

**can-am**<sup>TM</sup>



# 2009

## Gebruikershandleiding

Met  
Veiligheids-, Voertuig-  
en Onderhoudsinformatie

**DS 450**<sup>TM</sup>  
**EFI X**<sup>TM</sup> **mx**

 **WAARSCHUWING**

Lees deze handleiding aandachtig. Ze bevat belangrijke veiligheidsinformatie.

Aanbevolen minimumleeftijd bestuurder: 16 jaar.

Verwijder deze Gebruikershandleiding niet uit het voertuig.

2 1 9 7 0 1 2 5 0



## **WAARSCHUWING**

**HET GEBRUIK VAN UW VOERTUIG HOUDT GEVAREN IN.** Een aanrijding of koprol is snel gebeurd als u de nodige voorzorgen niet neemt, zelfs tijdens routinemanoeuvres zoals keren, bergop of over hindernissen rijden.

Voor uw eigen veiligheid dient u alle waarschuwingen in deze Gebruikershandleiding en op de labels op uw voertuig te begrijpen en te volgen. **Als u deze waarschuwingen negeert kan dit leiden tot ERNSTIGE OF DODELIJKE VERWONDINGEN!**

Bewaar deze Gebruikershandleiding altijd bij het voertuig.

## **WAARSCHUWING**

Het negeren van de veiligheidsvoorschriften en -instructies in deze Gebruikershandleiding, de *VEILIGHEIDS-DVD* en de labels op het product kan leiden tot ernstige verwondingen, zelfs met dodelijke afloop!

## **WAARSCHUWING**

Dit voertuig overtreft mogelijk het vermogen van alle andere voertuigen waarmee u al heeft gereden. Neem voldoende tijd om u met uw nieuwe voertuig vertrouwd te maken.

De volgende handelsmerken zijn eigendom van Bombardier Recreational Products Inc.:

Can-Am™

DS 450™

Rotax®

XP-STM

# VOORWOORD

Gefeliciteerd met de aankoop van uw nieuwe Can-Am™ ATV. U geniet de BRP-garantie en kunt steeds een beroep doen op een netwerk van erkende Can-Am dealers voor onderdelen, service of gewenste accessoires.

Uw dealer staat altijd voor u klaar. Hij is een expert in de eerste instelling en inspectie van uw voertuig en heeft ook de definitieve afregeling voor de overhandiging aan u uitgevoerd. Voor meer uitgebreide service-informatie kunt u bij uw dealer terecht.

Bij de levering werd u ook geïnformeerd over de garantievoorwaarden en hebt u de *CHECKLIST VOOR AFLEVERING* ondertekend, ter bevestiging dat uw nieuwe voertuig volledig volgens wens werd voorbereid.

## Informeer u voor u vertrekt

Lees voordat u het voertuig gaat besturen de volgende hoofdstukken voor informatie over hoe u zichzelf of andere weggebruikers beter kunt beschermen tegen letsel of dodelijke ongevallen.

- VEILIGHEIDSINFORMATIE
- VOERTUIGINFORMATIE.

We raden u sterk aan een cursus veilig rijden te volgen. Voor adressen in uw omgeving kunt u bij uw dealer of de plaatselijke overheid terecht.

Bewaar deze Gebruikershandleiding in het voertuig zodat u het onder meer kunt raadplegen voor onderhoud, het oplossen van problemen en om andere aanwijzingen te geven.

## Veiligheidsaanwijzingen

Verklaring over de soorten veiligheidsmeldingen, hoe ze eruit zien en hoe ze in deze handleiding worden gebruikt:

### WAARSCHUWING

Wijst op een gevaarlijke situatie die, als ze niet wordt vermeden, kan leiden tot zware verwondingen of de dood.

 **LET OP** Wijst op een gevaarlijke situatie die, als ze niet wordt vermeden, kan leiden tot lichte of matige verwondingen.

**OPMERKING** Duidt op een aanwijzing die, als ze niet wordt gevolgd, kan leiden tot zware schade aan het voertuig of andere bezittingen.

## Info over deze Gebruikershandleiding

Deze Gebruikershandleiding is bedoeld om de eigenaar/gebruiker van een nieuw voertuig vertrouwd te maken met de diverse bedieningselementen, het onderhoud en het veilige gebruik van zijn voertuig. Ze is onmisbaar voor het correcte gebruik van het product.

Merk op dat deze handleiding beschikbaar is in verschillende talen. In geval van discrepanties zal de Engelse versie de overhand hebben.

Voor een extra kopie of afdruk van uw Gebruikershandleiding kunt u terecht op onze website [www.operatorsguide.brp.com](http://www.operatorsguide.brp.com).

De informatie in dit document is correct op het moment van publicatie. BRP voert echter een beleid van continue verbetering van zijn producten, zonder dat dit enige verbintenis inhoudt tot uitrusting van eerder vervaardigde producten met vernieuwde onderdelen. Door laattijdige wijzigingen kunnen er verschillen zijn tussen het gefabriceerde product en de be-

schrijvingen en/of specificaties in deze handleiding. BRP behoudt zich het recht voor te allen tijde specificaties, ontwerp, eigenschappen, modellen of uitrusting te schrappen of wijzigen, zonder zich tot iets te verplichten.

Deze Gebruikershandleiding en de *VEILIGHEIDS-DVD* moeten bij een eventuele verkoop bij het voertuig blijven.

Onthoud tijdens het lezen van deze Gebruikershandleiding, dat:

 **WAARSCHUWING**

Duidt op een mogelijk gevaar dat, indien het niet wordt vermeden, kan leiden tot ernstige of dodelijke verwondingen.

---

# INHOUDSOPGAVE

<b>VOORWOORD</b> .....	<b>1</b>
Informeer u voor u vertrekt .....	1
Veiligheidsaanwijzingen .....	1
Info over deze Gebruikershandleiding .....	1

## **VEILIGHEIDSINFORMATIE**

<b>VEILIGHEIDSVOORSCHRIFTEN</b> .....	<b>8</b>
Koolmonoxidevergiftiging vermijden .....	8
Vermijd brandstofbranden en andere gevaren .....	8
Vermijd brandwonden door hete onderdelen .....	8
Accessoires en aanpassingen .....	9

<b>BIJZONDERE VEILIGHEIDSAANWIJZINGEN</b> .....	<b>10</b>
Europese Gemeenschap .....	13

<b>BEDRIJFSWAARSCHUWINGEN</b> .....	<b>14</b>
-------------------------------------	-----------

<b>RIJDEN MET UW VOERTUIG</b> .....	<b>38</b>
Inspectie voor het vertrek .....	39
Kledij .....	40
Transport van lasten .....	41
Recreatief gebruik .....	42
Milieu .....	42
Ontwerpbeperkingen .....	43
Rijden op ongebaand terrein .....	43
Algemene bedienings- en veiligheidsvoorschriften .....	43
Rijtechnieken .....	45

<b>LOSHANGEND ETIKET</b> .....	<b>51</b>
--------------------------------	-----------

<b>BELANGRIJKE LABELS OP HET PRODUCT</b> .....	<b>52</b>
--	-----------

## **VOERTUIGINFORMATIE**

<b>BEDIENINGSELEMENTEN/INSTRUMENTEN/UITRUSTING</b> .....	<b>56</b>
1) Gashendel .....	58
2) Voorremhendel .....	58
3) Koppelingshendel .....	59
4) Parkeerremhendel .....	59
5) Dimlichtschakelaar .....	60
6) Richtingaanwijzerschakelaar .....	61
7) Motorstopschakelaar .....	61
8) Claxonknop .....	61
9) Waarschuwingknop .....	62
10) Motorstartknop .....	62

<b>BEDIENINGSELEMENTEN/INSTRUMENTEN/UITRUSTING</b> (vervolg)	
11) Multifunctionele meter .....	62
12) Contactslot .....	65
13) Verklikkerlichtjes .....	66
14) Schakelpedaal .....	66
15) Gereedschapstas .....	66
16) Vergrendeling zitting .....	66
17) Rempedaal .....	67
18) Voertuigslot.....	68
<b>BRANDSTOF</b> .....	<b>69</b>
Aanbevolen brandstof .....	69
Tankprocedure .....	69
<b>BEDIENINGSINSTRUCTIES</b> .....	<b>70</b>
Gebruik tijdens de inrijperiode .....	70
De motor starten .....	70
Schakelen.....	71
De motor uitzetten .....	72
Onderhoud na gebruik .....	73
Wat als het voertuig is omgeslagen? .....	73
Wat als het voertuig onder water staat?.....	73
<b>UW RIT AANPASSEN</b> .....	<b>74</b>
Stuuruitlijning (sporing) .....	75
Afregeling spoorbreedte achteraan (alleen X mx) .....	76
Afregeling voorophanging.....	77
Afregeling achterophanging.....	81
<b>TRANSPORT VAN HET VOERTUIG</b> .....	<b>83</b>

## **ONDERHOUDSINFORMATIE**

<b>ONDERHOUDSSCHEMA</b> .....	<b>86</b>
Vervanging van motorolie en filter na 5 uur .....	91
10-uurs inspectie.....	91
<b>ONDERHOUDSPROCEDURES</b> .....	<b>92</b>
Motorolie .....	92
Motorkoelvloeistof.....	95
Luchtfilter.....	99
Luchtfilterhuis .....	100
Vonkafleider knalpot .....	101
Radiator .....	102
Schakelpedaal .....	102
Parkeerrem .....	103
Koppeling .....	104

<b>ONDERHOUDSPROCEDURES</b> (vervolg)	
Gaskabel .....	107
Gashendel .....	109
Bougies .....	110
Batterij .....	111
Zekeringen.....	111
Lichten .....	112
Verklikkerlichtjes .....	114
Aandrijfketting.....	115
Aandrijfkettinggeleider .....	116
Kettingwielen aandrijfketting .....	116
Banden/Wielen.....	117
Voorwiellagers.....	119
Achteras .....	119
Ophanging.....	119
Remmen.....	120
Carrosserie .....	122
Chassis.....	123
<b>BEWARING EN VOORBEREIDING OP HET RIJSEIZOEN</b> .....	<b>124</b>

***TECHNISCHE INFORMATIE***

<b>VOERTUIGIDENTIFICATIE</b> .....	<b>126</b>
Voertuigidentificatienummer.....	126
Motoridentificatienummer .....	126
Conformiteitslabel .....	126
<b>EC-CONFORMITEITSVERKLARING</b> .....	<b>127</b>
<b>SPECIFICATIES</b> .....	<b>128</b>
<b>OMREKENKAART</b> .....	<b>132</b>

***OPLOSSEN VAN PROBLEMEN***

<b>TECHNISCHE RICHTLIJNEN</b> .....	<b>134</b>
<b>MELDINGEN OP DE DISPLAY VAN DE MULTIFUNCTIONELE METER....</b>	<b>138</b>

***GARANTIE***

<b>BEPERKTE GARANTIE VAN BRP V.S. EN CANADA: 2009 CAN-AM™ ATV</b> .....	<b>140</b>
---	------------

<b>INTERNATIONALE BEPERKTE GARANTIE VAN BRP: 2009 CAN-AM™ ATV .....</b>	<b>146</b>
<b>BEPERKTE GARANTIE VAN BRP VOOR DE EUROPESE ECONOMISCHE RUIJTE: 2009 CAN-AM™ ATV .....</b>	<b>151</b>
<b>GEHEIMHOUDINGSPLICHT/VRIJWARING .....</b>	<b>156</b>
<b>VERANDERING VAN ADRES/EIGENAAR .....</b>	<b>157</b>



# ***VEILIGHEIDS- INFORMATIE***

## Koolmonoxidevergiftiging vermijden

Uitlaatgassen van motors bevatten steeds koolmonoxide, een dodelijk gas. Inademing van koolmonoxide kan leiden tot hoofdpijn, duizeligheid, sla-perigheid, misselijkheid, verwarring en zelfs de dood.

Koolmonoxide is een kleurloos, geurloos, smaakloos gas dat aanwezig kan zijn zelfs als u het niet ziet of geen uitlaatgas ruikt. Dodelijke concentraties koolmonoxide worden snel opgebouwd en kunnen u zo snel bevangen dat u zichzelf niet meer in veiligheid kunt brengen. Ook kunnen dodelijke concentraties koolmonoxide uren- of dagenlang in afgesloten of slecht verluchte ruimtes blijven hangen. Als u één van de symptomen van koolmonoxidevergiftiging voelt opkomen, verlaat de ruimte dan onmiddellijk, zorg voor verse lucht en vraag medische behandeling.

Om ernstig letsel of dood door koolmonoxide te verhinderen of te voorkomen:

- Het voertuig nooit in slecht verluchte of gedeeltelijk afgesloten ruimtes zoals garages, carports of schuren laten draaien. Zelfs indien u de uitlaatgassen met ventilators of open vensters en deuren tracht te verluchten, kan de koolmonoxideconcentratie toch gevaarlijk snel oplopen.
- Laat het voertuig nooit draaien op plekken buitenshuis waar de uitlaatgassen langs openingen, zoals vensters en deuren, een gebouw kunnen binnendringen.

## Vermijd brandstofbranden en andere gevaren

Benzine is uiterst brandbaar en zeer explosief. Benzinedampen kunnen zich verspreiden en op meters afstand van de motor door een vonk of vlam worden aangestoken. Volg deze aanwijzingen om het risico op brand of explosie te verlagen:

- Tank buiten in een goed verluchte omgeving en uit de buurt van vlammen, vonken, brandende sigaretten en andere ontstekingsbronnen.
- Tank nooit met een draaiende motor.
- Vul de brandstoftank nooit helemaal vol. Laat wat ruimte zodat de brandstof bij wisselende temperaturen nog kan uitzetten.
- Veeg gemorste brandstof af.
- Start de motor nooit of laat hem nooit draaien zonder dat de benzinedop erop zit.
- Sla brandstof uitsluitend op in goed-gekeurde, rode benzinebidons.

Benzine is giftig en kan letsel of de dood veroorzaken.

- Hevel nooit benzine over met de mond.
- Raadpleeg onmiddellijk uw arts als u benzine hebt ingeslikt, in uw oog hebt gekregen of benzinedampen hebt ingeademd.

Als u benzine op het lichaam morst, wassen met water en zeep en van kleren verwisselen.

## Vermijd brandwonden door hete onderdelen.

De uitlaat en motor worden heter terwijl ze in werking zijn. Raak ze niet aan als de motor draait of net heeft gedraaid om brandwonden te vermijden.

## **Accessoires en aanpassingen**

Maak geen ongeautoriseerde aanpassingen of gebruik geen onderdelen of accessoires die niet door BRP zijn goedgekeurd. Omdat zulke aanpassingen niet door BRP zijn getest, kunnen die een groter risico op vallen of letsel met zich meebrengen en het voertuig onwettelijk maken.

Zie uw erkende Can-Am dealer voor de accessoires die voor uw voertuig beschikbaar zijn.

# BIJZONDERE VEILIGHEIDSAANWIJZINGEN

## WAARSCHUWING

**DIT VOERTUIG IS GEEN SPEELGOED EN HET GEBRUIK ERVAN HOUDT GEVAREN IN.** Dit voertuig besturen is heel anders dan rijden met andere voertuigen, zoals motorfietsen en auto's. Een aanrijding of koprol is snel gebeurd als u de nodige voorzorgen niet neemt, zelfs tijdens routinemanoeuvres zoals keren, bergop of over hindernissen rijden.

## WAARSCHUWING

U kunt **ERNSTIGE OF DODELIJKE VERWONDINGEN OPLOPEN**, als u deze instructies niet volgt:

- Lees deze Gebruikershandleiding en alle waarschuwingslabels op het product aandachtig en volg de beschreven bedieningsinstructies. Bekijk de *VEILIGHEIDS-DVD* aandachtig voor het gebruik.
- Ga nooit met dit voertuig rijden zonder gepaste opleiding. Volg een praktijkopleiding. Alle bestuurders moeten worden opgeleid door een gekwalificeerd instructeur. Neem voor meer informatie contact op met een Can-Am dealer.
- Respecteer altijd de aanbevolen leeftijd: Laat nooit een persoon van jonger dan 16 met dit voertuig rijden.
- Rijd nooit overdreven snel. Pas uw snelheid altijd aan aan het terrein, de zichtbaarheid, de rijomstandigheden en uw ervaring.
- Neem nooit een passagier mee op dit voertuig.
- Rijd nooit met dit voertuig op verharde wegen, tenzij voor een korte afstand, met sterk verlaagde snelheid, om het voertuig van één of-froad-locatie naar een andere te brengen.
- Houd u altijd aan de wegcode, wanneer u zich met uw voertuig op de openbare weg begeeft, zelfs op een aardeweg of grindpad.
- Rijd nooit met dit voertuig zonder een goed passende, goedgekeurde helm op. Draag altijd oogbescherming (bril of gelaatsscherm) handschoenen, laarzen, een hemd of jack met lange mouwen en een lange broek.
- Rijd nooit met dit voertuig als u onder invloed bent van drugs of alcohol. Die vertragen uw reactie- en beoordelingsvermogen.
- Probeer nooit op twee wielen te rijden, te springen of andere stunts uit te voeren.
- Rijd altijd traag en wees extra voorzichtig wanneer u op onbekend terrein rijdt. Wees altijd alert voor veranderingen in het terrein wanneer u met dit voertuig rijdt.
- Houd uw beide handen altijd aan het stuur en uw voeten op de voetsteunen, terwijl u met uw voertuig rijdt.

## WAARSCHUWING

- Wanneer de voetbeschermers als voetsteunen worden gebruikt tijdens het rijden, kunnen deze voetbeschermers afbreken. Uw voet of been kan de achterwielen raken, zodat u verwondingen oploopt of een ongeluk hebt. Gebruik de voetbeschermers nooit om op te steunen.
- Rijd nooit op te ruige, gladde of losse ondergrond, tot u de nodige vaardigheden heeft verworven om uw voertuig onder controle te houden op dergelijk terrein. Wees altijd uiterst voorzichtig op dergelijk terrein.
- Volg altijd de juiste procedures om te draaien, die u verder in deze Gebruikershandleiding vindt. Oefen het draaien met lage snelheid voordat u het sneller probeert. Draai nooit met te hoge snelheid.
- Begeef u met dit voertuig nooit op hellingen die te steil zijn voor het voertuig of voor uw rijvaardigheid. Oefen op minder steile hellingen voordat u een steile helling neemt.
- Volg altijd de juiste procedures om bergop te rijden, die u verder in deze Gebruikershandleiding vindt. Controleer het terrein aandachtig voordat u een helling begint op te rijden. Rijd nooit een helling op met een te gladde of losse ondergrond. Verplaats uw gewicht naar voor. Open de gasklep niet plots en schakel niet bruusk. Rijd nooit met hoge snelheid over de top van een heuvel.
- Volg altijd de juiste procedures om bergaf te rijden en te remmen op een helling, die u verder in deze Gebruikershandleiding vindt. Controleer het terrein aandachtig voordat u een helling begint af te rijden. Verplaats uw gewicht naar achter. Rijd nooit met hoge snelheid van een heuvel. Rijd niet van een heuvel met een hoek waarin het voertuig sterk naar één kant gaat overhellen. Rijd liefst recht naar beneden.
- Volg altijd de juiste procedures om dwars over een heuvel te rijden, die u verder in deze Gebruikershandleiding vindt. Vermijd hellingen met een te gladde of losse ondergrond. Verplaats uw gewicht naar de bergopzijde van het voertuig. Probeer nooit te keren op een heuvel, tot u de omkeertechniek op vlak terrein onder de knie heeft, die u verder in deze Gebruikershandleiding vindt. Vermijd dwars over een steile helling te rijden, indien mogelijk.
- Pas altijd de juiste procedures toe wanneer u stilvalt of achteruitrolt bij het bergop rijden. Schakel in een geschikte versnelling en houd een constante snelheid aan tijdens het bergop rijden, om te voorkomen dat u stilvalt. Valt u stil of rolt u achteruit, volg dan de speciale remprocedure, die u verder in deze Gebruikershandleiding vindt. Stap af aan de hoger gelegen zijde of aan een zijde, als het voertuig recht bergopwaarts staat. Keer het voertuig om en stap weer op volgens de procedure die verder in deze Gebruikershandleiding wordt beschreven.

## **WAARSCHUWING**

- Controleer altijd of er geen hindernissen zijn, voordat u op een onbekend terrein gaat rijden. Probeer nooit over grote hindernissen, zoals grote rotsblokken of omgevallen bomen, te rijden. Volg altijd de juiste procedures om over hindernissen te rijden, die u verder in deze Gebruikershandleiding vindt.
- Wees altijd voorzichtig bij het slippen of schuiven. Oefen met lage snelheid op een vlak, effen terrein totdat u het slippende of schuivende voertuig veilig onder controle kunt houden. Rijd traag en uiterst voorzichtig op een zeer gladde ondergrond, bijvoorbeeld op ijs, om te voorkomen dat het voertuig oncontroleerbaar gaat slippen.
- Rijd nooit met dit voertuig door snel stromend water of door water dat dieper is dan aangegeven in deze Gebruikershandleiding. Vergeet niet dat natte remmen een sterk verminderd remvermogen hebben. Test uw remmen zodra u weer op het droge bent. Rem eventueel enkele malen zodat de remblokken door de wrijving drogen.
- Overschrijd nooit de aangegeven maximale lading van dit voertuig, inclusief bestuurder en bijkomende accessoires.
- Inspecteer uw voertuig altijd en kijk na of het in goede staat verkeert voordat u gaat rijden. Volg altijd de inspectie- en onderhoudsprocedures en -schema's, die u verder in deze Gebruikershandleiding vindt.
- Gebruik altijd banden van het type en de maat die verder in deze Gebruikershandleiding zijn aangegeven. Zorg altijd voor de juiste bandenspanning, zoals verder in deze Gebruikershandleiding wordt beschreven.
- Voer nooit onoordeelkundige wijzigingen aan uw voertuig uit, bijvoorbeeld verkeerde installatie of toepassing van accessoires. Gebruik alleen door BRP goedgekeurde accessoires. Installeer NOOIT een passagiersstoel en laat nooit een passagier plaatsnemen op de bagagedrager.

## Europese Gemeenschap

Deze waarschuwing geldt enkel in de Europese landen waar dit voertuig op de openbare weg mag rijden.



### WAARSCHUWING

#### Rijden op de openbare weg:

- Dit voertuig is uitsluitend ontworpen voor gebruik **BUITEN DE OPENBARE WEG**. Het mag worden gebruikt om met een lage snelheid korte afstanden af te leggen op verharde wegen om het voertuig van één offroad-locatie naar een andere te brengen.
- Als u met dit voertuig op de weg rijdt, mag u zeker niet te snel rijden en moet u de snelheid van het voertuig aanzienlijk verlagen om een bocht te nemen.
- Anders kunt u de controle over het voertuig verliezen, wat tot ernstige verwondingen kan leiden.

# BEDRIJFSWAARSCHUWINGEN

**OPMERKING:** De volgende illustraties zijn slechts algemene voorstellingen. Uw model kan hiervan afwijken.

## WAARSCHUWING



V00A0AQ

### **MOGELIJK GEVAAR**

Rijden met dit voertuig zonder aangepaste opleiding.

### **WAT KAN ER GEBEUREN**

Het risico op een ongeval neemt aanzienlijk toe, wanneer de bestuurder niet weet hoe hij dit voertuig correct moet besturen in verschillende situaties en op verschillende soorten terreinen.

### **HOE KUNT U DIT RISICO VOORKOMEN**

Beginners en onervaren bestuurders dienen een praktijkopleiding te volgen. Daarna moeten ze de aangeleerde vaardigheden en de in deze Gebruikershandleiding beschreven rijtechnieken regelmatig inoefenen.

Voor meer informatie over de praktijkopleiding kunt u contact opnemen met een erkende Can-Am dealer.



**⚠ WAARSCHUWING**

V00A010

**MOGELIJK GEVAAR**

Niet-naleving van de leeftijdsaanbevelingen voor dit voertuig.

**WAT KAN ER GEBEUREN**

Wanneer deze leeftijdsaanbeveling niet wordt gerespecteerd, kan de jonge bestuurder ernstige of zelfs dodelijke verwondingen oplopen.

Zelfs als een kind tot de leeftijdscategorie behoort waarvoor dit voertuig wordt aanbevolen, beschikt het niet altijd over de nodige vaardigheden en voldoende beoordelingsvermogen om veilig met dit voertuig te rijden. Dit kan tot ernstige ongelukken leiden.

**HOE KUNT U DIT RISICO VOORKOMEN**

Laat nooit een persoon van jonger dan 16 met dit voertuig rijden.

**⚠ WAARSCHUWING**



V00A02Q

**MOGELIJK GEVAAR**

Een passagier meenemen met dit voertuig.

**WAT KAN ER GEBEUREN**

Hierdoor wordt uw voertuig moeilijker bestuurbaar en raakt het sneller uit evenwicht.

Dit kan tot een ongeluk leiden, waarbij u en/of uw passagier gewond raken.

**HOE KUNT U DIT RISICO VOORKOMEN**

Neem nooit een passagier mee. Ondanks de lange zitting die de chauffeur onbeperkte bewegingsvrijheid biedt, is deze niet ontworpen noch bedoeld om passagiers mee te nemen.

**⚠ WAARSCHUWING**

V00A04Q

**MOGELIJK GEVAAR**

Met dit voertuig op de openbare weg rijden.

**WAT KAN ER GEBEUREN**

U kunt botsen met een ander voertuig. Op een verharde weg verandert het rijgedrag van uw voertuig aanzienlijk, waardoor u de controle kunt verliezen.

**HOE KUNT U DIT RISICO VOORKOMEN**

Als de wegcode in uw streek het gebruik van uw voertuig op de openbare weg toelaat, begeef u dan enkel voor korte afstanden op de weg en enkel om uw voertuig van één offroad-locatie naar een andere te verplaatsen.

Rijd altijd traag met uw voertuig (nooit sneller dan 65 km/u) en vertraag voordat u een bocht neemt.

Respecteer altijd de wegcode wanneer u zich met uw ATV op de openbare weg begeeft.

**⚠ WAARSCHUWING**



V00A06Q

### **MOGELIJK GEVAAR**

Rijden met dit voertuig zonder een goedgekeurde helm, oogbescherming en beschermende kleding te dragen.

### **WAT KAN ER GEBEUREN**

De volgende punten gelden voor alle ATV-bestuurders:

- Wanneer u rijdt zonder goedgekeurde helm, neemt het risico op een ernstig of zelfs dodelijk hoofdletsel bij een ongeval aanzienlijk toe.
- Rijden zonder oogbescherming verhoogt het risico op ongelukken en op ernstige verwondingen bij een ongeval.
- Rijden zonder beschermende kleding verhoogt het risico op ernstige verwondingen bij een ongeval.

### **HOE KUNT U DIT RISICO VOORKOMEN**

Draag altijd een goedgekeurde helm die goed past. Draag ook:

- Oogbescherming (bril of gelaatsscherm)
- Handschoenen en laarzen
- Hemd of jack met lange mouwen
- Lange broek.

**⚠ WAARSCHUWING**

V00A07Q

**MOGELIJK GEVAAR**

Rijden met dit voertuig onder invloed van alcohol of drugs.

**WAT KAN ER GEBEUREN**

Dit kan uw beoordelingsvermogen ernstig aantasten.

Uw reactiesnelheid kan afnemen.

Uw evenwicht en perceptie kunnen eronder lijden.

U kunt een ernstig of dodelijk ongeluk krijgen.

**HOE KUNT U DIT RISICO VOORKOMEN**

Gebruik nooit alcohol of drugs voor of tijdens het rijden met dit voertuig.

**⚠ WAARSCHUWING**

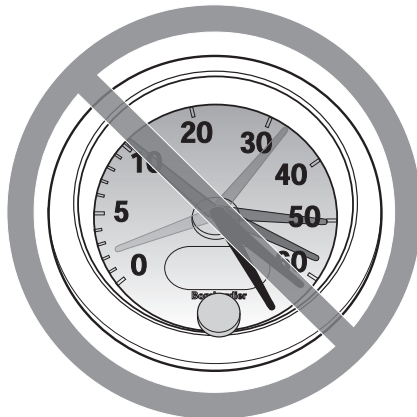

V00A08Q

**MOGELIJK GEVAAR**

Te snel rijden met dit voertuig.

**WAT KAN ER GEBEUREN**

De kans dat u de controle over uw voertuig verliest en een ongeluk heeft neemt toe.

**HOE KUNT U DIT RISICO VOORKOMEN**

Pas uw snelheid altijd aan aan het terrein, de zichtbaarheid, de rijomstandigheden en uw ervaring. De toegelaten maximumsnelheid van dit voertuig is 65 km/u. Vertraag altijd voordat u een bocht neemt.

**⚠ WAARSCHUWING**

V00A09Q

**MOGELIJK GEVAAR**

Rijden op twee wielen, springen en andere stunts.

**WAT KAN ER GEBEUREN**

Het risico dat u een ongeluk heeft, bijvoorbeeld kantelt, neemt toe.

**HOE KUNT U DIT RISICO VOORKOMEN**

Haal nooit stunts uit, zoals op twee wielen rijden of springen. Probeer niet op te scheppen.

**⚠ WAARSCHUWING****MOGELIJK GEVAAR**

Niet inspecteren van het voertuig voor het rijden.

Niet goed onderhouden van het voertuig.

**WAT KAN ER GEBEUREN**

Hierdoor neemt het risico op ongevallen of beschadiging van de uitrusting toe.

**HOE KUNT U DIT RISICO VOORKOMEN**

Inspecteer uw voertuig voor elk gebruik, om te verzekeren dat het voertuig in goede staat verkeert.

Volg altijd de inspectie- en onderhoudsprocedures en -schema's, die u verder in deze Gebruikershandleiding vindt.

## **⚠ WAARSCHUWING**

### **MOGELIJK GEVAAR**

Rijden op bevroren waterwegen.

### **WAT KAN ER GEBEUREN**

U kunt zwaar of zelfs dodelijk letsel oplopen als u door het ijs breekt.

### **HOE KUNT U DIT RISICO VOORKOMEN**

Begeef u nooit met dit voertuig op een bevroren oppervlak, tenzij u zeker weet dat het ijs dik en stevig genoeg is om het voertuig en zijn last te dragen en bestand is tegen de kracht die een bewegend voertuig uitoefent.

## **⚠ WAARSCHUWING**



V00A0BQ

### **MOGELIJK GEVAAR**

Rijden met de handen los van het stuur of de voeten los van de voetsteunen.

### **WAT KAN ER GEBEUREN**

Zelfs met één hand of voet los heeft u minder controle over het voertuig. U kunt het evenwicht verliezen en van het voertuig vallen. Als u een voet van de voetsteun haalt, kan uw voet of been de achterwielen raken, zodat u verwondingen oploopt of een ongeluk heeft.

### **HOE KUNT U DIT RISICO VOORKOMEN**

Houd uw beide handen altijd aan het stuur en uw voeten op de voetsteunen, terwijl u met uw voertuig rijdt.

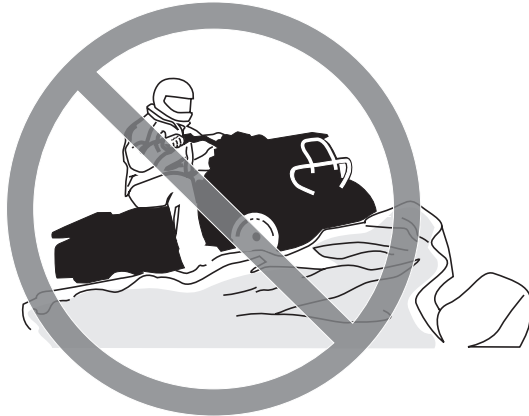

**⚠ WAARSCHUWING**

V00A0CQ

**MOGELIJK GEVAAR**

Niet extra voorzichtig rijden op onbekend terrein.

**WAT KAN ER GEBEUREN**

U kunt op verborgen rotsblokken, bulten of gaten stoten zonder voldoende tijd om te reageren.

Uw voertuig kan kantelen of oncontroleerbaar worden.

**HOE KUNT U DIT RISICO VOORKOMEN**

Rijd traag en wees extra voorzichtig wanneer u op onbekend terrein rijdt.

Wees altijd alert voor veranderingen in het terrein wanneer u met dit voertuig rijdt.

**⚠ WAARSCHUWING**



V00A0DQ

**MOGELIJK GEVAAR**

Niet extra voorzichtig rijden op zeer ruige, gladde of losse ondergrond.

**WAT KAN ER GEBEUREN**

Uw voertuig kan zijn grip verliezen en oncontroleerbaar worden. Dit kan leiden tot een ongeluk, bijvoorbeeld kantelen.

**HOE KUNT U DIT RISICO VOORKOMEN**

Rijd nooit op te ruige, gladde of losse ondergrond, tot u de nodige vaardigheid heeft verworven om uw voertuig onder controle te houden op dergelijk terrein.

Wees altijd uiterst voorzichtig op dergelijk terrein.

**⚠ WAARSCHUWING**

V00A0EQ

**MOGELIJK GEVAAR**

Verkeerd draaien.

**WAT KAN ER GEBEUREN**

Het voertuig kan onbestuurbaar worden en een aanrijding veroorzaken of kantelen.

**HOE KUNT U DIT RISICO VOORKOMEN**

Volg altijd de juiste procedures om te draaien, die u verder in deze Gebruikershandleiding vindt. Oefen het draaien met lage snelheid voordat u het sneller probeert.

Draai nooit met te hoge snelheid.

**⚠ WAARSCHUWING**



V00AQQ

**MOGELIJK GEVAAR**

Rijden op zeer steile hellingen.

**WAT KAN ER GEBEUREN**

Het voertuig kan sneller kantelen op zeer steile hellingen dan op vlakke ondergrond of lichte hellingen.

**HOE KUNT U DIT RISICO VOORKOMEN**

Begeef u met dit voertuig nooit op hellingen die te steil zijn voor het voertuig of voor uw rijvaardigheid.

Oefen op minder steile hellingen voordat u een steile helling neemt.

## ⚠ WAARSCHUWING



V00A0FQ

### **MOGELIJK GEVAAR**

Verkeerd bergop rijden.

### **WAT KAN ER GEBEUREN**

U kunt de controle verliezen of het voertuig kan kantelen.

### **HOE KUNT U DIT RISICO VOORKOMEN**

Volg altijd de juiste procedures om bergop te rijden, die u verder in deze Gebruikershandleiding vindt.

Controleer het terrein altijd aandachtig voordat u een helling begint op te rijden.

Rijd nooit een helling op met een te gladde of losse ondergrond.

Verplaats uw gewicht naar voor.

Open de gasklep niet plots en schakel niet bruusk. Het voertuig kan achterwaarts omkappen.

Rijd nooit met hoge snelheid over de top van een heuvel. Er zou een hinderenis, een steile afgrond of een ander voertuig of persoon aan de andere kant van de helling kunnen zijn.

**⚠ WAARSCHUWING**

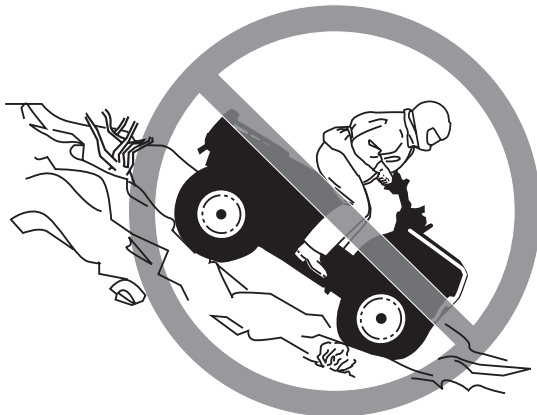

V00A0GQ

**MOGELIJK GEVAAR**

Verkeerd bergaf rijden.

**WAT KAN ER GEBEUREN**

U kunt de controle verliezen of het voertuig kan kantelen.

**HOE KUNT U DIT RISICO VOORKOMEN**

Volg altijd de juiste procedures om bergaf te rijden, die u verder in deze Gebruikershandleiding vindt.

**OPMERKING:** Om te remmen tijdens het bergaf rijden is een speciale techniek vereist.

Controleer het terrein altijd aandachtig voordat u een helling begint af te rijden.

Verplaats uw gewicht naar achter.

Rijd nooit met hoge snelheid van een heuvel.

Rijd niet van een heuvel met een hoek waarin het voertuig sterk naar één kant gaat overhellen. Rijd liefst recht naar beneden.

## ⚠ WAARSCHUWING



V00A0HQ

### **MOGELIJK GEVAAR**

Verkeerd dwars op een helling rijden of keren op een helling.

### **WAT KAN ER GEBEUREN**

U kunt de controle verliezen of het voertuig kan kantelen.

### **HOE KUNT U DIT RISICO VOORKOMEN**

Probeer nooit te keren op een heuvel, tot u de omkeertechniek op vlak terrein onder de knie heeft, die u verder in deze Gebruikershandleiding vindt. Wees uiterst voorzichtig bij het keren op een helling.

Vermijd dwars over een steile helling te rijden, indien mogelijk.

#### ***Wanneer u dwars over een helling rijdt:***

Volg altijd de juiste procedures, die u verder in deze Gebruikershandleiding vindt.

Vermijd hellingen met een te gladde of losse ondergrond.

Verplaats uw gewicht naar de bergopzijde van het voertuig.

**⚠ WAARSCHUWING**



V00A0IQ

**MOGELIJK GEVAAR**

Stilvallen, achteruit rollen of verkeerd afstappen tijdens het bergop rijden.

**WAT KAN ER GEBEUREN**

Uw voertuig kan kantelen.

**HOE KUNT U DIT RISICO VOORKOMEN**

Schakel naar een gepaste versnelling en houd een constante snelheid aan bij het bergop rijden.

***Als u niet meer vooruit komt:***

Houd uw gewicht aan de bergopzijde. Open de gasklep niet plots en schakel niet brusk. Het voertuig kan achterwaarts omkappen.

Activeer de remmen.

Activeer de parkeerrem nadat u bent gestopt.

Stap af aan de hoger gelegen zijde of aan een zijde, als het voertuig recht bergopwaarts staat.

***Als u achteruit begint te rollen:***

Houd uw gewicht aan de bergopzijde. Open de gasklep niet plots en schakel niet brusk. Het voertuig kan achterwaarts omkappen.

Activeer nooit de achterrem wanneer u achteruitrolt.

Activeer de voorrem geleidelijk.

Zodra u volledig stilstaat activeert u ook de achterrem en de parkeerrem.

Stap af aan de hoger gelegen zijde of aan een zijde, als het voertuig recht bergopwaarts staat.

Keer het voertuig om en stap weer op volgens de procedure die verder in deze Gebruikershandleiding wordt beschreven.



**⚠ WAARSCHUWING**

V00A0JQ

**MOGELIJK GEVAAR**

Verkeerd over hindernissen rijden.

**WAT KAN ER GEBEUREN**

U kunt de controle verliezen of botsen.

Het voertuig kan kantelen.

**HOE KUNT U DIT RISICO VOORKOMEN**

Controleer op hindernissen voordat u in een onbekend gebied gaat rijden.

Probeer nooit over grote hindernissen, zoals grote rotsblokken of omgeval-  
len bomen, te rijden.

Volg altijd de juiste procedures voor het rijden over hindernissen, die u ver-  
der in deze Gebruikershandleiding vindt.

**⚠ WAARSCHUWING**



V00A0KQ

**MOGELIJK GEVAAR**

Verkeerd slippen of schuiven.

**WAT KAN ER GEBEUREN**

U kunt de controle over uw voertuig verliezen.

U kunt ook plots opnieuw grip krijgen, waardoor het voertuig kan kantelen.

**HOE KUNT U DIT RISICO VOORKOMEN**

Oefen met lage snelheid op een vlak, effen terrein totdat u het slippende of schuivende voertuig veilig onder controle kunt houden.

Rijd traag en uiterst voorzichtig op een zeer gladde ondergrond, bijvoorbeeld op ijs, om te voorkomen dat het voertuig oncontroleerbaar gaat slippen of schuiven.

## ⚠ WAARSCHUWING



V00A0LQ

### **MOGELIJK GEVAAR**

Met het voertuig door diep of snel stromend water rijden.

### **WAT KAN ER GEBEUREN**

De banden kunnen gaan drijven, waardoor u uw grip en de controle verliest en een ongeval kunt veroorzaken.

### **HOE KUNT U DIT RISICO VOORKOMEN**

Rijd nooit met dit voertuig door snel stromend water of door water dat dieper is dan de specificaties verder in deze Gebruikershandleiding.

Controleer de diepte van het water en de stroming, alvorens het water over te steken. Het water mag niet hoger dan de voetsteunen komen.

Vergeet niet dat natte remmen een sterk verminderd remvermogen hebben. Test uw remmen zodra u weer op het droge bent. Rem eventueel enkele malen zodat de remblokken door de wrijving drogen.

**⚠ WAARSCHUWING**



V00A00Q

**MOGELIJK GEVAAR**

Rijden met ongeschikte banden, met een verkeerde of ongelijkmatige bandenspanning.

**WAT KAN ER GEBEUREN**

Wanneer u rijdt met ongeschikte banden of een verkeerde of ongelijkmatige bandenspanning, kunt u de controle over het voertuig verliezen, een klapband krijgen of kunnen de banden loskomen van de velgen. Daardoor neemt het risico op een ongeluk toe.

**HOE KUNT U DIT RISICO VOORKOMEN**

Gebruik voor dit voertuig altijd banden van het type en met de bandenmaat die verder in deze Gebruikershandleiding worden vermeld.

Zorg altijd voor de juiste bandenspanning, zoals verder in deze Gebruikershandleiding wordt beschreven.

Vervang beschadigde wielen of banden onmiddellijk.

**⚠ WAARSCHUWING**

V00A0N0

**MOGELIJK GEVAAR**

Rijden met een onoordeelkundig gewijzigd voertuig.

**WAT KAN ER GEBEUREN**

Door een onjuiste installatie van accessoires of aanpassing van dit voertuig kan het rijgedrag veranderen, wat in sommige situaties tot ongelukken kan leiden.

**HOE KUNT U DIT RISICO VOORKOMEN**

Voer nooit onoordeelkundige wijzigingen aan uw voertuig uit, bijvoorbeeld verkeerde installatie of toepassing van accessoires. Alle onderdelen en accessoires die u aan dit voertuig toevoegt, moeten goedgekeurd zijn door BRP en worden geïnstalleerd en gebruikt volgens de aanwijzingen. Met al uw bijkomende vragen kunt u bij een erkende Can-Am dealer terecht.

Aanpassingen aan het voertuig om de snelheid en het vermogen op te drijven, kunnen in strijd zijn met de garantievoorwaarden voor uw voertuig. Bovendien zijn bepaalde aanpassingen, bijvoorbeeld verwijderen van motor- of uitlaatcomponenten, bijna overal bij wet verboden.

**⚠ WAARSCHUWING**



V02A02Q

**MOGELIJK GEVAAR**

Overladen van dit voertuig of verkeerd dragen of slepen van lasten.

**WAT KAN ER GEBEUREN**

Het rijgedrag van het voertuig kan veranderen, wat tot ongelukken kan leiden.

**HOE KUNT U DIT RISICO VOORKOMEN**

Overschrijd nooit de aangegeven maximale lading van dit voertuig, inclusief bestuurder, alle lasten en bijkomende accessoires.

Verdeel de last gelijkmatig en bevestig alles stevig.

Matig uw snelheid wanneer u lasten vervoert. Voorzie een langere remafstand.

Volg altijd de instructies in deze Gebruikershandleiding voor het vervoer van lasten.

**⚠ WAARSCHUWING**

V03M01Q

**MOGELIJK GEVAAR**

Het transport van ontvlambare of gevaarlijke materialen kan tot ontploffingen leiden.

**WAT KAN ER GEBEUREN**

Dit kan ernstige of zelfs dodelijke verwondingen tot gevolg hebben.

**HOE KUNT U DIT RISICO VOORKOMEN**

Vervoer nooit ontvlambare of gevaarlijke materialen.

Onthoud tijdens het lezen van deze Gebruikershandleiding, dat:

**⚠ WAARSCHUWING**

Duidt op een mogelijk gevaar dat, indien het niet wordt vermeden, kan leiden tot ernstige of dodelijke verwondingen.

---

# RIJDEN MET UW VOERTUIG

Om ten volle te kunnen genieten van een aangename en boeiende rit met uw voertuig MOET u enkele basisregels en tips in acht nemen. Sommige regels zullen nieuw zijn voor u, en sommige zijn vanzelfsprekend en berusten op gezond verstand.

Neem a.u.b. de tijd om deze Gebruikershandleiding, alle waarschuwingsetiketten op het product en de *VEILIGHEIDS-DVD* die bij uw voertuig werd geleverd door te nemen. Deze geven een meer volledige beschrijving van de zaken die u over uw voertuig moet weten voordat u ermee rijdt.

Of u nu een nieuwe gebruiker of een ervaren chauffeur bent, voor uw eigen veiligheid dient u de bedieningselementen en kenmerken van dit voertuig goed te kennen. Al het zo belangrijk is een juiste rijstijl.

De informatie in deze Gebruikershandleiding is beperkt. We raden u aan, bijkomende informatie in te winnen en een opleiding te volgen bij de plaatselijke overheden, ATV-clubs of een erkende ATV-opleidingsorganisatie.

BRP raadt het gebruik van dit voertuig door personen van jonger dan 16 jaar af. Voor de veiligheid van uw kinderen vragen we u met aandrang, deze aanbeveling te respecteren en af te dwingen. U kunt als enige echt oordelen over het vermogen van een bestuurder om de risico's in te schatten en veilig met het voertuig te rijden.

Personen met een verstandelijke of lichamelijke handicap die grote risico's nemen, lopen meer kans om te kantelen en ernstige of dodelijke verwondingen op te lopen.

Niet alle voertuigen zijn gelijk. Elk voertuig heeft een heel eigen rijgedrag, specifieke bedieningselementen en kenmerken. Elk voertuig rijdt anders en wordt anders bestuurd.

Neem rustig de tijd om alle bedieningselementen en de algemene besturing van het voertuig te leren kennen, alvorens op offroad-avontuur te vertrekken. Oefen het rijden in een geschikte omgeving zonder gevaren en leer de respons van elk bedieningselement kennen. Rijd traag. Voor hogere snelheden heeft u meer ervaring, kennis en goede rijomstandigheden nodig.

De rijomstandigheden verschillen van streek tot streek. Ze worden beïnvloed door de weersomstandigheden, die sterk kunnen variëren van dag tot dag en van seizoen tot seizoen.

Op zand rijden is totaal verschillend van rijden door de sneeuw, in een bos of moerasgebied. Elke locatie vraagt uw volle aandacht en specifieke rijvaardigheden. Schat de situatie goed in. Rijd altijd voorzichtig. Neem nooit onnodige risico's, waardoor u zou kunnen vastlopen of gewond raken.

Ga er nooit van uit dat het voertuig overal veilig zal geraken. Door onverwachte terreinveranderingen, zoals putten, laagtes, glooiingen, zachtere of hardere "grond" of andere onregelmatigheden kan het voertuig kantelen of onstabiel worden. Rijd traag en observeer altijd het terrein voor u om dit te voorkomen. Dreigt het voertuig toch te kantelen of om te kiepen, dan kunt u beter onmiddellijk afstappen... WEG van de richting waarin het voertuig kantelt!



## Inspectie voor het vertrek

### WAARSCHUWING

Voer voor uw vertrek telkens een inspectie uit om potentiële problemen onderweg voor te zijn. De inspectie voor het vertrek helpt u om slijtage en achteruitgang op te sporen voordat die problematisch wordt. Corrigeer alle ontdekte problemen om het risico op een panne of ongeluk te vermijden. Raadpleeg indien nodig een erkende Can-Am dealer.

Alvorens dit voertuig te gebruiken moet de bestuurder altijd het volgende doen:

- Verwijder het voertuigslot.
- Zet de parkeerrem aan en ga na of ze goed werkt.
- Controleer de bandenspanning en de toestand van de banden.
- Controleer wielen en lagers op slijtage en beschadigingen.
- Controleer of alle bedieningselementen aanwezig zijn en goed werken.
- Ga na of het stuur vlot werkt.
- Geef meermaals gas om te controleren of de gashendel vlot werkt. Deze moet terugkeren naar de stationaire stand wanneer u hem loslaat.
- Druk op de remhendels en de rempedaal om na te gaan of de remmen goed werken. De hendels en de pedaal moeten naar hun oorspronkelijke stand terugkeren na het loslaten.
- Controleer of de positie van de voorremhendel is aangepast aan de hand van de bestuurder.
- Controleer alle koppelingen van de remleidingen op stevige bevestiging en lekkage.
- Zet de parkeerrem aan en activeer vervolgens de koppelingshendel. Deze moet naar zijn beginpositie terugkeren wanneer u hem loslaat.
- Inspecteer de beschermplaat en vervang ze in geval van schade.
- Koppelingshendel op juiste afregeling
- Controleer of de aandrijfketting goed afgeregeld en voldoende gesmeerd is.
- Controleer de kettingwielen op slijtage en beschadigingen.
- Controleer of de achterasbevestigingen stevig vast zijn.
- Controleer de draaiarm; als u enige laterale speling vaststelt, mag u het **VOERTUIG NIET GEBRUIKEN**.
- Controleer het brandstof-, olie- en koelvloeistofpeil.
- Reinig de luchtfilter.
- Controleer de motor, olietank en transmissie op olie lekkage.
- Maak de koplampen, de richtingaanwijzers en het achterlicht schoon.
- Zorg dat het zadel goed vastzit. Verwijder anders het zadel en controleer het vergrendelingsmechanisme en de pin op slijtage. Laat beschadigde onderdelen vervangen door een erkende Can-Am dealer.

- Respecteer de maximale belading als u lasten vervoert. Zorg ervoor dat de lading goed aan het voertuig wordt bevestigd.
- Kijk en voel of er onderdelen loszitten terwijl de motor niet draait. Controleer de bevestigingen.
- Kijk of er geen personen of hindernissen op het traject zijn.
- Controleer de werking van de contactschakelaar, motorstartknop, motorstop-schakelaar, koplampen, achterlicht, richtingaanwijzers en verklikkerlichtjes.
- Controleer de werking van de richtingaanwijzerschakelaar en de waarschu-wingsknop.
- Start de motor, zet de parkeerrem af, rijd langzaam een stukje vooruit en test alle remmen individueel uit.

**Verhelp eventueel vastgestelde problemen alvorens te vertrekken. Raad-pleeg indien nodig een erkende Can-Am dealer.**

## **Kledij**

De weersomstandigheden zullen bepalen wat u aantrekt. Toch is het belangrijk om altijd geschikte beschermende kleding en uitrusting te dragen, onder meer een goedgekeurde helm, oogbescherming, laarzen, handschoenen, een hemd met lange mouwen en een lange broek. Deze kleding zal u beschermen tegen een aantal kleine risico's die u onderweg kunt tegenkomen. De bestuurder mag nooit losse kleding dragen, zoals een sjaal, die in het voertuig, boomtakken en struiken verstrikt kan raken. Afhankelijk van het weer kunt u een antimistbril of zonnebril nodig hebben. Er zijn lenzen en zonnebrillen in verschillende kleuren verkrijgbaar, waarmee variaties in het terrein beter te onderscheiden zijn. Draag uw zonnebril enkel overdag.

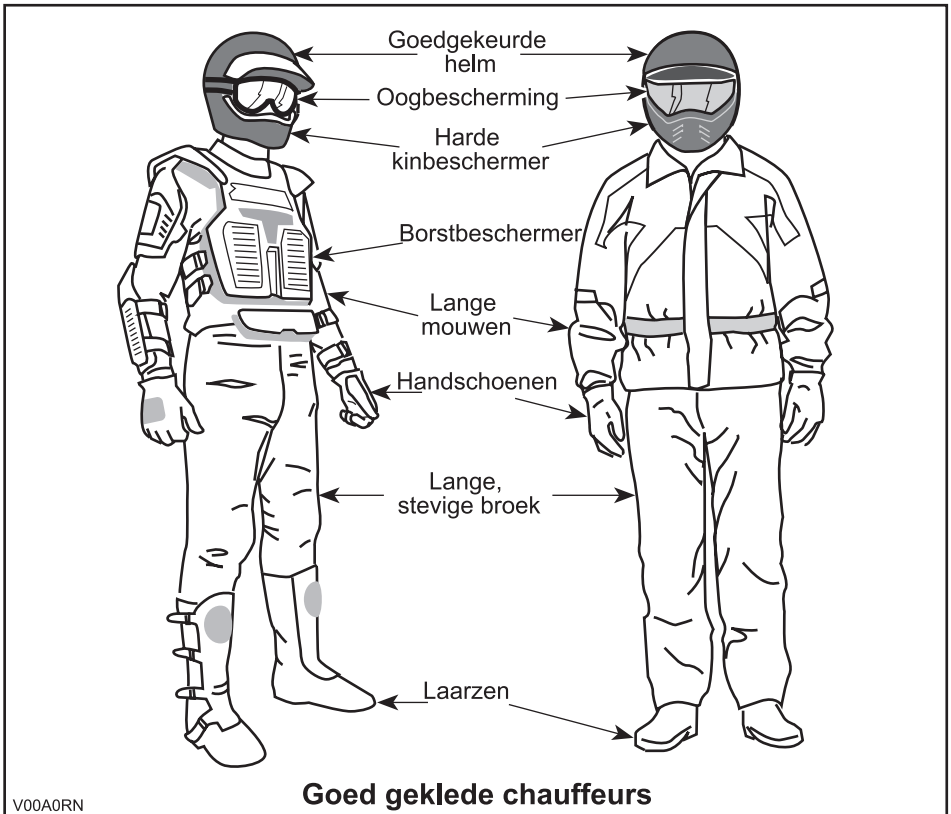

## Transport van lasten

Elke last die op het voertuig wordt vervoerd zal de handelbaarheid, stabiliteit en remafstand van het voertuig beïnvloeden. Daarom mag u de maximale lading die de voertuigfabrikant voorschrijft nooit overschrijden. Zorg ervoor dat de last stevig vastzit en de besturing van het voertuig niet kan hinderen. Houd er rekening mee dat de "last" kan gaan schuiven of vallen en een ongeluk kan veroorzaken. Vermijd lasten die opzij uitsteken en aan struiken of andere obstakels kunnen blijven haken. Vermijd afdekking en belemmering van de koplampen of het achterlicht met de last.

Dit voertuig is specifiek ontwikkeld voor het vervoer van één bestuurder. Ondanks de lange zitting die de chauffeur onbeperkte bewegingsvrijheid biedt, is deze niet ontworpen noch bedoeld om passagiers mee te nemen. Wanneer u een passagier meeneemt, kan dit de stabiliteit en besturing van het voertuig negatief beïnvloeden.

## MAXIMALE LADING

Totale toegelaten belasting van het voertuig	100 kg	Inclusief bestuurder, alle andere lasten en toegevoegde accessoires
--	--------	---

## Recreatief gebruik

Respecteer de rechten en beperkingen van anderen. Begeef u niet in zones die zijn voorbehouden aan andere offroad-activiteiten. Daartoe behoren paden voor sneeuwscooters, ruiters, langlaufsporen, mountainbikeparcours enz. Ga er nooit van uit dat er toch geen andere gebruikers op het pad zijn. Houd altijd uiterst rechts op het pad en zigzag niet heen en weer. Zorg ervoor dat u kunt stoppen wanneer er voor u een andere weggebruiker opdaagt.

Sluit u aan bij een plaatselijke ATV-club. Zij kunnen u een kaart bezorgen en adviseren of informeren over de plaatsen waar u kunt rijden. Als er geen club in uw buurt is, kunt u misschien meewerken aan de oprichting ervan. In groep rijden en club-activiteiten zijn een aangename, sociale vrijetijdsbesteding.

Houd altijd een veilige afstand van andere bestuurders. Op basis van uw eigen inschatting van snelheid, toestand van het terrein, weer, mechanische toestand van uw voertuig en uw "vertrouwen in het beoordelingsvermogen" van de mensen om u heen, kunt u het best oordelen over de aangewezen veilige afstand. Net als andere voertuigen kan dit voertuig niet ogenblikkelijk stoppen.

Informeer voor uw vertrek iemand over uw geplande bestemming en het tijdstip waarop u vermoedelijk terugkeert. Gebruik nooit alcohol of drugs voor of tijdens uw rit!

Neem, afhankelijk van de afstand die u wilt afleggen, extra gereedschap of nooduitrusting mee. Vraag na waar u extra benzine en olie kunt kopen. Wees voorbereid op de omstandigheden die u mogelijk te wachten staan. Het verdient zeker aanbeveling, een eerstehulpkit mee te nemen.

## Milieu

Eén van de voordelen van dit voertuig is dat u zich op ongebaand terrein kunt begeven tot ver buiten de bewoonde wereld. Doe dit echter altijd met respect voor de natuur en de rechten van andere natuurliefhebbers. Rijd niet door ecologisch kwetsbare gebieden. Rijd niet over bosaanplantingen of jonge boompjes, hak geen bomen, verwijder geen omheiningen en verniel de bodem niet door uw wielen te laten spinnen. "Wees behoedzaam".

Wilde dieren opjagen is wettelijk verboden in heel wat streken. Wild dat door een motorvoertuig wordt opgejaagd, kan sterven van uitputting. Komt u dieren tegen op uw weg, stop dan en observeer ze in stilte. U houdt er zeker heel wat mooie herinneringen aan over.

Respecteer de regel "breng terug wat u meeneemt". Laat geen afval achter. Maak geen kampvuur tenzij u hiervoor toelating heeft en dan alleen ver genoeg van droge plaatsen. De gevaren die u veroorzaakt op uw weg kunnen anderen en uzelf schade berokkenen, zelfs op een later tijdstip.

Respecteer landbouwgronden. Vraag voor het betreden van privéterrein altijd toestemming aan de eigenaar. Respecteer landbouwgewassen, vee en eigendomsgrenzen. Komt u een gesloten hek tegen, sluit het dan opnieuw achter u.

Vervuil ten slotte geen waterlopen, meren of rivieren, voer geen aanpassingen aan de motor en het uitlaatsysteem uit en verwijder geen onderdelen.

## **Ontwerpbeperkingen**

Hoewel dit voertuig bijzonder robuust is voor zijn klasse blijft het per definitie een licht voertuig dat enkel mag worden gebruikt voor de zaken waarvoor het is bedoeld.

Extra gewicht aan enig deel van dit voertuig verandert de stabiliteit en de prestaties.

## **Rijden op ongebaand terrein**

Rijden op ongebaand terrein is per definitie gevaarlijk. Elk terrein dat niet speciaal werd voorbereid om voertuigen te dragen houdt gevaren in omdat men nooit op voorhand weet welke oneffenheden men tegenkomt, hoe vast de ondergrond is en hoe steil de helling. Het terrein zelf is daarom een permanente risicofactor, die elke persoon die op avontuur trekt moet aanvaarden en incalculeren.

Een bestuurder die met zijn voertuig offroad gaat rijden moet met de grootste zorg de veiligste weg kiezen en het terrein voor hem aandachtig observeren. Laat dit voertuig in geen geval besturen door iemand die de juiste rijtechnieken voor dit voertuig niet perfect beheerst en begeef u nooit op zeer steil of verraderlijk terrein.

## **Algemene bedienings- en veiligheidsvoorschriften**

Zorgvuldigheid, voorzichtigheid, ervaring en rijvaardigheid zijn de beste voorzorgen die u kunt nemen tegen de risico's van het rijden met dit voertuig.

Bij de minste twijfel of het voertuig veilig over een hindernis of een bepaald deel van het terrein raakt, kiest u beter een andere route.

Bij het offroad rijden zijn vermogen en tractie belangrijker dan snelheid. Rijd nooit sneller dan de zichtbaarheid toelaat en dan u nodig heeft om een veilige route te kiezen.

Let constant op het terrein voor u zodat u plotse veranderingen in de hellingsgraad of hindernissen, zoals rotsblokken of stronken, tijdig opmerkt. Zo voorkomt u dat uw voertuig zijn stabiliteit verliest en kantelt of over de kop gaat.

Gebruik het voertuig niet als de bedieningselementen niet normaal werken.

Activeer de parkeerrem altijd wanneer u stilstaat of parkeert. Dit is vooral belangrijk wanneer u op een helling parkeert. Op erg steile hellingen of als het voertuig geladen is, moeten de wielen worden geblokkeerd met stenen of bakstenen.

## Bergop rijden

Door zijn configuratie kan dit voertuig uitstekend klimmen, zo goed zelfs dat het eerder zal kantelen dan zijn tractie verliezen. Op het terrein komt het bijvoorbeeld geregeld voor dat de top van een heuvel is geërodeerd tot een steile, scherpe piek. Het voertuig kan deze helling perfect aan maar wanneer de voorkant van het voertuig tijdens de beklimming te ver omhoog komt, kan het voertuig uit balans raken en achteruit kantelen.

Dit kan ook gebeuren als de neus van het voertuig door een hindernis op de grond te ver omhoog komt. Kies in een dergelijke situatie een andere route. Houd daarbij rekening met de risico's van dwars op een helling rijden.

Het is ook raadzaam, na te gaan hoe het terrein er aan de andere kant van de heuvel of glooiing uitziet. Al te vaak blijkt er een diepe afgrond te wachten en is afdalen onmogelijk.

## Bergaf rijden

Dit voertuig kan steilere hellingen beklimmen dan het veilig kan afdalen. Daarom dient u er zeker van te zijn dat er een veilige weg naar beneden is, voordat u aan een beklimming begint.

Wanneer u vertraagt bij het afdalen van een gladde helling, kan het voertuig gaan schuiven. Houd een constante snelheid aan en/of versnel iets om het voertuig opnieuw onder controle te krijgen.

## Dwars op een helling rijden

Dit moet zoveel mogelijk worden vermeden. Is het toch noodzakelijk, wees dan uiterst voorzichtig. Wanneer u dwars op een steile helling rijdt kunt u kantelen. Bovendien kunt u op gladde of onvaste oppervlakken oncontroleerbaar wegschuiven. Probeer nooit uw voertuig bergafwaarts te draaien door te schuiven. Vermijd alle voorwerpen of inzinkingen die de overhelling van het voertuig naar één zijde nog versterken, om te voorkomen dat het voertuig kantelt.

## Steile dalingen

Dit voertuig zal de grond raken en gewoonlijk stoppen wanneer de voor- of achterwielen over een steile daling rijden. Als het om een steile, diepe afgrond gaat zal het voertuig met zijn neus naar beneden duiken en kantelen.

### **WAARSCHUWING**

Vermijd steile dalingen. Kies een alternatieve route.

## Rijtechnieken

Wanneer u sneller rijdt dan de omstandigheden toelaten, kunt u verwondingen oplopen. Geef maar net genoeg gas om veilig vooruit te komen. Uit statistieken blijkt dat snel genomen bochten vaak tot ongelukken en verwondingen leiden. Vergeet nooit dat dit voertuig zwaar is! Als hij met zijn volle gewicht op u valt kunt u makkelijk gekneld raken.

Dit voertuig dient niet om te springen en is, net als u, niet in staat om de energie van een zware schok op te vangen. Als u op de achterwielen probeert te rijden kan uw voertuig kantelen en op u terechtkomen. Deze beide stunts zijn erg gevaarlijk voor u en moeten tot elke prijs worden vermeden.

Om uw voertuig goed onder controle te houden, dient u uw beide handen aan het stuur te houden, waar u alle bedieningselementen binnen handbereik heeft. Dit geldt ook voor uw voeten. Om het gevaar voor verwonding van benen of voeten tot een minimum te beperken, moet u uw voeten altijd op de voetsteunen zetten. Draai uw tenen niet naar buiten en steek uw voet niet uit in de bochten, om te voorkomen dat hij zou blijven haken aan obstakels of in contact komen met de wielen.

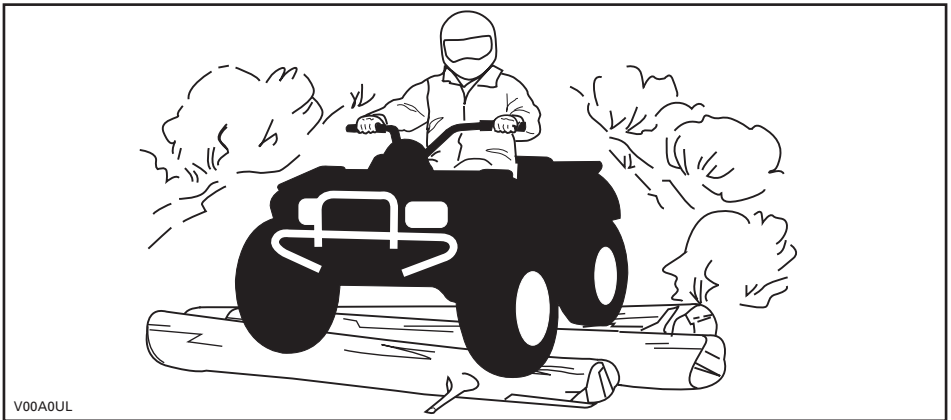

V00A0UL

Hoewel dit voertuig is uitgerust met een goede ophanging, kan het rijden op uiterst ruig terrein u een onaangenaam gevoel geven of zelfs rugletsels veroorzaken. "Vaak moet u in gehurkte houding rijden. Vertraag in dit geval en vang de schokken op met uw gebogen benen.

Als de wegcode in uw streek het gebruik van uw voertuig op de openbare weg toelaat, begeef u dan enkel voor korte afstanden op de weg en enkel om uw voertuig van één offroad-locatie naar een andere te verplaatsen. Rijd altijd traag met uw voertuig (nooit sneller dan 65 km/u) en vertraag voordat u een bocht neemt. Respecteer altijd de wegcode wanneer u zich met uw ATV op de openbare weg begeeft. Om een weg over te steken moet de bestuurder die de leiding heeft

afstappen en de andere bestuurders aanwijzingen geven om over te steken. De laatste persoon die oversteeft helpt dan op zijn beurt de leider over de weg. Rijd nooit op het trottoir. Dit is voorbehouden aan voetgangers.

Water kan groot gevaar inhouden. In te diep water kan het voertuig gaan drijven en kantelen. Controleer de diepte van het water en de stroming, alvorens het water over te steken. Het water mag niet hoger dan de voetsteunen komen. Let op voor gladde oppervlakken zoals keien, gras, boomstronken enz. in het water en op de oevers. Dit kan tot tractieverlies leiden. Rijd nooit met hoge snelheid in het water. Het water heeft een remmende werking en u kunt van het voertuig worden geslingerd.

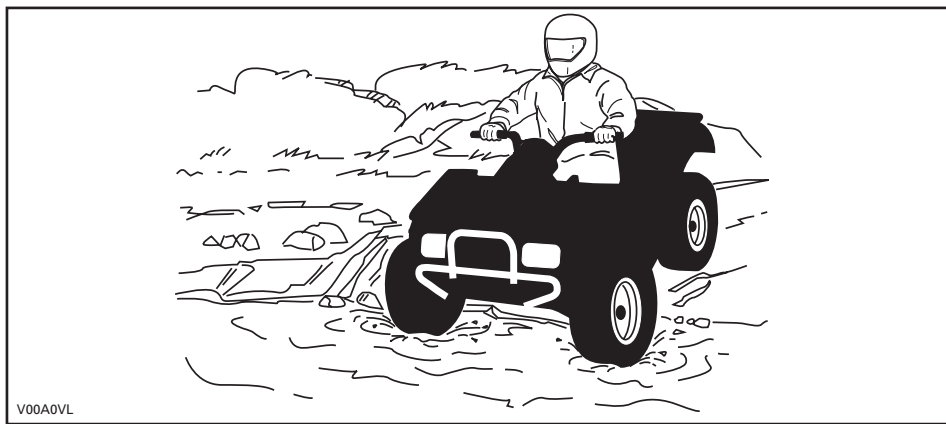

Water vermindert het remvermogen van uw voertuig. Laat de remmen altijd drogen door ze meermaals te activeren, wanneer het voertuig weer op het droge is.

Nabij water is er vaak modder of moerasland. Let op voor onverwachte gaten of inzinkingen. Kijk ook uit voor rotsblokken, stronken enz. die gedeeltelijk begroeid zijn.

Als u over bevroren water moet, controleer dan goed of het ijs dik genoeg is om het totale gewicht van uzelf, uw voertuig en zijn lading te dragen. Kijk zeker uit voor open ijs. Dit wijst erop dat het ijs niet overal even dik is. Steek in geval van twijfel niet over.

Ijs maakt het voertuig ook moeilijker bestuurbaar. Vertraag en geef nooit bruusk gas. Anders gaan de banden spinnen en kan het voertuig kantelen. Vermijd bruusk remmen. Ook dit kan tot ongecontroleerd doorschuiven en kantelen van het voertuig leiden. Rijd nooit in smeltende sneeuw. Die kan de werking en besturing van het voertuig immers blokkeren.

In sneeuw rijden kan een negatieve weerslag hebben op het remvermogen. Verminder op een veilige manier uw rijsnelheid en voorzie een langere remafstand. Sneeuw kan zich afzetten op de remonderdelen en op het remregelsysteem. Rem



vaak om te verhinderen dat ijs of sneeuw zich kunnen vastzetten. Inspecteer het remsysteem zorgvuldig voor iedere rit en houdt de rempedaal, de voetsteunen, de vloerplaat en de remhendels sneeuw- en ijsvrij.

Rijden op zand, zandduinen of sneeuw is nog een unieke ervaring, waarvoor u echter enkele essentiële voorzorgen moet nemen. In nat, diep of fijn zand/sneeuw treedt er tractieverlies op en kan het voertuig gaan schuiven, kantelen of vastlopen. Zoek in dit geval naar een vastere ondergrond. Ook in deze situatie dient u te vertragen en uit te kijken voor moeilijke rijomstandigheden.

Wanneer u in duingebied gaat rijden, is het raadzaam uw voertuig uit te rusten met een hoog uitstekende vlag. Zo kunnen andere personen aan de andere kant van de zandduin beter zien waar u zich bevindt. Rijd voorzichtig wanneer u voor u nog een veiligheidsvlag bespeurt. Omdat een hoog uitstekende vlag kan plooiën en terugveren tegen uw lichaam, mag u ze niet gebruiken op plaatsen met lage takken of hindernissen.

Rijden op losse stenen of kiezel lijkt sterk op rijden op ijs. Het verandert de besturing van het voertuig, waardoor het kan slippen of kantelen, vooral bij te hoge snelheden. Ook de remafstand kan toenemen. Vergeet niet dat er bij bruusk gas geven of doorslippen losse stenen achterwaarts kunnen wegvliegen en een andere bestuurder kunnen raken. Doe dit nooit opzettelijk.

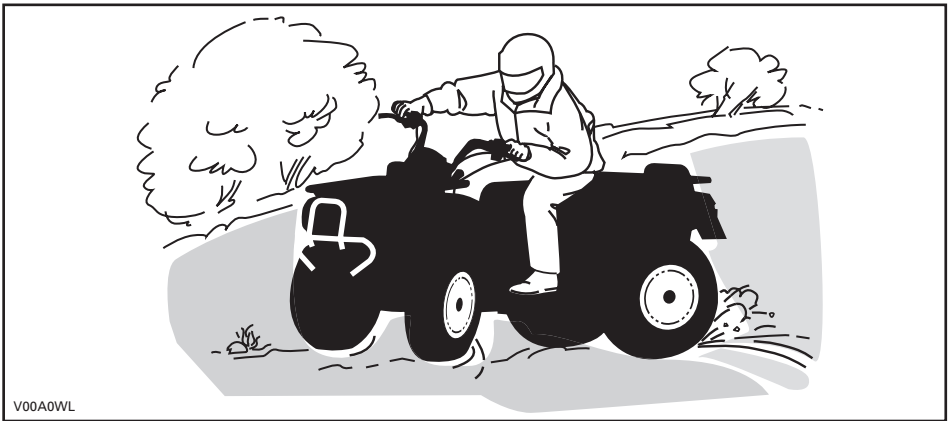

V00A0WL

Begint u toch te slippen of schuiven, draai het stuur dan in de richting waarin u slipt tot u het voertuig opnieuw onder controle heeft. U mag nooit bruusk remmen en de wielen blokkeren.

Respecteer en volg de signalisatie langs het pad. Ze is daar geplaatst om u en anderen te helpen.

Passeer hindernissen op uw weg voorzichtig. Daartoe behoren losse rotsblokken, omgevallen bomen, gladde oppervlakken, omheiningen, palen, wallen en laagtes. Vermijd ze zoveel mogelijk. Houd er rekening mee dat sommige hindernissen te groot of gevaarlijk zijn om over te rijden en beter ontweken worden. Kleine stenen

of omgevallen bomen kunt u veilig passeren, wanneer u ze in een hoek van 90° nadert. Ga op de voetsteunen staan met uw knieën gebogen. Pas uw snelheid aan zonder uw momentum te verliezen en geef niet bruusk gas. Houd het stuur stevig vast. Verplaats uw lichaamsgewicht naar achter en rijd door. Probeer niet om de voorwielen van het voertuig van de grond te heffen. Houd er rekening mee dat het voorwerp misschien glad is of kan verschuiven wanneer u erover rijdt.

Wanneer u bergop of bergaf rijdt is het uiterst belangrijk om bedacht te zijn op gladde oppervlakken of terreinveranderingen en hindernissen en om de juiste lichaamshouding aan te nemen.

Activeer de parkeerinrichting altijd wanneer u stilstaat of parkeert. Dit is vooral belangrijk wanneer u op een helling parkeert. Op erg steile hellingen of als de ATV geladen is, moeten de wielen worden geblokkeerd met stenen of bakstenen.

### Bergop

Verplaats uw lichaamsgewicht naar voor, naar de top van de heuvel toe. Houd uw voeten op de voetsteunen en schakel naar een lagere versnelling, geef dan gas en schakel indien nodig snel terwijl u klimt. Rijd niet te snel. Anders kan de neus van het voertuig van de grond komen en kan het voertuig op u vallen. Als de heuvel te steil is en u niet boven geraakt of het voertuig achteruit rolt, rem dan voorzichtig zodat u niet slijpt. Stap af en keer het voertuig (terwijl u naast het voertuig loopt aan de bergopzijde en met één hand aan de rem). Keer de achterkant van het voertuig dan langzaam naar de heuveltop toe en rijd naar beneden. Loop en stap altijd af aan de hoger gelegen zijde van de helling en blijf uit de buurt van het voertuig en de draaiende wielen. Probeer het voertuig nooit tegen te houden als het begint te kantelen. Blijf uit de buurt. Rijd niet met hoge snelheid over een heuveltop. Achter de top kunnen er hindernissen of een steile afgrond liggen.

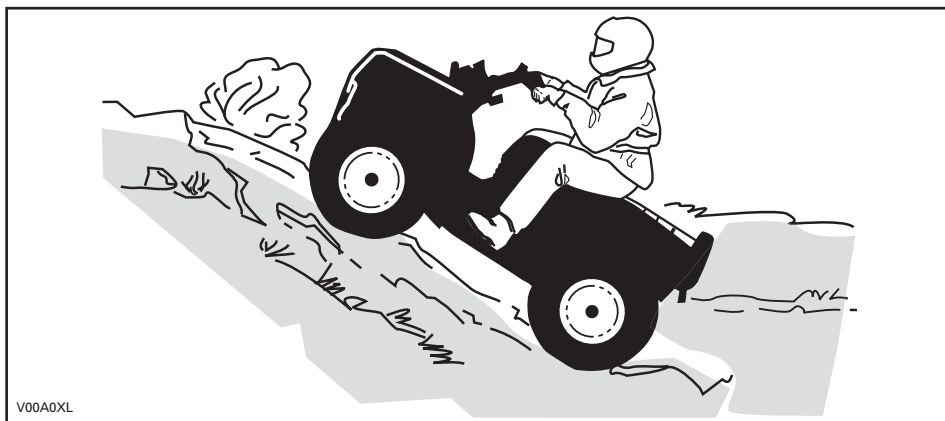

V00A0XL

## Bergaf

Verplaats uw lichaamsgewicht naar achter. Rem geleidelijk om niet te slippen. "Rol" niet naar beneden enkel met behulp van motorcompressie of in vrijloop.

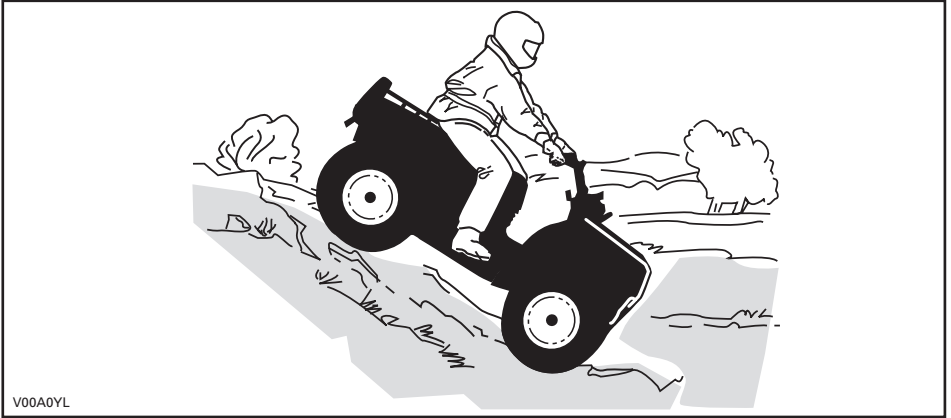

## Dwars op een helling rijden

Dit is één van de **gevaarlijkste** manieren van rijden, omdat het evenwicht van het voertuig drastisch verandert. Vermijd dit zoveel mogelijk. Als het toch noodzakelijk is, verplaats dan **ALTIJD** uw lichaamsgewicht naar de top van de helling toe en houd u klaar om er aan deze zijde af te springen mocht het voertuig beginnen kantelen. **Probeer niet te stoppen of schade aan uw voertuig te voorkomen.**



Onthoud tijdens het lezen van deze Gebruikershandleiding, dat:

**⚠ WAARSCHUWING**

Duidt op een mogelijk gevaar dat, indien het niet wordt vermeden, kan leiden tot ernstige of dodelijke verwondingen.

# LOSHANGEND ETIKET

Dit voertuig wordt geleverd met een loshangend etiket aan het stuur en labels die belangrijke veiligheidsinformatie bevatten.

Elke persoon die met dit voertuig rijdt moet deze informatie gelezen en begrepen hebben voor zijn vertrek.

<p style="text-align: center;"><b>S</b> <b>SPORTMODEL</b></p> <p style="text-align: center;">DEZE ATV IS BESTEMD VOOR RECREATIEF GEBRUIK DOOR ERVAREN BESTUURDERS.</p> <p style="text-align: center;">ÉÉN BESTUURDER - GEEN PASSAGIERS</p> <p style="text-align: center;">NIET VOOR BESTUURDERS ONDER 16 JAAR</p> <hr/> <p>EEN ATV VAN DEZE S (SPORT)-CATEGORIE IS EEN ZEER PERFORMANT VOERTUIG. HIJ IS BESTEMD VOOR SPORTIEF RECREATIEF EN COMPETITIEF GEBRUIK DOOR ERVAREN BESTUURDERS MET EEN GEVORDERDE RIJVAARDIGHEID EN RUIME ERVARING.</p> <hr/> <p>ER BESTAAN PRAKTIJKOPLEIDINGEN OM HET RIJDEN MET EEN ATV ONDER DE KNIE TE KRIJGEN. VOOR MEER INFORMATIE KUNT U CONTACT OPNEMEN MET UW DEALER.</p> <hr/> <p>INFORMEER BIJ UW DEALER NAAR DE GELDENDE NATIONALE EN LOKALE VOORSCHRIFTEN VOOR ATV-GEbruik.</p> <p style="text-align: center;"><b>DIT ETIKET MAG NIET WORDEN VERWIJDERD VOOR DE VERKOOP.</b></p>	<p style="text-align: center;"><b>! WAARSCHUWING</b></p> <p>Verkeerd gebruik van deze ATV kan tot ERNSTIGE of DODELIJKE VERWONDINGEN leiden.</p> <table border="0" style="width: 100%; text-align: center;"><tr><td></td><td></td><td></td></tr><tr><td>DRAAG ALTIJD EEN GOEDGEKEURDE HELM EN BESCHERMENDE KLEDING.</td><td>RIJD NOOIT OP DE OPENBARE WEG.</td><td>NEEM NOOIT PASSAGIERS MEE.</td><td>RIJD NOOIT ALS U ONDER INVLOED BENT VAN DRUGS OF ALCOHOL.</td></tr></table> <p>Rijd <b>NOOIT</b>:</p> <ul style="list-style-type: none"><li>• zonder goede opleiding of instructies.</li><li>• sneller dan uw rijvaardigheid of de omstandigheden toelaten.</li><li>• met een passagier - passagiers beïnvloeden het evenwicht en stuurgedrag en verhogen het risico op controleverlies.</li></ul> <p>Houd u <b>ALTIJD</b> aan het volgende:</p> <ul style="list-style-type: none"><li>• Pas de juiste rijtechnieken toe om te voorkomen dat het voertuig kantelt op hellingen, ruig terrein en in bochten.</li><li>• Vermijd verharde oppervlakken - wegverharding kan het rijgedrag en de besturing negatief beïnvloeden.</li></ul> <p style="text-align: center;">ZOEK EN LEES DE GEBRUIKERSHANDLEIDING. VOLG ALLE INSTRUCTIES &amp; WAARSCHUWINGEN.</p>				DRAAG ALTIJD EEN GOEDGEKEURDE HELM EN BESCHERMENDE KLEDING.	RIJD NOOIT OP DE OPENBARE WEG.	NEEM NOOIT PASSAGIERS MEE.	RIJD NOOIT ALS U ONDER INVLOED BENT VAN DRUGS OF ALCOHOL.
								
DRAAG ALTIJD EEN GOEDGEKEURDE HELM EN BESCHERMENDE KLEDING.	RIJD NOOIT OP DE OPENBARE WEG.	NEEM NOOIT PASSAGIERS MEE.	RIJD NOOIT ALS U ONDER INVLOED BENT VAN DRUGS OF ALCOHOL.					

vmo2009-007-100\_nl

# BELANGRIJKE LABELS OP HET PRODUCT

De volgende labels bevinden zich op uw voertuig en moeten als vaste onderdelen van het voertuig worden beschouwd. Als ze ontbreken of beschadigd zijn, kunnen ze kosteloos worden vervangen. Raadpleeg een erkende Can-Am dealer.

**OPMERKING:** De volgende illustraties in deze gebruikershandleiding geven slechts een algemeen beeld. Uw model kan hiervan afwijken.

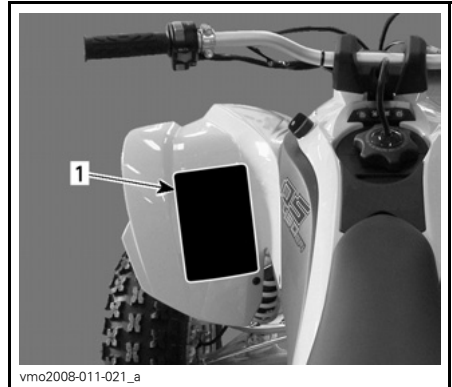

**TYPISCH**  
1. Locatie label 1

**⚠ WAARSCHUWING**

Verkeerd gebruik van deze ATV kan tot **ERNSTIGE** of **DODELIJKE VERWONDINGEN** leiden

		
<b>DRAAG ALTIJD EEN GOEDGEKEURDE HELM EN BESCHERMENDE KLEDING.</b>	<b>NEEM NOOIT PASSAGIERS MEE.</b>	<b>RIJD NOOIT ONDER INVLOED VAN ALCOHOL OF DRUGS.</b>

Rijd **NOOIT**:

- zonder goede opleiding of instructies.
- sneller dan uw rijvaardigheid of de omstandigheden toelaten.
- op de openbare weg - u kunt botsen met een ander voertuig.
- met een passagier - passagiers beïnvloeden het evenwicht en stuurgedrag en verhogen het risico op controleverlies.

Houd u **ALTIJD** aan het volgende:

- Pas de juiste rijtechnieken toe om te voorkomen dat het voertuig kantelt op hellingen, ruig terrein en in bochten.
- Rijd voorzichtig op verharde oppervlakken - wegverharding kan het rijgedrag en de besturing negatief beïnvloeden.

**ZOEK EN LEES DE GEBUIKERSHANDLEIDING. VOLG ALLE INSTRUCTIES & WAARSCHUWINGEN.**

vmo2009-003-007\_anl

**LABEL 1**

**⚠ WAARSCHUWING**

**ONDER  
16**

Personen jonger dan 16 die met deze ATV rijden, lopen een verhoogd risico op **ERNSTIGE** of **DODELIJKE VERWONDINGEN**. Rijd **NOOIT** met deze ATV als u jonger dan 16 bent.

704 900 011

V01M0ZZ

**LABEL 2**

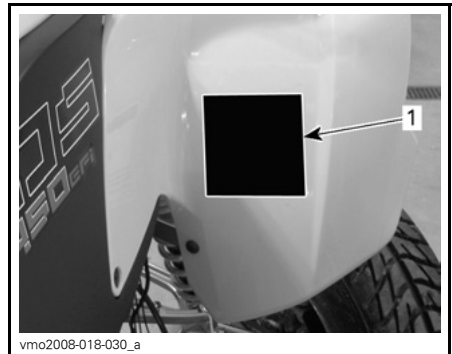

1. Locatie label 2



LABEL 3

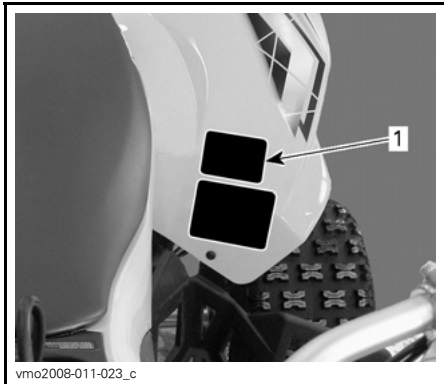

TYPISCH

1. Locatie label 3



LABEL 4

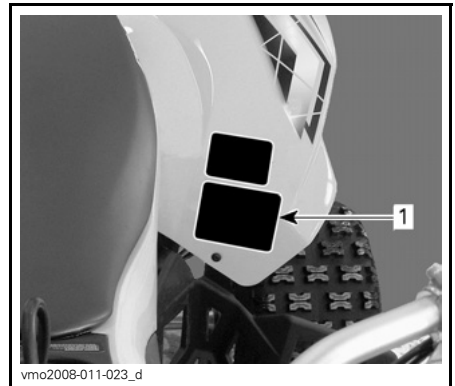

TYPISCH

1. Locatie label 4



LABEL 5

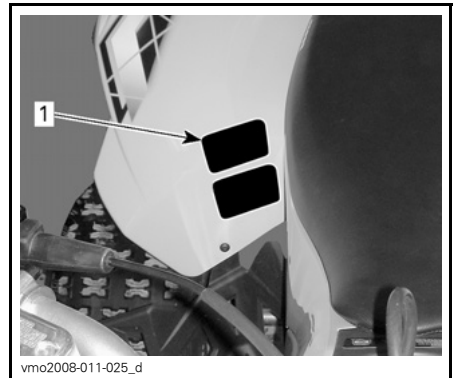

TYPISCH

1. Locatie label 5

## BELANGRIJKE LABELS OP HET PRODUCT

<p><b>DA</b> FIND OG LÆS BRUGERVEJLEDNINGEN. OVERHOLD ALLE INSTRUKTIONER OG ADVARSELER.</p> <p><b>NL</b> ZOEK DE GEBRUIKERSHANDLEIDING OP EN LEEFS HEM, HOUD U AAN ALLE AANWIJZINGEN EN WAARSCHUWINGEN.</p> <p><b>FR</b> LOCALISER ET LIRE LE GUIDE DE L'OPÉRATEUR. SUIVRE TOUS LES CONSIGNES ET AVERTISSEMENTS.</p> <p><b>FI</b> PAKANNA JA LUE KÄYTTÄJÄN OPAS, NOUDATA KÄRKÖÄ KÄYTTÖOHJEITA JA VAROITUKSIA.</p> <p><b>ES</b> UBICAR Y LEER LA GUÍA DEL OPERADOR, ATENCIÓN A TODAS LAS INSTRUCCIONES Y MENSAJES DE ADVERTENCIA.</p>	<p><b>DE</b> BETRIEBSANLEITUNG AUSFINDIG MACHEN UND LEBEN. ALLE ANWEISUNGEN UND WARNHINWEISE BEFOLGEN.</p> <p><b>EL</b> ΒΡΕΨΤΕ ΚΑΙ ΔΙΑΒΑΣΤΕ ΤΟΝ ΟΔΗΓΟ ΧΡΗΣΤΗ, ΑΝΑΓΝΩΡΙΣΤΕ ΚΑΙ ΤΙΣ ΟΔΗΓΕΣ ΚΑΙ ΠΡΟΕΠΙΘΟΡΗΞΕΙΣ.</p> <p><b>IT</b> LEGGERE IL MANUALE DELL'OPERATORE. SEGUIRE TUTTE LE ISTRUZIONI E AVVERTENZE.</p> <p><b>PT</b> LOCALIZAR E LER O GUIA DE OPERAÇÃO, OBSERVAR TODAS AS INSTRUÇÕES E MENSAGENS DE AVISO.</p> <p><b>SV</b> TA REDA PÅ INSTRUKTIONSBOKEN OCH LÄS DEN. UPPMÄRKSAMMA ALLA ANVÄNINGAR OCH VARNINGAR.</p>

vmo2008-011-090

### LABEL 6

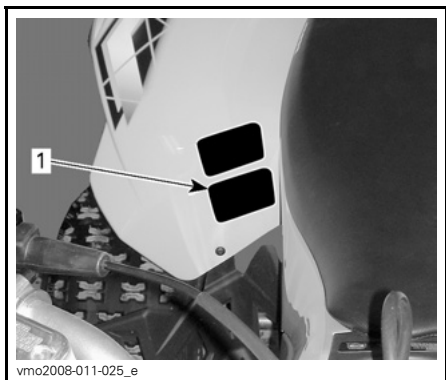

### TYPISCH

#### 1. Locatie label 6

**AANDRIJFKETTING**

DE AANDRIJFKETTING MOET ZORGVULDIG WORDEN AFGEREGELD EN GESMEERD. DE SPELINGSBEDRÁÁGT xx mm (x/x")

MEER UITGEBREIDE INSTRUCTIES WINDT U IN DE HANDLEIDING VOOR DE EIGENAAR.

vmo2008-011-088\_en

### LABEL 7

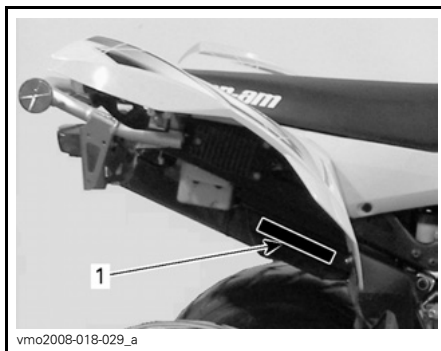

#### 1. Locatie label 7

Bombardier Recreational Products Inc. certificeert dat deze ATV conform is aan de Amerikaanse nationale norm voor vierwielige terreinvoertuigen, norm ANSI/SVIA-1-2007.

vmo2009-010-100\_en

### LABEL 8

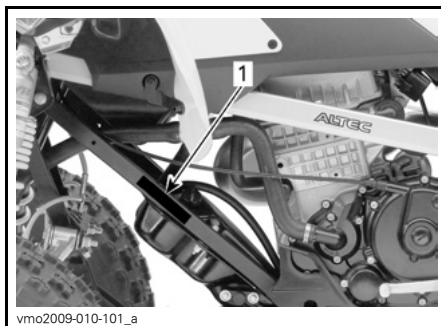

#### 1. Locatie label 8



# ***VOERTUIG- INFORMATIE***

# BEDIENINGSELEMENTEN/INSTRUMENTEN/ UITRUSTING

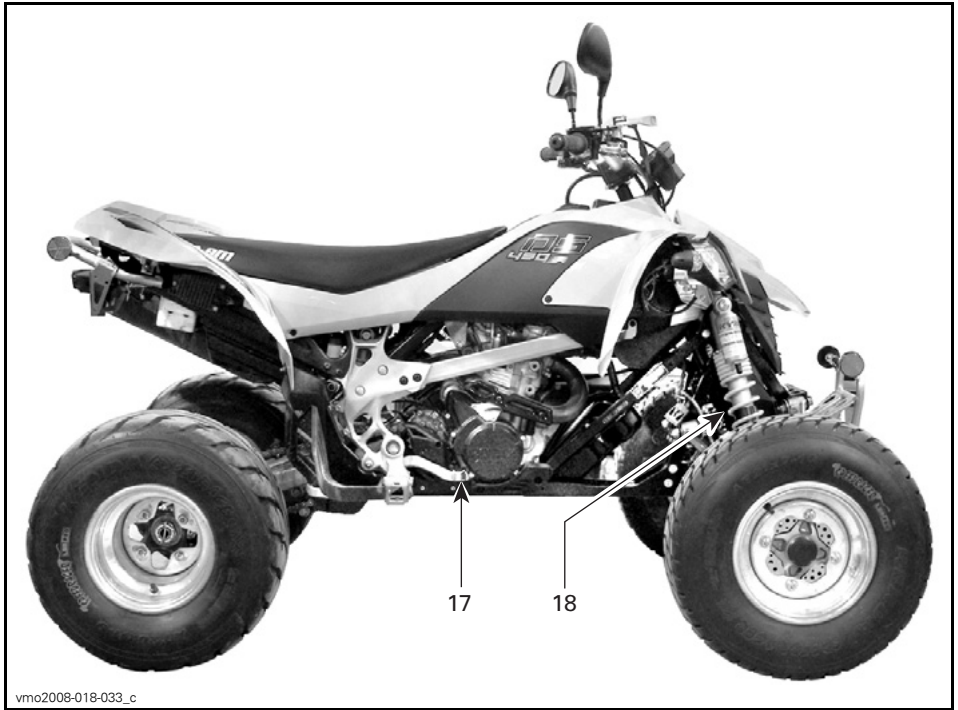

Onthoud tijdens het lezen van deze Gebruikershandleiding, dat:

## **⚠ WAARSCHUWING**

Duidt op een mogelijk gevaar dat, indien het niet wordt vermeden, kan leiden tot ernstige of dodelijke verwondingen.

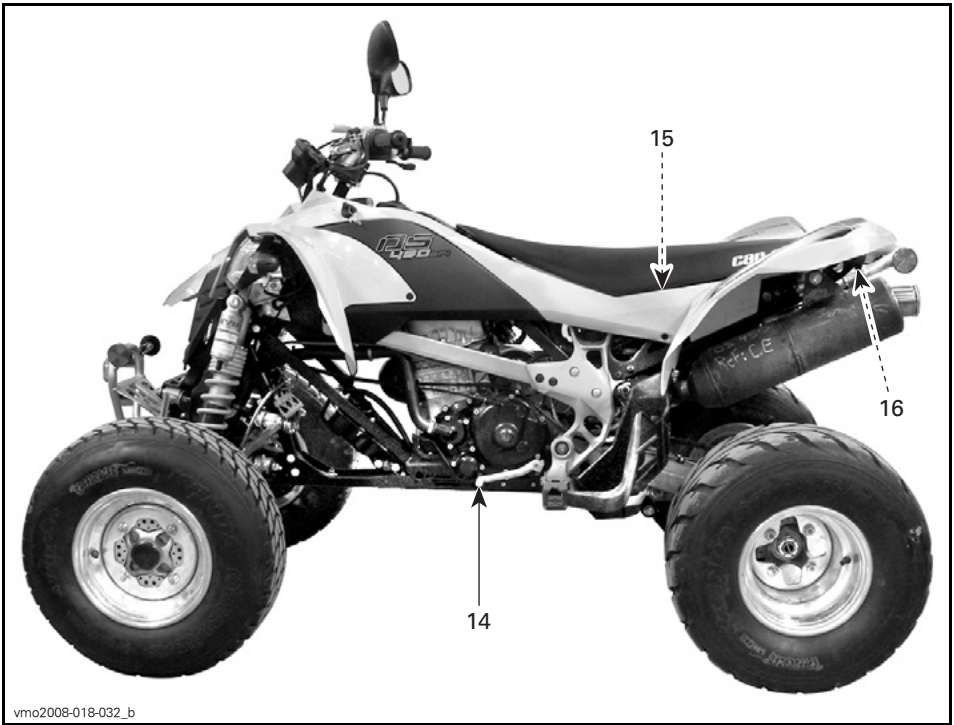

vmo2008-018-032\_b

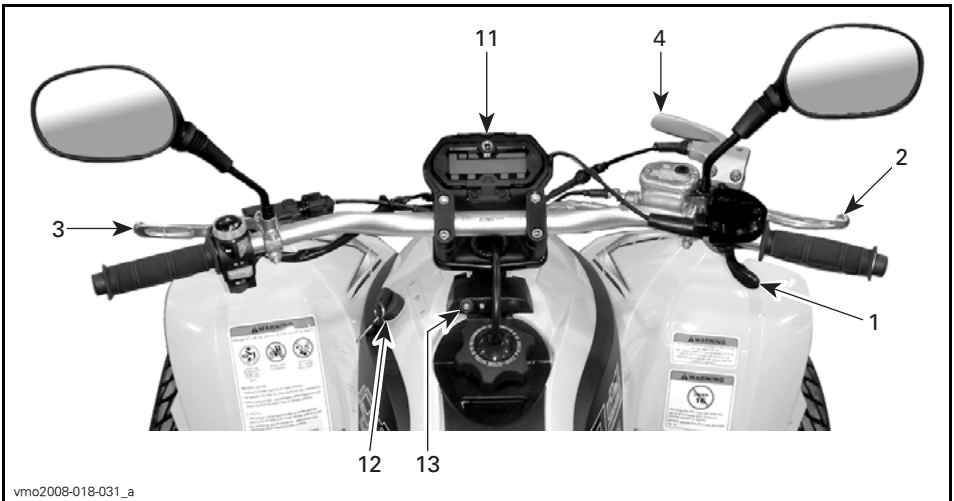

vmo2008-018-031\_a

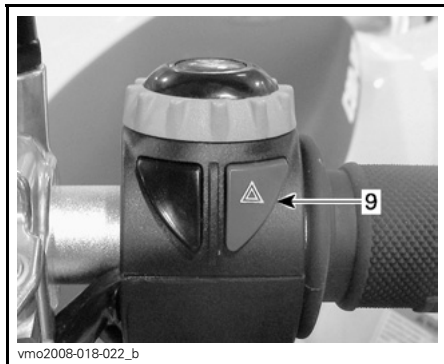
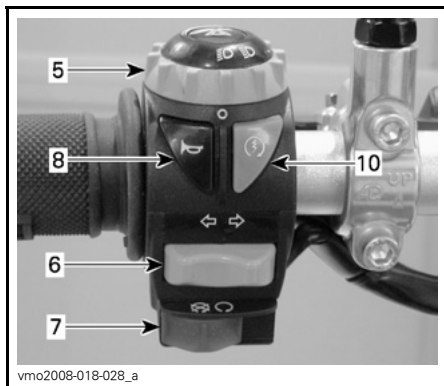

**OPMERKING:** In dit deel worden de basisfuncties van de diverse bedieningselementen van uw voertuig toegelicht. Meer details over het gebruik van individuele bedieningselementen in combinatie met andere vindt u in de *BEDIENINGSINSTRUCTIES* verder in dit deel.

## 1) Gashendel

Wanneer hij wordt ingedrukt verhoogt het motortoerental tot het juiste niveau om de schakeling naar de gekozen versnelling toe te laten.

Zodra de hendel wordt losgelaten keert de motor automatisch terug naar stationair toerental en vertraagt het voertuig geleidelijk.

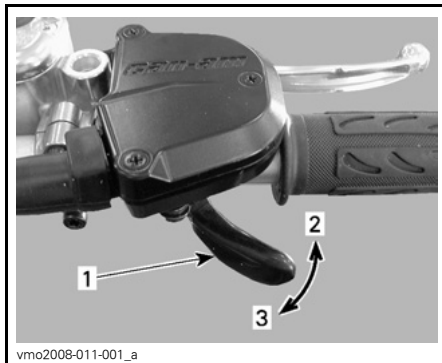

1. Gashendel
2. Om te versnellen
3. Om te vertragen

## **⚠ WAARSCHUWING**

Laat de gashendel altijd los voordat u schakelt. Wanneer u schakelt terwijl u gas geeft, kunt u de controle verliezen en kan het voertuig kantelen of mechanische schade oplopen.

## 2) Voorremhendel

Druk deze hendel in om de voorremmen te activeren.

Wanneer hij wordt losgelaten moet de hendel automatisch terugkeren naar zijn oorspronkelijke stand.

Het remeffect is afhankelijk van de kracht die op de hendel wordt uitgeoefend en van het type en de toestand van het terrein.

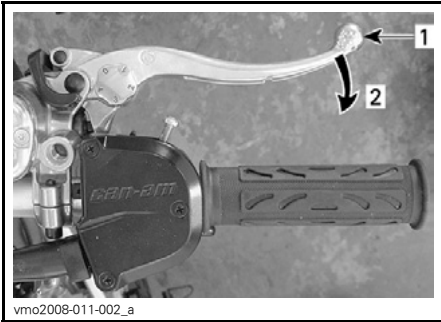

vmo2008-011-002\_a

**TYPISCH**

1. Remhendel
2. Om te remmen

**Afregeling remhendel**

De remhendel kan worden afgeregeld volgens de voorkeuren van de bestuurder. Draai de regelnok van stand 0 naar 4; in stand 0 staat de remhendel het verst van het stuur.

Valideer de afregeling van de remhendel terwijl u op het voertuig zit, door het lagere cijfer op de regelnok te gebruiken.

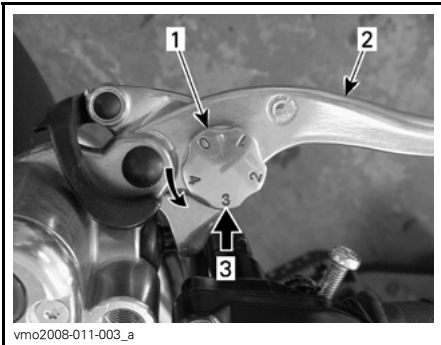

vmo2008-011-003\_a

**TYPISCH**

1. Regelnok
2. Remhendel
3. Regel positie, zittend op het voertuig

**3) Koppelingshendel**

Druk deze hendel in om te ontkoppelen.

Laat de hendel los om te koppelen.

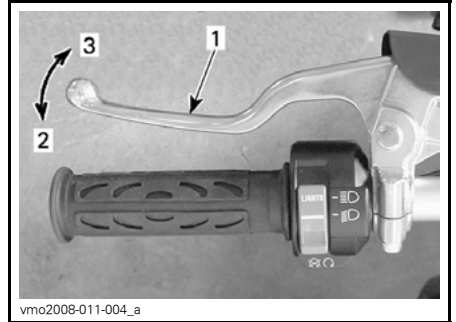

vmo2008-011-004\_a

**TYPISCH**

1. Koppelingshendel
2. Om te ontkoppelen
3. Om te koppelen

**⚠ WAARSCHUWING**

Laat de gashendel altijd los voordat u schakelt. Wanneer u schakelt terwijl u gas geeft, kunt u de controle verliezen en kan het voertuig kantelen of mechanische schade openen.

**4) Parkeerremhendel**

Als dit is vergrendeld kan het voertuig niet bewegen. Handig om de rem te vergrendelen. Bijvoorbeeld tijdens het transport of wanneer het voertuig niet in gebruik is.

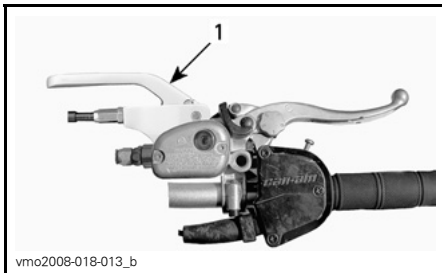

vmo2008-018-013\_b

1. Parkeerremhendel

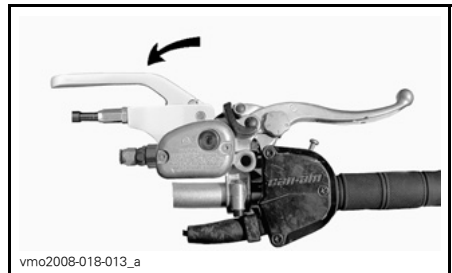

vmo2008-018-013\_a

STAND UIT (OFF)

## **WAARSCHUWING**

Gebruik de parkeerrem altijd wanneer het voertuig niet in gebruik is.

Om het mechanisme te activeren: Trek aan de parkeerremhendel tot hij vergrendelt.

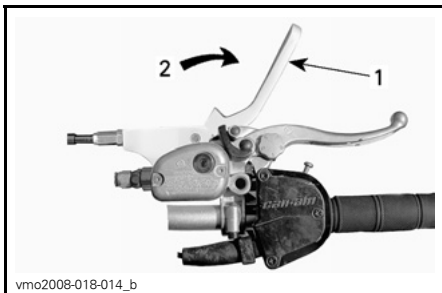

vmo2008-018-014\_b

STAND AAN (ON)

1. Parkeerremhendel
2. Trekken om de parkeerrem te activeren

**OPMERKING** Controleer of het voertuig veilig ter plaatse blijft wanneer de parkeerrem is geactiveerd.

Om het mechanisme te ontgrendelen: Druk de parkeerrem terug op zijn plaats. De remhendel moet terugkeren naar zijn ruststand. Ontgrendel de parkeerrem altijd voor u gaat rijden.

## **WAARSCHUWING**

Zet de parkeerrem helemaal af voordat u met uw voertuig gaat rijden. Wanneer de remmen tijdens het rijden slepen door een aanhoudende druk op de hendel, kan dit leiden tot beschadiging van het remsysteem, een afname van het remvermogen en/of brand.

## 5) Dimlichtschakelaar

Met deze schakelaar worden de verstralers gekozen.

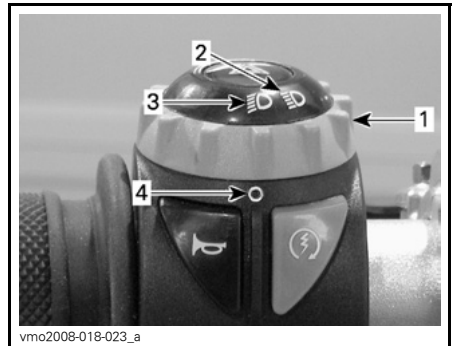

vmo2008-018-023\_a

STANDEN VAN DE DIMLICHTSCHAKELAAR EN KOPLAMPFUNCTIES

1. Dimlichtschakelaar
2. Grootlicht
3. Dimlichten
4. Puntmerkten

## 6) Richtingaanwijzer-schakelaar

Deze schakelaar schakelt de richtingaanwijzers in.



vmo2008-018-021\_b

1. Richtingaanwijzerschakelaar

Om de richtingaanwijzers aan te zetten drukt u op de linker- of rechterschakelaar, afhankelijk van de gewenste richting. Zet de schakelaar terug in het midden na afloop van uw manoeuvre.

De richtingaanwijzerschakelaar kan ook halfweg naar weerszijden worden gedruwd om de richtingaanwijzers in te schakelen. De lichten knipperen zolang de knop in die stand wordt gehouden. De lichten worden uitgeschakeld als de knop wordt losgelaten.

## 7) Motorstop-schakelaar

Deze schakelaar dient om de motor stil te leggen en als noodstopknop.

Om de motor stil te leggen laat u de gashendel helemaal los en gebruikt de motorstop-schakelaar.

Iedereen die dit voertuig bestuurt moet leren hoe de motorstop-schakelaar functioneert door deze meermaals te gebruiken bij de eerste rit en daarna telkens wanneer de motor wordt stil-

gelegd. Deze uitschakelingsprocedure wordt een reflex zodat bestuurders klaar zijn om deze te gebruiken in geval van nood.



vmo2008-018-021\_a

### STANDEN VAN DE MOTORSTOPSCHAKELAAR

1. Motorstop-schakelaar
2. UIT (OFF)
3. RIJDEN (RUN)
4. Puntlijn

## 8) Claxonknop

Deze knop dient om te claxonneren.



vmo2008-018-021\_c

1. Knop voor de claxon

## 9) Waarschuwingknop

Deze schakelaar dient om alle richting-aanwijzers tegelijk te laten knipperen. Deze dient te worden gebruikt wanneer het voertuig in vrijloop staat om aan te duiden dat het voertuig tijdelijk het verkeer hindert.

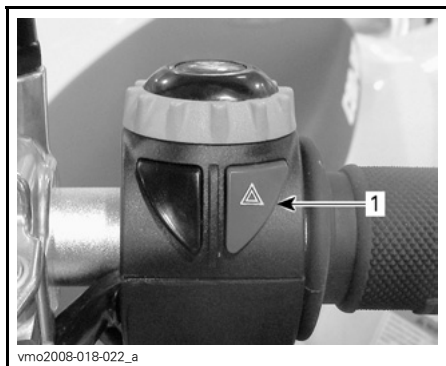

1. Waarschuwingknop

Druk eenmaal op de waarschuwingknop om dit systeem te activeren. Druk nogmaals om het te deactiveren.

De knipperlichtindicator knippert om aan te geven dat de knipperlichten werken.

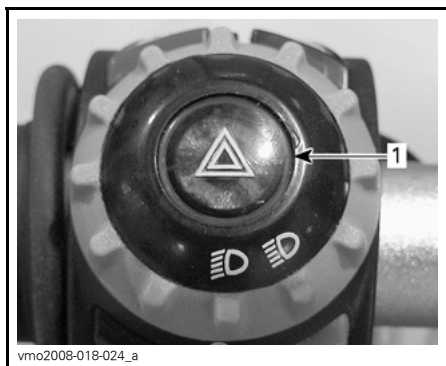

1. Knipperlichtindicator

## 10) Motorstartknop

De knop dient om de motor te starten. Houd deze ingedrukt om de motor te starten. Laat hem onmiddellijk los nadat de motor is gestart.

Zie *DE MOTOR STARTEN* in het gedeelte *BEDIENINGSINSTRUCTIES* voor de volledige motorstartprocedure.



1. Motorstartknop

## 11) Multifunctionele meter

Dit voertuig is uitgerust met een elektronische multifunctionele meter.

### **⚠ WAARSCHUWING**

Stel op het multifunctionele instrumentenbord geen functies af terwijl u het voertuig bestuurt.



Deze meter heeft de volgende functies:

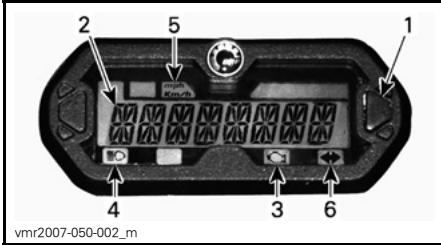

1. Keuzetoets multifunctionele display
2. Multifunctionele display
3. Verklikkerlichtje controleer motor
4. Grootlicht-verklikkerlichtje
5. Verklikkerlichtje MPH, km/u
6. Knipperlicht/waarschuwingknipperlicht

### Keuze eenheid (MPH of km/u)

De snelheidsmeter, odometer en tripmeter staan standaard op mijl ingesteld, maar dit kan worden veranderd in een kilometer-aanduiding. Doe een beroep op een erkende Can-Am dealer.

### Multifunctionele display (normale weergavemodus)

Na het starten toont de display normaal:

- Voertuigsnelheid
- Motortoerental per minuut (TPM)
- Beide parameters tegelijk (combinatiemodus).

### Snelheidsmodus

In deze stand toont de display de snelheid van het voertuig in km/u of in MPH.

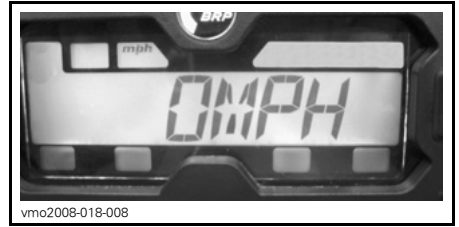

### Toerentalmodus

In deze modus toont de display het motortoerental (TPM).



### Combinatiemodus

In deze modus toont de display de voertuigsnelheid en het motortoerental.

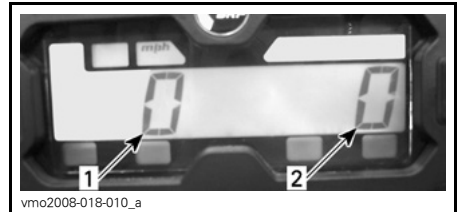

1. Voertuigsnelheid
2. Motortoerental (TPM)

### Moduswissel

Om over te schakelen tussen de displays, gaat u als volgt te werk.

1. Draai de contactsleutel in stand AAN (ON). Wacht tot de "begroeting" is afgelopen.

2. Druk eenmaal op de keuzetoets en laat deze los, om de OD-display (odometer) weer te geven.

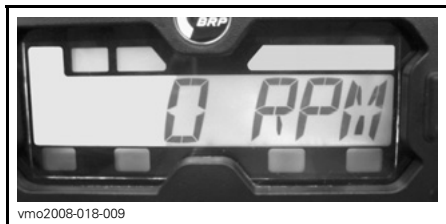

3. HOUD de keuzetoets 2 seconden lang ingedrukt. De displaymodus verandert dan in Speed (snelheid), RPM (TPM) of Combined (combinatie).
4. Om een andere modus te selecteren, herhaalt u de stappen 2 en 3 tot u de gewenste modus bereikt.

### Multifunctionele display (tijdelijke weergavemodus)

Houd de keuzetoets ingedrukt om over te schakelen van de normale naar een van de volgende tijdelijke weergavemodi:

- Odometer
- Tripmeter (terugstelbaar)
- Uurmeter (terugstelbaar)
- Voertuig-uurmeter.

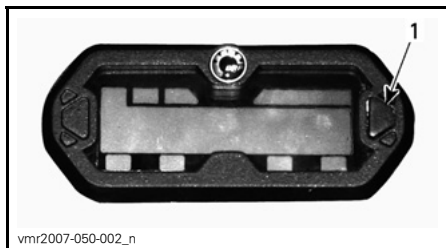

1. Keuzetoets

De meter toont de geselecteerde modus gedurende 10 seconden en keert dan terug naar de normale displaymodus.

Om de waarde in een terugstelbare modus terug te stellen, HOUDT u de keuzetoets 2 seconden lang ingedrukt.

### Odometer (ODO)

De odometer registreert de totale afgelegde afstand in mijl of kilometer.

### Tripmeter (trip)

De tripmeter registreert de afgelegde afstand sinds de laatste reset. De afgelegde afstand verschijnt in mijl of kilometer.

Hij kan worden gebruikt om het bereik van de brandstoftank te bepalen of de afstand tussen 2 punten op de weg.

HOUD de display-keuzetoets 2 seconden ingedrukt om de tripmeter te resetten.

### Uurmeter (trip time)

De uurmeter registreert de bedrijfsduur van het voertuig wanneer het elektrisch systeem is ingeschakeld. Hij kan bijv. worden gebruikt om de reistijd tussen 2 punten te meten.

HOUD de display-keuzetoets 2 seconden ingedrukt om de uurmeter te resetten.

### Uurmeter (motoruren)

De uurmeter registreert de bedrijfsduur van de motor.

### Meldingen op de multifunctionele display

Zie het hoofdstuk *OPLOSSEN VAN PROBLEMEN*.

## Verklikkerlichtjes

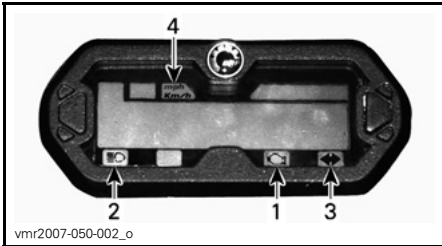

1. Verklikkerlichtje controleer motor
2. Grootlicht-verklikkerlichtje
3. Knipperlicht/waarschuwingsknipperlicht
4. Verklikkerlichtje MPH of km/u



Als dit verklikkerlichtje brandt, wordt er een motorstoringscode aangeduid. Controleer de melding op de multifunctionele display.

Als dit verklikkerlichtje knippert, is de TERUGKEER-modus actief. Raadpleeg het hoofdstuk **OPLOSSEN VAN PROBLEMEN** voor meer informatie.



Als dit verklikkerlichtje brandt, staan de koplampen op grootlichten met de contactschakelaar op LICHTEN.



Als dit lichtje knippert, betekent dit dat het knipperlicht/waarschuwingsknipperlicht actief is.

**mph**  
**Km/h**

Het lampje dat oplicht duidt aan met welke eenheid de snelheidsmeter werkt.

## 12) Contactslot

Sleutelschakelaar met 3 standen.

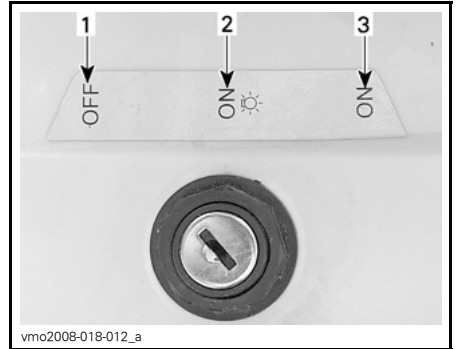

### STANDEN CONTACTSCHAKELAAR

1. UIT (OFF)
2. AAN (ON) "met koplampen"
3. AAN (ON) "zonder koplampen"

**OPMERKING:** De motorstopschakelaar neemt voorrang op de contactschakelaar. Let op dat de motorstopschakelaar op RIJDEN (RUN) staat zodat het elektrisch systeem kan worden ingeschakeld.

**OPMERKING:** Het achterlicht gaat zowel "met koplampen" als "zonder koplampen" aan.

Steek de sleutel in het slot en draai hem in de gewenste stand.

Om de sleutel te verwijderen, draait u hem op UIT (OFF) en trekt hem eruit.

Op AAN (ON) "zonder koplampen" gaat het achterlicht aan.

Op AAN (ON) "met koplampen" gaan het achterlicht en de koplampen aan.

In beide standen branden de lichten, ook als de motor niet draait. Vergeet niet dat de accu ontladtd wanneer de lichten branden zonder dat de motor draait. Draai de contactschakelaar altijd op UIT (OFF) wanneer de motor is gestopt.

## 13) Verklikkerlichtjes

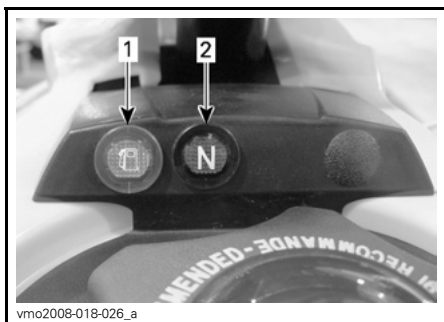

1. Verklikkerlichtje te laag brandstofpeil
2. Verklikkerlichtje vrijloop (N)



De schakelhendel staat in vrijloop.



Brandstofpeil laag. Er is nog ongeveer 2,5 l brandstof in de brandstoftank.

## 14) Schakelpedaal

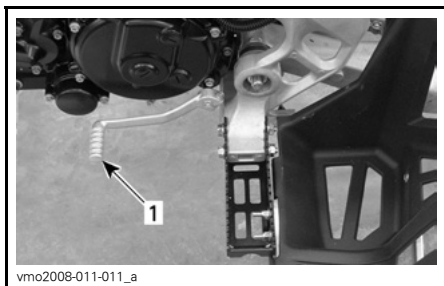

- LINKERKANT VAN VOERTUIG**
1. Schakelpedaal

Voor meer informatie zie **SCHAKELEN** in het deel **BEDIENINGSINSTRUCTIES**.

## 15) Gereedschapstas

De gereedschapsset bevindt zich in het servicecompartiment onder de zitting.

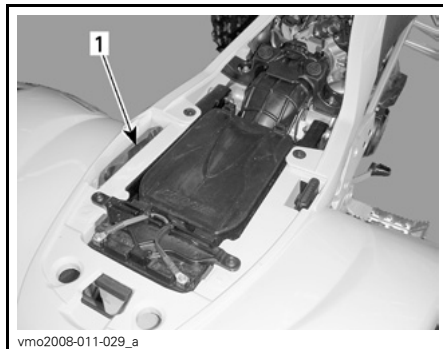

1. Gereedschapsset

De gereedschapsset bevat gereedschap voor het basisonderhoud.

## 16) Vergrendeling zitting

Dit zit onder de achterrand van de zitting.

Hiermee kunt u de zitting verwijderen om het luchtfilterhuis en het servicecompartiment te openen.



1. Vergrendeling zitting

## Verwijderen van de zitting

Trek de vergrendelknop achteruit, terwijl u de achterrand van de zitting voorzichtig oplicht.

Licht de zitting verder op tot u de bevestigingen kunt losmaken en verwijder de zitting dan helemaal.

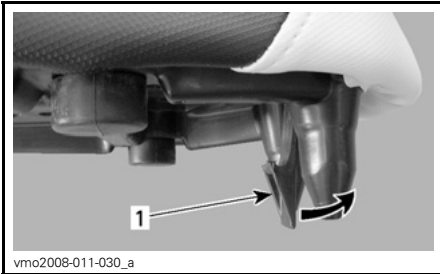

vmo2008-011-030\_a

1. Vergrendeling zitting

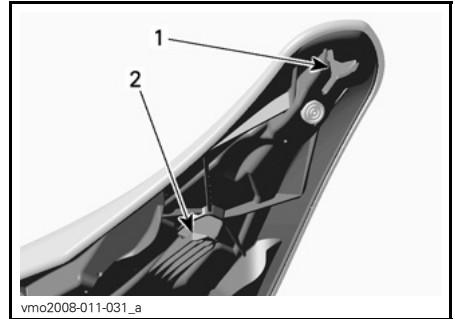

vmo2008-011-031\_a

1. Bovengleuf  
2. Middelste lip

## ⚠ WAARSCHUWING

Let erop dat de zitting stevig is vergrendeld voordat u gaat rijden.

## Installeren van de zitting

Plaats de bovengleuf aan de voorkant van de zitting op de haak van de koelvloeiستoftank en let erop dat de middelste lip van de zitting stevig vastzit.

Druk de zitting daarna stevig naar beneden tot ze vastklikt.

**OPMERKING:** U zult duidelijk een klik voelen. Controleer nogmaals of de stoel stevig vergrendeld is door eraan te trekken.

## 17) Rempedaal

Door deze pedaal in te drukken worden de voor- en achterremmen geactiveerd.

Wanneer het wordt losgelaten moet de pedaal automatisch terugkeren naar zijn oorspronkelijke stand.

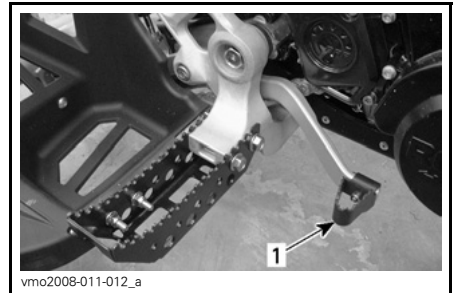

vmo2008-011-012\_a

1. Rempedaal

Het remeffect is afhankelijk van de kracht die op de hendel wordt uitgeoefend en van het type en de toestand van het terrein.

**OPMERKING:** Net als bij andere voertuigen op wielen verschuift het gewicht bij het remmen naar de voorwielen. Om efficiënter te kunnen stoppen, verdeelt het remsysteem meer remkracht naar de voorwielen. Dit beïnvloedt het rijgedrag en de besturing van het voertuig wanneer u brusk remt. Houd hier rekening mee bij het remmen.

## 18) Voertuigslot

Als maatregel om diefstal te voorkomen vergrendelt u de stuurkolom met het slot dat bij het voertuig is bijgeleverd.

### **⚠ WAARSCHUWING**

Controleer of het contactslot op UIT (OFF) staat en of de parkeerrem is ingeschakeld voordat u het slot aanbrengt of verwijdert.

De slotbeugels bevinden zich aan de basis van de stuurkolom.

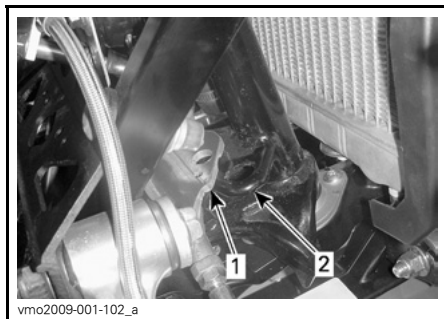

1. Chassisbeugel
2. Stuurkolombeugel

Draai de wielen naar rechts om de openingen van het chassis en de beugels van de stuurkolom tegenover mekaar te brengen.

Plaats het slot als aangegeven tussen de twee beugels.

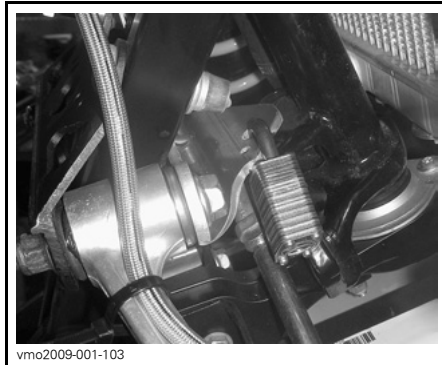

### **⚠ WAARSCHUWING**

Vergeet het slot niet te verwijderen voordat u met het voertuig rijdt.

# BRANDSTOF

## Aanbevolen brandstof

Gebruik loodvrije superbenzine van de pomp of geoxygeneerde brandstof met maximaal 10 % ethanol. De gebruikte benzine moet het volgende aanbevolen minimale octaangetal hebben.

MINIMAAL OCTAANGETAL
----------------------

95 RON
--------

**OPMERKING** Experimenteer nooit met andere brandstoffen. Het gebruik van niet-aanbevolen brandstof kan leiden tot slechte rijprestaties en beschadiging van belangrijke onderdelen van het brandstofsysteem en de motor.

## Tankprocedure

**OPMERKING** Plaats nooit iets op de dop van de brandstoftank. Als de ventilatieopening in de dop van de brandstoftank wordt afgesloten, kan de motor weigeren.

Draai de dop in tegenwijzerzin los om te tanken en draai hem daarna terug dicht in wijzerzin.

Positie ontluchtungsbus in stuurkolom.

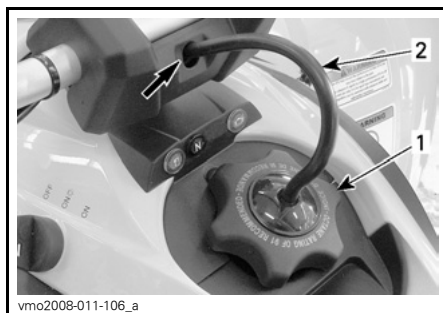

TYPISCH

1. Dop brandstoftank
2. Ontluchtungsbus

## ⚠ WAARSCHUWING

Stop de motor altijd voor u tankt. Draai de dop langzaam open. Als u een drukverschil vaststelt (fluitend geluid terwijl u de dop losdraait), laat uw voertuig dan na kijken en/of repareren voordat u er opnieuw mee rijdt. Brandstof is in bepaalde omstandigheden ontvlambaar en explosief. Controleer het brandstofpeil nooit met behulp van een open vlam. Rook niet en vermijd vuur en vonken in de buurt van de brandstof. Werk altijd in een goed verluchte ruimte. Vul de brandstoftank nooit bij voordat u het voertuig naar een warme plaats verplaatst. Als de temperatuur stijgt, gaat brandstof namelijk uitzetten waardoor de tank kan overlopen. Wis op het voertuig gemorste brandstof onmiddellijk weg.

Onthoud tijdens het lezen van deze Gebruikershandleiding, dat:

## ⚠ WAARSCHUWING

Duidt op een mogelijk gevaar dat, indien het niet wordt vermeden, kan leiden tot ernstige of dodelijke verwondingen.

# BEDIENINGSINSTRUCTIES

## Gebruik tijdens de inrijperiode

### Motor

Het voertuig moet een inrijperiode van 10 bedrijfsuren doorlopen, alvorens u langdurig volgas mag geven.

Tijdens deze periode mag u maximaal 1/2 tot 3/4 gas geven. Even volgas geven en uw snelheid variëren dragen echter bij tot een goed inrijresultaat. Voortdurend volgas geven, langdurig op kruissnelheid rijden en oververhitting van de motor zijn nefast tijdens de inrijperiode.

### 10-uurs inspectie

**OPMERKING:** De 10-uurs inspectie gebeurt op kosten van de voertuigeigenaar.

We raden u aan uw voertuig na de eerste 10 bedrijfsuren of 400 km gebruik, afhankelijk van wat eerst komt, te laten inspecteren door een erkende Can-Am dealer. Zie het hoofdstuk **ONDERHOUDSINFORMATIE**.

Op het multifunctionele instrumentenbord wordt een bericht gegeven als het tijd is voor de inspectie.

### De motor starten

Steek de sleutel in het contactslot en schakel naar AAN (ON).

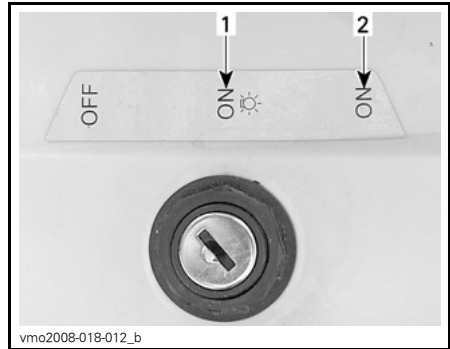

1. AAN (ON) "met licht"
2. AAN (ON) "zonder licht"

Zet de motorstopschakelaar op RIJDEN (RUN).



Schakel naar VRIJLOOP of houd de koppelingshendel ingedrukt.



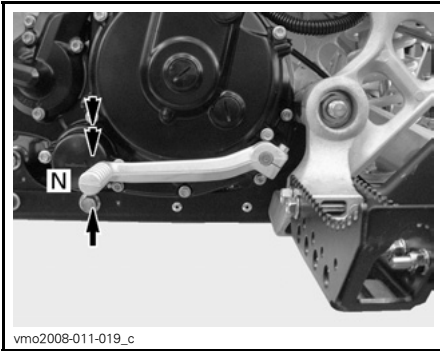

## Schakelen

### Schakelen

Om te schakelen drukt u de koppelingshendel in en bedient de schakelpedaal als volgt.

**⚠ WAARSCHUWING**  
 Gebruik altijd de koppelingshendel om op of terug te schakelen.

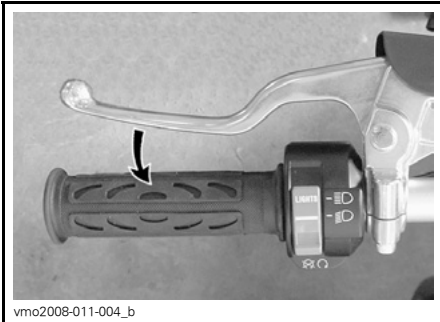

Eén volledige slag van de pedaal schakelt de transmissie telkens één versnelling hoger of lager. De pedaal moet automatisch terugkeren naar zijn oorspronkelijke stand.

Om naar een hogere versnelling te schakelen, plaatst u uw laars onder de schakelpedaal en licht deze één volledige slag op.

Om terug te schakelen steunt u op de top van de schakelpedaal en drukt deze één volledige slag in.

Om naar neutraal te schakelen, plaatst u de schakelhendel in de 1ste versnelling en tilt de pedaal dan rustig op.

### TYPISCH

Druk op de motorstartknop en houd hem ingedrukt tot de motor start.

Laat de knop onmiddellijk los zodra de motor is gestart.

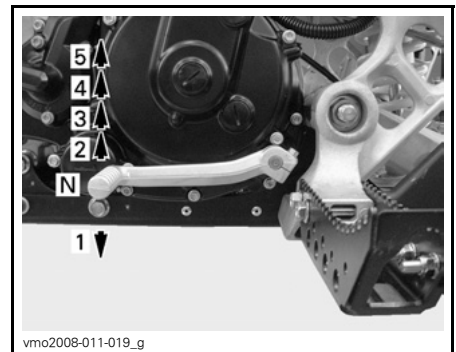

**⚠ WAARSCHUWING**  
 Geef geen gas tijdens het starten.

## **⚠ WAARSCHUWING**

Laat de gashendel altijd los voordat u schakelt. Wanneer u schakelt terwijl u gas geeft, kunt u de controle verliezen en kan het voertuig kantelen.

**OPMERKING** Zet de parkeerrem helemaal af voordat u met uw voertuig gaat rijden.

## **De motor uitzetten**

## **⚠ WAARSCHUWING**

Parkeer niet op een helling.

Laat de gashendel los en stop het voertuig volledig.

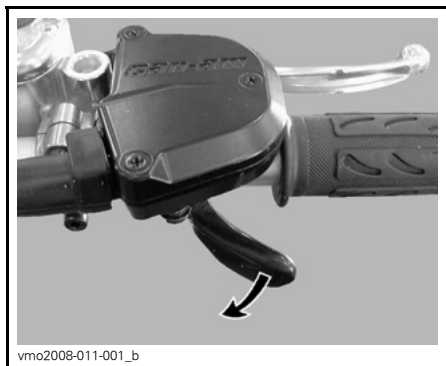

Zet de parkeerrem aan.

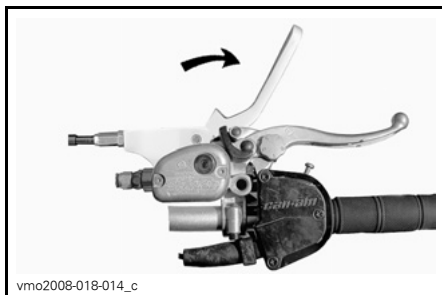

Houd de koppelingshendel ingedrukt.

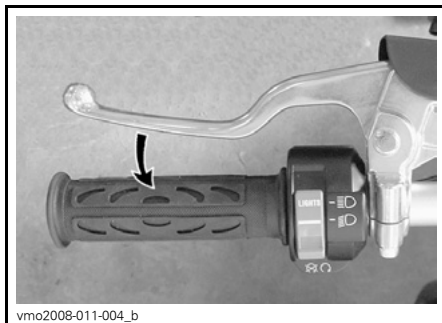

Schakel naar 1<sup>ste</sup> versnelling.

## **⚠ WAARSCHUWING**

Gebruik de koppelingshendel altijd wanneer u schakelt.

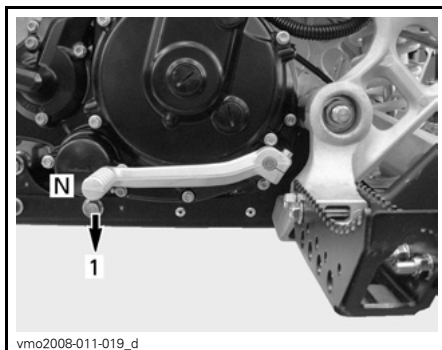

Zet de motorstopschakelaar UIT (OFF).



Draai de contactsleutel naar UIT (OFF) en verwijder de sleutel.

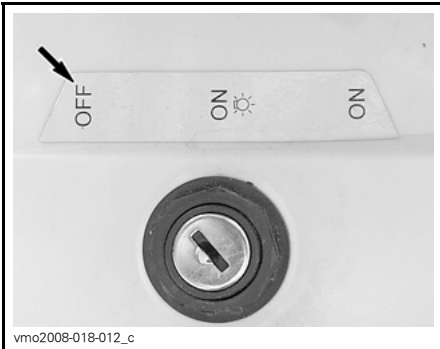

## Onderhoud na gebruik

Als u uw voertuig in een zoutwateromgeving heeft gebruikt, moet u het afspoelen met zoetwater om het voertuig en al zijn onderdelen in goede staat te houden. We raden u met aandrang aan, metalen onderdelen te smeren. Gebruik XP-S Lube (Stuknr. 293 600 016) of een gelijkwaardig product. Dit dient aan het einde van elke gebruiks-dag te gebeuren.

Als het voertuig op modderig terrein werd gebruikt, is het aan te raden het af te spoelen om het voertuig en zijn onderdelen in goede staat te houden en de lichten schoon te houden.

**OPMERKING:** Spuit het voertuig nooit schoon met een hogedrukreiniger **GE-BRUIK ALLEEN LAGE DRUK** (bv. een tuinslang). Hoge druk kan elektrische of mechanische schade aanrichten.

## Wat als het voertuig is omgeslagen?

Als uw voertuig ondersteboven of op zijn zijkant ligt, zet het dan terug op zijn wielen en wacht 3 à 5 minuten, voordat u de motor start.

Zie het hoofdstuk *ONDERHOUDSINFORMATIE* en inspecteer het volgende.

- Inspecteer de afvoerleiding van het luchtfilterhuis op olie. Reinig de luchtfilter en het luchtfilterhuis als u olie aantreft.
- Controleer het motoroliepeil regelmatig en vul bij indien nodig.
- Controleer het motoroliepeil regelmatig en vul bij indien nodig.

## Wat als het voertuig onder water staat?

Als het voertuig onder water komt, moet u het zo snel mogelijk naar een erkende Can-Am dealer brengen. **START DE MOTOR NOOIT!**

**OPMERKING** Een ondergedompeld voertuig kan ernstige schade oplopen als het niet op de juiste wijze wordt herstard.

# UW RIT AANPASSEN

Het rijgedrag en comfort van uw voertuig zijn afhankelijk van de afstelling van de ophanging en het stuursysteem.

De ophanging kan worden afgeregeld in functie van het gewicht van de bestuurder, persoonlijke voorkeuren, rij-snelheid en toestand van het terrein.

Pas de instelling uitgaande van de fabrieksinstellingen één voor één aan.

De afregelingen vooraan en achteraan hangen onderling samen. Na de afregeling van de voorschokdempers kan het bijvoorbeeld nodig zijn de achterchokdemper opnieuw af te regelen. Maak een proefrit met het voertuig in dezelfde omstandigheden; terrein, snelheid, rijhouding bestuurder enz. Wijzig één afregeling en test opnieuw. Ga systematisch tewerk tot u tevreden bent.

Stel tussen testritten de schokdemping en -vering telkens slechts **een** positie (klik) bij.

## WAARSCHUWING

Stel de beide veren vooraan op dezelfde voorbelasting in. Een ongelijkmatige afregeling kan het voertuig moeilijk controleerbaar en bestuurbaar en minder stabiel maken, waardoor het risico op ongelukken toeneemt.

## WAARSCHUWING

De ophanging, stuurhoek en spoorbreedteafstelling zijn onderling gerelateerd en kunnen een weerslag hebben op de bestuurbaarheid. Neem steeds de tijd om gewoon te raken aan het rijgedrag van het voertuig nadat de ophanging, stuurhoek of spoorbreedte zijn afgesteld.

Om de schokdemping- en vering af te stellen op de fabrieksinstellingen gaat u als volgt te werk:

1. Draai de regelaar in wijzerzin tot hij stopt.
2. Draai de regelaar het opgegeven aantal keren in tegenwijzerzin, zie de onderstaande tabel.

FABRIEKSINSTELLINGEN OPHANGING VOORAAN		
Veervoerbelasting	DS 450	282 mm
	DS 450 X mx	325 mm
Compressiedemping (lage snelheid)	DS 450	9 klikken
	DS 450 X mx	12 klikken
Compressiedemping (lage snelheid)	DS 450 X mx	1 -1/2 draai
Terugveerdemping	DS 450	9 klikken
	DS 450 X mx	11 klikken

FABRIEKSINSTELLINGEN OPHANGING ACHTERAAN		
Veervoerbelasting	DS 450	262 mm
	DS 450 X mx	285 mm
Compressiedemping (lage snelheid)	DS 450	9 klikken
	DS 450 X mx	7 klikken
Compressiedemping (lage snelheid)	DS 450 X mx	1 -1/2 draai
Terugveerdemping	DS 450	9 klikken
	DS 450 X mx	5 klikken

## Stuuruitlijning (sporing)

Om het stuur uit te lijnen en de sporing af te regelen, gaat u als volgt te werk:

1. Plaats het voertuig op een vlakke ondergrond.
2. Zet het stuur recht vooruit, door te meten vanaf de beide uiteinden van het stuur tot een vast punt achteraan.

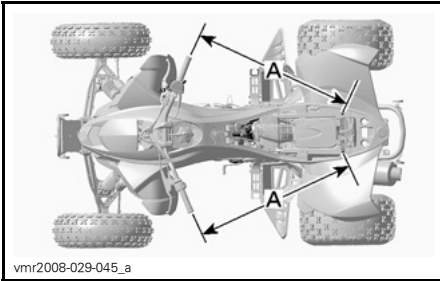

A. Zelfde lengte

**OPMERKING:** Het referentiepunt moet hetzelfde zijn aan beide zijden.

3. Bind het stuur vast, zodat het niet kan bewegen tijdens de uitlijning.
4. Meet de afstand tussen de voorwielen — midden tot midden.

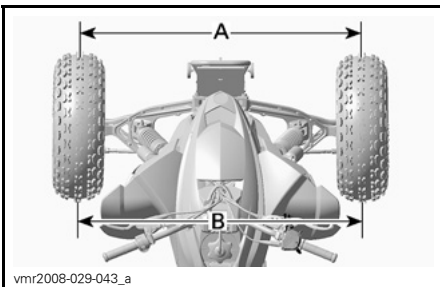

A. Afstand vooraan  
B. Afstand achteraan

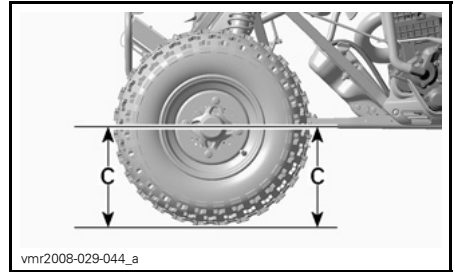

C. Gelijke hoogte

Raadpleeg de uitlijnings-specificaties in de volgende tabel.

MODEL	TOTAAL TOESPOOR
Ds 450	0 tot 6,35 mm
DS 450 X mx	6,35 tot 12,7 mm
Afstand achter (B) – afstand voor (A) = toespoor	

5. Pas de wieluitlijning aan door de koppelstang bij te regelen.

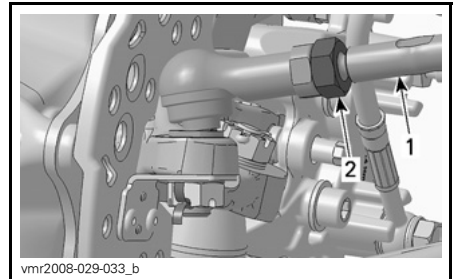

### WIELZIJDE

1. Koppelstang
  2. Borgmoer koppelstang (één per koppelstang-uiteinde)
6. Meet opnieuw nadat de borgmoeren van de koppelstang zijn aangedraaid.

## Afregeling spoorbreedte achteraan (alleen X mx)

De spoorbreedte achteraan, gemeten aan de buitenzijde van de wielen, kan tussen 117 cm en 127 cm worden afgesteld door afstandsringen te verschuiven aan de binnen- en buitenkant van de achterste wielnaven.

Om ze af te stellen, gaat u aan de **beiden kanten** als volgt te werk:

1. Verwijder het wiel, zie de procedure in het hoofdstuk *ONDERHOUDSPROCEDURES*.
2. Verwijder de splitpen en werp ze weg.
3. Schroef de moer van de achterwielnaaf af met een dopsleutel van 41 mm en een koevoet, als aangegeven.

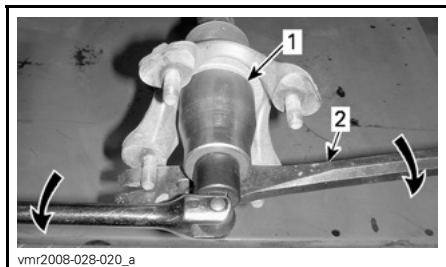

1. dopsleutel van 41 mm
2. Koevoet

4. Stel de spoorbreedte af door het gewenste aantal afstandsringen tussen de flens van de achteras en de (binnenkant van de) wielnaaf. Zie de onderstaande tabel *OPSTELLING AFSTANDSRINGEN EN SPOORBREEDTE* om de spoorbreedte correct af te stellen.

5. Smeer smeermiddel homokinetische koppelingen (Stuknr. 293 550 019) op de groeven van de achteras.

6. Installeer de wielnaaf. Plaats een wielnaafopening tegenover een splitpenopening.

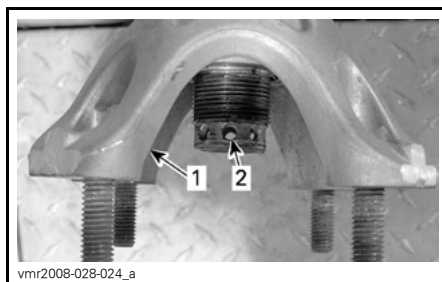

1. Wielnaafopening
2. Splitpenopening

7. Plaats de ongebruikte afstandsringen aan de buitenkant van de naaf.

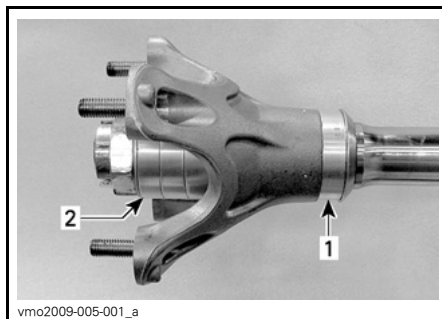

1. Afstandsring aan de binnenkant
2. Ongebruikte afstandsringen aan de buitenkant

### **WAARSCHUWING**

Plaats altijd 4 afstandsringen aan beide kanten van de as. Afstandsringen die niet aan de binnenkant van de wielnaaf worden geplaatst moeten aan de buitenkant worden gemonteerd.

8. Plaats de platte sluitring en moer en draai ze aan tot 250 N•m. Schroef de moer eventueel verder aan tot één van de groeven ervan op een lijn staat met de splitpenopening en de naafpenopening.

## **⚠ WAARSCHUWING**

Schroef de wielnaaf nooit losser om één van de groeven ervan tegenover een splitpenopening te krijgen.

9. Installeer een NIEUWE splitpen.

### **Opstelling afstandsringen en spoorbreedte**

<b>OPSTELLING AFSTANDSRINGEN EN SPOORBREEDTE</b>		
<b>BINNEN-KANT NAAF</b>	<b>BUITEN-KANT NAAF</b>	<b>TOTALE SPOORBREEDTE</b>
0	4	117 cm
1	3	119,5 cm
2	2	122 cm
3	1	124,5 cm
4	0	127 cm

### **Afregeling voorophanging**

#### **Schokdemper afstellen**

##### **Veervoorbelasting**

Verkort de veer voor een hardere vering en om op ruige paden te rijden.

Verleng de veer voor een zachtere vering en om op effen paden te rijden.

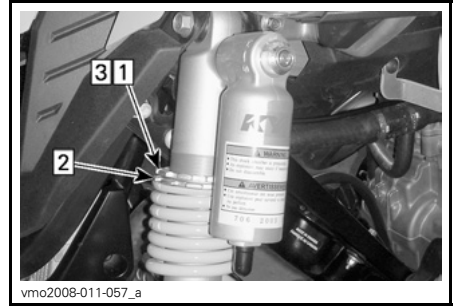

**TYPISCH - AFREGELING VOORBELASTING**  
 Stap 1: Draai de bovenste borgring los  
 Stap 2: Draai de regeling in de gewenste stand  
 Stap 3: Draai de bovenste borgring aan

Hef de voorkant van het voertuig op. De veerlengte moet worden gemeten met onbelaste wielen.

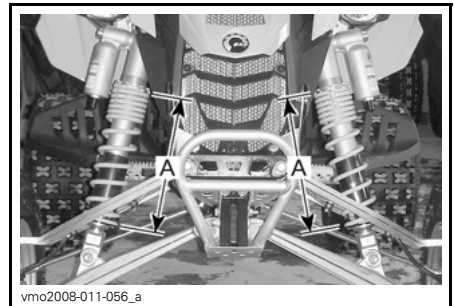

**TYPISCH - AFREGELING VOORBELASTING**  
 A. Zelfde lengte

#### **Compressiedemping bij lage snelheid**

Gebruik een platte schroevendraaier voor deze afregeling.

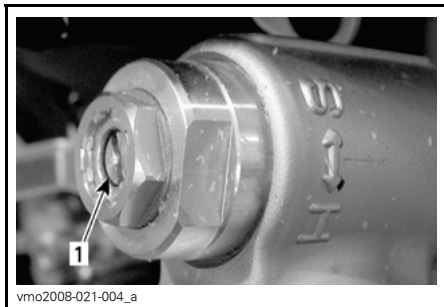

1. *Regelaar compressie bij lage snelheid (platte schroevendraaier)*

Door draaien in wijzerzin (H) **verhoogt** de schokdemping (stijver).

Door draaien in tegenwijzerzin (S) **verlaagt** de schokdemping (zachter).

### Compressiedemping bij hoge snelheid (alleen X mx)

Stel dit af met een moersleutel van 17 mm.

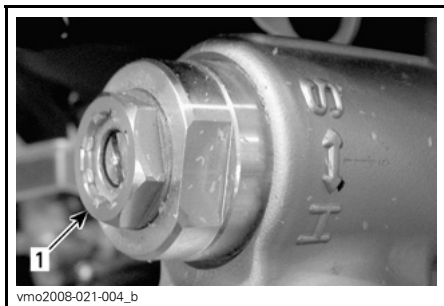

### TYPISCH — X MX PACKAGE

1. *Compressieregelaar hoge snelheid (sleutel van 17 mm)*

Door draaien in wijzerzin (H) **verhoogt** de schokdemping (stijver).

Door draaien in tegenwijzerzin (S) **verlaagt** de schokdemping (zachter).

### Terugveerdemping

Gebruik een platte schroevendraaier voor deze afregeling.

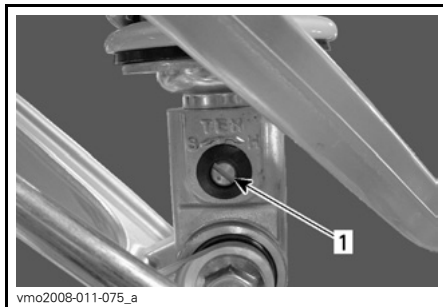

1. *Regelaar terugvering (platte schroevendraaier)*

Door draaien in wijzerzin (H) **verhoogt** de schokdemping (stijver).

Door draaien in tegenwijzerzin (S) **verlaagt** de schokdemping (zachter).

### Afstelling wielvluchthoek (alleen X mx)

De wielvluchthoek is de hoek tussen de verticale as en de scharnieras van het stuurblok in dwarsrichting.

Door de afstelling van de wielvluchthoek verandert de inclinatie van de voorwielen. Deze heeft invloed op de stuurstabiliteit en feedback.

Deze modellen hebben een negatieve wielvluchthoek.

De voorste scharnierpunten zijn standaard ingesteld op 12°, maar ze kunnen graad per graad worden ingesteld tussen 11° en 15°.

De wielvluchthoek wordt aangepast door blokjes van zijde naar zijde te verschuiven aan de bovenste kogelscharnier-montagebus van de wieldraagarm.



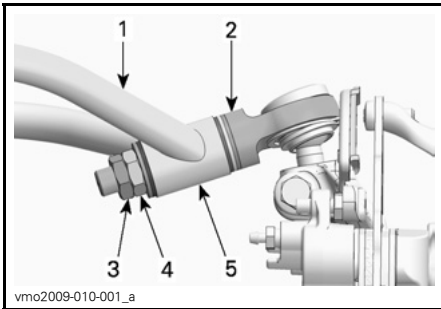

1. Wieldraagarm
2. Kogelscharnier
3. Borgmoer
4. Bevestigingsmoer
5. Montagebus

**OPMERKING:** De afstelling van na-spoorhoek, wielvluchthoek en stuur-uitlijning (sporing) is onderling afhankelijk. Pas de instellingen uitgaande van de fabrieksinstellingen één voor één aan. Corrigeer de overige afstellingen indien nodig.

Om de wielvluchthoek af te stellen, gaat u aan elke kant als volgt te werk:

1. Ondersteun het voertuig stevig met assteunen.
2. Draai de borgmoer enkele toeren los en draai daarna de bevestigingsmoer los.
3. Verwijder de moeren en afstandsring(en).
4. Trek de bovenkant van het wiel naar buiten, om het bovenste kogelscharnier uit de draagarm te verwijderen. Let op dat de afstandsringen er niet afvallen.
5. Breng het gewenste aantal afstandsringen op de draadtap van het kogelscharnier aan en schuif deze tegen het scharnier. Raadpleeg de volgende afbeelding en de **RICHTLIJN VOOR DE AFSTELLING VAN DE WIELVLUCHTHOEK** hieronder.

6. Breng het kogelscharnier door de bus van de wieldraagarm aan.
7. Plaats de overige blokjes op de draadtap van het kogelscharnier tegen de bus.

**OPMERKING** Monteer de bevestigingsmoer van het kogelscharnier nooit rechtstreeks op de bus van de wieldraagarm. Monteer altijd minstens één afstandsring tussen de moer en de bus.

8. Breng de bevestigingsmoer aan en draai deze aan tot 48 N•m.
9. Breng de borgmoer aan en draai deze aan tot 48 N•m.

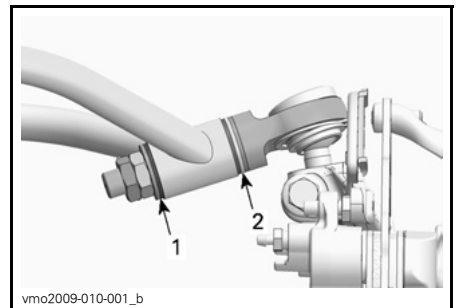

#### BLOKPOSITIE

1. Positie 1
2. Positie 2

**OPMERKING:** De ingestelde hoek heeft betrekking op de scharnieras van het stuursysteem. Zowel links als rechts verwijst positie 1 naar de kant van de moeren en positie 2 naar de kant van het kogelscharnier.

WIELVLUCHT- HOEK	BLOKPOSITIE	
	1	2
11°	1	4
12°	2	3
13°	3	2
14°	4	1
15°	5	0

### Afstelling naspoor (alleen X mx)

De naspoorhoek is de hoek tussen de verticale as en de scharnieras in lengterichting.

Als de naspoorhoek groter wordt afgesteld, hebben de scharnierpunten de neiging de voorwielen meer op een rechte lijn te brengen dan bij een lagere hoek. Als een grotere naspoorhoek wordt ingesteld, zal het voertuig sturen ook meer kracht vergen dan bij een lagere hoek.

De naspoorhoek van de voorste scharnierpunten is in de fabriek ingesteld op 6°. Deze kan tussen 3° en 10° graadsgewijs worden afgesteld.

De naspoorhoek kan variëren door blokjes voor of achter de lagerhuizen van de wieldraagarmen te verschuiven.

### **WAARSCHUWING**

Stel de naspoorhoeken links en rechts in op dezelfde waarde.

**OPMERKING:** De afstelling van naspoorhoek, wielvluchthoek en stuuruitlijning (sporing) is onderling afhankelijk. Pas de instellingen uitgaande van de fabrieksinstellingen één voor één aan. Corrigeer de overige afstellingen indien nodig.

Om ze af te stellen, gaat u aan beiden kanten als volgt te werk:

1. Verwijder het wiel, zie de procedure in het hoofdstuk *ONDERHOUDSPROCEDURES*.
2. Houd het voertuig op assteunen en verwijder de bouten die de bovenste wieldraagarmen aan het chassis houden.

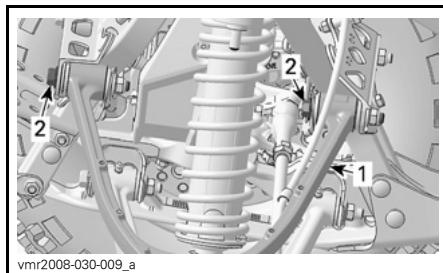

#### TYPISCH

1. Bovenste wieldraagarm
  2. Bovenste wieldraagarmbouten
3. Trek net genoeg aan de bovenste wieldraagarm om blokjes te kunnen wegnemen of toevoegen.
  4. Stel aan beide kanten van de lagerhuizen van de bovenste wieldraagarmen het gewenste aantal blokjes af. Raadpleeg de volgende afbeelding en de *RICHTLIJN VOOR DE NASPOORAFSTELLING* hieronder. Houd het totale aantal blokjes over ieder lagerhuis gelijk.

**OPMERKING:** Verplaats altijd hetzelfde aantal blokjes voor of achter de beide lagerhuizen van de wieldraagarmen. Plaats de blokjes elk van de vier posities over de lagerhuizen van de bovenste wieldraagarmen aan de hand van de volgende illustratie.

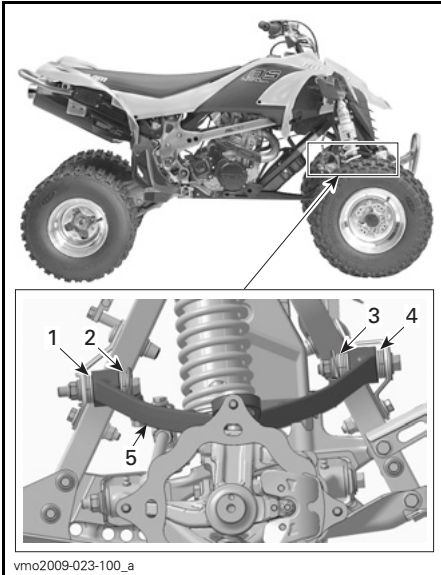

vmo2009-023-100\_a

**TYPISCH - BLOKPOSITIE RECHTS**

1. Positie 1
  2. Positie 2
  3. Positie 3
  4. Positie 4
  5. Wieldraagarm
5. Plaats de bouten van de wieldraagarm met NIEUWE elastische moeren en draai ze aan tot 48 N•m.

NA-SPOORHOEK	BLOKPOSITIE			
	1	2	3	4
3°	7	0	7	0
4°	6	1	6	1
5°	5	2	5	2
6°	4	3	4	3
7°	3	4	3	4
8°	2	5	2	5
9°	1	6	1	6
10°	0	7	0	7

## Afregeling achterophanging

### Veervoorbelasting

Afregelen als volgt.

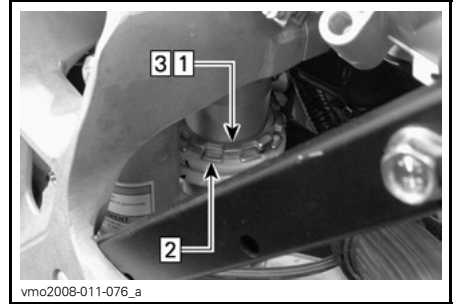

vmo2008-011-076\_a

### AFREGELING VOORBELASTING

- Stap 1: Draai de bovenste borgring los  
 Stap 2: Draai de regelring in de gewenste stand  
 Stap 3: Draai de bovenste borgring aan

Hef de achterkant van het voertuig op. De veerlengte moet worden gemeten met onbelaste wielen.

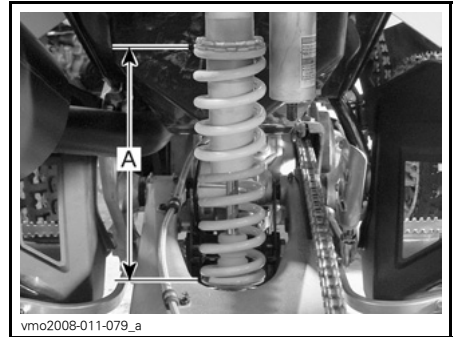

vmo2008-011-079\_a

### TYPISCH

A. Veerlengte

### Compressiedemping bij lage snelheid

Gebruik een platte schroevendraaier voor deze afregeling.

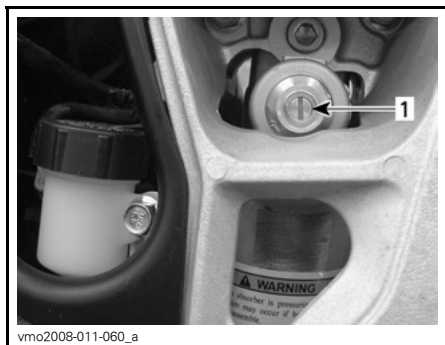

**TYPISCH - DS 450**

1. Regelaar compressie bij lage snelheid (platte schroevendraaier)

**OPMERKING:** Bij het model X mx bevindt de regelaar zich onder het rechter achterspatbord.

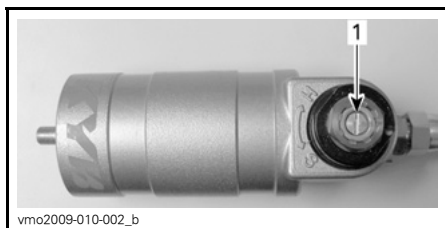

**DS 450 X MX**

1. Regelaar compressie bij lage snelheid (platte schroevendraaier)

Door draaien in wijzerzin (H) **verhoogt** de schokdemping (stijver).

Door draaien in tegenwijzerzin (S) **verlaagt** de schokdemping (zachter).

**Compressiedemping bij hoge snelheid (alleen X mx)**

Stel dit af met een moersleutel van 17 mm.

**OPMERKING:** De regelaar bevindt zich onder het rechter achterspatbord.

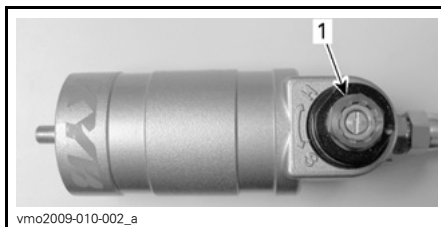

1. Compressieregelaar hoge snelheid (sleutel van 17 mm)

Door draaien in wijzerzin (H) **verhoogt** de schokdemping (stijver).

Door draaien in tegenwijzerzin (S) **verlaagt** de schokdemping (zachter).

**Terugveerdemping**

Gebruik een platte schroevendraaier voor deze afregeling.



1. Regelaar terugvering (platte schroevendraaier)

Door draaien in wijzerzin (H) **verhoogt** de schokdemping (stijver).

Door draaien in tegenwijzerzin (S) **verlaagt** de schokdemping (zachter).

# TRANSPORT VAN HET VOERTUIG

Onthoud tijdens het lezen van deze Gebruikershandleiding, dat:

## **⚠ WAARSCHUWING**

Duidt op een mogelijk gevaar dat, indien het niet wordt vermeden, kan leiden tot ernstige of dodelijke verwondingen.

Bevestig het te transporteren voertuig met geschikte bevestigingsmiddelen aan de aanhangwagen of pick-up. Gewoon touw wordt niet aanbevolen.

## **⚠ WAARSCHUWING**

Kantel dit voertuig nooit op zijn achterkant om het te transporteren. We raden u aan het voertuig in zijn normale positie (op zijn 4 wielen) te transporteren.

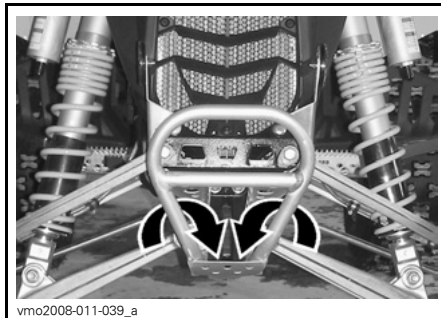

vmo2008-011-039\_a

TYPISCH - DS 450 (VOORAAN)

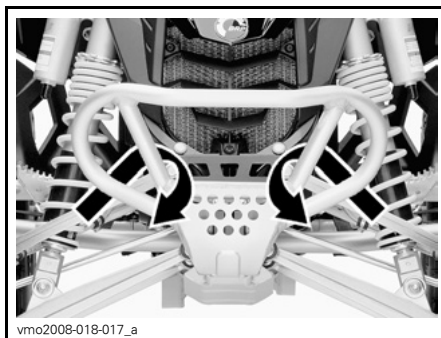

vmo2008-018-017\_a

TYPISCH - DS 450 X MC (VOORAAN)

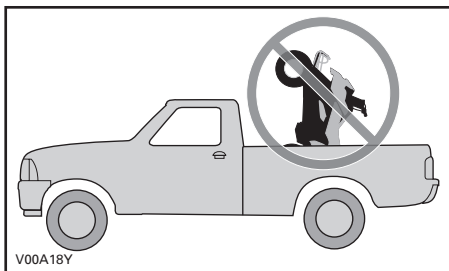

Denk eraan:

- Schakel de parkeerrem in en zet de transmissie in 1<sup>ste</sup> versnelling.
- Bevestig het voertuig aan de voorziene onderdelen. Zie de volgende illustratie.

**OPMERKING** Door het aan andere onderdelen te bevestigen kan het voertuig schade oplopen.

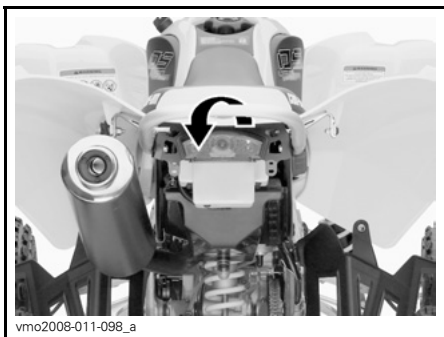

TYPISCH

**OPMERKING** Door het aan andere onderdelen te bevestigen kan het voertuig schade oplopen.

**⚠ WAARSCHUWING**

Sleep dit voertuig nooit achter een wagen of een ander voertuig. Gebruik een aanhangwagen.

# ***ONDERHOUDS- INFORMATIE***

---

## ONDERHOUDSSCHEMA

Het onderhoud is zeer belangrijk om uw voertuig in een veilig functionerende toestand te houden. De eigenaar is verantwoordelijk voor een behoorlijk onderhoud. Voer de periodieke controles uit en volg het onderhoudsprogramma.

### **WAARSCHUWING**

Als het voertuig niet behoorlijk volgens het onderhoudsprogramma en de onderhoudsprocedures wordt onderhouden kan dat rijden op het voertuig onveilig maken.

Dit hoofdstuk bevat aanwijzingen voor de elementaire onderhoudsprocedures. Als u over de nodige mechanische deskundigheid en de vereiste hulpmiddelen beschikt, kunt u deze procedures uitvoeren. Raadpleeg anders uw erkende Can-Am dealer.

Andere belangrijke punten in het onderhoudsprogramma zijn moeilijker en vergen speciaal gereedschap en worden dus best uitgevoerd door uw erkende Can-Am dealer.

### **WAARSCHUWING**

Schakel de motor uit en volg deze onderhoudsprocedures voor onderhoudswerkzaamheden. Als u de onderhoudsprocedures niet precies opvolgt, kunt u letsel oplopen door hete of bewegende onderdelen, elektriciteit, chemicaliën of andere gevaren.

### **WAARSCHUWING**

Wanneer u borginrichtingen moet verwijderen (bijv. borgpennen, zelfborgende bevestigingen enz.) tijdens demontage/montagewerken, moet u deze altijd door nieuwe vervangen.



PERIODIEK ONDERHOUDSSCHEMA						
A: AFSTELLEN C: REINIGEN I: INSPECTEREN L: SMEREN R: VERVANGEN	EERSTE INSPECTIE 10 UUR OF 400 KM					
	25 U OF 1.250 KM					
	50 U OF 2.500 KM					
	100 U OF 1 JAAR OF 5.000 KM					
	200 U OF 2 JAAR OF 10.000 KM					
UIT TE VOEREN DOOR						
ONDERDEEL/TAAK						LEGENDE
MOTOR						
Oliefilter (1)		R				Klant
Zeef oliereservoir				C		Klant
Motorkleppen	I, A,			I, A,		Dealer
Motorbevestigingen	I			I		Dealer
Luchtfilter (2)			R (3)			Klant
Uitlaatsysteem	I			I		Dealer
Vonkafleider knalpot				C		Klant
Koelvloeistof	I		I (4)		R	Klant
Radiatorop/koelsysteem-drukproef	I				I	Dealer
Radiator (3)	I, C		I, C			Klant
Koppeling			(5) (6)			Dealer/ Klant
MOTORBEHEERSSYSTEEM (EMS)						
EMS-sensoren	I			I		Dealer
EMS-foutcodes	I			I		Dealer

(1) Controleer het oliepeil bij elke rit. De EERSTE motorolie-/filterwissel moet na 3 tankbeurten OF 5 uur rijden (afhankelijk van wat het eerst voorvalt) plaatsvinden.  
 (2) Proper maken bij elke rit.  
 (3) Vaker in zware gebruiksomstandigheden zoals stoffig terrein, zand, sneeuw, vochtig of modderig terrein.  
 (4) Controleer de dichtheid van de koelvloeistof om de 50 uur.  
 (5) Inspecteer de speling van de koppelingshendel voor elke rit.  
 (6) Stel de koppeling volledig af na 3 tankbeurten of 5 uur rijden en daarna om de 25 uur of 1250 km.

**PERIODIEK ONDERHOUDSSHEMA**

A: AFSTELLEN  
 C: REINIGEN  
 I: INSPECTEREN  
 L: SMEREN  
 R: VERVANGEN

**EERSTE INSPECTIE 10 UUR OF 400 KM**

**25 U OF 1.250 KM**

**50 U OF 2.500 KM**

**100 U OF 1 JAAR OF 5.000 KM**

**200 U OF 2 JAAR OF 10.000 KM**

**UIT TE VOEREN DOOR**

**ONDERDEEL/TAAK**

**LEGENDE**

**BRANDSTOFSYSTEEM**

Gasklephuis	I			I, L		Dealer
Gaskabel	I, A,		I, A, L			Dealer/ Klant
Brandstofleidingen, brandstofrails, aansluitingen, keerkleppen en drukproef brandstoftank	I				I	Dealer
Brandstofpompdruk					I	Dealer

**ELEKTRISCH SYSTEEM**

Bougies <sup>(7)</sup>	I	I		R		Klant
Accu-aansluitingen	I			I		Klant
ECM-connectoren (visuele inspectie zonder loskoppelen)				I		Dealer
Elektrische aansluitingen en bevestiging (ontstekingsysteem, startsysteem, brandstofinjectoren enz.)	I			I		Dealer
Motorstopschakelaar	I			I		Klant
Verlichtingssysteem (koplamp, achterlicht, richtingaanwijzers enz.)	I			I		Klant

(7) Breng vóór de plaatsing warmtegeleidende pasta P12 (Stuknr. 420 897 186) aan op de bougieschroefdraad.

PERIODIEK ONDERHOUDSSCHEMA						
A: AFSTELLEN C: REINIGEN I: INSPECTEREN L: SMEREN R: VERVANGEN	EERSTE INSPECTIE 10 UUR OF 400 KM					
	25 U OF 1.250 KM					
	50 U OF 2.500 KM					
	100 U OF 1 JAAR OF 5.000 KM					
	200 U OF 2 JAAR OF 10.000 KM					
UIT TE VOEREN DOOR						
ONDERDEEL/TAAK			LEGENDE			
<b>AANDRIJFSYSTEEM</b>						
Aandrijfketting en kettingeuleider	(8)				Klant	(3) Vaker in zware gebruiksomstandigheden zoals stoffig terrein, zand, sneeuw, vochtig of modderig terrein. (8) Bij elke rit inspecteren, afstellen en smeren. (9) Controleren of ze goed vastzitten.
Kettingwielen aandrijfketting <sup>(3)</sup>	I		I	R	Klant	
Aandrijfkettingspanner <sup>(9)</sup>	I	I			Klant	
Lagers achteras	I		I		Klant	
Achteras en achterasmoer <sup>(8)</sup>	I	I			Klant	
<b>WIELEN/BANDEN</b>						
Wielmoeren/tappen	I		I		Klant	(9) Vóór elke rit bandenspanning en slijtage controleren.
Voorwiellagers	I		I		Klant	
Achterwielnaaf				L	Dealer	
Banden	(9)				Klant	
<b>STUURSYSTEEM</b>						
Stuurbevestigingen	I			I	Dealer	(3) Vaker in zware gebruiksomstandigheden zoals stoffig terrein, zand, sneeuw, vochtig of modderig terrein.
Stuurkolom en lager <sup>(3)</sup>	I			I	Dealer	
Uiteinden trekstang	I		I		Klant	
Uitlijning van de voorwielen	I, A,			I, A,	Dealer	

**PERIODIEK ONDERHOUDSSCHEMA**

- A: AFSTELLEN  
 C: REINIGEN  
 I: INSPECTEREN  
 L: SMEREN  
 R: VERVANGEN

**EERSTE INSPECTIE 10 UUR OF 400 KM**

**25 U OF 1.250 KM**

**50 U OF 2.500 KM**

**100 U OF 1 JAAR OF 5.000 KM**

**200 U OF 2 JAAR OF 10.000 KM**

**UIT TE VOEREN DOOR**

**ONDERDEEL/TAAK**

**LEGENDE**

**ACHTERWIELOPHANGING**

Draaiarm	I	I	L			Dealer	—
Stangenstelsel ophanging	I, L	I, L				Dealer/ Klant	
Schokdemper			I			Klant	
Onderste scharnier achterschokdemper			L			Dealer	

**VOORWIELOPHANGING**

Wieldraagarmen	I	I, L				Klant	(3) Vaker in zware gebruiksomstandigheden zoals stoffig terrein, zand, sneeuw, vochtig of modderig terrein.
Kogelscharnierhuizen	I	I				Klant	
Kogelscharnieren <sup>(3)</sup>	I	I				Dealer	
Schokdempers			I			Klant	

**REMMEN**

Remvloeistof	I	I			R <sup>(11)</sup>	Klant	(11) Laat het vervangen van de remvloeistof en alle reparaties aan het remsysteem uitvoeren door een erkende Can-Am dealer. (12) Inspecteren bij elke rit.
Remblokken <sup>(11)</sup>		I				Dealer	
Remschijven				I		Klant	
Remslangen				I		Klant	
Remleidingkoppelingen					(12)	Klant	

**CHASSIS**

Chassis				I		Dealer	—
Chassisbevestigingen	I		I			Klant	

## Vervanging van motorolie en filter na 5 uur

De DS 450 behoudt het hoogste prestatieniveau door de inrijolie en -filter te vervangen na **3 tankbeurten of 5 uur rijden (afhankelijk van wat het eerst voorvalt)**. Neem voor nadere informatie contact op met uw erkende Can-Am dealer.

## 10-uurs inspectie

We raden u aan uw voertuig na de eerste 10 bedrijfsuren of 400 km gebruik, afhankelijk van wat eerst komt, te laten inspecteren door een erkende Can-Am dealer. Deze onderhoudsbeurt is erg belangrijk en mag niet worden verwaarloosd.

**OPMERKING:** De 10-uurs inspectie gebeurt op kosten van de voertuigeigenaar.

We raden u aan deze inspectiekaart te laten ondertekenen door een erkende Can-Am dealer.

---

Datum van 10-uurs inspectie

---

Handtekening erkende dealer

---

Naam dealer

# ONDERHOUDSPROCEDURES

## Motorolie

### Motoroliepeil

De motorolietank bevindt zich vooraan de motor.

**OPMERKING** Controleer het peil regelmatig en vul bij indien nodig. Nooit teveel bijvullen. Het voertuig / de transmissie laten werken met een fout oliepeil kan ernstige schade aan de motor / de transmissie aanrichten. Gemorste olie wegvegen.

**OPMERKING:** Voer terwijl u het motoroliepeil controleert een visuele inspectie uit op lekken aan de olietank en rond de motor.

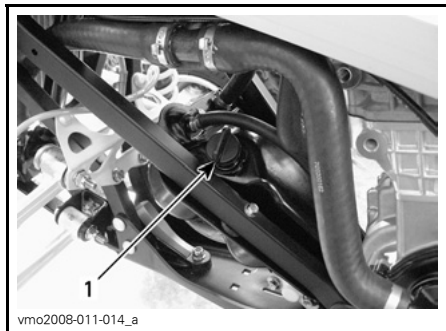

LINKERKANT VAN VOERTUIG

1. Peilstok olietank

Plaats het voertuig op een vlak oppervlak, laat de motor ongeveer 1 minuut stationair draaien en stop hem vervolgens. Controleer het oliepeil als volgt:

1. Verwijder de peilstok en maak hem schoon.
2. Schroef de peilstok in tot hij de bodem raakt.
3. Verwijder de peilstok en lees het oliepeil af. Het zou zich dichtbij of op het bovenste merkteken moeten bevinden.

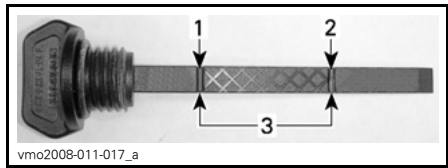

1. Vol
2. Toevoegen
3. Gebruiksbereik

Verwijder de peilstok om olie toe te voegen. Steek een trechter in de vulopening van de olietank om morsen te voorkomen.

Voeg een beetje olie toe en controleer het oliepeil opnieuw.

Herhaal dit tot het oliepeil het bovenste merkteken op de peilstok heeft bereikt. **Nooit te veel bijvullen.**

Bevestig de peilstok correct.

### Aanbevolen motorolie

**OPMERKING:** Dezelfde olie zorgt voor de smering van de motor en de transmissie.

Gebruik alleen synthetische olie XP-S 5W40 (Stuknr. 293 600 039). Dit is speciale synthetische olie voor manuele versnellingsbakken.

**OPMERKING** XP-S 5W40 synthetische olie werd speciaal ontwikkeld en getest voor deze zeer veeleisende motor. Gebruik geen andere synthetische olie, mengsel van synthetische olie of speciale additieven voor Can-Am ATV's met natte koppeling. Er is momenteel geen enkel gelijkwaardig product op de markt. Indien er een gelijkwaardig alternatief beschikbaar wordt, mag dit worden gebruikt.

## Motorolie verversen

De olie en de filter moeten op hetzelfde ogenblik worden vervangen. De oliewissel dient met een warme motor te gebeuren.

**⚠ LET OP** De motorolie kan erg heet zijn. Wacht tot de motorolie warm is.

### Oliewissel

Zet het voertuig op een vlak oppervlak.

1. Verwijder de dop van de olietank.

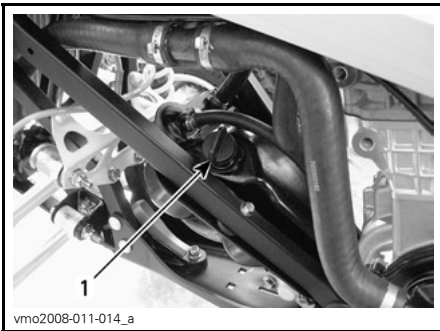

1. *Dop van de motorolietank*

2. Maak de plaats rond de olieaftappluggen schoon.

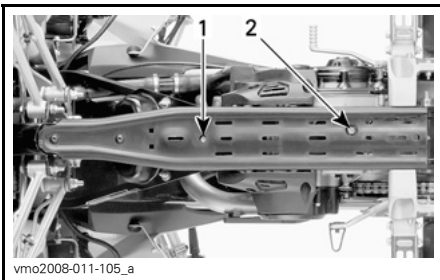

1. *Olieaftapplug*
2. *Motoraftapplug*

3. Zet een opvangbak onder de olieaftapplug.
4. Verwijder de aftapplug en laat alle olie uit de tank lopen. Werp de dichtingsring weg.
5. Zet een opvangbak onder de motoraftapplug.
6. Verwijder de aftapplug en laat alle olie uit de motor lopen. Werp de dichtingsring weg.
7. Wis eventueel gemorste olie van motor, olietank en chassis.

**OPMERKING:** Wacht lang genoeg zodat alle olie uit de oliefilter kan lekken.

8. Verwijder metaaldeeltjes van de magnetische aftapplug.

**OPMERKING:** De aanwezigheid van verdachte stukjes wijst op een beschadigde motor. Neem in dat geval contact op met een erkende Can-Am dealer.

9. Plaats aftappluggen met **NIEUWE** dichtingsringen.
10. Maak de oliezeef proper zoals het hoort. Zie **ONDERHOUDSSCHEMA**.
11. Vervang de oliefilter. Zie **OLIEFILTER** in dit hoofdstuk.
12. Hervul de olietank met 1,8 l van de aanbevolen olie. Voor meer informatie, zie **AANBEVOLEN MOTOROLIE** in dit hoofdstuk.
13. Start de motor en laat hem enkele minuten stationair draaien. Controleer op lekkage.
14. Stop de motor en controleer het oliepeil. Vul bij indien nodig.

## Olizeef

### Reiniging olizeef

**OPMERKING:** Hoe vaak de olizeef moet worden gereinigd, vindt u in het **ONDERHOUDSSCHEMA**.

1. Verwijder de bevestigingsbouten van de olietankuitlaatkoppeling. Werp de O-ring weg.

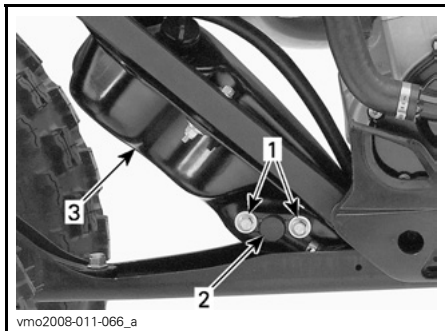

#### LINKERKANT VAN VOERTUIG

1. Bevestigingsbouten
2. Tankuitlaatkoppeling
3. Olietank

2. Verwijder de olizeef achter de tankuitlaatkoppeling.

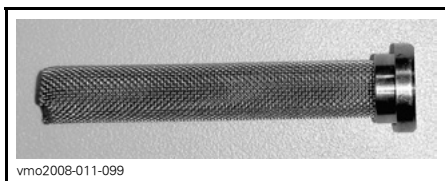

#### ZEEF

3. Maak de olizeef schoon met een oplosmiddel en droog deze met perslucht.

## ⚠ WAARSCHUWING

Draag altijd oogbescherming. Chemicaliën kunnen huiduitslag en oogletsel veroorzaken.

4. Veeg eventueel gemorste olie van de olietank.
5. Plaats een **NIEUWE** O-ring op olietankuitlaatkoppeling.
6. Plaats de olietankuitlaatkoppeling op de olietank.
7. Monteer alle verwijderde onderdelen zorgvuldig opnieuw.

**OPMERKING** Let op dat u de O-ring niet beschadigt bij het aanbrengen van de uitlaatkoppeling op de olietank. Smeer de O-ring met wat olie om de montage te vergemakkelijken.

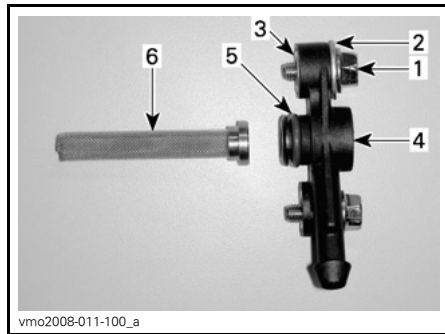

#### OLIE-UITLAAT

1. Zeskantbout
2. Drukschijf
3. Inbrengen
4. Uitlaatkoppeling
5. O-ring
6. Zeef

## Oliefilter

### Vervanging oliefilter

1. Schroef het oliefilterdeksel los.

**OPMERKING:** Onthoud de juiste locatie van alle schroeven.



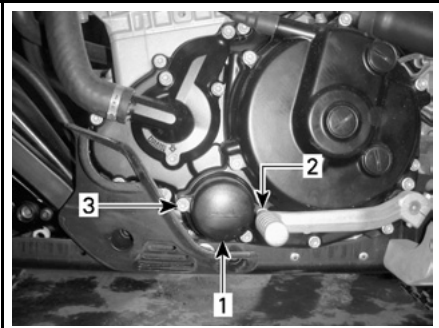

vmo2008-011-042\_a

**LINKERKANT VAN DE MOTOR**

1. Deksel van de oliefilter
  2. Schroef (M6 x 25)
  3. Schroef (M6 x 55)
2. Verwijder de oliefilter en werp de O-ring weg.

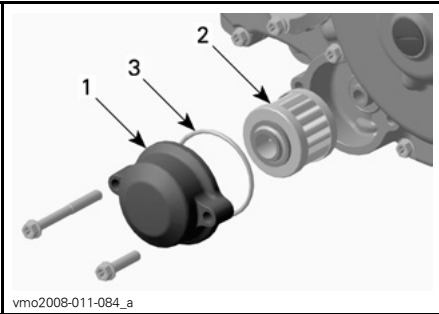

vmo2008-011-084\_a

**LINKERKANT VAN DE MOTOR**

1. Deksel van de oliefilter
  2. Oliefilter
  3. O-ring
3. Plaats de nieuwe oliefilter met een **NIEUWE O-ring**.
- OPMERKING:** Breng voor de plaatsing wat olie aan op de filter en de O-ring.
4. Wis eventueel gemorste olie van de motor.
5. Hervul de olietank met 1,8 l van de aanbevolen olie. Voor meer informatie, zie **AANBEVOLEN MOTOROLIE** in dit hoofdstuk.

6. Start de motor en laat hem enkele minuten stationair draaien. Controleer op lekkage.
7. Stop de motor en controleer het oliepeil. Vul bij indien nodig.

Voer de gebruikte olie en filter af volgens uw plaatselijke milieureglementering.

**Motorkoelvloeistof**

**Motorkoelvloeistofpeil**

**⚠ WAARSCHUWING**

Controleer het koelmiddelpcil wanneer de motor koud is. Voeg nooit koelmiddel toe aan het koelsysteem terwijl de motor heet is.

**OPMERKING:** Voer terwijl u het koelvloeistofpeil controleert een visuele inspectie op lekken uit.

De dop van de motorkoelvloeistoftank zit onder het toegangsdeksel naast de brandstoftankdop.

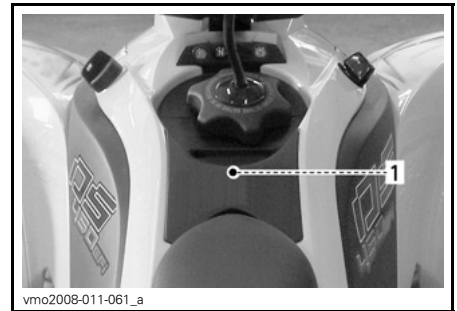

vmo2008-011-061\_a

**ONDER TOEGANGSDEKSEL**

1. Locatie dop koelvloeistoftank



vmo2008-011-034

### DOP KOELVLOEISTOFTANK

U kunt het toegangsdeksel als volgt verwijderen:

1. Verwijder de zitting.



vmo2008-011-026\_c

1. Vergrendeling zitting

2. Verwijder de dop van de brandstoftank.

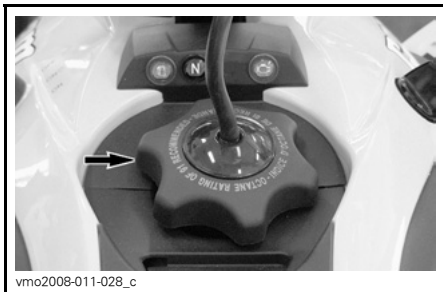

vmo2008-011-028\_c

3. Maak de lipjes van het deksel los van de fascia.

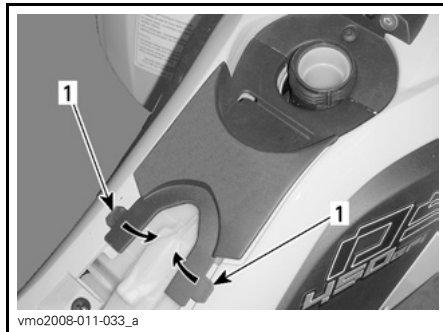

vmo2008-011-033\_a

1. Lipjes

4. Trek het deksel voorzichtig achteruit en verwijder het.

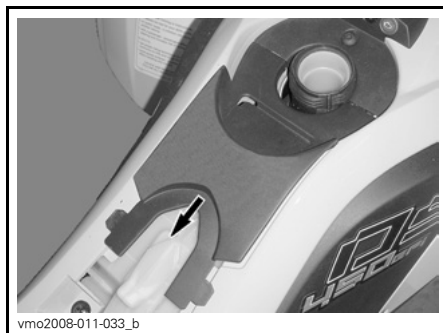

vmo2008-011-033\_b

5. Verwijder de vuldop.

Wanneer het voertuig op een vlak oppervlak staat, wordt een correct vloeistofpeil waargenomen door de opening in de reservoirdop.

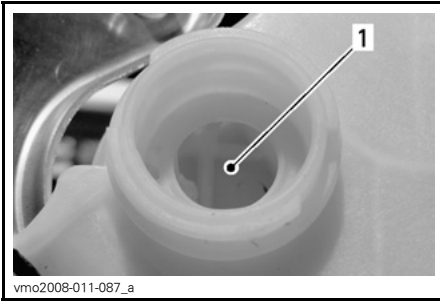

KOELMIDDELRESERVOIR

1. Koelvloeistof hier

Het vloeistofpeil kan ook worden gecontroleerd aan de hand van de peilmerktekens op het reservoir (kleine ribbels).



KOELMIDDELRESERVOIR

1. Peilmerktekens

**OPMERKING:** Wanneer u het peil controleert bij een temperatuur onder de 20°C kan het iets lager liggen.

Voeg koelvloeistof toe indien nodig. Gebruik een trechter om morsen te vermijden. **Nooit te veel bijvullen.**

**⚠ WAARSCHUWING**  
 Verwijder de dop van de koelvloeistoftank niet terwijl de motor heet is, om brandwonden te voorkomen.

6. Sluit de vuldop opnieuw en draai hem stevig aan.
7. Installeer de verwijderde onderdelen opnieuw correct in de omgekeerde volgorde dan waarin u ze hebt verwijderd.

**OPMERKING:** Als u vaak koelvloeistof aan uw koelsysteem moet toevoegen, wijst dit op lekkage of motorproblemen. Raadpleeg een erkende Can-Am dealer.

**Aanbevolen motorkoelvloeistof**

Gebruik altijd ethyleenglycolantivries met anticorrosiemiddel, speciaal bestemd voor aluminium interne verbrandingsmotoren.

Vul het koelsysteem met BRP voorge-mengd koelmiddel (Stuknr. 219 700 362) of met gedestilleerd water en een antivriesoplossing (50 % water, 50 % antivries).

**Vervanging motorkoelvloeistof**

**⚠ WAARSCHUWING**  
 Verwijder de dop van de koelvloeistoftank niet en draai de motoraf-tapplug niet open terwijl de motor heet is, om brandwonden te voorkomen.

1. Verwijder het toegangsdeksel, zie *KOELVLOEISTOFPEIL* in dit hoofdstuk.
2. Draai de dop van de koelvloeistoftank in tegenwijzerzin los en verwijder hem.

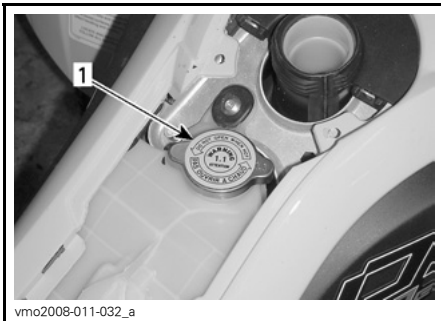

**ONDER TOEGANGSDEKSEL**

1. Dop koelvloeistoftank

3. Schroef de aftapplug langzaam los en vang de koelvloeistof op in een geschikt recipiënt.

**OPMERKING:** U hoeft de aftapplug niet te verwijderen.

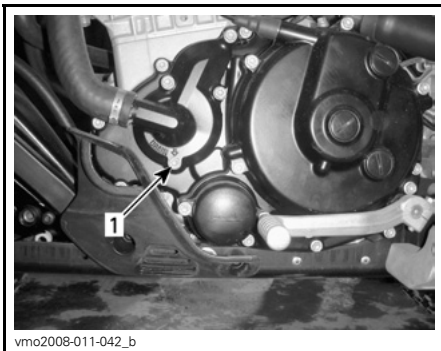

**LINKERKANT VAN DE MOTOR**

1. Koelvloeistofaftapplug

4. Laat het reservoir helemaal leeglopen en draai de aftapplug terug vast.

5. Maak de slangklem van de radiator-uitlaatslang los.

6. Verwijder de uitlaatslang van de radiator en laat het systeem helemaal leeglopen.

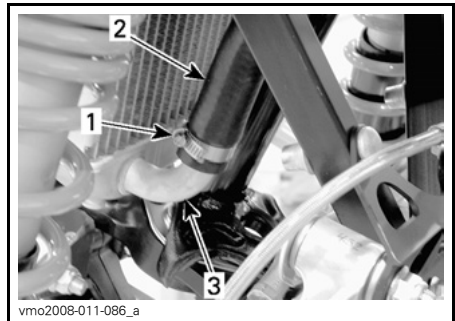

1. Slangklem

2. Uitlaatslang

3. Radiator

7. Breng de slang weer aan en bevestig ze met de slangklem.

8. Wis eventueel gemorste koelvloeistof van het chassis en de motor.

9. Hervul de koelvloeistoftank met 1,8 l van de aanbevolen koelvloeistof. Zie **SPECIFICATIES** voor meer informatie.

10. Laat de motor stationair draaien met verwijderde koelvloeistoftankdop. Voeg langzaam koelvloeistof toe indien nodig. **Niet te veel bijvullen.**

Wanneer het voertuig op een vlak oppervlak staat, wordt een correct vloeistofpeil waargenomen door de opening in de reservoirdop.

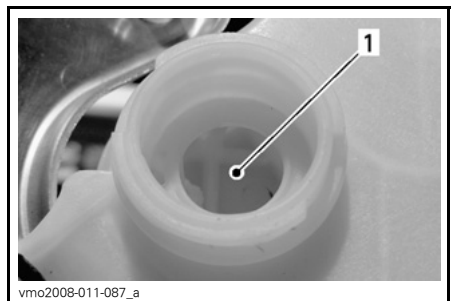

**KOELMIDDELRESERVOIR**

1. Koelvloeistof hier

Het vloeistofpeil kan ook worden beoordeeld aan de hand van de peilmerktekens van het reservoir (kleine ribbels).

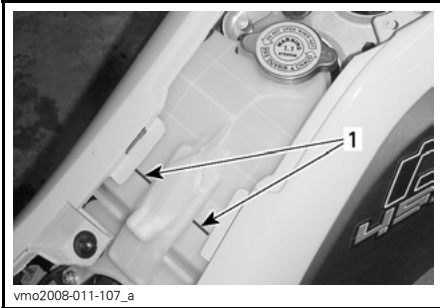

vmo2008-011-107\_a

**KOELMIDDELRESERVOIR**

1. Peilmerktekens

11. Wacht nu tot de motor een normale bedrijfstemperatuur heeft bereikt. Druk de gashendel twee- of drie-maal in en voeg nog koelvloeistof toe, indien nodig.
12. Bevestig de dop op de koelvloeistoftank. Inspecteer alle aansluitingen op lekkage.
13. Stop de motor.
14. Monteer alle verwijderde onderdelen zorgvuldig opnieuw.

**Luchtfilter**

**Verwijderen van de luchtfilter**

**OPMERKING** Verwijder of wijzig geen enkel onderdeel van het luchtfilterhuis. Gebruik altijd originele onderdelen of een geschikt equivalent wanneer u de luchtfilter of voorfilter vervangt. De motor is speciaal gekalibreerd om met deze onderdelen te werken. Anders kan de motor minder performant worden of schade oplopen.

1. Verwijder de zitting.
2. Maak de klemmen los en verwijder het deksel van het luchtfilterhuis.

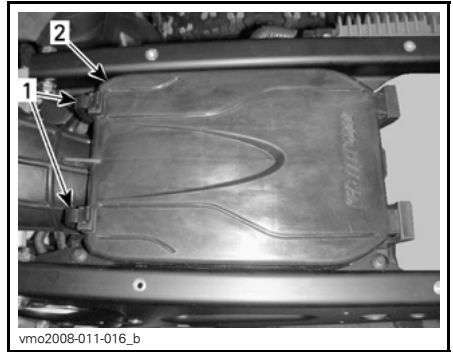

vmo2008-011-016\_b

1. Klemmen
2. Deksel luchtfilterhuis

3. Maak de klem los en verwijder de filter.

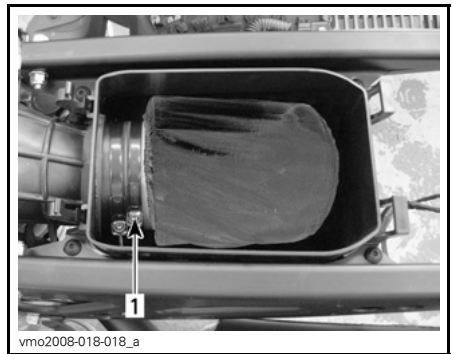

vmo2008-018-018\_a

1. Klem

4. Verwijder de voorfilter van de luchtfilter.



VOORFILTER

## Reiniging luchtfilter

### Voorfilter

1. Reinig de voorfilter met heet zeepsop (gebruik enkel milde reinigingsproducten).
2. Spoel de voorfilter af en knijp hem samen om het overtollige water te verwijderen.

Laat de voorfilter grondig drogen.

### Luchtfilter

1. Giet luchtfilter-reinigingsoplossing (Stuknr. 219 700 341) of een gelijkwaardig product in een emmer. Leg de filter te week.
2. Reinig het luchtfilterhuis vanbinnen terwijl de filter ligt te weken.
3. Spoel de luchtfilter met warm water.
4. Druk de schuimstof samen om het overtollige water te verwijderen. Laat de luchtfilter grondig drogen.

**OPMERKING:** Een beetje stof kan worden verwijderd met een lagedruk-lucht pistool. Blaas de perslucht in tegengestelde richting van de bedrijfs-luchtstroom.

Vervang een beschadigd luchtfilterelement door een nieuw exemplaar.

5. Smeer de gedroogde filter opnieuw met luchtfilterolie (Stuknr. 219 700 340) of gelijkwaardig.

## Installatie luchtfilter

Installeer de verwijderde onderdelen opnieuw correct in de omgekeerde volgorde dan waarin u ze heeft verwijderd.

## Luchtfilterhuis

### Inspectie luchtfilterhuis

Controleer regelmatig of er vloeistof of verontreinigingen in de afvoerleiding van het luchtfilterhuis zitten.

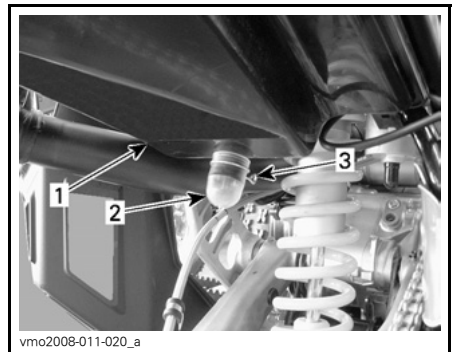

1. Luchtfilterhuis
2. Afvoerleiding
3. Klem

**OPMERKING:** Als het voertuig in een stoffige omgeving wordt gebruikt, moet u deze inspectie vaker uitvoeren dan het ONDERHOUDSSCHEMA aangeeft.

Als u vloeistof of verontreinigingen aantreft, verwijdert u de klem. Trek de afvoerleiding naar buiten en ledig ze.

**OPMERKING** Start de motor niet wanneer u vloeistof of verontreinigingen in de afvoerleiding aantreft.

Wanneer u vloeistof of afzettingen aantreft moet u de luchtfilter naargelang zijn toestand inspecteren/drogen of vervangen.

Verwijder de luchtfilter volgens de bovenstaande aanwijzingen.

## Vonkafleider knalpot

### Reiniging vonkafleider knalpot

De vonkafleider van de knalpot moet regelmatig worden ontdaan van opgehoopte koolstof. Zie *ONDERHOUDSCHEMA*.

Het hele uitlaatsysteem moet visueel worden geïnspecteerd op barsten, lekken of andere schade.

### **⚠ WAARSCHUWING**

**Voer dit werk nooit uit wanneer de motor net heeft gedraaid, omdat het uitlaatsysteem dan erg heet is.**

1. Verwijder de borgschroeven, het begrenzerplaatje en daarna de vonkdoover.

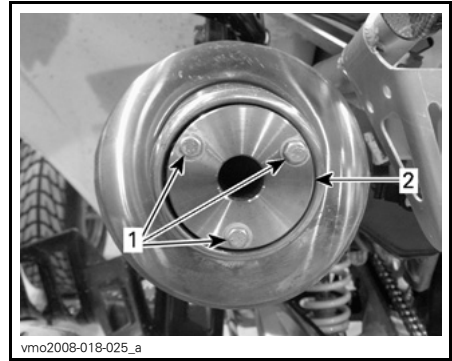

#### VERWIJDEREN

1. Schroeven
2. Begrenzerplaatje

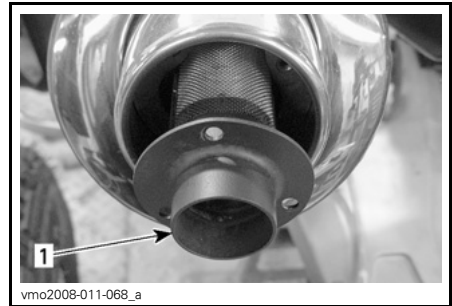

#### VERWIJDEREN

1. Vonkafleider
2. Verwijder alle koolstofafzettingen met een borstel van de vonkafleider.

**OPMERKING:** Gebruik een zachte borstel en let op dat u de vonkafleider niet beschadigt.

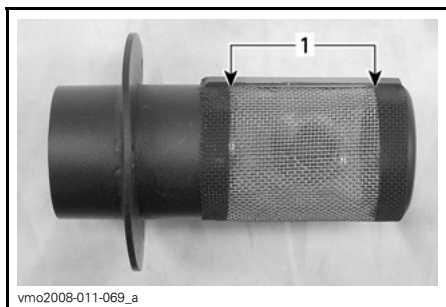

vmo2008-011-069\_a

## REINIGEN

1. Reinig dit deel

Voor de installatie voert u de verwijderingsprocedure in omgekeerde volgorde uit.

## Radiator

### Radiator reinigen

Inspecteer de radiatorvinnen. Ze moeten schoon zijn, vrij van modder, vuil, bladeren en andere verontreinigingen die de koelprestatie van de radiator in het gedrang kunnen brengen.



vmo2008-011-070\_a

## TYPISCH

1. Radiator

Verwijder zoveel mogelijk verontreinigingen met de hand. Heeft u water ter beschikking, probeer de radiatorvinnen dan af te spoelen.

Spuit de radiatorvinnen schoon met een tuinslang, indien mogelijk.

**⚠ LET OP** Maak de radiator nooit schoon met uw handen terwijl hij nog heet is. Laat de te reinigen radiator eerst afkoelen.

**OPMERKING** Let op dat u de radiatorvinnen niet beschadigt bij de reiniging. Gebruik geen werktuigen/voorwerpen die de vinnen kunnen beschadigen. De vinnen zijn doelbewust erg dunne onderdelen, om een efficiënte koeling mogelijk te maken. **GEBRUIK VOOR HET SCHOONSPUITEN ALLEEN LAGE DRUK; GEBRUIK GEEN HOGEDRUKREINIGER.**

### Radiatorinspectie

Inspecteer de radiator en slangen op lekkage of andere schade.

Laat de werking van het koelsysteem controleren door een erkende Can-Am dealer.

## Schakelpedaal

### Afregeling schakelpedaal

Verwijder de schroef die de schakelpedaal op het uiteinde van de schakelas houdt en verwijder vervolgens de schakelpedaal.

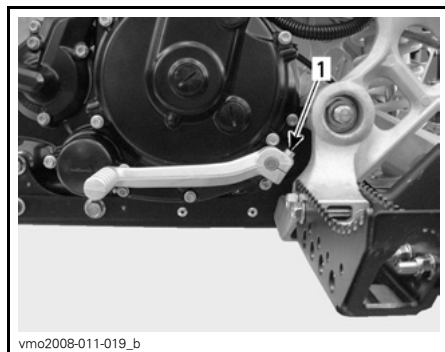

vmo2008-011-019\_b

1. Inbusbout



Installeer de schakelpedaal volgens uw voorkeur en span de schroef dan aan.

## Parkeerrem

### Parkeerrem afstellen

#### **⚠ WAARSCHUWING**

Om de parkeerrem af te stellen moet het voertuig op een vlak oppervlak staan.

Controleer of de onderdelen van de achterrem in goede staat verkeren, dat het systeem naar behoren functioneert en stel de parkeerrem daarna als volgt af:

1. Trek de parkeerrem aan.
2. Zet de transmissie in neutraal.
3. Schuif de beschermer van de kabelafstelschroef zodat de schroef zelf zichtbaar wordt.

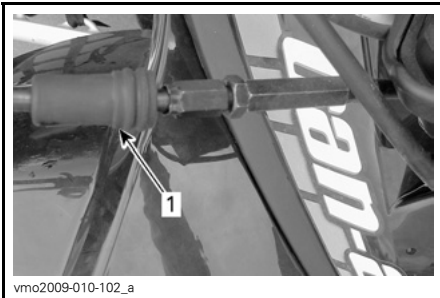

1. Beschermer

4. Houd de afstelschroef vast met een steeksleutel en draai de moer los.

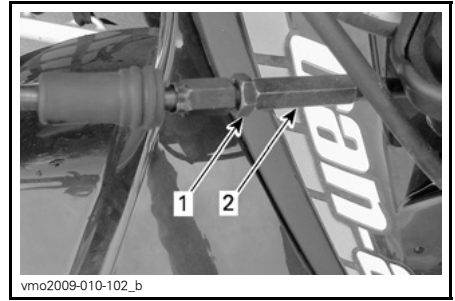

1. Borgmoer  
2. Afstelschroef

5. Draai aan de afstelschroef tot u een weerstand voelt.
6. Beweeg het voertuig krachtig naar voor en naar achter. De achterrem moet geblokkeerd zijn zodat de achteras niet kan draaien. Als de achteras draait, haal de afstelschroef dan telkens een draai verder aan tot de rem blokkeert.
7. Zet de parkeerrem vrij.
8. Beweeg het voertuig naar voor en naar achter. Het voertuig moet vrij kunnen bewegen.
9. Zorg ervoor dat de afstelschroef niet draait en draai de borgmoer vast.
10. Schuif de beschermer over de afstelschroef.

Raadpleeg een erkende Can-Am dealer als de aanbevolen afregeling niet haalbaar is.

#### **⚠ WAARSCHUWING**

Gebruik de parkeerrem altijd wanneer het voertuig niet in gebruik is. Controleer of de parkeerrem goed is afgesteld. Wanneer de remmen tijdens het rijden slepen door een aanhoudende druk op de hendel, kan dit leiden tot beschadiging van het remsysteem, een afname van het remvermogen en/of brand.

## Koppeling

### Afregeling koppeling

**OPMERKING:** Model DS 450 X mx is uitgerust met een snelle kabelstelschroef zonder borgmoer. Stel de koppelingskabel af als hieronder aangegeven, maar negeer de gegevens over de borgmoer.

De normale speling van de koppelingshendel bedraagt 10 tot 15 mm, zie volgende foto.

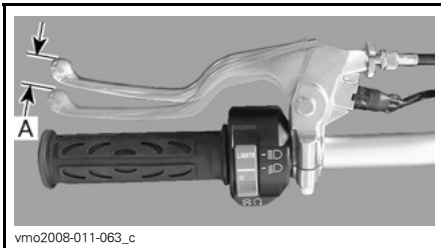

**KOPPELINGSHENDEL — NORMALE SPELING**

A. 10 tot 15 mm

Een **te grote speling** (meer dan 15 mm) kan worden bijgesteld aan de koppelingshendel. Zie **AFREGELING KOPPELINGSHENDEL** hieronder.

Als er **geen of onvoldoende speling** is, moet er voldoende speling worden ingesteld met de schroef aan het koppelingsdeksel. Zie **AFREGELING KOPPELINGSDKSEL** hieronder.

Voer de betreffende afregelingen uit.

**OPMERKING** Neem contact op met een erkende Can-Am dealer als de gewenste afregeling niet wordt bereikt.

### Afregeling koppelingshendel

1. Draai de borgmoer van de kabelstelschroef los.

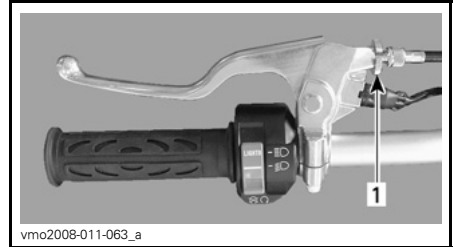

1. *Borgmoer*

2. Draai aan de kabelstelschroef tot de juiste afmeting wordt bereikt.

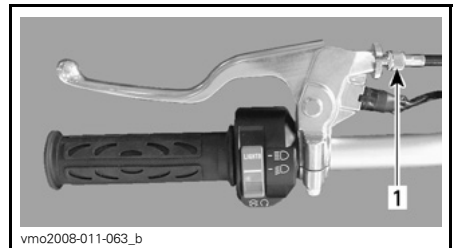

1. *Kabelstelschroef*

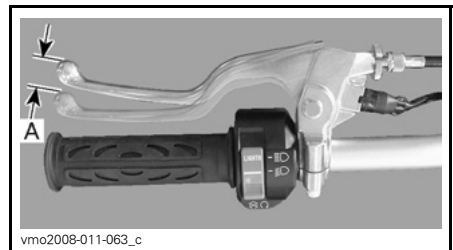

**KOPPELINGSHENDEL — JUISTE AFREGELING**

A. 10 tot 15 mm

3. Draai de borgmoer van de kabelstelschroef aan, wanneer de juiste afregeling is bereikt.

Afregeling koppelingsdeksel

**OPMERKING** Wanneer de schroef aan het koppelingsdeksel moet worden bijgesteld, wijst dit op slijtage van de koppelingsplaten. Het is daarom ten zeerste aangeraden de koppelingsplaten te laten inspecteren door een erkende Can-Am dealer.

1. Draai de borgmoer van de kabelstelschroef los.
2. Draai de stelschroef van de koppelingkabel helemaal los voor een maximale speling.

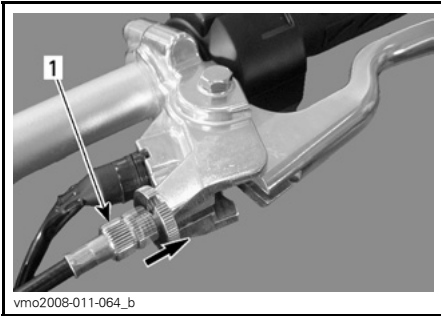

**TYPISCH**

1. Kabelstelschroef

3. Verwijder de toegangspluggen van het koppelingsdeksel.

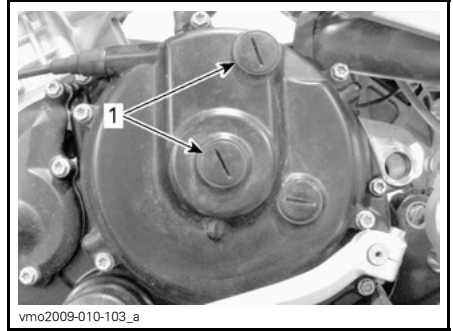

**LINKERKANT VAN DE MOTOR**

1. Toegangspluggen

**OPMERKING:** Zorg vóór dat u aan deze afstelling begint dat de koppelingkabel los is en dat de ontkoppelingnok volledig is vrijgegeven.

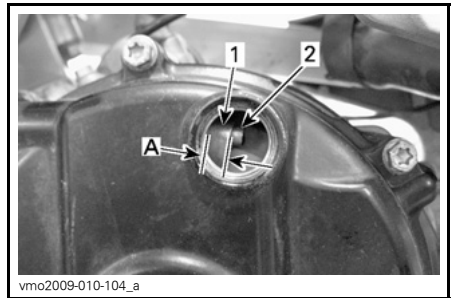

**ONTKOPPELINGSNOK - VOLLEDIG VRIJGEGEVEN**

1. Ontkoppelingnok
  2. Koppelingkabel
- A. 4 tot 5 mm

4. Installeer het afstelsleutel voor de koppeling (Stuknr. 529 036 076) uit de gereedschapsset op de borgmoer.

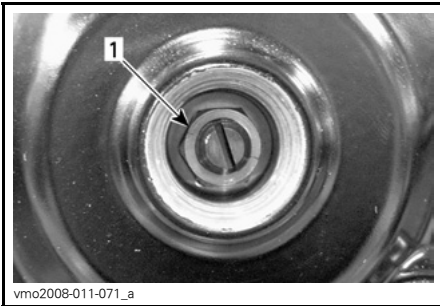

1. Borgmoer

5. Houd de stelschroef tegen met een platte schroevendraaier en draai de borgmoer in tegenwijzerzin los.

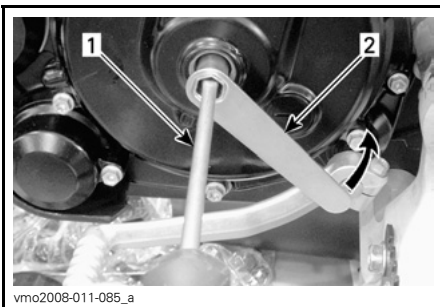

1. Schroevendraaier  
2. Afstelsleutel voor de koppeling

6. Draai de koppelingsstelschroef voorzichtig in wijzerzin om het contactpunt met het ontkoppelinglager te zoeken. Draai de schroef vervolgens een 1/2 draai in tegenwijzerzin uit, weg van het contactpunt.

7. Houd de stelschroef tegen met een platte schroevendraaier en draai dan de borgmoer in wijzerzin vast met de afstelsleutel voor de koppeling.

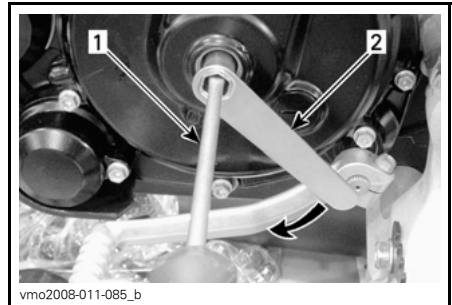

1. Schroevendraaier  
2. Afstelsleutel voor de koppeling

Ter bevestiging van een goede afregeling drukt u met een vinger of schroevendraaier zacht op de stelschroef. Er moet een kleine axiale speling (0,5 mm) voelbaar zijn, anders moet u verder afregelen.

**OPMERKING** Een te strakke afregeling kan tot vroegtijdige slijtage van de koppelingsplaat leiden.

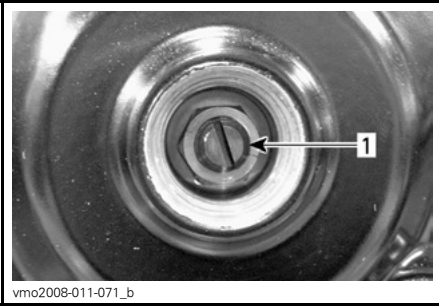

vmo2008-011-071\_b

1. Stelschroef

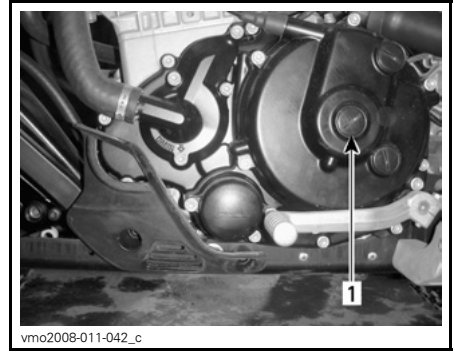

vmo2008-011-042\_c

1. Toegangsdoop

9. Regel de koppelingshendel correct af. Zie *AFREGELING KOPPELINGSHENDEL* hierboven.

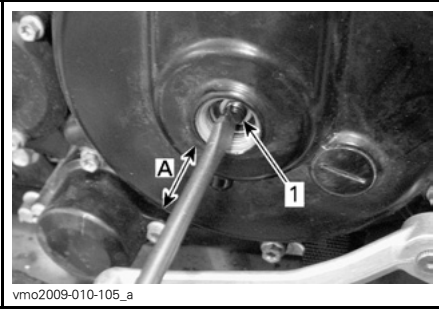

vmo2009-010-105\_a

1. Stelschroef

A. Axiale speling (0,5 mm)

8. Breng de toegangspluggen terug aan.

**OPMERKING** Span ze niet te hard aan.

## Gaskabel

### Smering gaskabel

De gaskabel moet worden gesmeerd met kabelsmeerolie (Stuknr. 293 600 041) of een gelijkwaardig product.

**⚠ WAARSCHUWING**

Gebruik altijd een smeermiddel op siliconenbasis. Als u een ander smeermiddel gebruikt (bv. een smeermiddel op waterbasis) kan de gashendel/kabel kleverig of stroef worden.

1. Verwijder het deksel van de gashendelbehuizing.

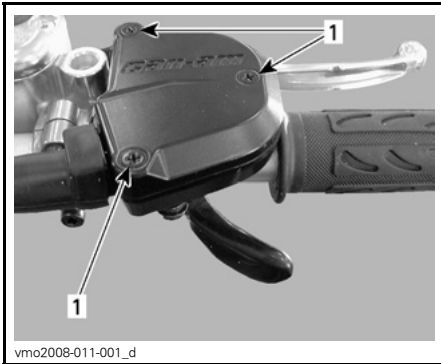

1. Verwijder de schroeven
2. Koppel de kabel los van de gashendel.

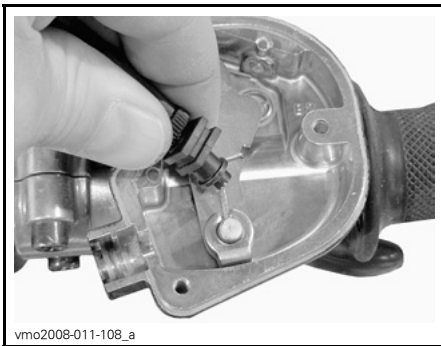

3. Verwijder het zijdeksel van het gasklephuis.

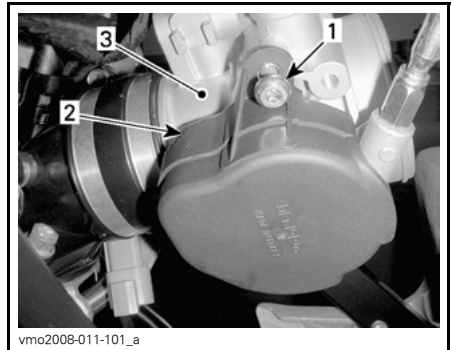

**LINKERKANT VAN DE MOTOR**

1. Verwijder de schroef
  2. Deksel
  3. Gasklephuis
4. Installeer het kabelsmeertoestel (Stuknr. 529 035 738) of een gelijkwaardig apparaat op de kabel.



**TYPISCH**

5. Steek de naald van de spuitbus in het kabelsmeergat.

## **⚠ WAARSCHUWING**

**Draag altijd oogbescherming en handschoenen om een kabel te smeren.**

**OPMERKING:** Leg een lap rond het kabelsmeertoestel om oliespatten te voorkomen.

6. Spuit smeermiddel in tot het door de kabel naar buiten komt.

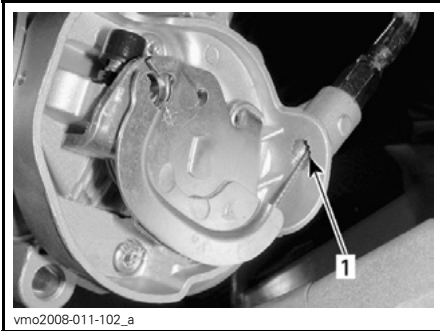

1. Controleer hier op smeermiddel

7. Installeer de kabel opnieuw.
8. Spuit een beetje smeermiddel op het gashendelmecanisme en sluit de behuizing.
9. Regel de gashendel af.

## **Gashendel**

### **Afregeling gashendel**

1. Schuif de rubberen beschermer achteruit zodat de gaskabel-afstelschroef zichtbaar wordt.

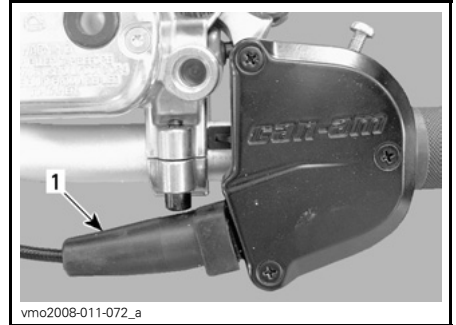

1. Rubberbescherming

2. Draai de borgmoer los en draai aan de afstelschroef tot de gashendel de juiste speling heeft.

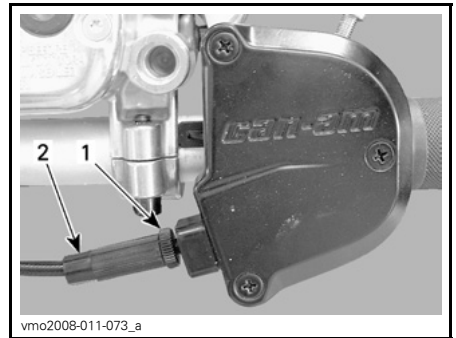

1. Borgmoer
2. Afstelschroef

Onthoud tijdens het lezen van deze Gebruikershandleiding, dat:

## **⚠ WAARSCHUWING**

**Duidt op een mogelijk gevaar dat, indien het niet wordt vermeden, kan leiden tot ernstige of dodelijke verwondingen.**

**OPMERKING:** Meet de speling aan het uiteinde van de gashendel.

- Span de borgmoer aan en bevestig de beschermer terug.

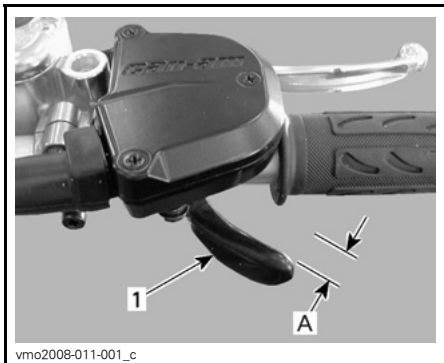

- Gashendel
- 2 tot 4 mm

## Bougies

### Verwijdering van de bougies

- Koppel de bougiekabels los.

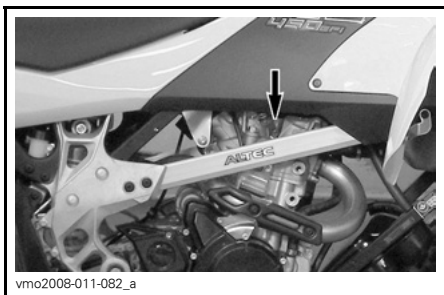

### LOCATIE KABELS

- Reinig de bougies en cilinderkop met perslucht, indien mogelijk.

## ⚠ WAARSCHUWING

Zet altijd een veiligheidsbril op wanneer u met perslucht werkt.

- Draai de bougies los en verwijder ze.

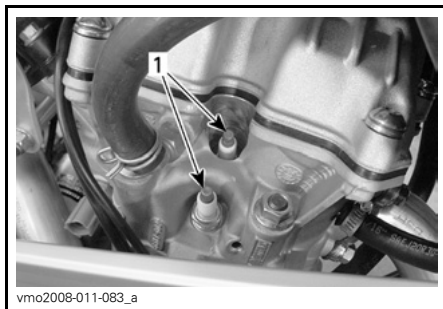

- Bougies

### Installatie van bougies

Controleer voor de installatie of de contactoppervlakken van de cilinderkop en bougies niet vuil zijn.

- Stel de bougiespleet met behulp van een voelmaat in op 0,7 tot 0,8 mm.
- Breng warmtegeleidende pasta P12 (Stuknr. 420 897 186) aan op de bougieschroefdraad tegen het vastreten en om de warmteoverdracht tussen bougies en cilinderkop te bevorderen.
- Schroef de bougies in de cilinderkop met de hand of met een passende momentsleutel.
- Draai de bougies aan tot 19 N•m.



## Batterij

### ⚠ WAARSCHUWING

Laad nooit een accu terwijl die in het voertuig is geïnstalleerd.

### Accu verwijderen

1. Verwijder de zitting.
2. Koppel eerst de ZWARTE (-) kabel los en dan de RODE (+).

### ⚠ WAARSCHUWING

Demonteer altijd in deze volgorde; koppel de ZWARTE (-) kabel eerst los.

3. Verwijder de bevestigingsbouten van de accuhouder en het rack.

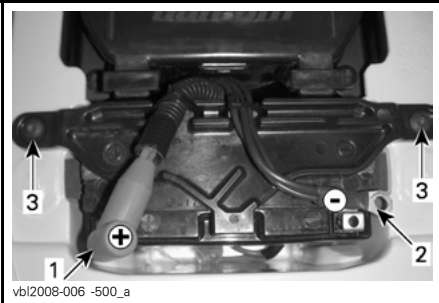

1. ROOD (+)
2. ZWART (-)
3. Accuhouder

### Accu reinigen

Reinig de accupool en kabeluiteinden met een stalen borstel.

### Accu installeren

Installeer de accu terug in het voertuig. Bevestig de accuhouder.

### ⚠ WAARSCHUWING

Sluit eerst de RODE (+) kabel aan en dan de ZWARTE (-). Sluit altijd eerst de RODE (+) kabel aan.

Smeer de pool met diëlektrisch vet (Stuknr. 293 550 004) of een gelijkwaardig middel ter bescherming tegen oxidatie.

## Zekeringen

### Inspectie van de zekeringen

Het elektrisch systeem is beveiligd met zekeringen. Vervang een defecte zekering altijd door een zekering met dezelfde capaciteit.

**OPMERKING** Gebruik geen zekering met een hogere capaciteit, om ernstige schade te vermijden.

Om de zekering uit de houder te halen trekt u ze naar buiten. Controleer of de draad is gesmolten.

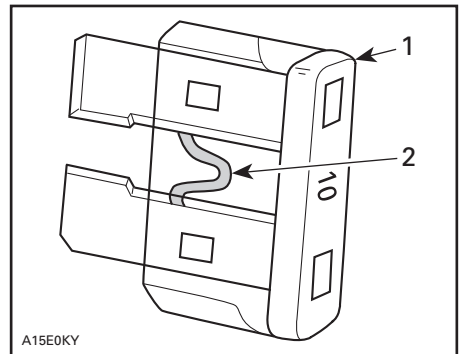

### TYPISCH

1. Zekering
2. Nakijken op gesmolten delen

## Locatie zekeringen

De zekeringhouders zitten onder de zitting in het servicecompartiment en links van de motor.

## Zekeringen onder de zitting



vmo2008-011-029\_b

### LOCATIE ZEKERINGEN

1. Zekeringhouder

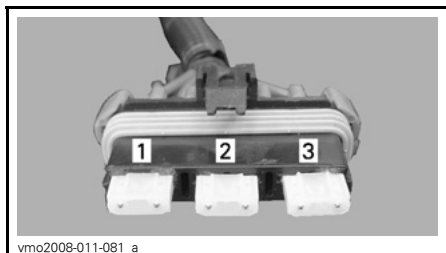

vmo2008-011-081\_a

### OMSCHRIJVING VAN DE ZEKERINGEN

1. Oplaadsysteem (20 A)
2. Richtingaanwijzer (5 A)
3. Hoofdzekering (30 A)

**OPMERKING:** Zorg ervoor dat u de plastic klem bovenaan zet als aangegeven, om de zekeringen goed te kunnen identificeren.

## Zekeringen links van de motor



vmo2008-011-037\_a

### LOCATIE ZEKERINGEN

1. Zekeringhouder

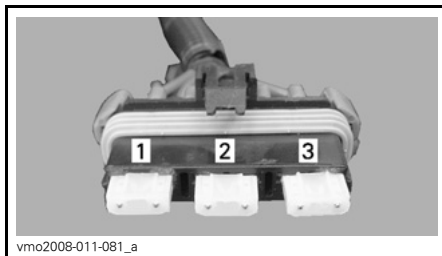

vmo2008-011-081\_a

### OMSCHRIJVING VAN DE ZEKERINGEN

1. Koelventilator en accessoires (20 A)
2. ECM (Engine Control Module - motorbeheermodule) (5 A)
3. Brandstofpomp (15 A)

**OPMERKING:** Zorg ervoor dat u de plastic klem bovenaan zet als aangegeven, om de zekeringen goed te kunnen identificeren.

## Lichten

### Koplampuitrichting

Stel de hoogte van de lichten als volgt af:

1. Maak de bouten los zonder ze te verwijderen, als weergegeven op de volgende illustratie.

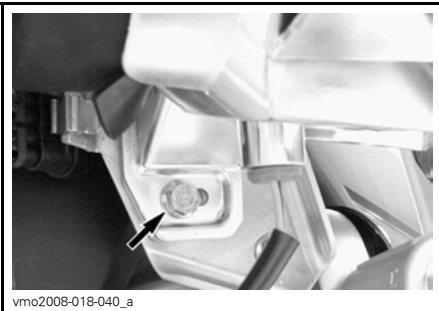
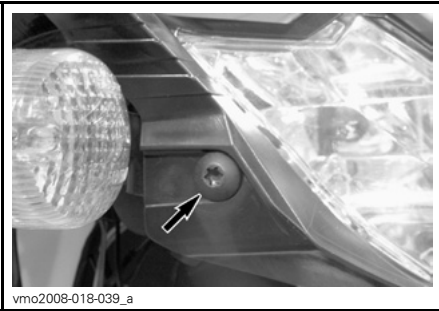

2. Stel de hoek van de koplampbehuizing manueel af.
3. Stel de twee koplampen gelijk af.
4. Als ze correct zijn afgesteld draait u de schroef opnieuw aan.

### Koplampen vervangen

In elke koplamp zitten twee lampen, één grootlicht-lamp en één standlicht-lamp.

**OPMERKING** Raak het glas van een halogeenlamp nooit met de blote vingers aan, want dan gaat deze minder lang mee. Als het glas toch wordt aangeraakt, reinig het dan met isopropanol, dat op de lamp geen laagje achterlaat.

**OPMERKING:** Op de volgende illustraties werd de koplampbehuizing van het voertuig verwijderd om een duidelijker beeld te geven.

Om de koplamp te vervangen gaat u als volgt te werk:

1. Schakel de contactschakelaar uit.
2. Verwijder de rubberbescherming van de koplampbehuizing.

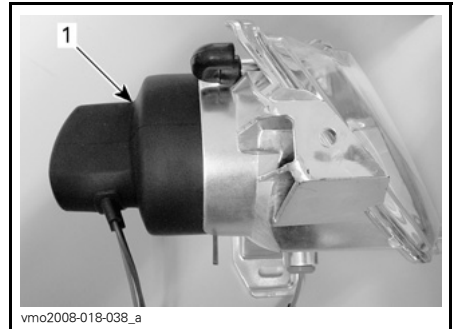

**TYPISCH**

1. Rubberbescherming

3. Koppel de connector van de koplamp los.
4. Druk de ronde uiteinden van de houderclips naar voor en zet ze opzij om de lamp van de koplamp los te maken.

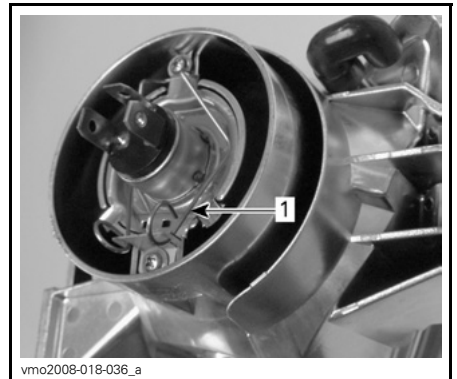

**TYPISCH**

1. Houderclip

5. Hef de houderclip op en verwijder de lamp.

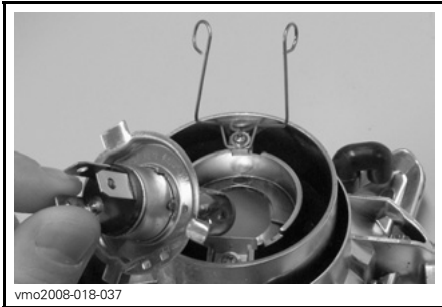

TYPISCH

6. Installeer de verwijderde onderdelen opnieuw correct in de omgekeerde volgorde dan waarin u ze heeft verwijderd.
7. Controleer of de lichten werken.

### Lampen van de standlichten vooraan vervangen

Om de standlichtlamp vooraan in de koplampbehuizing te vervangen, gaat u als volgt te werk:

1. Schakel de contactschakelaar uit.
2. Trek de fitting uit de koplampbehuizing.

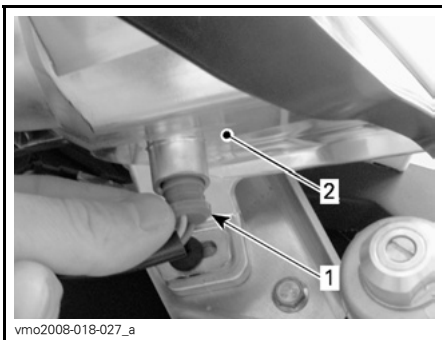

1. Standlichtfitting
2. Koplampbehuizing

3. Trek de lamp uit de fitting.
4. Plaats de nieuwe lamp door ze in de fitting te duwen.
5. Steek de standlichtfitting terug in de koplampbehuizing door ze in de opening te duwen.
6. Controleer of de lichten werken.

### Lamp van het achterlicht vervangen

1. Schakel de contactschakelaar uit.
2. Schroef de lensschroeven los om aan de lamp te kunnen.

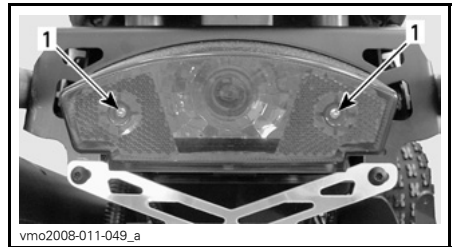

TYPISCH

1. Schroeven
3. Druk de lamp in en houd ze vast terwijl u ze in tegenwijzerzin losdraait.
4. Om de nieuwe lamp te installeren drukt u ze eerst in en draait ze in wijzerzin.
5. Controleer of de lichten werken.

### Verklikkerlichtjes

#### Lampjes verklikkerlichtjes vervangen

1. Verwijder de dop van de brandstoftank.

2. Verwijder de console.

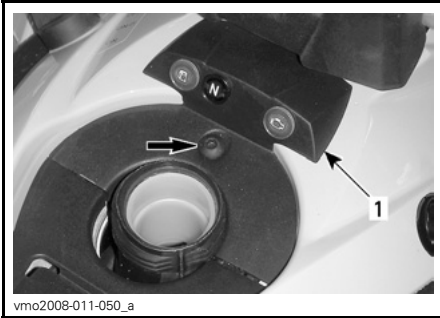

#### TYPISCH

1. Console

3. Koppel de draden van het defecte verklikkerlichtje los.
4. Druk de beide lipjes in en trek het lampje uit het gat.

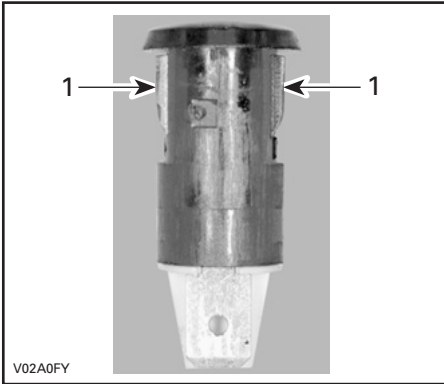

1. Lipjes

Voor de installatie voert u de verwijderingsprocedure in omgekeerde volgorde uit.

## Aandrijfketting

### ⚠ WAARSCHUWING

Draai de contactsleutel altijd in de stand UIT (OFF), alvorens de aandrijfketting te inspecteren, af te regelen of te smeren.

### Inspectie aandrijfketting

Het voertuig is uitgerust met levensduurgesmeerde kettingbouten en -rollen, afgedicht met een O-ring. Inspecteer de aandrijfketting voor elke rit met uw voertuig.

Controleer op beschadigde of ontbrekende O-ring, rollen en correcte regeling van de kettingspeling.

### Aandrijfketting reinigen en smeren

**OPMERKING** Reinig de ketting nooit met een hogedrukreiniger of met benzine. Zo beschadigt u de O-ring en zal de aandrijfketting vroegtijdig verslijten en defect raken.

Maak de zijvlakken van de ketting schoon met een droge doek.

**OPMERKING:** Reinig de ketting niet met een borstel.

Gebruik voor de smering enkel een goedgekeurd smeermiddel voor O-ringkettingen. Andere gangbare kettingsmeermiddelen kunnen solventen bevatten en de O-ringen beschadigen.

### Afregeling aandrijfketting

Regel de aandrijfketting voor elke rit af.

**OPMERKING:** Regel de aandrijfketting altijd af terwijl de bestuurder of een overeenkomstig gewicht, op het voertuig zit.

1. Plaats het voertuig op een vlak oppervlak en schakel in VRIJLOOP.
2. Draai de borgbouten van de achteras los.

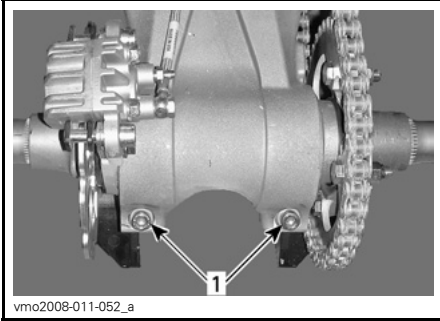

vmo2008-011-052\_a

1. *Borgbouten achteras*

3. Steek de punt van de schroevendraaier (gereedschapsset) door de kettingwielnaaf in de behuizing van de excenteras.

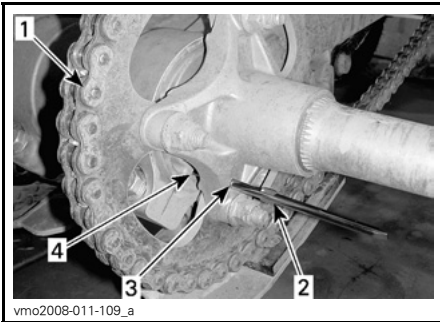

vmo2008-011-109\_a

1. *Aandrijfketting*
  2. *Punt schroevendraaier (gereedschapsset)*
  3. *Kettingwielnaaf*
  4. *Excenterasbehuizing*
4. Trek het voertuig, met de schroevendraaierpunt op de juiste plaats, achteruit om de kettingspeling te verminderen.

MODEL	REGEL-METHODE	SPELING KETTING
DS 450 (CE)	Om de speling te verkleinen: <b>TREK</b> voertuig achteruit	22 mm halfweg tussen de kettingwielen

**OPMERKING:** De kettingspeling moet 22 mm bedragen in het midden tussen de kettingwielen.

5. Draai de borgbouten van de achteras aan tot 48 N•m.

## Aandrijfkettinggeleider

### Inspectie aandrijfkettinggeleider

Inspecteer de aandrijfkettinggeleider regelmatig, zie *ONDERHOUDSSCHEMA*.

Vervang de kettinggeleider als hij versleten is.

Doe hiervoor een beroep op een erkende Can-Am dealer.

## Kettingwielen aandrijfketting

### Inspectie kettingwielen aandrijfketting

Controleer of de kettingwielen vervormd zijn.

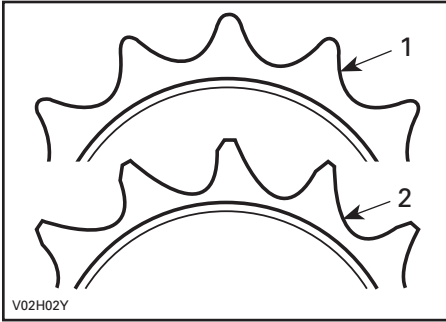

1. Goed
2. Vervang

**OPMERKING** Vervang de ketting en kettingwielen samen om voortijdige slijtage van ketting en kettingwielen te vermijden. Plaats telkens een nieuwe borgring als u het motorkettingwiel verwijderd.

## Banden/Wielen

### Bandenspanning

#### **⚠ WAARSCHUWING**

De bandenspanning heeft een grote invloed op de besturing en stabiliteit van het voertuig. Bij een lage druk kunnen de banden leeglopen en op de velg gaan lopen. Bij overdruk kan de band springen. Houd u altijd aan de aanbevolen bandenspanning. Gebruik altijd een handpomp, aangezien het banden van het lagedruktype betreft.

Controleer de spanning wanneer de banden **KOUD** zijn, voordat u het voertuig gebruikt. De bandendruk verschilt naargelang de temperatuur en de hoogte. Controleer de bandenspanning opnieuw wanneer een van deze factoren verandert.

Voor uw comfort zit er een drukmeter in het gereedschapskistje.

BANDEN-SPANNING		VOOR-AAN	ACHTER-AAN
Tot 100 kg	MAXIMUM	48 kPa	
	MINIMUM	34,5 kPa	

Hoewel de banden speciaal zijn ontworpen voor offroad-toepassingen, kan een platte band nog steeds voorkomen. Daarom wordt aangeraden, een bandenpomp en een reparatieset mee te nemen.

### Toestand van de banden/wielen

Controleer de banden en velgen op beschadigingen en slijtage. Vervang ze indien nodig.

Wissel de banden niet om. De banden vooraan en achteraan hebben een andere maat. De banden zijn directioneel en moeten in de juiste draairichting gemonteerd blijven om goed te werken.

## **⚠ WAARSCHUWING**

Let er bij de vervanging van de banden op dat u nooit een diagonaalband combineert met een radiaalband. Deze combinatie kan tot besturings- en/of stabiliteitsproblemen leiden.

Combineer geen banden van verschillende types en/of maten op dezelfde as. De voorbanden en de achterbanden moeten telkens van hetzelfde merk en hetzelfde type zijn

Let erop dat u banden met een unidirectioneel profiel in de juiste draairichting monteert.

Radiaalbanden moeten als complete set worden gemonteerd.

De niet-naleving van deze instructies kan tot ernstige of dodelijke verwondingen leiden.

### **Wielen verwijderen**

1. Draai de moeren los en hef het voertuig op.
2. Ondersteun het voertuig stevig met assteunen.
3. Verwijder de moeren en borgringen en dan het wiel.

**OPMERKING:** Model X mc is uitgerust met tapse moeren en heeft geen ringen.

**OPMERKING** Om beschadiging van de voorremschijven te voorkomen, mag het voertuig nooit worden gebruikt zonder de beschermer op de voorremschijven.

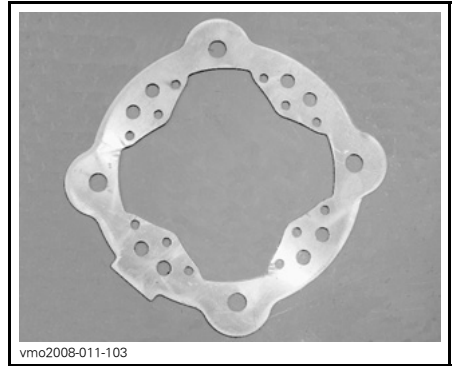

vmo2008-011-103

**SCHIJFBESCHERMER**

### **Wiel monteren**

Controleer vooraan of de remschijfbeschermers correct zijn gemonteerd.

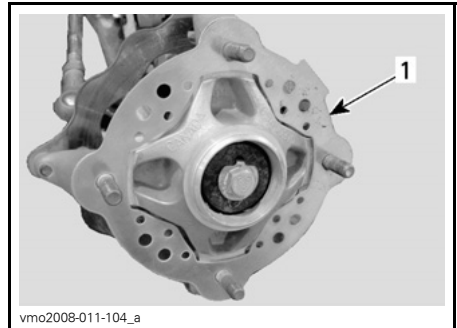

vmo2008-011-104\_a

**VOORWIEL**

1. Schijfbeschermer

1. Monteer (waar toepasselijk) de moeren en borgringen.

## **⚠ WAARSCHUWING**

Op model X mc plaatst u de tapse kant van de moer naar de velg toe.

Draai telkens twee tegenoverliggende moeren licht aan en draai ze daarna aan tot 52 N•m.



**OPMERKING** Gebruik altijd de aanbevolen wielmoeren en -ringen. Het gebruik van een andere moer en ring kan schade aan de velg veroorzaken.

## Voorwiellagers

### Voorwiellagers inspecteren

Duw en trek aan de bovenrand van de wielen om de speling te voelen. Raadpleeg een erkende Can-Am dealer als u enige speling vaststelt.

## Achteras

### Inspectie achteras

Hef de achterkant van het voertuig hoog genoeg op, zodat de wielen van de grond komen.

Duw en trek aan de achteras om de speling te voelen.

Let op het doorbuigen of uitlopen van de as.

Raadpleeg een erkende Can-Am dealer als u enige speling of schade vaststelt.

## Ophanging

### Inspectie ophanging

#### Schokdempers

Inspecteer de schokdemper op olieekage en de bevestigingen op vastheid. Raadpleeg indien nodig een erkende Can-Am dealer.

### **WAARSCHUWING**

- De schokdempers staan onder druk.
- Bij verhitting of perforatie is er explosiegevaar.
- Niet demonteren.

### Wieldraagarmen, draaiarm en stangen inspecteren

Controleer deze onderdelen op beschadigingen (barsten, deuken, overmatige speling of putcorrosie). Als u dergelijke schade vaststelt: **GEbruik HET VOERTUIG DAN NIET EN RAADPLEEG EEN ERKENDE CAN-AM DEALER.**

### **WAARSCHUWING**

Rijd nooit met een voertuig met defecte onderdelen in de ophanging.

### Smering voorophanging

Smeer de voorste wieldraagarmen met een smeerpistool. Gebruik synthetisch vet voor ophangingen (Stuknr. 293 550 033) of een gelijkwaardig product.

**OPMERKING:** Op model X mx hebben alleen de onderste wieldraagarmen smeerfittingen.

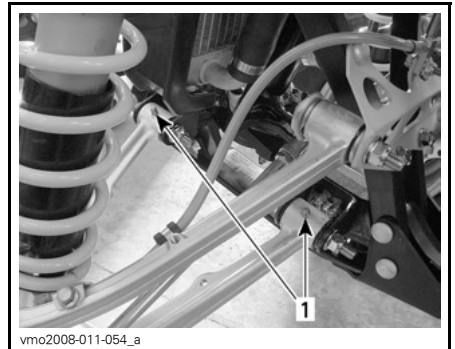

TYPISCH — ONDERSTE WIELDRAAGARM  
1. Smeerfittingen



vmo2008-011-055\_a  
**TYPISCH — BOVENSTE WIELDRAAGARM**  
 (BEHALVE X mx)  
 1. Smeerfittingen

### Smering achterophanging

Smeer ze met synthetische olie voor ophangingen (Stuknr. 293 550 033) op de aangegeven smeerpunten.

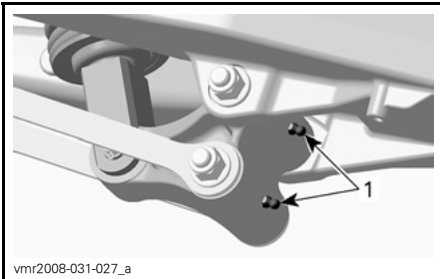

vmr2008-031-027\_a  
**GASREGELAAR**  
 1. Smeerfittingen



vmo2009-005-008\_a  
**DRAAIARM**  
 1. Smeerfitting

## Remmen

### Remvloeistofpeil

**OPMERKING:** Een laag peil kan wijzen op lekkage of versleten remblokken. Raadpleeg een erkende Can-Am dealer.

### Vloeistofreservoir voorrem

Draai het stuur recht vooruit zodat het reservoir waterpas staat.

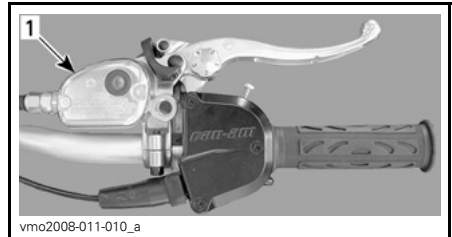

vmo2008-011-010\_a  
**TYPISCH**  
 1. Voorrem-vloeistofreservoir

Controleer het remvloeistofpeil door het kijkglas in het reservoirdeksel.

Een **DONKERE** kleur wijst op een goed vloeistofpeil.

Een **LICHTE** kleur wijst op een laag vloeistofpeil.



**TYPISCH**

1. Correct vloeistofpeil
2. Laag vloeistofpeil

Reinig en verwijder de vuldop en voeg de juiste hoeveelheid vloeistof toe. **Nooit te veel bijvullen.**

Inspecteer de toestand van de manchet visueel. Controleer op barsten, scheuren enz. Vervang ze indien nodig.

**Vloeistofreservoir achterrem**

Controleer het vloeistofpeil in het reservoir terwijl het voertuig op een vlak oppervlak staat.



**DIT BEVINDT ZICH NAAST HET RECHTERACHTERSPATBORD**

1. Achterrem-vloeistofreservoir

Dit moet boven het MIN. merkteken liggen.

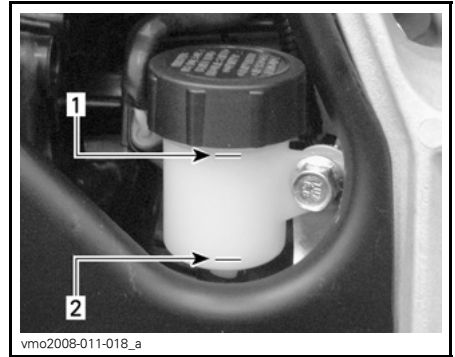

**RECHTERKANT VAN HET VOERTUIG**

1. Maximumpeil (MAX.)
2. Minimumpeil (MIN.)

Reinig en verwijder de vuldop en voeg de juiste hoeveelheid vloeistof toe. **Nooit te veel bijvullen.**

**⚠ WAARSCHUWING**

Zorg dat u bij het terugplaatsen van de vuldop van het remvloeistofreservoir achteraan de rubber ring terug op zijn oorspronkelijke plaats zet.



**JUISTE PLAATS**

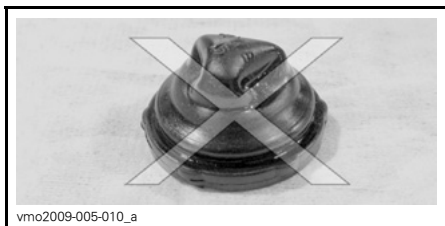

FOUTE PLAATS

### Aanbevolen remvloeistof

Een geopende remvloeistofverpakking kan vervuild zijn of kan vocht uit de lucht hebben opgenomen.

### **WAARSCHUWING**

Gebruik alleen DOT 4-remvloeistof uit een gesloten verpakking.

**OPMERKING** Om ernstige schade aan het remsysteem te voorkomen, mag u geen andere vloeistoffen dan de aanbevolen middelen gebruiken en nooit verschillende vloeistoffen mengen bij het bijvullen.

### Inspectie remmen

De achteraan geplaatste parkeerrem functioneert mechanisch met een verstelbare kabel. Raadpleeg een erkende Can-Am dealer als het moet worden afgeregeld.

Het gewone remsysteem werkt hydraulisch en hoeft niet te worden afgeregeld.

Voer de volgende controles uit om de remmen in goede conditie te houden:

- Remvloeistofpeil
- Remsysteem op vloeistoflekkage
- Rem op sponsachtig aanvoelen
- Reinheid remmen
- Remschijven op overmatige slijtage en toestand van het schijfoppervlak

- Remblokken op slijtage, beschadigingen en loszitten
- Voorrem-schijfbeschermer op beschadiging, vervangen indien nodig.

SERVICELIMIETEN	
Dikte remblokken	1 mm
Schijfdikte	3,5 mm
Maximale schijfkromming	0,2 mm

Doe een beroep op uw Can-Am dealer als u een probleem met het remsysteem vaststelt.

### **WAARSCHUWING**

Laat het verversen van de remvloeistof en alle onderhoud en reparaties aan het remsysteem uitvoeren door een erkende Can-Am dealer.

## Carrosserie

### Reiniging en bescherming voertuig

Reinig dit voertuig nooit met een hogedrukreiniger. **GEBUIK ENKEL LAGE DRUK (zoals een tuinslang)**. Hoge druk kan elektrische of mechanische schade aanrichten. Pak de top van de knalpot in om te voorkomen dat er water in het uitlaatsysteem terecht komt.

Beschadigingen aan gelakte onderdelen moeten zorgvuldig worden herschilderd om roest te voorkomen.

Was de carrosserie indien nodig met heet zeepsop (gebruik enkel milde reinigingsproducten). Breng een niet-schurende wax aan.

**OPMERKING** Reinig kunststofonderdelen nooit met agressieve schoonmaakmiddelen, ontvetters, verfverdunder, aceton e.d.

## **Vergrendeling zitting**

Verwijder de zitting en controleer het vergrendelingsmechanisme. Laat beschadigde onderdelen vervangen door een erkende Can-Am dealer.

## **Chassis**

### **Chassis inspecteren**

Controleer het chassis op barsten of andere beschadigingen. Laat vervangen of reparaties uitvoeren door een erkende Can-Am dealer.

Controleer de toestand en vastheid van alle bevestigingselementen van het voertuig. Doe voor de correcte aandraaimomenten, het vervangen van onderdelen of reparaties een beroep op een erkende Can-Am dealer.

---

# BEWARING EN VOORBEREIDING OP HET RIJSEIZOEN

## WAARSCHUWING

Laat een erkende Can-Am dealer nakijken of het brandstofsysteem intact is volgens het *ONDERHOUDSSCHEMA*.

Als u het voertuig langer dan vier maanden niet gebruikt, is een correcte opslag noodzakelijk.

Uw erkende Can-Am dealer kan u hier meer over vertellen.

Nadat uw voertuig langere tijd was opgeborgen, is een voorbereiding vereist. Uw erkende Can-Am dealer kan u hier meer over vertellen.

Onthoud tijdens het lezen van deze Gebruikershandleiding, dat:

## WAARSCHUWING

Duidt op een mogelijk gevaar dat, indien het niet wordt vermeden, kan leiden tot ernstige of dodelijke verwondingen.

# ***TECHNISCHE INFORMATIE***

# VOERTUIGIDENTIFICATIE

De voornaamste onderdelen van het voertuig (de motor en het chassis) zijn identificeerbaar aan de hand van verschillende serienummers. Soms kunt u deze cijfers nodig hebben voor de garantie of om uw voertuig te laten opsporen bij verlies. Elke erkende Can-Am dealer heeft deze nummers nodig om reparaties onder garantie uit te voeren. Er wordt geen garantie geboden door BRP als het motoridentificatienummer (E.I.N.) of het voertuigidentificatienummer (V.I.N.) werd verwijderd of onleesbaar werd gemaakt. We raden u stellig aan om alle serienummers van uw voertuig te noteren en deze door te geven aan uw verzekeraar.

## Voertuigidentificatienummer

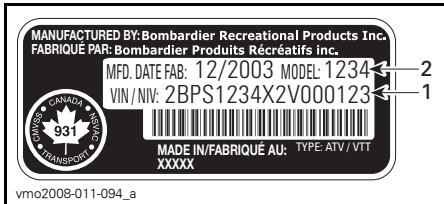

**TYPISCH — LABEL MET SERIENUMMER VOERTUIG**

1. voertuigidentificatienummer (V.I.N.)
2. Modelnummer

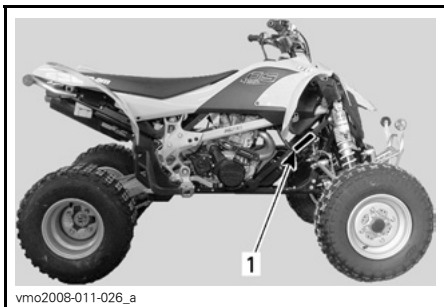

1. Locatie serienummer voertuig

## Motoridentificatienummer

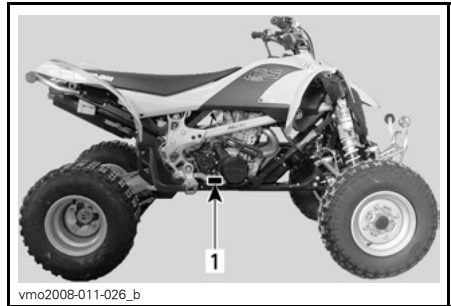

**TYPISCH — LABEL MET SERIENUMMER MOTOR**

1. Motoridentificatienummer (E.I.N.)

## Conformiteitslabel

Dit label geeft de conformiteit van dit voertuig in vele landen aan.

Het label bevindt zich onder het achterlicht op het achterspatbord.

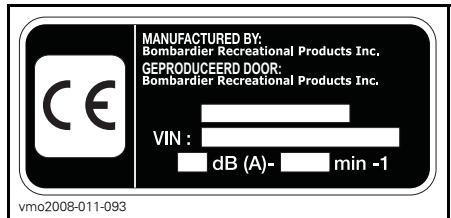



De EG Conformiteitsverklaring is niet opgenomen in deze versie van de Gebruikershandleiding.

U vindt deze in de gedrukte versie die bij uw voertuig werd geleverd.

# SPECIFICATIES

MODEL		DS 450	DS 450 X mx
<b>MOTOR</b>			
Type		ROTAX® 449, 4-takt. Dubbele bovenliggende nokkenasmotor, kettingaandrijving	
Aantal cilinders		1	
Aantal kleppen		4	
Cilinderinhoud		449,3 cc	
Boring		97 mm	
Slag		60,8 mm	
Compressieverhouding		11,8:1	
Smering	Type	Droog carter (smering van motor en transmissie tegelijk)	
	Oliefilter	Synthetische meerlagige oliefilter	
Decompressor		Automatisch	
Uitlaatsysteem		BRP, roestvrij staal	
Luchtfilter		2-traps schuimfilter	
<b>TRANSMISSIE</b>			
Koppeling		Natte meerschijvenkoppeling	
Transmissie		Geïntegreerde transmissie, 5 versnellingen, constant mesh	
<b>KOELSYSTEEM</b>			
Type		Vloeistofkoeling met geïntegreerde waterpomp	
Radiator		Vooraan gemonteerd met thermostatische ventilator	
<b>BRANDSTOFSYSTEEM</b>			
Type		Elektronische brandstofinjectie met een enkel gasklephuis (46 mm)	
Stationair toerental ± 50		1.800 TPM (niet regelbaar)	
Brandstofpomp	Type	Elektrisch (in brandstoftank)	
<b>ELEKTRISCH SYSTEEM</b>			
Magneetgenerator	Type	250 W @ 6.000 TPM	
Ontstekingstype		IDI (Inductive Digital Induction)	
Timing van de ontsteking		Niet regelbaar	

MODEL		DS 450	DS 450 X mx
ELEKTRISCH SYSTEEM (vervolg)			
Motortoerentalbegrenzer		10.200	
Bougie	Merk	NGK (breng warmtegeleidende pasta P12 (Stuknr. 420 897 186) aan op de bougieschroefdraad)	
	Type	DCPR9E	
	Tussenruimte	0,7 tot 0,8 mm	
Aantal bougies		2	
Accu	Type	Onderhoudsvrije accu	
	Volt	12 volt, 7 A•h	
Startsysteem		Elektrische start. Start in elke versnelling (met ingedrukte ont koppeling of in VRIJLOOP)	
Koplampen (dimlicht)		2 x 35 W	
Koplampen (grootlicht)		2 x 35 W	
Standlichten vooraan		2 x 5 W	
Richtingaanwijzers		4 x 10W	
Achterlicht		5/21 W	
Zekeringen	Hoofdzekering	30 A	
	Oplaadstelsysteem	20 A	
	Richtingaanwijzers	5 A	
	Ventilator en accessoires	20 A	
	ECM	5 A	
	Brandstofpomp	15 A	
AANDRIJFSYSTEEM			
Achteras		Massieve as met kettingaandrijving	

MODEL		DS 450	DS 450 X mx
<b>OPHANGING</b>			
Vooraan	Type	Onafhankelijke ophanging — dubbele A-arm	
		HPG X: HPG (volledig instelbaar)	
	Veerweg	241 mm	272 mm
Achteraan	Type	Stijve draaiarm	
		HPG X: HPG (volledig instelbaar)	
	Veerweg	267 mm	282 mm
Naspoor (enkel afstelbaar bij X mx)		Fabrieksinstelling: 6°	
Wielvluchthoek (enkel afstelbaar bij X mx)		Fabrieksinstelling: 12°	
<b>BANDEN</b>			
Druk (max. 100 kg)	Vooraan	maximaal 48 kPa minimaal 34,5 kPa	
	Achteraan		
Afmeting	Vooraan	21 x 7R-10	
	Achteraan	20 x 11R-9	
<b>WIELEN</b>			
Maat	Vooraan	10 x 5,5	10 x 5
	Achteraan	9 x 8,5	9 x 8
Wielmoeren aandraaimoment		52 N•m	
<b>REMMEN</b>			
Vooraan		Hydraulisch, 2 schijven	
Achteraan		Hydraulisch, enkele schijf	
Parkeerrem		Afzonderlijke vergrendelingshendel rechts aan stuur (achterwielen)	
<b>BESTURING</b>			
Toespoor (voertuig op de grond, gemeten midden op het bandenprofiel)		0 tot 6,35 mm	

MODEL		DS 450	DS 450 X mx
<b>GEWICHT EN LAADVERMOGEN</b>			
Totale toegelaten belasting van het voertuig		100 kg, inclusief bestuurder, alle andere lasten en toegevoegde accessoires	
Technisch maximaal beladen massa		283 kg	
<b>AFMETINGEN</b>			
Totale lengte		1,83 m	
Totale breedte		1,17 m	1,25 m
Totale hoogte		1,06 m	1,13 m
Wielbasis		1,27 m	
Wielspoor (gemeten midden op profiel)	Vooraan	1,0 m	1,08 m
	Achteraan	909 mm	997 mm
Rijhoogte (onder chassis)		229 mm	216 mm
Bodemvrijheid (onder achteras)		132 mm	118 mm
<b>VLOEISTOFFEN</b>			
Type motorolie		synthetische olie XP-S 5W40 <b>Gebruik geen andere synthetische olie, mengsel van synthetische olie of speciale additieven voor Can-Am ATV's met natte koppeling.</b> Voor meer informatie, zie <i>MOTOROLIE</i> in het hoofdstuk <i>ONDERHOUDSINFORMATIE</i> .	
Koelvloeistof		Ethyleenglycol/watermengsel (50 % koelvloeistof, 50 % gedestilleerd water). Gebruik voorgemengde koelvloeistof van BRP of een speciale koelvloeistof voor aluminiummotoren.	
Brandstof	Type	Loodvrije super-benzine	
	Octaangetal	95 RON	
Hydraulische remmen		Remvloeistof, DOT 4	
<b>INHOUD</b>			
Brandstoftank		11,5 l inclusief een reserve van 2,5 l	
Motor/transmissieolie		1,8 l	
Koelvloeistof		1,8 l	

# OMREKENKAART

CONVERSIEFACTOREN		
VOOR DE CONVERSIE VAN	NAAR <sup>(1)</sup>	VERMENIGVULDIGEN MET
in	mm	25,4
in	cm	2,54
in <sup>2</sup>	cm <sup>2</sup>	6,45
in <sup>3</sup>	cm <sup>3</sup>	16,39
ft	m	0,3
oz	g	28,35
lb	kg	0,45
lbf	N	4,4
<b>lbf•in</b>	<b>N•m</b>	0,11
lbf•ft	<b>N•m</b>	1,36
lbf•ft	<b>lbf•in</b>	12
PSI	kPa	6,89
imp. oz	U.S. oz	0,96
imp. gal	U.S. gal	1,2
imp. gal	l	4,55
U.S. oz	ml	29,57
U.S. gal	l	3,79
MPH	km/u	1,61
Fahrenheit	Celsius	(°F - 32) ÷ 1,8
Celsius	Fahrenheit	(°C × 1,8) + 32
pk	kW	0,75

<sup>(1)</sup> Te delen door de opgegeven factor om de volgorde om te draaien.  
Om **millimeters** om te rekenen naar **inches**, delen door 25,4.

**OPMERKING:** De omrekeningsfactoren zijn voor het gemak afgerond op twee cijfers na de komma.

# ***OPLOSSEN VAN PROBLEMEN***

---

# TECHNISCHE RICHTLIJNEN

---

## MOTOR DRAAIT NIET

---

1. **Contactschakelaar staat op UIT (OFF).**
  - *Zet de schakelaar op AAN (ON).*
2. **De motorstopschakelaar staat op UIT (OFF).**
  - *Zet de schakelaar op AAN (ON).*
3. **Transmissie staat niet in VRIJLOOP.**
  - *Zet de transmissie in VRIJLOOP of druk de koppelingshendel in.*
4. **Accu te zwak of verbindingen los.**
  - *Controleer de toestand van de verbindingen en aansluitklemmen.*
  - *Laat de accu nakijken.*
  - *Doe een beroep op een erkende Can-Am dealer.*

---

## MOTOR WENTELT MAAR START NIET

---

1. **Gesprongen zekering.**
  - *Controleer de zekering van de brandstofpomp.*
2. **Verdronken motor (bougies nat bij verwijdering).**
  - *(Modus verdronken) Als de motor niet start en teveel brandstof bevat, kan deze modus worden geactiveerd om de brandstofinjectie te verhinderen tijdens het starten. Ga als volgt te werk:*
    - *Steek de sleutel in het contactslot en schakel naar AAN (ON).*
    - *HOUD de gashendel helemaal ingedrukt.*
    - *Druk op de motorSTARTknop.**Probeer de motor gedurende 20 seconden te starten. Laat de motorSTARTknop los.*  
*Laat de gashendel los en probeer opnieuw de motor te starten.*  
**Als dit niet lukt:**
    - *Maak de ruimte rond de boegiekapjes schoon.*
    - *Verwijder de bougies, zie het hoofdstuk ONDERHOUDSINFORMATIE.*
    - *Start de motor herhaaldelijk.*
    - *Installeer nieuwe bougies indien mogelijk of reinig en droog de bougies.*
    - *Start de motor zoals hierboven werd beschreven.**Als de motor blijft verdrinken, raadpleeg dan een erkende Can-Am dealer.*  
**OPMERKING:** *Controleer of er geen brandstof in de motorolie zit. Is dit wel het geval, ververs de motorolie dan.*
3. **Geen brandstof in de motor (bougies droog bij verwijdering).**
  - *Controleer het brandstofpeil.*
  - *Mogelijk is de brandstofpomp defect.*
  - *Controleer de zekering van de brandstofpomp.*
  - *Doe een beroep op een erkende Can-Am dealer.*



---

**MOTOR WENDEL MAAR START NIET (vervolg)**

---

**4. Bougie/ontsteking (geen vonk).**

- *Controleer de toestand van de ontstekingszekering.*
- *Verwijder de bougies en verbind de bougiekapjes opnieuw.*
- *Controleer of de contactschakelaar en de motorstopschakelaar op AAN (ON) staan.*
- *Start de motor met de bougies geaard aan de motor, weg van de bougiegaten. Vervang de bougies als u geen vonk ziet.*
- *Neem contact op met een erkende Can-Am dealer als het probleem aanhoudt.*

**5. Motorcompressie.**

- *Als u geen pulserende weerstand voelt, wijst dit op een ernstig compressieverlies.*
- *Doe een beroep op een erkende Can-Am dealer.*

---

**MOTOR MIST ACCELERATIE OF VERMOGEN**

---

**1. Bougies vuil of beschadigd.**

- *Zie MOTOR WENDEL MAAR START NIET.*

**2. Motor krijgt onvoldoende brandstof.**

- *Zie MOTOR WENDEL MAAR START NIET.*

**3. De motor raakt oververhit (motorverklikkerlichtje (rood) licht op of knippert).**

- *Zie OVERVERHITTING VAN DE MOTOR.*

**4. Luchtfiler/behuizing verstopt of vuil.**

- *Controleer de filter en reinig hem indien nodig.*
- *Controleer de afvoer van het luchtfilerhuis op vloeistof/vuilafzetting.*

**5. Ontstekingsspoel losgekoppeld.**

- *Controleer de aansluiting van de ontstekingsspoel.*

---

**OVERVERHITTING VAN DE MOTOR**

---

**1. Te weinig koelvloeistof in het koelsysteem**

- *Controleer de motorkoelvloeistof, zie ONDERHOUDSINFORMATIE.*

**2. Vuile radiatorvinnen.**

- *Reinig de radiatorvinnen, zie RADIATOR in de ONDERHOUDSINFORMATIE.*

**3. Koelventilator draait niet.**

- *Controleer de zekering van de koelventilator, zie ONDERHOUDSINFORMATIE. Als de ventilator niet werkt en de zekering wel goed is, neem dan contact op met een erkende Can-Am dealer.*

## MOTORTERUGSLAG

---

1. **Defecte bougies (koolstofophoping).**
  - *Zie MOTOR MIST ACCELERATIE OF VERMOGEN.*
2. **Uitlaatsysteem lekt.**
  - *Doe een beroep op een erkende Can-Am dealer.*
3. **Motor loopt te heet.**
  - *Zie MOTOR MIST ACCELERATIE OF VERMOGEN.*

## MOTOR WEIGERT

---

1. **Bougies vuil/beschadigd/versleten.**
  - *Reinig/controleer de bougies en het verwarmingsbereik. Vervangen indien nodig.*
2. **Water in de brandstof.**
  - *Tap het brandstofsysteem af en hervul het met verse brandstof.*

## ABNORMAAL MOTORGELUID

---

1. **Klepafregeling.**
  - *Doe een beroep op een erkende Can-Am dealer.*
2. **Kettingspanner.**
  - *Doe een beroep op een erkende Can-Am dealer.*
3. **Slijtage nokkenasketting.**
  - *Doe een beroep op een erkende Can-Am dealer.*

## VOERTUIG BEREIKT MAXIMUMSNELHEID NIET

---

1. **Motor.**
  - *Zie MOTOR MIST ACCELERATIE OF VERMOGEN.*
2. **Parkeerrem.**
  - *Zorg ervoor dat de parkeerrem volledig afstaat.*
3. **Luchtfilter/behuizing verstopt of vuil.**
  - *Controleer de filter en reinig hem indien nodig.*
  - *Controleer de afvoer van het luchtfilterhuis op vloeistof/vuilafzetting.*

## TRANSMISSIE SCHAKELT NIET VLOT

---

1. **Motor/transmissieoliepeil te laag.**
  - *Vul de olietank tot het juiste niveau met de aanbevolen olie.*
2. **Schakelsysteem.**
  - *Probeer de gashendel verder in te drukken terwijl u opschakelt.*
  - *Houd de koppelingshendel langer ingedrukt terwijl u terugschakelt.*

---

**TRANSMISSIE SCHAKELT NIET VLOT (vervolg)**

---

**3. Foute afstelling van de koppeling**

- *Stel het koppelingsmechanisme af, zie KOPPELING in de ONDERHOUDS-PROCEDURES.*

**4. Verkeerd type olie.**

- *Tap de olie uit de motor af en gebruik alleen de aanbevolen olie.*

**5. Transmissie.**

- *Raadpleeg een erkende Can-Am dealer.*

---

**MOTORVERKLIKKERLICHTJE (rood) BLIJFT BRANDEN**

---

**1. Motor raakt oververhit.**

- *Zie OVERVERHITTING VAN DE MOTOR.*

**2. Accuspanning te hoog of laag.**

- *Controleer de accuspanning en het oplaadsysteem.*
- *Doe een beroep op een erkende Can-Am dealer.*

---

**MOTORVERKLIKKERLICHTJE (rood) KNIPPERT**

---

**1. De motor draait in beschermingsmodus (terugkeermodus).**

- *Doe een beroep op een erkende Can-Am dealer.*

# MELDINGEN OP DE DISPLAY VAN DE MULTIFUNCTIONELE METER

MELDING	BESCHRIJVING
LO BATT	Accuspanning te laag. Controleer de accuspanning en het oplaadsysteem.
HI BATT	Accuspanning te hoog. Controleer de accuspanning en het oplaadsysteem.
HI TEMP <sup>(1)</sup>	De motor oververhit, zie <i>OVERVERHITTING VAN DE MOTOR</i> in <i>OPLOSSEN VAN PROBLEMEN</i> .
LIMP HOME	Motor management noodprogramma. Ernstige storing aan de motor die de normale werking van de motor kan belemmeren. Het motorverklikkerlichtje zal ook knipperen. Raadpleeg een erkende Can-Am dealer.
CHECK ENGINE	Motorstoring, het motorverklikkerlichtje zal ook branden. Raadpleeg een erkende Can-Am dealer.
MAINTENANCE SOON	Tijd voor een onderhoudsbeurt, raadpleeg een erkende Can-Am dealer.
NO ECM COMMUNICATION	Een communicatiestoring tussen het instrumentenbord en de motorbeheermodule (ECM). Raadpleeg een erkende Can-Am dealer.

**OPMERKING** <sup>(1)</sup> Als dit lichtje niet onmiddellijk uitgaat nadat de motor werd gestart, schakel de motor dan uit. Raadpleeg een erkende Can-Am dealer. Gebruik het voertuig niet meer tot het is gerepareerd.

# ***GARANTIE***

---

# **BEPERKTE GARANTIE VAN BRP V.S. EN CANADA: 2009 CAN-AM™ ATV**

## **1) VOORWERP VAN DE BEPERKTE GARANTIE**

Bombardier Recreational Products Inc. ("BRP")\* biedt op zijn Can-Am ATV's bouwjaar 2009 die worden verkocht door erkende BRP dealers (als hieronder bepaald) in de vijftig staten van de Verenigde Staten en Canada een garantie voor materiaal- en fabricagefouten gedurende de hieronder beschreven termijn en aan de hieronder beschreven voorwaarden.

Alle originele Can-Am ATV-onderdelen en -accessoires die worden geïnstalleerd door een erkende BRP dealer op het ogenblik van de levering van de Can-Am ATV bouwjaar 2009, genieten dezelfde garantie als die voor de Can-Am ATV.

Deze beperkte garantie is ongeldig en vervalt indien:

1. De ATV werd gebruikt om mee te racen of voor een andere competitieve activiteit, om het even wanneer, zelfs door een vorige eigenaar; of
2. De ATV werd zodanig aangepast of veranderd, dat zijn werking, prestatie of duurzaamheid negatief werden beïnvloed, of werden veranderd of aangepast met het oog op een ander gebruik dan datgene waarvoor het was bedoeld; of

## **2) BEPERKING VAN DE AANSPRAKELIJKHEID**

DEZE GARANTIE WORDT UITDRUKKELIJK GEBODEN EN AANVAARD TER VERVANGING VAN ELKE ANDERE GARANTIE, EXPLICIET OF IMPLICIET, INCLUSIEF EN ZONDER BEPERKING ELKE GARANTIE VAN VERKOOPBAARHEID OF GESCHIKTHEID VOOR EEN BEPAALD GEBRUIKSDOEL. IN DE MATE WAARIN DEZE NIET KUNNEN WORDEN UITGESLOTEN, IS DE DUUR VAN DE IMPLICIETE GARANTIES BEPERKT TOT DE TERMIJN VAN DE EXPLICIETE GARANTIE. INCIDENTELE SCHADE EN GEVOLGSCHADE ZIJN UITGESLOTEN VAN DEKKING ONDER DEZE GARANTIE. IN SOMMIGE LANDEN/DEELSTATEN ZIJN DE BOVENSTAANDE AFWIJZINGEN VAN AANSPRAKELIJKHEID, BEPERKINGEN EN UITSLUITINGEN NIET TOEGELATEN. HET IS BIJGEVOLG MOGELIJK DAT ZE NIET VAN TOEPASSING ZIJN VOOR U. DEZE GARANTIE GEEFT U SPECIFIEKE RECHTEN, MAAR U KUNT OOK NOG ANDERE WETTELIJKE RECHTEN GENIETEN, AFHANKELIJK VAN DE STAAT OF PROVINCIE WAAR U WOONT.

Geen enkele distributeur, BRP dealer of andere persoon is gemachtigd om andere beloften, voorstellingen of garanties met betrekking tot dit product te bieden, dan die welke deel uitmaken van deze beperkte garantie. Gebeurt dit toch, dan zijn deze niet afdwingbaar van BRP.

BRP behoudt zich het recht voor, deze garantie op elk gewenst ogenblik te wijzigen. Dergelijke wijzigingen zullen echter geen invloed hebben op de garantievoorwaarden die van toepassing waren op producten, die tijdens de geldigheidsduur van deze garantie werden verkocht.

### 3) UITSLUITINGEN – ZIJN NIET GEWAARBORGD

De volgende zaken vallen in geen geval onder de garantie:

- Normale slijtage;
- Routineonderhoudsstukken, tune-ups, aanpassingen;
- Schade ten gevolge van een gebrekkig onderhoud en/of onzorgvuldige bewaring, die niet strookt met de aanwijzingen in de Gebruikershandleiding;
- Schade ten gevolge van de verwijdering van onderdelen, onoordeelkundige reparaties, service, onderhoudswerken, veranderingen of het gebruik van onderdelen die niet werden geproduceerd of goedgekeurd door BRP of ten gevolge van reparaties door een persoon die geen erkende BRP dealer met serviceautorisatie is;
- Schade ten gevolge van misbruik, abnormaal gebruik, verwaarlozing of gebruik van het product op een manier die niet strookt met de aanbevelingen in de Gebruikershandleiding van de Can-Am ATV;
- Schade veroorzaakt door ongeval, onderdompeling, brand, diefstal, vandalisme of overmacht;
- Gebruik met brandstoffen, oliesoorten of smeermiddelen die niet geschikt zijn voor dit product (zie Gebruikershandleiding);
- Opname van water of sneeuw;
- Incidentele of gevolgschade of schade van welke aard ook, inclusief zonder beperkingen kosten voor wegslepen, bewaren, telefoon, huur, taxi, genotsderiving, verzekering, afbetalingen, tijdverlies, inkomensderving.

### 4) GARANTIEPERIODE

Deze garantie loopt vanaf de datum van levering aan de eerste klant of de datum van de eerste ingebruikname, wat zich het eerst voordoet, gedurende een periode van:

ZES (6) OPEENVOLGENDE MAANDEN, voor privégebruik of commercieel gebruik.

De emissiegebonden componenten in de onderstaande tabel, die worden geïnstalleerd op EPA-goedgekeurde Can-Am ATV's die zijn geregistreerd in de VS, genieten dertig (30) opeenvolgende maanden garantie.

EMISSIEGEBONDEN COMPONENTEN	450 EFI
TPS (Throttle Position Sensor - gaskleppositie-sensor)	X
Brandstofdrukregelaar	X
Brandstofinjectoren	X
Cilinderkoppakking	X
Pakking inlaatrunner	X
MAPS (Manifold Air Pressure Sensor - luchtdruksensor spruitstuk)	X
AAPTS (Ambient Air Pressure Temperature Sensor - omgevingsluchtdruk-temperatuursensor)	X
ECM (Engine Control Module - motorbeheermodule)	X

De reparatie of vervanging van onderdelen of de verlening van service onder deze garantie verlengt de geldigheidsduur van deze garantie niet voorbij de oorspronkelijke vervaldatum ervan.

## 5) VOORWAARDEN OM VAN DE GARANTIE TE KUNNEN GENIETEN

Deze garantie wordt enkel geboden als aan alle onderstaande voorwaarden is voldaan:

- De Can-Am ATV bouwjaar 2009 moet in nieuwe en ongebruikte staat zijn aangekocht door de eerste eigenaar bij een BRP dealer die de toelating heeft om Can-Am ATV's te verkopen in het land waar de aankoop plaatsvond ("BRP dealer");
- De door BRP voorgeschreven inspecties voor de levering moeten voltooid en gedocumenteerd zijn;
- De Can-Am ATV bouwjaar 2009 moet correct geregistreerd zijn door een erkende BRP dealer;
- De Can-Am ATV bouwjaar 2009 moet aangekocht zijn in het land waar de koper zijn verblijfplaats heeft;
- Zoals beschreven in de Gebruikershandleiding, moet het vereiste routineonderhoud tijdig worden uitgevoerd, om aanspraak te kunnen maken op garantie. BRP behoudt zich het recht voor, een bewijs van correct onderhoud te vragen als voorwaarde voor prestaties onder garantie.

BRP zal deze beperkte garantie niet nakomen indien de bovenstaande voorwaarden niet werden vervuld door de privégebruiker of commerciële gebruiker. Deze beperkingen zijn noodzakelijk om BRP toe te laten, de veiligheid van zijn producten, zijn klanten en het grote publiek te vrijwaren.



## **6) HOE KUNT U EEN PRESTATIE ONDER GARANTIE AANVRAGEN**

De klant moet het gebruik van de ATV stopzetten zodra er een anomalie verschijnt. De klant moet binnen de twee (2) dagen na het opduiken van een defect contact opnemen met een BRP dealer die servicewerken uitvoert en deze redelijke toegang tot het product verlenen en een redelijke gelegenheid bieden om het te repareren. De klant moet de erkende BRP dealer ook een aankoopbewijs voor het product voorleggen en de reparatie/werkorder ondertekenen voor de aanvang van de reparatie om de reparatie onder garantie te valideren. Alle onderdelen die onder deze beperkte garantie worden vervangen worden eigendom van BRP.

## **7) WAT BRP ZAL DOEN**

De verplichtingen van BRP in het kader van deze garantie beperken zich, naar eigen inzicht, tot de reparatie van onderdelen die bij normaal gebruik, onderhoud en service defect zijn gebleken of de vervanging van deze onderdelen door nieuwe originele Can-Am ATV onderdelen zonder aanrekening van onderdelen en werkuren, uitgevoerd door een erkende BRP dealer naar keuze tijdens de garantieperiode en aan de hierin beschreven voorwaarden. De verantwoordelijkheid van BRP blijft beperkt tot de uitvoering van de vereiste reparaties of vervangingen van onderdelen. Aanspraken op inbreuken op de garantie kunnen geen aanleiding geven tot annulering of herroeping van de verkoop van de ATV door de eigenaar.

Wanneer er een prestatie nodig is in een ander land dan datgene waarin de oorspronkelijke verkoop heeft plaatsgevonden, zal de eigenaar instaan voor eventuele bijkomende kosten op basis van plaatselijke praktijken en voorwaarden, onder meer - maar niet beperkt tot - kosten voor transport, verzekering, belastingen, vergunningen, invoerrechten en alle andere financiële lasten, inclusief heffingen door overheden, staten, provincies en hun bevoegde instanties.

BRP behoudt zich het recht voor, zijn producten regelmatig te verbeteren of aan te passen, zonder dat hieruit een verplichting voortvloeit om eerder geproduceerde producten aan te passen.

## 8) LEVERANCIERSGARANTIES

De GPS-ontvanger die op bepaalde Can-Am ATV's bouwjaar 2009 standaard is voorzien valt onder de beperkte garantie van de fabrikant van de GPS-ontvanger en wordt niet gedekt door deze beperkte garantie. Neem contact op met de volgende distributeurs:

### In de Verenigde Staten:

**Garmin International Inc.**  
1200 East 151<sup>st</sup> Street Olathe  
KS 66062  
(Kansas City metro area)  
Tel.: 913 397-8200  
Faxnummer: 913 397-8282

### In Canada (één van beiden):

**Raytech Électronique**  
1451, Boul. des Laurentides  
Vimont, Laval, Qc  
H7M 2Y3  
Tel.: 450 975-1015  
Fax: 800 975-0025 / 450 975-0817  
Contact: [raytech@raytech.qc.ca](mailto:raytech@raytech.qc.ca)  
Website: [www.raytech.qc.ca](http://www.raytech.qc.ca)  
Coörd. GPS: N45o35.25' - W73o42.95'

**Naviclub Ltée**  
5054, St-Georges  
Lévis, Qc  
G6V 4P2  
Tel.: 418 835-9279  
Fax: 418 835-6681  
Contact: [naviclub@naviclub.com](mailto:naviclub@naviclub.com)  
Website: [www.naviclub.com](http://www.naviclub.com)

Uw Can-Am ATV 2009 kan oorspronkelijk uitgerust zijn met Carlisle<sup>+</sup> of ITP<sup>+</sup>-banden. Deze banden vallen onder de afzonderlijke garantie van de bandenfabrikant. Neem contact op met de fabrikant of informeer bij uw BRP dealer naar de garantiebepalingen en bijstand.

### Carlisle Tire & Wheel Company

23, Windham Boulevard  
Aiken, SC 29805  
Garantie-informatie:  
in VSA 1 800 260-7959  
in Canada 1 800 265-6155  
in Quebec 1 877 997-4999

## 9) OVERDRACHT

Indien een product tijdens de garantieperiode van eigenaar verandert, wordt deze garantie mee overgedragen en blijft ze geldig voor de resterende dekkingperiode, op voorwaarde dat BRP op de hoogte wordt gebracht van deze verandering van eigenaar op de volgende manier:

1. De vorige eigenaar neemt contact op met BRP (op het onderstaande telefoonnummer) of een erkende BRP dealer en geeft de gegevens van de nieuwe eigenaar door; of
2. BRP of een erkende BRP dealer ontvangt een bewijs dat de voormalige eigenaar heeft ingestemd met de overdracht, samen met de gegevens van de nieuwe eigenaar.

## 10) BIJSTAND VOOR DE KLANT

In geval van een mengingsverschil of dispuut in verband met deze beperkte garantie, stelt BRP voor om samen met de dealer naar een oplossing voor de kwestie te zoeken. We raden u aan het probleem te bespreken met de servicemanager of zaakvoerder van de erkende dealer.

Is het probleem daarmee nog niet opgelost, dan kunt u uw klacht schriftelijk overmaken of bellen naar het betreffende nummer hieronder:

### In Canada

**BOMBARDIER RECREATIONAL PRODUCTS INC.**  
CAN-AM VTT  
Consumer Assistance Center  
75, J.-A. Bombardier Street  
Sherbrooke, Québec J1L 1W3  
Tel.: 819 566-3366

### In de VS

**BRP US INC.**  
CAN-AM VTT  
Consumer Assistance Center  
7575 Bombardier Court  
Wausau WI 54401  
Tel.: 715 848-4957

\* In de Verenigde Staten worden de producten verdeeld door BRP US Inc.  
© 2008 Bombardier Recreational Products Inc. Alle rechten voorbehouden.  
™ handelsmerken van Bombardier Recreational Products Inc. of zijn dochtermaatschappijen.  
† Carlisle en ITP zijn handelsmerken van, of in licentie gegeven aan Carlisle Tire & Wheel Company.

---

# **INTERNATIONALE BEPERKTE GARANTIE VAN BRP: 2009 CAN-AM™ ATV**

## **1) VOORWERP VAN DE BEPERKTE GARANTIE**

Bombardier Recreational Products Inc. ("BRP")\* geeft een garantie op zijn 2009 Can-Am ATV's die worden verkocht door (de hierna genoemde) erkende Can-Am distributeurs en dealers die gevestigd zijn buiten de vijftig staten van de Verenigde Staten, Canada en lidstaten van de EER (de "EER" of de "Europese Economische Ruimte" omvat de landen van de Europese Gemeenschap plus Noorwegen, IJsland en Liechtenstein) voor defecten in materiaal of afwerking onder de hieronder beschreven voorwaarden en termijnen.

Alle originele Can-Am ATV-onderdelen en -accessoires, die worden geïnstalleerd door een erkende Can-Am-distributeur/dealer (zoals hierna gedefinieerd) op het ogenblik van de levering van de Can-Am ATV bouwjaar 2009, genieten dezelfde garantie.

Deze beperkte garantie is ongeldig en vervalt indien:

1. De ATV werd gebruikt om mee te racen of voor een andere competitieve activiteit, om het even wanneer, zelfs door een vorige eigenaar; of
2. De ATV werd zodanig aangepast of veranderd, dat zijn werking, prestatie of duurzaamheid negatief werden beïnvloed, of werden veranderd of aangepast met het oog op een ander gebruik dan datgene waarvoor het was bedoeld; of

## **2) BEPERKING VAN DE AANSPRAKELIJKHEID**

DEZE GARANTIE WORDT UITDRUKKELIJK GEBODEN EN AANVAARD TER VERVANGING VAN ELKE ANDERE GARANTIE, EXPLICIET OF IMPLICIET, INCLUSIEF EN ZONDER BEPERKING ELKE GARANTIE VAN VERKOOPBAARHEID OF GESCHIKTHEID VOOR EEN BEPAALD GEBRUIKSDOEL. VOOR ZOVER ZE NIET KUNNEN WORDEN VERWORPEN, ZIJN DE GEÏMPliceERDE GARANTIES BEPERKT TOT DE GELDIGHEIDSDUUR VAN DE EXPLICIETE GARANTIE. INCIDENTELE SCHADE EN GEVOLGSCHADE ZIJN UITGESLOTEN VAN DEKKING ONDER DEZE GARANTIE. IN SOMMIGE RECHTSSYSTEMEN ZIJN DE BOVENSTAANDE AFWIJZINGEN VAN AANSPRAKELIJKHEID, BEPERKINGEN EN UITSLUITINGEN NIET TOEGELATEN. HET IS BIJGEVOLG MOGELIJK DAT ZE NIET VAN TOEPASSING ZIJN VOOR U. DEZE GARANTIE GEEFT U SPECIFIEKE RECHTEN, MAAR U KUNT OOK NOG ANDERE WETTELIJKE RECHTEN GENIETEN, AFHANKELIJK VAN HET LAND WAAR U WOONT.

Geen enkele distributeur, Can-Am dealer of andere persoon is gemachtigd om andere beloften, voorstellingen of garanties met betrekking tot dit product te bieden, dan die welke deel uitmaken van deze beperkte garantie. Gebeurt dit toch, dan zijn deze niet afdwingbaar van BRP.

BRP behoudt zich het recht voor, deze garantie op elk gewenst ogenblik te wijzigen. Dergelijke wijzigingen zullen echter geen invloed hebben op de garanti voorwaarden die van toepassing waren op producten, die tijdens de geldigheidsduur van deze garantie werden verkocht.

### 3) UITSLUITINGEN – ZIJN NIET GEWAARBORGD

De volgende zaken vallen in geen geval onder de garantie:

- Normale slijtage;
- Routineonderhoudsstukken, tune-ups, aanpassingen;
- Schade ten gevolge van een gebrekkig onderhoud en/of onzorgvuldige bewaring, die niet strookt met de aanwijzingen in de Gebruikershandleiding;
- Schade ten gevolge van de verwijdering van onderdelen, onoordeelkundige reparaties, service, onderhoudswerken, veranderingen of het gebruik van onderdelen die niet werden geproduceerd of goedgekeurd door BRP of ten gevolge van reparaties door een persoon die geen erkende Can-Am-distributeur/dealer met serviceautorisatie is;
- Schade ten gevolge van misbruik, abnormaal gebruik, verwaarlozing of gebruik van het product op een manier die niet strookt met de aanbevelingen in de Gebruikershandleiding;
- Schade veroorzaakt door ongeval, onderdompeling, brand, diefstal, vandalisme of overmacht;
- Gebruik met brandstoffen, oliesoorten of smeermiddelen die niet geschikt zijn voor dit product (zie Gebruikershandleiding);
- Opname van water of sneeuw;
- Incidentele of gevolgschade of schade van welke aard ook, inclusief zonder beperkingen kosten voor wegslepen, bewaren, telefoon, huur, taxi, genotsderving, verzekering, afbetalingen, tijdverlies, inkomensderving.

### 4) GARANTIEPERIODE

Deze garantie loopt vanaf de datum van levering aan de eerste klant of de datum van de eerste ingebruikname, wat zich het eerst voordoet, gedurende een periode van:

ZES (6) OPEENVOLGENDE MAANDEN, voor privégebruik of commercieel gebruik.

De reparatie of vervanging van onderdelen of de verlening van service onder deze garantie verlengt de geldigheidsduur van deze garantie niet voorbij de oorspronkelijke vervaldatum ervan.

### 5) VOORWAARDEN OM VAN DE GARANTIE TE KUNNEN GENIETEN

Deze garantie wordt enkel geboden als aan alle onderstaande voorwaarden is voldaan:

- De Can-Am ATV bouwjaar 2009 moet in nieuwe en ongebruikte staat zijn aangekocht door de eerste eigenaar bij een Can-Am distributeur/dealer die de toelating heeft om Can-Am ATV's te verkopen in het land waar de aankoop plaatsvond ("Can-Am distributeur/dealer");
- De door BRP voorgeschreven inspecties voor de levering moeten voltooid en gedocumenteerd zijn;

- Het product moet correct geregistreerd zijn door een erkende Can-Am distributeur/dealer;
- De Can-Am ATV bouwjaar 2009 moet aangekocht zijn in het land of de unie van landen waar de koper zijn verblijfplaats heeft;
- Zoals beschreven in de Gebruikershandleiding, moet het vereiste routineonderhoud tijdig worden uitgevoerd, om aanspraak te kunnen maken op garantie. BRP behoudt zich het recht voor, een bewijs van correct onderhoud te vragen als voorwaarde voor prestaties onder garantie.

BRP zal deze beperkte garantie niet nakomen indien de bovenstaande voorwaarden niet werden vervuld door de privégebruiker of commerciële gebruiker. Deze beperkingen zijn noodzakelijk om BRP toe te laten, de veiligheid van zijn producten, zijn klanten en het grote publiek te vrijwaren.

## **6) HOE KUNT U EEN PRESTATIE ONDER GARANTIE AANVRAGEN**

De klant moet het gebruik van de ATV stopzetten zodra er een anomalie verschijnt. De klant moet binnen de twee (2) dagen na het opduiken van een defect contact opnemen met een Can-Am distributeur/dealer die servicewerken uitvoert en deze redelijke toegang tot het product verlenen en een redelijke gelegenheid bieden om het te repareren. De klant moet de erkende Can-Am distributeur/dealer ook een aankoopbewijs voor het product voorleggen en de reparatie/werkorder ondertekenen voor de aanvang van de reparatie om de reparatie onder garantie te valideren. Alle onderdelen die onder deze beperkte garantie worden vervangen worden eigendom van BRP.

## **7) WAT BRP ZAL DOEN**

De verplichtingen van BRP onder deze garantie zijn, naar eigen goeddunken, beperkt tot de reparatie van onderdelen die defect werden bevonden bij normaal gebruik, onderhoud en service, of het vervangen van dergelijke onderdelen door nieuwe, authentieke ATV-onderdelen van Can-Am zonder kosten voor onderdelen en werkuren bij alle erkende Can-Am distributeurs/dealers tijdens de garantietermijn en onder de hierboven genoemde voorwaarden. De verantwoordelijkheid van BRP blijft beperkt tot de uitvoering van de vereiste reparaties of vervangingen van onderdelen. Aanspraken op inbreuken op de garantie kunnen geen aanleiding geven tot annulering of herroeping van de verkoop van de ATV door de eigenaar.

Wanneer er een prestatie nodig is in een ander land dan datgene waarin de oorspronkelijke verkoop heeft plaatsgevonden, zal de eigenaar instaan voor eventuele bijkomende kosten op basis van plaatselijke praktijken en voorwaarden, onder meer - maar niet beperkt tot - kosten voor transport, verzekering, belastingen, vergunningen, invoerrechten en alle andere financiële lasten, inclusief heffingen door overheden, staten, provincies en hun bevoegde instanties.

BRP behoudt zich het recht voor, zijn producten regelmatig te verbeteren of aan te passen, zonder dat hieruit een verplichting voortvloeit om eerder geproduceerde producten aan te passen.

---

## **8) OVERDRACHT**

Indien een product tijdens de garantieperiode van eigenaar verandert, wordt deze garantie mee overgedragen en blijft ze geldig voor de resterende dekkingperiode, op voorwaarde dat BRP of een erkende Can-Am distributeur/dealer een bewijs ontvangt dat deze overdracht met instemming van de vorige eigenaar plaatsvond en de gegevens van de nieuwe eigenaar ontvangt.

## **9) BIJSTAND VOOR DE KLANT**

1. In geval van een mengingsverschil of dispuut in verband met deze beperkte garantie, stelt BRP voor om samen met de dealer naar een oplossing voor de kwestie te zoeken. We raden u aan het probleem te bespreken met de servicemanager of zaakvoerder van de erkende dealer.
2. Indien u niet tot een oplossing komt, kunt u de hulp invoeren van de serviceafdeling van de distributeur.
3. Wordt er ook hier geen overeenkomst bereikt, dan kunt u schriftelijk contact opnemen met BRP op het onderstaande adres.

**Voor landen in Europa, het Midden-Oosten, Afrika, Rusland & GOS, dient u contact op te nemen met ons Europese kantoor:**

**BRP EUROPE N.V.**

Klantendienst  
Skaldenstraat 125  
9042 Gent  
België  
Tel.: + 32-9-218-26-00

**Neem voor de Scandinavische landen contact op met ons Finse kantoor:**

**BRP FINLAND OY**

Service Department  
Ahjotie 30  
Fin-96320 Rovaniemi  
Finland  
Tel.: + 358 16 3208 111

**Neem voor alle andere landen contact op met uw plaatselijke distributeur of ons Noord-Amerikaanse kantoor:**

**BOMBARDIER RECREATIONAL PRODUCTS INC.**

Consumer Assistance Center  
75, J.-A. Bombardier Street  
Sherbrooke, Québec J1L 1W3  
Tel.: 819 566-3366

De gegevens van uw distributeur zijn terug te vinden op [www.brp.com](http://www.brp.com).

\* Voor het gebied waarop deze beperkte garantie van toepassing is worden de producten verdeeld door Bombardier Recreational Products Inc. of zijn dochtermaatschappijen. © 2008 Bombardier Recreational Products Inc. Alle rechten voorbehouden. ™ Handelsmerken van Bombardier Recreational Products Inc. of zijn dochtermaatschappijen.



---

# **BEPERKTE GARANTIE VAN BRP VOOR DE EUROPESE ECONOMISCHE RUIMTE: 2009 CAN-AM™ ATV**

## **1) VOORWERP VAN DE BEPERKTE GARANTIE**

Bombardier Recreational Products Inc. ("BRP")\* geeft een garantie op zijn Can-Am ATV's van modeljaar 2009 die worden verkocht door erkende BRP distributeurs/dealers ("Distributeurs/Dealers") die gevestigd zijn in de lidstaten van de Europese Economische Ruimte ("EER", die de landen van de Europese Gemeenschap plus Noorwegen, IJsland en Liechtenstein omvat) voor defecten in materiaal of afwerking onder de hieronder beschreven voorwaarden en termijnen.

Alle originele Can-Am ATV-onderdelen en -accessoires die worden geïnstalleerd door een erkende BRP distributeur/dealer op het ogenblik van de levering van de Can-Am ATV bouwjaar 2009, genieten dezelfde garantie.

Deze beperkte garantie is ongeldig en vervalt indien:

1. De ATV werd gebruikt om mee te racen of voor een andere competitieve activiteit, om het even wanneer, zelfs door een vorige eigenaar; of
2. De ATV werd zodanig aangepast of veranderd, dat zijn werking, prestatie of duurzaamheid negatief werden beïnvloed, of werden veranderd of aangepast met het oog op een ander gebruik dan datgene waarvoor het was bedoeld; of

## **2) BEPERKING VAN DE AANSPRAKELIJKHEID**

DEZE GARANTIE WORDT UITDRUKKELIJK GEBODEN EN AANVAARD TER VERVANGING VAN ELKE ANDERE GARANTIE, EXPLICIET OF IMPLICIET, INCLUSIEF EN ZONDER BEPERKING ELKE GARANTIE VAN VERKOOPBAARHEID OF GESCHIKTHEID VOOR EEN BEPAALD GEBRUIKSDOEL. VOOR ZOVER ZE NIET KUNNEN WORDEN VERWORPEN, ZIJN DE GEÏMPLICEERDE GARANTIES BEPERKT TOT DE GELDIGHEIDSDUUR VAN DE EXPLICIETE GARANTIE. INCIDENTELE SCHADE EN GEVOLGSCHADE ZIJN UITGESLOTEN VAN DEKKING ONDER DEZE GARANTIE. IN SOMMIGE RECHTSSYSTEMEN ZIJN DE BOVENSTAANDE AFWIJZINGEN VAN AANSPRAKELIJKHEID, BEPERKINGEN EN UITSLUITINGEN NIET TOEGELATEN. HET IS BIJGEVOLG MOGELIJK DAT ZE NIET VAN TOEPASSING ZIJN VOOR U. DEZE GARANTIE GEEFT U SPECIFIEKE RECHTEN, MAAR U KUNT OOK NOG ANDERE WETTELIJKE RECHTEN GENIETEN, AFHANKELIJK VAN HET LAND WAAR U WOONT.

Geen enkele distributeur, BRP distributeur/dealer of andere persoon is gemachtigd om andere beloften, voorstellingen of garanties met betrekking tot dit product te bieden, dan die welke deel uitmaken van deze beperkte garantie. Gebeurt dit toch, dan zijn deze niet afdwingbaar van BRP.

BRP behoudt zich het recht voor, deze garantie op elk gewenst ogenblik te wijzigen. Dergelijke wijzigingen zullen echter geen invloed hebben op de garantievoorwaarden die van toepassing waren op producten, die tijdens de geldigheidsduur van deze garantie werden verkocht.

### **3) UITSLUITINGEN – ZIJN NIET GEWAARBORGD**

De volgende zaken vallen in geen geval onder de garantie:

- Normale slijtage;
- Routineonderhoudsstukken, tune-ups, aanpassingen;
- Schade ten gevolge van een gebrekkig onderhoud en/of onzorgvuldige bewaring, die niet strookt met de aanwijzingen in de Gebruikershandleiding;
- Schade ten gevolge van de verwijdering van onderdelen, onoordeelkundige reparaties, service, onderhoudswerken, veranderingen of het gebruik van onderdelen die niet werden geproduceerd of goedgekeurd door BRP of ten gevolge van reparaties door een persoon die geen erkende distributeur/dealer met service-autorisatie is;
- Schade ten gevolge van misbruik, abnormaal gebruik, verwaarlozing of gebruik van het product op een manier die niet strookt met de aanbevelingen in de Gebruikershandleiding;
- Schade veroorzaakt door ongeval, onderdompeling, brand, diefstal, vandalisme of overmacht;
- Gebruik met brandstoffen, oliesoorten of smeermiddelen die niet geschikt zijn voor dit product (zie Gebruikershandleiding);
- Opname van water of sneeuw;
- Incidentele of gevolgschade of schade van welke aard ook, inclusief zonder beperkingen kosten voor wegslepen, bewaren, telefoon, huur, taxi, genotsderving, verzekering, afbetalingen, tijdverlies, inkomensderving.

### **4) GARANTIEPERIODE**

Deze garantie loopt vanaf de datum van levering aan de eerste klant of de datum van de eerste ingebruikname, wat zich het eerst voordoet, gedurende een periode van:

VIERENTWINTIG (24) OPEENVOLGENDE MAANDEN voor privégebruik.

ZES (6) OPEENVOLGENDE MAANDEN bij gebruik voor commerciële doeleinden of verhuur.

Als commercieel gebruik van het product geldt elk gebruik ten behoeve van enige activiteit of tewerkstelling, die inkomsten oplevert, gedurende om het even welk deel van de garantieperiode. Het product wordt eveneens commercieel gebruikt als het op enig moment in de loop van de garantieperiode voor commercieel gebruik werd vergund.

De reparatie of vervanging van onderdelen of de verlening van service onder deze garantie verlengt de geldigheidsduur van deze garantie niet voorbij de oorspronkelijke vervaldatum ervan.

Houd er rekening mee dat de duur en andere modaliteiten van de garantie onderworpen zijn aan de toepasselijke nationale en lokale wetgeving in uw land.

## **5) VOORWAARDEN OM VAN DE GARANTIE TE KUNNEN GENIETEN**

Deze garantie wordt **enkel** geboden als aan **alle** onderstaande voorwaarden is voldaan:

- De Can-Am ATV bouwjaar 2009 moet in nieuwe en ongebruikte staat zijn aangekocht door de eerste eigenaar bij een Can-Am distributeur/dealer die de toelating heeft om Can-Am ATV's te verkopen in het land waar de aankoop plaatsvond;
- De door BRP voorgeschreven inspecties voor de levering moeten voltooid en gedocumenteerd zijn;
- Het product moet correct geregistreerd zijn door een erkende Can-Am distributeur/dealer;
- De 2009 Can-Am ATV moet zijn aangekocht in de EER;
- Zoals beschreven in de Gebruikershandleiding, moet het vereiste routineonderhoud tijdig worden uitgevoerd, om aanspraak te kunnen maken op garantie. BRP behoudt zich het recht voor, een bewijs van correct onderhoud te vragen als voorwaarde voor prestaties onder garantie.

BRP zal deze beperkte garantie niet nakomen indien de bovenstaande voorwaarden niet werden vervuld door de privégebruiker of commerciële gebruiker. Deze beperkingen zijn noodzakelijk om BRP toe te laten, de veiligheid van zijn producten, zijn klanten en het grote publiek te vrijwaren.

## **6) HOE KUNT U EEN PRESTATIE ONDER GARANTIE AANVRAGEN**

De klant moet het gebruik van de ATV stopzetten zodra er een anomalie verschijnt. De klant moet binnen de twee (2) maanden na het opduiken van een defect contact opnemen met een BRP-distributeur/dealer die servicewerken uitvoert en deze redelijke toegang tot het product verlenen en een redelijke gelegenheid bieden om het te repareren. De klant moet de erkende BRP distributeur/dealer ook een aankoopbewijs voor het product voorleggen en de reparatie/werkorder ondertekenen voor de aanvang van de reparatie om de reparatie onder garantie te valideren. Alle onderdelen die onder deze beperkte garantie worden vervangen worden eigendom van BRP.

Houd er rekening mee dat de meldingstermijn onderworpen is aan de toepasselijke nationale en lokale wetgeving in uw land.

## **7) WAT BRP ZAL DOEN**

De verplichtingen van BRP in het kader van deze garantie beperken zich, naar eigen inzicht, tot de reparatie van onderdelen die bij normaal gebruik, onderhoud en service defect zijn gebleken of de vervanging van deze onderdelen door nieuwe originele Can-Am onderdelen zonder aanrekening van onderdelen en werkuren, uitgevoerd door een erkende BRP distributeur/dealer naar keuze tijdens de garantieperiode en onder de hierin beschreven voorwaarden. De verantwoordelijkheid van BRP blijft beperkt tot de uitvoering van de vereiste reparaties of vervangingen van onderdelen. Aanspraken op inbreuken op de garantie kunnen geen aanleiding geven tot annulering of herroeping van de verkoop van de ATV door de eigenaar.

Wanneer er een prestatie nodig is buiten de EER, zal de eigenaar instaan voor eventuele bijkomende kosten op basis van plaatselijke praktijken en voorwaarden, onder meer - maar niet beperkt tot - kosten voor transport, verzekering, belastingen, vergunningen, invoerrechten en alle andere financiële lasten, inclusief heffingen door overheden, staten, provincies en hun bevoegde instanties.

BRP behoudt zich het recht voor, zijn producten regelmatig te verbeteren of aan te passen, zonder dat hieruit een verplichting voortvloeit om eerder geproduceerde producten aan te passen.

## **8) OVERDRACHT**

Indien een product tijdens de garantieperiode van eigenaar verandert, wordt deze garantie mee overgedragen en blijft ze geldig voor de resterende dekkingperiode, op voorwaarde dat BRP of een erkende BRP distributeur/dealer een bewijs ontvangt dat deze overdracht met instemming van de vorige eigenaar plaatsvond en de gegevens van de nieuwe eigenaar ontvangt.

## **9) BIJSTAND VOOR DE KLANT**

In geval van een mengingsverschil of dispuut in verband met deze beperkte garantie, stelt BRP voor om samen met de dealer naar een oplossing voor de kwestie te zoeken. We raden u aan het probleem te bespreken met de servicemanager of zaakvoerder van de erkende distributeur/dealer.

Indien u niet tot een oplossing komt, kunt u de hulp inroepen van de serviceafdeling van de distributeur.

Wordt er ook hier geen overeenkomst bereikt, dan kunt u contact opnemen met BRP op het onderstaande adres.

---

**Voor landen in Europa, het Midden-Oosten, Afrika, Rusland & GOS, dient u contact op te nemen met ons Europese kantoor:**

**BRP EUROPE N.V.**  
Klantendienst  
Skaldenstraat 125  
9042 Gent  
België  
Tel.: + 32-9-218-26-00

**Neem voor de Scandinavische landen contact op met ons Finse kantoor:**

**BRP FINLAND OY**  
Service Department  
Ahjotie 30  
Fin-96320 Rovaniemi  
Finland  
Tel.: + 358 16 3208 111

**Neem voor alle andere landen contact op met uw plaatselijke distributeur of ons Noord-Amerikaanse kantoor:**

**BOMBARDIER RECREATIONAL PRODUCTS INC.**  
Consumer Assistance Center  
75, J.-A. Bombardier Street  
Sherbrooke, Québec J1L 1W3  
Tel.: 819 566-3366

De gegevens van uw distributeur zijn terug te vinden op [www.brp.com](http://www.brp.com).

\* Voor het gebied waarop deze beperkte garantie van toepassing is worden de producten verdeeld door Bombardier Recreational Products Inc. of zijn dochtermaatschappijen.  
© 2008 Bombardier Recreational Products Inc. Alle rechten voorbehouden.  
™ Handelsmerken van Bombardier Recreational Products Inc. of zijn dochtermaatschappijen.

---

## **GEHEIMHOUDINGSPLICHT/VRIJWARING**

We wensen u mee te delen dat uw gegevens zullen worden gebruikt voor veiligheids- en garantiedoeleinden. Soms gebruiken we de gegevens van onze klanten ook om hen te informeren over onze producten en hun aanbiedingen te doen. Als u liever geen informatie over onze producten, diensten en aanbiedingen wilt ontvangen, verzoeken we u ons dit schriftelijk te laten weten op het onderstaande adres.

Af en toe kunnen zorgvuldig geselecteerde en betrouwbare organisaties ook beschikken over de gegevens van onze klanten om promotie te maken voor hoogwaardige producten en diensten. Als u liever hebt dat uw naam en adres niet worden vrijgegeven, verzoeken we u ons dit schriftelijk te laten weten op het onderstaande adres.

### **BRP EUROPEAN DISTRIBUTION**

Warranty Department  
Chemin de Messidor 5-7  
1006 Lausanne  
Switzerland  
Faxnummer: + 41213187801

---

## VERANDERING VAN ADRES/EIGENAAR

Als u bent verhuisd of als u de nieuwe eigenaar bent van de ATV, laat dit dan zeker weten aan BRP door:

- Een van de onderstaande kaarten terug te sturen
- Een erkende Can-Am dealer te verwittigen.

Gelieve ingeval van verandering van eigenaar een bewijs toe te voegen dat de vroegere eigenaar met de overdracht heeft ingestemd.

Wanneer u BRP op de hoogte brengt, zelfs nadat de beperkte garantie is afgelopen, kan BRP u bereiken indien dit nodig zou zijn, bijvoorbeeld als er ATV's zouden worden teruggeroepen om veiligheidsredenen. BRP op de hoogte brengen is de verantwoordelijkheid van de eigenaar.

**GESTOLEN VOORTUIGEN:** Verwittig BRP of een erkende Can-Am dealer als uw ATV wordt gestolen. U zult verzocht worden om uw naam, adres, telefoonnummer, het voertuigidentificatienummer en de datum van de diefstal op te geven.

### BRP EUROPEAN DISTRIBUTION

Warranty Department  
Chemin de Messidor 5-7  
1006 Lausanne  
Switzerland









ATV MODEL NR. \_\_\_\_\_

VOERTUIG-  
IDENTIFICATIENUMMER (V.I.N.) \_\_\_\_\_

MOTOR  
IDENTIFICATIENUMMER (E.I.N.) \_\_\_\_\_

Eigenaar: \_\_\_\_\_

NAAM

NR.

STRAAT

BUS

PLAATS

PROVINCIE

POSTCODE

Aankoopdatum \_\_\_\_\_

JAAR MAAND DAG

Einddatum van de garantie \_\_\_\_\_

JAAR MAAND DAG

In te vullen door de dealer op het ogenblik van de verkoop.

STEMPEL DEALER

V00A21L

**Informeer bij de dealer waar u uw voertuig kocht of uw voertuig werd geregistreerd bij BRP.**

Onthoud tijdens het lezen van deze Gebruikershandleiding, dat:

 **WAARSCHUWING**

Duidt op een mogelijk gevaar dat, indien het niet wordt vermeden, kan leiden tot ernstige of dodelijke verwondingen.



## WAARSCHUWING

**HET GEBRUIK VAN DIT VOERTUIG HOUDT GEVAREN IN.** Een aanrijding of koprol is snel gebeurd als u de nodige voorzorgen niet neemt, zelfs tijdens routinemanoeuvres zoals keren, bergop of over hindernissen rijden.

U kunt **ERNSTIGE OF DODELIJKE VERWONDINGEN** oplopen, als u deze instructies niet volgt:

- **LEES DEZE GEBRUIKERSHANDLEIDING EN ALLE PRODUCTLABELS ALVORENS MET DEZE ATV TE RIJDEN.**
- **RIJD NOOIT MET DEZE ATV ZONDER GOEDE INSTRUCTIES.** Beginningen moeten een erkende praktijkopleiding volgen.
- **NEEM NOOIT EEN PASSAGIER MEE.** Als u een passagier meeneemt, neemt het risico op controleverlies toe.
- **RIJD NOOIT MET DEZE ATV OP EEN VERHARD OPPERVLAK** tenzij voor een korte afstand en zeer traag om het voertuig van één offroadlocatie naar een andere te brengen.
- **HOUD U ALTIJD AAN DE WEGCODE** wanneer u zich met dit voertuig op de openbare weg begeeft, zelfs op een aardweg of kiezelpad.
- **DRAAG ALTIJD EEN GOEDGEKEURDE HELM,** oogbescherming en beschermende kleding.
- **RIJD NOOIT MET DIT VOERTUIG ALS U ONDER INVLOED BENT VAN DRUGS OF ALCOHOL.** Die vertragen uw reactie- en beoordelingsvermogen.
- **RIJD NOOIT OVERDREVEN SNEL MET DEZE ATV.** Als u met dit voertuig sneller rijdt dan het terrein, de zichtbaarheid en uw ervaring toelaten, neemt het risico op controleverlies toe. De toegelaten maximumsnelheid van dit voertuig is 65 km/u.
- **PROBEER NOOIT OP 2 WIELEN TE RIJDEN, TE SPRINGEN OF ANDERE STUNTS UIT TE VOEREN.**

## GEBRUIKERSHANDLEIDING

DS 450 EFI Xmx

2009

219 701 250