

CE FASCICULE DOIT ÊTRE UTILISÉ CONJOINTEMENT AU MANUEL
DU CONDUCTEUR DU FORMULA MX/MX LT/PLUS 1987
(N/P 414 6083 00)

supplément au
manuel du
conducteur

FORMULA HPO

414 6377 00

Ajustement de la suspension

Précharge des ressorts d'amortisseurs

La précharge peut être ajustée à deux endroits sur la suspension arrière:

- Ressort d'amortisseur avant selon l'état de la surface
- Ressort d'amortisseur arrière selon le poids du conducteur

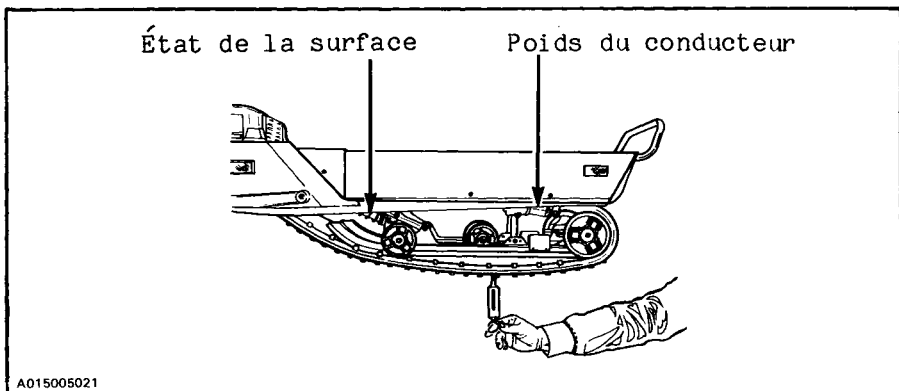

Pour ajuster, utiliser la clé de réglage accompagnant le véhicule. Vaporiser du WD 40 entre le ressort et le collet du ressort.

▼ **ATTENTION:** Deux rondelles de butée doivent se trouver entre le ressort et le collet du ressort. S'il en manque une, ne pas tenter d'ajuster le collet du ressort. Voir un concessionnaire autorisé pour en faire installer un.

○ **REMARQUE:** Toujours enlever les ressorts d'amortisseur du véhicule pour les ajuster.

Placer la clé sur le collet du ressort d'amortisseur, et tourner dans le sens horaire ou dans le sens antihoraire pour le rendre plus ou moins rigide respectivement.

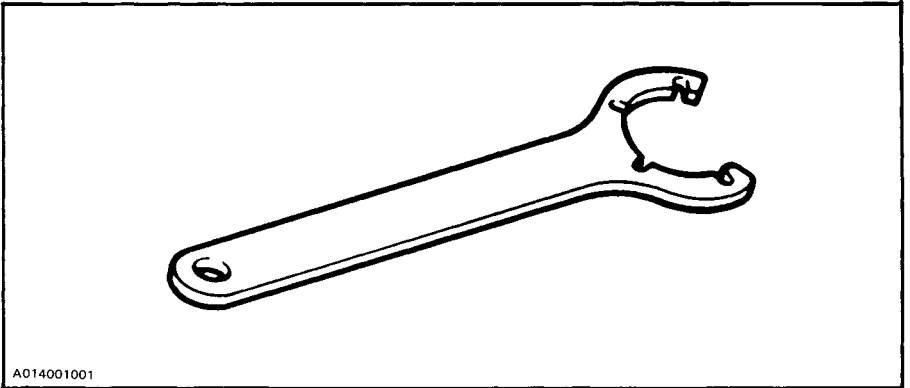

▼ **ATTENTION:** Les courroies de limitation ne sont pas ajustables sur ce véhicule.

◆ **AVERTISSEMENT:** Ne jamais mettre le véhicule en marche si une courroï de limitation est endommagée ou manquante

Tension et alignement de la chenille

Tension:

Soulever l'arrière du véhicule et le placer sur un support mécanique. Laisser la suspension s'étendre normalement. Le jeu devrait être de 16 mm (5/8 po) entre la glissière et le rebord intérieur de la chenille alors qu'un poids de 7.3 kg (16 lb) est appliqué sur la chenille. Une chenille trop lâche aura tendance à cogner.

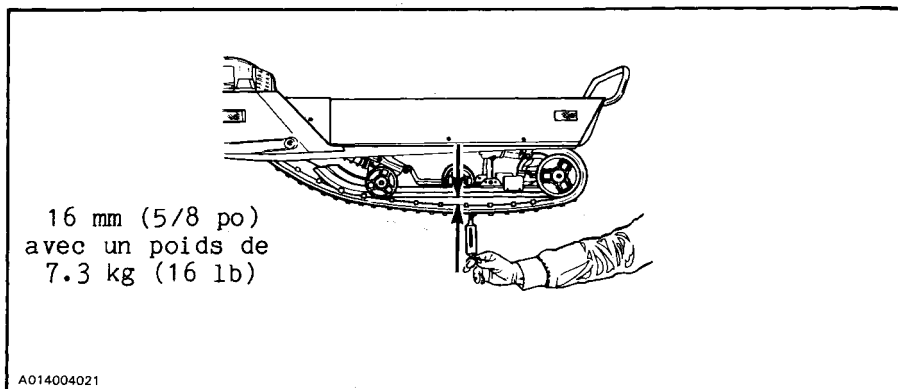

▼ **ATTENTION:** Une tension excessive entraînera une perte de puissance et des tensions excessives au niveau des pièces de la suspension.

Pour ajuster, desserrer les vis de fixation et les contre-écrous des boulons de réglage des roues de support arrière. Desserrer ou serrer ensuite les vis de réglage à l'intérieur des roues de support arrière. Si la tension désirée ne peut être obtenue, communiquer avec le concessionnaire.

○ **REMARQUE:** Serrer les vis de fixation à 48 N·m (35 lbf·pi) après le réglage.

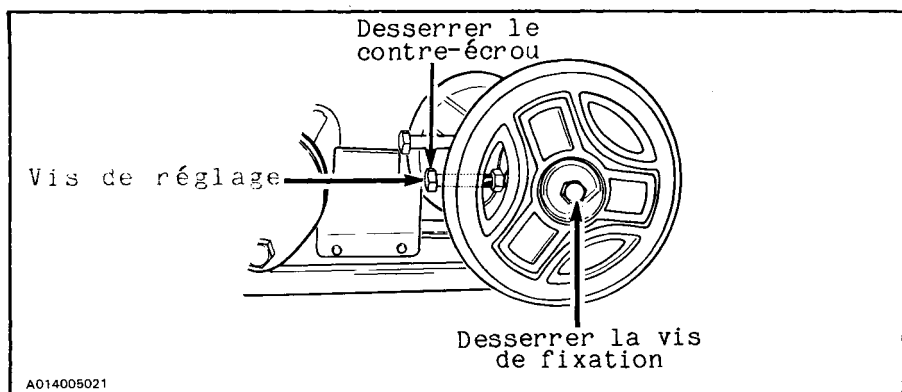

○ **REMARQUE:** La tension et l'alignement de la chenille sont étroitement liés. Ne jamais ajuster un sans l'autre.

