

# can-am®



## APACHE™ Bandsatsserie Instruktionsbok

### VARNING

Läs igenom denna instruktionsbok noggrant före användning.  
Förvara denna instruktionsbok i fordonet när den är installerad.

I denna instruktionsbok används följande symboler för att understryka särskild information:

## **VARNING**

Anger en potentiell risk som kan resultera i svåra personskador eller dödsfall om den inte undviks.

 **SE UPP** Indikerar en farlig situation som kan resultera i mindre eller större personskador.

**OBS** Indikerar en instruktion som måste följas för att undvika allvarliga skador på bandsatsen och/eller fordonets komponenter.

All säkerhetsdokumentation ska medfölja bandsatsen för Apache™ om den säljs. Allt innehåll i avsnittet Säkerhetsinformation bör tolkas av läsaren som en varning som, om den inte beaktas, kan resultera i skador, inklusive skador med dödlig utgång.

I Kanada distribueras produkterna av Bombardier Recreational Products Inc. (BRP).

I USA distribueras produkterna av BRP US Inc.

Följande varumärken tillhör Bombardier Recreational Products Inc.:

Apache™  
Can-Am®



## VARNING

Alla säkerhetsregler ska följas i enlighet med fordonets instruktionsbok och de särskilda instruktionerna inkluderade i denna instruktionsbok ska också följas när ett Can-Am-fordon används med en Apache™-bandsats.

Gratulerar till ditt köp av en ny BRP Apache-bandsats. Den omfattas av BRP:s garanti och ett nätverk av auktoriserade Can-Am-återförsäljare som har de delar, den service och de tillbehör du behöver.

Det är underförstått att denna Instruktionsbok kan vara översatt till ett annat språk. Vid eventuella olikheter i texten är det den engelska versionen som gäller. I detta dokument används maskulin form för att beteckna både maskulin och feminin.

Om du vill läsa eller skriva ut en extra kopia av instruktionsboken, gå in på

**[www.operatorsguides.brp.com](http://www.operatorsguides.brp.com)**.

Instruktionsboken finns på flera språk.

Information och beskrivningar av komponenter/system i detta dokument är korrekta vid utgivningstillfället. Bombardier Recreational Products Inc har dock som policy att kontinuerligt förbättra sina produkter utan att därför åta sig skyldigheten att installera dem på tidigare tillverkade produkter. På grund av sent införda tillverkningsändringar kan vissa skillnader finnas mellan den tillverkade produkten och beskrivningen eller specifikationerna i denna bok. BRP förbehåller sig rätten att när som helst dra in eller ändra specifikationer, utförande, egenskaper, modeller eller utrustning utan att därmed påta sig några skyldigheter.

Illustrationerna i detta dokument visar den typiska konstruktionen av de olika enheterna och återger eventuellt inte delarnas fullständiga detaljer eller exakta form. De representerar emellertid delar som har samma eller liknande funktion.

Som reservdelar rekommenderar vi BRP-originalprodukter. De är speciellt utformade och tillverkade för att uppfylla BRP:s stränga normer.

---

***Den här sidan är  
avsiktligt tom***

---

# INNEHÅLLSFÖRTECKNING

<b>INLEDNING</b> .....	<b>1</b>
<b>VIKTIG INFORMATION</b> .....	<b>5</b>
INSTALLATION AV BANDSATSEN.....	5
STYRJUSTERING.....	5
ENDAST 4-HJULSDRIFTLÄGE (4WD).....	5
BOGSERING ELLER INSTALLATION AV ETT TILLBEHÖR.....	5
KÖRUNDERLAG.....	5
AVLÄSNING AV HASTIGHETSMÄTAREN.....	5
FÖRORDNINGAR.....	5
KÖRNING I SPÅR.....	5

## ***SÄKERHETSINFORMATION***

<b>VIKTIGA VARNINGAR</b> .....	<b>8</b>
EFFEKTER AV BANDSATSEN PÅ -TERRÅNGFORDONET.....	8
KÖRA ETT -TERRÅNGFORDON MED BANDSATSEN.....	8
BANDREPARATIONER.....	10
MODIFIERINGAR AV BANDSATSEN.....	10
<b>PLACERING AV VIKTIGA DEKALER</b> .....	<b>11</b>

## ***ALLMÄN INFORMATION***

<b>SÅ IDENTIFIERAR DU DIN BANDSATSEN</b> .....	<b>14</b>
<b>EG-FÖRSÄKRAN OM ÖVERENSSTÄMMELSE</b> .....	<b>15</b>
<b>ANVÄNDNINGSSKILLNINGAR</b> .....	<b>16</b>
KONTROLL FÖRE ANVÄNDNING.....	16
VERKTYG ATT TA MED.....	16
SKYDDSUTRUSTNING.....	16

## ***UNDERHÅLLSINFORMATION***

<b>UNDERHÅLLSSCHEMA</b> .....	<b>18</b>
<b>UNDERHÅLLSPROCEDURER</b> .....	<b>19</b>
ALLMÄNT.....	19
INSPEKTION.....	19
RENGÖRING, FÖRVARING OCH FÖRSÄSONGSFÖRBEREDELSE.....	19

## ***GARANTI***

<b>BRP:S BEGRÄNSADE GARANTI: APACHE™-BANDSATSEN FÖR CAN-AM-TERRÅNGFORDON</b> .....	<b>22</b>
--	-----------

## ***KUNDINFORMATION***

<b>SEKRETESSINFORMATION</b> .....	<b>26</b>
<b>KONTAKTA OSS</b> .....	<b>27</b>
NORDAMERIKA.....	27
EUROPA.....	27
OCEANIEN.....	27
SYDAMERIKA.....	28
ASIEN.....	28
<b>ADRESSÄNDRING/NY ÄGARE</b> .....	<b>29</b>



# VIKTIG INFORMATION

## Installation av bandsatsen

Användning av en Apache-bandsats på ett Can-Am-terrängfordon kommer att ändra dess uppförande, särskilt i termer av:

- Manövrerbarhet
- Väggrepp
- Acceleration
- Bromsning.

Av dessa skäl krävs en viss anpassningsperiod för körning av ett Can-Am-terrängfordon utrustat med en Apache-bandsats. Bekanta dig med ditt Can-Am-terrängfordon med tillägg av denna sats för att lära dig fordonets nya uppförande under alla förhållanden.

### VARNING

Användning av en bandsats kommer att påverka ditt fordon's uppförande vid körning. För att undvika att tappa kontrollen över Can-Am-terrängfordonet:

- Modulera alltid gaspådraget efter förhållandena.
- Försök ALDRIG spinna banden.

Detta skulle kunna leda till att skräp, snö eller is kastas bakåt eller orsaka förlust av kontroll.

## Styrjustering

Fordonets styrvinkel ska justeras med hjälp av *INSTRUKTIONSBLADET FÖR JUSTERING* och justeras tillbaka till fordonets fabriksspecifikation när satsen tas bort.

## Endast 4-hjulsdriftläge (4WD)

Styrförmågan minskar i 2-hjulsdriftläge (2WD). Använd alltid Can-Am-terrängfordonet i 4-hjulsdriftläget (4WD) med en bandsats.

## Bogsering eller installation av ett tillbehör

Innan några tillbehör (snöplog, stötfångarförlängningar eller signaleringsatts till exempel) installeras, se till att de inte kan störa bandens rörelse.

## Körunderlag

Apache 360 och 360 LT-bandsatsen ger optimal prestanda och livslängd i snö. Backcountry-modeller får endast användas i snö. Användning på annan typ av terräng kommer att öka slitaget på bandsatsens komponenter och fordonet.

## Avläsning av hastighetsmätaren

Can-Am-terrängfordon av årsmodell 2014 och senare

DPS-bandsatsmodul inkluderad med satsen korrigerar hastighetsmätarens avläsning och justerar servostyrningens uppförande.

### VARNING

Kör aldrig med DPS-bandmodul ansluten när däcken monteras tillbaka på fordonet. Kör aldrig med bandsatsen utan att ansluta DPS-modulen

## Förordningar

Kontrollera alltid lokala förordningar angående användning av band på ditt Can-Am-terrängfordon. Kör alltid Can-Am-terrängfordonet på ett ansvarsfullt sätt och respektera miljön och andra människors egendom.

## Körning i spår

BRP rekommenderar inte att köra ett Can-Am-terrängfordon utrustat med bandsats på allmänna leder eftersom det är olagligt i de flesta delstater eller provinser. I händelse att du måste, se först till att kontrol-

lera med dina lokala myndigheter för att bekräfta att det är tillåtet, minimera sedan sträckan som du kör på leden och ta hänsyn till andra förare och egendomsägare genom att vara noga med att undvika att skada leden. Om du kör på skare med Backcountry-modeller kommer glidskorna att slitas snabbare än normalt (fråga efter Can-Am-tillbehör med längre livslängd).

 **OBS** Vi rekommenderar inte sportig körning och skarpa svängar. Dessa körstilar kan öka slitaget och leda till allvarliga felfunktioner som inte omfattas av garantin för normal användning.



# ***SÄKERHETSINFORMATION***

# VIKTIGA VARNINGAR

## Can-Am-TERRÄNGFORDON UTRUSTAT MED APACHE-BANDSATS KAN VARA FARLIGT ATT ANVÄNDA.

Om du inte följer dessa instruktioner kan det leda till **ALLVARLIGA PERSONSKADOR ELLER DÖDSFALL** :

- Läs denna Instruktionsbok och följ de användningssteg som beskrivs.
- Läs fordonets instruktionsbok och alla säkerhetsdekalerna på produkten noga och följ de användningssteg som beskrivs.
- Om några tillbehör är installerade, se till att läsa alla säkerhetsdekalerna på produkten noga och följ de användningssteg som beskrivs.

## Effekter av bandsatsen på Can-Am-terrängfordonet

### Fordonets vikt

Fordonets vikt ökas och måste tas hänsyn till när man kör över en bro eller några andra situationer där fordonets vikt kan vara en faktor. Detta ska också beaktas när lyftutrustning används för att lyfta fordonet från marken eller för att transportera ditt fordon på en lastbil eller ett släp.

### Fordonets bredd

Fordonets totala bredd ökas eftersom banden sträcker sig utanför fordonets skärmar. Du måste vara extra försiktig vid manövrering i närheten av hinder eller när en bro körs över eller några andra situationer där fordonets bredd kan vara en faktor.

### Fordonets höjd

Fordonets totala höjd ökas och måste tas hänsyn till i alla situatio-

ner där fordonets höjd kan vara en faktor.

### Fordonets dragkapacitet

Installation av bandsatsen ökar **INTE** fordonets dragkapacitet.

### Fordonets lastkapacitet

Installation av bandsatsen ökar **INTE** fordonets lastkapacitet.

### Fordonets värmeavledning

Användning av en bandsats kan öka värmen som genereras av fordonet under vissa förhållanden:

- Långvarig körning i djup snö
- Långvarig körning i låg hastighet
- Långvarig plogning
- Långvarig bogsering i låg hastighet.

För dessa tunga tillämpningar rekommendera vi att använda en värmeavledningssats för Can-Am-terrängfordon (om den inte redan är fabriksmonterad).

### Fordonets luftintag

Kontrollera att luftintaget för motorn och/eller CVT inte blockeras av smuts eller snö.

## Köra ett Can-Am-terrängfordon med bandsats

Undvik att köra på isbelagda vattendrag, om du inte i förväg har säkerställt att isen klarar den sammanlagda vikten av fordonet, förare, passagerare och last.

### VARNING

Även om isbelagda vattendrag bär snöskotrar eller andra fordon innebär det inte att isen håller för ditt fordon. Detta fordon är tyngre, långsammare och manövreras sämre än en snöskoter.

## Körning över hinder

Undvik hinder som stenar och nedfallna träd närhelst möjligt och undvik även djupa och fyrkantiga diken. Tänk på att vissa hinder helt enkelt är för stora eller för farliga att ta sig över och bör undvikas. Försök som regel aldrig att köra över ett hinder som är högre än fordonets markfrigång. Mindre stenar och nedfallna träd kan gå att ta sig över på ett säkert sätt - närma dig hindret i låg hastighet och så rakt framifrån som möjligt. Justera hastigheten utan att förlora farten och undvik att gasa plötsligt. Passageraren måste hålla ordentligt fast i handtagen och båda fötterna stadigt mot golvet. Tänk på att hindret kan vara halt eller glida undan medan du kör över det.

**!** **OBS** Styrsystemet utsätts för starka påfrestningar när man kör över hinder. Därför kan plötsliga och oförutsägbara ryck i styrningen uppkomma när man kör över hinder.

## Väggrepp/Accelerering

Med denna bandsats får Can-Am-terrängfordonet bättre väggrepp och acceleration på mjuka underlag. Detta kan förorsaka plötsliga förändringar av väggreppet under vissa omständigheter.

### **!** VARNING

Plötsliga förändringar i förhållandena för det underlag som körs på kommer att påverka väggreppet. Du kan förlora kontrollen.

## Bromsning

Denna bandsats kommer att ge dig bättre bromsning på snö men kommer inte att ha någon märkbar effekt på is. Således kan bromsverket förändras plötsligt under vissa

omständigheter. Modulera alltid bromsarna och var uppmärksam på förändrade förhållanden för att undvika att blockera banden.

Snö eller is kan påverka bromssystemets svarstid på Can-Am-terrängfordonet även med bandsats. Applicera bromsarna periodvis under dessa förhållanden under körning för att bryta eventuell vatten-, snö- eller isfilm som skulle kunna utvecklas på bromsrotorerna. Detta kommer att bidra till att hålla bromseffektiviteten på topp.

Beroende på förhållandena kan inbromsningen kräva en längre sträcka än du tror. Var förberedd på att något oväntat inträffar. Kör säkert.

### **!** VARNING

Blockering av banden under bromsning kan leda till förlust av kontroll.

## Vrid

Fordonstyrningens svängradie minskas. Anpassa din körning därefter. Gör inga skarpa svängar om hastigheten överstiger 25 km/h . Du kan förlora kontrollen över fordonet eller skada bandsatsen.

Styrförmågan minskas i 2-hjulsdriftläge (2WD). Använd alltid Can-Am-terrängfordonet i 4-hjulsdriftläget (4WD) med en bandsats.

## Fordonshastighet

Can-Am-terrängfordonet ska endast köras med reducerad hastighet. Fordonets manövrering, väghållning och bromssträcka kan påverkas med bandsatsen installerad. Anpassa alltid hastigheten till terrängen, sikten, körförhållandena och din erfarenhet.

## Snöplog

Om Can-Am-terrängfordonet även är utrustat med snöplog, ska fordo-

nets hastighet inte överskrida 5 km/h .

### Backning

Kör alltid bakåt med reducerad hastighet. Körning bakåt i hög hastighet, särskilt nedför en backe, skulle kunna göra att banden dyker ned i snön eller hinder och orsaka allvarliga skador på Can-Am-terrängfordonet.

### Snö- och isförhållanden

På grund av configurationen av bandsatsen finns det mer utkastning av snö när bandsatsen är installerad och därför skulle verkan av styrning, fjädring och bromsar kunna påverkas av isuppbyggnad eller ansamling av snö. Gör alltid en förestart-kontroll INNAN du vrider på tändningen.

### Djup snö

## VARNING

**Snö kan dölja många hinder.**

Körning i djup snö kan vara farligt och kan dölja föremål eller oväntad terräng.

### Hopp

Försök aldrig hoppa eller ägna dig åt annan stuntkörning.

### Skräp

Utkastning av skräp kan vara vanligare och allvarligare. Stå aldrig bredvid eller i närheten av Can-Am-terrängfordonet när det är i rörelse. Kör aldrig utan ordentlig utrustning, inklusive ögonskydd.

Ju högre hastighet, desto mer utkastningar kommer det att bli. Sänk hastigheten efter förhållandena.

### Personer i närheten

## VARNING

**Låt aldrig några personer komma nära Can-Am-terrängfordonet när det är i drift.**

Banden ska inte användas som sidosteg. Fordonsrörelser skulle kunna orsaka personskada. Banden överskrider bredden på fordonets skärmar och kan vara farliga för personer i närheten. Låt aldrig någon knuffa eller dra i Can-Am-terrängfordonet när motorn är igång.

### Bandreparationer

Ingen reparation är tillåten på bandet. Om det är slitet eller sprucket, byt ut bandet. Kontakta din auktoriserade återförsäljare.

### Modificeringar av bandsatsen

Modifiera inte bandsatsen och installera inte väggreppsförbättrande anordningar såsom banddubbar. Alla modifieringar kommer att göra garantin ogiltig.

# PLACERING AV VIKTIGA DEKALER

Läs och förstå alla säkerhetsdekalerna. Dessa dekalerna är fästa på banden för förarens, passagerarnas eller åskådarnas säkerhet. Dekalerna ska anses utgöra permanenta delar av bandsatsen. Om de saknas eller är skadade kan de bytas utan extra kostnad. Kontakta en auktoriserad Can-Am-återförsäljare.

**MÄRK:** Av den händelse att det finns skillnader mellan den här instruktionsboken och bandsatsen, ska säkerhetsdekalerna på bandet ha företräde över dekalerna i den här guiden.

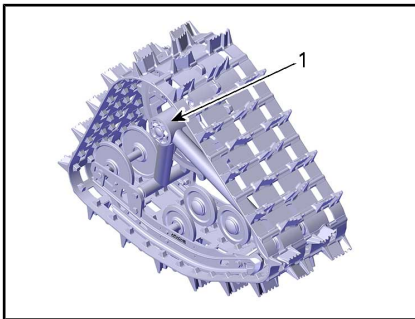

TYPBILD - APACHE BACKCOUNTRY-BAND

1. Dekalplacering

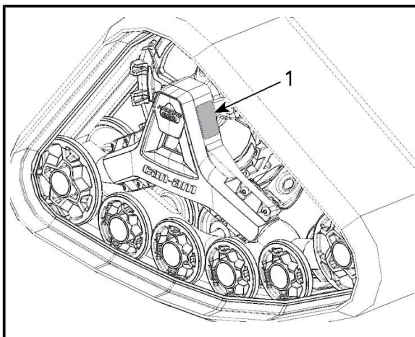

TYPBILD - APACHE 360-BAND

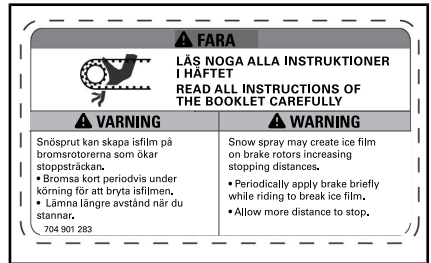

DEKAL P/N 704 901 283

---

*Den här sidan är  
avsiktligt tom*

# ***ALLMÄN INFORMATION***

# SÅ IDENTIFIERAR DU DIN BANDSATS

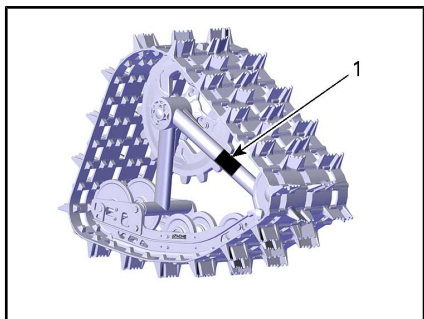

## APACHE BACKCOUNTRY - HÖGER FRAMBAND

1. Typskylt

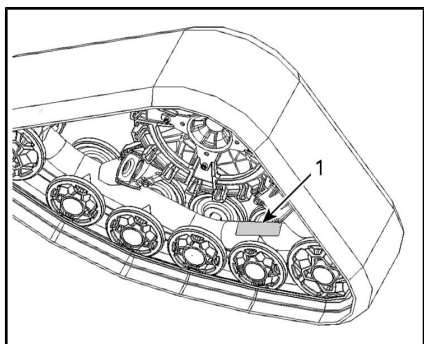

## APACHE 360 - HÖGER FRAMBAND

1. Typskylt

Varje Apache-sats har identifierings-  
skyltar. Identifikationsnumret kommer  
att vara användbart för beställning  
av delar eller tekniska support-  
program från BRP.

Identifikationsnumret är även an-  
vändbart om delar blir stulna.

**Notera** noggrant alla tecken i de  
berörda fälten på följande bild.

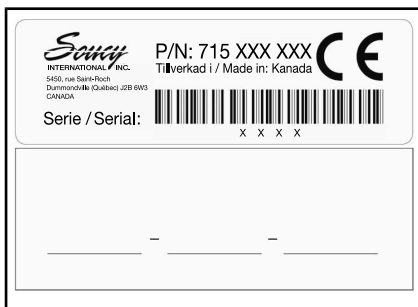

Dessa dekaler indikerar rätt placering av varje band: fram vänster, fram höger, bak vänster, bak höger. De är synliga både på ramen och fästena.

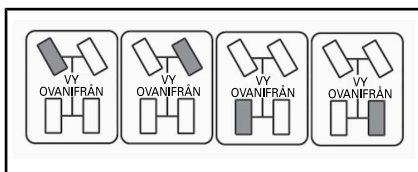



EG-deklarationen om överensstämmelse finns inte med i denna version av Instruktionsboken.

Vänligen se den tryckta versionen som levererades med fordonet.

# ANVÄNDNINGSSINSTRUKTIONER

## Kontroll före användning

### Inspektion före användning av bandsatsen

#### **! VARNING**

Att köra med ett skadat bandsystem skulle kunna leda till förlust av kontroll.

Inspektera visuellt alla komponenter i bandsatsen före varje körning, inklusive:

- Band
- Ramar
- Hjul
- Etc.

**MÄRK:** Inspektera även bandsektionen på marken. Can-Am-terrängfordonet ska flyttas cirka 1 m .

Kontrollera att banden och boggiehjulen rör sig fritt.

Kontrollera bandens spänning för korrekt justering.

Ta bort snö och isuppbbyggnad från:

- Fjädring fram och bak
- Styrning och bromsmekanism
- Inuti varje bandmontering
- Kylarfläkt (i förekommande fall).
- Alla exponerade rörliga delar såsom drivaxel eller halvaxel

## Bandmonteringsatts

Inspektera visuellt antirotationsstängerna, fixeringsbultarna, svängtappen och gummit på bandmonteringsattsen.

## Verktyg att ta med

Apache Backcountry-modell: Ta med hylsan på 30 mm x 1/2", hylsnyckeln på 1/2", hylsan på 19 mm x 1/2", hylsnyckeln på 1/4", förlängningen på 3" x 1/4", hylsan

på 10 mm x 1/4" och en platt skruvmejsel.

Apache 360- och 360 LT-modeller: Ta med en nyckel på 17 mm, en 17 mm djup hylsnyckel, platt skruvmejsel och skruvnyckel för bandspänning och borttagning av hjul.

En yxa och en skyffel skulle också kunna vara användbara.

Du bör även ta med en extra rem och verktyg för att byta remmen.

## Skyddsutrustning

Ta bort lera, snö och is inuti varje band och under Can-Am-terrängfordonet

**! OBS** Använd lämplig skyddsutrustning.



Undvik lös klädsel och använd lämplig skyddsutrustning för den planerade körningen eller det arbete som skall utföras.

# ***UNDERHÅLLSINFORMATION***

# UNDERHÅLLSSCHEMA

Underhåll är mycket viktigt för att se till att din Apache-bandsats är i drift-säkert skick. Korrekt underhåll är ägare'ns ansvar. Bandsatsen ska underhållas i enlighet med underhållsschemat.

Även om underhållsschemat följs, måste kontrollen före användning alltid utföras.

## VARNING

Om bandsatsen inte underhålls korrekt enligt underhållsschemat och de angivna underhållsrutinerna kan den vara farlig att använda.

### SCHEMA FÖR PERIODISKT UNDERHÅLL

<b>A: JUSTERA</b> <b>C: RENGÖR</b> <b>I: INSPEKTERA</b> <b>L: SMÖRJ</b>	VID INSTALLATION (NY SATS)					<b>FÖRKLARING</b>  (1) Måste utföras av en auktoriserad återförsäljare vid installation och borttagning av bandsats. (2) När bandsatsen installeras för första gången (ny sats), måste åtdragningsmomentet för bandsatsens komponenter och bandens spänning kontrolleras efter den första kilometern.
	VARJE KÖRNING					
	VAR 20:E ANVÄNDNINGSTIMMA					
	VID FÖRVARING					
	VID FÖRSÄSONGEN					
RESERVD/UPPGIFT						
Kontroll av åtdragningsmoment (2)	I, A(2)	I				
Bandets skick		I			I	
Bandets spänning (2)	I, A	I, A			I, A	
Bandspännarens justeringsbult och låsmuttergångar			L			
Antirotationsstänger (bandmonteringsatts)		I				
Ta bort packad snö och is		I, C				
Inriktning av bandsatsen	I (1)			I (1)	I (1)	
Montering av bandsatsen			I	C	I	

# UNDERHÅLLSPROCEDURER

## ALLMÄNT



### VARNING

Motorn skall inte vara igång för alla underhållsprocedureur.



**OBS** Låt motorn svalna innan underhåll genomförs.



### VARNING

Om det blir nödvändigt att ta bort en låsanordning (t.ex. låsflökar, låsspärrar, osv.) vid demontering/återmontering, byt alltid ut den borttagna mot en ny.

Följande avsnitt omfattar underhåll som kan utföras av kunden om så önskas. Annat underhåll som anges i underhållsschemat ska utföras av en auktoriserad Can-Am-återförsäljare.

## Inspektion

### Band

Kontrollera bandens skick. Om de är slitna eller spruckna, eller om bandfibrer är exponerade, byt ut bandet. Kontakta din auktoriserade återförsäljare.

## Rengöring, förvaring och försäsongsförberedelse

### Rengöring

**OBS** Använd aldrig högtryckstvätt för att rengöra bandsatsen. Använd endast lågt tryck (som en trädgårdsslang). Hög tryck kan orsaka mekaniska skador.

Tvätta varje bandmontering med varmt vatten och tvål (använd endast mildt rengöringsmedel).

**OBS** Rengör aldrig plastdelar med starkt rengöringsmedel, avfettningsmedel, thinner, aceton eller liknande.

Lackerade delar som har skador bör lackeras om på rätt sätt för att skydda mot rost.

### Förvaring

**OBS** Rensa alltid upp bandsatsen före förvaring.

**OBS** Bandmonteringen måste förvaras på ett svalt och torrt ställe och täckas över med en ogenomskinlig presenning. Detta förhindrar att solstrålar och smuts påverkar komponenternas hållbarhet eller finish.

**OBS** Om fordonet ska förvaras med bandsatsen installerad, rekommenderas det att lyfta upp fordonet i ramen för att lindra trycket på dragtapparna.

### Preparering inför körsäsong

Kontakta en auktoriserad Can-Am-återförsäljare.

### Korrekt återvinning

När komponenter byts ut eller när en bandsats når slutet av sin användbara livslängd, ta komponenterna till en återvinningsanläggning i enlighet med typen av material. Följ lokala förordningar för korrekt avfallshantering.

---

***Den här sidan är  
avsiktligt tom***

# ***GARANTI***

---

# BRP:S BEGRÄNSADE GARANTI: APACHE™-BANDSATS FÖR CAN-AM-TERRÄNGFORDON

## 1) GARANTIPERIOD

Bombardier Recreational Products Inc. ("BRP")\* garanterar från datumet för det ursprungliga detaljhandelsköpet att varje äkta Apache™-bandsats för Can-Am-terrängfordon ("Apache") som säljs som ny och oanvänd och installeras av en auktoriserad återförsäljare av Can-Am® Can-Am-terrängfordon, kommer att vara fri från material- eller tillverkningsfel under en period på **TJUGOFYRA (24) PÅ VARANDRA FÖLJANDE MÅNADER**, enligt de villkor som anges nedan. Apachen kan inte registreras som originaltillbehör och har därför inte samma garanti som ett Can-Am-terrängfordon.

Reparationen eller bytet av delar eller utförandet av service under denna garanti förlänger inte livslängden för denna garanti bortom dess ursprungliga förfallodatum.

## 2) UTESLUTNINGAR

Följande omfattas inte under några omständigheter av garantin:

- Normala slit- och förbrukningsartiklar;
- Kostnad för arbete och delar för alla underhålls- och justeringstjänster;
- Skador som beror på felaktigt eller försumligt underhåll. Korrekt underhåll beskrivs i Instruktionsboken.
- Skador som är ett resultat av att delar demonterats, felaktiga reparationer, service, underhåll, ändringar i produktens konstruktion eller användning av sådana delar som inte har tillverkats eller godkänts av BRP, liksom skador som beror på reparationer som har utförts av någon annan än en auktoriserad Can-Am-återförsäljare;
- Skador som beror på att produkten har använts på ett felaktigt eller onormalt sätt, försumlighet eller på att produkten har använts på ett sätt som strider mot Instruktionsboken;
- Skador som orsakas av olycka, brand, stöld, vandalism eller naturkatastrof;
- Mindre skador eller följskador, eller skador av något slag inklusive, men ej begränsat till, bogsering, förvaring, telefon, hyra, taxi, olägenhet, försäkringskostnader, betalningar av lån, förlust av tid eller förlust av inkomst;
- Skador som orsakas av att Apache används på ett fordon som inte är ett Can-Am-terrängfordon angivet som kompatibelt;
- Skador som orsakas av dubbar installerade i eller på bandsatsen.
- Kostnader för transport eller frakt som uppkommit i samband med utförandet av denna garanti.

## 3) GARANTIVILLKOR

Garantin gäller **endast** ifall **samtliga** av följande villkor är uppfyllda:

- Apache måste vara köpt, av sin första ägare, som ny, oanvänd och installerad av en återförsäljare auktoriserad att distribuera Apache i det land där försäljningen ägde rum (återförsäljare av "Can-Am-terrängfordon").



- Den av BRP specificerade förleveransinspektionen måste ha utförts och dokumenterats samt undertecknats av köparen.
- Produkten måste ha garantiregistrerats av en auktoriserad återförsäljare av Can-Am-terrängfordon.
- Apachen måste ha köpts i det land där köparen bor.
- Rutinunderhåll måste ha utförts enligt anvisningarna i Instruktionsboken. BRP förbehåller sig rätt att kräva bevis på korrekt underhåll innan garantiersättning beviljas.

Om ovanstående villkor inte har uppfyllts, beviljar BRP ingen garantiersättning för någon ägare, varken vid privat fritidsägande eller vid kommersiellt ägande. Dessa begränsningar är nödvändiga för att ge BRP möjlighet att skydda sina produkter, sina konsumenters och allmänhetens säkerhet.

## **4) KUNDENS RÄTTIGHETER OCH SKYLDIGHETER**

Kunden måste sluta använda Apachen ifall ett fel skulle uppstå. Kunden måste meddela en auktoriserad återförsäljare av Can-Am-terrängfordon inom tre (3) dagar från uppkomsten av material- eller tillverkningsfelet och uppvisa köpebevis för den nya och oanvända Apachen (originalfaktura eller kvitto) för den auktoriserade Can-Am-återförsäljaren med servicefunktion. Alla delar som byts ut under denna garanti övergår i BRP:s ägo.

## **5) VAD BRP KOMMER ATT GÖRA?**

BRP:s ansvar under denna garanti begränsas till, efter eget godtycke, reparation av delar som befunnits vara defekta under normal användning, underhåll och service, eller ersättning av sådana delar med nya BRP-originaldelar utan kostnad för delarna, hos valfri auktoriserad Can-Am-återförsäljare. BRP förbehåller sig rätten att förbättra, modifiera eller ändra produkter från tid till annan, utan skyldighet att ändra tidigare tillverkade produkter.

## **6) ANSVARSBEGRÄNSNING**

**DENNA UTTRYCKLIGA GARANTI GÄLLER OCH GODTAS ISTÄLLET FÖR ALLA ÖVRIGA UTTRYCKLIGA ELLER UNDERFÖRSTÅDDA GARANTIER, INKLUSIVE MEN INTE BEGRÄNSAT TILL SÅDANA SOM AVSER SÄLJBARHET OCH LÄMPLIGHET FÖR ETT VISST ÄNDAMÅL. I DEN MÅN UNDERFÖRSTÅDDA GARANTIER INTE KAN UPPHÄVAS, BEGRÄNSAS DESSA TILL TIDEN FÖR DEN UTTRYCKLIGA GARANTIN. TILLFÄLLIGA OCH FÖLJDSKADOR AV NÅGOT SOM HELST SLAG UTE- SLUTS FRÅN ERSÄTTNING UNDER DENNA GARANTI. VISSA LÄNDER, PROVINSER ELLER JURISDIKTIONER MEDGES INTE ANSVARSBEGRÄNSNINGAR, BEGRÄNSNINGAR ELLER UNDANTAG ENLIGT OVAN. DESSA ÄR DÄRFÖR EVENTUELLT ICKE TILLÄMPLIGA I DITT FALL. DENNA GARANTI GER DIG SPECIFIKA RÄTTIGHETER, OCH DU ÅTNJUTER EV. ÄVEN ANDRA LAGLIGA RÄTTIGHETER SOM KAN VARIERA FRÅN STAT TILL STAT, ELLER PROVINS TILL PROVINS.**

Ingen distributör eller BRP-återförsäljare eller någon annan person är auktoriserad att lämna någon som helst utfästelse, representation eller garanti beträffande produkten utöver det som ingår i denna begränsade garanti och en sådan kan ej, ifall den lämnas, göras gällande gentemot BRP.

BRP förbehåller sig rätten att när som helst ändra denna garanti, varvid förstås att en sådan ändring inte påverkar de garantivillkor som gäller för produkter som har sålts under giltighetstiden för denna garanti.

## **7) KONSUMENTVÄGLEDNING**

I fall av en ev. kontrovers eller tvist som berör denna garanti rekommenderar BRP att du försöker lösa frågan på återförsäljarnivå. Vi rekommenderar att du talar med servicechefen eller ägaren hos den auktoriserade återförsäljaren.

Om ärendet fortfarande förblir olöst, kontakta BRP genom att fylla i kundkontaktformuläret på [www.brp.com](http://www.brp.com) eller kontakta BRP via post på en av de adresser som anges under avsnittet *KONTAKTA OSS* i denna guide.

\* I USA distribueras och servas produkterna av BRP US Inc.

© 2018 Bombardier Recreational Products Inc. Alla rättigheter förbehålls.

® Registrerat varumärke och <sup>TM</sup>-varumärke tillhörande Bombardier Recreational Products Inc. eller dess filialer.

# ***KUNDINFORMATION***

---

# SEKRETESSINFORMATION

BRP vill härmed informera om att dina uppgifter kommer att användas för säkerhets- och garantirelaterade ändamål. BRP och dess närstående bolag kan dessutom använda BRP:s kundregister för att distribuera marknadsföringsinformation om BRP och tillhörande produkter samt specialerbjudanden.

Om du vill utöva din rätt att läsa eller korrigera dina uppgifter, eller om du vill tas bort från adresslistan för direkt marknadsföring, vänligen kontakta BRP.

Via e-post: [privacyofficer@brp.com](mailto:privacyofficer@brp.com)

Via vanlig post: BRP  
Senior Legal Counsel-Privacy Officer  
726 St-Joseph  
Valcourt QC  
Canada  
J0E 2L0

---

# KONTAKTA OSS

www.brp.com

## **Nordamerika**

565 de la Montagne Street  
Valcourt (Québec) J0E 2L0  
Kanada

Sturtevant, Wisconsin, U.S.A.  
10101 Science Drive  
Sturtevant, Wisconsin  
53177  
U.S.A.

Sa De Cv, Av. Ferrocarril 202  
Parque Ind. Querétaro, Lote2-B  
76220  
Santa Rosa Jáuregui, Oro., Mexico

## **Europa**

Skaldenstraat 125  
B-9042 Gent  
Belgien

Itterpark 11  
D-40724 Hilden  
Tyskland

ARTEPARC Bâtiment B  
Route de la côte d'Azur, Le Canet  
13590 Meyreuil  
France

Ingvald Ystgaardsvei 15  
N-7484 Trondheim  
Norge

Isoaavantie 7  
PL 8040  
96101 Rovaniemi

Formvägen 16  
S-906 21 Umeå  
Sverige

Avenue d'Ouchy 4-6  
1006 Lausanne  
Switzerland

## **Oceanien**

6 Lord Street  
Lakes Business Park  
Botany, NSW 2019  
Australien

## **Sydamerika**

Rua James Clerck Maxwell, 230  
TechnoPark Campinas SP 13069-380 Brasilien

## **Asien**

15/F Parale Mitsui Building,8  
Higashida-Cho, Kawasaki-ku  
Kawasaki 210-0005  
Japan

Room Dubai, level 12, Platinum Tower  
233 Tai Cang Road  
Xintiandi, Lu Wan District  
Shanghai 200020  
Folkrepubliken Kina

---

## ADRESSÄNDRING/NY ÄGARE

Om du har bytt adress eller om du är ny ägare till Apache™-bandsatsen ska du meddela BRP detta på ett av följande sätt:

- Meddela en auktoriserad Can-Am-återförsäljare.
- **Endast Nordamerika:** ring 1 888 272-9222.
- Genom att med post skicka ett av adressändringskortet på följande sidor till en av BRP-adresserna angivna i avsnittet *KONTAKTA OSS* i denna guide.

Du finner din distributörs/återförsäljares kontaktuppgifter på **www.brp.com**.

Vid ägarbyte, bifoga ett bevis på att den förra ägaren är införstådd med ägarbytet.

Att meddela BRP är mycket viktigt, även efter det att den begränsade garantin har löpt ut, eftersom BRP då kan nå ägaren till Apache™-bandsatsen vid behov, t.ex. vid säkerhetsåterkallelser. Det är ägare'ns ansvar att meddela BRP.

**STULNA ENHETER:** Om din Apache™-bandsats blir stulen ska du meddela BRP eller en auktoriserad Can-Am-återförsäljare. Du blir ombedd att uppge namn, adress, telefonnummer, Apache™-bandsatsens ID-nummer och datum för stölden.

Du ska ha kvar denna instruktionsbok under bandsatsens hela användbara livslängd. Du är ansvarig för att överlämna denna instruktionsbok till nästa ägare.





***Den här sidan är  
avsiktligt tom***





---

***Den här sidan är  
avsiktligt tom***