

SEA-DOO®



2014

INSTRUKTIONSBOK

Innehåller säkerhets-, vattenskoter- och underhållsinformation



SPARK™-SERIEN

VARNING

Läs denna Instruktionsbok noga.
Den innehåller viktig säkerhetsinformation.
Rekommenderad minimiålder för förare: 16 år.
Förvara denna Instruktionsbok i vattenskotern.

2 1 9 0 0 1 2 1 6

Översättning av den ursprungliga instruktionen

VARNING

Om du inte iakttar och följer säkerhetsföreskrifterna eller anvisningarna i denna Instruktionsbok, *SÄKERHETS-DVD*-videon och säkerhetsdekalerna på produkten, kan det leda till skador, inklusive skador med dödlig utgång!



I Kanada distribueras produkterna av Bombardier Recreational Products Inc. (BRP).

I USA distribueras produkterna av BRP US Inc.

Detta är en ofullständig lista över varumärken som tillhör Bombardier Recreational Products Inc. eller dess dotterföretag:

ACETM

iTCM

Sea-Doo®

iBRM

O.T.A.S.™

SPARK™

iControl™

Rotax®

XPST™

FÖRORD

Deutsch	Dieses Handbuch ist möglicherweise in Ihrer Landessprache verfügbar. Bitte wenden Sie sich an Ihren Händler oder besuchen Sie: www.operatorsguide.brp.com .
English	This guide may be available in your language. Check with your dealer or go to: www.operatorsguide.brp.com .
Español	Es posible que este manual esté disponible en su idioma. Consulte a su distribuidor o visite: www.operatorsguide.brp.com .
Français	Ce guide peut être disponible dans votre langue. Vérifier avec votre concessionnaire ou aller à: www.operatorsguide.brp.com .
日本語	このガイドは、言語によって翻訳版が用意されています。ディーラーに問い合わせるか、次のアドレスでご確認ください： www.operatorsguide.brp.com .
Nederlands	Deze handleiding kan beschikbaar zijn in uw taal. Vraag het aan uw dealer of ga naar: www.operatorsguide.brp.com .
Norsk	Denne boken kan finnes tilgjengelig på ditt eget språk. Kontakt din forhandler eller gå til: www.operatorsguide.brp.com .
Português	Este manual pode estar disponível em seu idioma. Fale com sua concessionária ou visite o site: www.operatorsguide.brp.com .
Suomi	Käyttöohjekirja voi olla saatavissa omalla kielelläsi. Tarkista jälleenmyyjältä tai käy osoitteessa: www.operatorsguide.brp.com .
Svenska	Denna bok kan finnas tillgänglig på ditt språk. Kontakta din återförsäljare eller gå till: www.operatorsguide.brp.com .

Gratulerar till köpet av din nya Sea-Doo®-vattenskoter. Den omfattas av garantin från BRP och ett nät av auktoriserade Sea-Doo-vattensko-teråterförsäljare står till tjänst med reservdelar, service och tillbehör om du behöver det.

Återförsäljaren arbetar för din tillfredsställelse som kund. Han har utbildat sig för att kunna utföra en första inställning och inspektion av vattensko-tern och har även utfört slutjusteringar innan du övertog den. Kontakta återförsäljaren om du behöver mer utförlig serviceinformation.

Vid leveransen informerades du om garantins tackning och undertecknade en **CHECKLISTA FÖRE LEVERANS** för att säkerställa att din nya vattensko-ter förberetts på ett tillfredsställande sätt.

Innan du ger dig iväg

Läs följande avsnitt innan du använder vattensko-tern för att se hur du kan minska riskerna för skador eller dödsolyckor för dig själv och andra:

- SÄKERHETSINFORMATION
- VATTENSKOTERINFORMATION

Läs och förstå alla varningsdekaler på vattensko-tern och studera noggrant SÄKERHETS-DVD-videon.

Underlåtenhet att iaktta de varningar som finns upptagna i denna Instruktionsbok kan resultera i svåra personsador eller död.

BRP rekommenderar starkt en sjösäkerhetskurs. Kontrollera med din återförsäljare eller din kommun för ev. kurser i närheten.

På vissa platser kan det vara obligatoriskt med förarintyg för att få köra en fritidsbåt.

⚠ VARNING

Bekanta dig med vattenskotern, den kan ha högre prestanda än andra vattenskotrar du kört.

Säkerhetsmeddelanden

I denna Instruktionsbok används följande symboler för att understryka speciellt viktig information:

Symbolen för säkerhetsvarningar ⚠ indikerar risk för personskada.

⚠ VARNING

Anger en potentiell fara som, om den inte undviks, kan resultera i svåra personskador eller död.

⚠ FÖRSIKTIGHET Anger en risk-situation som, om den inte undviks, kan resultera i lätta eller medelsvåra personskador.

ANMÄRKNING Anger en instruktion som måste följas för att undvika allvarliga skador på vattenskoterns komponenter eller andra materiella skador.

Om denna Instruktionsbok

Denna Instruktionsbok har förberetts för att bekanta ägaren/föraren och passageraren med denna nya vattenskotter och dess olika reglage, underhållsanvisningar och anvisningar för säker användning.

Förvara denna Instruktionsbok tillsammans med vattenskotern så att du kan titta i den för t.ex. information om funktion, för att instruera andra, eller för underhåll eller problemlösning.

Instruktionsboken finns på flera språk. Vid eventuella olikheter i texten är det den engelska versionen som gäller.

Om du vill se och/eller skriva ut ett extra exemplar av Instruktionsboken kan du besöka webbplatsen www.operatorsguide.brp.com.

Informationen i detta dokument är korrekt vid utgivningstillfället. BRP har emellertid som policy att kontinuerligt förbättra sina produkter utan att därför åta sig skyldigheten att installera dem på tidigare tillverkade produkter. På grund av sent införda tillverkningsändringar kan vissa skillnader finnas mellan den tillverkade produkten och beskrivningen eller specifikationerna i denna bok. BRP förbehåller sig rätten att när som helst dra in eller ändra specifikationer, utförande, egenskaper, modeller eller utrustning utan att därmed påta sig några skyldigheter.

Denna Instruktionsbok och *SÄKERHETS-DVD*-videon ska medfölja vattenskotern vid återförsäljning.

INNEHÅLLSFÖRTECKNING

FÖRORD	1
Innan du ger dig iväg	1
Säkerhetsmeddelanden	2
Om denna Instruktionsbok	2

SÄKERHETSINFORMATION

ALLMÄNNA SÄKERHETSFORESKRIFTER	8
Kolmonoxidförgiftning	8
Bensinbrand och andra risker	8
Brännskador från heta delar	8
Tillbehör och modifieringar	9

SÄRSKILDA SÄKERHETSMEDELANDEN	10
Att tänka på vid användning	10
Vattensporter (bogsära med vattenskotern) (endast 3UP-modeller)	14
Hypotermi	16
Sjösäkerhetskurser	16

AKTIVA TEKNOLOGIER (iCONTROL)	17
Inledning	17
iTc (intelligent Throttle Control)	17
iBR (intelligent broms- och backsystem) (modeller med iBR)	18

SÄKERHETSUTRUSTNING	19
Obligatorisk säkerhetsutrustning	19
Rekommenderad extrautrustning	21

ÖVNINGAR	22
Övningsställen	22
Övningar	22
Viktiga faktorer som inte ska försummas	23

NAVIGATIONSREGLER	24
Körregler	24

TANKNING	26
Påfyllning av bränsle	26
Bränslespecifikationer	27

TRAILERTRANSPORT	28
-------------------------------	-----------

VIKTIGA DEKALER PÅ PRODUKTEN	29
Säkerhetsdekaler på vattenskotern	29
Dekaler om överensstämmelse	34

INSPEKTION FÖRE KÖRNING	37
Åtgärder innan sjösättning av vattenskotern	37
Åtgärder efter sjösättning av vattenskotern	40

VATTENSKOTERINFORMATION

REGLAGE	44
1) Styre	45
2) Motorns START-/STOPP-knapp	45
3) Motorns stoppreglage	45
4) Gasreglage	46
5) iBR-reglage (intelligent broms- och back) (modeller med iBR)	46
6) Mode-knapp	47
FLERFUNKTIONSMÄTARE (LCD)	48
Beskrivning av flerfunktionsmätare	48
Navigera i flerfunktionsdisplayen	50
UTRUSTNING	51
1) Handskfack	52
2) Stuvutrymme för säkerhetsutrustning	52
3) Förvaringslåda (komfortpaket)	52
4) Säte	53
5) Passagerarhandtag	54
6) Bordningssteg (komfortpaket)	54
7) Bordningsplattform	55
8) För- och akterögla	55
9) Slagets länsplugg	56
10) Sponsoner	56
INKÖRNINGSPERIOD	57
Körning under inkörningsperioden	57
ANVÄNDNINGSSINSTRUKTIONER	58
Borda vattenskotern	58
Starta motorn	61
Stänga av motorn	62
Styra vattenskotern	62
Lägga i neutralt läge (modeller med iBR)	63
Lägga i framdriftsläge (modeller med iBR)	63
Lägga i och använda backen (modeller med iBR)	63
Använda bromsen (modeller med iBR)	64
Allmänna driftsrekommendationer	66
DRIFTLÄGEN (ROTAX ACE 900 HO)	68
Touring-läge	68
Sport-läge	68
SPECIELLA PROCEDURER	71
Rengöring av impeller och jetpumpens vattenintag	71
Kapsejsad vattenskoter	72
Vattenskoter som legat under vatten	73
Motorn fylld med vatten	73
Bogsering av vattenskotern	73

UNDERHÅLLSINFORMATION

UNDERHÅLLSSCHEMA	76
UNDERHÅLLSPROCEDURER	79
Motorolja.....	79
Motorkylvätska.....	80
Styrjustering.....	81
Central överbyggnad.....	82
Batteri.....	86
Tändspolar.....	89
Tändstift.....	89
Avgassystem.....	90
Värmeväxlare och insugsgaller.....	91
Säkringar.....	92
SKÖTSEL AV VATTENSKOTERN	94
Efter körning.....	94
Rengöring av vattenskotern.....	94
FÖRVARING OCH FÖRSÄSONGSSERVICE	95
Förvaring.....	95
Försäsongsservice.....	97

TEKNISK INFORMATION

IDENTIFIERING AV VATTENSKOTERN	100
Skroidentifikationsnummer.....	100
Motoridentifikationsnummer.....	100
INFORMATION OM MOTORUTSLÄPP	101
Tillverkarens ansvar.....	101
Återförsäljarens ansvar.....	101
Ägarens ansvar.....	101
EPA emissionsföreskrifter.....	101
SPECIFIKATIONER	102

PROBLEMLÖSNING

RIKTLINJER VID FELSÖKNING	106
ÖVERVAKNINGSSYSTEM	110
Information från felindikatorer och meddelandedisplay.....	110
Ljudsignalsinformation.....	112

GARANTI

BRP:S BEGRÄNSADE GARANTI - USA OCH KANADA: 2014 SEA-DOO®-VATTENSKOTER	114
GARANTIVILLKOR FÖR UTSLÄPPSKONTROLL FÖR KALIFORNIEN FÖR SEA- DOO®-VATTENSKOTRAR MODELLÅR 2014	118
BRP:S INTERNATIONELLA BEGRÄNSADE GARANTI: 2014 SEA-DOO®-VATTENSKOTER	122
BRP:S BEGRÄNSADE GARANTI FÖR EES-OMRÅDET, OBEROENDE STATERS SAMVÄLDE (OSS) OCH TURKIET: 2014 SEA-DOO®-VATTENSKOTER	127

KUNDINFORMATION

SEKRETESSINFORMATION	134
ADRESSÄNDRING/NY ÄGARE	135

SÄKERHETS- INFORMATION

Kolmonoxidförgiftning

Alla motoravgaser innehåller kolmonoxid, som är en giftig gas. Inandning av kolmonoxid kan ge huvudvärk, yrsel, dåsighet, illamående, förvirring och orsaka dödsolyckor.

Kolmonoxid är en färg-, lukt- och smaklös gas som kan förekomma även om du inte ser eller känner lukten av motoravgaser. Dödliga koncentrationer av kolmonoxid kan samlas på kort tid och du kan drabbas snabbt, utan möjlighet att rädda dig själv. Dödliga koncentrationer av kolmonoxid kan också dröja kvar i timmar och dagar i slutna eller dåligt ventilerade utrymmen. Om du upplever något av symtomen på kolmonoxidförgiftning, lämna utrymmet omedelbart, gå ut i friska luften och sök läkarvård.

Förhindra svåra eller dödliga skador på grund av kolmonoxidförgiftning:

- Kör aldrig vattenskotern i dåligt ventilerade eller delvis stängda utrymmen, som till exempel i en vattenskoterförvaring, nära en vägbrytare eller med andra båtar tätt omkring. Även om du försöker vädra ut motoravgaser kan kolmonoxid snabbt nå dödliga koncentrationer.
- Kör aldrig vattenskotern utomhus på ställen där motoravgaserna kan sugas in i en byggnad via öppningar som till exempel fönster och dörrar.
- Stå aldrig bakom vattenskotern när motorn är igång. En person som står bakom en motor som är igång kan inandas avgaser i höga koncentrationer. Inandning av koncentrerade motoravgaser, som innehåller kolmonoxid, kan leda till kolmonoxidförgiftning, allvarliga hälsoproblem och dödsfall.

Bensinbrand och andra risker

Bensin är ett ytterst brandfarligt och explosionsfarligt ämne. Bensinångor kan spridas och antändas av en gnista eller eldslåga på många meters avstånd från motorn. Följ dessa anvisningar för att minska risken för brand och explosion:

- Använd enbart en godkänd bensindunk för bränsleförvaring.
- Följ noggrant instruktionerna i avsnittet *TANKNING*.
- Starta aldrig vattenskotern om det finns bensin eller luktar bensinångor i motorrummet.
- Starta och använd aldrig motorn om tanklocket inte är ordentligt säkrat.
- Förvara inte bränsletankar i förvaringslådan (om en sådan finns) eller på något annat ställe på vattenskotern.

Bensin är giftigt och kan orsaka personskador, till och med dödliga.

- Sug aldrig upp bränsle med munnen.
- Om du råkar svälja bensin, får bensin i ögonen eller inandas bensinångor bör du omedelbart uppsöka en läkare.

Om du får bensin på dig, tvätta noggrant med tvål och vatten och byt kläder.

Brännskador från heta delar

Vissa komponenter kan bli heta under körning. Undvik kontakt med dessa delar under och omedelbart efter användning, för att undgå brännskador.

Tillbehör och modifieringar

Utför inte otillåtna modifieringar och använd inte tillbehör som inte är godkända av BRP. Eftersom dessa ändringar inte testats av BRP kan de öka risken för kollisioner eller skador och de kan göra vattenskotern olaglig att använda på vatten.

Kontakta en auktoriserad Sea-Doo-återförsäljare för information om godkända tillbehör för vattenskotern.

SÄRSKILDA SÄKERHETSMEDELANDEN

Att tänka på vid användning

Denna vattenskoter kan ha mycket högre effekt än vattenskotrar du har använt tidigare. Var noga med att läsa och förstå innehållet i denna Instruktionsbok för att till fullo bekanta dig med alla reglage och vattenskoterns funktioner innan du beger dig ut på din första tur eller tar passagerare ombord. Om du inte har haft tillfälle att göra det tidigare, öva körning utan passagerare på en lämplig plats utan båttrafik och lär dig responserna på alla reglagefunktioner. Bekanta dig med alla reglage innan du ökar hastigheten till mer än tomgångshastighet. Förutsätt inte att alla vattenskotrar fungerar och betar sig på samma sätt. Varje modell är anorlunda och skillnaden kan vara markant.

Tänk alltid på att när du släpper gasreglaget till tomgångsläget, har du mindre styrförmåga. För att kunna vända vattenskotern måste du både gasa och styra. Släpp inte gasen när du försöker vända för föremål. Du måste gasa för att kunna styra. När motorn stängs av går styrförmågan förlorad.

Även om de flesta vattenskotrar saknar bromsar, kan vi nu tack vare teknologiska framsteg erbjuda vissa modeller försedda med ett bromssystem kallat iBR™. Öva dig i att bromsa på en säker plats utan båttrafik, så att du kan få en uppfattning om vattenskoterns köregenskaper vid inbromsning och stoppsträcker under olika förhållanden.

VARNING

Stoppsträckan varierar beroende på ursprunglig hastighet, last, vind, antalet åkare och sjöförhållanden. Den bromskraft som föraren applicerar med hjälp av iBR-reglaget (intelligent Brake and Reverse) påverkar också stoppsträckan.

Vid inbromsning måste förare och passagerare vara förberedda på inbromsningskraften för att undvika att glida framåt på vattenskotern och tappa balansen.

Då du kör en vattenskoter som är utrustad med iBR, kom ihåg att andra båtar som rör sig bakom eller i närheten av vattenskotern kanske inte kan stanna lika fort.

Då vattenskotern färdas snabbt och bromsen först trycks in kommer en vattenkaskad att kastas upp i luften bakom vattenskotern vilket kan leda till att föraren på efterföljande vattenskoter tillfälligt mister sikten över din vattenskoter. Det är viktigt att upplysa förare bakom dig i konvojen om din vattenskoters broms- och manöveregenskaper, vad vattenkaskaden betyder och att ett större avstånd ska hållas mellan vattenskotarna.

Då iBR-reglaget trycks in när vattenskotern rör sig framåt kommer bromsningsläget att aktiveras och generera en inbromsning som är proportionell i förhållande till iBR-reglagets läge. Ju mer iBR-reglaget trycks in desto större blir bromskraften. Var försiktig och tryck in iBR-reglaget gradvis för att justera bromskraften och släpp samtidigt upp gasreglaget.

iBR-systemets bromsegenskap kan inte förhindra din vattenskoter från avdrift på grund av strömmar eller vind. Bromssystemet har ingen effekt vid backning. Märk också att motorn måste vara igång för att bromsen ska kunna användas.

Vattenskoterns jetstråle kan försaka personskador. Vatten och/eller skräp kan sugas upp av jetmunstycket och kastas bakåt med risk för skador på personer, jetpump eller egendom.

Följ instruktionerna på alla säkerhetsdekaler. De är till för att hjälpa dig att njuta av en säker och trevlig tur.

Förvara inga föremål på platser som inte är särskilt avsedda för förvaring.

Körning med passagerer eller dragning av tub/ring, vattenskidåkare eller wakeboardåkare förändrar vattenskoterns köregenskaper och kräver större skicklighet.

Alla vattenskotermodeller är utrustade med bogseringsöglor som kan användas för förtöjning, för fästremmar vid trailertransport och som fästen för en linna vid vattenskidåkning, wakeboardåkning eller dragning av tub/ring. Använd inte dessa fästen eller någon annan del av vattenskotern för att dra en skärm eller bogsera en annan farkost. Svåra personskador eller materiella skador kan bli följden.

Förbränningsmotorn behöver luft för att fungera, därför kan denna vattenskoter inte vara fullständigt vattentät. Manövrar som t.ex. att köra i åttor, att plöja fören genom vågor eller kapsejsa vattenskotern, vilket får luftinloppets öppningar att ligga under vatten, kan orsaka svåra motorproblem på grund av vattenintag. Se underavsnittet *ANVÄNDNINGSGUIDNING* och avsnittet *GARANTI* i denna Instruktionsbok.

Motoravgaser innehåller kolmonoxid som kan orsaka svåra skador eller död ifall den inandas i tillräcklig mängd. Använd inte vattenskotern i ett avskärmat eller stängt utrymme och låt inte kolmonoxid koncentreras omkring vattenskotern eller i stängda eller avskärmade områden, till exempel i en docka eller vid rafting. Var uppmärksam på kolmonoxidrisken med avgaserna från andra vattenskotrar.

Bekanta dig med de vatten där du tänker använda vattenskotern. Strömmar, tidvatten, forsar, dolda hinder, vågor och vågsvall m.m. kan försämra din möjlighet till säker körning. Det är inte lämpligt att använda vattenskotern i grov sjö eller dåligt väder.

Kör försiktigt och mycket långsamt i grunt vatten. Grundstötning och plötsliga stopp kan resultera i personskada och skador på vattenskotern. Skräp

kan också tas upp och kastas ut bakåt av jetpumpen och landa på personer eller egendom.

Se till att nödstoppslinan alltid är fäst i förarens flytväst eller handled (handrem behövs) och att den går fri från styrhandtagen och inte kärvar, så att motorn stannar om föraren skulle falla av. Efter körning måste linan avlägsnas från motorns stoppreglage för att förhindra att vattenskotern används av barn eller obehöriga. Om föraren skulle falla av och nödstoppslinan inte är fäst i flytvästen som rekommenderat, stannar inte vattenskoterns motor.

Tänk på att hålla dig inom gränserna för dina kunskaper och din körförmåga.

Kör alltid säkert och ansvarsfullt. Använd sunt förnuft och visa hänsyn.

Respektera miljön och andra båttrafikanters rättigheter. Som "skeppare" och vattenskoteregare är du ansvarig för skador som orsakas av din vattenskoters vågsvall. Låt inte någon kasta avfall överbord.

Trots att vattenskotern kan köras i höga hastigheter rekommenderar vi på det bestämdaste att du kör i högre hastighet endast där förhållandena lämpar sig för det och där det är tillåtet. Högre hastighet kräver större skicklighet och ökar risken för svåra personskador.

De krafter som inverkar på förarens/passagerarens kropp vid svängar, manövrering över vågor och vågsvall, körning i grov sjö eller fall från vattenskotern, i synnerhet i högre hastigheter, kan orsaka skador, inklusive brutna ben eller ännu allvarligare kroppsskador. Kör mjukt och undvik snäva svängar.

Vattenskotrar är inte gjorda för användning i mörker.

Undvik att köra i grov sjö eller att utföra extrema manövrar som att hoppa på vågsvall eller vågor.

Innan färden inleds

Av säkerhetsskäl och för korrekt underhåll bör du alltid utföra den inspektion före körning som beskrivs i Instruktionsboken innan du använder vattenskotern.

Överskrid inte vattenskoterns last eller passagerarkapacitet. Överbelastning inverkar på manövrering, stabilitet och effekt. Även hård sjö minskar kapaciteten. En effektplåt eller angivet passagerarantal är ingen ursäkt för att inte använda sunt förnuft eller gott omdöme.

Inspektera vattenskotern, skrovet, motorn, säkerhetsutrustningen och all övrig båtutrustning regelbundet för att se till att de är i användningssäkert skick.

Ta alltid med dig minst obligatorisk säkerhetsutrustning, flytvästar och eventuell ytterligare utrustning som behövs för turen.

Säkerställ att all livräddningsutrustning, inklusive brandsläckare (medföljer inte vattenskotern), är i användningsdugligt skick och lätt att komma åt. Visa alla passagerare var utrustningen finns och kontrollera att de vet hur den används.

Håll ett öga på vädret. Kontrollera de lokala väderleksrapporterna innan avfärd. Var uppmärksam på förändrade förhållanden.

Se till att korrekta och tidsenliga kartor över sjöfartsområdet finns ombord. Kontrollera sjöförhållandena där du tänker köra innan du ger dig iväg.

Kontrollera att det finns tillräckligt med bränsle ombord för den planerade turen. Kontrollera alltid bränslenivån före och under körning. Följ principen 1/3 av bränslet för att nå destinationen, 1/3 för återfärden och håll 1/3 i reserv. Var förberedd på förändringar på grund av väder eller andra fördröjningar.

Att tänka på för förare och passagerare

Läs och se till att du förstår alla varningsdekalerna på din Sea-Doo-vattenskotter, Instruktionsboken och alla övriga säkerhetsdokument, och titta på *SÄKERHETS-DVD*-videon innan du börjar köra.

laktta tillämpliga lagar. Kontrollera vilka sjötrafiklagar och bestämmelser som gäller för de vatten där du tänker använda vattenskotern. Lär dig de lokala sjötrafikbestämmelserna. Lär dig och se till att du förstår navigationshjälpmidlen (såsom bojar och märken).

Kom ihåg att sol, vind, trötthet eller sjukdom kan medföra nedsatt omdöme och reaktionsförmåga.

Vi rekommenderar INTE att denna vattenskotter körs av personer under 16 år eller personer med funktionshinder som innebär nedsatt syn, reaktionsförmåga, omdöme eller förmåga att använda reglagen.

Använd alltid nödstoppslinan rätt vid körning av vattenskotern och se till att samtliga passagerare vet hur den används.

Kontrollera att varje förare och alla passagerare kan simma och att de kan borda vattenskotern från vattnet. Bordning på djupt vatten kan vara ansträngande. Öva dig i bröstdjupt vatten innan du använder eller bordar vattenskotern på djupt vatten. Se till att varje förare och samtliga passagerare hela tiden bär flytväst och var extra försiktig vid användning av vattenskotern.

Vrid aldrig styret medan någon finns i närheten bakom vattenskotern. Kom inte i närheten av styrsystemets rörliga delar (munstycke, iBR-skopa, länksystem osv.).

Starta inte motorn och kör inte vattenskotern om någon befinner sig i närheten i vattnet eller i närheten av vattenskoterns akter.

Var uppmärksam på iBR-skopans rörelser då motorn startas, slås av eller då iBR-reglaget är i användning. Skopans automatiska rörelser kan klämma fingrar eller tår på personer som tar tag i aktern på din vattenskoter.

Förare och passagerare bör sitta säkert och ha ett fast grepp om ett handtag innan vattenskotern startas eller sätts i rörelse och alltid när vattenskotern är i rörelse. Alla passagerare måste informeras om hur handtagen används, eller hur man håller i sig i personen framför. Varje passagerare måste samtidigt kunna placera båda fötterna stadigt mot bägge fotstegen då de sitter säkert på plats. När vattenskotern korsar vågor eller i grov sjö kan passagerarna lätta en aning från sätet för att absorbera stötarna med benen.

Vid inbromsning eller sänkning av farten måste förare och passagerare vara förberedda på inbromsningskraften för att undvika att glida framåt på vattenskotern och tappa balansen.

Accelerera alltid progressivt med vattenskotern när du har passagerare, både från stillastående och när vattenskotern redan är i rörelse. Snabb acceleration kan få passagerarna att tappa balansen och falla baklänges från vattenskotern. Se till att passagerarna vet om och kan förutse snabb acceleration.

Svåra inre skador kan uppstå om vatten tränger in i kroppskaviteter vid fall ned i vattnet eller om du kommer för nära munstycket till vattenjetstrålen. Följaktligen rekommenderas användning av våtdräktsbyxor.

Kom inte i närheten av insugsgallret medan motorn är igång. Långt hår, löst sittande klädsel, flytvästens remmar eller andra föremål kan fastna i rörliga delar.

Om gasreglaget trycks in vid inbromsning deaktiverar iBR-systemet förarens gaskommando. När iBR-reglaget släpps och gasreglaget fortfarande är intryckt tar gaskommandot över och

accelererar efter en kort fördröjning. Släpp upp gasreglaget om acceleration inte behövs.

Innan du bordar på nytt, se till att motorn är avstängd och att nödstoppslinan tagits bort från motorns stoppreglage.

Förhindra att motorn startar av missstag genom att alltid ta nödstoppslinan ur fästet när simmare bordar vattenskotern eller finns i närheten, eller när du avlägsnar sjögräs och skräp från insugsgallret.

Sätt aldrig benen eller fötterna i vattnet för att hjälpa till vid svängar.

Minderåriga förare

Minderåriga ska alltid övervakas av en vuxen då de kör vattenskoter. Lagstiftning gällande minimiålder och behörighetskrav för minderåriga kan variera från ett land till ett annat. Se till att kontakta din lokala sjöfartsorganisation för information avseende laglig körning med vattenskoter i avsett område. BRP rekommenderar en minimiålder för förare på 16 år.

Droger och alkohol

Kör aldrig med droger eller alkohol i kroppen. Liksom vid bilkörning krävs det att en vattenskoterförare är nykter, uppmärksam och alert. Att köra vattenskoter påverkad av droger eller alkohol är inte bara farligt, det är även olagligt. Brott mot dessa lagar medför straff. Intag av droger eller alkohol, eller en kombination av båda, ger nedsatt reaktionsförmåga, omdöme och synförmåga och försämrar din förmåga att säkert köra vattenskotern.

⚠ VARNING

Alkoholförtäring och vattenskoteranvändning går inte ihop! Du riskerar ditt eget, dina passagerares och andra båttrafikanter liv om du kör påverkad. Det är i lag förbjudet att framföra vattenskoter eller båt under påverkan av alkohol eller droger.

Vattensporter (bogsera med vattenskotern) (endast 3UP-modeller)

⚠ VARNING

Undvik personskador! Vattenskotern är inte gjord för och får inte användas till att dra en annan vattenskoter, parasailskärmar, drakskärmar, glidskärmar eller någon annan anordning som kan bli luftburen. Använd vattenskotern endast för lämpliga vattensporter.

Vattenskidåkning, wakeboarding eller att åka en uppblåsbar farkost på släp är några av de mer populära vattensporterna. Vattensporter kräver ett ökat säkerhetsmedvetande från både åkaren och vattenskoternföraren. Om du aldrig har dragit någon med en vattenskoter kan det vara bra att först tillbringa några timmar med att observera, arbeta med och lära dig av en erfaren förare. Det är också viktigt att åkaren är tillräckligt skicklig och erfaren.

Alla som deltar i en vattensport ska tänka på och följa dessa riktlinjer:

- Att köra med passagerare eller dra en ring, vattenskidåkare eller wakeboardåkare förändrar hanteringen av vattenskotern och kräver större skicklighet.
- Ta alltid hänsyn till säkerheten och bekvämligheten för passagerare och den som åker vattenskidor, wakeboard eller andra vattenprodukter.

- När du drar en ring, vattenskidåkare eller wakeboardåkare bör du alltid ha en extra person med ombord som kan observera åkaren och meddela föraren om åkarens hand signaler. Föraren måste fokusera sin uppmärksamhet på att köra vattenskotern och på vattnet framför.
- Kör endast så fort som behövs och följ observatörens anvisningar.
- Vid dragning av ring, vattenskidåkare eller wakeboardåkare; gör inga snäva svängar och använd inte bromssystemet om det inte är absolut nödvändigt. Glöm inte att även om denna vattenskoter kan manövreras och stannas (modeller med iBR) är det möjligt att åkaren inte kan undvika ett hinder eller själva vattenskotern som drar åkaren.
- Låt endast duktiga simmare delta i vattensporter.
- Bär alltid en godkänd flytväst. Att bära en godkänd flytväst hjälper en chockad eller medvetlös person att hålla sig flytande.
- Ta hänsyn till alla som du delar vattnet med.
- Både föraren och observatören bör hålla reda på var draglinan befinner sig vid utövande av vattensport. En slackande draglina kan trassla in sig i personer eller föremål på vattenskotern eller i vattnet, i synnerhet vid snäva svängar eller körning i cirkel, och orsaka svåra personskador.
- Se till att draglinan inte är för kort när du drar en åkare, annars kan denne inandas höga koncentrationer av avgaser. Inandning av koncentrerade motoravgaser, som innehåller kolmonoxid, kan leda till kolmonoxidförgiftning, personskador och dödsfall.

- Använd en draglina av tillräcklig längd och grovlek och se till att den är säkert fastgjord i vattenskotern. Vissa båtar är utrustade med eller kan utrustas med en specialdesignad dragmekanism, men du bör undvika att installera en bogserstång på vattenskotern. Den kan utgöra en fara om någon skulle falla på den.
- Uppmärksamma omedelbart en åkare som har fallit. Åkaren är oskyddad i vattnet och eventuellt inte synlig för andra båttrafikanter.
- Närma dig en person i vattnet från läsidan (motsatt sida mot den sida som vinden kommer ifrån). Stäng av motorn innan du kommer för nära.
- Delta bara i vattensporter i säkra områden. Håll dig borta från andra båtar, kanaler, stränder, skyddsområden, simmare, hårt trafikerade farleder och undervattenshinder.
- Stäng av motorn och ankra vattenskotern innan du simmar.
- Simma bara i badområden som är säkra och speciellt avsatta för bad. De är ofta markerade med markeringsbojar eller flöten. Simma inte ensam eller på kvällen/natten.



MARKERINGSBOJ FÖR BADOMRÅDE

- Åk inte vattenskidor mellan solnedgång och soluppgång. Det är olagligt på de flesta ställen.

- Kör inte vattenskotern alldeles bakom en vattenskidåkare, tub-/ringåkare eller wakeboardåkare. Vid 40 km/h i timmen kommer vattenskotern att köra om en person som fallit i vattnet 60 m bort på 5 sekunder.
- Stanna motorn och ta bort nödstoppslin från motorns stoppreglage om någon befinner sig i närheten i vattnet.
- Håll dig på minst 45 m avstånd från områden markerade med en signalflagga för dykare.

Undvik personskador! Låt ingen komma i närheten av drivsystemet eller insugsgallret, även om motorn är avstängd. Långt hår, löst sittande klädsel, flytvästens remmar eller andra föremål kan fastna i rörliga delar, vilket kan resultera i allvarliga skador eller drunkning. På grunt vatten kan snäckskal, sand, grus eller andra föremål dras upp av jetpumpen och kastas upp bakåt.

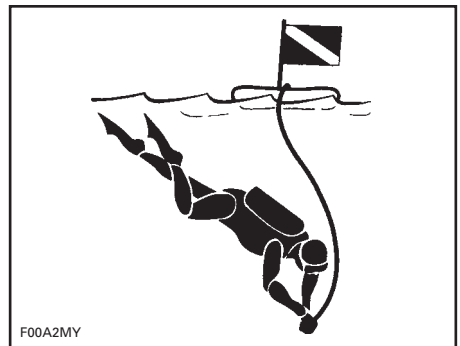

SIGNALFLAGGA FÖR DYKARE

För närmare information om godkänt, lagligt och säkert utövande av vattensporter, kontakta den lokala sjösäkerhetsmyndigheten i det område där du planerar att utöva sporten.

Hypotermi

Hypotermi, dvs. förlust av kroppsvärme till vattnet, är en betydande dödsorsak vid båtolyckor. En person som har råkat ut för hypotermi i vattnet förlorar snart medvetandet och drunknar.

En flytväst kan öka överlevnadstiden på grund av den isolering den ger.

Ju kallare vatten, desto mer isolering krävs. I kallare vatten (under 4°C) kan det vara lämpligt att använda en flytjacka eller flytoverall eftersom de täcker en större del av kroppen än en vanlig flytväst.

Att tänka på om skydd mot hypotermi:

- Om du flyter i vattnet, försök inte simma någonstans, om det inte är till en vattenskoter i närheten, en annan nödställd eller ett flytande föremål som du kan luta dig mot eller klättra upp på. Att simma i onödan leder till snabbare förlust av kroppsvärme. I kallt vatten rekommenderas inte livräddningsmetoder som kräver att du placerar huvudet i vattnet. Håll huvudet ovanför vattnet. Det minskar förlusten av kroppsvärme och ökar dina överlevnadschanser.
- Behåll en positiv attityd till din överlevnad och räddning. Det förbättrar dina chanser att öka överlevnadstiden tills räddning kommer. Viljan att överleva är viktig!
- Om ni är flera nödställda i vattnet bör ni krypa ihop och hålla er tätt tillsammans i väntan på räddning. Det tenderar att hjälpa till att behålla kroppsvärmen längre, vilket ökar överlevnadstiden.
- Ha alltid flytvästen på dig. Den hjälper inte mot hypotermis effekter om du inte har den på dig när du hamnar i vattnet.

Sjösäkerhetskurser

I många länder krävs eller rekommenderas en sjösäkerhetskurs. Kontrollera med de lokala myndigheterna.

Kontrollera vilka sjötrafiklagar och bestämmelser som gäller för de vatten där du tänker använda vattenskotern. Lär dig de lokala sjötrafikbestämmelserna. Lär dig och se till att du förstår navigationshjälpmedlen (såsom bojar och märken).

Inledning

OBSERVERA: En del av de funktioner eller egenskaper som beskrivs i detta avsnitt är kanske inte tillämpliga på alla vattenskotermodeller eller finns att få som tillval.

iControl™ (intelligenta styrsystem) erbjuder en miljö där föraren kan styra flera system utan att ta händerna från styret.

Samtliga reglage ligger inom räckhåll för förarens fingerspetsar och aktiveras genom att trycka på en knapp eller dra i ett handtag. På så sätt kan föraren koncentrera sin uppmärksamhet på vattnet och på att köra vattenskotern.

Varje reglage är elektroniskt och skickar styrsignaler till den elektroniska modulen vars uppgift det är att säkerställa att systemet fungerar korrekt inom fastställda parametrar.

De olika systemen som är grupperade under iControl är:

- iTCTM (intelligent Throttle Control (gasreglage))
- iBR (intelligent Brake and Reverse (broms och back), om det är installerat)
- O.T.A.S. (Off Throttle Assisted Steering).

Dessa system fungerar tillsammans för att ge egenskaper som broms, förbättrad respons på signaler från föraren samt förenklad hantering och styrning.

Det är ytterst viktigt att förarna läser all information som finns i denna Instruktionsbok för att bekanta sig med vattenskotern, dess system, reglage, möjligheter och begränsningar.

iTC (intelligent Throttle Control)

Systemet använder ett elektroniskt gasreglage (ETC) som förser ECM (motorstyrningsmodulen) med signaler. Med detta system behövs ingen traditionell gasvajer.

iTC-systemet möjliggör följande driftslägen:

- Touring-läge
- Sport-läge
- O.T.A.S.™

Touring-läge (Rotax ACE 900 HO)

I Touring-läge begränsas tillgänglig motoreffekt och acceleration vid acceleration från stillastående och vid körning på låga motorregister under vissa förhållanden.

Vid gaspådrag accelererar motorn progressivt genom sitt register tills den så småningom uppnår full effekt. Om gasen sedan minskas tillräckligt och under en längre tid, minskas återigen motorns tillgängliga effekt och acceleration.

Sport-läge (Rotax ACE 900 HO)

Vid sport-läge kan maximal motoreffekt utnyttjas över motorns hela register.

Se underavsnittet *FLERFUNKTIONSMÅTARE* för detaljerade anvisningar.

O.T.A.S.™-systemet (Off-Throttle Assisted Steering)

O.T.A.S.™ (Off throttle Assisted Steering) styrs också av iTC.

O.T.A.S.-systemet (Off-Throttle Assisted Steering) ger extra manöverförmåga då du inte gasar.

O.T.A.S.-systemet aktiveras elektroniskt när föraren inleder en tvär sväng utan att gasa.

Begränsningar

O.T.A.S.-systemet kan inte hjälpa dig upprätthålla kontrollen eller undvika kollisioner i alla situationer.

Se underavsnittet *ANVÄNDNINGSSINSTRUKTIONER* för detaljer.

iBR (intelligent broms- och backsystem) (modeller med iBR)

Denna vattenskoter använder ett elektroniskt styrt broms- och backsystem som kallas iBR (intelligent Brake and Reverse).

iBR-modulen styr iBR-skopans position för:

- Framåt
- Back
- Neutral
- Broms

Föraren bestämmer iBR-skopans position antingen med hjälp av gasreglaget för körning framåt, eller med iBR-reglaget för neutralläge, back och bromsfunktion.

OBSERVERA: iBR-reglaget kan endast användas för att ändra skopans position om motorn är igång.

Med hjälp av iBR-systemet förkortas vattenskoterns stoppsträcka väsentligt och manövreringen kan förbättras eftersom systemet kan användas vid körning rakt fram, i en sväng, vid höga eller låga hastigheter eller för att backa vattenskotern vid dockning eller vid manövrering i begränsade utrymmen.

Under ideala förhållanden kunde erfarna förare minska inbromsningssträckan på en vattenskoter utrustad med iBR-system med ca 33 % vid en utgångshastighet på 80 km/h.

Begränsningar

Även då ett iBR-system hör till utrustningen har vattenskotrar inte samma bromsförmåga som ett landfordon.

Stoppsträckan varierar märkbart beroende på ursprunglig hastighet, last, vind, strömmar och sjöförhållanden samt hur långt bromsreglaget trycks in.

iBR-systemet har ingen effekt vid bakåtriktad rörelse.

Det kan inte hindra din vattenskoter från att driva med strömmar eller vind.

SÄKERHETSUTRUSTNING

Obligatorisk säkerhetsutrustning

Förare och passagerare måste bära godkänd flytväst som lämpar sig för vattenskoteranvändning.

Förare och passagerare på vattenskotern bör ha tillgång till krossäkra skyddsglasögon om så önskas eller om förhållandena så kräver.

Vind, vattenstänk och fart kan få ögonen att rinna så att blicken skymms.

Som ägare till vattenskotern är du ansvarig för att all obligatorisk säkerhetsutrustning finns ombord. Du bör också efter behov överväga tilläggsutrustning för din och dina passagerares säkerhet. Kontrollera statliga och lokala föreskrifter avseende obligatorisk säkerhetsutrustning.

Säkerhetsutrustning som krävs enligt föreskrifterna är obligatorisk. Om lokala föreskrifter kräver tilläggsutrustning måste den vara godkänd av de lokala myndigheterna. Minimikraven inkluderar följande:

- Godkända flytvästar
- En flytande kastlina på minst 15 m
- En vattentät ficklampa eller godkänd nödljus
- Signalanordning
- Ljudsignalanordningar (tryckluftshorn eller visselpipa)

Rekommenderad skyddsutrustning

Vattenskoterns förare och passagerare måste bära skyddande klädsel, inklusive:

- våtdräktsbyxor eller kraftig, tätvävd, väl sittande klädsel som ger likvärdigt skydd. Tunna cykelbyxor är till exempel inte lämpliga. Svåra inre skador kan uppstå om vatten tränger in i kroppskaviteter vid fall ned i vattnet eller om du kommer för nära munstycket till vattenjetstrålen. Vanlig badklädsel ger inte tillräckligt skydd mot vatten som med stor kraft tränger in i de nedre kroppskaviteterna (det gäller såväl män som kvinnor).
- fotbeklädnad, handskar och skyddsglasögon rekommenderas också. Någon typ av lätt, flexibelt skydd för fötterna rekommenderas. Detta hjälper till att minska skador om du stiger på vassa föremål under vattnet.



Flytvästar och flythjälpmedel

Samtliga ombordvarande på en vattenskoter ska hela tiden bära flytväst. Kontrollera att flytvästarna uppfyller gällande förordningar.

En flytväst ger flytkraft, vilket hjälper till att hålla huvudet ovanför vattnet och att behålla en lämplig position om du hamnar i vattnet. Tänk på kroppsvikt och ålder när du väljer flytväst. Flytvästen måste bära upp din vikt i vattnet. Flytvästens storlek måste vara lämplig för den som bär den. Kroppsvikten och bröstkorgens omkrets används ofta för att avgöra lämplig storlek på flytvästen. Det är ditt ansvar att se till att du har rätt antal och typ av flytvästar och flythjälpmedel ombord i enlighet med lagen och att se till att dina passagerare vet var de finns och hur de används.

Typer av flytvästar och flythjälpmedel

Enligt följande klassifikation finns det fem typer av godkända flytvästar/flythjälpmedel.

Flytvästar av typ I är plagg och har den största flytkraften. De kan vända en medvetslös person som ligger framstupa i vattnet till upprätt eller lätt bakåtlutat läge med ansiktet uppåt. De kan öka överlevnadschanserna betydligt. Typ I är den mest effektiva för alla vatten, i synnerhet ute till havs där det kan ta längre tid att nå nödställda. Det är också den mest effektiva flytvästen i grov sjö.

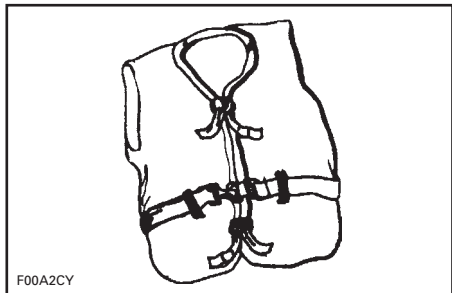

TYP I — PLAGG

Flytvästar av typ II är också plagg och vänder den nödställda på samma sätt som typ I, men inte lika effektivt. Typ II vänder inte lika många personer under samma förhållanden som en flytväst av typ I. Du kan använda denna typ av flytväst där hjälp finns nära till hands, till exempel där många personer utövar vattensport och du snabbt kan få hjälp.

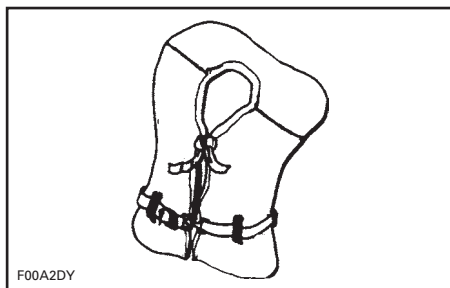

TYP II — PLAGG

En flytväst av typ III är ett plagg som gör att den nödställda själv kan placera sig i upprätt eller lätt bakåtlutat position. Den vänder inte den nödställda automatiskt. Den bibehåller den nödställda i upprätt eller lätt bakåtlutat läge och har ingen tendens att vända den nödställda med ansiktet nedåt. Den har samma flytkraft som flytvästar av typ II och kan vara lämplig i områden där andra personer normalt utövar vattensport.

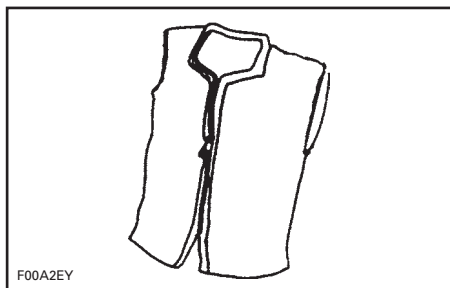

TYP III — PLAGG

Flytvästar av typ V är plagg som ska bäras. När de är uppblåsta ger de en flytkraft som motsvarar en flytväst av

typ I, II eller III. En outhärdad flytväst av denna typ har dock eventuellt inte tillräcklig flytkraft för alla personer.

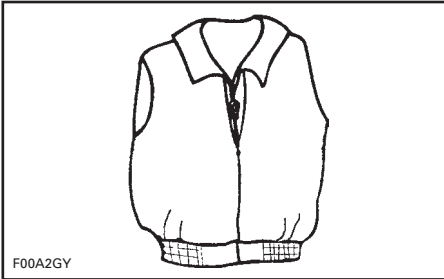

TYP V — PLAGG

Hjälm

Viktiga synpunkter

Hjälm är konstruerade för att ge en viss grad av skydd vid slag mot huvudet. I de flesta motorsporter uppväger fördelarna med att bära en hjälm klart nackdelarna. Men när det gäller motoriserad vattensport, som t.ex. vattenskoterkörning, är detta inte nödvändigtvis fallet, då vissa risker är förknippade med vattnet.

Fördelar

En hjälm minskar risken för skador om huvudet slår emot en hård yta, som t.ex. vid kollision med en annan farkost. Likaledes kan en hjälm med hakrem förhindra skador på ansikte, käke eller tänder.

Risker

I vissa situationer när en person faller av skotern, har hjälmen däremot en tendens att fyllas med vatten, som en "hink", och utsätta hals och ryggrad för starkt tryck. Detta kan leda till kvävning, svår eller permanent hals- eller ryggradsskada eller död.

Hjälm kan även skymma sikten, försämra hörseln eller öka tröttheten, vilket kan leda till större risk för kollision.

Väga riskerna mot fördelarna

För att besluta om du ska bära en hjälm eller ej, bör du ta hänsyn till den särskilda omgivning du avser köra i, så väl som andra faktorer som t.ex. din egen erfarenhet. Kommer det att vara mycket trafik på sjön? Vilken körstil har du?

Slutresultatet

Eftersom varje alternativ minskar vissa risker, men ökar andra, måste du före varje körning besluta om du ska bära hjälm eller ej, grundat på din särskilda situation.

Om du beslutar att bära en hjälm, måste du sedan bestämma vilken typ som bäst passar för omständigheterna. Köp en hjälm som uppfyller DOT- eller Snell-normerna och välj om möjligt en som är konstruerad för motoriserade vattensporter.

Rekommenderad extrautrustning

Vi rekommenderar att du även skaffar extrautrustning för en säker och trevlig tur. Följande lista, som inte är komplett, innehåller utrustning som du bör fundera på att skaffa.

- Sjökort
- Första hjälpen-utrustning
- Draglina
- Nödljus
- Förtöjningslinor

En mobiltelefon i en vattentät väska eller behållare har också visat sig vara praktisk utrustning för vattenskoteranvändare i nödsituationer eller för att helt enkelt kontakta någon i land.

ÖVNINGAR

Det lönar sig alltid att öva och bekanta sig med alla reglage, funktioner och köregenskaper hos din vattenskoter innan du beger dig ut på vattnet.

Fäst alltid nödstoppslinan i motorns stoppreglage och clipset i flytvästen eller en handrem.

Övningsställen

Hitta ett lämpligt ställe att öva på. Sökerställ att området uppfyller följande krav:

- Ingen trafik
- Inga hinder
- Inga simmare
- Inga strömmar
- Tillräckligt med manöverutrymme
- Lämpligt vattendjup

Övningar

Utför följande övningar ensam.

Svänga med vattenskotern

Öva att köra i cirklar i bägge riktningar, vid låg hastighet. När övningen känns lätt, öka svårighetsgraden genom att göra några åttor.

När du behärskar detta, upprepa övningarna men vid högre hastighet.

Stoppträckor

Vattenskoter som inte är utrustad med iBR

Öva dig i att stanna vattenskotern i en rät linje vid olika hastigheter.

Kom ihåg att vattenmotståndet är den huvudsakliga faktorn som minskar vattenskoterns hastighet och därmed stoppträckan.

OBSERVERA: Stoppträckan påverkas också av vattenskoterns hastighet, last, strömmar och vind.

Vattenskoter utrustad med iBR

Öva dig i att stanna vattenskotern i en rät linje vid olika hastigheter och bromskraft.

Kom ihåg att stoppträckan också påverkas av vattenskoterns hastighet, last, sjöförhållanden, strömmar och vind.

Backa (vattenskoter utrustad med iBR)

Öva dig i att backa för att lära dig hur vattenskotern beter sig vid backning och reagerar på styrmanövrar.

OBSERVERA: Utför alltid denna övning vid låga hastigheter.

Undvika hinder

Öva väjning för hinder (välj en virtuell punkt på vattnet) genom att styra vattenskotern vid gaspådrag och hålla gasen intryckt.

Upprepa övningen men släpp denna gång gasen då du svänger.

OBSERVERA: Lärdomen av denna övning är att gas behövs för att styra vattenskotern i en annan riktning.

Dockning

Vattenskoter som inte är utrustad med iBR

OBSERVERA: Du kan använda start- och stoppknappen för att minska farten vid dockning.

Öva dockning med hjälp av gasreglaget och styret för att bekanta dig med vattenskoterns styrrespons och utveckla god styrförmåga.

Vattenskoter utrustad med iBR

Öva dockning med hjälp av gasreglaget, iBR-reglaget och styret för att bekanta dig med vattenskoterns styrrespons och utveckla god styrförmåga.

OBSERVERA: Kom ihåg att styrriktningen är omkastad vid backning.

Viktiga faktorer som inte ska försummas

Kom dessutom alltid ihåg att följande förhållanden har en direkt inverkan på hur din vattenskoter beter sig och svarar på olika manövrar:

- Last
- Strömmar
- Vind
- Sjöförhållanden

Var uppmärksam på dessa förhållanden och anpassa dig därefter. Om möjligt, öva vidare under dessa förhållanden.

För känsliga manövrar är det bästa rådet alltid att försöka sänka hastigheten till minimum.

NAVIGATIONSREGLER

Körregler

Att köra en vattenskoter är jämförbart med att köra på vägar eller motorvägar utan vägmärken. För att undvika sammanstötning med andra båttrafikanter måste alla följa ett visst regelsystem. Det är inte bara sunt förnuft... det är lag på det!

Håll generellt sett till höger och håll dig på säkert avstånd från annan båttrafik, andra människor och föremål.

Följande illustration visar de olika delarna av båten som används som riktningsgivande referenspunkter, där stäven är båtens framparti. Båtens babordssida (vänster sida) kan visuellt identifieras av ett RÖTT ljus ovanför stäven och styrbordssidan (höger sida) av ett GRÖNT ljus.

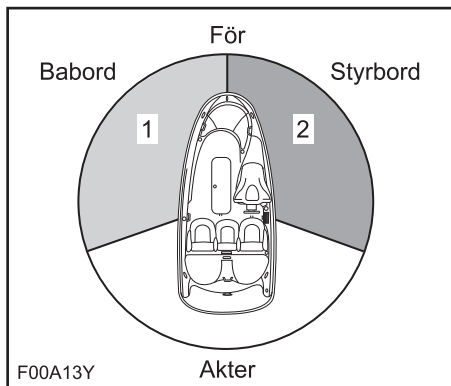

TYPBILD - RIKTNINGSGIVANDE REFERENSPUNKTER

1. RÖTT ljus
2. GRÖNT ljus (väjningsområde)

Korsa stråk

Väj för båttrafik framför och till höger om dig. Korsa aldrig ett stråk framför en annan båt, du bör se den andra båtens RÖDA ljus och den andra båten bör se ditt GRÖNA ljus (den andra båten har förkörsrätt).

Vattenskotrar har inte dessa färgade ljus men samma regel gäller ändå.

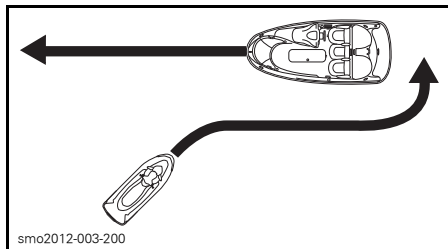

TYPBILD

Precis som vid ett trafikljus innebär RÖTT ljus STOPP och väjningsplikt. Den andra båten är till höger om dig och den har förkörsrätt.

Om du ser ett GRÖNT ljus, passera försiktigt. Den andra båten är till vänster om dig och du har förkörsrätt.

Möte rakt framifrån

Håll till höger.

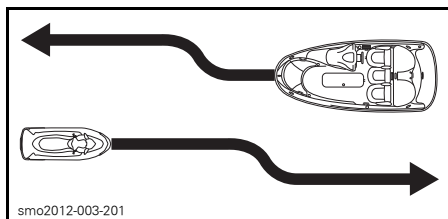

TYPBILD

Passering

Väj för annan båttrafik och håll dig på säkert avstånd.

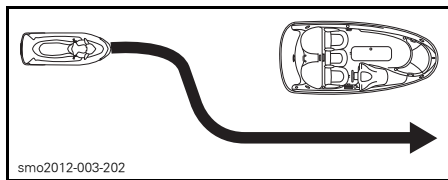

TYPBILD

Navigationshjälpmedel

Navigationshjälpmedel, som märken och bojar, kan hjälpa dig att hitta säkra vatten. Bojar anger om du ska hålla till höger (styrbord) eller vänster (babord) om en boj eller till vilken farled du kan gå. De kan även märka ut områden med speciella restriktioner eller bestämmelser, t.ex. där det är förbjudet att köra fort eller skapa vågsvall. De kan även indikera faror eller annan viktig sjöfartsinformation. Märkena kan finnas på land eller i vattnet. De kan även ange fartbegränsning, förbud mot båtar eller motorbåtar, ankring eller annan praktisk information. (Märkenas form och färg anger vad de betyder.)

Se till att du har tillräckliga kunskaper om och förstår de navigationshjälpmedel som gäller där du tänker använda vattenskotern.

Undvik sammanstötning

Släpp inte gasen när du försöker väja för hinder. Motoreffekten och jetpumpens stråle behövs för att styra vattenskotern.

Se alltid upp för andra båttrafikanter, båtar och andra föremål, i synnerhet vid svängar. Se upp med förhållanden som kan begränsa din sikt eller hindra dig från att se andra.

Respektera andra fritidsbåttrafikanters och övriga personers rättigheter och håll alltid ett säkert avstånd till alla andra vattenskotrar, båtar, personer och föremål.

Utför inga hopp över vågor eller vågsvall, surfa inte på vågorna och försök inte spruta eller stänka vatten på andra med vattenskotern. Du kan missbedöma vattenskoterns eller din egen förmåga och köra på en båt, en vattenskotter eller en person.

Med denna vattenskotter går det att göra snävare svängar än med andra båtar. Undvik dock snäva svängar i hög hastighet om det inte rör sig om en nödsituation. Sådana manövrar kan

göra det svårt för andra att undvika dig eller förstå vart du är på väg. Du och dina passagerare riskerar också att falla av vattenskotern.

Modeller med iBR

I motsats till de flesta andra vattenskotrar är denna vattenskotter utrustad med ett bromssystem (iBR).

Då du kör en vattenskotter som är utrustad med iBR, kom ihåg att andra båtar som rör sig bakom eller i närheten av vattenskotern kanske inte kan stanna lika fort.

Då vattenskotern går fort och bromsen först trycks in, kommer en vattenkaskad att kastas upp i luften bakom vattenskotern som ett tecken på pågående bromsning.

Det är viktigt att föraren till efterföljande vattenskotter i konvojen upplyses om din vattenskoters broms- och manöveregenskaper, vad vattenkaskaden innebär och att ett större avstånd ska hållas mellan vattenskottrarna.

Stoppsträckan varierar beroende på ursprunglig hastighet, last, vind och sjöförhållanden.

Även om undanmanöver vid gaspådrag är att föredra vid väjning för hinder, kan du även använda iBR genom att bromsa för fullt och svänga i rätt riktning undan hindret.

TANKNING

Påfyllning av bränsle

⚠ VARNING

Bensin är ett brandfarligt ämne och under vissa förhållanden explosivt. Arbeta alltid i ett välventilerat utrymme. Rök aldrig och tillåt aldrig öppen eld eller gnistor i närheten.

1. Stäng av motorn.

⚠ VARNING

Stäng alltid av motorn innan du fyller på bränsle.

2. Låt ingen sitta kvar på vattenskotern.
3. Förtöj vattenskotern säkert vid tankbryggan.
4. Se till att det finns en brandsläckare (medföljer inte vattenskotern) nära till hands.
5. Ta bort sätet. Se *SÅTE* i avsnittet *UTRUSTNING*.
6. Leta fram bränsletankslocket.

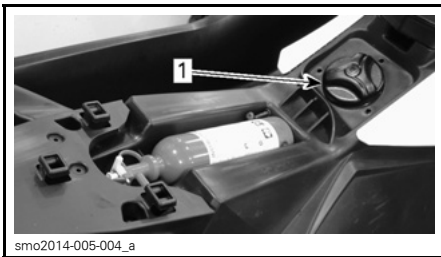

1. Tanklock

7. Skruva långsamt av locket motsols.

⚠ VARNING

Bränsletanken kan vara trycksatt, bränsleångor kan frigöras vid borttagning av bränsletankslocket.

8. Sätt in bensinpumpens munstycke i påfyllningstappen och fyll bränsletanken.

⚠ VARNING

Fyll på bränsle sakta så att luft kan frigöras från tanken och förhindra att bränslet flödar tillbaka.

9. Avsluta påfyllningen omedelbart efter att pumpen slagit ifrån och vänta ett ögonblick innan du tar ut munstycket. Dra inte tillbaka bensinpumpens munstycke för att fylla på mer bränsle i tanken.

⚠ VARNING

Fyll inte på för mycket och fyll inte på bränsle och lämna vattenskotern i solen. Med högre temperaturer expanderar bränslet och kan flöda över.

10. Sätt tillbaka bränsletankslocket och dra åt det medurs tills det hörs ett spärrljud.

⚠ VARNING

Torka alltid bort allt utspillt bränsle på vattenskotern.

11. Efter påfyllning, säkerställ alltid att det inte förekommer bensinångor i motorrummet.
12. För att nå motorrummet, dra ut vänster accesspanel under sätet på vänster sida och skjut den bakåt för att ta bort den.



1. Vänster accesspanel

⚠ VARNING

Starta inte vattenskotern om bensin eller bensinlukt påträffas.

13. Återmontera vänster accesspanel i omvänd ordning mot demonteringen.
14. För återmontering av sätet, se SÄTE i avsnittet UTRUSTNING.

Bränslespecifikationer

ANMÄRKNING Använd alltid färsk bensin. Bensin oxideras, vilket resulterar i lägre oktantal, flyktiga föreningar samt avlagringar av beck och harts som kan skada bränslesystemet.

Alkoholblandade bränslen varierar mellan olika länder och regioner. Din farkost är konstruerad för användning av de rekommenderade bränsletyperna, men tänk på följande:

- Att använda bränsle med en högre procentandel alkohol än specifikationerna i statliga regleringar rekommenderas inte och kan leda till problem med bränslesystemets komponenter:
 - Svårigheter vid start och körning.
 - Försämring av gummi- eller plastkomponenter.
 - Korrosion av metallkomponenter.

- Skador på interna motorkomponenter.
- Utför inspektioner ofta för att upptäcka bränsleläckage eller andra problem med bränslesystemet om du misstänker att alkoholhalten i bränslet överskrider det reglerade.
- Alkoholblandade bränslen drar till sig och håller kvar fukt, vilket kan leda till fassetparation av bränslet och ge prestandaproblem eller skador på motorn.

Rekommenderat bränsle

Använd vanlig blyfri bensin med AKI (RON+MON)/2-oktantal 87 eller RON-oktantal 91.

ANMÄRKNING Experimentera aldrig med andra bränslen. Skador på motorn eller bränslesystemet kan bli följden om bränsle av otillräcklig kvalitet används.

Inom Nordamerika

ANMÄRKNING Använd INTE bränsle från bränslepumpar märkta E85.

Att använda bränsle märkt E15 är förbjudet enligt U.S. EPA:s bestämmelser.

TRAILERTRANSPORT

ANMÄRKNING Det maximala omfånget med trailerns träbankar inklusive bankarnas bredd bör justeras så att de stöder skrovet över hela längden. Ändarna på respektive träbank får inte överstiga vattenskoterns längd.

Kontrollera att trailerns hjul är placerade så att vattenskoterns tyngdpunkt befinner sig en aning framför hjulen för att stödja vattenskoterns vikt.

VARNING

Tippa aldrig upp vattenskotern för transport. Vi rekommenderar att vattenskotern transporteras i normalt användningsläge.

Kontrollera gällande lokala lagar och bestämmelser för trailertransport, i synnerhet vad gäller följande punkter:

- Bromssystem
- Vikt på transporterat gods
- Backspeglar

Vidta följande åtgärder vid trailertransport av vattenskotern:

- Respektera maximal bogseringsvikt för dragfordonet och maximal kulvikt enligt tillverkarens rekommendationer.
- Fäst vattenskotern i både för- och akteröglorna, så att den är ordentligt säkrad på trailern. Använd ytterligare fästremmar om nödvändigt.
- Säkerställ att bränsletankslocket, locket till den främre förvaringslådan (om sådan finns), locket till handsfacket och sätet är ordentligt fastspärrade.
- Följ alla normala säkerhetsåtgärder för trailertransport.

ANMÄRKNING Dra inte rep eller fästremmar över sätet eller handtaget, eftersom dessa kan få permanenta skador. Använd inte pumpen eller backningsklaffen för dragning av rep eller fästremmar eftersom de kan få permanenta skador. Linda rep eller band med trasor eller liknande skyddsmaterial på de ställen där de kan ligga an mot vattenskoterns överbyggnad.

VARNING

Se till att sätet är säkert låst innan trailertransport.

Ett Sea-Doo-kapell kan skydda vattenskotern, i synnerhet när trailern körs på skogs- eller grusvägar och hindra smuts från att tränga in i luftintagen.

VARNING

Vid trailertransport av vattenskotern, lämna **ALDRIG** utrustning av något slag på vattenskotern.

VIKTIGA DEKALER PÅ PRODUKTEN

Säkerhetsdekaler på vattenskotern

Dessa dekaler är fästa på vattenskotern och gäller säkerheten för förare, passagerare och andra personer i närheten.

Dekalerna som visas på följande sidor finns på din vattenskoter. Om de saknas eller är skadade kan de bytas utan extra kostnad. Kontakta en auktoriserad Sea-Doo återförsäljare.

Läs följande dekaler noga innan du använder denna vattenskoter.

OBSERVERA: Den första illustrationen av vattenskotern visar den ungefärliga placeringen av olika dekaler. En streckad linje indikerar att dekalen inte är placerad på utsidan och att sätet eller ett lock av någon typ måste öppnas för att dekalen ska synas.

OBSERVERA: Vid eventuella olikheter mellan denna Instruktionsbok och farkosten är det säkerhetsdekaler på farkosten som gäller.

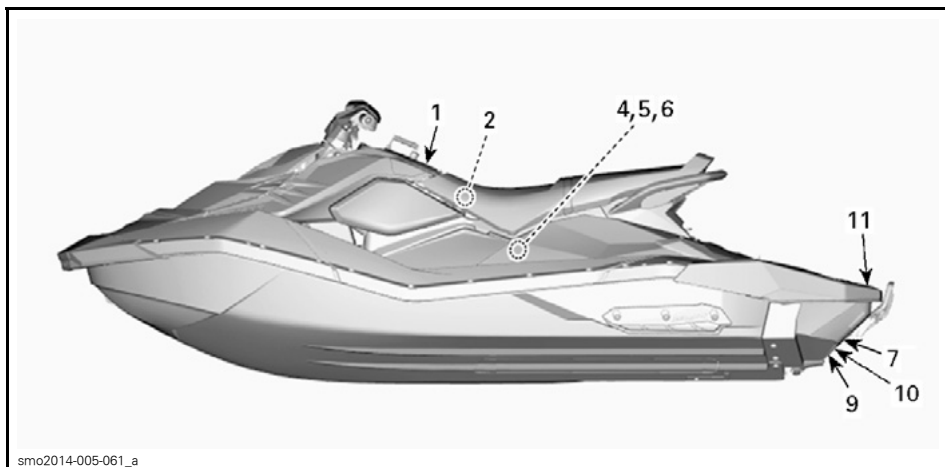

TYPBILD - 3UP - VISAD MED iBR OCH KOMFORTPAKET

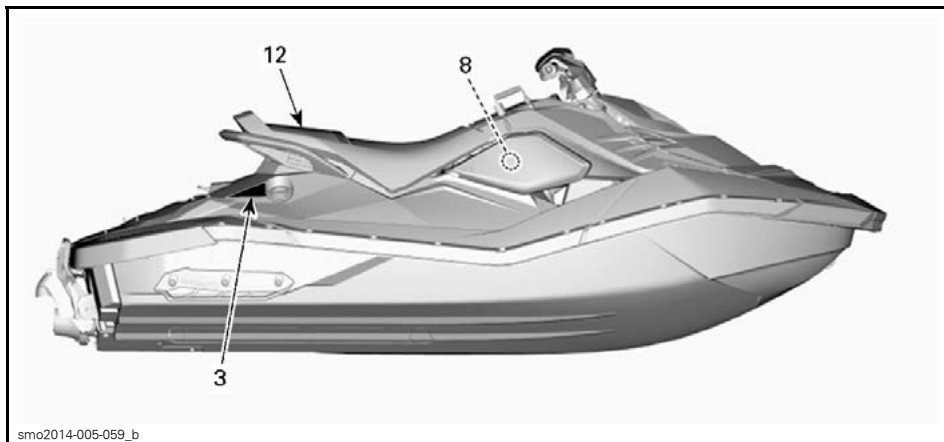

TYPBILD

⚠ VARNING

Sammanstötningar ger upphov till fler SKADOR OCH DÖDSFALL än andra typer av vattenskoterolyckor.

UNDVIK SAMMANSTÖTNINGAR: HÅLL HELA TIDEN UPSPIKT över personer, föremål och annan båttrafik. Se upp med förhållanden som begränsar din sikt eller hindrar dig från att se andra förare.



KÖR DEFENSIVT i säker fart och håll ett säkert avstånd till personer, föremål och annan båttrafik.

• Kör inte alldeles bakom vattenskotrar eller andra båtar. • Kör inte nära andra för att spruta eller stänka vatten på dem. • Undvik snåva svängar och andra manövrar som kan göra det svårt för andra att undvika dig eller förstå vart du är på väg. • Undvik områden med undervattenshinder och grunt vatten.

AGERA I TID för att undvika sammanstötningar. Kom ihåg: vattenskotrar och andra båtar har oftast ingen broms.

SLÄPP INTE GASEN NÄR DU FÖRSÖKER VÄJA för föremål - du måste gasa för att kunna styra. Kontrollera alltid att gas- och styrreglagen fungerar innan du startar vattenskotern. Följ lokala sjötrafikfördringar och -bestämmelser som gäller vattenskotrar. Se instruktionsboken för utförligare information.

⚠ VARNING

Minska risken för SVÅRA SKADOR eller DÖD: BÄR EN GODKÄND FLYTVÄST. Alla förare och passagerare måste bära godkänd flytväst lämpad för vattenskoteranvändning. BÄR SKYDDANDE KLÄDSEL. Svåra inre skador kan uppstå om vatten tränger in i kroppskaviteter vid fall ned i vattnet eller om du kommer för nära munstycket till vattenjetstrålen. Vanlig badkläder ger inte tillräckligt skydd mot vatten som med stor kraft tränger in i nedre kroppsoppningar (det gäller såväl män som kvinnor). Alla förare och passagerare måste bära vandräcksbyxor eller klädsel som ger likvärdigt skydd (se instruktionsboken). Fotbeklädnad, handskar och skyddsglasögon rekommenderas.

KÄNN TILL SJÖTRAFIKBESTÄMMELSERNA. BRP rekommenderar en minimiålder för förare på 16 år. Ta reda på lagstadgad minimiålder och utbildningskrav som gäller lokalt. En sjösäkerhetskurs rekommenderas och kan vara ett krav, beroende på var du kör.

FAST NÖDSTOPPSLINAN i flytvästen och se till att den går fri från styrhandtagen, så att motorn slås av om föraren skulle falla av. Efter körning måste linan avlägsnas från vattenskotern för att förhindra att vattenskotern används av barn eller obehöriga.

KÄNN DINA EGNA GRÄNSER OCH UNDVIK AGGRESSIVA MANÖVRAR för att minska risken för att förlora kontrollen, kastas av eller kollidera. Detta är en högeffektsbåt - ingen leksak. Snåva svängar eller hopp över vägor och vägsvall kan öka risken för ryggskada (förlämnig), ansiktsskador, brutna ben, brutna vrister och interna skador. Utför inga hopp över vägor eller vägsvall.

GASA INTE NÄR NÅGON BEFINNER SIG BAKOM SKOTERN

- slå av motorn eller låt den gå på tomgång. Vatten och/eller skräp från jetmunstycket kan orsaka svåra skador.

KOM INTE I NÄRHETEN AV INSUGSGALLRET medan motorn är igång. Långt hår, löst sittande klädsel, flytvästens remmar eller andra föremål kan fastna i rörliga delar, vilket kan resultera i svåra skador eller drunkning.



KÖR ALDRIG MED DROGER ELLER ALKOHOLI I KROPPEN

LÄS OCH FÖLJ INSTRUKTIONSBOKEN

219904030

219904030

DEKAL 1

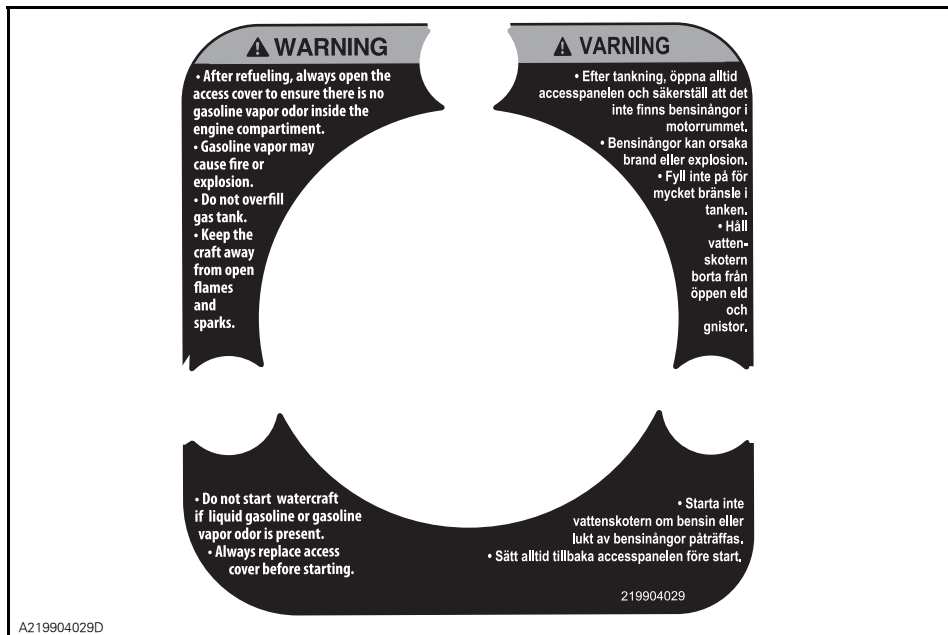

DEKAL 2



DEKAL 3



DEKAL 4

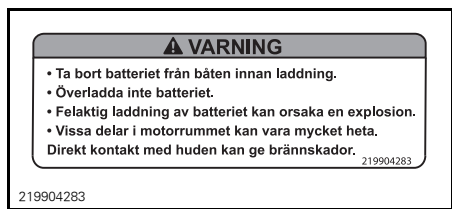

DEKAL 5



DEKAL 6



DEKAL 10 - MODELLER MED iBR

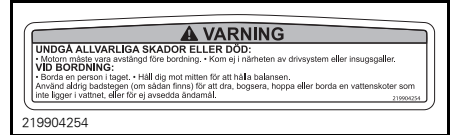

DEKAL 11



DEKAL 7



DEKAL 12 - BAKTILL PÅ SÄTET PÅ 2UP-MODELLER



DEKAL 8



DEKAL 9 - MODELLER MED iBR

Dekaler om överensstämmelse

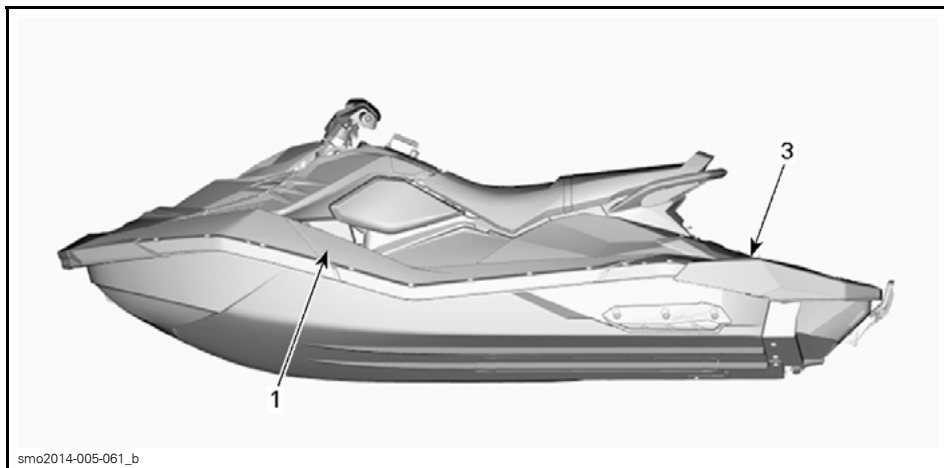

TYPBILD

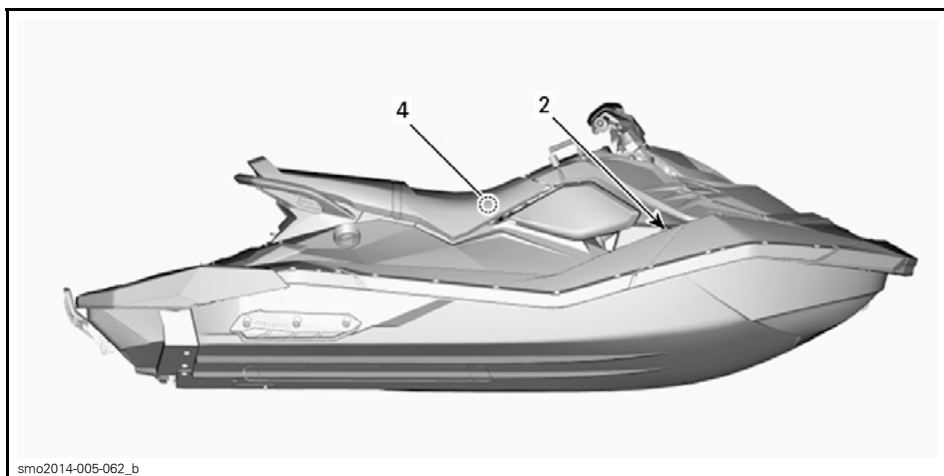

TYPBILD



219902679

DEKAL 1- DEKAL OM UTSLÄPPSKONTROLL

CANADIAN COMPLIANCE NOTICE UPPGIFTER OM ÖVERENSSTÄMMELSE I KANADA	
MAXIMUM RECOMMENDED SAFE LIMITS REKOMMENDERADE MAXIMALA SÄKERHETSGRÄNSER	
Max. = 2	160 kg
Max. =	160 kg
CATEGORY / KATEGORI: C MAXIMUM WAVE / MAX. VÅGHÖJD 2,0 m MAXIMUM WIND SPEED / MAX. VINDHASTIGHET 33,0 knots/knop	
BOMBARDIER RECREATIONAL PRODUCTS INC. VALCOURT, QUÉBEC, KANADA (YDV)	
MODEL / MODELL: XXXXXXXXXXXX THE MANUFACTURER DECLARES THAT THIS PRODUCT COMPLIES WITH THE CONSTRUCTION REQUIREMENTS OF THE SMALL VESSEL REGULATIONS, AS THEY READ ON THE DAY ON WHICH THE CONSTRUCTION OF THE VESSEL WAS STARTED OR ON THE DAY ON WHICH THE VESSEL WAS IMPORTED. TILLVERKAREN DEKLARERAR ATT DENNA PRODUKT UPPFYLLER KONSTRUKTIONSKRAVEN ENLIGT SMÅBÅTSFÖRORDNINGEN, SÅ SOM DEN LÖD DET DATUM DÅ BÅTEN BÖRJADE BYGGAS ELLER DET DATUM DÅ BÅTEN IMPORTERADES.	
MAX. KAPACITET INFORMATIONEN OVAN GÄLLER ÄVEN I USA.	

smo2014-005-088_a

DEKAL 2 - 2UP-MODELLER

CANADIAN COMPLIANCE NOTICE UPPGIFTER OM ÖVERENSSTÄMMELSE I KANADA	
MAXIMUM RECOMMENDED SAFE LIMITS REKOMMENDERADE MAXIMALA SÄKERHETSGRÄNSER	
Max. = 3	205 kg
Max. =	205 kg
CATEGORY / KATEGORI: C MAXIMUM WAVE / MAX. VÅGHÖJD 2,0 m MAXIMUM WIND SPEED / MAX. VINDHASTIGHET 33,0 knots/knop	
BOMBARDIER RECREATIONAL PRODUCTS INC. VALCOURT, QUÉBEC, KANADA (YDV)	
MODEL / MODELL: XXXXXXXXXXXX THE MANUFACTURER DECLARES THAT THIS PRODUCT COMPLIES WITH THE CONSTRUCTION REQUIREMENTS OF THE SMALL VESSEL REGULATIONS, AS THEY READ ON THE DAY ON WHICH THE CONSTRUCTION OF THE VESSEL WAS STARTED OR ON THE DAY ON WHICH THE VESSEL WAS IMPORTED. TILLVERKAREN DEKLARERAR ATT DENNA PRODUKT UPPFYLLER KONSTRUKTIONSKRAVEN ENLIGT SMÅBÅTSFÖRORDNINGEN, SÅ SOM DEN LÖD DET DATUM DÅ BÅTEN BÖRJADE BYGGAS ELLER DET DATUM DÅ BÅTEN IMPORTERADES.	
MAX. KAPACITET INFORMATIONEN OVAN GÄLLER ÄVEN I USA.	

smo2014-005-088_b

DEKAL 2 - 3UP-MODELLER

DENNA BÅT UNDANTAS FRÅN FÖLJANDE AV U.S. COAST GUARD FASTSTÄLLDA SÄKERHETSSTANDARDER I KRAFT VID CERTIFIERINGSDATUMET:	
<ul style="list-style-type: none"> • BRÄNSLESYSTEM • VINSING AV KAPACITETS- INFORMATION 	<ul style="list-style-type: none"> • SÄKER LASTNING • FLYTBARHET • VENTILATIONSSYSTEM
ENLIGT U.S. COAST GUARD BEVILJANDE AV UNDANTAG (CG8 88-001).	
BOMBARDIER RECREATIONAL PRODUCTS INC. 565 DE LA MONTAGNE STREET VALCOURT, QUÉBEC KANADA JOE 2L0	
MONTERAD I MEXIKO	

219904272

DEKAL 3 - TYPBILD

	EMISSION CONTROL INFORMATION THIS ENGINE IS CERTIFIED TO OPERATE ON UNLEADED GASOLINE AND CONFORMS TO U.S., EPA & CALIFORNIA EMISSION / EVAP REGULATIONS FOR MARINE SI ENGINES.	121
	ENGINE FAMILY _____ FEL _____ ENGINE DISPLACEMENT _____ EXHAUST EMISSION CONTROL SYSTEM _____ POWER _____	MOTORFAMILJ _____ FAMILJENS UTSLÄPPSGRÄNS _____ CYLINDERVOLYM _____ SYSTEM FÖR UTSLÄPPSKONTROLL _____ EFFEKT _____
INFORMASJON OM UTSLIPPSKONTROLL DENNA MOTOR ÄR CERTIFIERAD FÖR BLYFRI BENSIN OCH UPPFYLLER EPA'S & KALIFORNIENS UTSLÄPPSKRAV PÅ MARINA FÖRGASARMOTORER.		
SEE OPERATOR'S GUIDE FOR MAINTENANCE SPECIFICATIONS SE INSTRUKTIONSBOKEN FÖR UNDERHÅLLSPECIFIKATIONER BOMBARDIER RECREATIONAL PRODUCTS INC.		

219903946

DEKAL 4

AUSTRALISK TILLVERKARSKYL Importerad av BRP Australia Pty Ltd DATUM 2014	
Max 3 personer	= 205 kg
Maxlast	= 205 kg
Flytkraft	Grundläggande flytbarhet
VARNING Modifering av båtens skrov eller permanenta installationer kan göra uppgifterna på denna plåt ogiltiga. Information fastställt - ISO 13590	
219904420	219904420

DEKAL 5 - 3UP-MODELLER FÖR AUSTRALIEN ENBART

INSPEKTION FÖRE KÖRNING

VARNING

Gör en inspektion före körning inför varje körning för att upptäcka potentiella problem. Inspektionen före körning kan hjälpa dig att övervaka slitage och försämring innan problem uppstår. Rätta till problem som du upptäcker eftersom det kan minska risken för haveri eller olyckor. Kontakta en auktoriserad Sea-Doo-återförsäljare vid behov.

Läs och förstå avsnittet *REGLAGE* innan inspektionen före körning.

Åtgärder innan sjösättning av vattenskotern

VARNING

Motorn måste vara avstängd och nödstoppslinans hatt borttagen från motorns stoppreglage innan du går igenom någon av följande punkter. Starta inte vattenskotern förrän samtliga punkter i listan har kontrollerats och fungerar korrekt.

Kontrollera punkterna i följande tabell innan du sjösätter vattenskotern.

PUNKT	ÅTGÄRD	✓
Skrov	Kontrollera.	
Jetpumpens vattenintag	Kontrollera/rengör.	
Dräneringsplugg	Dra åt.	
Bränsletank	Fyll på.	
Motorrum	Kontrollera ev. synligt läckage eller bensinlukt.	
Motorns oljenivå	Kontrollera/fyll på.	
Motorns kylvätskenivå	Kontrollera/fyll på.	
Värmeväxlarens skick	Kontrollera.	
Styrsystem	Kontrollera funktion.	
Gasreglage	Kontrollera funktion.	
iBR-reglage (modeller med iBR)	Kontrollera funktion.	
Lock till främre förvaringslåda (om sådan finns), handskfackets lock och säte	Se till att de är stängda och spärrade.	
Motorns stoppreglage och motorns START-/STOPP-knapp	Kontrollera funktion.	

Skrov

Kontrollera om skrovet har sprickor eller andra skador.

Jetpumpens vattenintag

Avlägsna sjögräs, snäckskal, skräp eller annat som kan hindra vattenflödet och skada drivenheten. Rengör vid behov. Om ett föremål inte kan avlägsnas, kontakta en auktoriserad Sea-Doo-återförsäljare för service.

OBSERVERA: På vänster sida av skrovet finns en förstärkningsplatta som har som syfte att upprätthålla symmetrin så att vattenskoterns hydrodynamik inte påverkas negativt.

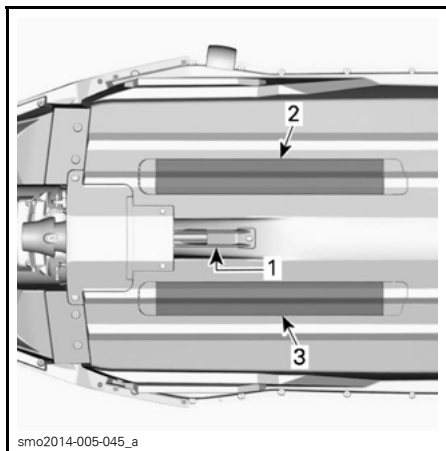

TYPBILD

1. Vattenintag
2. Värmeväxlare
3. Förstärkningsplatta

Dräneringsplugg

Säkra slagets länsplugg.

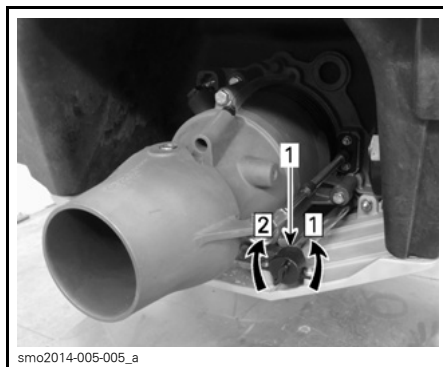

TYPBILD

1. Slagets länsplugg

Steg 1: Lossa

Steg 2: Dra åt

⚠ VARNING

Se till att slagets länsplugg är ordentligt åtdragen innan du sjösätter vattenskotern.

Bränsletank

Fyll på bränsletanken.

⚠ VARNING

Följ anvisningarna i **PÅFYLLNING AV BRÄNSLE** mycket noga.

Motorrum

Kontrollera att det inte finns bränsleångor i motorrummet.

⚠ VARNING

Vid eventuellt läckage eller bränslelukt, slå inte på strömmen eller starta motorn. Kontakta en auktoriserad Sea-Doo-återförsäljare före användning.

För att nå motorrummet, dra ut vänster accesspanel under sätet på vänster sida och skjut den bakåt för att ta bort den.



smo2014-005-001_a

1. Vänster accesspanel



smo2014-005-002

MOTORRUM - VÄNSTER ACCESSPANEL BORTTAGEN

Återmontera vänster accesspanel i omvänd ordning mot demonteringen.

Motorolja

Kontrollera att oljenivån är inom specifikation enligt beskrivningen i avsnittet *UNDERHÅLLSPROCEDURER*.

Motorkylvätska

Kontrollera att kylvätskenivån är inom specifikation enligt beskrivningen i avsnittet *UNDERHÅLLSPROCEDURER*.

Kontrollera ev. kylvätskeläckage på motorn, i slaget och från värmeväxlaren.

⚠ FÖRSIKTIGHET Vid användning av motorn när vattenskotern inte är i vattnet kan motorn och värmeväxlaren bli mycket heta. Rör inte vid heta motordelar eller värmeväxlaren eftersom detta kan leda till brännskador.

Styrssystem

Om styrsystemet inte är korrekt inställt, följ justeringsanvisningarna i avsnittet *UNDERHÅLLSPROCEDURER*.

Ta hjälp av någon och kontrollera att styrsystemet fungerar felfritt.

När styret är i vågrätt läge ska jetpumpmunstycket vara riktat rakt bakåt. Vrid styret från vänster till höger och kontrollera att munstycket vrids.

⚠ VARNING

Kontrollera att styret och motsvarande styrmunstycke fungerar före start. Vrid aldrig styret medan någon finns i närheten bakom vattenskotern. Kom inte i närheten av styrsystemets rörliga delar (munstycke, iBR-skopa (modeller med iBR), länksystem osv.).

Gasreglage

Kontrollera att det elektroniska gasreglaget (ETC) fungerar obehindrat. När det släpps ska det återgå direkt till det ursprungliga läget.

⚠ VARNING

Kontrollera att gasreglaget fungerar innan du startar motorn. Ifall friktion kan kännas i gasreglaget, kontakta en auktoriserad Sea-Doo-återförsäljare.

iBR-reglage (modeller med iBR)

Kontrollera att iBR-reglaget fungerar obehindrat. När det släpps ska det återgå direkt till det ursprungliga läget.

⚠ VARNING

Kontrollera att iBR-reglaget fungerar innan motorn startas. Ifall friktion kan kännas i iBR-reglaget, kontakta en auktoriserad Sea-Doo-återförsäljare.

Förvaringslåda (komfortpaket), handskfack och säte

Säkerställ att locket till den främre förvaringslådan (om sådan finns), locket till handskfacket och sätet är stängda och fastspärrade.

⚠ VARNING

Säkerställ att sätet, handskfackets lock och locket till den främre förvaringslådan (om sådan finns) är säkert spärrade.

Motorns stoppreglage och motorns START-/STOPP-knapp

Fäst nödstoppsslinans hatt vid motorns stoppreglage.

Tryck på motorns START-/STOPP-knapp för att starta motorn och stäng sedan av den genom att trycka på START-/STOPP-knappen en andra gång.

OBSERVERA: Motorn startar förutsett att nödstoppsslinans hatt är korrekt installerad. ECU (den elektroniska styrenheten) stängs av efter 3 minuter men aktiveras och startar igen när du trycker på startknappen.

Starta på nytt motorn och stäng sedan av den genom att ta bort nödstoppsslinan från motorns stoppreglage.

⚠ VARNING

Om nödstoppsslinans hatt sitter löst eller inte sitter kvar på motorns stoppreglage bör du genast byta ut nödstoppsslinan för säker användning. Använd inte vattenskotern om motorn inte stannar då nödstoppsslinans hatt tas bort från motorns stoppreglage eller då motorns START-/STOPP-knapp trycks in. Kontakta en auktoriserad Sea-Doo-återförsäljare.

Åtgärder efter sjösättning av vattenskotern

Kontrollera punkterna i följande tabell då du sjösatt vattenskotern och innan du beger dig ut på en tur.

PUNKT	ÅTGÄRD	✓
Flerfunktionsmätare	Kontrollera funktion	
Intelligent broms- och backsystem (iBR) (modeller med iBR)	Kontrollera funktion	

Flerfunktionsmätare

1. Tryck på motorns START-/STOPP-knapp och placera nödstoppsslinan på motorns stoppreglage.
2. Kontrollera att alla indikationer tänds då flerfunktionsmätaren utför sin självtestfunktion.

⚠ VARNING

Fäst alltid nödstoppsslinans clips i flytvästen eller handleden (handrem behövs).

iBR-system (modeller med iBR)

ANMÄRKNING Säkerställ att det finns tillräckligt med utrymme framför och bakom vattenskotern för att utföra ett test av iBR-systemet och undvika en kollision. Vattenskotern rör på sig vid testet.

1. Ta bort förtöjningarna som fäster vattenskotern i bryggan.
2. Starta motorn och säkerställ att vattenskotern inte rör på sig.
3. På vänster sida av styret, tryck in iBR-reglaget helt och hållet; vattenskotern bör röra sig långsamt bakåt.
4. Släpp iBR-reglaget; ingen drivkraft bakåt bör finnas.

 VARNING

Säkerställ alltid att iBR-systemet fungerar ordentligt innan du beger dig ut på en tur med vattenskotern.

VATTENSKOTER- INFORMATION

REGLAGE

OBSERVERA: Vissa av säkerhetsdekalerna på vattenskotern visas inte i illustrationerna. Information om säkerhetsdekalerna finns i underavsnittet **SÄKERHETSDEKALER PÅ VATTENSKOTERN**.

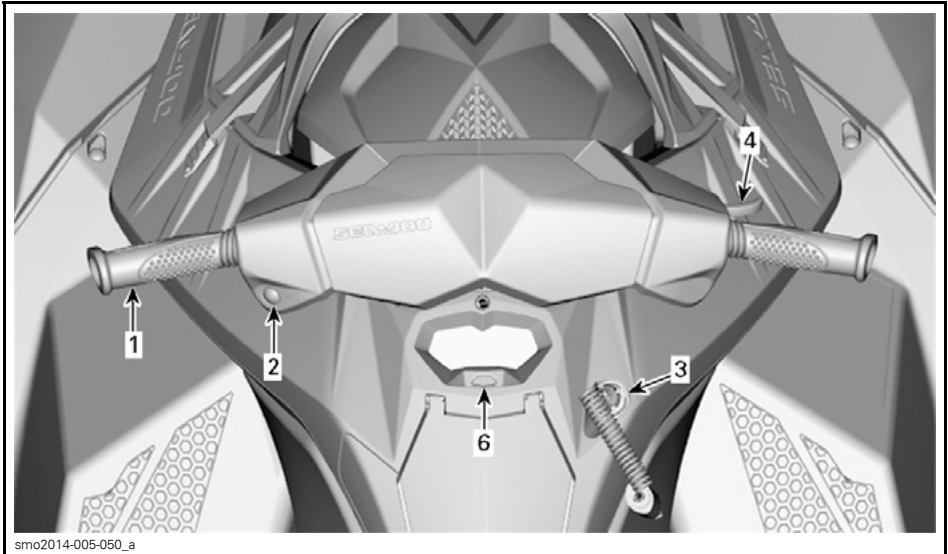

TYPBILD - MODELLER UTAN iBR

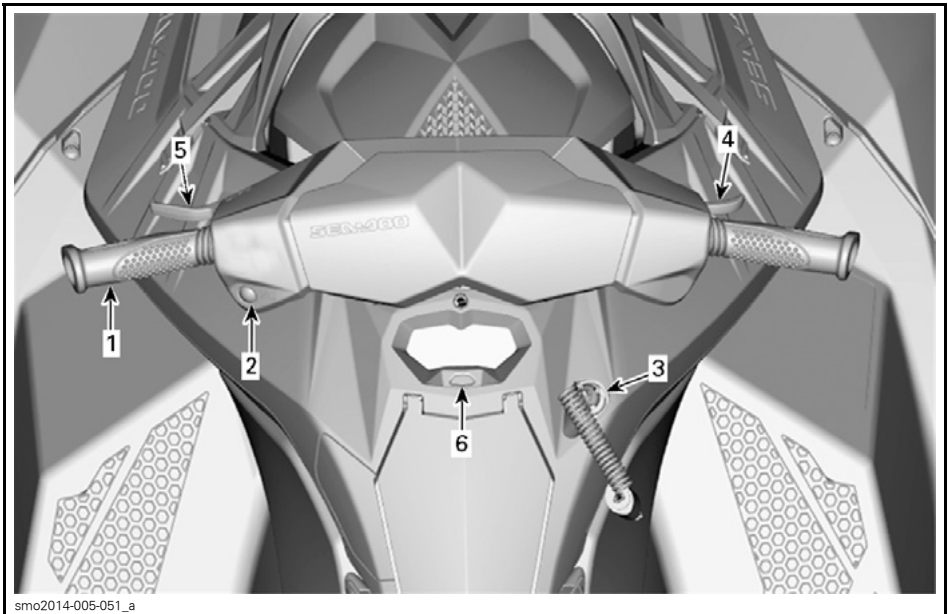

TYPBILD - MODELLER MED iBR

1) Styre

Med styret kontrollerar du vattensko-terns kursriktning. Vid körning framåt, vrid styret åt höger när du vill svänga åt höger och tvärtom.

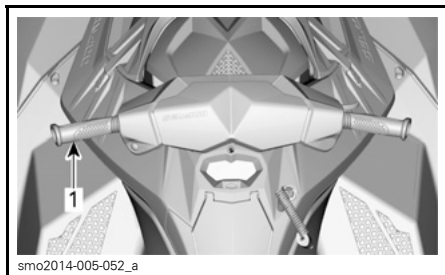

TYPBILD

1. Styre

⚠ VARNING

Kontrollera att styret och motsvarande styrmunstycke fungerar före start. Vrid aldrig styret medan någon finns i närheten bakom vattenskotern. Håll dig på säkert avstånd från drivsystemet.

2) Motorns START-/STOPP-knapp

Motorns START-/STOPP-knapp är monterad på vänster sida av styret.

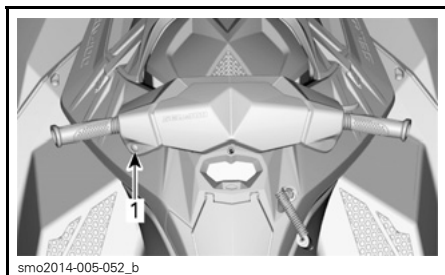

TYPBILD

1. Motorns START-/STOPP-knapp

Starta och stoppa motorn

Se underavsnittet **ANVÄNDNINGSSINSTRUKTIONER** för detaljerade anvisningar.

Aktivera elsystemet

Tryck på motorns START-/STOPP-knapp en gång utan att placera nödstoppsslinan på motorns stoppreglage.

Elsystemet strömsätts, flerfunktionsmätaren kör en självtestfunktion och displayen töms efter några sekunder.

Elsystemet förblir aktiverat i upp till ca 3 minuter efter att motorns START-/STOPP-knapp tryckts in.

OBSERVERA: Om motorns START-/STOPP-knapp trycks in och hålls intryckt utan att nödstoppsslinan är isatt fortsätter flerfunktionsmätarens displayer att vara på så länge START-/STOPP-knappen är intryckt.

3) Motorns stoppreglage

Motorns stoppreglage är placerat på höger sida av flerfunktionsmätaren.

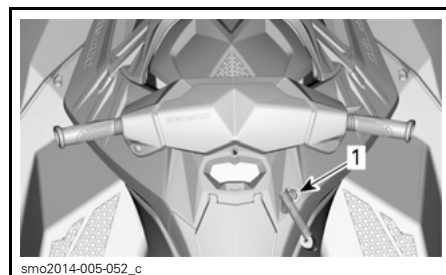

TYPBILD

1. Motorns stoppreglage

Nödstoppsslinans hatt måste vara säkert fäst på motorns stoppreglage för att motorn ska kunna startas.

⚠ VARNING

Fäst alltid nödstoppsslinans clips i förarens flytväst eller handled (handrem behövs).



TYPBILD

1. Nödstoppslinans hatt på motorns stoppreglage
2. Nödstoppslinans clips säkert fäst i förarens flytväst

Stanna motorn genom att ta bort nödstoppslinans hatt från motorns stoppreglage.

⚠ VARNING

Om motorn stängs av förloras bromsfunktionen (modeller med iBR) och vattenskoterns styrförmåga.

⚠ VARNING

Ta alltid loss nödstoppslinan när vattenskotern inte används för att undvika stöld, att motorn startar av misstag eller att vattenskotern används av barn eller obehöriga.

4) Gasreglage

Gasreglaget på höger styrhandtag styr motorns varvtal elektroniskt.

Öka eller upprätthåll vattenskoterns hastighet genom att dra in gasreglaget med fingret.

Minska vattenskoterns hastighet genom att släppa gasreglaget.

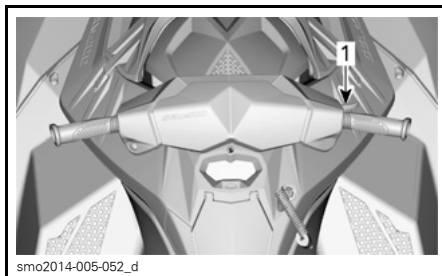

smo2014-005-052_d

TYPBILD

1. Gasreglage

Gasreglaget är fjäderbelastat och bör återgå till viloläge (tomgång) då det inte är intryckt.

5) iBR-reglage (intelligent broms- och back) (modeller med iBR)

iBR-reglaget på vänster sida av styret kan elektroniskt styra:

- Back
- Neutral
- Broms

OBSERVERA: iBR-reglaget bör tryckas in med 25 % av reglets rörelsebanan för att iBR-funktionerna ska aktiveras.

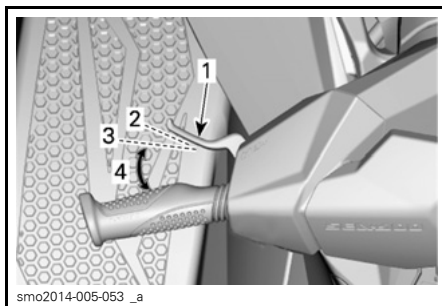

smo2014-005-053_a

TYPBILD - iBR-REGLAGE

1. iBR-reglage
2. Reglaget i viloläge
3. Tryck in minst 25 % av rörelsebanan för att aktivera iBR
4. Gränsvärden

Vid hastigheter under 7 km/h aktiveras backen då iBR-reglaget används.

Vid hastigheter över 7 km/h aktiveras bromsen då iBR-reglaget används.

När iBR-reglaget släpps efter bromsning eller backning aktiveras neutralläget.

⚠ VARNING

Om gasreglaget fortfarande är intryckt när iBR-reglaget släpps inleds framdrift efter en kort fördröjning. Släpp gasreglaget om acceleration framåt inte är nödvändig.

Se underavsnittet *ANVÄNDNINGSSINSTRUKTIONER* för detaljerade anvisningar.

OBSERVERA: Bromskraften är relativ i förhållande till iBR-reglagets läge.

6) Mode-knapp

MODE-knappen är placerad direkt nedanför flerfunktionsmätaren.

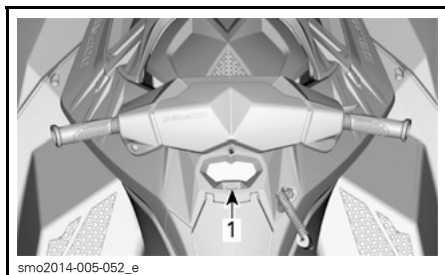

TYPBILD

1. MODE-knapp

Rotax ACE 900

Den används för att bläddra genom flerfunktionsmätarens displayer.

Rotax ACE 900 HO

Den används för att aktivera eller deaktivera SPORT-läget och för att bläddra genom flerfunktionsmätarens displayer.

Se underavsnittet *FLERFUNKTIONSMÄTARE* för detaljer.

FLERFUNKTIONSMÄTARE (LCD)

Flerfunktionsmätaren (LCD) är placerad ovanför handskfacket.

Beskrivning av flerfunktionsmätare

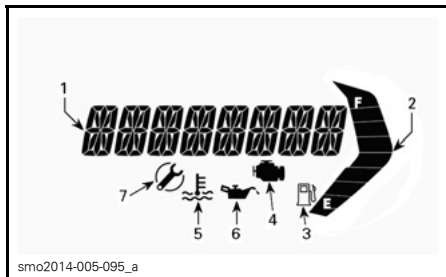

1. Flerfunktionsdisplay
2. Bränslenivådisplay
3. Indikator för låg bränslenivå
4. Indikator för motorfel
5. Indikator för motortemperatur
6. Indikator för lågt oljetryck
7. Underhåll behövs-indikator

Rotax ACE 900 HO

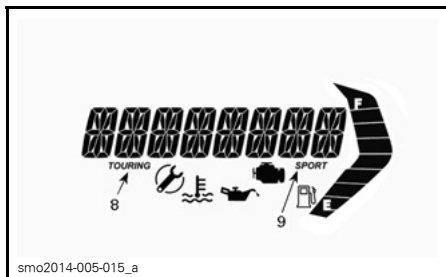

TYPBILD

8. Indikator för Touring-läge
9. Indikator för Sport-läge

Modeller med iBR

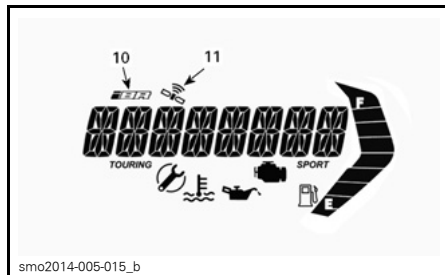

10. iBR-felindikator
11. GPS satellitsynkronisering

1) Flerfunktionsdisplay

- Flerfunktionsdisplayen används till att:
- Visa meddelandet WELCOME (välkommen) då tändningen vrids på.
 - Aktivera och ställa in olika driftslägen.
 - Visa ett rullande meddelande vid aktivering av funktion eller systemfel.
 - Visa felkoder.

2) Bränslenivådisplay

Mätarstreck indikerar hela tiden bränslenivån i bränsletanken under körning.

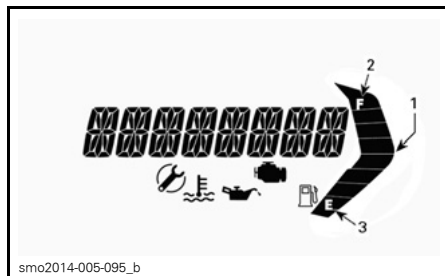

1. Bränslenivådisplay
2. Översta segmentet
3. Nedersta segmentet

När bränsletanken är full, är 8 segment (staplar) tända på indikatorn.

När bränsletanken är nästan tom, blinkar de två nedersta segmenten och indikatorlampan för låg bränslenivå börjar blinka.

3) Indikator för låg bränslenivå



När denna lampa börjar blinka betyder det att det endast finns cirka 12 L bränsle kvar i bränsletanken.

4) Indikator för motorfel



När denna lampa LYSER betyder det att något är fel med motorn. Läs eventuella meddelanden i LCD-displayen.

När denna lampa blinkar innebär det att nödläget (LIMP HOME) är aktiverat.

Se avsnittet *PROBLEMLÖSNING* för närmare detaljer.

5) Indikator för motortemperatur



När denna lampa LYSER betyder det att motorn eller avgassystemet eventuellt överhettar.

6) Indikator för lågt oljetryck



När denna lampa LYSER indikerar det lågt oljetryck. Läs eventuella meddelanden i LCD-displayen.

7) Underhåll behövs-indikator



Underhåll behövs-indikatorn TÄNDS när nödvändigt underhåll bör utföras.

När denna indikator tänds, ta din vattenskoter till en auktoriserad Sea-Doo-återförsäljare för underhåll och nollställning av indikatorn för underhåll.

8) Indikator för Touring-läge (Rotax ACE 900 HO)

När indikatorn för TOURING-läge är PÅ är standardläget för TOURING aktivt.

OBSERVERA: Indikatorn för TOURING-läget slocknar när SPORT-läget aktiveras och tänds igen när SPORT-läget deaktiveras.

9) Indikator för Sport-läge (Rotax ACE 900 HO)

Indikatorn för SPORT-läge är normalt släckt.

När sport-läget väljs, tänds indikatorn för SPORT-läge och den förblir tänd tills sport-läget deaktiveras eller vattensko-tern stängs av.

10) iBR-felindikator (modeller med iBR)



iBR-felindikatorn TÄNDS när ett fel i iBR-systemet upptäcks.

Se avsnittet *PROBLEMLÖSNING* för utförligare information.

11) Indikator för aktiv GPS (modeller med iBR)



En inbyggd GPS-mottagare i flerfunktionsmätaren anger hastigheten i flerfunktionsdisplayen.

Detta bekräftas av att indikatorn för aktiv GPS är synlig på digitalskärmen.

Navigera i flerfunktionsdisplayen

VARNING

Justera inte displayen vid körning, du kan förlora kontrollen.

Välja funktioner

När elsystemet har aktiverats och mätaren har slutfört självtestfunktionen visas ett rullande meddelande, WELCOME ABOARD SEA-DOO (välkommen ombord Sea-Doo) under några sekunder. Efter välkomstmeddelandet visas det senast valda alternativet i flerfunktionsdisplayen.

OBSERVERA: Du kan hoppa över välkomstmeddelandet genom att trycka på MODE-knappen.

Flerfunktionsdisplayen används också till att visa en meny för val av olika funktioner som gör det möjligt att ändra visning av numeriska indikationer, systemfunktionslägen (Rotax ACE 900 HO) och aktiva systemfelmeddelanden.

OBSERVERA: För att ändra måttenhet eller visat språk, kontakta en auktoriserad Sea-Doo-återförsäljare.

1. För att välja mellan de olika tillgängliga funktionerna på flerfunktionsdisplayen, tryck snabbt på MODE-knappen upprepade gånger tills önskade displayfunktioner visas:
 - SPEED (hastighet)
 - RPM (varvtal)
 - HOUR (timmar)

Beskrivning av displayval

Hastighet

Hastigheten (SPEED) kan visas i km/h eller MPH beroende på inställd måttenhet.

Modeller med iBR

Hastighetsvisningen är baserad på en GPS-mottagare (globalt positioneringssystem) som är inbyggd i flerfunktionsmätaren.

Om GPS-signalen av någon anledning försvinner används ett standardläge där hastigheten beräknas med hjälp av information från andra system för att ge en uppskattad hastighet för vattenskotern.

Varvtal

Varvtalet (RPM) visas som ett numeriskt värde.

Timmar

Timmar (HOUR) visar fortgående ackumulerade driftstimmar.

UTRUSTNING

OBSERVERA: Illustrationerna kanske inte är korrekta för alla modeller och är endast till för vägledning.

OBSERVERA: Vissa av säkerhetsdekalerna på vattenskotern visas inte i illustrationerna. Information om säkerhetsdekalerna finns i underavsnittet **SÄKERHETSDEKALER PÅ VATTENSKOTERN**.

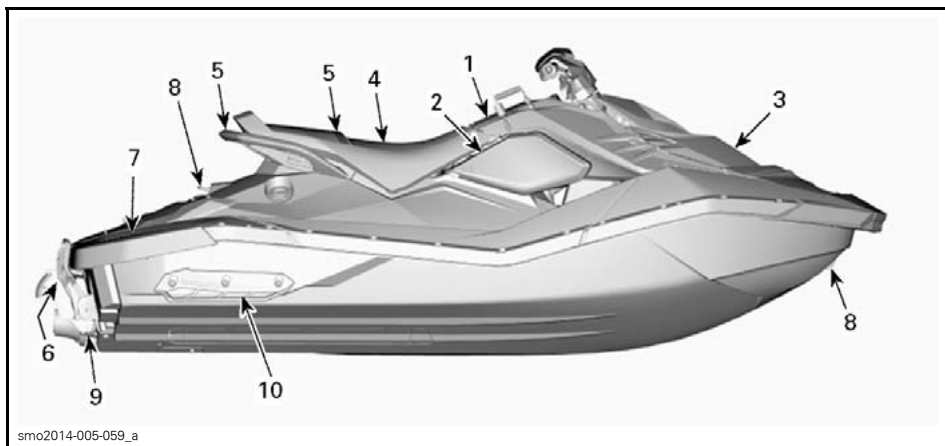

TYPBILD - 2UP-MODELL

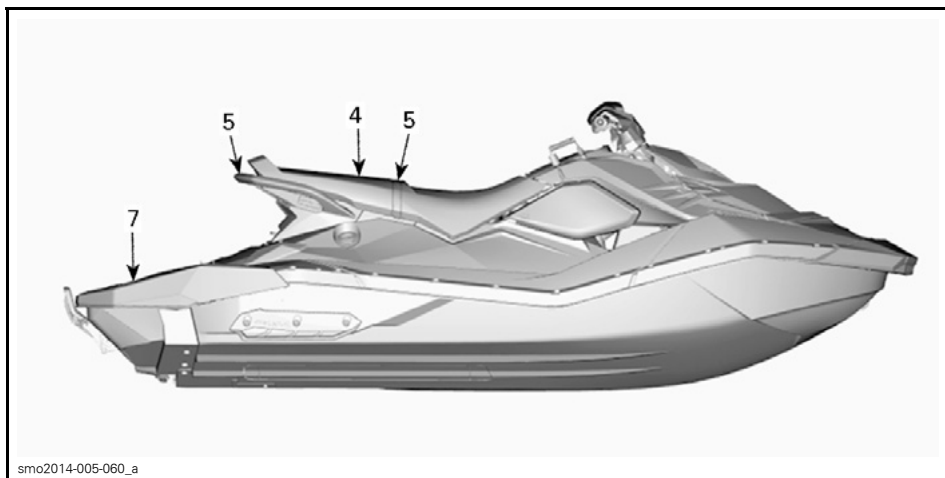

TYPBILD - 3UP-MODELL

1) Handskfack

Ett litet stuvutrymme för personliga saker och SÄKERHETS-DVD-videon, placerat på den främre delen av sätet.

OBSERVERA: Handskfacket är inte vattentätt.

Öppna handskfacket genom att skjuta spärren framåt.

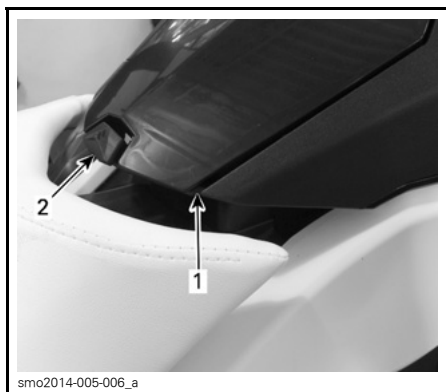

- smo2014-005-006_a
1. Handskfack
 2. Spärr

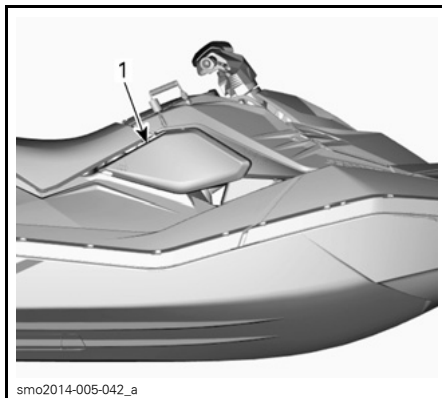

1. Höger sidopanel



TYPBILD - HÖGER SIDOPANEL BORTTAGEN

2) Stuvutrymme för säkerhetsutrustning

Ett litet utrymme för förvaring av säkerhetsutrustning eller första hjälpen-utrustning (medföljer inte vattensko-tern).

ANMÄRKNING Detta utrymme är inte avsett för allmän förvaring. Förvara inga andra föremål i detta utrymme. Att förvara andra föremål här kan leda till skador på vattensko-tern.

Öppna detta stuvutrymme genom att för hand frigöra och ta bort höger sidopanel.

3) Förvaringslåda (komfortpaket)

Ett praktiskt utrymme för personliga föremål.

Öppna förvaringslådans lock genom att frigöra spärren på vardera sidan. Stäng och spärra alltid locket före körning.

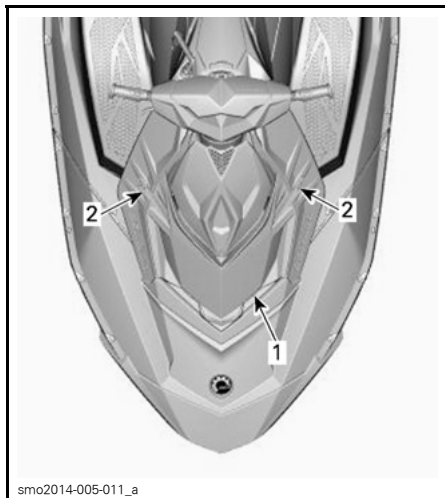
**TYPBILD**

1. Förvaringslådans lock
2. Locketts spärrar

⚠ VARNING

Lämna aldrig lösa, tunga, vassa föremål eller föremål som kan gå sönder i förvaringslådan. Överskrid aldrig max. last: 2,5 kg. Kör aldrig vattenskotern med locket till förvaringslådan öppet. Detta är inte ett vattentätt utrymme.

4) Säte

Sätesspärren finns under den bakre delen av sätet.

Ta bort sätet genom att skjuta spärrhandtaget uppåt. Frigör spärrhandtaget och skjut sätet bakåt.

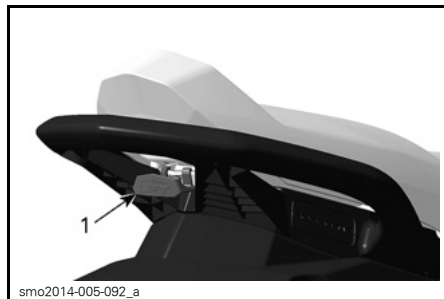

smo2014-005-092_a

TYPBILD - SÄTESSPÄRR

1. Sätets spärrhandtag

Att ta bort sätet ger tillgång till det bakre stuvutrymme (endast 3UP-modeller), Instruktionsboken, brandsläckare (medföljer inte vattenskotern) och bränsletankslock.

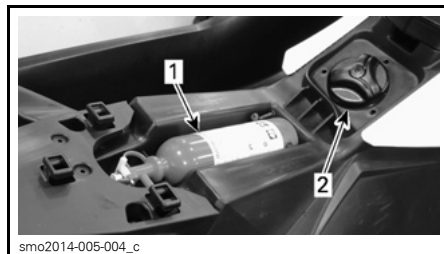

smo2014-005-004_c

TYPBILD - SÄTET BORTTAGET

1. Brandsläckare
2. Bränsletankslock



smo2014-005-086_a

TYPBILD - ANDRA SIDAN AV DET BORTTAGNA SÄTET

1. Instruktionsbok

Återmontera sätet genom att placera det på plats och skjuta det framåt tills spärren klickar på plats.

Dra i bakre delen av sätet för att kontrollera att sätet är ordentligt spärrat.

5) Passagerarhandtag

Sätesremmen kan vid behov användas av passageraren för att hålla i sig under körning.

Sidorna på det gjutna grepphandtaget vid bakre änden av sätet utgör också ett handtag för en passagerare.

ANMÄRKNING Använd aldrig handtaget till att dra eller bogsera eller för att lyfta vattenskotern.



TYPBILD - PASSAGERARHANDTAG

1. Sätesrem
2. Gjutet grepphandtag

Den bakre delen av det gjutna grepphandtaget är även ett handtag för en observatör av skidåkare/wakeboardåkare (3up-modeller) eller för bordning av vattenskotern från vattnet.

6) Bordningssteg (komfortpaket)

Ett praktiskt steg som är till hjälp vid bordning av vattenskotern.

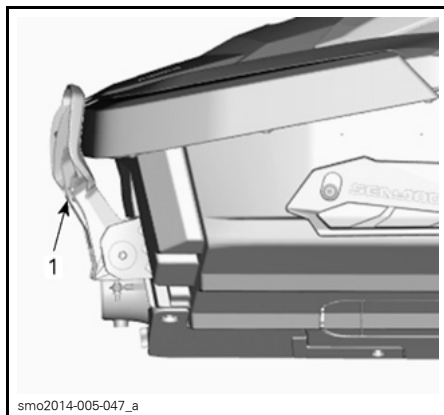

smo2014-005-047_a

TYPBILD

1. Bordningssteg

⚠ VARNING

Motorn måste vara avstängd innan försök görs att borda vattenskotern via bordningssteget.

Dra steget nedåt med handen och håll kvar tills du placerat ett knä på det.



smo2014-005-013_a

BORDNINGSSTEG NEDFÄLLT FÖR BORDNING FRÅN VATTNET

ANMÄRKNING

- Använd aldrig steget för att borda en vattenskoter som inte ligger i vattnet.
- Använd aldrig steget för att dra, bogsera, dyka eller hoppa, eller för annat än bordning.
- Endast en person i taget på steget.
- Sätt aldrig en fot på steget, bara ett knä.

Modeller med iBR**⚠ VARNING**

Var uppmärksam på iBR-skopans rörelser då motorn startas, slås av eller då iBR-reglaget är i användning. Skopans automatiska rörelser kan klämma fingrar eller tår på personer som tar tag i aktern på din vattenskoter.

7) Bordningsplattform

Den bakre delen av däckets fungerar som bordningsplattform.

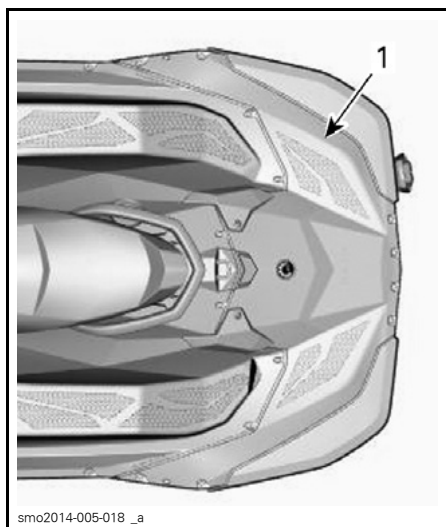

smo2014-005-018_a
TYPBILD - 2UP-MODELL
1. Bordningsplattform

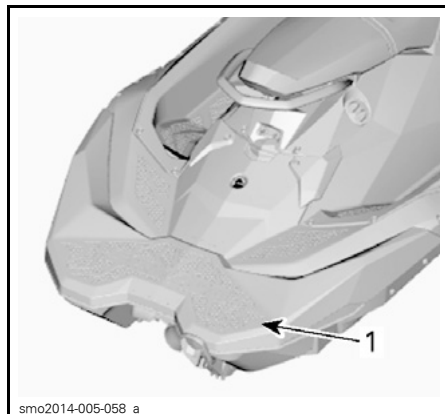

smo2014-005-058_a
TYPBILD - 3UP-MODELL
1. Bordningsplattform

8) För- och akterögla

Öglorna kan användas för förtöjning, dragning av en person som åker vattenskidor (3UP-modeller), wakeboard eller ring (3UP-modeller), och för fästremmar vid trailertransport av vattenskotern.

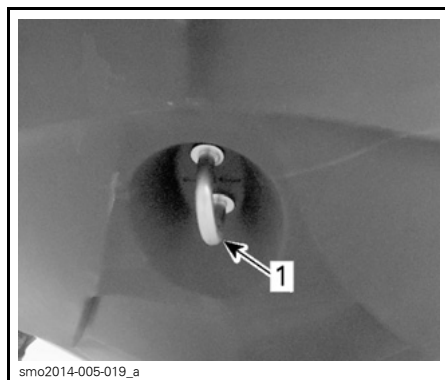
Ögla i fören

smo2014-005-019_a
TYPBILD
1. Ögla i fören

Ögla i aktern

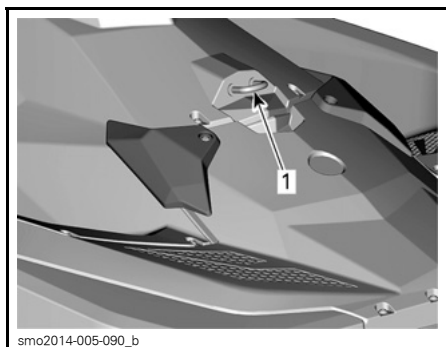

TYPBILD

1. Ögla i aktern

9) Slagets länsplugg

Skruva alltid loss länspluggen då vattenskotern är på trailern. Detta tillåter att vatten som samlats i slaget rinner ut och hjälper till att minska kondenseringen.

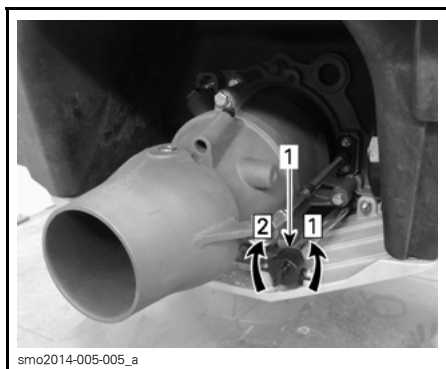

TYPBILD

1. Dräneringsplugg

Steg 1: Lossa

Steg 2: Dra åt

ANMÄRKNING Se till att slagets länsplugg är ordentligt åtdragen innan du sjsätter vattenskotern.

10) Sponsoner

Två sponsoner, en på varje sida baktill på skrovet, är till hjälp för stabiliteten. Sponsonerna är inte justerbara.

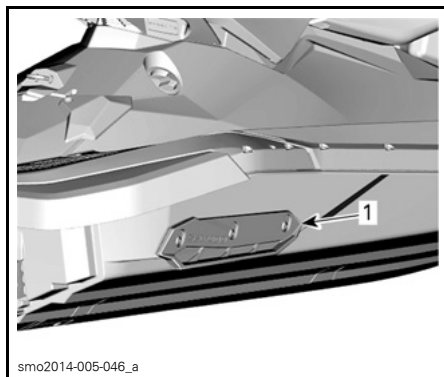

1. Sponson

INKÖRNINGSPERIOD

Körning under inkörningsperioden

För motorn rekommenderas en inkörningsperiod på ca 5 drifttimmar innan vattenskotern körs med fullt gaspådrag.

Under inkörningsperioden ska du inte ge mer än 1/2 till 3/4 gas. Kortare pådrag med full acceleration och hastighetsvariationer är emellertid bra vid inkörning.

ANMÄRKNING Kontinuerlig acceleration med fullt gaspådrag eller längre körning i marschfart inverkar negativt på motorn under inkörningsperioden.

ANVÄNDNINGSSINSTRUKTIONER

⚠ VARNING

Utför alltid en **INSPEKTION FÖRE KÖRNING** innan vattenskotern används. Läs avsnitten **SÄKERHETSINFORMATION** och **VATTENSKOTERINFORMATION** och bekanta dig ordentligt med iControl-teknologin.

Om något skulle vara oklart gällande reglage eller anvisningar, vänd dig till en auktoriserad Sea-Doo-återförsäljare.

Borda vattenskotern

Som på andra båtar ska bordning ske försiktigt och med avslagen motor.

⚠ VARNING

Motorn måste vara **AVSLAGEN** och nödstoppslinan ska vara borttagen vid bordning av vattenskotern och vid användning av bordningssteget. Använd aldrig drivsystemets komponenter som stöd vid bordning av vattenskotern.

Modeller med iBR

⚠ VARNING

Använd aldrig iBR-skopan som steg eller stöd vid bordning av vattenskotern. Var försiktig så att du inte stöter emot skopan vid bordning.

Borda från en brygga

Vid bordning från brygga, placera försiktigt en fot på vattenskoterns fotsteg som är närmast bryggan medan du håller i styret och överför samtidigt kroppsvikten till den andra sidan för att balansera vattenskotern.

För sedan över det andra benet över sätet och placera foten på det andra fotsteget. Skjut iväg vattenskotern från bryggan.



Bordning i vatten

Se till att det är minst 90 cm vattendjup under skrovets lägsta punkt akterut.

Tänk på att skrovet kommer att ligga lägre i vattnet när alla passagerare kommit ombord. Se till att det angivna djupet bibehålls, så att sand, grus och sten inte dras in i drivsystemet.

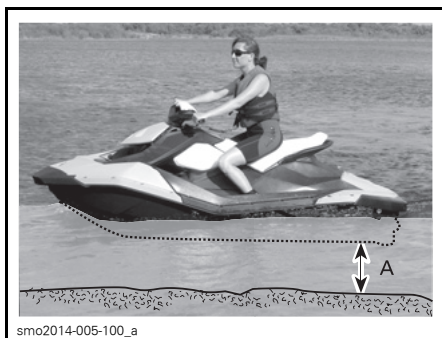

A. Bibehåll minst 90 cm vattendjup under skrovets lägsta punkt akterut med samtliga passagerare ombord

ANMÄRKNING Att starta motorn eller köra vattenskotern i grundare vatten kan skada drivsystemet.

Ensam förare

Modeller utan bordningssteg

1. Ta tag i det bakre handtaget med ena handen.
2. Håll andra handen på bordningsplattformen och dra dig uppåt tills du kan placera ett knä på bordningsplattformen.



smo2014-005-071

3. Placera det andra knäet på bordningsplattformen.



smo2014-005-072

4. Ta ett grepp om sätesremmen för att hjälpa dig bibehålla balansen och ta ett steg framåt till fotstegen på vardera sida av sätet.



smo2014-005-073

Gränsla sätet.

Modeller med bordningssteg

Använd ena handen och sänk ned bordningssteget.

Använd andra handen för att ta tag i bordningsplattformens kant och dra dig uppåt så att du kan knäa upp på bordningssteget.

ANMÄRKNING

- Använd aldrig drivsystemets komponenter för bordning.
- Sätt aldrig en fot på steget, bara ett knä.

Sträck dig framåt med en hand, grip tag i handtaget bakom sätet och knäa sedan upp på bordningssteget.



smo2014-005-074

Håll i handtaget bakom sätet och stig upp på bordningsplattformen.



Ta ett grepp om sätesremmen för att hjälpa dig bibehålla balansen och ta ett steg framåt till fotstegen på vardera sida av sätet.



Gränsla sätet.

Förare med en passagerare

Föraren bordar vattenskotern på samma sätt som beskrivits ovan.

⚠ VARNING

Motorn måste vara **AVSLAGEN** och nödstoppslinan ska vara borttagen vid bordning av vattenskotern och vid användning av bordningssteget. Använd aldrig drivsystemets komponenter som stöd vid bordning av vattenskotern.

Vid grov sjö kan passageraren, från vattnet, hålla vattenskotern stadig för att hjälpa föraren vid bordning.



Passageraren bordar sedan vattenskotern medan föraren håller balansen genom att sitta så nära konsolen som möjligt.





smo2014-005-078



smo2014-005-079



smo2014-005-080

Starta motorn

⚠ VARNING

Innan motorn startas ska föraren och passagerarna alltid:

- sitta ordentligt på vattensko-tern.
- ha ett fast grepp om ett handtag eller hålla i sig i personen framför.
- vara iförda lämpliga skyddande kläder, en godkänd flytväst och våtdräktsbyxor.
- På modeller utan iBR börjar vattenskotern röra sig framåt så snart motorn startas.

ANMÄRKNING Se till att det är minst 90 cm vattendjup under skrovet lägst punkt akterut med alla passagerare ombord innan motorn startas. Annars kan skador uppstå på drivsystemets komponenter.

1. Fäst nödstoppslinans clips i flytvästen eller handleden (handrem behövs).
2. Ta ett fast grepp om styret med vänster hand och placera båda fötterna på fotstegen.
3. Fäst nödstoppslinan vid motorns stoppreglage.
4. Tryck på motorns START-/STOPP-knapp för att starta motorn.
5. Släpp motorns START-/STOPP-knapp omedelbart när motorn startat.

⚠ VARNING

Nödstoppslinans clips ska alltid vara fäst i förarens flytväst eller handled (handrem behövs) vid start eller körning av vattenskotern.

ANMÄRKNING Håll inte motorns START-/STOPP-knapp intryckt i mer än 10 sekunder för att undvika överhettning av startmotorn. Du bör vänta en stund mellan startförsöken så att startmotorn hinner svalna.

Stänga av motorn

Modeller med iBR

⚠ VARNING

För att upprätthålla vattenskoterns styrförmåga måste motorn vara igång tills vattenskotern stannar.

Modeller utan iBR

⚠ VARNING

Motorn måste stängas av för att vattenskotern ska stanna helt.

Alla modeller

Motorn kan stängas av med två metoder:

- Tryck på motorns START-/STOPP-knapp eller
- Ta bort nödstoppsslinan från motorns stoppreglage.

⚠ VARNING

Lämna aldrig nödstoppsslinan på motorns stoppreglage då du stiger av vattenskotern för att undvika stöld, att motorn startar av misstag eller att vattenskotern används av barn eller obehöriga.

Styra vattenskotern



När styret vrids, vrids även jetpumpmunstycket, vilket kontrollerar vattenskoterns kursriktning. När du vrider styret till höger svänger vattenskotern till höger och när du vrider styret till vänster svänger vattenskotern till vänster. Gasa när du ändrar vattenskoterns kursriktning.

⚠ VARNING

Ändra vattenskoterns kursriktning genom att ge gas och vrida på styret. Styreffektiviteten varierar beroende på gaspådrag, antal passagerare, last, sjöförhållanden och miljöfaktorer som t.ex. vind.

Till skillnad från med en bil måste du gasa för att svänga vattenskotern. Öva på en säker plats genom att gasa och svänga undan från ett imaginärt föremål. Det är en bra teknik för att undvika sammanstötningar.

⚠ VARNING

Styrförmågan försämras när gasen släpps och förloras när motorn stannar.

Med en passagerare betar sig vattenskotern annorlunda och kräver större skicklighet av föraren. Passageraren ska alltid hålla i sig i sätesremmen, det gutna grepphandtaget eller i personen

framför. Sänk hastigheten och undvik snäva svängar. Undvik att köra i grov sjö när du har en passagerare.

Snäva svängar och andra specialmanövrar

Under snäva svängar eller specialmanövrar som gör att luftintagen ligger under vatten för en längre tid sipprar vatten in i slaget.

Förbränningsmotorn behöver luft för att fungera, därför kan denna vattenskoter inte vara fullständigt vattentät.

ANMÄRKNING Om luftintagets öppningar fortsatt befinner sig under vatten, t.ex. vid ständiga vändningar i snäva cirklar, om fören plöjs genom vågor eller om vattenskotern kapsejsas, kan vatten tränga in i slaget, vilket kan ge svåra skador på motorns inre delar. Se avsnittet **GARANTI** i denna Instruktionsbok.

O.T.A.S.™-system (Off-Throttle Assisted Steering)

O.T.A.S.-systemet (Off-Throttle Assisted Steering) ger extra manöverförmåga då du inte gasar.

Om föraren släpper upp gasreglaget till tomgångsläge vid en tvär sväng aktiveras O.T.A.S.-systemet elektroniskt, och ökar motorvarvtalet en aning för att göra det lättare att slutföra svängen.

Då styret förs tillbaka till sitt mittläge övergår motorvarvtalet till tomgång.

Vi rekommenderar att du bekantar dig med denna egenskap under den första turen.

Lägga i neutralt läge (modeller med iBR)

⚠ VARNING

Drivaxeln och impellern går alltid runt när motorn är igång, även i neutral. Håll dig undan vattenskoterns drivsystem.

När vattenskotern startas första gången ställer iBR-systemet automatiskt in neutralt läge som standard.

Tryck till på iBR-reglaget för att välja neutralläge från framläge.

Släpp iBR-reglaget och gasreglaget för att välja neutral från backläge.

Lägga i framdriftsläge (modeller med iBR)

Tryck till på gasreglaget för att välja framdrift från neutralläge. Vattenskotern accelererar framåt.

Släpp iBR-reglaget och tryck på gasreglaget för att välja framdriftsläge från backläge.

För att koppla om till framdriftsläge från broms, dra in gasreglaget samtidigt som iBR-reglaget släpps. Vattenskotern accelererar framåt efter en kort fördröjning.

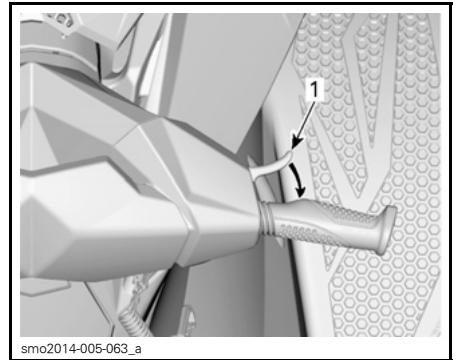

TYPBILD – LÄGGA I NEUTRAL
1. Gasreglage

Lägga i och använda backen (modeller med iBR)

Backen kan bara läggas i mellan tomgång och körning framåt vid 7 km/h.

För att lägga i backen måste iBR-reglaget på vänster sida av styret dras in till minst 25 % av reglagets rörelsesträcka.

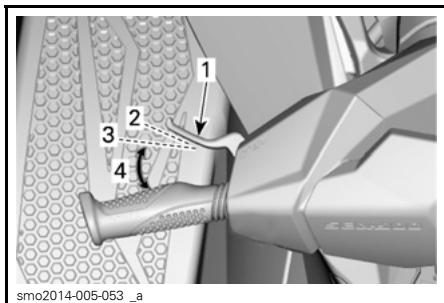

TYPBILD - iBR-REGLAGE

1. iBR-reglage
2. Reglaget i frisläppt läge
3. Ca 25 %-läge
4. Gränsvärden

När iBR-reglaget används i backningsläge kan gasreglaget användas för att styra motorvarvtalet och därmed hastigheten bakåt.

Genom att reglera gasreglaget kan backningskraften kontrolleras med större precision. För högt varvtal skapar vattenturbulens och minskar backningens effektivitet.

OBSERVERA: Motorns effekt begränsas varje gång iBR-reglagets position ändras.

Släpp iBR-reglaget för att sluta backa.

För att stoppa rörelsen bakåt efter att iBR-reglaget släppts, använd tillräckligt med gas för att stoppa rörelsen bakåt.

⚠ VARNING
Bromsfunktionen har ingen effekt vid backning.

Den tillgängliga motoreffekten är begränsad vid backningsläge, vilket begränsar backningshastigheten.

⚠ VARNING
Backa endast i minimal hastighet och under kortast möjliga tid. Kontrollera alltid att passagen bakom är fri från föremål, hinder eller människor.

Vid backning vrids styret åt motsatt håll mot den riktning du vill att vattenskoterns akter ska röra sig.

Vrid till exempel styret åt babord (vänster) om vattenskoterns akter ska röra sig åt styrbord (höger).



TYPBILD - STYRRIKTNINGEN OMKASTAD VID BACKNING

⚠ FÖRSIKTIGHET Styrriktningen vid backning är motsatt till den vid framdriftsläge. För att styra aktern mot babord (vänster) vid backning, vrid styret mot styrbord (höger). För att styra aktern mot styrbord (höger), vrid styret mot babord (vänster). Backning bör övas i öppna vatten för att bekanta föraren med reglage och vattenskoterns köregenskaper innan körning i begränsade utrymmen.

Använda bromsen (modeller med iBR)

⚠ VARNING

- Motorn måste vara igång för att bromsen ska kunna användas.
- Bromsen kan endast användas vid körning framåt, den har ingen effekt på hastigheten bakåt.
- Bromsen kan inte hindra din vattenskoter från att driva på grund av strömmar eller vind.

Bromsfunktionen kan endast användas vid körning framåt i hastigheter lika med eller högre än 7 km/h.

Bromsen aktiveras och styrs av iBR-reglaget på vänster sida av styret då det trycks in med minst 25 % av dess rörelsesträcka.

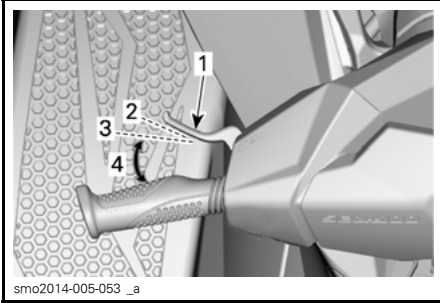

smo2014-005-053_a

TYPBILD - iBR-REGLAGE

1. iBR-reglage
2. Reglaget i frisläppt läge
3. Ca 25 %-läge
4. Gränsvärden

⚠ VARNING

Bromsning ska övas i öppna vatten och vid gradvis tilltagande hastigheter för att bekanta föraren med reglage och vattenskoterns köregenskaper.

När iBR-reglaget trycks in förbikopplas gasreglagets kommandon och motorns gasreglering är nu beroende av iBR-reglagets position. Bromskraften kan sålunda regleras genom att använda endast iBR-reglaget.

Vattenskoterns inbromsning är proportionell till bromskraften. Ju mer iBR-reglaget trycks in desto större blir bromskraften.

OBSERVERA: Var försiktig och tryck in iBR-reglaget gradvis för att justera bromskraften och släpp samtidigt upp gasreglaget.

⚠ FÖRSIKTIGHET Vid inbromsning måste förare och passagerare vara förberedda på inbromsningskraften för att undvika att glida framåt på vattenskotern och tappa balansen. Föraren ska alltid hålla bägge händer på styret och alla passagerare bör hålla ett stadigt grepp om ett handtag eller i personen framför.

⚠ VARNING

Stoppsträckan varierar beroende på ursprunglig hastighet, last, vind, antalet åkare, sjöförhållanden samt mängden bromskraft som ges av föraren. Anpassa alltid din körstil därefter.

När vattenskotern saktar in till lägre hastighet än 7 km/h avslutas inbromsningsläget och backningsläget aktiveras. Släpp iBR-reglaget när vattenskotern stannat. Annars börjar vattenskotern röra sig bakåt.

⚠ FÖRSIKTIGHET När vattenskotern saktar in för att stanna hinner de egna svallvågorna ifatt vattenskotern och tenderar att skjuta den framåt. Säkerställ att inga hinder eller personer finns i färdriktningen.

Om gasreglaget fortfarande är intryckt när iBR-reglaget släpps börjar vattenskotern accelerera framåt efter en kort fördröjning. Accelerationen är proportionell i förhållande till gasreglagets position.

⚠ VARNING

Om acceleration framåt inte önskas när bromsreglaget släpps, frisläpp gasreglaget.

Då vattenskotern färdas snabbt och bromsen först trycks in kommer en vattenkaskad att kastas upp i luften bakom vattenskotern vilket kan leda

till att föraren på efterföljande vattenskoter tillfälligt mister sikten över din vattenskoter.

⚠ VARNING

- Det är viktigt att föraren till efterföljande vattenskoter i konvojen upplyses om din vattenskoters broms- och manöveregenskaper, vad vattenkaskaden innebär och att ett större avstånd måste hållas mellan vattenskoterna.
- Var uppmärksam på att andra båtar som rör sig bakom eller i närheten av vattenskotern kanske inte kan stanna lika fort.

Bromsa i en sväng

Bromsning kan inledas under en vändning med hjälp av iBR-reglaget enligt beskrivning ovan. Förbered dig på att upprätthålla balansen medan vågsvallet korsar vattenskotern.

⚠ FÖRSIKTIGHET När vattenskotern saktar in för att stanna vid bromsning i en sväng hinner de egna svallvågorna ifatt vattenskotern och tenderar att skjuta den sidledes. Var förbered på att upprätthålla balansen medan svallvågen korsar vattenskotern.

Allmänna driftsrekommendationer

Användning i grov sjö eller vid dålig sikt

Undvik att köra under dessa förhållanden. Om det inte går att undvika, kör försiktigt och i minimal hastighet.

Korsa vågsvall

Föraren måste hålla ett fast grepp om styret och ha båda fötterna på fotstegen.

Passageraren måste hålla ett fast grepp om handtagen med båda händerna och ha båda fötterna på fotstegen.

Sänk hastigheten.

Var alltid förberedd på att styra och upprätthålla balansen efter behov.

När vattenskotern korsar vågor kan du låta en aning från sätet för att absorbera stötarna med benen.

Håll dig alltid på säkert avstånd från båtar framför dig när du korsar vågsvall.

⚠ VARNING

Sänk hastigheten när du korsar vågsvall. Förare och passagerare bör vara förberedda och inta en halvstående position för att hjälpa till att ta upp stötarna. Utför inga hopp över vågor eller vågsvall.

Stanna/docka

När gasreglaget frisläpps saktar vattenskotern ned på grund av vattenmotståndet mot skrovet. Stoppsträckan varierar beroende på vattenskoterns storlek, vikt och hastighet, sjöförhållanden samt vind, vindriktning, strömmar och strömriktning.



Föraren bör öva i öppna vatten i olika hastigheter för att bli bekant med stoppsträckorna under olika förhållanden.

Modeller utan iBR**⚠ VARNING**

Motorn måste stängas av för att vattenskotern ska stanna helt.

Modeller med iBR**⚠ VARNING**

Öva alltid inbromsning i öppna vatten för att säkerställa att inga vattenskotrar eller båtar finns i din omedelbara närhet, framför allt akterut. Andra som nyttjar farlederna kanske inte kan manövrera eller stanna i tid för att väja för dig om du plötsligt stannar framför dem.

iBR-systemet kan också användas för att sakta in eller stanna snabbare och för att öka manövreringen speciellt vid dockning. Föraren bör öva sig i att stanna med hjälp av iBR-systemet, vid körning rakt fram eller i en sväng, för att bekanta sig med vattenskoterns köregenskaper vid delvis eller full inbromsning.

Då vattenskotern färdas snabbt och bromsen trycks in kommer en vattenkaskad att kastas upp i luften bakom vattenskotern vilket kan leda till att föraren på efterföljande vattenskotter tillfälligt mister sikten över din vattenskotter.

⚠ VARNING

Det är viktigt att föraren till efterföljande vattenskotter i konvojen upplyses om din vattenskoters broms- och manöveregenskaper, vad vattenkaskaden innebär och att ett större avstånd ska hållas mellan vattenskottrarna.

Föraren bör också öva dockning mot en fiktiv brygga med hjälp av olika tillgängliga reglage (iBR-reglage och gasreglage).

Släpp gasen på tillräcklig distans före den plats där du vill stanna.

Sakta ner till tomgång.

Manövrera med hjälp av en kombination av iBR-reglaget och gasreglaget, växla till neutral, back eller framåt efter behov.

Kom ihåg att styrriktningen är omkastad vid backning. Om styret vrids åt vänster förflyttas aktern åt höger vid backning och vice versa.

⚠ VARNING

Styrförmågan försämras när gasen släpps och/eller när motorn stängs av. Styrriktningen är omkastad när vattenskotern backas.

Köra upp på strand

ANMÄRKNING Att köra upp vattenskotern på strand rekommenderas inte.

Kör långsamt mot stranden och stäng av motorn innan vattendjupet är mindre än 90 cm under skrovets lägsta punkt akterut. Dra sedan upp vattenskotern på stranden.

ANMÄRKNING Att köra vattenskotern på grundare vatten kan leda till skador på drivsystemets komponenter. Stäng alltid av motorn innan vattendjupet är mindre än 90 cm och använd aldrig back eller broms.



smo2014-005-083

DRIFTSLÄGEN (ROTAX ACE 900 HO)

Touring-läge

Standardinställningen för vattenskoter är TOURING-läge då den först startas.

En indikator för TOURING-läget är TÄND och visas på flerfunktionsmätaren för att bekräfta aktivt funktionsläge.

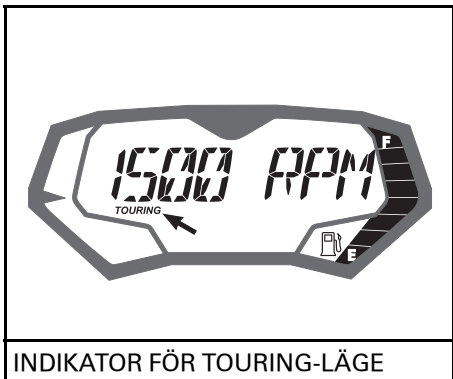

Sport-läge

När sport-läge (SPORT MODE) valts är gasresponen mer direkt och accelerationen snabbare än vid TOURING-läge.

En indikator för SPORT-läge är TÄND och visas på flerfunktionsmätaren för att bekräfta det aktiva driftsläget.

När sport-läge (SPORT MODE) väl aktiverats förblir det aktivt tills föraren deaktiverar det eller motorn stängs av och läget återgår till TOURING.

Aktivera Sport-läge

För att aktivera sport-läget, gör följande:

⚠ VARNING

Vid aktivering av sport-läge, se till att bibehålla situationsmedvetenheten avseende andra vattenskotrar, hinder eller personer i vattnet.

1. Starta motorn.

2. Håll MODE-knappen intryckt i minst en 3/4 sekund.

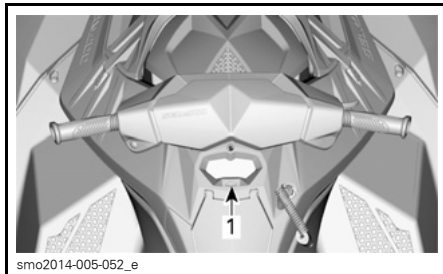

TYPBILD

1. Mode-knapp

Två signaler hörs och följande meddelande visas på flerfunktionsdisplayen:



VISAT MEDDELANDE

ENTERING SPORT MODE - INCREASED ACCELERATION - INSTRUCT PASSENGERS TO HOLD - PRESS_MODE_BUTTON (aktiverar sport-läge - ökad acceleration - avisera passagerare - tryck på mode-knappen)

⚠ VARNING

Se till att passagerarna vet att sport-läge innebär snabbare acceleration och att de ska hålla i sig ordentligt.

3. Tryck på MODE-knappen igen för att bekräfta meddelandet och aktivera sport-läget.

En ljudsignal hörs och ett rullande meddelande, SPORT MODE ACTIVATED (sport-läge aktiverat), visas tillfälligt för att bekräfta att sport-läget har aktiverats.

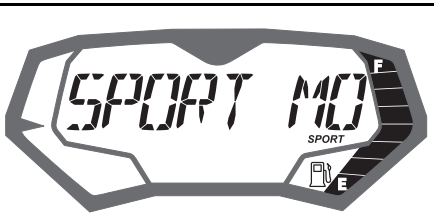

VISAT MEDDELANDE

SPORT MODE ACTIVATED (sport-läge aktiverat)

OBSERVERA: Efter några sekunder återgår mätaren till den vanliga displayen.

4. Kontrollera att indikatorn för SPORT-läge är tänd.

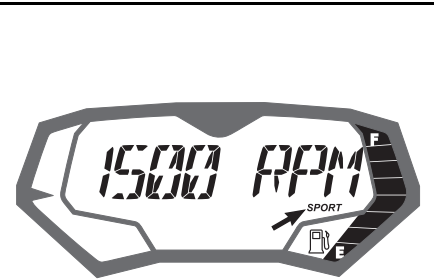

INDIKATOR FÖR SPORT-LÄGE

OBSERVERA: Indikatorn för SPORT-läge tänds och förblir tänd så länge som sport-läget är aktivt. Om gasen inte släppts helt och om motorn inte går på tomgång kan SPORT-läget inte aktiveras. Följande meddelande visas då på flerfunktionsdisplayen.

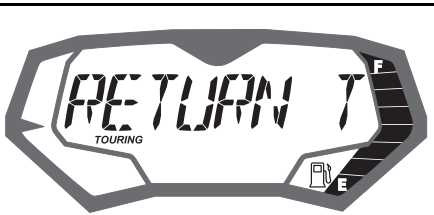

VISAT MEDDELANDE

SPORT MODE - RETURN TO IDLE TO ACTIVATE
(sport-läge - återgå till tomgång för att aktivera)

Släpp gasreglaget. När motorn har övergått till tomgång aktiveras SPORT-läget.

Deaktivering av sport-läge

För att deaktivera sport-läget, gör följande:

⚠ VARNING

Vid deaktivering av sport-läget, se till att bibehålla situationsmedvetenheten avseende andra vattenskotrar, hinder eller personer i vattnet.

1. Håll MODE-knappen intryckt i en 3/4 sekund.

OBSERVERA: Följande meddelande rullar på flerfunktionsdisplayen: SPORT MODE DEACTIVATED (sport-läge deaktiverat).

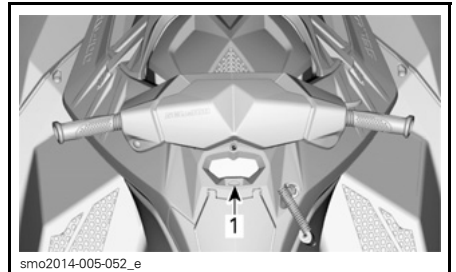

smo2014-005-052_e

TYPBILD

1. MODE-knapp

OBSERVERA: Följande meddelande rullar på flerfunktionsdisplayen: SPORT MODE DEACTIVATED (sport-läge deaktiverat).

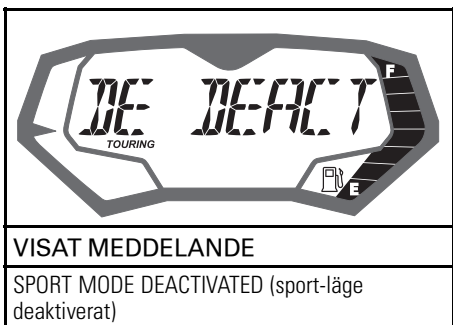

OBSERVERA: Efter några sekunder återgår flerfunktionsmätaren till den vanliga displayen.

2. Kontrollera att indikatorn för TOURING-läge är på.

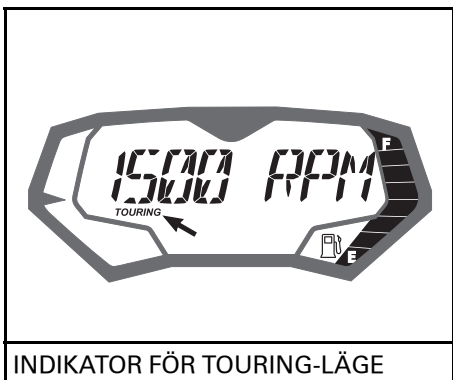

SPECIELLA PROCEDURER

Rengöring av impeller och jetpumpens vattenintag

VARNING

Kom inte i närheten av insugsgallret medan motorn är igång. Långt hår, löst sittande klädsel, eller flytvästens remmar kan fastna i rörliga delar.

Sjögräs, snäckskal och skräp kan fastna i insugsgallret, drivaxeln och/eller impellern. Ett igensatt vattenintag kan bland annat orsaka följande problem:

- **Kavitation:** Motorvarvtalet är högt men vattenskotern rör sig långsamt pga. minskat jettryck, jetpumpens delar kan vara skadade.
- **Överhettning:** Eftersom jetpumpen reglerar vattenflödet som kyler avgassystemet, leder ett igensatt vattenintag till att avgassystemet överhettas och avgassystemets komponenter skadas.

En av sjögräs blockerad komponent kan rengöras på följande sätt:

VARNING

Om det är nödvändigt att nå in för att ta bort ett främmande föremål som fastnat i drivsystemet, **MÅSTE** nödstoppslinan **TAS BORT** från motorns stoppreglage.

Rengöring i vattnet

Gunga vattenskotern flera gånger medan du gör flera korta, upprepade tryck på START-/STOPP-knappen utan att starta motorn. I de flesta fall rensar detta blockeringen. Starta motorn och kontrollera att vattenskotern fungerar normalt.

Modeller med iBR

Om ovan nämnda metoder inte fungerar, prova följande:

- Med motorn igång, innan du gasar, tryck in iBR-reglaget för att välja backning och variera gaspådraget snabbt flera gånger.
- Upprepa proceduren vid behov.

Alla modeller

Om systemet fortfarande är blockerat, ta upp vattenskotern ur vattnet för rengöring. Se **VATTENRENGÖRING PÅ LAND**.

Vattenrengöring på land

VARNING

Nödstoppslinan **MÅSTE TAS BORT** från motorns stoppreglage innan drivsystemets komponenter rengörs för att förhindra att motorn startas av misstag.

Placera kartong eller mattor intill vattenskotern för att förebygga repor när du vänder vattenskotern för rengöring.

Vänd vattenskotern på sidan för rengöring.

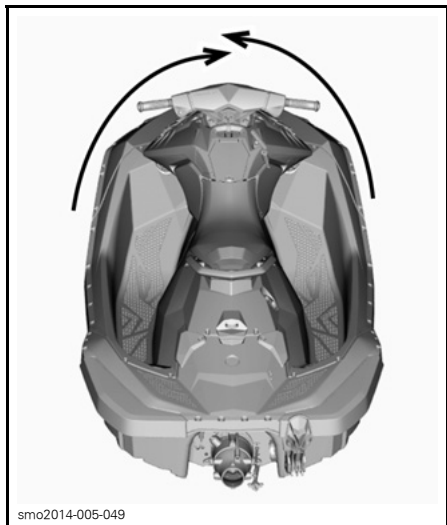

smo2014-005-049

TYPBILD - 2UP-MODELL UTAN iBR

Rengör vattenintagsområdet. Om systemet fortfarande är igensatt, kontakta en auktoriserad Sea-Doo-återförsäljare för service.

ANMÄRKNING Kontrollera om det finns skador på insugsgallret. Kontakta vid behov en auktoriserad Sea-Doo-återförsäljare för reparation.

Kapsejsad vattensko

Vattenskoen är utformad så att den ska vara svår att kapsejsa. Två sponser monterade på skrovet sidor är till hjälp för vattenskoens stabilitet. Om den kapsejsar vänder den inte tillbaka automatiskt.

⚠ VARNING

Försök inte starta motorn när vattenskoen har kapsejsat. Förare och passagerare måste alltid bära godkänd flytväst.

⚠ FÖRSIKTIGHET Värmeväxlaren i skrovet kan bli mycket het. Rör inte vid värmeväxlaren; det kan ge brännskador.

När du ska vända vattenskoen på rätt köl, kontrollera först att motorn är avslagen och att nödstoppslinan **INTE** är inkopplad. Ta tag i insugsgallret, stig på sidoavbärarlisten och använd din vikt för att vända vattenskoen mot dig.

OBSERVERA: En dekal på aktern, nära spolanslutningen, är försedd med instruktioner om hur vattenskoen kan vändas på rätt köl. Dekalen är upp och ned för att kunna läsas när vattenskoen har vält.

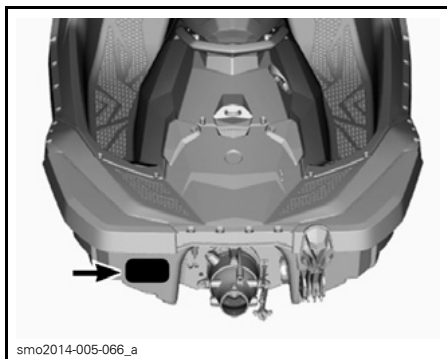

smo2014-005-066_a

När vattenskoen åter är rättvänd i vattnet kan motorn startas på normalt sätt.

OBSERVERA: Vi rekommenderar att vattenskoen körs i cirka 5 minuter vid lägre varvtal än 5.000 RPM för att driva ut eventuellt vatten som kan ha samlats i slaget. Överskrid aldrig 5.000 RPM. Annars kan vatten tränga in i motorn.

ANMÄRKNING Om vattenskoen har kapsejsat och inte vänts efter 5 minuter, försök inte starta motorn. Detta förhindrar intrång av vatten som kan skada motorn. Kontakta en auktoriserad Sea-Doo-återförsäljare så snart som möjligt.

ANMÄRKNING Om motorn inte startar, gör inga nya startförsök. Annars riskerar du att skada motorn. Kontakta en auktoriserad Sea-Doo-återförsäljare så snart som möjligt.

Kontrollera så snart som möjligt om det finns tecken på vatten i slaget. Väl tillbaka i hamn, dränera om det behövs.

Vattenskotter som legat under vatten

För att minska skador på motorn ska följande procedur utföras så snart det är möjligt.

Töm skrovet.

Om vattenskotern legat i saltvatten, spola skrovet och alla komponenter med färskvatten med en trädgårds-slang för att stoppa saltets korrosions-effekt.

ANMÄRKNING Försök aldrig dra runt eller starta motorn. Vatten som finns kvar i insugsröret kan komma in i motorn och orsaka allvarliga skador.

Ta vattenskotern till en auktoriserad Sea-Doo-återförsäljare för service så snart som möjligt.

ANMÄRKNING Ju längre det dröjer innan vattenskotern får service, desto större blir skadorna på motorn.

Motorn fylld med vatten

ANMÄRKNING Försök aldrig dra runt eller starta motorn. Vatten som finns kvar i insugsröret kan komma in i motorn och orsaka allvarliga skador.

Ta vattenskotern till en auktoriserad Sea-Doo-återförsäljare för service så snart som möjligt.

ANMÄRKNING Ju längre det dröjer innan vattenskotern får service, desto större blir skadorna på motorn. Underlåtenhet att ta vattenskotern till service kan orsaka allvarliga skador på motorn.

Bogsering av vattenskotern

Speciella försiktighetsåtgärder måste vidtas vid bogsering av en Sea-Doo-vattenskotter i vatten.

Högsta rekommenderade bogserhastighet är 21 km/h.

Om vattenskotern måste bogseras, sätt en klämma på tilloppsslangen i motorrummet.

För att nå tilloppsslangen, dra ut vänster accesspanel under sätet på vänster sida och skjut den bakåt för att ta bort den.

VARNING

Vissa delar i motorrummet kan vara heta. Vänta tills motorn svalnat för att undgå brännskador.

! FÖRSIKTIGHET Se till att slangklämman sitter korrekt innan vattenskotern bogseras. Om slang-en inte är fullt blockerad när motorn inte är igång kommer vatten att samlas i avgassystemet, tränga in i motorn och orsaka skador.

ANMÄRKNING Om dessa instruktioner inte efterföljs kan det leda till skador på motorn. Om du måste bogsera en vattenskotter i vatten, måste du se till att inte överskrida den maximala bogserhastigheten på 21 km/h.

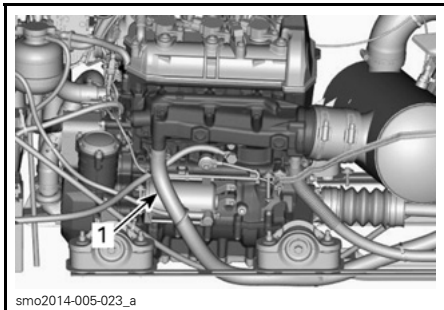

1. Tilloppsslang

Återmontera vänster accesspanel i omvänd ordning mot demonteringen.

UNDERHÅLLS- INFORMATION

UNDERHÅLLSSCHEMA

Underhåll är mycket viktigt för att hålla vattenskotern i säkert driftsskick. Vattenskotern ska underhållas i enlighet med underhållsschemat.

Information avseende följande system kan förbises om vattenskotern inte är utrustad med dessa egenskaper:

- iBR (intelligent broms och back)

Utför allt underhåll i enlighet med underhållsschemat när antalet timmar för respektive kolumn uppnåtts.

OBSERVERA: Ett exempel, vid 200 h eller 2 år, underhåll alla punkter i denna kolumn och OCKSÅ i kolumnen VAR 100:e timme eller en gång årligen.

VARNING

Om vattenskotern inte underhålls korrekt, i enlighet med underhållsschemats tidtabeller och procedurer, kan den bli osäker att köra.

Underhållsschemat utesluter inte inspektionen före körning.

A: JUSTERA C: RENGÖR I: INSPEKTERA L: SMÖRJ R: BYT UT O: FÖRARE D: ÅTERFÖRSÄLJARE RESERVDEL/UPPGIFT	FÖRSTA 50 TIMMAR ELLER EN GÅNG ÅRLIGEN				(1) Var 10:e timme vid användning i saltvatten. (2) Daglig spolning vid användning i saltvatten. (3) Byt ut oljetätning och två vattentätningar vid 200 timmar (oavsett antalet år). Se ANMÄRKNING 1 i slutet av underhållsschemat.
	VAR 100:E TIMME ELLER EN GÅNG ÅRLIGEN				
	VAR 200:E TIMME ELLER VARTANNAT ÅR				
	SKA UTFÖRAS AV				
					OBSERVERA
MOTOR					
Motorolja och filter		R		D	
Gummifästen		I		D	
Korrosionsskydd (spreja antikorrosionsmedel på metallkomponenterna i motorrummet)		L ⁽¹⁾		O	
Motorspolning		C ⁽²⁾		O	
PTO-hylsa och tätningar ⁽³⁾			I, L, R	D	
AVGASSYSTEM					
Avgassystem		I, C ⁽⁴⁾		O/D	(4) Daglig spolning vid användning i salt eller smutsigt vatten.
KYLSYSTEM					
Slangar och fästansordningar		I		D	(5) Byt kylvätska var 300:e timme eller vart 5:e år
Kylvätska		I	R ⁽⁵⁾	D	

A: JUSTERA C: RENGÖR I: INSPEKTERA L: SMÖRJ R: BYT UT O: FÖRARE D: ÅTERFÖRSÄLJARE RESERVDEL/UPPGIFT	FÖRSTA 50 TIMMAR ELLER EN GÅNG ÅRLIGEN					
	VAR 100:E TIMME ELLER EN GÅNG ÅRLIGEN					
	VAR 200:E TIMME ELLER VARTANNAT ÅR					
	SKA UTFÖRAS AV					
					OBSERVERA	
BRÄNSLESYSTEM						
iTC-reglage ⁽⁶⁾		I, L			O/D	(6) Se ANMÄRKNING 2 i slutet av underhållsschemat. (7) Utför efter 100 timmars användning eller under förvaringsperioden, det som inträffar först.
Tanklock, påfyllningsrör, bränsletank, bränsletanksfästremmar, bränsleslangar och kopplingar	I	I ⁽⁷⁾			D	
Läckagetest av bränslesystem	I	I			D	
Spjällhus och anslutning till insugsrör		I			D	
LUFTINTAGSSYSTEM						
Ljuddämpare för luftintag		I			D	—
Gnistskydd			I		D	
ELEKTRONISKA STYRSYSTEM						
Felmeddelanden		I			D	—
ELSYSTEM						
Tändstift		I	R		D	(8) Inspektera månatligen.
Elanslutningar och fästnanordningar (tändningssystem, startsystem, bränsleinjektorer, säkringsbox osv.)	I	I			D	
Motorns stoppreglage	I	I			D	
Ljudsignalsystem	I	I			O/D	
Batteri och fästnanordningar		I ⁽⁸⁾			O/D	
STYRSYSTEM						
Styrvajer och anslutningar	I	I			D	(9) Kontrollera funktion.
Styrmunstyckets bussningar	I	I			D	
O.T.A.S. ⁽⁹⁾	I	I			D	

A: JUSTERA C: RENGÖR I: INSPEKTERA L: SMÖRJ R: BYT UT O: FÖRARE D: ÅTERFÖRSÄLJARE RESERVDEL/UPPGIFT		FÖRSTA 50 TIMMAR ELLER EN GÅNG ÅRLIGEN			
		VAR 100:E TIMME ELLER EN GÅNG ÅRLIGEN			
		VAR 200:E TIMME ELLER VARTANNAT ÅR			
		SKA UTFÖRAS AV			OBSERVERA
DRIVSYSTEM					
Gummibälg (drivaxel)		I		D	(7) Utför efter 100 timmars användning eller under förvaringsperioden, det som inträffar först. (10) Inspektera varje månad (oftare vid användning i saltvatten) och byt vid behov.
Impellerbälg		I		D	
Impelleraxelns tätning, hylsa och O-ring		I ⁽⁷⁾		D	
Drivaxel/impellersplines		I, L		D	
Drivaxel/PTO-splines			I, L	D	
Offeranod		I ⁽¹⁰⁾		D	
Impeller och impeller-/slitringsspel		I		D	
Pumpinfästningar		I		D	
iBR-SYSTEM (intelligent broms och back)					
iBR-reglage ⁽⁶⁾		I, L		O/D	(6) Se ANMÄRKNING 2 i slutet av underhållsschemat. (11) Se om det finns vatten i luftkammaren. Om det förekommer vatten, läcker det från iBR-bulten som då ska bytas.
iBR-skopans spel	I	I		D	
iBR-stödplattor	I	I		D	
iBR-friktionshylsor	I	I		D	
iBR länkarm, hylsa och skruvar	I	I		D	
iBR-mutter	I	I		D	
iBR-bälg	I	I		D	
iBR-skopans bussningar	I	I		D	
iBR-luftkammare	I ⁽¹¹⁾			D	
iBR-skydd	I	I		D	
SKROV OCH ÖVERBYGGNAD					
Skrov		I		O	—
Bottenplatta, värmeväxlare, insugsgaller och förstärkningsplatta		I		O	

ANMÄRKNING 1: Kontrollera avseende läckage eller skada på oljetätning eller två vattentätningar och PTO-hylsans yta. Smörj fettkammaren mellan de två vattentätningarna.

ANMÄRKNING 2: iTC- och iBR-reglagen bör inspekteras genom att trycka in och frisläppa reglagen för kontroll av fri rörelse. Ifall friktion kan kännas, måste reglaget tas isär, rengöras och inspekteras för slitage och smörjas; kontakta en auktoriserad Sea-Doo-återförsäljare.

UNDERHÅLLSPROCEDURER

OBSERVERA: Vissa av säkerhetsdekalerna på vattenskotern visas inte i illustrationerna. Information om säkerhetsdekalerna finns i underavsnittet **SÄKERHETSDEKALER PÅ VATTENSKOTERN**.

Det här avsnittet innehåller anvisningar för grundläggande underhållsprocedurer. Om du har de mekaniska kunskaper och verktyg som behövs kan du utföra de här procedurerna. Kontakta annars en auktoriserad återförsäljare av Sea-Doo-vattenskotrar.

⚠ VARNING

Stäng av motorn och följ procedurerna nedan vid underhåll. Om du inte använder korrekta underhållsprocedurer kan du skadas på grund av heta eller rörliga komponenter, elstötar, kemikalier eller andra risker.

⚠ VARNING

Om en låsanordning (t.ex. låsfliker, självlåsandasteften, osv.) måste tas bort, bör den alltid ersättas med en ny.

ANMÄRKNING Lämna aldrig föremål, trasor, verktyg eller liknande i motorrummet eller slaget.

Motorolja

Rekommenderad motorolja

Använd XPS 4-TAKTS DELSYNTETOLJA (SOMMAR) (P/N 293 600 121) eller XPS SYNTETISK 4-TAKTSOLJA (ALLA KLIMAT) (P/N 293 600 112). (Om det inte går att få tag på rekommenderad XPSTTM-motorolja, använd en 5W40 eller 10W40 API SERVICE SN syntetolja.)

Motorns oljenivå

ANMÄRKNING Kontrollera nivån ofta och fyll på vid behov. Fyll inte på för mycket. Om motorn körs med fel oljenivå kan svåra skador uppstå.

⚠ FÖRSIKTIGHET Vissa delar i motorrummet kan vara mycket heta. Direkt kontakt med huden kan ge brännskador.

Oljenivån kan kontrolleras med sjösatt eller upptagen vattenskotter.

Upptagen vattenskotter

ANMÄRKNING Vattenskotern får inte luta.

⚠ FÖRSIKTIGHET Om motorn körs när vattenskotern inte är i vattnet kan värmeväxlaren bli mycket het. Rör inte vid värmeväxlaren; det kan ge brännskador.

1. Sätt trailerns dragstång så att avbärarlisten är helt horisontell.
2. Anslut en trädgårdsslang till avgassystemets spolanslutning. Se **AVGASSYSTEM** i detta avsnitt och följ anvisningarna.

⚠ FÖRSIKTIGHET

- Kör aldrig motorn utan att tillföra vatten till avgassystemet. Om avgassystemet inte kyls kan systemet få allvarliga skador.
 - Kör aldrig motorn längre än 2 minuter. Transmissionstätningen har ingen kylning när vattenskotern inte är i vattnet. Extremt hög värme kommer också att skada motorn.
3. När normal driftstemperatur uppnåtts, låt motorn gå på tomgång i 30 sekunder och slå därefter av motorn.
 4. Vänta i minst 30 sekunder så att oljan hinner rinna ned i motorn.

Sjösatt eller upptagen vattenskoter

5. För att kontrollera nivån, ta bort accesslocket baktill på höger sida av vattenskotern genom att vrida det moturs.



smo2014-005-024_a

TYPBILD

1. Höger accesslock

6. Skruva loss mätstickan, dra ut den och torka av den.

OBSERVERA: Insidan av höger accesslock har en förlängning för att göra det lättare att skruva loss mätstickan.

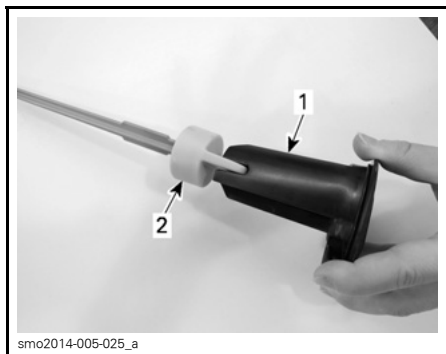

smo2014-005-025_a

1. Höger accesslock - förlängningssida
 2. Mätsticka
7. Sätt tillbaka mätstickan, skjut in den helt.
 8. Ta ut mätstickan igen och avläs oljenivån. Nivån ska ligga mellan markeringarna MAX och MIN.

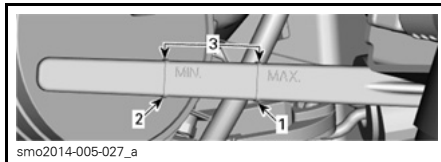

smo2014-005-027_a

1. Maximum
 2. Minimum
 3. Gränsvärden
9. Fyll på olja för att säkerställa att nivån är korrekt mellan markeringarna.
- OBSERVERA:** Fyll inte på för mycket.
- Fyll på olja så här:
- Placera en tratt i påfyllningsöppningen.
 - Fyll på med rekommenderad olja till korrekt nivå.
- OBSERVERA:** Varje gång olja till motorn fylls på måste hela proceduren som beskrivs i detta avsnitt utföras på nytt. Annars ger mätningen felaktiga resultat.
10. Sätt tillbaka mätstickan och höger accesslock.

Byte av motorolja och oljefilter

Byte av olja och oljefilter måste utföras av en auktoriserad Sea-Doo-återförsäljare.

Motorkylvätska

Rekommenderad motorkylvätska

Använd alltid LÅNGTIDSFROSTSKYDD (P/N 219 702 685). Om den rekommenderade kylvätskan inte går att få tag på kan du använda en färdigblandad långtids etylenglykolbaserad kylvätska (50%-50%) med låg silikat-halt, speciellt framtagen för förbränningsmotorer.

Använd alltid samma märke och typ så att frostskyddet inte försämras. Blanda aldrig olika märken eller typer, såvida kylsystemet inte spolats ut helt och sedan fylls på igen. Kontakta en auktoriserad Sea-Doo-återförsäljare.

Motorns kylvätskenivå

⚠ VARNING

Kontrollera kylvätskenivån med kall motor. Fyll aldrig på kylvätska i kylsystemet när motorn är varm.

⚠ FÖRSIKTIGHET Vissa delar i motorrummet kan vara mycket heta. Direkt kontakt med huden kan ge brännskador.

För att nå expansionskärlet, dra ut vänster accesspanel under sätet på vänster sida och skjut den bakåt för att ta bort den.



smo2014-005-001_a

1. Vänster accesspanel

Leta fram expansionskärlets lock.



smo2014-005-028_a

1. Expansionskärlets lock

Med vattenskotern på ett plant underlag, fyll på kylvätska tills den blir synlig, utan att överstiga nivåmärket COLD (kall) i kylvätsketanken med kall motor.

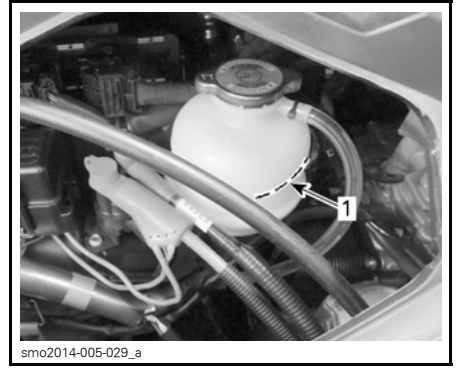

smo2014-005-029_a

1. Cold-nivåmarke

OBSERVERA: Vattenskotern lutar inte när den är sjösatt. Om vattenskotern är på en trailer, lyft trailerns dragstång och blockera den när avbärarlisten är helt horisontell.

Fyll på färdigblandad kylvätska tills nivån är mellan markeringarna. Använd en tratt för att undvika spill. Fyll inte på för mycket.

Sätt tillbaka och dra åt expansionskärlets lock och återmontera sedan vänster accesspanel i omvänd ordning mot demonteringen.

OBSERVERA: Ett kylsystem som behöver fyllas på ofta tyder på läckage eller motorproblem. Kontakta en auktoriserad Sea-Doo-återförsäljare.

Byte av motorkylvätska

Byte av kylvätska ska utföras av en auktoriserad Sea-Doo-återförsäljare.

Styrjustering

1. Frigör och ta bort knäplattan på vänster sida för hand.

OBSERVERA: Detta utrymme är endast till för att nå styrvajerenheten. Det ska inte användas för förvaring.

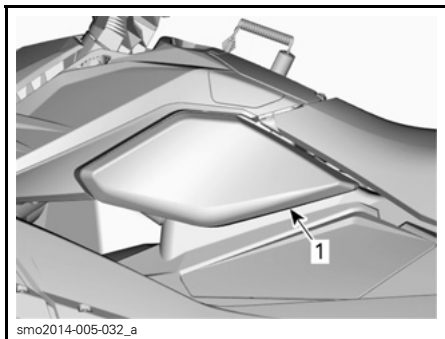

1. Knäplatta på vänster sida
2. Koppla loss styrvajern genom att skjuta ringen uppåt mot muttern.



STYRVAJER INNAN DEN KOPPLATS LOSS

1. Ring
2. Mutter
3. Placera jetpumpsmunstycket riktat rakt bakåt.
4. Lossa muttern för att vrida styret åt höger.
5. Skruva in muttern för att vrida styret åt vänster.
6. När styrjusteringen är klar, koppla fast styrvajern genom att skjuta tillbaka ringen nedåt och sätt sedan tillbaka knäplattan på vänster sida.

Central överbyggnad

Demontering av central överbyggnad

Vid behov kan den centrala överbyggnaden demonteras på följande sätt:

⚠ VARNING

Försök aldrig lyfta den centrala överbyggnaden på egen hand. Lyft den bara med hjälp av någon eller använd lämplig lyftanordning. Att lyfta den på egen hand kan leda till svåra personskador.

1. Dra ut vänster accesspanel under sätet på vänster sida och skjut den bakåt för att ta bort den.



1. Vänster accesspanel
2. Koppla loss styrkontakten.



1. Kontakt
3. Frigör och öppna knäplattan på vänster sida för hand och koppla loss styrvajerenheten.

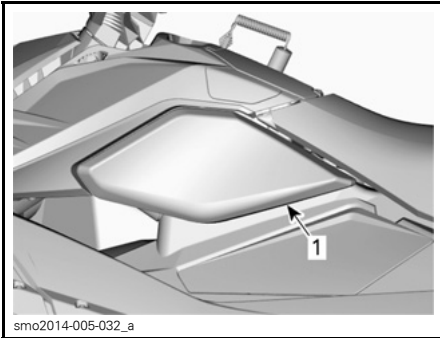

1. Knäplatta på vänster sida

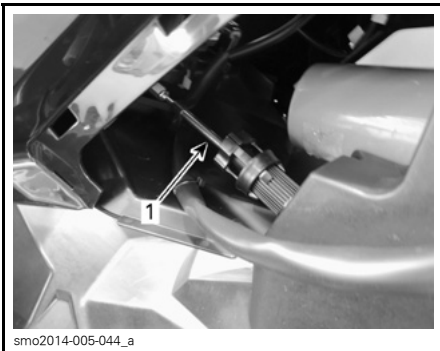

TYPBILD - KNÄPLATTA PÅ VÄNSTER SIDA BORTTAGEN

1. Styrvajerenhet

4. Ta bort två skruvar från vajerenheten.

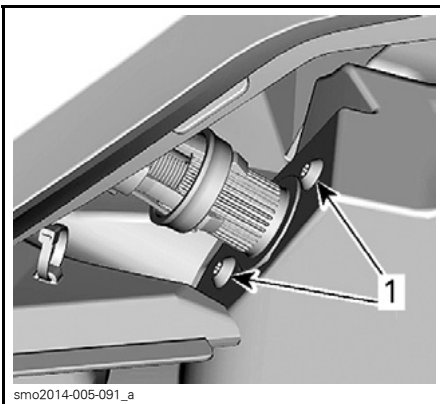

1. Skruvar till vajerenheten

5. Ta loss mutter, bult och bricka för att koppla loss stängen från styrkronan.

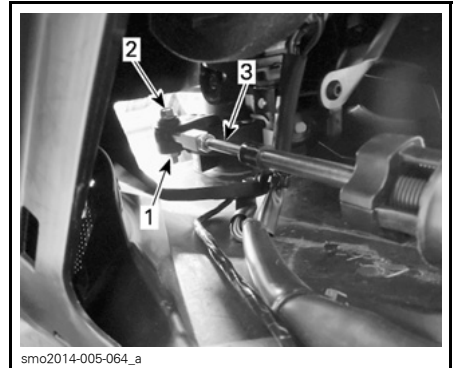

1. Mutter och bricka
2. Bult
3. Stång

6. Ta loss två självgående skruvar från varje paneltrimning baktill på vattenskotern.
7. Ta bort de bakre paneltrimningarna genom att skjuta dem utåt mot vattenskoterns utsida.

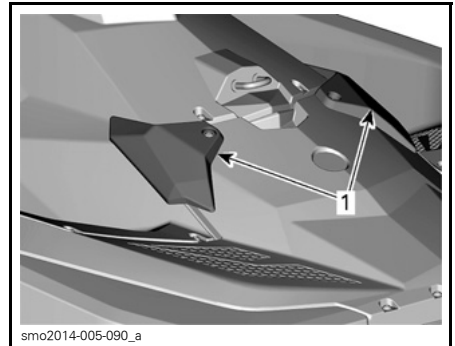

1. Bakre paneltrimningar

8. Ta bort sätet. Se SÄTE i underavsnittet UTRUSTNING.
9. Skruva loss tre självgående skruvar runt tanklocket

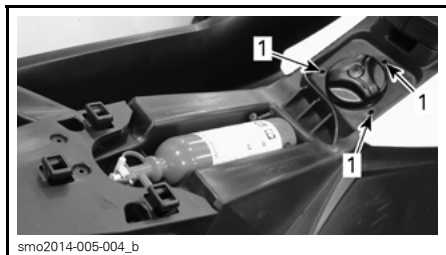

1. Skruvar

10. Skruva loss fem självgående skruvar framtill på den centrala överbyggnaden.

OBSERVERA: Om en förvaringslåda finns installerad, öppna den först. Se underavsnittet **FÖRVARINGSLÅDA**.

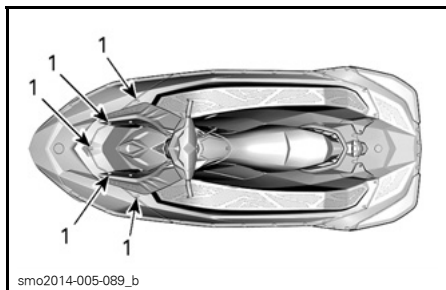

1. Självgående skruvar

11. Skruva loss sex självgående skruvar baktill på den centrala överbyggnaden.

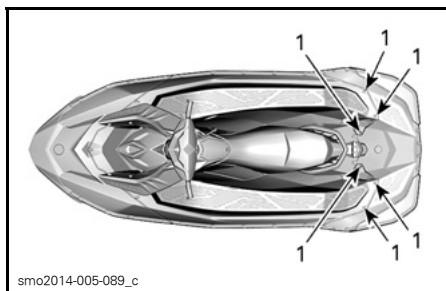

1. Självgående skruvar

12. Ta bort tio M6-muttrar och skruvar från båda sidorna av den centrala överbyggnaden.

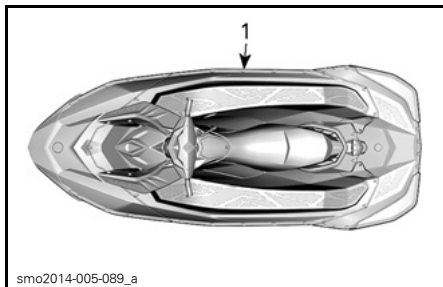

1. Muttrar och skruvar

13. Lyft försiktigt den centrala överbyggnaden från skrovet med hjälp av en lyftrem.

OBSERVERA: Vid lyftning av den centrala överbyggnaden, fäst remmen endast runt styrhandtagen. Att fästa remmen någon annanstans på den centrala överbyggnaden kan leda till skador.

Återmontering av central överbyggnad

1. Placera den centrala överbyggnadens riktningflikar på rätt plats på skrovet.

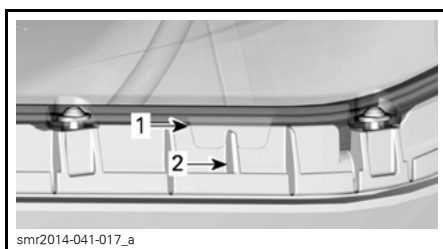

CENTRAL ÖVERBYGGNAD - VY ÖVER STYRBORDSSIDAN

1. Riktningflik på central överbyggnad
2. Spår i skrovet

2. Installera skruvarna intill riktningflikarna först, för att säkerställa att riktningflikarna sitter säkert på plats.

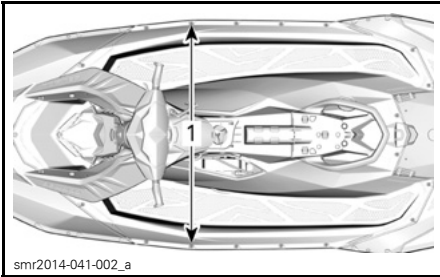

1. Skruvar intill riktningflikarna

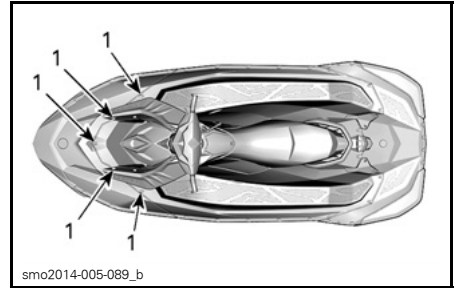

1. Självgående skruvar

3. Installera två skruvar på det bakre stödet.

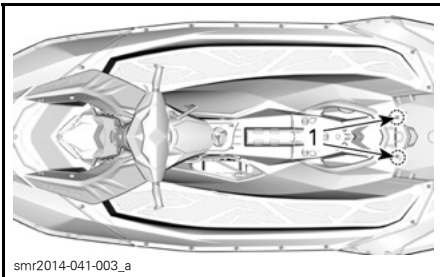

1. Skruvar på det bakre stödet

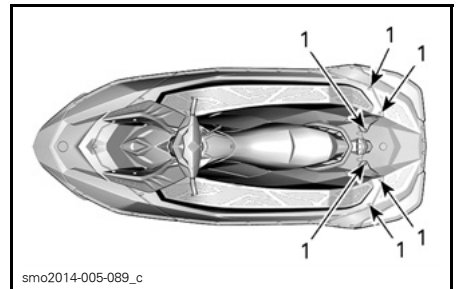

1. Självgående skruvar

4. Installera och momentdra muttrar-
na på båda sidorna av den centrala
överbyggnaden till rekommenderat
moment.

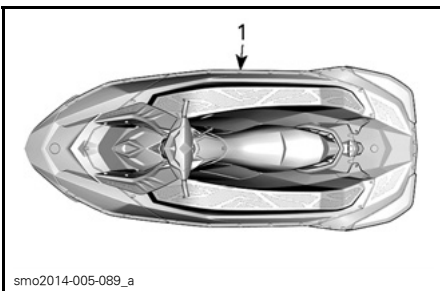

1. Muttrar och skruvar

ÅTDRAGNINGSMOMENT	
M6-muttrar	3,5 N•m ± 0,5 N•m

5. Installera och momentdra skruvar-
na fram- och baktill på den centrala
överbyggnaden till rekommenderat
moment.

ÅTDRAGNINGSMOMENT	
Självgående skruv	5,5 N•m ± 0,5 N•m

6. Installera och momentdra de själv-
gående skruvarna runt bränsle-
tankslocket till rekommenderat mo-
ment.

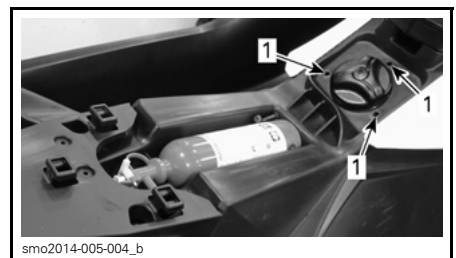

1. Skruvar

ÅTDRAGNINGSMOMENT	
Självgående skruv	4,5 N•m ± 0,5 N•m

7. Sätt tillbaka sätet. Se SÄTE i un-
deravsnittet UTRUSTNING.

8. Sätt de bakre paneltrimningarna på plats genom att skjuta dem inåt mot insidan av vattenskotern och installera de självgående skruvarna. Dra åt skruvarna med angivet moment.

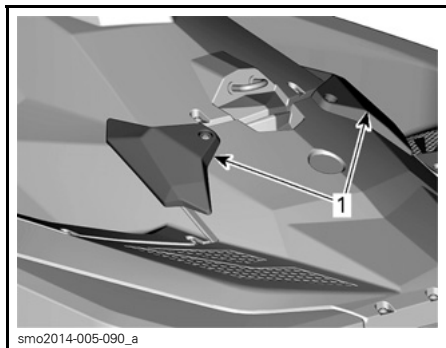

smo2014-005-090_a

1. Bakre paneltrimningar

ÅTDRAGNINGSMOMENT

Självgående skruv	5,5 N•m ± 0,5 N•m
-------------------	-------------------

9. Anslut styrkontakten.



smo2014-005-034_a

1. Kontakt

10. Återmontera styrvajern i omvänd ordning mot demonteringen.
11. Stäng knäplattan och vänster accesspanel.

Batteri

Åtkomst till batteriet

Ta bort vänster accesspanel.

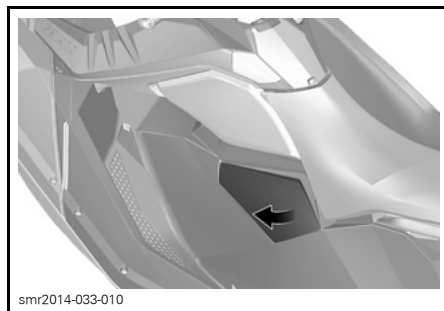

smr2014-033-010

Avlägsna batteriet

! VARNING

Den SVARTA (-) batterikabeln måste alltid kopplas loss först och anslutas sist. Ladda aldrig batteriet eller använd hjälpbatteri när batteriet är installerat i vattenskotern.

1. Koppla loss den SVARTA (-) batterikabeln.
2. Ta bort det RÖDA gummiskyddet från den RÖDA (+) kabelterminalen och koppla loss den från batteripolen.
3. Sätt tillbaka bultarna för att säkra fästmuttrarna under borttagningen.
4. Ta loss fästremmen.

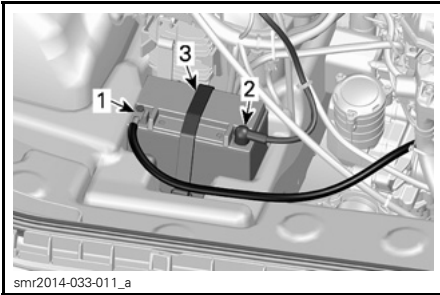

smr2014-033-011_a
CENTRAL ÖVERBYGGNAD BORTTAGEN
FÖR TYDLIGHETENS SKULL

1. SVART (-) kabel
2. RÖD (+) kabel
3. Fästrem

5. Ta bort batteriet från vattenskotern.

ANMÄRKNING Om du spiller elektrolyt, rengör omedelbart området med bikarbonat löst i vatten och skölj sedan noga.

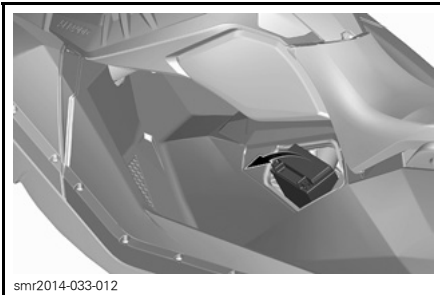

smr2014-033-012

Rengöring av batteriet

Rengör batterihölje, kablar och batteripoler med bikarbonat löst i vatten.

Avlägsna rost från batterikabeländar och batteripoler med en styv stålborste.

Batteriets översida bör rengöras med en mjuk borste och fettlösende tvål eller bikarbonat och vatten.

Skölj med rent vatten och torka ordentligt.

Inspektion av batteriet

Gör en visuell inspektion av batteriet för att se om det förekommer sprickor, läckage eller andra skador.

Missfärgning, skevhet eller en upphöjd överdel tyder på att batteriet har överhettats eller överladdats.

Om höljet har skador, byt batteriet och rengör batterifacket och området runt omkring noga med bikarbonat löst i vatten.

⚠ FÖRSIKTIGHET Om batterihöljet är skadat, använd lämpliga icke-absorberande handskar om du tar bort batteriet för hand.

Inspektera batteripolerna för säker montering.

Förvaring av batteriet

ANMÄRKNING Förvaringen är avgörande för batteriets livslängd. Att regelbundet ladda batteriet under förvaring förhindrar sulfatering. Att lämna kvar batteriet i vattenskotern under förvaringsperioden kan leda till försämring/korrosion av kontakterna och skador på höljet vid minusgrader. Ett urladdat batteri kommer att frysa och spricka på platser där det förekommer minusgrader. Läckande elektrolyt skadar omgivande komponenter. Ta alltid ut batteriet ur vattenskotern för förvaringsperioden och ladda det regelbundet för att bevara det i optimalt skick.

Rengör batteripolerna och kabelanslutningarna med en stålborste.

Applicera ett tunt lager dielektriskt fett på polerna.

Rengör batterihöljet med bikarbonat löst i vatten.

Skölj batteriet med rent vatten och torka ordentligt med en ren trasa.

Förvara batteriet på en sval och torr plats. Sådana förhållanden minskar risken för urladdning och håller avdunstningen av vätska till ett minimum. Skydda batteriet från dag, hög luftfuktighet och direkt solljus.

Laddningsfrekvensen beror på batteriets status och förvaringstemperatur. Underhåll batteriet enligt följande tabell.

OBSERVERA: Batteriet måste alltid förvaras i fulladdat skick.

OMGIVNINGSTEMPERATUR	LADDNINGSFREKVENSENS
Under 16°C	Varje månad
Över 16°C	Varannan vecka

Laddning av batteriet

VARNING

Ladda aldrig batteriet eller använd hjälpbatteri när batteriet är installerat i vattenskotern.

VARNING

Använd alltid skyddsglasögon och ladda batteriet i väl ventilerade utrymmen. Ladda aldrig batteriet eller använd ett hjälpbatteri när batteriet är installerat i vattenskotern. Öppna inte de förseglade locken under laddning. Placera inte batteriet nära en öppen låga.

ANMÄRKNING Om batteriet känns hett att röra vid, sluta ladda det och låt batteriet svalna innan du fortsätter.

OBSERVERA: Förseglade VRLA-batterier har en intern säkerhetsventil. Om batteritrycket ökar på grund av överladdning öppnas ventilen för att släppa ut övertrycket och skydda batteriet från skador.

Utför ett **TEST MED VOLTMETER OCH OBELASTAT BATTERI** enligt beskrivningen i detta underavsnitt och gå sedan vidare enligt beskrivningen här.

En automatisk batteriladdare är det snabbaste och mest praktiska sättet att utföra felfri laddning.

Vid användning av en konstantströmladdare, ladda batteriet enligt schemat nedan.

Batterispänning under 12,8 V och över 11,5 V

YTX20L-BS	TID	LADDNING
NORMAL LADDNING (REKOMMENDERAS)	4-9 timmar	2 A
SNABBLADDNING	50 minuter	10 A

Batterispänning under 11,5 V

För ett batteri med en spänning under 11,5 V krävs en speciell procedur för laddning. Vid laddning av ett överurladdat batteri kan dess interna resistans vara för hög för laddning vid normal laddningsnivå.

Ställ laddaren på 10 A laddningsnivå och övervaka laddningsströmmen i cirka 30 minuter. Om laddningsströmmen inte förändras eller om batteriet blir onormalt varmt, är det troligt att batteriets livslängd närmar sig och det bör då bytas ut.

Montering av batteriet

1. Montera batteriet i vattenskotern och säkra det med fästremmen.

VARNING

Anslut alltid batterikablarna i angiven ordning: RÖD (+) kabel först, SVART (-) kabel sist.

2. Anslut den RÖDA (+) kabeln.
3. Anslut den SVARTA (-) kabeln sist.
4. Applicera dielektriskt fett på batteripolerna.
5. Kontrollera kabeldragning och fästening.
6. Installera återstående borttagna komponenter.

Batteriunderhåll

Dessa batterier kräver minimalt underhåll för att fungera perfekt. Följ denna enkla checklista för optimala batteriprestanda:

- Kontrollera spänningen var 3:e månad med en voltmeter.
- Håll batteriet fulladdat till 100 % (12,8 V eller högre efter att ha stått 2 timmar).
- Kontrollera och ladda batteriet om spänningen faller under 12,5 V.
- Håll batteriets överdel fri från smuts.
- Rengör poler och kontakter vid behov.
- För förvaring, ta ut batteriet eller koppla loss batterikablarna.

Tändspolar

Demontering av tändspole

1. För att nå tändspolarna måste den centrala överbyggnaden lyftas av. Se avsnittet *DEMONTERING AV CENTRAL ÖVERBYGGNAD*.

ANMÄRKNING Avlägsna inte tändspolen innan kontakten kopplats loss, annars kan ledningarna skadas. Försök inte bända upp tändspolen med en skruvmejsel eftersom det kan skada tändspolen.

2. Koppla loss tändspoleanslutningen.
3. Ta bort tändspolens fästskruv.
4. Ta loss tändspolen från tändstiftet genom att rotera spolen från sida till sida samtidigt som du drar uppåt.

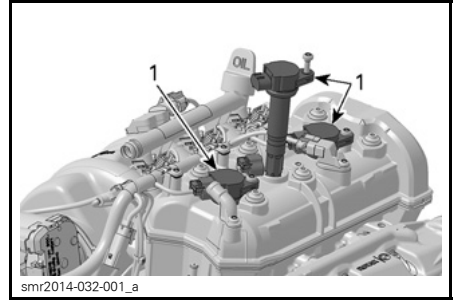

1. Tändspolar

Installation av tändspole

1. Rikta in tändspolens fästskruvhål med det gängade hålet på ventilkåpan.
2. Installera tändspolen på tändstiftet och skjut ned den hela vägen tills den vilar på ventilkåpan.
3. Installera fästskruven och momentdra enligt specifikationen nedan.

TÄNDSPOLENS FÄSTSKRUV	
Åtdragningsmoment	11 N•m

4. Anslut tändspoleanslutningen.

Tändstift

Borttagning av tändstift

1. Koppla loss tändspolens inmatningskontakt.
2. Ta bort tändspolen. Se *DEMONTERING AV TÄNDSPOLE*.

⚠ VARNING

Ta aldrig bort en tändspole från ett tändstift utan att först koppla loss det från kablaget. Det kan finnas antändliga ångor i slaget. Om nödstoppslinan sitter fast på motorns stoppreglage kan en gnista uppstå vid tändspolens tändstiftsände vilket kan förorsaka en explosion.

3. Använd en tändstiftsnyckel för att lösgöra momentet som tändstiftet dragits åt med.

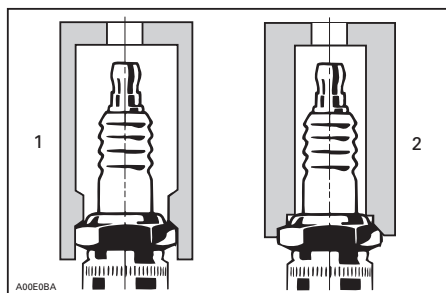

1. Korrekt hylsa
2. Felaktig hylsa

4. Rengör tändstiftet och topplocket med tryckluft.
5. Skruva loss tändstiftet och använd sedan tändspolen för att ta ut tändstiftet ur tändstiftshålet.

Montering av tändstift

Innan tändstiften installeras, säkerställ att kontaktytorna mellan topplock och tändstift är fria från sot.

⚠ VARNING

Försök inte justera elektrodavståndet på denna typ av tändstift. En sådan justering kan försvaga negativa elektroder vilket kan leda till trasiga elektroder och svåra skador på motorn.

1. Använd ett elektrodmått för att kontrollera elektrodavståndet enligt specifikationerna i *TEKNISK INFORMATION*.
2. Applicera LOCTITE 767 (ANTISEIZE-SMÖRJMEDEL) (P/N 293 800 070) på tändstiftsgångorna för att undvika att de ärgar fast.
3. Gänga på tändstiftet i topplocket för hand. Dra sedan åt tändstiftet medurs med specificerat moment med en korrekt tändstiftsnyckel.

TÄNDSTIFT	MOMENT
NGK CR8EB	13 N•m ± 1 N•m

4. Montera tändspolen. Se *INSTALLATION AV TÄNDSPOLE*.

Återmontera den centrala överbyggnaden. Se avsnittet *ÅTERMONTERING AV CENTRAL ÖVERBYGGNAD*.

Avgassystem

Spolning av avgassystemet

Spolning av avgassystemet med färskvatten är nödvändigt för att neutralisera korrosionseffekterna från salt eller andra ämnen i vattnet. Det hjälper till att avlägsna sand, salt, snäckskal och andra partiklar från kylsystemet.

Spolning bör utföras när vattenskotern inte ska användas mer samma dag eller före en längre tids förvaring.

⚠ VARNING

Utför denna åtgärd endast i ett väl-ventilerat utrymme.

Gör så här:

Rengör drivsystemet genom att spruta in vatten i intag och utlopp och sedan smörja med XPS Lube eller likvärdig produkt.

⚠ FÖRSIKTIGHET Vid användning av motorn när vattenskotern inte är i vattnet kan värmeväxlaren bli mycket het. Rör inte vid värmeväxlaren; det kan ge brännskador.

Anslut en trädgårdsslang till spolanslutningen i vattenskoterns akter (på babordssidan av aktern). Slå inte på vattnet ännu.

ANMÄRKNING Kör alltid motorn innan du kopplar på vattnet. Annars kan vatten tränga in i motorn.

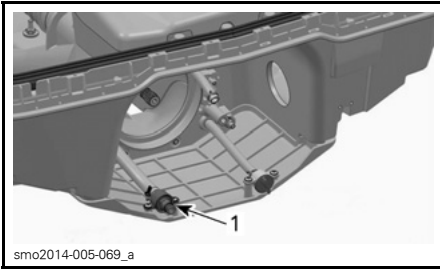

smo2014-005-069_a

JETPUMPSMUNSTYCKE BORTTAGET FÖR TYDLIGHETENS SKULL

1. Spolanslutningens placering (visas med tillbehöret slangadapter)

OBSERVERA: Tillbehöret slangadapter med snabbkoppling (P/N 295 100 555) kan användas. Ingen slangklämma behövs för spolning av motorn.

Spola genom att starta motorn och sedan genast öppna vattenkranen.

⚠ FÖRSIKTIGHET Vissa delar i motorrummet kan vara mycket heta. Direkt kontakt med huden kan ge brännskador. Vidrör inga elektriska delar eller drivsystemets komponenter medan motorn är igång.

ANMÄRKNING Utför aldrig spolning med varm motor. Starta alltid motorn innan du kopplar på vattnet. Koppla på vattnet direkt när motorn har startat för att förhindra överhettning.

Låt motorn gå på tomgång i 90 sekunder.

ANMÄRKNING Kör aldrig motorn utan att tillföra vatten till avgassystemet när vattenskotern är upptagen ur vattnet.

Kontrollera att vattnet flödar ut från jetpumpen vid spolning. Kontakta annars en auktoriserad Sea-Doo-återförsäljare för service.

Koppla bort vattnet, låt motorn gå på 5.000 RPM i 5 sekunder och slå sedan av motorn.

ANMÄRKNING Koppla alltid bort vattnet innan du slår av motorn. Annars kan vatten tränga in i motorn.

ANMÄRKNING Ta bort adaptern med snabbkopplingen (om en sådan användes) efter spolningen.

Värmeväxlare och insugsgaller

Inspektion av värmeväxlare och insugsgaller

Kontrollera om det finns sprickor eller andra skador på värmeväxlaren eller insugsgallret. Kontakta en Sea-Doo-återförsäljare för reparation eller byte av eventuella skadade delar.

⚠ VARNING

Nödstoppslinan måste alltid tas bort från motorns stoppreglage innan insugsgallret inspekteras.

OBSERVERA: På vänster sida av skrovet finns en förstärkningsplatta som har som syfte att upprätthålla symmetrin så att vattenskoterns hydrodynamik inte påverkas negativt.

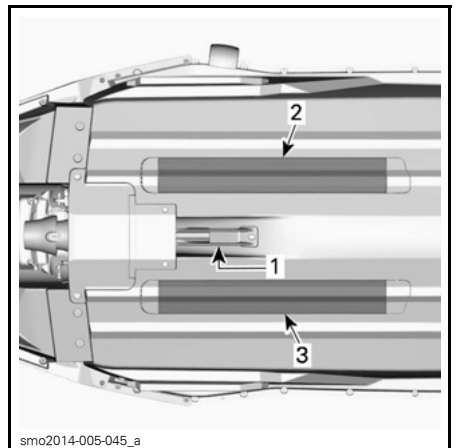

smo2014-005-045_a

1. Vattenintag
2. Värmeväxlare
3. Förstärkningsplatta

Säkringar

Borttagning/installation av säkringar

Använd säkringsverktyget som finns i säkringsboxen för att underlätta borttagning av säkringar.

Inspektion av säkringar

Om ett elproblem uppstår, kontrollera säkringarna. Vid trasig säkring, byt ut mot en ny med samma amperetal.

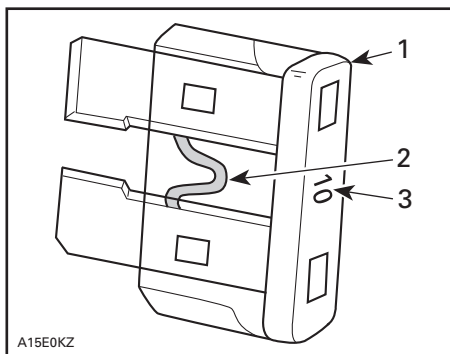

1. Säkring
2. Kontrollera om den smält
3. Amperetal

⚠ VARNING

Använd inte en säkring med högre amperetal eftersom detta kan orsaka allvarliga skador. Om en säkring har gått måste problemets orsak fastställas och korrigeras innan du startar igen. Kontakta en auktoriserad Sea-Doo-återförsäljare för service.

Säkringens placering

Alla säkringar är placerade i en enda säkringsbox.

För att nå säkringsboxen, dra ut vänster accesspanel under sätet på vänster sida och skjut den bakåt för att ta bort den.



1. Vänster accesspanel

Säkringsboxen är placerad till vänster om expansionskärlet.

För att ta bort locket till säkringsboxen, kläm åt låsflikarna på bägge sidor av säkringsboxen och ta bort locket från säkringsboxen.

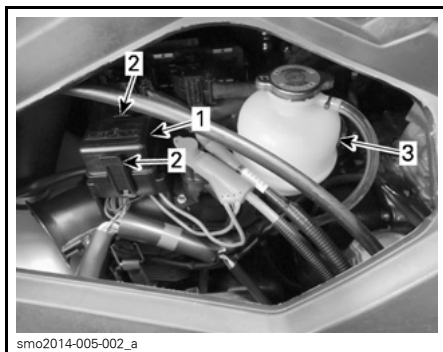

1. Säkringsboxens lock
2. Låsflikar
3. Expansionskärlet



TYPBILD - SÄKRINGSBOXENS LOCK BORTTAGET

1. Säkringsbox

OBSERVERA: En illustration över säkringarnas amperetal och placering finns på säkringsboxens lock.

Återmontera säkringsboxens lock och vänster accesspanel i omvänd ordning mot demonteringen.

Säkringsbeskrivning

SÄK-RING	AMPERE-TAL	BESKRIVNING
1	10 A	ECM, mätare, startsolenoid, O.T.A.S. och CAPS
2	5 A	Motorns START-/STOPP-knapp
3	15 A	Batteri
4	30 A	Laddning
5	30 A	iBR

SKÖTSEL AV VATTENSKOTERN

Ta upp vattenskotern ur vattnet varje dag.

Efter körning

Spolning av avgassystemet

Avgassystemet bör spolas dagligen när vattenskotern används i salt eller smutsigt vatten.

Se *UNDERHÅLLSPROCEDURER*.

Efter användning i smutsigt vatten eller saltvatten

När vattenskotern används i smutsigt vatten eller i synnerhet i saltvatten, bör extra åtgärder vidtas för att skydda vattenskotern och dess delar.

Skölj vattenskoterns slagvattenutrymme med färskvatten.

Använd aldrig högtryckstvätt för att rengöra slaget. **ANVÄND ENDAST LÅGT TRYCK** (som t.ex. en trädgårdsslang).

Högt tryck kan orsaka skador på elektriska eller mekaniska system.

⚠ FÖRSIKTIGHET Låt motorn svalna innan du utför något underhåll.

ANMÄRKNING Underlåtenhet att utföra korrekt underhåll, som t.ex. sköljning av vattenskotern, spolning av avgassystemet och korrosionsskyddsbehandling när vattenskotern används i saltvatten, leder till skador på vattenskotern och dess delar. Förvara aldrig vattenskotern i direkt solljus.

Rengöring av vattenskotern

Överbyggnad och skrov

Tvätta med jämna mellanrum överbyggnadens och skrovets olika komponenter med tvål och vatten (använd endast mildt rengöringsmedel). Avlägsna eventuell marin växtlighet från motorn och skrovet. Smutsiga ytor kan rengöras med XPS MULTI-PURPOSE CLEANER (P/N 219 701 709), som inte skadar strukturerad plast.

ANMÄRKNING Rengör aldrig plastdelar med starkt rengöringsmedel, avfettningsmedel, thinner, aceton eller andra starka kemikalier eller petroleumbaserade rengöringsmedel, som XPS SPRAY CLEANER & POLISH (P/N 219 701 706), eftersom de kan skada strukturerad plast.

Fläckar på sätet kan tas bort med BRP HEAVY DUTY CLEANER (P/N 293 110 001) eller likvärdig produkt, som är säkert att använda på vinyl- och metallmotor.

ANMÄRKNING Använd aldrig BRP HEAVY DUTY CLEANER (P/N 293 110 001) på plastdelar. Denna produkt kan skada strukturerad plast.

⚠ VARNING

Använd aldrig plast- eller vinylskydd, som BRP Vinyl P/N 219 701 710, på våtgreppsdäcket eller sätet eftersom ytan blir hal och kan få förare eller passagerare att halka av vattenskotern.

Var rädd om miljön: se till att bränsle, olja och rengöringsmedel inte släpps ut i vattenmiljön.

FÖRVARING OCH FÖRSÄSONGSSERVICE

Förvaring

VARNING

Eftersom bränsle och olja är brandfarliga ämnen, bör en auktoriserad Sea-Doo-återförsäljare kontrollera bränslesystemets integritet enligt intervallerna i tabellen.

Vi rekommenderar att vattensko-tern inspekteras av en auktoriserad Sea-Doo-återförsäljare före förvaring, men följande åtgärder kan du utföra själv med ett minimalt antal verktyg.

OBSERVERA: Utför följande uppgifter i samma ordningsföljd som i den detaljerade beskrivningen i detta avsnitt.

ANMÄRKNING Kör inte motorn under förvaringstiden.

Drivsystem

Rengöring av jetpumpen

Rengör jetpumpen genom att spruta in vatten i intag och utlopp och sedan smörja med XPS LUBE (P/N 293 600 016) eller likvärdig produkt.

VARNING

Ta alltid bort nödstoppslinan från motorns stoppreglage innan drivsystemets komponenter rengörs för att förhindra att motorn oväntat startas. Motorn får inte vara igång vid detta förfarande.

Inspektion av jetpumpen

Ta bort impellerkåpan och kontrollera om jetpumpen förorenats av vatten; kontakta en auktoriserad Sea-Doo-återförsäljare om så är fallet.

Bränslesystem

Skydd av bränslesystemet

XPS BRÄNSLESTABILISATOR (P/N 413 408 601) (eller likvärdig produkt) ska tillsättas i bränsletanken för att förebygga försämring av bränslet och igensättning av bränslesystemet. Följ anvisningarna för korrekt användning från bränslestabilisatorns tillverkare.

ANMÄRKNING Det rekommenderas varmt att bränslestabilisator tillsätts vid förvaring för att hålla bränslesystemet i gott skick. Bränslestabilisator bör tillsättas före smörjning av motorn och påfyllning av bränsletanken för att skydda bränslesystemets delar mot hartsavlagringar.

Fyll bränsletanken helt enligt beskrivningen i avsnittet *TANKNING*. Se till att det inte finns något vatten i bränsletanken.

ANMÄRKNING Ifall vatten samlas inne i bränsletanken uppstår allvarliga inre skador på bränsleinsprutningssystemet.

Motor och avgassystem

Spolning av avgassystemet

Utför spolproceduren som beskrivs i avsnittet *UNDERHÅLLSPROCEDURER*.

Byte av motorolja och filter

Byte av olja och oljefilter måste utföras av en auktoriserad Sea-Doo-återförsäljare.

Dränera avgassystemet

I områden där temperaturen kan sjunka under fryspunkten måste vatten som samlats i avgassystemet avlägsnas.

Med hjälp av spolanslutningen som är placerad på babordssidan (vänster sida) av aktern, spruta in tryckluft med trycket 379 kPa i systemet tills det inte kommer mer vatten från jetpumpen.

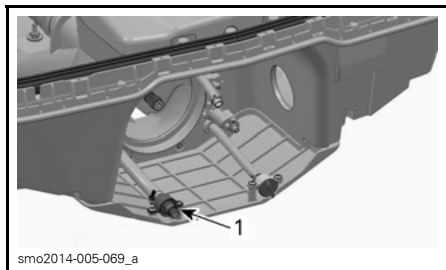

JETPUMPSMUNSTYCKE BORTTAGET FÖR TYDLIGHETENS SKULL

1. Spolanslutning (visas med tillbehöret slangadapter)

Följande slang kan tillverkas för att underlätta vid dräneringen.

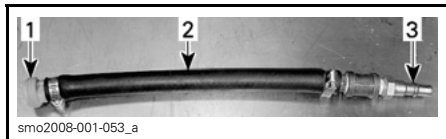

1. Spolanslutningsadapter (P/N 295 500 473)
2. Slang 12,7 mm
3. Hankoppling för luftslang

ANMÄRKNING Om avgassystemet inte dräneras, kan allvarliga skador uppstå på avgasgrenröret.

Ta bort specialverktygen.

Internsmörjning av motorn

1. Ta bort den centrala överbyggnaden. Se *DEMONTERING AV CENTRAL ÖVERBYGGNAD* i avsnittet *UNDERHÅLLSPROCEDURER*.
2. Avlägsna tändspolarna, se *UNDERHÅLLSPROCEDURER*.

3. Ta bort tändstiften, se *UNDERHÅLLSPROCEDURER*.
4. Spreja XPS LUBE (P/N 293 600 016) eller likvärdig produkt i tändstiftshålen.
5. För att hindra bränsle från att sprutas in och för att slå av tändningen när motorn dras igång, tryck in gasreglaget hela vägen och HÅLL KVAR det mot styret.
6. Tryck kort på motorns START-/STOPP-knapp för att dra runt motorn några varv. Detta fördelar oljan på cylinderväggarna.
7. Smörj tändstiftsgångorna med en liten mängd antikarvmedel och montera dem på motorn. Se *UNDERHÅLLSPROCEDURER*.
8. Installera tändspolarna, se *UNDERHÅLLSPROCEDURER*.

Test av motorkylvätska

Om frostskyddsmedlet inte byts, bör dess densitet testas.

Byte av frostskyddsmedel och ett densitetstest bör utföras av en auktoriserad Sea-Doo-återförsäljare.

OBSERVERA: Frostskyddsmedlet ska bytas ut efter 300 drifttimmar eller vart 5:e år för att förhindra att det försämrats.

ANMÄRKNING Felaktig densitet hos frostskyddsmedlet kan få vätskan i kylsystemet att frysa om vattenskotern förvaras på en plats där temperaturen når ned till eller under noll grader. Detta kan leda till allvarliga skador på motorn.

Elsystem

Demontera och ladda batteriet

Se *BATTERI* i avsnittet *UNDERHÅLLSPROCEDURER*.

Motorrum

Rengöring av motorrum

Rengör slaget med varmt vatten, ett mildt rengöringsmedel eller med därför avsedd rengöringsprodukt.

Skölj noga.

Lyft vattenskoterns för så att slagvattnet töms ut helt genom slagets länsplugg.

Korrosionsskyddsbehandling

Torka upp eventuellt kvarvarande vatten i motorrummet.

Spreja XPS LUBE (P/N 293 600 016) eller ANTICORROSION SPRAY (P/N 219 700 304) endast över metallkomponenterna i motorrummet, men undvik att spreja på för mycket.

OBSERVERA: Vänster accesspanel och höger accesslock ska lämnas delvis öppna vid förvaring. Det förhindrar kondensering i motorrummet och ev. korrosion.

Överbyggnad och skrov

Rengöring av överbyggnad och skrov

Tvätta överbyggnaden med tvål och vattenlösning (använd endast mildt rengöringsmedel). Skölj noga med färskvatten. Avlägsna marin växtlighet från skrovet.

ANMÄRKNING Rengör aldrig plastdelar med starkt rengöringsmedel, avfettningsmedel, thinner, aceton eller andra starka kemikalier eller petroleumbaserade rengöringsmedel.

Reparation av överbyggnad och skrov

Vid behov av reparation av överbyggnadskomponenter eller skrov, kontakta en auktoriserad Sea-Doo-återförsäljare.

Skydd av överbyggnad och skrov

Om vattenskotern ska förvaras utomhus ska den täckas med en ogenomskinlig presenning för att skydda plastdelar och ytfinish mot solljus och smuts och för att motverka dammsamling.

ANMÄRKNING Lämna aldrig vattenskotern i vattnet under förvaringsperioden. Förvara aldrig vattenskotern i direkt solljus. Förvara aldrig vattenskotern i ett tillslutet plasthölje.

Försångsservice

Förberedande underhåll måste utföras enligt *SCHEMAT FÖR REGELBUNDET UNDERHÅLL*.

Utför alla uppgifter i kolumnen **VAR 100:E TIMME ELLER EN GÅNG ÅRLIGEN** före förvaring.

Eftersom teknisk skicklighet och specialverktyg krävs för vissa servicerutiner bör dessa utföras av en auktoriserad Sea-Doo-återförsäljare.

OBSERVERA: Vi rekommenderar att en auktoriserad Sea-Doo-återförsäljare utför fabriksservice på samma gång som försångsservice.

VARNING

Utför endast procedurer som beskrivs i *SCHEMAT FÖR REGELBUNDET UNDERHÅLL*. Vi rekommenderar att övriga delar och system som inte behandlas i denna Instruktionsbok ses över av en auktoriserad Sea-Doo-återförsäljare med jämna mellanrum.

ANMÄRKNING När delar behöver bytas, ersätt dem endast med BRP-originaldelar eller godkända motsvarigheter.

TEKNISK INFORMATION

IDENTIFIERING AV VATTENSKOTERN

Vattenskoterns huvudkomponenter (motor och skrov) identifieras via olika tillverkningsnummer. Det kan ibland vara nödvändigt att ha dessa nummer till hands för garantiändamål eller för att spåra vattenskotern i händelse av stöld.

Skrovidentifikationsnummer

Skrovidentifikationsnumret (HIN) är ingraverat på höger sida av skrovet vid vattenskoterns akter, ovanför sponsorens framsida.

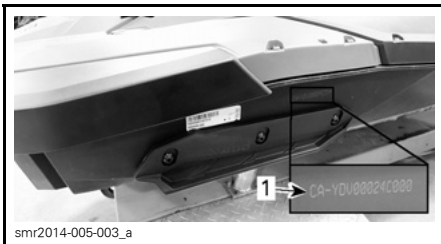

TYPBILD

1. Skrovidentifikationsnummer (HIN)

Det består av 12 tecken:

YDV	12345	L	8	09	
					Modellår
					Produktionsår
					Produktionsmånad
					Serienummer (kan vara bokstäver eller siffror)
					Tillverkare

Motoridentifikationsnummer

Motoridentifikationsnumret (EIN) finns under avgasgrenröret, nära cylinder nummer ett.

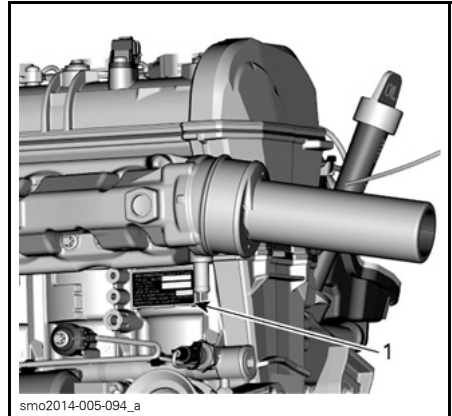

TYPBILD

1. EIN (motoridentifikationsnummer)

INFORMATION OM MOTORUTSLÄPP

OBSERVERA: Underhåll, byte eller reparation av anordningar och system för utsläppskontroll kan utföras av alla verkstäder eller tekniker som reparerar marinmotorer med tändstiftständning (SI-motorer).

Tillverkarens ansvar

Från och med motorer av årsmodell 1999 måste tillverkare av marinmotorer för vattenskotrar specificera nivåerna för avgasutsläpp för varje effektgrupp och erhålla certifiering av dessa motorer hos USA:s Environmental Protection Agency (EPA). En informationsdekal för utsläppskontroll med data om utsläppsnivåer och motorspecifikationer måste fästas på varje vattenskoter vid tillverkningen.

Återförsäljarens ansvar

Vid service av alla Sea-Doo-vattenskotrar av årsmodell 1999 eller senare som är försedda med en informationsdekal för utsläppskontroll, måste justeringarna göras inom de angivna fabriksspecifikationerna.

Byte eller reparation av alla utsläppskomponenter måste utföras på ett sätt som säkrar att utsläppsnivåerna hålls inom de specificerade certifikationsnormerna.

Återförsäljarna får inte ändra motorn på något sätt som kan ändra effekten eller tillåta utsläppsnivåer som överskrider de fastställda fabriksspecifikationerna.

Undantag till detta är ändringar som föreskrivs av tillverkaren, t.ex. justeringar för höjd över havsnivån.

Ägarens ansvar

Ägaren/användaren är skyldig att underhålla motorn för att hålla utsläppsnivåerna inom de specificerade certifikationsnormerna.

Ägaren/användaren får ej ändra eller tillåta någon annan att ändra motorn på ett sätt som kan ändra dess effekt eller tillåta att utsläppsnivåerna överskrider de fastställda fabriksspecifikationerna.

EPA emissionsföreskrifter

Alla år 1999 eller senare av BRP tillverkade Sea-Doo-vattenskotrar är EPA-certifierade enligt bestämmelserna för kontroll av luftföroreningar från nya vattenskotermotorer. Denna certifiering sammanhänger med vissa justeringar av fabriksstandarderna. Det är därför nödvändigt att noggrant följa fabriken förfarande för service av produkten och, när detta är praktiskt genomförbart, återställa produktens ursprungliga design.

Ovan angivna ansvarsområden är generella och utgör inte på något sätt en fullständig lista över de regler och bestämmelser som hänför sig till EPA:s specifikationer beträffande avgasutsläpp från marinprodukter. För närmare information om detta kan du kontakta:

U.S. Environmental Protection Agency
Office of Transportation and Air Quality
1200 Pennsylvania Ave. NW
Mail Code 6403J
Washington D.C. 20460

EPA:S WEBBPLATS:
<http://www.epa.gov/otaq>

SPECIFIKATIONER

SPARK		
MOTOR		
Typ	Rotax 903	
Modell	Rotax ACE 900, ACE 900 HO	
	4-takts, dubbel överliggande kamaxel (DOHC), torrsump, vätskekyld	
Deklarerad effekt ⁽¹⁾	Rotax ACE 900	44,13 kW vid 7.000 RPM
	Rotax ACE 900 HO	66,19 kW vid 8.000 RPM
Insugning	Sugmotor	
Cylindrar	3	
Antal ventiler	12 ventiler (själjusterande hydrauliska lyftare)	
Cylinderdiameter	74 mm	
Slaglängd	69,7 mm	
Cylindervolym	899,31 cm ³	
Kompressionsförhållande	11,0:1	
KYLSYSTEM		
Typ	Slutet kylsystem (CLCS)	
BRÄNSLESYSTEM		
Typ av bränsleinsprutning	Flerpunktsinsprutning med iTC (intelligent gasreglagekontroll). Enkelt spjällhus (46 mm) med regulator	
ELSYSTEM		
Tändning	IDI (inductive discharge ignition)	
Tändstift	Tillverkare och typ	NGK CR8EB
	Avstånd	0,70 mm till 0,80 mm
Batteri	12 V	

SPARK		
DRIVSYSTEM		
Drivsystem		Sea-Doo® jetpump
Jetpump	Typ	Axialflöde, enstegs. Stort nav med tvåradiga kullager
	Material	Aluminium
Impeller		Rostfritt stål
Transmission	Typ	Direktdrift
DIMENSIONER		
Längd	2UP-modeller	279 cm
	3UP-modeller	305 cm
Bredd		118 cm
Höjd		104 cm
VIKTER OCH LASTKAPACITET		
Torrsvikt	2UP-modeller	177 kg
	3UP-modeller	185 kg
Sittplatser	2UP-modeller	2 (se lastkapacitet)
	3UP-modeller	3 (se lastkapacitet)
Förvaringsvolym	Förvaringslåda (komfortpaket)	2,5 kg
	Handskfack	1,6 L
	Bakre stuvutrymme under sätet (3UP-modeller)	0,5 L
Lastkapacitet (passagerare)	2UP-modeller	160 kg
	3UP-modeller	205 kg

SPARK		
VÄTSKOR		
Bränsle - Se <i>BRÄNSLESPECIFIKATIONER</i>	Typ	Normal blyfri
	Minimioktan	87 Pump Posted AKI (RON+MON)/2
		(91 RON)
	Tankkapacitet	30 L
Motorolja	Typ	XPS 4-TAKTS DELSYNTEOLJA (SOMMAR) (P/N 293 600 121) eller XPS SYNTE-TISK 4-TAKTSOLJA (ALLA KLIMAT) (P/N 293 600 112) Om de inte går att få tag på, använd en 5W40 eller 10W40 syntetmotorolja som uppfyller kraven för API serviceklass SN
	Volym	1,8 L oljebyte med filter
Kylsystem	Kylvätsketyp	Se <i>MOTORKYLVÄTSKA</i> i avsnittet <i>UNDERHÅLLSPROCEDURER</i>
	Volym	3,0 L

⁽¹⁾ Deklarerad effekt enligt ISO 8665 vid propelleraxeln.

OBSERVERA: BRP förbehåller sig rätten att göra ändringar i design och specifikationer och/eller göra tillägg till eller förbättringar av sina produkter utan att åta sig skyldigheten att installera dem på tidigare tillverkade produkter.

PROBLEMLÖSNING

RIKTLINJER VID FELSÖKNING

MOTORN STARTAR INTE

1. Trasig säkring: huvudsäkring, elstart eller ECM.
 - *Kontrollera kablar och byt säkring(ar).*
2. Urladdat batteri.
 - *Ladda batteriet. Se LADDNING AV BATTERIET i BATTERI.*

VARNING

Ladda inte batteriet eller använd ett hjälpbatteri när batteriet är installerat i vattenskotern. Batterivätska är ett giftigt och hälsovådligt ämne. Undvik kontakt med ögon, hud och kläder.

3. Batterianslutningar, korroderade eller lösa. Dålig jord.
 - *Kontakta en auktoriserad Sea-Doo-återförsäljare.*
4. Motorn fylld med vatten.
 - *Se MOTORN FYLLD MED VATTEN i SPECIELLA PROCEDURER.*
5. Fel på givare eller ECM.
 - *Kontakta en auktoriserad Sea-Doo-återförsäljare.*
6. Jetpumpen kärvar.
 - *Försök rengöra den. Kontakta annars en auktoriserad Sea-Doo-återförsäljare.*

MOTORN GÅR RUNT LÅNGSAMT

1. Lösa batterikabelanslutningar.
 - *Kontrollera/rengör/fäst.*
2. Urladdat eller svagt batteri.
 - *Ladda batteriet. Se LADDNING AV BATTERIET i BATTERI.*
3. Sliten startmotor.
 - *Kontakta en auktoriserad Sea-Doo-återförsäljare.*

MOTORN GÅR RUNT NORMALT MEN STARTAR INTE

1. Bränsletanken är tom eller innehåller vatten.
 - *Fyll på. Töm med hävert och fyll på nytt bränsle.*
2. Smutsiga/skadade tändstift.
 - *Byt.*
3. Trasig säkring.
 - *Kontrollera kablar och byt säkring(ar).*
4. Motorn fylld med vatten.
 - *Se MOTORN FYLLD MED VATTEN i SPECIELLA PROCEDURER.*
5. Fel på motorstyrningssystemet (kontrollera om motorsignallampan LY-SER).
 - *Kontakta en auktoriserad Sea-Doo-återförsäljare.*

MOTORN GÅR RUNT NORMALT MEN STARTAR INTE (forts.)

6. Fel på bränslepumpen.

- *Kontakta en auktoriserad Sea-Doo-återförsäljare.*

MOTORN FELTÄNDER, HACKAR

1. Smutsiga/skadade/slitna tändstift.

- *Byt.*

2. Bränsle: Låg nivå, dåligt eller innehåller vatten.

- *Töm med hävert och/eller fyll på.*

3. Fel på tändspole(ar).

- *Kontakta en auktoriserad Sea-Doo-återförsäljare.*

4. Igensatta injektorer.

- *Kontakta en auktoriserad Sea-Doo-återförsäljare.*

5. Fel på motorstyrningssystemet (kontrollera om motorsignallampan LY-SER).

- *Se ÖVERVAKNINGSSYSTEM.*

MOTORN RYKER

1. För hög oljenivå.

- *Kontakta en auktoriserad Sea-Doo-återförsäljare.*

2. Vattenintrång, kylvätskeläckage eller skadad topplockspackning.

- *Kontakta en auktoriserad Sea-Doo-återförsäljare.*

3. Intern skada på motorn.

- *Kontakta en auktoriserad Sea-Doo-återförsäljare.*

MOTORN ÖVERHETTAR

1. Igensatt avgassystem.

- *Spola avgassystemet.*

2. Motorns kylvätskenivå är för låg.

- *Se UNDERHÅLLSPROCEDURER.*

3. Adapter med snabbkoppling kvarlämnad i spolanslutningen.

- *Ta bort adaptern från spolanslutningen och försök starta vattenskotern igen. Kontakta en auktoriserad Sea-Doo-återförsäljare om problemet kvarstår.*

MOTORN SAKNAR ACCELERATION ELLER KRAFT

1. Sport-läget är inte valt (Rotax® ACE 900 HO).

- *Välj Sport-läge.*

2. Jetpumpens vattenintag igensatt.

- *Rengör. Se RENGÖRING AV IMPELLER OCH JETPUMPENS VATTENINTAG i avsnittet SPECIELLA PROCEDURER.*

3. Skadad impeller eller sliten slitring.

- *Byt. Kontakta en auktoriserad Sea-Doo-återförsäljare.*

MOTORN SAKNAR ACCELERATION ELLER KRAFT (forts.)

4. För hög motoroljenivå.
 - Kontakta en auktoriserad Sea-Doo-återförsäljare.
5. Svag tändning.
 - Se MOTORN FELTÄNDER, HACKAR.
6. Fel på motorstyrningssystemet (kontrollera om motorsignallampan LY-SER).
 - Se ÖVERVAKNINGSSYSTEM.
7. Igensatta injektorer.
 - Kontakta en auktoriserad Sea-Doo-återförsäljare.
8. Lågt bränsletryck.
 - Kontakta en auktoriserad Sea-Doo-återförsäljare.
9. Vatten i bränslet.
 - Töm ut och ersätt.
10. Motorn skadad p.g.a. intrång av vatten.
 - Kontakta en auktoriserad Sea-Doo-återförsäljare.

VATTENSKOTERN UPPNÅR INTE TOPPHASTIGHET

1. Jetpumpens vattenintag igensatt.
 - Rengör. Se RENGÖRING AV IMPELLER OCH JETPUMPENS VATTENINTAG i avsnittet SPECIELLA PROCEDURER.
2. Skadad impeller eller sliten slitring.
 - Byt. Kontakta en auktoriserad Sea-Doo-återförsäljare.
3. Fel på motorstyrningssystemet (kontrollera om motorsignallampan LY-SER).
 - Se ÖVERVAKNINGSSYSTEM.

VATTENSKOTERN FÖRBLIR I NEUTRAL EFTER ANVÄNDNING AV IBR-REGLAGET (MODELLER MED IBR)

1. iBR-skopan förblir i neutralläge.
 - Släpp upp gasen till tomgångsvarvtal.
 - Kontakta en auktoriserad Sea-Doo-återförsäljare.

IBR ÅTERGÅR INTE TILL NEUTRALLÄGE (IBR-INDIKATORLAMPAN LYSER) (MODELLER MED IBR)

1. iBR igensatt av skräp.
 - Rengör och kontrollera angående skador på iBR-skopan och munstyckeområdet.

**iBR ÅTERGÅR INTE TILL NEUTRALLÄGE (IBR-INDIKATORLAMPAN LYSER)
(MODELLER MED IBR) (forts.)**

2. Fel på iBR-systemet.

- Ta bort nödstoppslinan och vänta 5 minuter.
- Tryck på motorns START-/STOPP-knapp.
- Sätt tillbaka nödstoppslinan och kontrollera iBR-lampan för att säkerställa att felet avhjälpes.
- Kontakta en auktoriserad Sea-Doo-återförsäljare om felet kvarstår eller återkommer ofta.

**iBR ÅTERGÅR INTE TILL NEUTRALLÄGE (IBR-FELINDIKATORN SLÄCKT)
(MODELLER MED IBR)**

1. Gasreglaget inte helt frisläppt under körning.

- Släpp upp gasreglaget helt för att säkerställa att iBR-skopan återgår till neutralläge.

2. Gasreglaget återvänder inte till nollpunkten då det släpps.

- Kontakta en auktoriserad Sea-Doo-återförsäljare.

ONORMALA LJUD FRÅN DRIVSYSTEMET

1. Sjögräs eller skräp som fastnat runt impellern.

- Rengör. Se RENGÖRING AV IMPELLER OCH JETPUMPENS VATTENINTAG i avsnittet SPECIELLA PROCEDURER.
- Kontrollera avseende skada.

2. Skadad impelleraxel eller drivaxel.

- Kontakta en auktoriserad Sea-Doo-återförsäljare.

3. Vattenintrång i jetpumpen, vilket gör att lagren kärvar.

- Kontakta en auktoriserad Sea-Doo-återförsäljare.

DET FINNS VATTEN I SLAGET

1. Fel på länsumpsystemet.

- Låt en auktoriserad Sea-Doo-återförsäljare inspektera systemet.

2. Läcka i avgassystemet.

- Kontakta en auktoriserad Sea-Doo-återförsäljare

3. Omkretstätningen mellan skrov och däck kan behöva bytas.

- Kontakta en auktoriserad Sea-Doo-återförsäljare.

4. Tätningen mellan främre däcket och mittdäcket, och mellan bakre däcket och mittdäcket kan behöva bytas.

- Kontakta en auktoriserad Sea-Doo-återförsäljare.

5. Skada på eller felinstallerade drivaxelbälgar.

- Kontakta en auktoriserad Sea-Doo-återförsäljare.

6. Skada på PTO-vattentätning.

- Kontakta en auktoriserad Sea-Doo-återförsäljare.

ÖVERVAKNINGSSYSTEM

Ett system övervakar de elektroniska komponenterna i EMS (motorstyrningssystemet), iBR (modeller med iBR) och andra komponenter i elsystemet. När ett fel inträffar sänds textmeddelanden via flerk Funktionsmätaren och/eller ljudsignaler för att informera om ett specifikt tillstånd.

När ett mindre eller tillfälligt fel inträffar kommer felmeddelandet och ljudsignalen att försvinna automatiskt om orsaken till felet inte längre finns.

Att släppa gasen och låta motorn gå ned till tomgångshastighet kan eventuellt göra att den normala funktionen

återställs. Om detta inte hjälper, försök att ta bort nödstoppslinans hatt från motorns stoppreglage, vänta i 5 minuter och gör sedan ett nytt startförsök.

Elsystemet reagerar på olika sätt beroende på typen av fel. Vid svårare fel kan det hända att motorn inte kan startas. I andra fall kan motorn övergå till nödläget (sänkt hastighet).





Om ett fel uppstår, kontakta en auktoriserad Sea-Doo-återförsäljare så snart som möjligt för en kontroll.

Information från felindikatorer och meddelandedisplay

Felindikatorerna och meddelandena som visas i flerk Funktionsmätaren informerar om ett specifikt tillstånd eller anger om något onormalt inträffar.

Om en felindikator TÄNDS eller ett felmeddelande visas i flerk Funktionsmätaren, kontakta en auktoriserad Sea-Doo-återförsäljare.

För närmare information om vanliga indikatorlampor, se avsnittet *FLERFUNKTIONSMÄTARE* enligt vad som är tillämpligt för modellen.

FELINDIKATOR (PÅ)	MEDDELANDEDISPLAY	BESKRIVNING
	HIGH TEMPERATURE	Överhettning av motor eller avgassystem
	CHECK ENGINE eller LIMP HOME MODE	Check engine (mindre fel, underhåll behövs) eller iBR-systemfel (modeller med iBR) eller LIMP HOME MODE (större fel på motorn)
	LOW eller HIGH BATTERY VOLTAGE	Låg/hög batterispänning
	LOW OIL PRESSURE	Lågt motoroljetryck upptäckt.
Modeller med iBR		
	IBR MODULE ERROR_	iBR-systemfel

INFORMATION FRÅN MEDDELANDEDISPLAY	
LOW OIL PRESSURE	Lågt motoroljetryck upptäckt
HIGH EXHAUST TEMPERATURE	Hög avgastemperatur upptäckt
HIGH TEMPERATURE	Hög motortemperatur upptäckt
CHECK ENGINE	Fel i motorsystemet eller underhåll behövs
HIGH BATTERY VOLTAGE	Hög batterispänning upptäckt
LOW BATTERY VOLTAGE	Låg batterispänning upptäckt
LIMP HOME MODE	Större fel upptäckt, begränsad motoreffekt
FUEL SENSOR DEFECTIVE	Fel på bränslenivågivaren
iBR MODULE ERROR	Fel på iBR-systemet
CALIBRATION CHECKSUM ERROR	Mätarens programmering defekt
MAINTENANCE REQUIRED	Underhåll av vattenskotern krävs

ANMÄRKNING Att använda motorn med låg oljenivå kan ge allvarliga skador på motorn.

Ljudsignalsinformation

LJUDSIGNALKODER	BESKRIVNING
1 lång ljudsignal (då nödstoppslinan fästs vid motorns stoppreglage)	Fel på motorns stoppreglage. Kontakta en auktoriserad Sea-Doo-återförsäljare.
	ECM-funktionsfel eller defekt kablage. Kontakta en auktoriserad Sea-Doo-återförsäljare.
En 2 sekunders ljudsignal var 15:e minut	Fel på motorstyrningssystemet. Kontakta en auktoriserad Sea-Doo-återförsäljare.
En 2 sekunders ljudsignal var 5:e minut	Låg bränslenivå. Fyll på bränsle. Kontakta en auktoriserad Sea-Doo-återförsäljare om problemet kvarstår.
	Fel på bränslenivågivare eller krets. Kontakta en auktoriserad Sea-Doo-återförsäljare.
Kontinuerlig ljudsignal	Hög temperatur på motorkylvätska. Se <i>MOTORN ÖVERHETTAR</i> .
	Hög avgastemperatur. Kontakta en auktoriserad Sea-Doo-återförsäljare.
	Lågt oljetryck. Stäng av motorn så snart som möjligt. Kontrollera oljenivån och fyll på. Kontakta en auktoriserad Sea-Doo-återförsäljare.

ANMÄRKNING Om kontrollsignalen hörs hela tiden måste du slå av motorn så snabbt som möjligt.

GARANTI

BRP:S BEGRÄNSADE GARANTI – USA OCH KANADA: 2014 SEA-DOO®-VATTENSKOTER

1. GARANTINS OMFATTNING

Bombardier Recreational Products Inc. ("BRP")* garanterar de 2014 Sea-Doo-vattenskotrar som säljs av auktoriserade BRP-återförsäljare (härefter definierade) i United States of America ("USA") och Kanada avseende material- eller tillverkningsfel under den period och enligt de villkor som anges nedan. Denna begränsade garanti upphör att gälla om: (1) Sea-Doo-vattenskotern har använts för racing eller någon annan tävlingsaktivitet, vid vilken som helst tidpunkt, även av en tidigare ägare; eller (2) Sea-Doo-vattenskotern har ändrats eller modifierats på ett sätt som skadligt påverkar dess användning, prestanda eller hållbarhet; eller om den har ändrats eller modifierats för annat bruk än vad den är avsedd för.

Såvida inget annat anges, omfattas alla BRP-originalreservdelar och -tillbehör som har installerats av en auktoriserad BRP-återförsäljare (härefter definierad) vid leveransen av 2014 Sea-Doo-vattenskotern, av samma garanti som Sea-Doo-vattenskotern.

2. ANSVARSBEGRÄNSNING

DENNA UTTRYCKLIGA GARANTI GÄLLER OCH GODTAS I STÄLLET FÖR ALLA ÖVRIGA UTTRYCKLIGA ELLER UNDERFÖRSTÅDDA GARANTIER, INKLUSIVE OCH UTAN BEGRÄNSNING TILL VARJE GARANTI OM HANDELSDUGLIGHET ELLER LÄMPLIGHET FÖR NÅGOT SPECIELLT SYFTE. I DEN MÅN UNDERFÖRSTÅDDA GARANTIER INTE KAN UPPHÄVAS BEGRÄNSAS DE TILL TIDEN FÖR DEN UTTRYCKLIGA GARANTIN. MINDRE SKADOR OCH FÖLJDSKADOR OMFATTAS INTE AV DENNA GARANTI. VISSA STATER/PROVINSER TILLÅTER EJ ANSVARSFRISKRIVNINGAR, BEGRÄNSNINGAR ELLER UTESLUTNINGAR SOM ANGIVITS OVAN. DESSA ÅR DÄRFÖR EVENTUELLT ICKE TILLÄMPLIGA I DITT FALL. DENNA GARANTI GER DIG SPECIFIKA RÄTTIGHETER, OCH DU ÅTNJUTER EV. ÄVEN ANDRA LAGLIGA RÄTTIGHETER SOM KAN VARIERA FRÅN STAT TILL STAT, ELLER PROVINS TILL PROVINS.

Ingen distributör eller BRP-återförsäljare eller någon annan person är auktoriserad att lämna någon som helst utfästelse, representation eller garanti beträffande produkten utöver det som ingår i denna begränsade garanti och en sådan kan ej, ifall den lämnas, göras gällande gentemot BRP. BRP förbehåller sig rätten att när som helst ändra denna garanti, varvid förstås att en sådan ändring inte påverkar de garantivillkor som gäller för produkter som har sålts under giltighetstiden för denna garanti.

3. UNDANTAG – FÖLJANDE OMFATTAS EJ AV GARANTIN

Garantin omfattar under inga omständigheter:

- Normalt slitage;
- Normalt underhåll, trimning, justeringar;
- Skador som orsakats av underlåtenhet att följa korrekta underhålls- och/eller förvaringsprocedurer, enligt beskrivningarna i denna Instruktionsbok;

- Skador som uppstått p.g.a demontering av delar, felaktig(t) reparation, service, underhåll, modifiering eller användning av delar som inte är tillverkade eller godkända av BRP, eller skador från reparationer utförda av en person som inte tillhör en auktoriserad servicegivande BRP-återförsäljare;
- Skador som beror på att produkten har använts på ett felaktigt eller onormalt sätt, försumlighet eller på att produkten har använts på ett sätt som strider mot Instruktionsboken;
- Skador som orsakas av olycka, nedsänkning i vatten, brand, stöld, vandalism eller naturkatastrof;
- Skador som beror på användning av sådana driv- eller smörjmedel som inte är lämpliga för produkten (se Instruktionsboken);
- Skador från rost, korrosion eller exponering för naturkrafter;
- Skada på grund av att kylsystem eller jetpump blockerats av främmande föremål;
- Vattenskadorna som orsakats av intrång av vatten;
- Skador på gelcoat-finishen, inklusive bl.a. kosmetiska skador, blåsor eller delaminering av glasfiber orsakad av blåsor, krackelering eller hårsprickor; och
- Mindre skador eller följskadorna, eller skador av något slag inklusive, men ej begränsat till, bogsering, förvaring, telefon, hyra, taxi, olägenhet, försäkringskostnader, betalningar av lån, förlust av tid eller förlust av inkomst.

4. GARANTIPERIOD

Denna begränsade garanti träder i kraft från och med (1) datum för produktens första leverans vid detaljförsäljning eller (2) det datum då produkten tas i bruk för första gången, beroende på vilket av dessa som inträffar först och för tillämplig period nedan:

1. TOLV (12) PÅ VARANDRA FÖLJANDE MÅNADER, för privat bruk.
2. FYRA (4) PÅ VARANDRA FÖLJANDE MÅNADER, för kommersiellt bruk. Vattenskotern används kommersiellt när den används i samband med vilken som helst inkomstbringande verksamhet eller anställning under någon som helst del av garantiperioden. Vattenskotern används även kommersiellt om den vid något som helst tillfälle under garantiperioden är identifierad eller godkänd för kommersiellt bruk.
3. De utsläppsrelaterade komponenterna som har installerats på EPA-certifierade Sea-Doo-vattenskotrar registrerade i USA, omfattas av garantin i trettio (30) på varandra följande månader eller etthundrasjuttiofem (175) timmars motoranvändning - det som inträffar först - och avdunstningsutsläppsrelaterade komponenter omfattas av garantin i tjugofyra (24) på varandra följande månader. Även om etthundrasjuttiofem (175) timmar uppnås under en annan tillämplig garantiperiod enligt beskrivning ovan, omfattas de utsläppsrelaterade komponenterna av BRP:s begränsade standardgaranti under hela den normala garantiperioden.
4. För Sea-Doo-vattenskotrar som tillverkats av BRP för försäljning i delstaten Kalifornien, och som ursprungligen sålts till en invånare i eller senare har registrerats för garanti för en invånare i delstaten Kalifornien, se också gällande garanti-villkor för utsläppskontroll för Kalifornien nedan.

Kontakta en auktoriserad Sea-Doo-återförsäljare för att få en lista över aktuella utsläppsrelaterade komponenter som omfattas av garantin.

Reparation eller byte av delar eller service under tillämplig garanti förlänger ej tiden för denna garanti utöver den ursprungliga giltighetstiden.

5. VILLKOR FÖR GARANTINS GILTIGHET

Den begränsade garantin gäller endast ifall samtliga av följande villkor är uppfyll-
da:

- 2014 Sea-Doo-vattenskotern måste av den första ägaren ha köpts som ny och oanvänd från en BRP-återförsäljare som är auktoriserad att distribuera Sea-Doo-vattenskotrar i det land där försäljningen har ägt rum;
- Hela den av BRP specificerade leveransservicen måste utföras och dokumente-
ras samt undertecknas av köparen;
- 2014 Sea-Doo-vattenskotern måste ha garantiregistrerats av en auktoriserad
BRP-återförsäljare;
- 2014 Sea-Doo-vattenskotern måste ha köpts i det land där köparen bor; och
- En förutsättning för garantins giltighet är att service har utförts med angivna
tidsintervall enligt Instruktionsbokens anvisningar. BRP förbehåller sig rätten
att kräva bevis på korrekt underhåll innan garantiersättning beviljas.

Om något av ovanstående villkor inte har uppfyllts, beviljar BRP ingen garantier-
sättning för någon ägare, varken vid privat ägande eller vid kommersiellt ägande.
Dessa begränsningar är nödvändiga för att ge BRP möjlighet att skydda såväl sina
produkters säkerhet som sina konsumenters och allmänhetens säkerhet.

6. HUR ERHÅLLA GARANTIER SÄTTNING

Kunden måste upphöra att använda Sea-Doo-vattenskotern om ett fel skulle
uppträda. Kunden måste informera den auktoriserade servicegivande BRP-återför-
säljaren inom tre (3) dagar från felets upptäckande och ge denne rimlig tillgång till
produkten samt rimlig tid att reparera produkten. Kunden måste även för den auk-
toriserade BRP-återförsäljaren uppvisa bevis på inköp av produkten och är skyldig
att underteckna en reparations-/arbetsorder innan garantireparationen inleds för
att göra den giltig. Alla delar som byts ut under denna begränsade garanti övergår
i BRP:s ägo.

7. BRP:S ANSVAR

BRP:s ansvar under denna garanti begränsas, efter eget godtycke, till reparation av
delar som befunnits vara defekta under normal användning, underhåll och service,
eller till ersättning av sådana delar med nya BRP-originaldelar utan kostnad för ma-
terial och arbete, hos en valfri auktoriserad BRP-återförsäljare under garantiperio-
den enligt de villkor som anges här. Inga frågor gällande garantibrott ska orsaka an-
nullering eller upphävande av försäljningen av Sea-Doo-vattenskotern till ägaren.

Om service krävs utanför det land där produkten ursprungligen köptes, har ägaren
ansvaret för eventuella extra avgifter som orsakas av lokala regler och bestämmel-
ser, såsom, men inte begränsat till, frakt, försäkring, skatter, licensavgifter,
importavgifter och andra finansiella avgifter, inklusive sådana som krävs av rege-
ringar, stater, territorier och deras respektive myndigheter och organ.

BRP förbehåller sig rätten att förbättra eller modifiera produkter från tid till annan,
utan skyldighet att ändra tidigare tillverkade produkter.

8. ÖVERLÅTELSE AV GARANTI

Om äganderätten till en produkt överläts under garantitiden, skall även denna garanti överlåtas och gälla för den återstående garantitiden, under förutsättning att BRP underrättas om överlåtelsen av ägandeskapet på följande sätt:

1. Den tidigare ägaren kontakter BRP (på det telefonnummer som anges nedan) eller en auktoriserad BRP-återförsäljare och lämnar den nya ägarens uppgifter, eller
2. BRP eller en auktoriserad BRP-återförsäljare mottager ett bevis på att den tidigare ägaren har gått med på överlåtelsen av ägandeskap liksom erforderliga uppgifter om den nya ägaren.

9. KONSUMENTASSISTANS

Vid en ev. kontrovers eller tvist som berör denna begränsade BRP-garanti, rekommenderar BRP att du försöker lösa frågan på återförsäljarnivå. Vi rekommenderar att du talar med servicechefen eller ägaren hos den auktoriserade BRP-återförsäljaren.

Om problemet ändå inte kan lösas, vänligen skicka skriftligt klagomål eller ring lämpligt nummer nedan:

I KANADA

Bombardier Recreational Products Inc.
Customer Assistance Center
75 J.-A. Bombardier Street
Sherbrooke QC J1L 1W3
Tel.: 819 566-3366

I USA

BRP US Inc.
Customer Assistance Center
7575 Bombardier Court
Wausau WI 54401
Tel.: 715 848-4957

* I USA distribueras och repareras produkterna av BRP US Inc.

© 2013 Bombardier Recreational Products Inc. Alla rättigheter förbehålls.

® Registrerat varumärke tillhörande Bombardier Recreational Products Inc. eller dess dotterbolag.

GARANTIVILLKOR FÖR UTSLÄPPSKONTROLL FÖR KALIFORNIEN FÖR SEA-DOO®-VATTENSKOTRAR MODELLÅR 2014

För Kalifornien måste din 2014 Sea-Doo-vattenskoater ha en särskild miljödekal enligt krav från California Air Resources Board. Dekalen har 1, 2, 3 eller 4 stjärnor. På en etikett som medföljer vattenskoatern förklaras betydelsen av stjärnmärkningssystemet.

Stjärndekalen står för renare marinmotorer

Symbolen för renare marinmotorer:



F18L3CQ

Renare luft och vatten

För en hälsosammare livsstil och miljö.

Bättre bränsleekonomi

Förbränner 30-40 procent mindre bensin och olja än vanliga tvåtaktsförgasarmotorer, vilket sparar pengar och resurser.

Längre utsläppsgaranti

Skyddar konsumenterna för bekymmersfri drift.

En stjärna – låga utsläpp

Dekalen med en stjärna används för vattenskoatrar med utombordsmotorer, motorer med INU-drev och inombordsmotorer som uppfyller Air Resources Boards standardkrav från 2001 för avgasutsläpp från motorer för vattenskoatrar och utombords marinmotorer. Motorer som uppfyller dessa krav släpper ut 75 % mindre avgaser än vanliga tvåtaktsförgasarmotorer. Motorerna uppfyller motsvarande krav från EPA:s standarder från 2006 för marinmotorer.

Två stjärnor – mycket låga utsläpp

Dekalen med två stjärnor används för vattenskoatrar med utombordsmotorer, motorer med INU-drev och inombordsmotorer som uppfyller Air Resources Boards standardkrav från 2004 för avgasutsläpp från motorer för vattenskoatrar och utombords marinmotorer. Motorer som uppfyller dessa krav släpper ut 20 % mindre avgaser än motorer med en stjärna - låga utsläpp.

Tre stjärnor – ytterst låga utsläpp

Dekalen med tre stjärnor används för motorer som uppfyller Air Resources Boards standardkrav för avgasutsläpp för 2008, gällande vattenskotrar och utombords marinmotorer, eller standardkraven för avgasutsläpp från 2003 för motorer med INU-drev och inombords marinmotorer. Motorer som uppfyller dessa krav släpper ut 65 % mindre avgaser än motorer med en stjärna – låga utsläpp.

Fyra stjärnor – extremt låga utsläpp

Dekalen med fyra stjärnor används för motorer som uppfyller Air Resources Boards standardkrav för avgasutsläpp för 2012 för motorer med INU-drev och inombords marinmotorer. Vattenskotrar och utombords marinmotorer kan också uppfylla dessa krav. Motorer som uppfyller dessa krav släpper ut 90 % mindre avgaser än motorer med en stjärna – låga utsläpp.

För närmare
information:

Cleaner Watercraft – Get the Facts
1 800 END-SMOG
www.arb.ca.gov

Rättigheter och ansvar i garantin för utsläppskontroll

California Air Resources Board och Bombardier Recreational Products Inc. ("BRP") tar tillfället i akt att förklara garantin för systemet för utsläppskontroll på din Sea-Doo-vattensko-ter av årsmodell 2014. I Kalifornien måste motorer i nya vattenskotrar vara utformade, byggda och utrustade så att de uppfyller delstatens hårda krav för att motverka smogg. BRP måste ge garanti för systemet för utsläppskontroll på din vattensko-termotor för den period som anges nedan, under förutsättning att vattensko-terns motor inte har utsatts för vanvård, vårdslöshet eller felaktigt underhåll.

Systemet för utsläppskontroll kan omfatta delar som bränsleinsprutningssystemet, tändningssystemet och den katalytiska avgasrenaren. Också slangar, remmar, anslutningar och andra utsläppsrelaterade enheter kan ingå.

Om det finns garantiberättigade villkor reparerar BRP din Sea-Doo-vattensko-termotor utan extra kostnad, inklusive diagnos, reservdelar och arbete, under förutsättning att sådant arbete utförs av en auktoriserad BRP-återförsäljare.

Tillverkarens begränsade garanti

Denna utsläppsgaranti omfattar Sea-Doo-vattenskotrar av årsmodell 2014 som är certifierade och tillverkade av BRP för försäljning i Kalifornien och som ursprungligen sålts i Kalifornien till en invånare i Kalifornien eller senare har registrerats för garanti för en invånare i Kalifornien. Villkoren i BRP:s begränsade garanti för Sea-Doo-vattenskotrar gäller även för dessa modeller med nödvändiga ändringar. Garantin gäller för vissa reservdelar som rör utsläppskontrollsystemet på din Sea-Doo-vattensko-ter av årsmodell 2014 från leveransdatumet för produktens första detaljhandelsförsäljning under en period av 4 år, eller för 250 drifttimmar, beroende på vilket som inträffar först. Garantins täckning för antalet timmar tillåts emellertid endast för vattenskotrar som är utrustade med korrekta timräknare eller motsvarande anordning. Om det uppstår fel på någon av de utsläppsrelaterade reservdelarna på vattensko-tern som omfattas av garantin reparerar eller ersätter BRP den aktuella reservdelen.

Reservdelar som omfattas av garantin för Sea-Doo®-vattenskotrar av årsmodell 2014:

Tomgångens bypassventil	Luftintagsadapter
Spjällägesgivare	Tändstift
Lufttrycksgivare för insugsröret	Tändspolar
Lufttemperaturgivare för insugsröret	Insugshus
Motortemperaturgivare	Insugs- och avgasventiler samt tätningar
Knackningssensor	Insugsrör
Motorstyrningsmodulen ECM	Ventilationsventil för vevhuset
Spjällhus	Spjällhustätning
Bränsleskena	Insugsrörets tätning
Bränsleinjektorer	Kablage och anslutningar
Bränsletrycksregulator	Bränslefilter
Bränslepump	Kompressor

Utsläppsgarantin omfattar skador på övriga motorkomponenter som orsakas av fel på delar som omfattas av garantin. I Instruktionsboken från BRP finns skriftliga anvisningar om hur du underhåller och använder vattenskotern på rätt sätt. Alla delar som omfattas av utsläppsgarantin täcks av BRP under hela garantiperioden för vattenskotern, såvida delen inte är planerad för utbyte enligt underhållskraven i Instruktionsboken.

Delar som omfattas av utsläppsgarantin och som är planerade för utbyte i enlighet med underhållskraven, täcks av BRP under perioden före det första planerade utbytesdatumet för den aktuella delen. Delar som omfattas av utsläppsgarantin och som är planerade för normal inspektion, men inte normalt utbyte, täcks av BRP under hela garantiperioden för vattenskotern. Alla delar som omfattas av utsläppsgarantin och som repareras eller byts ut enligt garantivillkoren täcks av BRP under resterande del av originaldelens garantiperiod. Alla delar som byts ut under denna begränsade garanti övergår i BRP:s ägo.

Kvitton, fakturor och formulär för utfört underhåll ska föras vidare till alla efterföljande ägare av vattenskotern.

Ägarens ansvar i enlighet med garantin

Som ägare till en Sea-Doo-vattenskoter av årsmodell 2014 ansvarar du för att utföra det underhåll som krävs i enlighet med anvisningarna i Instruktionsboken. BRP rekommenderar att du behåller alla kvitton för utfört underhåll på vattenskotern, men kan inte neka dig garanti enbart på grund av att kvitton saknas eller att du underlåtit att genomföra allt schemalagt underhåll.

Som ägare till en Sea-Doo®-vattenskoter ska du emellertid vara medveten om att BRP kan neka dig garantiersättning om det har uppstått fel på vattenskoterns motor eller annan del på grund av vanvård, vårdslöshet, felaktigt underhåll eller ej godkända modifieringar.

Du ansvarar för att ta motorn till en auktoriserad BRP-återförsäljare så snart det uppstår problem. Garantireparationer utförs inom en rimlig tidsperiod som inte får överskrida 30 dagar.

Om du har några frågor om rättigheter och ansvar i enlighet med garantin eller behöver namn och adress till närmaste auktoriserade BRP-återförsäljare ska du kontakta Customer Assistance Center på telefonnummer 1 715 848-4957.

BRP:S INTERNATIONELLA BEGRÄNSADE GARANTI: 2014 SEA-DOO®-VATTENSKOTER

1. GARANTINS OMFATTNING

Bombardier Recreational Products Inc. ("BRP")* garanterar dess 2014 SEA-DOO-VATTENSKOTRAR ("vattenskotrar") som säljs av distributörer eller återförsäljare som av BRP auktoriserats att distribuera Sea-Doo-vattenskotrar ("Sea-Doo-distributör/återförsäljare") utanför de femtio Förenta staterna, Kanada och medlemsstaterna i det Europeiska ekonomiska samarbetsområdet "EES" (som består av Europeiska Unionens medlemsstater samt Norge, Island och Liechtenstein), medlemsstater i Oberoende staters samväld "OSS" (inklusive Ukraina och Turkmenistan) och Turkiet, avseende material- eller tillverkningsfel under den period och enligt de villkor som anges nedan.

Alla BRP-originaldelar och -originaltillbehör till vattenskotern som har installerats av en auktoriserad Sea-Doo-distributör/återförsäljare vid leveransen av 2014 Sea-Doo-vattenskotern, omfattas av samma garanti som vattenskotern.

Denna begränsade garanti upphör att gälla om: (1) vattenskotern har använts för racing eller någon annan tävlingsaktivitet, vid vilken som helst tidpunkt, även av en tidigare ägare, eller (2) vattenskotern har ändrats eller modifierats på ett sätt som skadligt påverkar dess användning, prestanda eller hållbarhet, eller (3) vattenskotern har ändrats eller modifierats för annat bruk än vad den är avsedd för.

2. ANSVARSBEGRÄNSNING

I DEN OMFATTNING SOM LAGEN MEDGER GÄLLER OCH GODTAS DENNA UTTRYCKLIGA GARANTI I STÄLLET FÖR ALLA ÖVRIGA UTTRYCKLIGA ELLER UNDERFÖRSTÅDDA GARANTIER, INKLUSIVE OCH UTAN BEGRÄNSNING TILL VARJE GARANTI OM HANDELSDUGLIGHET ELLER LÄMPLIGHET FÖR NÅGOT SPECIELLT SYFTE. I DEN MÅN UNDERFÖRSTÅDDA GARANTIER INTE KAN UPPHÄVAS BEGRÄNSAS DE TILL TIDEN FÖR DEN UTTRYCKLIGA GARANTIN. MINDRE SKADOR OCH FÖLJDSKADOR OMFATTAS INTE AV DENNA GARANTI. VISSA JURISDIKTIONER TILLÅTER EJ ANSVARSBEGRÄNSNINGAR, BEGRÄNSNINGAR ELLER UTESLUTNINGAR SOM ANGIVITS OVAN. DESSA ÄR DÄRFÖR EVENTUELLT ICKE TILLÄMPLIGA I DITT FALL. DENNA GARANTI GER DIG SPECIFIKA RÄTTIGHETER OCH DU ÅTNJUTER EV. ÄVEN ANDRA LAGLIGA RÄTTIGHETER SOM KAN VARIERA BEROENDE PÅ LAND. (FÖR PRODUKTER SOM KÖPTS I AUSTRALIEN SE PARAGRAF 4 NEDAN.)

Ingen Sea-Doo-distributör/återförsäljare eller någon annan person är auktoriserad att lämna någon som helst utfästelse, representation eller garanti beträffande produkten utöver det som ingår i denna begränsade garanti och en sådan kan ej, ifall den lämnas, göras gällande gentemot BRP.

BRP förbehåller sig rätten när som helst ändra denna garanti, varvid förstås att en sådan ändring inte påverkar de garantivillkor som gäller för produkter som har sålts under giltighetstiden för denna garanti.

3. UNDANTAG – FÖLJANDE OMFATTAS EJ AV GARANTIN

Den begränsade garantin omfattar inte under några som helst omständigheter följande fall:

- Byte av delar som en följd av normalt slitage;
- Delar och tjänster för normalt underhåll, inklusive men inte begränsat till fininställningar, justeringar, byte av olja, smörjmedel och kylvätska, byte av tändstift, vattenpumpar och dylikt;
- Skador som orsakats av underlåtenhet att följa korrekta underhålls- och/eller förvaringsprocedurer, enligt beskrivningarna i denna Instruktionsbok;
- Skador resulterande från demontering av delar, eller felaktig(t) reparation, service, underhåll, modifiering eller användning av delar eller tillbehör som inte är tillverkade eller godkända av BRP, och som enligt dess rimliga omdöme antingen är inkompatibla med produkten eller inverkar negativt på dess funktion, prestanda och hållbarhet, eller skador resulterande från reparationer utförda av en person som inte tillhör en auktoriserad servicegivande Sea-Doo-distributör/återförsäljare;
- Skador orsakade av missbruk, onormal användning, försummelse, racing, felaktig användning eller på att produkten har använts på ett sätt som strider mot Instruktionsboken;
- Skador som orsakas av yttre skada, olycka, nedsänkning, brand, inträngande vatten eller främmande föremål, stöld, vandalism eller naturkatastrof;
- Skador som beror på användning av bränslen, oljor eller smörjmedel som inte är lämpliga för produkten (se Instruktionsboken);
- Skador från rost, korrosion eller exponering för naturkrafter;
- Skador på grund av att kylsystem eller jetpump blockerats av främmande föremål;
- Skador på gelcoat, inklusive, men inte begränsat till, kosmetiska skador på gelcoat-finishen, blåsor, stjärnsprickor, krackelering eller delaminering av glasfiber orsakad av blåsor, krackelering eller spindelvävssprickor eller hårsprickor; och
- Mindre skador eller följdskador, eller skador av något slag inklusive, men ej begränsat till, bogsering, förvaring, transportkostnader, telefon, hyra, taxi, olägenhet, försäkringskostnader, betalningar av lån, förlust av tid, förlorad inkomst eller förlorad användningstid på grund av servicearbete.

4. GARANTIPERIOD

Denna begränsade garanti träder i kraft från och med (1) datum för produktens första leverans vid detaljförsäljning eller (2) det datum då produkten har tagits i bruk för första gången, beroende på vilket av dessa som inträffar först, för en period av:

1. TOLV (12) PÅ VARANDRA FÖLJANDE MÅNADER för privat fritidsbruk.
2. FYRA (4) PÅ VARANDRA FÖLJANDE MÅNADER för kommersiellt bruk.

Vattenskotern används kommersiellt när den används i samband med vilken som helst inkomstbringande verksamhet eller anställning under någon som helst del av garantiperioden. Vattenskotern används även kommersiellt om den vid något som helst tillfälle under garantiperioden är identifierad eller godkänd för kommersiellt bruk.

Reparation eller byte av delar eller service under denna garanti förlänger ej tiden för denna garanti utöver den ursprungliga giltighetstiden.

Observera att varaktigheten och andra modaliteter för garantins täckning är underkastade den gällande lagstiftningen i kundens hemland.

ENDAST FÖR PRODUKTER SÅLDA I AUSTRALIEN

Inget som omnämns i dessa garantivillkor ska anses utesluta, begränsa eller modifiera tillämpningen av villkor, garantier, rättigheter eller gottgörelser, uttryckliga eller underförstådda, i Competition and Consumer Act 2010 (Cth), inklusive Australiens Consumer Law (konsumentlag) eller någon annan lag, ifall detta skulle strida mot lagen ifråga eller göra någon del av dessa villkor ogiltig. De förmåner som denna begränsade garanti ger dig gäller utöver andra rättigheter och rätt till kompensation som du har enligt gällande australisk lagstiftning.

Våra produkter levereras med garantier som inte kan uteslutas enligt Australiens Consumer Law (konsumentlag). Du har rätt till utbyte eller återbetalning vid stora fel och för ersättning vid någon annan rimligen förutsebar förlust eller skada. Du har också rätt att få varan reparerad eller utbytt om varan inte är av godtagbar kvalitet och felet inte kan anses vara stort.

5. VILLKOR FÖR GARANTINS GILTIGHET

Garantin gäller endast ifall **samtliga** av följande villkor är uppfyllda:

- 2014 Sea-Doo-vattenskotern måste av den första ägaren ha köpts som ny och oanvänd från en Sea-Doo-distributör/återförsäljare som är auktoriserad att distribuera Sea-Doo-vattenskotrar i det land där försäljningen har ägt rum;
- Hela den av BRP specificerade leveransservicen måste utföras och dokumenteras samt undertecknas av köparen;
- 2014 Sea-Doo-vattenskotern måste ha garantiregistrerats av en auktoriserad Sea-Doo-distributör/återförsäljare;
- 2014 Sea-Doo-vattenskotern måste ha köpts i det land eller i den union av länder där köparen bor.
- En förutsättning för garantins giltighet är att service har utförts med angivna tidsintervall enligt Instruktionsbokens anvisningar. BRP förbehåller sig rätten att kräva bevis på korrekt underhåll innan garantiersättning beviljas.

Om något av ovanstående villkor inte har uppfyllts, beviljar BRP ingen garantiersättning för någon ägare, varken vid privat ägande eller vid kommersiellt ägande. Dessa begränsningar är nödvändiga för att ge BRP möjlighet att skydda såväl sina produkters säkerhet som sina konsumenters och allmänhetens säkerhet.

6. HUR ERHÅLLA GARANTIER SÄTTNING I ENLIGHET MED DENNA GARANTI

Kunden måste upphöra att använda Sea-Doo-vattenskotern om ett fel skulle uppstå. Kunden måste informera en servicegivande Sea-Doo-distributör/återförsäljare inom två (2) dagar från felets upptäckande och ge denne rimlig tillgång till produkten samt rimlig tid att reparera produkten. Kunden måste även för den auktoriserade Sea-Doo-distributören/återförsäljaren uppvisa bevis på inköp av produkten och är skyldig att underteckna en reparations-/arbetsorder innan garantireparationen inleds för att göra den giltig. Alla delar som byts ut under denna begränsade garanti övergår i BRP:s ägo.

Observera att anmälningstiden beror på gällande nationell eller lokal lagstiftning i kundens hemland.

7. BRP:S ANSVAR

I den omfattning som lagen medger begränsas BRP:s ansvar under denna garanti, efter eget godtycke, till reparation av delar som befunnits vara defekta under normal användning, underhåll och service, eller till ersättning av sådana delar med nya BRP-originaldelar utan kostnad för material och arbete, hos en valfri auktoriserad Sea-Doo-distributör/återförsäljare under garantiperioden enligt de villkor som anges här. BRP:s ansvar begränsas till utförande av behövliga reparationer och utbyte av reservdelar. Inga frågor gällande garantibrott ska orsaka annullering eller upphävande av försäljningen av Sea-Doo-vattenskotern till ägaren. Du åtnjuter ev. även andra lagliga rättigheter som kan variera beroende på land.

Om service krävs utanför det land där produkten ursprungligen köptes, har ägaren ansvaret för eventuella extra avgifter som orsakas av lokala regler och bestämmelser, såsom, men inte begränsat till, frakt, försäkring, skatter, licensavgifter, importavgifter och andra finansiella avgifter, inklusive sådana som krävs av regeringar, stater, territorier och deras respektive myndigheter och organ.

BRP förbehåller sig rätten att förbättra eller modifiera produkter från tid till annan, utan skyldighet att ändra tidigare tillverkade produkter.

8. ÖVERLÅTELSE AV GARANTI

Om äganderätten till en produkt överlåts under garantitiden, skall även denna garanti överlåtas och gälla för den återstående garantitiden, förutsatt att BRP eller en auktoriserad Sea-Doo-distributör/återförsäljare mottager ett bevis på att den tidigare ägaren har gått med på överlåtelsen av ägandeskap liksom erforderliga uppgifter om den nya ägaren.

9. KONSUMENTASSISTANS

1. I fall av en ev. kontrovers eller tvist som berör denna begränsade garanti, rekommenderar BRP att du försöker lösa frågan hos Sea-Doo-återförsäljaren/distributören. Vi rekommenderar att du talar med servicechefen eller ägaren hos den auktoriserade Sea-Doo-distributören/återförsäljaren.
2. Vid behov av ytterligare assistans, kontakta Sea-Doo-distributörens/återförsäljarens serviceavdelning för att försöka lösa frågan.
3. Om frågan fortfarande är olöst, kontakta BRP skriftligen på adressen nedan.

För länder i Mellanöstern och Afrika, kontakta vårt europeiska kontor:

BRP EUROPE N.V.

Consumer Assistance Center
Skaldenstraat 125
9042 Gent
Belgium
Tel.: +32 9 218 26 00

För alla andra länder, kontakta din lokala Sea-Doo-distributör/återförsäljare (se vår webbplats www.brp.com för kontaktinformation) eller vårt kontor i Nordamerika:

BOMBARDIER RECREATIONAL PRODUCTS INC.

Consumer Assistance Center
75 J.-A. Bombardier Street
Sherbrooke QC J1L 1W3
Tel.: +1 819 566-3366

* I området som täcks av denna begränsade garanti, distribueras och repareras produkterna av Bombardier Recreational Products Inc. eller dess dotterbolag.

© 2013 Bombardier Recreational Products Inc. Alla rättigheter förbehålls.

® Registrerat varumärke som tillhör Bombardier Recreational Products Inc.

BRP:S BEGRÄNSADE GARANTI FÖR EES-OMRÅDET, OBEROENDE STATERS SAMVÄLDE (OSS) OCH TURKIET: 2014 SEA-DOO®-VATTENSKOTER

1. GARANTINS OMFATTNING

Bombardier Recreational Products Inc. ("BRP")* garanterar dess 2014 SEA-DOO-VATTENSKOTRAR ("vattenskotrar") som säljs av distributörer eller återförsäljare som av BRP auktoriserats att distribuera Sea-Doo-vattenskotrar ("Sea-Doo-distributör/återförsäljare") i medlemsstaterna i det Europeiska ekonomiska samarbetsområdet (som består av Europeiska Unionens medlemsstater samt Norge, Island och Liechtenstein) ("EES"), i medlemsstater i Oberoende staters samväld (inklusive Ukraina och Turkmenistan) ("OSS") och Turkiet, avseende material- eller tillverkningsfel under den period och enligt de villkor som anges nedan.

Alla BRP-originaldelar och -originaltillbehör till vattenskotern som har installerats av en auktoriserad Sea-Doo-distributör/återförsäljare vid leveransen av 2014 Sea-Doo-vattenskotern, omfattas av samma garanti som vattenskotern.

Denna begränsade garanti upphör att gälla om: (1) vattenskotern har använts för racing eller någon annan tävlingsaktivitet, vid vilken som helst tidpunkt, även av en tidigare ägare, eller (2) vattenskotern har ändrats eller modifierats på ett sätt som skadligt påverkar dess användning, prestanda eller hållbarhet, eller (3) vattenskotern har ändrats eller modifierats för annat bruk än vad den är avsedd för.

2. ANSVARSBEGRÄNSNING

I DEN OMFATTNING SOM LAGEN MEDGER GÄLLER OCH GODTAS DENNA UTTRYCKLIGA GARANTI I STÄLLET FÖR ALLA ÖVRIGA UTTRYCKLIGA ELLER UNDERFÖRSTÅDDA GARANTIER, INKLUSIVE OCH UTAN BEGRÄNSNING TILL VARJE GARANTI OM HANDELSDUGLIGHET ELLER LÄMPLIGHET FÖR NÅGOT SPECIELLT SYFTE. I DEN MÅN UNDERFÖRSTÅDDA GARANTIER INTE KAN UPPHÄVAS BEGRÄNSAS DE TILL TIDEN FÖR DEN UTTRYCKLIGA GARANTIN. MINDRE SKADOR OCH FÖLJDSKADOR OMFATTAS INTE AV DENNA GARANTI. VISSA JURISDIKTIONER TILLÅTER EJ ANSVARSBEGRÄNSNINGAR, BEGRÄNSNINGAR ELLER UTESLUTNINGAR SOM ANGIVITS OVAN. DESSA ÅR DÄRFÖR EVENTUELLT ICKE TILLÄMPLIGA I DITT FALL. DENNA GARANTI GER DIG SPECIFIKA RÄTTIGHETER OCH DU ÅTNJUTER EV. ÄVEN ANDRA LAGLIGA RÄTTIGHETER SOM KAN VARIERA BEROENDE PÅ LAND.

Ingen Sea-Doo-distributör/återförsäljare eller någon annan person är auktoriserad att lämna någon som helst utfästelse, representation eller garanti beträffande produkten utöver det som ingår i denna begränsade garanti och en sådan kan ej, ifall den lämnas, göras gällande gentemot BRP.

BRP förbehåller sig rätten att när som helst ändra denna garanti, varvid förstås att en sådan ändring inte påverkar de garantivillkor som gäller för produkter som har sålts under giltighetstiden för denna garanti.

3. UNDANTAG – FÖLJANDE OMFATTAS EJ AV GARANTIN

Den begränsade garantin omfattar inte under några som helst omständigheter följande fall:

- Byte av delar som en följd av normalt slitage;
- Delar och tjänster för normalt underhåll, inklusive men inte begränsat till fininställningar, justeringar, byte av olja, smörjmedel och kylvätska, byte av tändstift, vattenpumpar och dylikt;
- Skador som orsakats av underlåtenhet att följa korrekta underhålls- och/eller förvaringsprocedurer, enligt beskrivningarna i denna Instruktionsbok;
- Skador resulterande från demontering av delar, eller felaktig(t) reparation, service, underhåll, modifiering eller användning av delar eller tillbehör som inte är tillverkade eller godkända av BRP, och som enligt dess rimliga omdöme antingen är inkompatibla med produkten eller inverkar negativt på dess funktion, prestanda och hållbarhet, eller skador resulterande från reparationer utförda av en person som inte tillhör en auktoriserad servicegivande Sea-Doo-distributör/återförsäljare;
- Skador orsakade av missbruk, onormal användning, försummelse, racing, felaktig användning eller på att produkten har använts på ett sätt som strider mot Instruktionsboken;
- Skador som orsakas av yttre skada, olycka, nedsänkning, brand, inträngande vatten eller främmande föremål, stöld, vandalism eller naturkatastrof;
- Skador som beror på användning av bränslen, oljor eller smörjmedel som inte är lämpliga för produkten (se Instruktionsboken);
- Skador från rost, korrosion eller exponering för naturkrafter;
- Skador på grund av att kylsystem eller jetpump blockerats av främmande föremål;
- Skador på gelcoat, inklusive, men inte begränsat till, kosmetiska skador på gelcoat-finishen, blåsor, stjärnsprickor, krackelering eller delaminering av glasfiber orsakad av blåsor, krackelering eller spindelvävssprickor eller hårsprickor; och
- Mindre skador eller följdskador, eller skador av något slag inklusive, men ej begränsat till, bogsering, förvaring, transportkostnader, telefon, hyra, taxi, olägenhet, försäkringskostnader, betalningar av lån, förlust av tid, förlorad inkomst eller förlorad användningstid på grund av servicearbete.

4. GARANTIPERIOD

Denna begränsade garanti träder i kraft från och med (1) datum för produktens första leverans vid detaljförsäljning eller (2) det datum då produkten har tagits i bruk för första gången, beroende på vilket av dessa som inträffar först, för en period av:

1. Tjugofyra (24) PÅ VARANDRA FÖLJANDE MÅNADER för privat fritidsbruk.
2. FYRA (4) PÅ VARANDRA FÖLJANDE MÅNADER för kommersiellt bruk.
Vattenskotern används kommersiellt när den används i samband med vilken som helst inkomstbringande verksamhet eller anställning under någon som helst del av garantiperioden. Vattenskotern används även kommersiellt om den vid något som helst tillfälle under garantiperioden är identifierad eller godkänd för kommersiellt bruk.

Reparation eller byte av delar eller service under denna garanti förlänger ej tiden för denna garanti utöver den ursprungliga giltighetstiden.

Observera att varaktigheten och andra modaliteter för garantins täckning är understöddade den gällande lagstiftningen i kundens hemland.

5. VILLKOR FÖR GARANTINS GILTIGHET

Garantin gäller endast ifall **samtliga** av följande villkor är uppfyllda:

- 2014 Sea-Doo-vattenskotern måste av den första ägaren ha köpts som ny och oanvänd från en Sea-Doo-distributör/återförsäljare som är auktoriserad att distribuera Sea-Doo-vattenskotrar i det land där försäljningen har ägt rum;
- Hela den av BRP specificerade leveransservicen måste utföras och dokumenteras samt undertecknas av köparen;
- 2014 Sea-Doo-vattenskotern måste ha garantiregistrerats av en auktoriserad Sea-Doo-distributör/återförsäljare;
- 2014 Sea-Doo-vattenskotern måste vara inköpt inom EES av en person bosatt inom EES, inom OSS för personer bosatta i länder tillhörande det området samt i Turkiet för personer bosatta i Turkiet; och
- En förutsättning för garantins giltighet är att service har utförts med angivna tidsintervall enligt Instruktionsbokens anvisningar. BRP förbehåller sig rätten att kräva bevis på korrekt underhåll innan garantiersättning beviljas.

Om något av ovanstående villkor inte har uppfyllts, beviljar BRP ingen garantiersättning för någon ägare, varken vid privat ägande eller vid kommersiellt ägande. Dessa begränsningar är nödvändiga för att ge BRP möjlighet att skydda såväl sina produkters säkerhet som sina konsumenters och allmänhetens säkerhet.

6. HUR ERHÅLLA GARANTIERSÄTTNING I ENLIGHET MED DENNA GARANTI

Kunden måste upphöra att använda Sea-Doo-vattenskotern om ett fel skulle uppstå. Kunden måste informera den auktoriserade Sea-Doo-distributören/återförsäljaren inom två (2) månader från felets upptäckande och ge denne rimlig tillgång till produkten samt rimlig tid att reparera produkten. Kunden måste även för den auktoriserade Sea-Doo-distributören/återförsäljaren uppvisa bevis på inköp av produkten och är skyldig att underteckna en reparations-/arbetsorder innan garantireparationen inleds för att göra den giltig. Alla delar som byts ut under denna begränsade garanti övergår i BRP:s ägo.

Observera att anmälningstiden beror på gällande nationell eller lokal lagstiftning i kundens hemland.

7. BRP:S ANSVAR

I den omfattning som lagen medger begränsas BRP:s ansvar under denna garanti, efter eget godtycke, till reparation av delar som befunnits vara defekta under normal användning, underhåll och service, eller till ersättning av sådana delar med nya Sea-Doo-originaldelar utan kostnad för material och arbete, hos en valfri auktoriserad Sea-Doo-distributör/återförsäljare under garantiperioden enligt de villkor som anges här. BRP:s ansvar begränsas till utförande av behövliga reparationer och utbyte av reservdelar. Inga frågor gällande garantibrott ska orsaka annullering eller upphävande av försäljningen av Sea-Doo-vattenskotern till ägaren. Du åtnjuter ev. även andra lagliga rättigheter som kan variera beroende på land.

Om service krävs utanför det land där produkten ursprungligen köptes, eller om service behövs utanför EES för personer bosatta inom EES, eller utanför OSS för personer bosatta inom OSS, har ägaren ansvaret för eventuella extra avgifter som orsakas av lokala regler och bestämmelser, såsom, men inte begränsat till, frakt, försäkring, skatter, licensavgifter, importavgifter och andra finansiella avgifter, inklusive sådana som krävs av regeringar, stater, territorier och deras respektive myndigheter och organ.

BRP förbehåller sig rätten att förbättra eller modifiera produkter från tid till annan, utan skyldighet att ändra tidigare tillverkade produkter.

8. ÖVERLÅTELSE AV GARANTI

Om äganderätten till en produkt överlåts under garantitiden, skall även denna garanti överlåtas och gälla för den återstående garantitiden, förutsatt att BRP eller en auktoriserad Sea-Doo-distributör/återförsäljare mottager ett bevis på att den tidigare ägaren har gått med på överlåtelsen av ägandeskap liksom erforderliga uppgifter om den nya ägaren.

9. KONSUMENTASSISTANS

1. I fall av en ev. kontrovers eller tvist som berör denna begränsade garanti, rekommenderar BRP att du försöker lösa frågan hos Sea-Doo-återförsäljaren/distributören. Vi rekommenderar att du talar med servicechefen eller ägaren hos den auktoriserade Sea-Doo-distributören/återförsäljaren.
2. Vid behov av ytterligare assistans, kontakta Sea-Doo-distributörens/återförsäljarens serviceavdelning för att försöka lösa frågan.
3. Om frågan fortfarande är olöst, kontakta BRP på adressen nedan.

För länder inom EES, OSS eller Turkiet, med undantag för länder inom Skandinavien, kontakta vårt europeiska kontor:

BRP EUROPE N.V.

Consumer Assistance Center
Skaldenstraat 125
9042 Gent
Belgium
Tel.: +32 9 218 26 00

För länder inom Skandinavien, kontakta vårt kontor i Finland:

BRP FINLAND OY

Service Department

Isoaavantie 7

FIN-96320 Rovaniemi

Finland

Tel.: +358 163 208 111

Sea-Doo-återförsäljarens/distributörens uppgifter finns på www.brp.com.

* I EES sköts distribution och underhåll av produkterna av BRP European Distribution S.A. eller andra närstående bolag eller dotterbolag till BRP.

© 2013 Bombardier Recreational Products Inc. Alla rättigheter förbehålls.

® Registrerade varumärken som tillhör Bombardier Recreational Products Inc.

YTTERLIGARE VILLKOR FÖR FRANKRIKE ENBART

Följande regler och villkor tillämpas endast på produkter som säljs i Frankrike:

Försäljaren skall leverera en produkt som överensstämmer med avtalet och ansvara för defekter som är befintliga vid leverans. Försäljaren skall också ansvara för defekter som förorsakats av förpackning, montageinstruktioner eller installation när detta ansvar fastställts i kontraktet eller arbetet utförts under nämnda ansvar. För att överensstämma med kontraktet skall varan:

1. Vara i normalt bruksskick, motsvarande liknande varor och om tillämpligt:
 - Motsvara den beskrivning som givits av försäljaren och ha de egenskaper som försäljaren presenterat med hjälp av ett varuprov eller en modell;
 - Inneha de egenskaper som en köpare berättigat kan förvänta sig på basen av det som angivits av försäljaren, tillverkaren eller dess representant, inbegripet reklam eller märkning; eller
2. Inneha de egenskaper som avtalats parterna emellan eller lämpa sig för det specifika ändamål som avsetts av köparen och som köparen bringat till försäljarens kännedom och som godkänts av denna.

Möjligheten att åberopa fel preskriberas två år efter att varan levererats. Försäljaren ansvarar för garantin avseende dolda defekter i den vara som sålts om dylika dolda effekter gör varan olämplig för avsett bruk eller om dess användning begränsas på så sätt att köparen, om han/hon vetat om detta, inte hade köpt varan eller betalat ett lägre pris. Dylika dolda defekter skall åberopas av köparen inom 2 år efter att defekten upptäckts.

KUNDINFORMATION

SEKRETESSINFORMATION

Vi vill härmed informera dig om att dina uppgifter kommer att användas för säkerhets- och garantiändamål. Ibland använder BRP och dess dotterbolag även uppgifter från våra kunder för att informera dem om våra produkter och erbjudanden.

Om du vill utnyttja din rätt att kontrollera eller ändra dina uppgifter eller avlägsna dem från listan över adressater för direktmarknadsföring, kontakta BRP.

Per e-post: privacyofficer@brp.com

Via vanlig post: BRP
Senior Legal Counsel-Privacy Officer
726 St-Joseph
Valcourt, QC
Canada
J0E 2L0

ADRESSÄNDRING/NY ÄGARE

Om du har bytt adress eller om du är ny ägare till vattenskotern ska du meddela BRP detta på ett av följande sätt:

- Skicka in ett av korten nedan;
- **Endast Nordamerika:** ring på telefonnummer 715 848-4957 (USA) eller 819 566-3366 (Kanada);
- Kontakta en auktoriserad BRP-distributör/återförsäljare.

Vid ägarbyte, bifoga ett bevis på att den före ägaren är införstådd med ägarbytet.

Det är viktigt att meddela BRP om de nya uppgifterna, även om den begränsade garantin har slutat gälla, eftersom de gör att BRP kan nå vattenskotereägaren vid behov, t.ex. om det blir nödvändigt att införa någon ändring av säkerhetsskäl. Det är ägarens ansvar att meddela BRP.

STULNA ENHETER: Om din vattenskoter blir stulen bör du informera din lokala distributörs garantiavdelning om detta. Du blir då ombedd att uppge namn, adress, telefonnummer, skrovidentifikationsnummer och datum för stölden.

Nordamerika

BOMBARDIER RECREATIONAL PRODUCTS INC.

Warranty Department
75 J.-A. Bombardier Street
Sherbrooke, QC J1L 1W3
Canada

Länder inom Skandinavien

BRP FINLAND OY

Service Department
Isoaavantie 7
FIN-96320 Rovaniemi
Finland

Andra länder

BRP EUROPEAN DISTRIBUTION

Warranty Department
Chemin de Messidor 5-7
1006 Lausanne
Switzerland

***Denna sida är
avsiktligt tom***

ADRESSÄNDRING NY ÄGARE

FORDONSIDENTIFIKATIONSNUMMER

Modellnummer	Fordonsidentifikationsnummer (V.I.N.)
--------------	---------------------------------------

GAMMAL ADRESS
ELLER TIDIGARE ÄGARE:

NAMN

GATA NUMMER LÄG.

POSTNUMMER ORT

LAND TELEFONNUMMER

NY ADRESS
ELLER NY ÄGARE:

NAMN

GATA NUMMER LÄG.

POSTNUMMER ORT

LAND TELEFONNUMMER

I V00A2F

E-POSTADRESS

ADRESSÄNDRING NY ÄGARE

FORDONSIDENTIFIKATIONSNUMMER

Modellnummer	Fordonsidentifikationsnummer (V.I.N.)
--------------	---------------------------------------

GAMMAL ADRESS
ELLER TIDIGARE ÄGARE:

NAMN

GATA NUMMER LÄG.

POSTNUMMER ORT

LAND TELEFONNUMMER

NY ADRESS
ELLER NY ÄGARE:

NAMN

GATA NUMMER LÄG.

POSTNUMMER ORT

LAND TELEFONNUMMER

I V00A2F

E-POSTADRESS



ADRESSÄNDRING NY ÄGARE

FORDONSIDENTIFIKATIONSNUMMER

Modellnummer	Fordonsidentifikationsnummer (V.I.N.)
--------------	---------------------------------------

GAMMAL ADRESS
ELLER TIDIGARE ÄGARE:

NAMN

GATA NUMMER LÄG.

POSTNUMMER ORT

LAND TELEFONNUMMER

NY ADRESS
ELLER NY ÄGARE:

NAMN

GATA NUMMER LÄG.

POSTNUMMER ORT

LAND TELEFONNUMMER

I V00A2F E-POSTADRESS

ADRESSÄNDRING NY ÄGARE

FORDONSIDENTIFIKATIONSNUMMER

Modellnummer	Fordonsidentifikationsnummer (V.I.N.)
--------------	---------------------------------------

GAMMAL ADRESS
ELLER TIDIGARE ÄGARE:

NAMN

GATA NUMMER LÄG.

POSTNUMMER ORT

LAND TELEFONNUMMER

NY ADRESS
ELLER NY ÄGARE:

NAMN

GATA NUMMER LÄG.

POSTNUMMER ORT

LAND TELEFONNUMMER

I V00A2F E-POSTADRESS

VATTENSKOTERNS MODELLNR _____

SKROV

IDENTIFIKATIONSNUMMER (H.I.N.) _____

MOTOR

identifikationsnummer (E.I.N.) _____

Ägare: _____

NAMN

GATA

NUMMER

LÄG.

POSTNUMMER

ORT

Inköpsdatum _____

ÅR MÅNAD DAG

Garantins utgångsdatum _____

ÅR MÅNAD DAG

Fylls i av Sea-Doo återförsäljaren vid säljtillfället.

ÅTERFÖRSÄLJARES STÄMPEL



INSTRUKTIONSBOK

SPARK

2014

219 001 216