

# SEA-DOO®



# 2014 GUIA DO PROPRIETÁRIO

Inclui informações sobre segurança, sobre  
manutenção e  
sobre o jet



## GTS™ / GTI™ / GTR / WAKE™ SERIES

### ADVERTÊNCIAZ

Leia este manual na íntegra.  
Ele contém informações importantes sobre  
segurança. Idade mínima recomendada para dirigir  
este veículo: 16 anos.  
Mantenha este Manual do Proprietário dentro do jet.

2 1 9 0 0 1 1 9 7

## **ADVERTÊNCIA**

O não cumprimento das precauções e instruções de segurança contidas neste Manual do Proprietário, no DVD de segurança e nas etiquetas de segurança colocadas no produto pode causar ferimentos, incluindo a possibilidade de morte!

### ADVERTÊNCIA: PROPOSIÇÃO 65 DA CALIFÓRNIA

## **ADVERTÊNCIA**

O Estado da Califórnia adverte que este produto contém ou emite elementos químicos que podem causar câncer, defeitos de nascença ou outros problemas no aparelho reprodutor.



No Canada, os produtos são distribuídos pela Bombardier Recreational Products Inc. (BRP).

Nos EUA, os produtos são distribuídos pela BRP US Inc.

A Spray-Nine da Knight† é uma marca comercial da Korkay System Ltd.

GTX† é uma marca comercial da Castrol Ltd. Usada sob licença..

**Esta é uma lista não abrangente de marcas comerciais de propriedade da Bombardier Recreational Products Inc ou de suas afiliadas:**

4-TEC™

D.E.S.S.™

iBR™

iControl™

Learning Key™

iTC™

WAKE™ 155

O.T.A.S.™

Rotax®

GTS™

GTI™ 130

Sea-Doo®

Sea-Doo LK™

S³Hull™

GTR™ 215

T.O.P.S.™

VTST™

XPST™

GTI™

GTI™ SE 130

GTI™ SE 155

GTI™ Limited 155

GTS™ Rental

# INTRODUÇÃO

Deutsch	Dieses Handbuch ist möglicherweise in Ihrer Landessprache verfügbar. Bitte wenden Sie sich an Ihren Händler oder besuchen Sie: <b>www.operatorsguide.brp.com</b> .
English	This guide may be available in your language. Check with your dealer or go to: <b>www.operatorsguide.brp.com</b> .
Español	Es posible que este manual esté disponible en su idioma. Consulte a su distribuidor o visite: <b>www.operatorsguide.brp.com</b> .
Français	Ce guide peut être disponible dans votre langue. Vérifier avec votre concessionnaire ou aller à: <b>www.operatorsguide.brp.com</b> .
日本語	このガイドは、言語によって翻訳版が用意されています。ディーラーに問い合わせるか、次のアドレスでご確認ください： <b>www.operatorsguide.brp.com</b> .
Nederlands	Deze handleiding kan beschikbaar zijn in uw taal. Vraag het aan uw dealer of ga naar: <b>www.operatorsguide.brp.com</b> .
Norsk	Denne boken kan finnes tilgjengelig på ditt eget språk. Kontakt din forhandler eller gå til: <b>www.operatorsguide.brp.com</b> .
Português	Este manual pode estar disponível em seu idioma. Fale com sua concessionária ou visite o site: <b>www.operatorsguide.brp.com</b> .
Suomi	Käyttöohjekirja voi olla saatavissa omalla kielelläsi. Tarkista jälleenmyyjältä tai käy osoitteessa: <b>www.operatorsguide.brp.com</b> .
Svenska	Denna bok kan finnas tillgänglig på ditt språk. Kontakta din återförsäljare eller gå till: <b>www.operatorsguide.brp.com</b> .

Parabéns pela aquisição de uma nova motoaquática Sea-Doo®. Ele conta com a garantia BRP e uma rede de concessionárias autorizadas de jets Sea-Doo, pronta para lhe fornecer as peças, serviços ou acessórios que você precise.

Seu revendedor se compromete com sua satisfação. Ela foi treinada para realizar a configuração e revisão iniciais de seu jet, bem como realizar o ajuste final antes de efetuar a entrega. Se necessitar mais informações sobre os serviços, favor perguntar ao revendedor.

Na entrega, você também foi informado sobre a cobertura da garantia e assinou a *LISTA DE VERIFICAÇÃO DE ENTREGA* para assegurar

que o seu novo jet foi preparado para sua total satisfação.

## O que você deve saber antes de sair dirigindo

Para saber como reduzir o risco de você ou outras pessoas se ferirem ou morrerem, leia as seguintes seções antes de operar o jet:

- *INFORMAÇÕES DE SEGURANÇA*
- *INFORMAÇÕES SOBRE O JET.*

Leia e entenda todas as etiquetas de segurança de seu jet e assista com atenção o *DVD DE SEGURANÇA*.

Se os alertas contidos neste Manual do Proprietário não forem segui-

dos, ferimentos graves ou morte poderão ocorrer.

A BRP recomenda que você faça um curso de navegação segura. Consulte seu revendedor ou autoridades locais para saber se há algum curso deste tipo em sua área.

Em algumas áreas é obrigatório uma licença de pilotagem para operar um barco de lazer.



## ADVERTÊNCIA

Familiarize-se bem com este jet. Ele pode exceder em desempenho outros jets que você já tenha pilotado.

## Mensagens de segurança

Este Manual do Proprietário usa os seguintes símbolos e termos para enfatizar informações específicas:

O símbolo de aviso de segurança  indica uma situação de risco em potencial.



## ADVERTÊNCIA

Indica uma situação de risco que, se não for evitada, pode resultar em morte ou ferimentos graves.

 **CAUIDADO** Indica uma situação potencial de risco que, se não for evitada, pode resultar em ferimentos leves ou moderados.

**AVISO** Indica uma instrução que, se não for seguida, pode danificar seriamente componentes do jet ou outros bens.

## Sobre este Manual do proprietário

Este Manual do Proprietário foi preparado para familiarizar o propri-

etário/piloto ou passageiro com este jet e seus variados comandos, sua manutenção e as instruções de navegação segura.

Guarde este Manual do Proprietário no jet para poder consultá-lo sobre operação, instruções a terceiros, manutenção e solução de problemas.

Note que este manual está disponível em vários idiomas. Em caso de qualquer discrepância, a versão em Inglês deverá prevalecer.

Se quiser ver e/ou imprimir uma cópia adicional do Manual do condutor, visite o website [www.operatorsguide.brp.com](http://www.operatorsguide.brp.com).

As informações contidas neste documento são atuais na ocasião da sua publicação. A BRP entretanto, mantém uma política de melhoria contínua de seus produtos, sem contudo ter a obrigação de implementá-las nos produtos fabricados anteriormente. Em virtude de mudanças posteriores, é provável que existam diferenças entre o produto fabricado e as descrições e/ou especificações neste manual. A BRP se reserva no direito de, a qualquer momento, cancelar ou alterar as especificações, projetos, características, modelos ou equipamentos sem incorrer em qualquer obrigação.

Este Manual do Proprietário e o 'DVD DE SEGURANÇA' devem permanecer no jet no momento da venda.

# ÍNDICE

<b>INTRODUÇÃO</b> .....	<b>1</b>
O QUE VOCÊ DEVE SABER ANTES DE SAIR DIRIGINDO.....	1
MENSAGENS DE SEGURANÇA.....	2
SOBRE ESTE MANUAL DO PROPRIETÁRIO.....	2

## ***INFORMAÇÕES SOBRE SEGURANÇA***

<b>PRECAUÇÕES GENÉRICAS</b> .....	<b>8</b>
EVITE A INTOXICAÇÃO POR MONÓXIDO DE CARBONO.....	8
EVITE INCÊNDIOS E OUTROS RISCOS PROVOCADOS PELA GASOLINA.....	8
EVITE QUEIMADURAS NAS PEÇAS QUENTES.....	9
ACESSÓRIOS E MODIFICAÇÕES.....	9

<b>MENSAGENS ESPECIAIS SOBRE SEGURANÇA</b> .....	<b>10</b>
LEMBRETES SOBRE OPERAÇÃO SEGURA.....	10
ESPORTES AQUÁTICOS (PUXAR COM O JET).....	14
HIPOTERMIA.....	16
CURSOS DE SEGURANÇA NÁUTICA.....	17

<b>TECNOLOGIAS ATIVAS (iCONTROL)</b> .....	<b>18</b>
INTRODUÇÃO.....	18
ITC (CONTROLE DE ACELERAÇÃO INTELIGENTE).....	18
IBR (SISTEMA DE FREIO E REVERSO INTELIGENTE) (TODOS OS MODELOS, EXCETO GTS).....	20

<b>EQUIPAMENTOS DE SEGURANÇA</b> .....	<b>21</b>
EQUIPAMENTOS DE SEGURANÇA NECESSÁRIOS.....	21
EQUIPAMENTOS ADICIONAIS RECOMENDADOS.....	23

<b>EXERCÍCIOS PARA PRATICAR</b> .....	<b>24</b>
ONDE PRATICAR OS EXERCÍCIOS.....	24
EXERCÍCIOS PRÁTICOS.....	24
FATORES IMPORTANTES QUE NÃO DEVEM SER NEGLIGENCIADOS.....	25

<b>REGRAS DE NAVEGAÇÃO</b> .....	<b>26</b>
REGRAS OPERACIONAIS.....	26

<b>ABASTECIMENTO DE COMBUSTÍVEL</b> .....	<b>28</b>
PROCEDIMENTO DE ABASTECIMENTO.....	28
REQUISITOS DO COMBUSTÍVEL.....	29

<b>INFORMAÇÕES PARA TRANSPORTE</b> .....	<b>30</b>
--	-----------

<b>ETIQUETAS IMPORTANTES NO PRODUTO</b> .....	<b>31</b>
ETIQUETAS DE SEGURANÇA DO JET.....	31
ETIQUETAS DE CONFORMIDADE.....	36

<b>INSPEÇÃO PRÉ-PARTIDA</b> .....	<b>39</b>
O QUE FAZER ANTES DE LANÇAR O JET NA ÁGUA.....	39
O QUE FAZER DEPOIS DE LANÇAR O JET NA ÁGUA.....	43

## ***INFORMAÇÕES SOBRE O JET***

<b>CONTROLES</b> .....	<b>46</b>
1) GUIDÃO.....	49

2) BOTÃO DE PARTIDA/PARADA DO MOTOR.....	49
3) INTERRUPTOR DE DESLIGAMENTO DO MOTOR.....	49
4) ACELERADOR.....	51
5) ALAVANCA IBR (FREIO E REVERSO INTELIGENTE) (TODOS OS MODELOS, EXCETO GTS).....	51
6) BOTÕES MODE/SET (TODOS OS MODELOS, EXCETO GTS)....	52
7) BOTÕES MODE/SET (TODOS OS MODELOS, EXCETO GTS)....	52
8) BOTÃO CRUISE (GTI LIMITED E MODELOS WAKE).....	53
9) BOTÃO VTS (SISTEMA DE AJUSTE VARIÁVEL) (GTI LIMITED E MODELOS GTR).....	53
10) BOTÃO SPORT (ESPORTIVO).....	53
11) BOTÃO ECO.....	54
<b>CENTRAL DE INFORMAÇÕES (INSTRUMENTO) (GTS).....</b>	<b>55</b>
DESCRIÇÃO DO INDICADOR MULTIFUNCIONAL.....	55
CONFIGURAÇÃO DO MOSTRADOR.....	57
<b>CENTRAL DE INFORMAÇÕES (INSTRUMENTOS) (GTI/GTR/WA- KE).....</b>	<b>58</b>
RECURSOS DO INDICADOR MULTIFUNCIONAL.....	59
DESCRIÇÃO DO INDICADOR MULTIFUNCIONAL.....	59
NAVEGANDO NO DISPLAY MULTIFUNCIONAL.....	66
ALTERANDO A INDICAÇÃO DO DISPLAY NUMÉRICO.....	70
ZERANDO A INDICAÇÃO DO DISPLAY NUMÉRICO.....	71
CONFIGURAÇÃO DO DISPLAY MULTIFUNCIONAL.....	71
DESCRIÇÃO DO VELOCÍMETRO ANALÓGICO.....	72
DESCRIÇÃO DO TACÔMETRO ANALÓGICO.....	72
<b>EQUIPAMENTO.....</b>	<b>73</b>
1) PORTA-LUVAS.....	73
2) COMPARTIMENTO DE ARMAZENAMENTO DIANTEIRO.....	73
3) SEAT ASSENTO.....	74
4) PUXADORES DO PASSEIRO.....	74
5) ESTRIBO.....	75
6) PLATAFORMA DE EMBARQUE.....	75
7) OLHAIS DIANTEIRO E TRASEIRO.....	76
8) BUJÕES DE DRENAGEM DO BOJO.....	76
9) MASTRO PARA ESQUI/WAKEBOARD (SOMENTE MODELO WAKE).....	77
10) RACK DE WAKEBOARD (SOMENTE MODELO WAKE).....	78
<b>PERÍODO DE AMACIAMENTO.....</b>	<b>80</b>
OPERANDO DURANTE O PERÍODO DE AMACIAMENTO.....	80
<b>INSTRUÇÕES DE OPERAÇÃO.....</b>	<b>81</b>
EMBARCANDO NO JET.....	81
COMO DAR A PARTIDA NO MOTOR.....	84
COMO DESLIGAR O MOTOR.....	84
COMO VIRAR O JET.....	85
COMO ENGATAR NEUTRO (SOMENTE MODELOS EQUIPADOS COM IBR).....	86
COMO ENGATAR PARA FRENTE (SOMENTE MODELOS EQUIPA- DOS COM IBR).....	86

COMO ENGATAR E USAR O REVERSO (SOMENTE MODELOS EQUIPADOS COM IBR).....	87
COMO ENGATAR E USAR O FREIO (SOMENTE MODELOS EQUIPADOS COM IBR).....	88
COMO USAR O SISTEMA DE AJUSTE VARIÁVEL (VTS).....	90
RECOMENDAÇÕES GERAIS DE OPERAÇÃO.....	94
<b>MODOS DE OPERAÇÃO.....</b>	<b>97</b>
MODO TOURING (PASSEIO).....	97
MODO SPORT (ESPORTIVO).....	97
MODO ECO.....	99
MODO NAVEGAÇÃO.....	100
MODO DE BAIXA VELOCIDADE.....	104
MODO ESQUI.....	106
MODOS DE CHAVES APRENDIZADO E ALUGUEL.....	109
<b>PROCEDIMENTOS ESPECIAIS.....</b>	<b>112</b>
LIMPEZA DA ENTRADA DE ÁGUA DA BOMBA DE JATO E DA HÉLICE.....	112
JET EMBORCADO.....	115
JET SUBMERSO.....	116
MOTOR INUNDADO COM ÁGUA.....	116
REBOCANDO O JET NA ÁGUA.....	116
<b><i>INFORMAÇÕES DE MANUTENÇÃO</i></b>	
<b>PLANO DE MANUTENÇÃO.....</b>	<b>120</b>
<b>PROCEDIMENTOS DE MANUTENÇÃO.....</b>	<b>125</b>
ÓLEO DO MOTOR.....	125
LÍQUIDO DE ARREFECIMENTO DO MOTOR.....	127
BOBINAS DE IGNIÇÃO.....	128
VELAS DE IGNIÇÃO.....	129
SISTEMA DE ESCAPE.....	130
PLACA DE ESTABILIZAÇÃO E GRADE DE ENTRADA DE ÁGUA.....	132
MASTRO PARA ESQUI/WAKEBOARD.....	132
FUSÍVEIS.....	133
<b>CUIDADOS COM O JET.....</b>	<b>135</b>
CUIDADOS APÓS DIRIGIR.....	135
LIMPEZA DO JET.....	135
<b>PREPARAÇÃO PARA SER GUARDADA E PRÉ-TEMPORADA.....</b>	<b>136</b>
AO SER GUARDADA.....	136
PREPARAÇÃO PRÉ-TEMPORADA.....	138
<b><i>INFORMAÇÕES TÉCNICAS</i></b>	
<b>IDENTIFICAÇÃO DO JET.....</b>	<b>142</b>
NÚMERO DE IDENTIFICAÇÃO DO CASCO.....	142
NÚMERO DE IDENTIFICAÇÃO DO MOTOR.....	142
<b>INFORMAÇÕES SOBRE EMISSÕES DO MOTOR.....</b>	<b>143</b>
RESPONSABILIDADE DO FABRICANTE.....	143
RESPONSABILIDADE DO REVENDEDOR.....	143
RESPONSABILIDADE DO PROPRIETÁRIO.....	143

REGULAMENTOS DE EMISSÕES DA EPA.....	144
<b>ESPECIFICAÇÕES.....</b>	<b>145</b>

***SOLUÇÃO DE PROBLEMAS***

<b>ORIENTAÇÕES PARA SOLUÇÃO DE PROBLEMAS.....</b>	<b>158</b>
<b>SISTEMA DE MONITORAMENTO.....</b>	<b>163</b>
CÓDIGOS DE FALHA.....	163
INDICADORES DE FALHA E INFORMAÇÕES NO DISPLAY DE MENSAGENS.....	164
INFORMAÇÕES SOBRE CÓDIGOS DE ALARMES SONOROS....	167

***GARANTIA***

<b>GARANTIA LIMITADA DA BRP – EUA E CANADÁ: MOTOAQUÁTICA SEA-DOO® 2014 .....</b>	<b>170</b>
<b>DECLARAÇÃO DE GARANTIA DE CONTROLE DE EMISSÃO DA CALIFÓRNIA PARA O MODELO SEA-DOO DO ANO 2014® JET PESSOAL.....</b>	<b>174</b>
<b>GARANTIA LIMITADA INTERNACIONAL DA BRP: MOTOAQUÁTICA SEA-DOO® 2014.....</b>	<b>178</b>
<b>GARANTIA LIMITADA DA BRP PARA AS ÁREAS ECONÔMICAS EUROPEIAS, A COMUNIDADE DOS ESTADOS INDEPENDENTES, TURQUIA: MOTOAQUÁTICA SEA-DOO® 2014.....</b>	<b>183</b>

***INFORMAÇÕES DE CLIENTES***

<b>INFORMAÇÕES SOBRE PRIVACIDADE.....</b>	<b>190</b>
<b>MUDANÇA DE ENDEREÇO/PROPRIEDADE.....</b>	<b>191</b>



# ***INFORMAÇÕES SOBRE SEGURANÇA***

---

## PRECAUÇÕES GENÉRICAS

### **Evite a intoxicação por monóxido de carbono**

Todo escape de motor contém monóxido de carbono, um gás mortal. Respirar monóxido de carbono pode provocar dores de cabeça, tonturas, sonolência, náuseas, confusão e certamente a morte.

O monóxido de carbono é um gás incolor, inodoro e insípido que pode estar presente, mesmo que você não veja ou sinta o cheiro de qualquer escape do motor. Os níveis mortais de monóxido de carbono podem se acumular rapidamente, você pode ser afetado subitamente e incapacitado de se salvar. Estes níveis mortais também podem se manter por horas ou dias em locais fechados ou com pouca ventilação. Se você sentir algum sintoma de intoxicação por monóxido de carbono, saia imediatamente do local, respire ar fresco e busque atendimento médico.

Para evitar a morte ou prejuízos graves à saúde por monóxido de carbono:

- Nunca ligue o jet em locais parcialmente fechados ou pouco ventilados, como garagens de barcos, molhes ou na proximidade de outros barcos. Mesmo que você tente ventilar os gases de escapamento, o monóxido de carbono pode atingir rapidamente níveis perigosos.

- Nunca ligue o jet em locais externos onde os gases de escapamento possam entrar em edifícios através de aberturas, como janelas e portas.
- Nunca fique atrás do jet enquanto o motor estiver ligado. Uma pessoa em pé atrás de um motor ligado pode inalar elevadas concentrações de gases de escapamento. A inalação de gases de escapamento concentrados que contenham monóxido de carbono pode resultar em intoxicação por CO, sérios problemas de saúde e morte.

### **Evite incêndios e outros riscos provocados pela gasolina**

A gasolina é extremamente inflamável e altamente explosiva. Os vapores de combustível podem se espalhar e incendiar ao entrar em contato com uma faísca ou chama, a alguns metros de distância do motor. Para reduzir o risco de incêndio ou explosão, siga estas instruções:

- Para armazenar combustível, use somente um galão aprovado para gasolina.
- Siga estritamente as instruções da seção *ABASTECIMENTO DE COMBUSTIVEL*.
- Nunca ligue um jet se houver odor de gasolina ou de vapor de gasolina no compartimento do motor.
- Nunca dê partida ou deixe o motor ligado se a tampa do tanque de combustível não estiver corretamente instalada.
- Não transporte galões de gasolina no bagageiro dianteiro ou qualquer outro local do jet.

A gasolina é venenosa e pode provocar prejuízos à saúde ou a morte.

- Nunca faça sifão para gasolina com a boca.
- Se você engolir gasolina, respingá-la nos olhos ou inalar seu vapor, consulte seu médico imediatamente.

Se for derramada gasolina no seu corpo, lave-se completamente com água e sabão e mude de roupa.

### **Evite queimaduras nas peças quentes**

Certos componentes podem ficar bastante quentes durante a operação. Evite contato durante o uso e logo após, para evitar queimaduras.

### **Acessórios e modificações**

Não faça modificações não autorizadas nem utilize acessórios não aprovados pela BRP. Como estas modificações não foram testadas pela BRP, podem aumentar o risco de acidentes ou ferimentos, podendo tornar o jet ilegal para uso na água.

Consulte a concessionária autorizada Sea-Doo sobre os acessórios disponíveis para o seu jet.

## Lembretes sobre operação segura

O desempenho deste jet pode exceder significativamente o de outros que você possa ter pilotado. Certifique-se de ler e entender o conteúdo deste Manual do Proprietário para familiarizar-se totalmente com os comandos e a operação do jet, antes de sair para o seu primeiro passeio ou transportar passageiro(s). Se você ainda não teve a oportunidade de fazê-lo, pratique navegando sozinho em uma área adequada sem tráfego, para se acostumar à sensação e à resposta de cada comando. Familiarize-se completamente com todos os comandos antes de acelerar acima da velocidade de marcha lenta. Não assuma que todos os jets se comportam da mesma maneira. Cada modelo difere, normalmente bastante.

Não se esqueça de que quando a alavanca de aceleração é colocada em ponto morto, o controle de direção diminui. Para manobrar o jet são necessárias tanto direção quanto aceleração. Não solte o acelerador para tentar se afastar de objetos. Você precisa do acelerador para virar. Se o motor for desligado, o controle direcional é perdido.

Embora a maioria dos jets não tenha meios para frear, o avanço tecnológico agora nos permite oferecer alguns modelos equipados com um sistema de frenagem chamado sistema iBR™. Pratique manobras de frenagem em uma área de tráfego seguro, para familiarizar-se com a navegabilidade sob frenagem e com as distâncias de parada em várias condições de operação.

## ADVERTÊNCIA

A distância de parada irá variar dependendo da velocidade inicial, carga, vento, número de passageiros e condições da água. A intensidade da potência de frenagem aplicada pelo piloto usando a alavanca do iBR (intelligent Brake and Reverse - Freio e Ré inteligentes) também afetará a distância de parada.

Ao frear, os passageiros devem se abraçar contrapondo-se à força de desaceleração, para evitar escorregar para a frente do jet e perder o equilíbrio.

Ao pilotar um jet equipado com iBR, fique ciente de que os outros barcos que o sigam ou operem nas proximidades podem não ser capazes de parar tão rápido.

Ao navegar em velocidade, logo que o freio é aplicado, uma nuvem de água irá jorrar pelo ar atrás do jet, o que pode fazer com que o piloto do jet logo atrás perca momentaneamente a visão de seu jet. É importante informar o piloto do jet que pretender segui-lo em uma formação de comboio sobre a capacidade de frenagem e manobras do seu jet, o que a nuvem de água indica, e que deve ser mantida uma maior distância entre os jets.

Ao acionar a alavanca de comando do iBR enquanto o jet possui alguma velocidade para vante, o modo de frenagem atuará e gerará uma desaceleração proporcional à posição da alavanca do iBR. Quanto mais você apertar a alavanca do iBR, maior se tornará a força de frenagem. Tome cuidado para acionar gradualmente a alavanca do iBR, ajustando a intensidade da força de frenagem e soltando simultaneamente a alavanca do acelerador.

O recurso de frenagem do sistema iBR não pode evitar que seu jet derive por causa de correntezas ou do vento. Ele não funciona em deslocamentos de ré. Note também que seu motor deve estar funcionando para poder usar o freio.

A propulsão a jato do jet pode causar ferimentos. A bomba de jato pode coletar detritos e lançá-los para trás causando um risco de ferir pessoas, danificar a bomba de jato ou outros bens.

Observe as instruções em todas as etiquetas de segurança. Elas estão ali para ajudar a assegurar que você tenha um passeio seguro e agradável.

Não guarde objetos em áreas não projetadas especificamente para bagagem.

Navegar com passageiro(s), puxando boias, um esquiador ou um wakeboarder, faz com que o jet se comporte de maneira diferente, requerendo maior habilidade de pilotagem.

Certos modelos de jet vêm equipados com olhais para rebocamento ou um mastro para esqui (somente Wake) que pode ser usado para prender um cabo de reboque para um esquiador, praticante de boia ou wake. Não utilize estes pontos de fixação ou outra parte do jet para puxar um parasail ou outro barco. Isto pode provocar lesões corporais ou danos materiais graves.

Os motores de combustão precisam de ar para funcionar, por isso este jet não pode ser totalmente impermeável. Quaisquer manobras, tais como girar constantemente em círculos estreitos, mergulhar a quilha nas ondas ou emborcar o jet, que fazem com que a as aberturas de tomada de ar fiquem submersas, podem causar graves problemas ao motor por entrada de água.

Consulte a subseção *INSTRUÇÕES DE OPERAÇÃO* e a seção *GARANTIA* contida neste Manual do Proprietário.

Os gases de escapamento contêm monóxido de carbono (CO), que pode causar sérios problemas de saúde ou a morte, se inalado em quantidades suficientes. Não opere o jet em uma área confinada, nem permita que o CO se acumule em volta do jet ou em áreas fechadas ou abrigadas, como quando atracada ou amarrada lado a lado. Tome cuidado com o risco das emissões de CO do escapamento de outros jets.

Conheça as águas nas quais o jet será operado. Correntezas, marés, corredeiras, obstáculos ocultos, esteiras e ondas, etc, podem afetar a operação segura. Não é aconselhável operar o jet em águas turbulentas ou com tempo agitado.

Em águas rasas avance com cautela e em velocidades muito baixas. O encalhe ou paradas bruscas podem resultar em ferimentos e danos no jet. Também podem ser captados detritos e atirados para trás pela bomba de jato, sobre pessoas ou bens.

Mantenha o cordão de segurança preso o tempo todo ao flutuador pessoal (PFD - personal flotation device) ou ao pulso do piloto (necessário ter pulseira), evitando que ele se enganche no guidão, para ajudar a garantir que o motor desligue caso o piloto caia. Após usar, remova o cordão de segurança do interruptor de desligamento do motor para evitar o uso não autorizado por crianças ou terceiros. Se o piloto cair do jet e o cordão de segurança não estiver preso como recomendado, o motor do jet não desligará.

Navegue dentro dos seus limites e nível de habilidade.

Pilote sempre com responsabilidade e segurança. Use bom senso e cortesia.

Respeite as zonas de velocidade restrita, o meio ambiente e os direitos dos outros usuários das áreas de navegação. Como piloto e proprietário de um jet, você é responsável pelos danos provocados pela esteira gerada por ele. Não permita que ninguém jogue lixo no mar.

Embora o seu jet tenha a capacidade de operar em altas velocidades, é altamente recomendado que somente se opere em alta velocidade quando existirem condições ideais e for permitido. A operação em velocidades mais altas requer um alto grau de habilidade e aumenta o risco de ferimentos sérios.

As forças exercidas sobre o corpo dos ocupantes ao fazer curvas, desviar de ondas ou esteiras, navegar em mar bravo ou ao cair do jet, especialmente em altas velocidades, podem causar ferimentos incluindo a possibilidade de quebrar ossos ou outros ferimentos mais sérios. Permaneça flexível e evite viradas bruscas.

Os jets não foram projetados para navegação noturna.

Evite navegar em águas muito turbulentas ou praticar manobras extremas como saltar marolas ou ondas.

### **Antes de sair navegando**

Por motivos de segurança e cuidado adequado, sempre realize a inspeção de pré-utilização conforme descrito no Manual do Proprietário, antes de começar a pilotar a embarcação.

Não exceda a carga útil ou a capacidade de passageiros de seu jet. A carga excessiva pode afetar a manobrabilidade, a estabilidade e o desempenho. As águas agitadas também reduzem a capacidade. A

existência de uma plaqueta indicativa de capacidade de carga ou número de passageiros não é desculpa para falta de bom senso ou de uma boa avaliação das coisas.

Inspeção regularmente o casco, motor, equipamentos de segurança e todos os outros equipamentos de navegação do jet e mantenha-os em condição segura de operação.

Certifique-se de possuir os equipamentos de segurança mínimos obrigatórios, flutuadores pessoais e qualquer equipamento adicional necessário para a sua travessia.

Verifique se todo o equipamento salva-vidas, incluindo o extintor de incêndios, está em condição segura de operação e de fácil acesso. Mostre a todos os passageiros onde os equipamentos são guardados no jet e garanta que eles saibam como usá-los.

Preste atenção no tempo. Verifique a previsão local do tempo antes de partir. Fique atento às mudanças de condição do tempo.

Mantenha à bordo cartas náuticas precisas e atualizadas da área de navegação. Antes de sair, verifique as condições da água na área em que planeja navegar.

Mantenha a bordo combustível suficiente para o passeio planejado. Verifique sempre o nível do combustível antes do uso e durante o percurso. Aplique o esquema de 1/3 do combustível para chegar ao destino, 1/3 para voltar e 1/3 para ficar de reserva. Considere mudanças devidas a mau tempo e outros atrasos.

### **Conscientização do piloto e dos passageiros**

Leia e entenda todas as etiquetas de segurança na embarcação Sea-Doo, o Manual do Proprietário, todos os demais documentos de se-

gurança e assista o *DVD DE SEGURANÇA* antes de utilizar a embarcação.

Respeite todas as leis aplicáveis. Consulte as leis locais e federais sobre navegação, aplicáveis à área de navegação onde pretende usar seu jet. Conheça as regras de navegação locais. Conheça e entenda o sistema de navegação aplicável (boias, sinalização, etc.).

Lembre-se que o sol, vento, fadiga ou doença podem prejudicar o seu julgamento e o tempo de reação.

NÃO é recomendada a operação deste jet por uma pessoa menor de 16 anos, ou com uma deficiência que prejudique a visão, o tempo de reação, o julgamento ou a operação dos comandos.

Use sempre o cordão de segurança quando pilotar o jet e assegure-se de que todos os passageiros estejam familiarizados com o seu uso.

Garanta que qualquer piloto e todos os passageiros saibam nadar e como reembarcar no jet ao sair da água. Embarcar em águas profundas pode ser extenuante. Pratique em água pelo peito antes de operar ou embarcar no seu jet em águas profundas. Assegure-se de que todos os operadores e passageiros usem um PFD sempre e tome precauções adicionais quando navegar.

Nunca vire o guidão enquanto houver alguém na traseira do jet. Mantenha-se distante das peças móveis de direção (bocal do hidrojato, reversor do iBR, eixos, etc).

Não ligue o motor ou pilote o jet se alguém estiver na água por perto, ou próximo da traseira do jet.

Saiba que o reversor do iBR se movimenta ao ligar o motor, ao desligá-lo ou ao usar a alavanca do iBR. O movimento automático do reversor pode espremer os dedos

das mãos ou dos pés de pessoas que se segurarem na traseira de seu jet.

O piloto e os passageiros devem estar adequadamente sentados e segurar firme em um puxador antes de ligar o jet, e durante todo o tempo em que o jet estiver em movimento. Todos os passageiros devem ser instruídos a usar os puxadores existentes, ou segurar-se na cintura da pessoa da frente. Cada passageiro deve ser capaz de colocar simultaneamente os dois pés inteiros no fundo de cada encaixe de pé quando sentado adequadamente. Ao passar sobre ondas, o(s) passageiro(s) pode(m) elevar seus corpos ligeiramente dos assentos para absorver os choques com suas pernas.

Ao frear ou desacelerar, os passageiros devem se abraçar contrapondo-se à força de desaceleração, para evitar escorregar para a frente do jet e perder o equilíbrio.

Ao acelerar o jet com passageiros, seja numa saída ou já em movimento, acelere sempre progressivamente. A aceleração rápida pode fazer com que os passageiros percam o equilíbrio e caiam para trás do jet. Garanta que os passageiros saibam ou possam prever qualquer aceleração rápida.

Podem ocorrer ferimentos internos graves se a água for forçada para dentro das cavidades corporais, como resultado de cair na água ou ficar próximo ao bocal de propulsão. Consequentemente, vestir uma parte de baixo de roupa de mergulho é altamente recomendado.

Fique longe da grade de entrada enquanto o motor estiver ligado. Coisas tais como cabelos longos, roupas largas ou tiras do flutuador pessoal podem ficar presos nas peças móveis.

Se a alavanca do acelerador estiver puxada ao frear, o sistema iBR desligará o comando do acelerador pelo piloto. Ao soltar a alavanca do iBR enquanto a alavanca do acelerador ainda estiver puxada o comando do acelerador recuperará o controle e gerará uma aceleração após um breve lapso. Solte a alavanca do acelerador se não precisar acelerar.

Antes de embarcar, verifique se o motor está desligado e se o cabo de segurança está removido do interruptor de desligamento do motor.

Para evitar uma partida acidental, sempre retire o cabo de segurança do interruptor de desligamento do motor quando quando houver banhistas embarcando ou nas proximidades, ou durante a remoção de algas ou detritos da grade de entrada.

Nunca coloque os pés e pernas na água para ajudar a virar, em um jet.

### **Operação por menores de idade**

Os menores de idade devem ser sempre supervisionados por um adulto quando operarem um jet. As leis sobre idade mínima e exigência de licença para menores podem variar de uma jurisdição para outra. Certifique-se de contatar as autoridades náuticas locais sobre informações a respeito da operação legal de um jet, na jurisdição onde se pretende usá-la. A BRP recomenda uma idade mínima para o piloto de 16 anos.

### **Drogas e álcool**

Nunca conduza seu jet sob o efeito de drogas ou álcool. Como ao dirigir um carro, pilotar um jet requer que o piloto esteja sóbrio, atento e alerta. Operar um jet intoxicado ou sob a influência de drogas não somente é perigoso, como também é um crime punido com penas sig-

nificativas. Estas leis são aplicadas com rigor. O uso de drogas e álcool, isoladamente ou combinados, torna o tempo de reação mais lento, atrapalha o julgamento, prejudica a visão e inibe sua capacidade de operar um jet com segurança.

### **! ADVERTÊNCIA**

**O consumo de álcool e a náutica não se misturam! Pilotar sob a influência de drogas ou álcool coloca em risco as vidas dos seus passageiros, de outros navegantes e a sua própria. As leis do país proíbem a operação de um jet sob influência de álcool ou drogas.**

### **Esportes aquáticos (Puxar com o jet)**

### **! ADVERTÊNCIA**

**Evite ferimentos! A sua motoaquática não foi projetada e não deve ser usada para rebocar outro barco, parasail, kite, asa delta ou qualquer outro dispositivo que possa voar. Use seu jet apenas para os esportes aquáticos para os quais ele foi projetado.**

Alguns dos esportes aquáticos mais populares são o esqui na água, o wakeboarding ou andar em algum tipo de boia inflável rebocada. Participar de qualquer esporte aquático requer uma maior preocupação com a segurança pelo participante e pelo piloto do jet. Se você nunca rebocou alguém atrás de seu jet antes, é uma boa ideia passar algumas horas observando, ajudando e aprendendo com um piloto experiente. Também é importante conhecer a habilidade e experiência da pessoa que será rebocada.



Todos que participem de um esporte aquático deveriam seguir estas orientações:

- Pilotar com passageiro(s) ou puxando uma boia, esquiador ou wakeboarder, faz com que o jet se comporte diferente, requerendo maior habilidade.
- Respeite sempre a segurança e o conforto dos seus passageiros e da pessoa que está sendo rebocada no esqui, wakeboard ou outros.
- Leve sempre um observador quando puxar uma boia, um esquiador ou wakeboarder, para observar a pessoa rebocada e informar ao piloto os sinais de mão que ela dá. O piloto deve fixar sua atenção na operação do jet e na água adiante.
- Avance apenas com a velocidade necessária e siga as instruções do observador.
- Ao puxar uma boia, um esquiador ou wakeboarder, não dê viradas bruscas nem use o sistema de frenagem, a menos que seja absolutamente necessário. Lembre-se que embora este jet seja manobrável e tenha capacidade de parada (modelos com iBR), a pessoa rebocada pode não ser capaz de evitar um obstáculo, ou o próprio jet que a está rebocando.
- Permita apenas que nadadores capacitados participem de qualquer esporte aquático.
- Vista sempre um dispositivo pessoal de flutuação (PFD) aprovado. Usar um PFD projetado adequadamente ajuda uma pessoa atordoada ou inconsciente a permanecer boiando.
- Tenha consideração com as pessoas com quem divide a água.
- Tanto o piloto como o observador devem monitorar o cabo de rebocamento ao participar de esportes aquáticos. Um cabo de rebocamento frouxo pode se enrolar em pessoas ou objetos, no jet ou na água, principalmente ao fazer uma curva fechada ou um círculo, podendo causar ferimentos graves.
- Não puxe uma pessoa em qualquer esporte aquático com um cabo tão curto que ela inale os gases de escapamento concentrados. A inalação de gases de escapamento concentrados, que contém monóxido de carbono, pode resultar em intoxicação por monóxido de carbono, ferimentos e morte.
- Use um cabo de reboque de comprimento e bitola suficientes e garanta que esteja preso adequadamente ao seu jet. Embora alguns jets já possuam ou possam ser equipados com um mecanismo de reboque especialmente projetado, evite instalar um mastro de reboque em um jet. Pode ser perigoso se alguém cair em cima dele.
- Dê atenção imediata a uma pessoa que tenha caído na água. Ela fica vulnerável, sozinha na água, e pode não ser vista pelas outros pilotos.
- Aproxime-se da pessoa que está na água de sotavento (direção oposta ao vento). Desligue o motor antes de se aproximar da pessoa.
- Pratique esportes aquáticos apenas em áreas seguras. Afaste-se de outros barcos, canais, praias, áreas restritas, nadadores, das vias navegáveis muito movimentadas e dos obstáculos submersos.

- Desligue o motor e prenda o jet antes de nadar.
- Nade apenas em áreas indicadas como seguras para a natação. Normalmente, elas são sinalizadas com uma boia. Não nade sozinho ou à noite.



#### **BOIA SINALIZADORA DE ÁREA SEGURA PARA NATAÇÃO**

- Não faça esqui aquático entre o pôr e o nascer do sol. É ilegal na maioria das áreas.
- Não pilote o jet diretamente atrás de um esquiador, wakeboarder ou praticante de boia. A 40 km/h por hora, sua lancha consegue alcançar uma pessoa que caiu na água a uma distância de 60 m à sua frente em cerca de 5 segundos.
- Desligue o motor e remova o cordão de segurança do interruptor de desligamento do motor quando alguém estiver nas proximidades dentro d'água.
- Mantenha-se a pelo menos 45 m longe das áreas sinalizadas com boia de mergulho.

**Evite ferimentos!** Não deixe ninguém ficar perto do sistema de propulsão ou da grade de entrada, mesmo quando o motor estiver desligado. Coisas como cabelos longos, roupas largas ou tiras do flutuador pessoal podem ficar presas nas partes móveis, causando ferimentos graves ou afogamento. Em águas rasas, as conchas, areia, pedras ou outros objetos podem ser aspirados pela bomba de jato e projetados para trás.

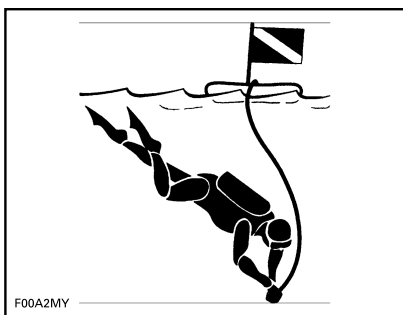

#### **BOIA DE MERGULHO**

Para obter mais informações sobre a prática aprovada, legal e segura de esportes aquáticos, contate a autoridade legal em segurança de esportes aquáticos, na área em que pretende praticar.

### **Hipotermia**

A hipotermia, a perda de calor do corpo resultando em uma temperatura abaixo do normal, é uma causa significativa de morte em acidentes de barco. Após uma pessoa entrar em hipotermia, ela perderá a consciência e se afogará.

Os PFD podem aumentar o tempo de sobrevivência, pelo isolamento que proporcionam.

Naturalmente, quanto mais quente estiver a água, menor será o isolamento necessário. Ao navegar em águas frias (abaixo de 4 °C), deve-se considerar usar um PFD tipo casaco ou jaqueta, pois ele cobre uma parte maior do corpo do que o PFD tipo colete.

Algumas coisas a lembrar sobre a proteção contra a hipotermia:

- Enquanto estiver flutuando, não tente nadar, exceto se for para alcançar um barco próximo, outro sobrevivente ou um objeto flutuante no qual você possa segurar ou subir. A natação desnecessária aumenta a taxa de perda de calor do corpo. Em água fria, recomenda-se não usar métodos anti-afogamento que exigem colocar sua cabeça na água. Mantenha a cabeça fora da água. Isto diminui muito a perda de calor do corpo e aumenta o tempo de sobrevivência.
- Mantenha uma atitude positiva em relação à sua sobrevivência e resgate. Isso aumentará suas chances de prolongar o tempo de sobrevivência, até que possa ser resgatado. A sua vontade de viver faz a diferença!
- Se houver mais de uma pessoa na água, recomenda-se que fiquem juntas. Isto tende a reduzir a taxa de perda de calor e assim aumenta o tempo de sobrevivência.
- Use sempre o seu PFD. Se você não usá-lo, não conseguirá combater os efeitos da hipotermia.

## **Cursos de segurança náutica**

Muitos países recomendam ou exigem um curso de segurança náutica. Verifique com as autoridades competentes locais.

Consulte as leis locais e federais sobre navegação, aplicáveis à área de navegação onde pretende usar seu jet. Conheça as regras de navegação locais. Conheça e entenda o sistema de navegação aplicável (boias, sinalização, etc.).

## Introdução

NOTA: Algumas funções ou recursos descritos nesta seção podem não se aplicar a todos os modelos de jet, ou podem ser opcionais.

Os iControl™ (sistemas de controle inteligentes) proporcionam um ambiente em que o piloto pode controlar muitos sistemas, sem tirar as mãos do guidão.

Todos os controles estão ao alcance dos dedos do piloto e são ativados pressionando um botão ou puxando uma alavanca. A atenção do piloto pode então permanecer focada na água e em dirigir o jet.

Cada controle é eletrônico e fornece um sinal de comando para um módulo eletrônico, cuja função é garantir a operação adequada do seu sistema, dentro dos parâmetros definidos.

Os diversos sistemas agrupados abaixo do iControl são:

- iCT™ - intelligent Throttle Control (Controle de aceleração inteligente)
- iBR (Freio e Reverso inteligente) (modelos com iBR)
- O.T.A.S. - Off Throttle Assisted Steering (Direção assistida sem aceleração).

Estes sistemas funcionam em conjunto para fornecer recursos como modo de cruzeiro, modo de baixa velocidade e frenagem, resposta melhorada do jet aos comandos do piloto, maior manobrabilidade e controle.

A leitura de todas as informações contidas neste Manual do Proprietário é extremamente importante para os pilotos, para se familiarizarem com este jet, seus comandos, capacidades e limitações.

## iTC (Controle de aceleração inteligente)

O sistema usa um controle eletrônico de aceleração (electronic throttle control - ETC) que fornece sinais de comando para o ECM - Engine Control Module (Módulo de controle do motor). Com este sistema, não é necessário um cabo de acelerador tradicional.

O iTC permite os seguintes modos de operação:

- Modo Touring (Passeio)
- Modo Sport (Esportivo)
- Modo ECO
- Modo de cruzeiro (se instalado)
- Modo de baixa velocidade (se equipado com modo de cruzeiro)
- Modo de esqui (se equipado).

O.T.A.S.™ também é controlado pelo iTC.

### Modo Touring (Passeio)

O modo passeio é o modo de pilotagem padrão.

No modo passeio, a potência disponível do motor e a aceleração são reduzidas quando se acelera a partir do zero e quando se opera na faixa de baixa potência do motor, sob certas condições.

### Modo Sport (Esportivo)

No modo esportivo, a potência máxima do motor fica disponível em toda a faixa de operação do motor.

Consulte a subseção *MODOS DE OPERAÇÃO* para obter instruções detalhadas.

### Modo ECO

Quando o modo ECO é selecionado (modo de economia de combustível), a rotação do motor fica limitada para poder reduzir o consumo de combustível, mas ainda mantendo

do uma velocidade de cruzeiro ideal.

Consulte a subseção *MODOS DE OPERAÇÃO* para obter instruções detalhadas.

### **Modo de cruzeiro (se instalado)**

O modo cruzeiro permite que o piloto defina uma velocidade máxima desejada para o jet.

O modo cruzeiro limita a velocidade do jet mas não a mantém. O piloto deve segurar a alavanca do acelerador para manter a velocidade à vante, diferente de um piloto automático automotivo que mantém uma velocidade constante enquanto o pedal do acelerador está solto.

Ao avançar em uma configuração de velocidade constante, segure a alavanca do acelerador totalmente puxada para poder concentrar toda a sua atenção em manter uma boa observação do entorno.

Consulte a subseção *MODOS DE OPERAÇÃO* para obter instruções detalhadas.

### **Modo de baixa velocidade (se equipado com modo de cruzeiro)**

O modo de baixa velocidade é uma função do modo cruzeiro, que permite ao piloto ajustar e definir a velocidade em marcha lenta do jet entre 1,6 km/h para 11 km/h. A alavanca do acelerador não deve estar puxada ao operar no modo de baixa velocidade.

Consulte a subseção *MODOS DE OPERAÇÃO* para obter instruções detalhadas.

### **Modo de esqui (se equipado).**

O modo esqui permite uma saída controlada e uma velocidade máxima de rebocamento mantida com precisão, ao rebocar um esquiador ou wakeboarder.

Consulte a subseção *MODOS DE OPERAÇÃO* para obter instruções detalhadas.

### **Sistema O.T.A.S.™ (Direção assistida sem aceleração)**

O sistema O.T.A.S. (Direção assistida sem aceleração) fornece maior manobrabilidade na ausência de aceleração.

O sistema O.T.A.S. é eletronicamente ativado quando o operador inicia uma curva completa e solta o acelerador ao mesmo tempo.

### **Limitações**

O sistema O.T.A.S. não pode ajudá-lo a manter o controle ou evitar colisões em todas as situações.

Consulte as *INSTRUÇÕES DE OPERAÇÃO* para mais detalhes.

### **Modos de chaves Aprendizado e Aluguel**

A Chave Aprendizado do Sea-Doo™ limita a velocidade do jet, permitindo que usuários novatos e pilotos menos experientes aprendam a operar o jet, enquanto adquirem a confiança e o controle necessários.

A Chave Aluguel só se aplica a modelos para aluguel. Ela funciona de modo semelhante à Chave Aprendizado.

### **Limitações**

A capacidade de um novato operar o jet pode ser excedida mesmo quando se usa uma chave Aprendizado ou Aluguel.

Consulte os *MODOS DE OPERAÇÃO* para mais detalhes.

## **iBR (Sistema de freio e reverso inteligente) (Todos os modelos, exceto GTS)**

Este jet usa um sistema de freio e ré controlado eletronicamente, denominado sistema iBR (Freio e ré inteligentes).

O módulo iBR controla a posição do reversor do iBR para fornecer:

- À frente
- Marcha à ré
- Neutro
- Frenagem

O operador controla a posição do reversor do iBR seja usando a alavanca do acelerador para posição à vante, ou a alavanca do iBR para ponto morto, marcha à ré e para a função de frenagem.

**NOTA:** A alavanca iBR só pode ser usada para controlar uma mudança na posição do reversor se o motor estiver funcionando.

Usar o sistema iBR reduz significativamente a distância de parada deste jet e pode aumentar a manobrabilidade, já que pode ser usado em linha reta, em uma curva, em alta ou baixa velocidade, ou para mover o jet em ré na atracação ou em manobras na proximidade de outros barcos.

Em condições ideais, pilotos experientes foram repetidamente capazes de reduzir em 33%, aproximadamente, a distância de parada de um jet equipado com o sistema iBR, partindo de uma velocidade inicial de 80 km/h.

### **Limitações**

Mesmo quando equipados com um sistema iBR, os jets não possuem a capacidade de veículos terrestres.

A distância de parada variará muito, dependendo da velocidade inicial, carga, correnteza, vento, condições da água e da potência de frenagem.

O sistema iBR não afeta o movimento para trás.

Ele não pode evitar que o jet derive devido à correnteza ou ao vento.

### **! ADVERTÊNCIA**

- É importante informar o piloto de um jet que pretende segui-lo em uma formação de comboio sobre a capacidade de frenagem e manobras de seu jet, o que significa a nuvem de água e que deve ser mantida uma maior distância entre os jets.
- Fique ciente de que outros barcos, que venham atrás ou que estejam muito próximos, podem não ser capazes parar tão rapidamente.

# EQUIPAMENTOS DE SEGURANÇA

## Equipamentos de segurança necessários

O piloto e os passageiros devem vestir um dispositivo pessoal de flutuação (PFD) homologado, adequado para uso em um jet.

O piloto e os passageiros devem ter fácil acesso a óculos não estilhaçável, caso as condições de percurso ou as preferências pessoais justifiquem.

O vento, os respingos da água e a velocidade podem causar lacrimejamento e perturbar a visão.

Como proprietário do jet, você é responsável por garantir que todos os equipamentos de segurança requeridos estejam a bordo. Deve também providenciar, quando necessário, outros equipamentos que garantam sua própria segurança e a dos passageiros. Verifique o estado do equipamento de segurança necessário e as normas locais vigentes.

Os equipamentos de segurança requeridos pela legislação são obrigatórios. Se a legislação local requer equipamentos adicionais, eles devem ser aprovados pelas autoridades competentes. Os requisitos mínimos incluem o seguinte:

- Dispositivos pessoais de flutuação (PFD)
- Uma retinida flutuante de 15 m, no mínimo
- Uma lanterna impermeável ou sinalizadores homologados
- Dispositivo de sinalização
- Dispositivos sonorizadores (corneta ou apito).

## Equipamentos de proteção recomendados

O piloto e os passageiros de jets devem vestir equipamentos de proteção, incluindo:

- Uma roupa de mergulho ou uma roupa grossa e justa de trama estreita que proporcione proteção equivalente. Como exemplo, uma bermuda fina de ciclismo não é apropriada. Ferimentos internos graves podem ocorrer se a água entrar com força nas cavidades do corpo ao cair na água ou ficar próximo ao bocal de propulsão a jato. Trajes de banho comuns não protegem adequadamente contra a entrada forçada de água nas cavidades inferiores do corpo masculino e feminino.
- Também são recomendados calçados, luvas, óculos de proteção ou comuns. Recomenda-se o uso de algum tipo de proteção leve e flexível nos pés. Isso ajudará a reduzir possíveis ferimentos, caso você pise em objetos cortantes submersos.

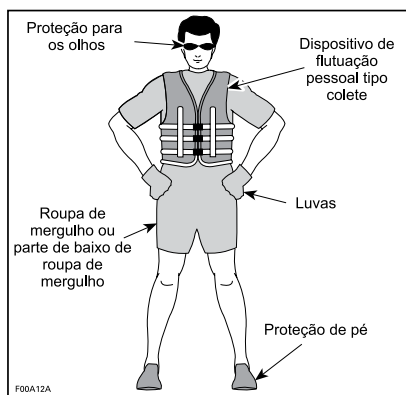

## Dispositivos pessoais de flutuação (PFD)

Todas as pessoas a bordo de um jet recreativo devem usar um dispositivo de flutuação pessoal (PFD) o tempo todo. Verifique se esses PFDs atendem às regulamentações de seu país.

Um PFD permite flutuar, ajudando a manter a cabeça fora da água e

uma posição satisfatória do corpo dentro da água. Deve-se considerar o peso e a idade ao escolher um PFD. A flutuação fornecida pelo PFD deve suportar o seu peso dentro da água. O tamanho do PFD deve ser adequado ao usuário. O peso e a largura da caixa torácica são os métodos comuns para dimensionar os PFD. É sua responsabilidade garantir o número e tipo adequados de PFD a bordo para atender a legislação local e federal e que seus passageiros saibam onde estão e como usá-los.

### Tipos de PFD

Existem cinco tipos homologados de PFD.

**PFD Tipo I**, para vestir, apresenta a maior flutuação. O seu desenho permite virar a maioria das pessoas inconscientes na água, da posição com o rosto para baixo para uma posição com o rosto para cima, vertical ou ligeiramente inclinada para trás. Ele pode aumentar consideravelmente as chances de sobrevivência. O tipo I é o mais eficiente para todos os tipos de água, especialmente em alto mar, onde o socorro pode demorar a chegar. Ele também é o mais eficaz em águas turbulentas.

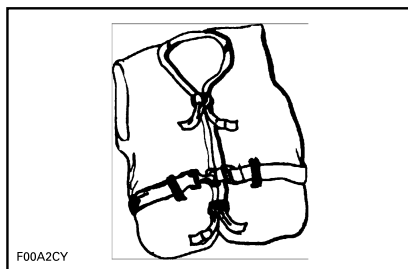

*TIPO I — PARA VESTIR*

**PFD Tipo II**, para vestir, vira a pessoa que o veste da mesma maneira que o Tipo I, mas não tão eficazmente. Nas mesmas condições, o Tipo II não vira tantas pessoas quanto o Tipo I. Este PFD é preferí-

vel quando houver a possibilidade de socorro rápido, como em áreas onde haja normalmente outras pessoas praticando atividades aquáticas.

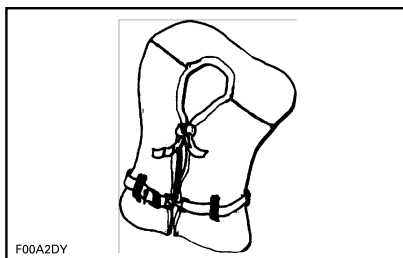

*TIPO II — PARA VESTIR*

**PFD Tipo III**, para vestir, permite que os usuários se coloquem em posição vertical ou ligeiramente inclinada para trás. Ele não vira o usuário. Ele mantém a pessoa em posição vertical ou ligeiramente inclinada para trás e não tem tendência de virar o usuário com o rosto para baixo. Ele possui a mesma flutuação do Tipo II e pode ser adequado para zonas onde haja normalmente outras pessoas praticando atividades aquáticas.

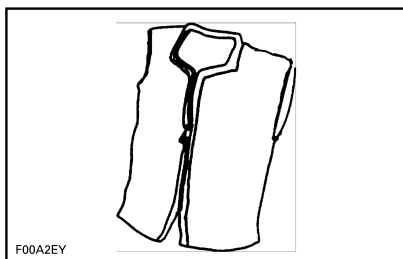

*TIPO III — PARA VESTIR*

**PFD Tipo V**, para vestir, deve ser inflado. Quando inflado, ele oferece flutuação equivalente aos tipos I, II ou III. Entretanto, quando vazio ele pode não suportar algumas pessoas.



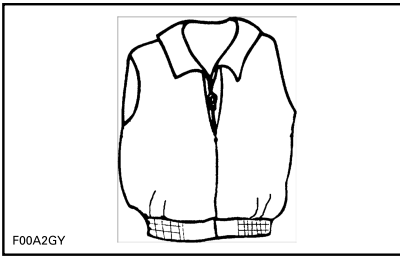

TIPO V — PARA VESTIR

## Capacetes

### Algumas Considerações Importantes

Os capacetes são projetados para oferecer alguma proteção em caso de impacto na cabeça. Na maioria dos esportes motorizados, os benefícios de se usar um capacete claramente superam as desvantagens. Entretanto, no caso de esportes aquáticos motorizados, tais como pilotar jets, isto não é necessariamente verdade, pois existem alguns riscos associados à água.

### Benefícios

Um capacete ajuda a reduzir o risco de ferimentos no caso de um impacto da cabeça contra uma superfície dura, como outro barco no caso de uma colisão. Similarmente, um capacete com uma proteção para queixo pode ajudar a prevenir ferimentos no rosto, mandíbula ou dentes.

### Riscos

Por outro lado, em algumas situações, ao cair da motoaquática, os capacetes tendem a reter a água como um “balde”, aplicando tensões severas no pescoço ou na coluna. Isto poderia causar asfixia, ferimentos graves ou permanentes no pescoço ou na coluna, ou morte.

Os capacetes podem também interferir na visão periférica e na audição, ou aumentar o cansaço, contri-

buindo para aumentar o risco de uma colisão.

### Pesando os Riscos x Benefícios

Para poder decidir se você deve ou não usar um capacete, é melhor levar em consideração o ambiente específico onde você irá pilotar, além de outros fatores como a experiência pessoal. Haverá muito trânsito na água? Qual o seu estilo de pilotagem?

### Conclusão

Como cada opção minimiza alguns riscos, mas aumenta outros, antes de cada passeio você deve decidir se usará ou não um capacete baseado na sua situação específica.

Se você decidir usar um capacete, deve então decidir qual tipo é mais apropriado para as circunstâncias. Procure capacetes que atendam os padrões do DOT (INMETRO) ou Snell, e se possível, escolha um projetado para esportes aquáticos motorizados.

## Equipamentos adicionais recomendados

Recomenda-se que você adquira equipamentos adicionais para uma navegação segura e agradável. Esta lista, não exaustiva, inclui itens que você deve pensar em adquirir.

- Mapa local
- Kit de primeiros socorros
- Cabo de reboque
- Sinalizadores
- Cordas de amarração

Um celular em um saco ou recipiente impermeável também é considerado útil para os navegadores, quando em perigo ou apenas para contatar alguém em terra.

---

# EXERCÍCIOS PARA PRATICAR

É sempre uma boa ideia praticar e ficar familiarizado com todos os controles, funções e características de manuseio de seu jet antes de começar a pilotar na água.

Sempre prenda o cordão de segurança ao interruptor de desligamento do motor e o fecho ao seu PFD ou a uma pulseira.

## Onde praticar os exercícios

Encontre um local adequado para praticar os exercícios. Verifique se a área atende aos seguintes requisitos:

- Sem tráfego
- Sem obstáculos
- Sem banhistas
- Sem correntezas
- Amplo espaço de manobra
- Profundidade da água adequada

## Exercícios práticos

Pratique **sozinho** os seguintes exercícios.

### Fazendo curvas

Pratique as curvas em círculos nas duas direções em velocidade baixa. Quando estiver confortável com o exercício, aumente a dificuldade fazendo alguns "números 8".

Quando tiver aprendido bem, repita os exercícios acima, mas em maior velocidade.

### Distâncias de parada

#### Jets não equipados com iBR

Pratique parar os jets em linha reta em diferentes velocidades.

Lembre-se, o arrasto da água é o principal fator que reduz a velocidade do jet e, portanto, a distância de parada.

**NOTA:** A velocidade do jet, a carga, a corrente e o vento também de-

sempenham papel importante para afetar as distâncias de parada.

#### Jets equipados com iBR

Pratique parar os jets em linha reta em diferentes velocidades e forças de frenagem.

Lembre-se que a velocidade do jet, a carga, as condições da água, a corrente e o vento também afetam as distâncias de parada.

#### Reverso (Exceto jets não equipados com iBR)

Pratique a marcha a ré para saber como o jet opera em marcha a ré e reage com entradas de aceleração.

**NOTA:** Sempre faça esse exercício em baixa velocidade.

#### Evitando um obstáculo

Pratique como evitar obstáculos (escolha um ponto virtual na água) manobrando o jet e mantendo a aceleração.

Repita o exercício, mas desta vez solte a aceleração enquanto gira.

**NOTA:** Com este exercício, você aprenderá que precisa acelerar para virar o jet em uma direção diferente.

#### Atracando

##### Jets não equipados com iBR

Pratique a atracação usando o acelerador e a direção para familiarizar-se com a resposta do jet e para desenvolver boas habilidades de controle.

##### Jets equipados com iBR

Pratique a atracação usando o acelerador, a alavanca do iBR e a direção para familiarizar-se com a resposta do jet e para desenvolver boas habilidades de controle.

**NOTA:** Lembre-se que a direção é invertida ao mover para trás.

### **Modo de baixa velocidade, Modo esqui e modo cruzeiro**

Se o seu jet tiver um desses modos, também é importante conhecer a operação dos mesmos e familiarizar-se com esses recursos antes de usá-los em um passeio com outras pessoas.



### **ADVERTÊNCIA**

Os modos esqui e cruzeiro não são um piloto automático. Eles não pilotarão o jet para você.

### **Fatores importantes que não devem ser negligenciados**

Além disso, lembre-se sempre que as seguintes condições têm um impacto direto em como o seu jet irá se comportar e responder a diferentes entradas:

- Cargas
- Correntezas
- Vento
- Condições da água.

Não se esqueça de estar alerta a essas condições e adaptar-se de acordo. Se possível, pratique bastante sob essas condições.

Para manobras delicadas, o melhor conselho é sempre tentar reduzir a velocidade ao máximo.

# REGRAS DE NAVEGAÇÃO

## Regras Operacionais

Pilotar um jet pode ser comparado com dirigir em rodovias e estradas não sinalizadas. Para prevenir colisões ou evitar os outros navegadores, é necessário seguir um sistema de regras operacionais. Não é apenas bom senso... é a lei!

Mantenha normalmente a direita e evite colisões com segurança, mantendo uma distância segura dos outros jets, barcos, pessoas e objetos.

A ilustração a seguir identifica diferentes partes do barco que são usadas como pontos de referência direcional, a proa sendo a frente do barco. O bombordo da lancha (lado esquerdo) pode ser visualmente identificado por um luz VERMELHA fora da proa e o estibordo (lado direito) por uma luz VERDE.

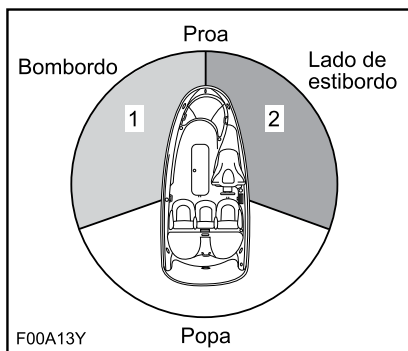

*TÍPICA - PONTOS DE REFERÊNCIA DIRECIONAL*

1. Luz VERMELHA
2. Luz VERDE (zona de dar preferência de passagem)

## Cruzamento

Dê preferência a um jet **que esteja à sua frente e à direita**. Nunca atravesse na frente de um barco, você deve ver a luz VERMELHA dele, ele deve ver a sua luz VERDE (ele tem a preferência).

Os jets (PWC) não possuem estas luzes coloridas, mas a regra também se aplica.

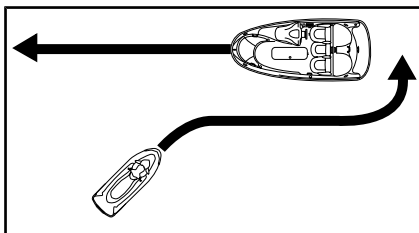

*TÍPICO*

Como em um semáforo, se vir uma luz **VERMELHA, PARE**, dê a preferência. O outro barco está à sua direita e **ele** tem a preferência de passagem.

Se vir uma luz **VERDE, passe com cuidado**. O outro barco está à sua esquerda, você tem a preferência de passagem.

## Encontro frente a frente

Mantenha a direita.

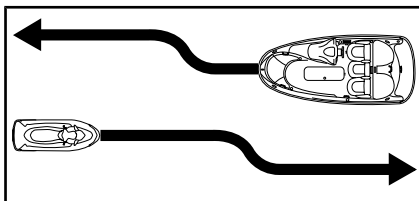

*TÍPICO*

## Ultrapassagem

Dê a preferência a outros barcos e fique longe.

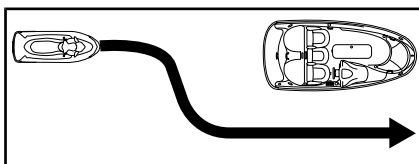

*TÍPICO*

## Sistema de navegação

Recursos de navegação, como sinais ou boias, podem ajudá-lo a

identificar águas seguras. As boias indicarão se você deve se manter à direita (estibordo) ou à esquerda (bombordo) da boia, ou em qual canal você pode continuar. Elas também podem indicar se você está entrando em uma área restrita ou controlada, como uma zona de baixa velocidade. Elas também podem indicar riscos ou informações de navegação pertinentes. Os sinais podem estar na praia ou na água. Eles também podem indicar limites de velocidade, proibição de barcos a motor ou navegação, ancoragem e outras informações úteis (A forma de cada tipo de sinal fornecerá a informação).

Certifique-se de conhecer e entender o sistema de navegação aplicável à área de navegação onde pretende usar o jet.

### **Evitar colisões**

Não solte o acelerador para tentar se afastar de um obstáculo. A potência do motor e o empuxo da bomba de jato são necessários para virar o jet.

Fique sempre atento a outros banhistas, outros barcos ou objetos, especialmente ao fazer curvas. Esteja alerta às condições que possam limitar sua visibilidade ou bloquear sua visão dos outros.

Respeite os direitos dos outros banhistas e/ou transeuntes e mantenha sempre uma distância segura de todos os demais jets, barcos, pessoas e objetos.

Não salte esteiras ou ondas, não navegue na linha de arrebatamento nem tente espirrar ou jogar água nos outros com seu jet. Você pode avaliar mal a capacidade do jet e as suas habilidades e bater em um barco ou em uma pessoa.

Este jet é capaz de fazer curvas mais fechadas do que outros barcos, entretanto, a não ser em uma

emergência, não faça viradas bruscas em alta velocidade. Estas manobras tornam mais difícil que os outros desviem de você ou entendam para onde você está indo. Além disso, você e/ou seus passageiros podem ser ejetados do jet.

### **Jets equipados com iBR**

Diferentemente da maioria dos jets, este possui um sistema de frenagem (iBR)

Ao pilotar um jet equipado com iBR, fique ciente de que os outros barcos que o sigam ou operem nas proximidades podem não ser capazes de parar tão rápido.

Quando estiver em alta velocidade e o freio for acionado, uma nuvem de água irá disparar no ar atrás do jet, indicando uma manobra de frenagem.

É importante informar o piloto de um jet que pretende segui-lo em uma formação de comboio, sobre a capacidade de frenagem e manobras de seu jet, o que a nuvem de água indica e que deve ser mantida uma maior distância entre vocês dois.

A distância de parada varia em função da velocidade inicial, carga, vento e condições da água.

Embora a manobra preferida para evitar um obstáculo seja desviar e acionar o acelerador, o iBR também pode ser usado para frear totalmente e virar na direção apropriada para evitar o obstáculo.

# ABASTECIMENTO DE COMBUSTÍVEL

## Procedimento de abastecimento

### ⚠️ ADVERTÊNCIA

Combustível é inflamável e explosivo sob certas condições. Trabalhe sempre em áreas bem ventiladas. Não fume ou permita chamas abertas ou faíscas nas proximidades.

1. Desligue o motor.

### ⚠️ ADVERTÊNCIA

Desligue sempre o motor antes de reabastecer.

2. Não permita que alguém permaneça no jet.
3. Amarre o jet seguramente ao cais de abastecimento.
4. Fique com um extintor de incêndio à mão.
5. Abra a tampa do compartimento de armazenamento dianteiro.
6. Localize a tampa do tanque de combustível



**TÍPICA - LOCALIZAÇÃO DA TAMPA DO TANQUE DE COMBUSTÍVEL**

1. Tampa do tanque de combustível (tampa do compartimento de armazenamento dianteiro aberta)
7. Vagarosamente, gire a tampa de combustível no sentido anti-horário.

### ⚠️ ADVERTÊNCIA

Talvez o tanque de combustível esteja pressurizado. Ao remover a tampa do tanque de combustível, talvez vapores de combustível sejam liberados.

8. Insira a mangueira da bomba de gasolina no bocal de enchimento e encha o tanque de combustível.

### ⚠️ ADVERTÊNCIA

Para evitar refluxo de combustível, encha o tanque lentamente para que o ar possa escapar do tanque de combustível.

9. Pare de encher imediatamente após soltar a manopla do bico da bomba de gasolina e aguarde um momento antes de remover a mangueira. Não recolha o bico da bomba de gasolina para colocar mais combustível no tanque.

### ⚠️ ADVERTÊNCIA

Não encha o tanque até a boca ou até derramar e depois deixe o jet sob o sol. Com o aumento da temperatura, o combustível expande e pode transbordar.

10. Reinstale a tampa do tanque de combustível e aperte-a até o fim na direção horária.

### ⚠️ ADVERTÊNCIA

Limpe sempre qualquer derramamento de combustível no jet.

11. Depois de reabastecer, sempre abra o assento para certificar-se de que não haja cheiro de vapor de gasolina no compartimento do motor.

**ADVERTÊNCIA**

Não dê partida se houver gasolina ou presença de cheiro de vapor de gasolina.

## Requisitos do combustível

**AVISO** Use sempre gasolina nova. A gasolina se oxida; o resultado é perda de octanagem, compostos voláteis e a produção de depósitos de goma e verniz que podem danificar o sistema de combustível.

A mistura de álcool combustível varia em países e regiões diferentes. Seu veículo foi projetado para trabalhar com os combustíveis especificados; no entanto, esteja atento para o seguinte:

- O uso de combustível com álcool acima das especificações regulamentadas pelo governo não é recomendado e pode resultar nos seguintes problemas nos componentes do sistema de combustível:
  - Problemas de partida e de operação.
  - Deterioração das partes de borracha ou plástico.
  - Corrosão das partes de metal.
  - Dano às partes internas do motor.

- Inspeção frequentemente em busca de vazamentos de combustível ou outras anormalidades do sistema de combustível se você suspeitar que a quantidade de álcool na gasolina excede a regulamentação do governo.
- Combustíveis com álcool atraem e mantêm a umidade, o que pode levar à separação das fases do combustível e resultar em problemas de desempenho e danos ao motor.

### Combustível recomendado

#### **Todos os modelos, exceto GTR**

Use gasolina comum sem chumbo com octanagem AKI (RON+MON)/2 de 87, ou octanagem RON de 91.

#### **Somente Modelos GTR**

Use gasolina premium sem chumbo com octanagem AKI (RON+MON)/2 de 91, ou octanagem RON de 95.

#### **Todos os Modelos**

**AVISO** Nunca experimente com outros combustíveis. Podem ocorrer danos ao motor ou ao sistema de combustível com a utilização de combustível inadequado.

#### **Dentro da América do Norte**

**AVISO** NÃO use combustível de bombas de abastecimento denominadas E85.

O uso de combustíveis denominados E15 é proibido pela Regulamentação EPA dos EUA.

# INFORMAÇÕES PARA TRANSPORTE

**AVISO** O comprimento dos estrados de madeira do reboque, incluindo a largura do estrado deve ser ajustado para suportar toda a extensão do casco. As pontas dos dois estrados de madeira do reboque não devem exceder o comprimento do jet.

Assegure que as rodas do reboque estejam posicionadas de forma que o centro de gravidade do jet esteja ligeiramente à frente das rodas, para suportar adequadamente o peso desta.

## ADVERTÊNCIA

**Nunca incline este jet para uma extremidade ao transportar. Recomendamos que você transporte o jet na sua posição normal de uso.**

Verifique as leis e regulamentos aplicáveis a puxar um reboque na sua região, especialmente os seguintes itens:

- Sistema de freios
- Peso do veículo reboque
- Espelhos.

Tome as seguintes precauções ao rebocar o jet:

- Respeite a capacidade de carga máxima do veículo e a capacidade de peso no engate conforme recomendado pelo fabricante.
- Amarre o jet pelos olhais dianteiro e traseiro (proa/popa) para que ele fique bem preso ao reboque. Use amarras de sujeição adicionais se for necessário.
- Verifique se a tampa do tanque de combustível, a tampa do bagageiro dianteiro, a tampa do porta-luvas e o assento estejam travados corretamente.
- Observe as medidas de segurança durante processo de rebocamento.

**AVISO** Não passe cordas ou amarras de sujeição sobre o assento ou puxadores, pois eles podem ser permanentemente danificados. Enrole as cordas ou amarras com trapos ou protetores semelhantes, onde elas possam tocar o corpo do jet.

## ADVERTÊNCIA

**Garanta que o assento esteja bem travado antes de colocar no reboque.**

Uma capa Sea-Doo pode proteger o jet, principalmente ao transportar em estradas de terra, para evitar que a poeira entre pelas aberturas de tomada de ar.

## ADVERTÊNCIA

**Ao rebocar o jet, NUNCA deixe nenhum equipamento nele.**

### *Modelo WAKE*

## ADVERTÊNCIA

**NUNCA** deixe um wakeboard instalado no rack. Caso contrário, as quilhas do wakeboard poderão causar ferimentos em transeuntes ou o wakeboard poderá cair na pista.

## ADVERTÊNCIA

**Os cabos elásticos estão tensionados e poderiam ricochetear e acertar alguém ao serem soltos. Tenha cuidado.**

**NOTA:** Ao rebocar dois jets, pode ser necessário retirar o rack de wakeboard interno.



# ETIQUETAS IMPORTANTES NO PRODUTO

## Etiquetas de segurança do jet

Essas etiquetas estão afixadas no veículo para a segurança do operador, do passageiro (2 lugares) e outras pessoas.

As etiquetas ilustradas nas páginas a seguir estão no seu jet. Caso alguma esteja faltando ou danificada, é possível substituí-la sem nenhum custo. Procure uma concessionária autorizada Sea-Doo.

Leia com atenção as seguintes etiquetas antes de pilotar este jet.

**NOTA:** A primeira ilustração do jet indica as posições aproximadas das diversas etiquetas. Uma linha pontilhada indica que a etiqueta não está na superfície externa e que para ver a etiqueta, é preciso afastar o banco ou abrir algum tipo de tampa/cobertura.

**NOTA:** Caso haja alguma discrepância entre o que está escrito neste manual e no veículo, as etiquetas de segurança do veículo têm precedência sobre as etiquetas deste manual.



LOCALIZAÇÃO DA ETIQUETA DE SEGURANÇA DO JET - MODELOS GTS



LOCALIZAÇÃO DA ETIQUETA DE SEGURANÇA DO JET - SÉRIE GTI



LOCALIZAÇÃO DA ETIQUETA DE SEGURANÇA DO JET - MODELO WAKE

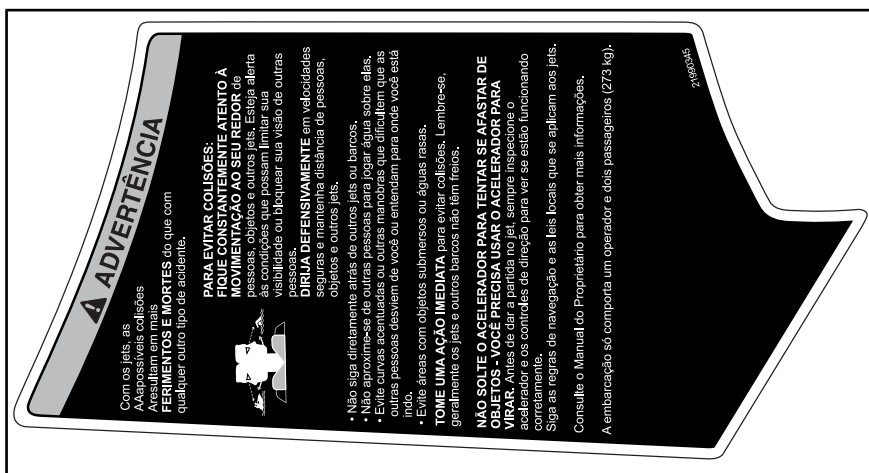

ETIQUETA 1 - AVISO PRINCIPAL LADO ESQUERDO (SOMENTE MODELOS GTS)

## A ADVERTÊNCIA

Com os jets, as aparelhagens colâneas resultam em mais mortes do que em qualquer outro tipo de acidente.



**PARA EVITAR ACIDENTES: FIQUE CONSTANTEMENTE ATENTO A MOVIMENTAÇÃO SEU REDOR DE OBJETOS E OUTROS JETS. Escolha alertas de condições que possam limitar sua visibilidade ou bloquear sua visão.**

**DIRIGIA DEFENSIVAMENTE** em velocidades seguras e mantenha distância de pessoas, objetos e outros jets.

- Não seja diretamente atrás de outros jets ou barcos.
- Não aproxime-se de outras pessoas para jogar água sobre elas.
- Evite curvas acentuadas ou outras manobras que dificultem que você esteja indo.
- Evite áreas com obstáculos submersos, ou águas rasas.

**TOME UMA AÇÃO IMEDIATA** para evitar colisões. Lembre-se, geralmente os jets e outros barcos não têm freios.

**NÃO ULTIME O ACELERADOR PARA TENTAR SE AFASTAR DE OBJETOS - VOCE PRECISA USAR O ACELERADOR PARA VIRAR.** Antes de dar a partida no jet, sempre inspecione o acelerador e os controles de direção para ver se estão funcionando corretamente. Siga as regras de navegação e as leis locais que se aplicam aos jets.

Consulte o Manual do Proprietário para obter mais informações.

A embarcação só comporta um operador e dois passageiros (273 kg).

### INSTRUÇÕES IBR

**IBR - FUNÇÕES DE FREIO E RÉ INTELIGENTES:**

**Como frear**

- Aperte a alavanca do freio
- Como dar ré
- Mantenha a alavanca do freio acionada
- Como avançar
- Aperte a alavanca do acelerador para engatar a marcha e sair do ponto morto.
- Aperte a alavanca do acelerador para acelarar.
- Como voltar para o ponto morto
- Aperte a alavanca do freio

Consulte o Manual do Proprietário para obter mais informações.

ETIQUETA 1 - AVISO PRINCIPAL LADO ESQUERDO (SÉRIE GTI E MODELOS WAKE)

## A ADVERTENCIA

Para reduzir o risco de FERIMENTOS SÉRIOS OU MORTE:

**USE UM DISPOSITIVO DE FLUTUAÇÃO PESSOAL (PFD).** Todos os ocupantes devem usar um PFD aprovado pela Guarda Costeira que seja adequado para uso em jets (PFD).

**VISTA ROUPAS PROTETORAS.** Podem ocorrer ferimentos internos graves se a pessoa cair na água. Use roupas protetoras que protejam o corpo de ferimentos graves se a água ou ficar próximo ao local de propulsão. Roupas do tipo comum não protegem adequadamente contra a entrada forçada da água dentro das aberturas inferiores do corpo de homens e mulheres. Todos os ocupantes devem usar partes inferiores do corpo de homens e mulheres que não tenham partes expostas (consulte o Manual do Proprietário). Também são recomendadas calças, luvas, óculos de proteção ou comuças.

**CONHEÇA AS LEIS DE NAVEGAÇÃO.** A BRP recomenda uma idade mínima para o piloto de 16 anos. Descubra qual são a idade mínima para o piloto e os requisitos de treinamento do seu país. Recomende-se fazer um curso de segurança em seu país).

**PRENDA O CABO DE DESLIGAMENTO DO MOTOR (CORÇÃO DE SEGURANÇA)** ao PFD e mantenha-o longe dos guardas para que o motor pare se o piloto cair. Depois de pilotar, remova o corção de segurança do jet para evitar o uso não autorizado por crianças.

**PILOTE DENTRO DE SEUS LIMITES E EVITE MANOBRAS AGRESSIVAS** para evitar o risco de colisão. Este é uma embarcação de alto desempenho, não um brinquedo. Fazer curvas acentuadas ou pular ondas pode aumentar o risco de ferimentos nas costas ou no colúme (paralisia), fraturas, ou até mesmo a morte. Não faça manobras agressivas. Não pula ondas ou muretas de estacas.

**NÃO AÇIONE O ACELERADOR QUANDO HOUVER ALGUÉM ATRAS DO JET** - desligue o motor ou mantenha-o em ponto morto.

Breast de propulsão



Escas de energia

**NIUNCA PILOTE DEPOIS DE CONSUMIR DROGAS OU ALCOOL.**

**LEIA E SIGA O MANUAL DO PROPRIETÁRIO**

**BRP**

ETIQUETA 2 - AVISO PRINCIPAL LADO DIREITO

**⚠️ WARNING**

- After refueling, always open the seat to ensure there is no gasoline vapor odor inside the engine compartment.
- Gasoline vapor may cause fire or explosion.
- Do not overfill gas tank.
- Keep the craft away from open flames and sparks.
- Do not start watercraft if liquid gasoline or gasoline vapor odor is present.
- Always replace seat before starting.

**⚠️ ADVERTÊNCIA**

- Depois de reabastecer, sempre abra o assento para certificar-se de que não haja cheiro de vapor de gasolina no compartimento do motor.
- O vapor de gasolina pode causar incêndios ou explosão.
- Não encha demais o tanque de gasolina.
- Mantenha a embarcação longe de chamas abertas e centelhas.
- Não dê partida na embarcação se houver gasolina líquida ou presença de cheiro de vapor de gasolina.
- Sempre recoloque o assento antes de dar a partida.

219903501

ETIQUETA 3

**⚠️ CUIDADO**

O ÓLEO DO MOTOR E ALGUNS COMPONENTES NO COMPARTIMENTO DO MOTOR PODEM ESTAR QUENTES. O CONTATO DIRETO PODE RESULTAR EM QUEIMADURA NA PELE.

VERIFICAÇÃO DO NÍVEL DO ÓLEO DO MOTOR

- Certifique-se de que o motor esteja na temperatura de operação. (Nunca deixe faltar água no motor com o kit de lavagem desconectado, pois pode danificar o motor)
- Antes da verificação, o veículo deverá estar nivelado.
- Deixe o motor em marcha lenta por pelo menos 30 segundos.
- Pare o motor e espere pelo menos 30 segundos.
- Verifique o nível do óleo usando a vareta de medição.

219903184A

ETIQUETA 4

**⚠️ WARNING / AVERTISSEMENT**

When disconnecting coil from sparkplug, always disconnect coil from main harness first. Never check for engine ignition spark from an open coil and/or sparkplug in the engine compartment as spark may cause fuel vapor to ignite.

Lorsque vous déconnectez la bobine d'allumage de la bougie, toujours déconnecter la bobine d'allumage du harnais principal en premier. Ne jamais vérifier si le circuit d'allumage du moteur produit une étincelle en utilisant la bobine d'allumage et/ou la bougie dans le compartiment moteur car une étincelle pourrait entraîner l'allumage des vapeurs d'essence.

F18L0NY

ETIQUETA 5

**⚠️ ADVERTÊNCIA**

- Remova a bateria da embarcação antes de carregá-la.
- Não carregue demais a bateria.
- O carregamento incorreto da bateria pode provocar explosão.

ETIQUETA 6

**AVISO**

- Para cumprir as regulamentações sobre ruído, este motor foi projetado para operar com um silenciador de entrada de ar.
- A operação sem o silenciador de entrada de ar ou com um não corretamente instalado pode causar danos ao motor.

219903177A

ETIQUETA 7

**⚠️ CUIDADO**

Alguns componentes do motor podem estar muito quentes. O contato direto com eles pode causar queimaduras na pele.

219903132A

ETIQUETA 8



ETIQUETA 9



ETIQUETA 10



ETIQUETA 11



ETIQUETA 12



ETIQUETA 13

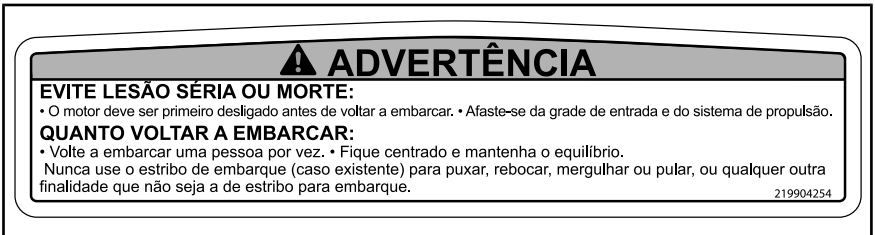

ETIQUETA 14 - MODELOS GTI SE, GTI LTD E WAKE

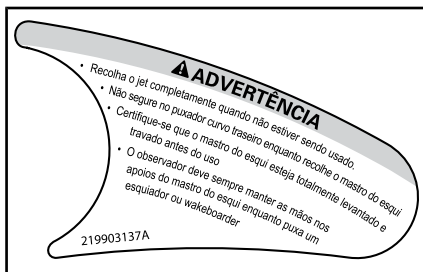

ETIQUETA 15



ETIQUETA 17



ETIQUETA 16

## Etiquetas de conformidade



LOCALIZAÇÃO DA ETIQUETA DE CONFORMIDADE



ETIQUETA 1 - ETIQUETA DE CONTROLE DE EMISSÕES

EMISSION CONTROL INFORMATION		
THIS ENGINE IS CERTIFIED TO OPERATE ON UNLEADED GASOLINE AND CONFORMS TO U.S. EPA & CALIFORNIA EMISSION / EVAP REGULATIONS FOR MARINE SI ENGINES.		
ENGINE FAMILY		FAMILIA DE MOTORES
FEL		FEL
ENGINE DISPLACEMENT		CILINDRADA DO MOTOR
EXHAUST EMISSION CONTROL SYSTEM		SISTEMA DE CONTROLE DE EMISSÃO DE GASES DE ESCAPAMENTO
POWER		POTÊNCIA
<b>INFORMAÇÕES SOBRE CONTROLE DE EMISSÕES</b>		
ESTE MOTOR FOI APROVADO PARA FUNCIONAR COM GASOLINA SEM CHUMBO E ESTÁ EM CONFORMIDADE COM OS REGULAMENTOS SOBRE EMISSÕES/EVAP DA CALIFORNIA E DA EPA DE <input type="checkbox"/> PARA MOTORES MARÍTIMOS DE IGNIÇÃO POR CENTELHA (SI).		
SEE OPERATOR'S GUIDE FOR MAINTENANCE SPECIFICATIONS LEIA AS ESPECIFICAÇÕES DE MANUTENÇÃO NO MANUAL DO PROPRIETÁRIO <b>BOMBARDIER RECREATIONAL PRODUCTS INC.</b>		
<small>219903139</small>		

ETIQUETA 2 - SOMENTE DENTRO DA AMÉRICA DO NORTE

AVISO DE CONFORMIDADE CANADENSE AVIS DE CONFORMITÉ CANADIEN	
LIMITES DE SEGURANÇA MÁXIMOS RECOMENDADOS LIMITES MAXIMALES DE SÉCURITÉ RECOMMANDÉES	
	<b>272 kg 600 lbs/lb</b>
+	<b>272 kg 600 lbs/lb</b>
<b>CATEGORIA / CATÉGORIE: C</b>	
ALTURAMÁXIMADE ONDA / VAGUE MAXIMALE	<b>2.0 m</b>
VELOCIDADE MÁXIMA DO VENTO / VITESSE DE VENT MAXIMALE	<b>33.0 nós/noeuds</b>
<b>BOMBARDIER RECREATIONAL PRODUCT INC. BOMBARDIER PRODUITS RECREATIF INC. VALCOURT, QUÉBEC, CANADA (YDV)</b>	
<b>MODELO / MODÈLE:</b>	
O FABRICANTE DECLARA QUE ESTE PRODUTO ESTÁ EM CONFORMIDADE COM OS REQUISITOS DE FABRICAÇÃO DE PEQUENAS EMBARCAÇÕES. CONFORME DESCRITO NO DIA EM QUE A CONSTRUÇÃO DA EMBARCAÇÃO INICIOU OU NO DIA EM QUE ELA FOI IMPORTADA. LE FABRICANT ATTESTE QUE CE PRODUIT EST CONFORME AUX EXIGENCES DE CONSTRUCTION DU REGLEMENT SUR LES PETITS BÂTIMENTS EN VIGUEUR À LA DATE DU DÉBUT DE SA CONSTRUCTION OU DE SON IMPORTATION.	

ETIQUETA 3 - AVISO DE CONFORMIDADE DO CANADÁ (SOMENTE MODELOS CAN)

	<b>0609</b>	
<b>CATEGORIA DA EMBARCAÇÃO: C</b>		
<b>Máx.</b>		<b>= 3</b>
<b>Máx.</b>	+	<b>= 273 kg</b>
<small>Bombardier Recreational Products Inc. 219902897</small>		

ETIQUETA 4 - TÍPICO (JET FORA DA AMÉRICA DO NORTE)

ESTA EMBARCAÇÃO ESTÁ ISENTA DE CONFORMIDADE COM OS SEGUINTES PADRÕES DE SEGURANÇA DA GUARDA COSTEIRA AMERICANA EM VIGOR NA DATA DA CERTIFICAÇÃO:	
• SISTEMA DE COMBUSTÍVEL	• EXIBIÇÃO DE INFORMAÇÕES
• CARRREGAMENTO SEGURO	• DE CAPACIDADE
• VENTILAÇÃO ELÉTRICA	• FLUTUAÇÃO
CONFORME AUTORIZADO PELA GARANTIA DE ISENÇÃO DA GUARDA COSTEIRA AMERICANA (CGB 88-001).	
<b>BOMBARDIER RECREATIONAL PRODUCTS INC.</b> 565 DE LA MONTAGNE STREET VALCOURT, QUÉBEC CANADA JOE ZLO	
<b>FABRICADO NO CANADÁ</b>	

ETIQUETA 5 - TÍPICA

**PLACA DOS CONSTRUTORES AUSTRALIANOS**  
Importado pela BRP Australia Pty Ltd  
DATA 2014

**Máximo de pessoas 3 = 225 kg**  
**Máximo de carga = 273 kg**  
**Flutuação Flutuação básica**

### **ADVERTÊNCIA**

A alteração do casco da embarcação ou ajustes permanentes podem invalidar as particularidades contidas nesta placa.

Informações determinadas - ISO 13590

219904405

*ETIQUETA 6- SOMENTE MODELOS  
AUSTRALIANOS*



# INSPEÇÃO PRÉ-PARTIDA

## ADVERTÊNCIA

Efetue uma inspeção pré-navegação antes de cada passeio para detectar potenciais problemas durante a operação. A inspeção pré-navegação pode ajudá-lo a monitorar o desgaste e a deterioração antes de eles se tornarem um problema. Corrija todos os problemas que descobrir para reduzir o risco de avarias ou batidas. Procure uma concessionária autorizada Sea-Doo, se necessário.

Antes de executar a inspeção pré-partida, leia e entenda a seção *COMANDOS*.

## O que fazer antes de lançar o jet na água

## ADVERTÊNCIA

O motor deve estar desligado e o cordão de segurança deve sempre ser removido do interruptor de desligamento do motor antes de verificar qualquer um dos pontos a seguir. Dê a partida no jet somente após todos os itens terem sido verificados e operarem corretamente.

**NOTA:** Antes de ligar o motor e sair, recomenda-se balançar verticalmente a traseira do jet para remover qualquer areia que possa ter se acumulado próximo dos sistemas de propulsão e de reverso.

Verifique os itens listados na tabela a seguir antes de lançar o jet na água.

ITEM	OPERAÇÃO	✓
Casco	Inspecionar.	
Entrada de água da bomba de jato	Inspecionar/limpar.	
Bujões de drenagem	Apertar.	
Tanque de combustível	Reabastecer.	
Compartimento do motor	Verificar qualquer vazamento de fluido visível e cheiro de vapor de gasolina.	
Nível do óleo do motor	Verificar/completar.	
Nível do líquido de arrefecimento do motor	Verificar/completar.	
Sistema de direção	Verificar o funcionamento.	
Alavanca do acelerador	Verificar o funcionamento.	
Alavanca do iBR (exceto modelos GTS)	Verificar o funcionamento.	
Tampa do compartimento de armazenamento dianteiro, porta-luvas e assento	Garanta que estejam fechados e travados.	

ITEM	OPERAÇÃO	✓
Rack de wakeboard (modelo WAKE)	<ul style="list-style-type: none"> <li>- Garanta que o suporte está corretamente instalado e preso.</li> <li>- Assegure que os cabos elásticos estejam em boas condições.</li> <li>- Veja se o wakeboard está corretamente instalado no suporte e preso.</li> </ul>	
Mastro para esqui/wakeboard (modelo Wake)	Inspecione e verifique o funcionamento.	
Interruptor de desligamento e botão de partida/parada do motor	Verificar o funcionamento.	

### Casco

Inspecione trincas e outros danos no casco.

### Entrada de água da bomba de jato

Retire as algas, conchas, detritos e tudo o que possa limitar o fluxo de água e danificar a unidade de propulsão. Limpe se necessário. Se alguma obstrução não puder ser removida, encaminhe a uma concessionária autorizada Sea-Doo para manutenção.

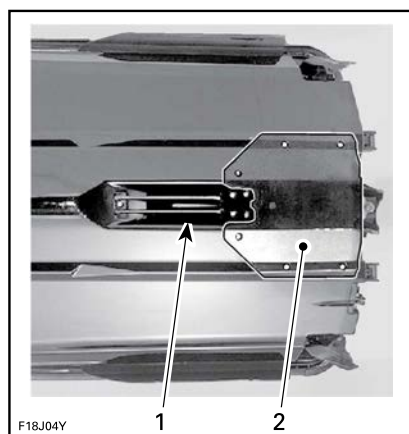

F18J04Y

TÍPICA — INSPICIONE ESTAS ÁREAS

1. Entrada de água
2. Placa de pilotagem

### Bujões de drenagem

Aperte os bujões de drenagem do bojo.

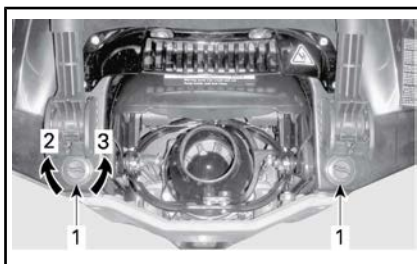

TÍPICO - LOCALIZAÇÕES DOS BUJÕES DE DRENAGEM DO BOJO

1. Bujões de drenagem do bojo
2. Apertar
3. Desapertar

### ⚠ ADVERTÊNCIA

Garanta que os bujões de drenagem do bojo estejam bem apertados antes de colocar o jet na água.

### Tanque de combustível

Encha o tanque de combustível.

### ⚠ ADVERTÊNCIA

Cumpra estritamente as instruções detalhadas no PROCEDIMENTO DE ABASTECIMENTO.

## Compartimento do motor

Inspeccione o compartimento do motor para detectar cheiro de vapor de combustível.

### **! ADVERTÊNCIA**

Em caso de presença de qualquer vazamento ou cheiro de gasolina, não ligue a energia elétrica e não dê partida no motor. Consulte uma concessionária autorizada Sea-Doo antes de usar.

Para acessar o compartimento do motor, abra o assento.

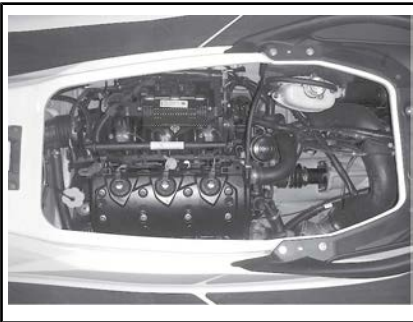

COMPARTIMENTO DO MOTOR, ASSENTO REMOVIDO

## Óleo do motor

Garanta que o nível de óleo esteja dentro da especificação como descrito na seção *PROCEDIMENTOS DE MANUTENÇÃO*.

## Líquido de arrefecimento do motor

Garanta que o nível do líquido de arrefecimento esteja dentro da especificação como descrito na seção *PROCEDIMENTOS DE MANUTENÇÃO*.

Verifique vazamentos de líquido de arrefecimento no motor, no bojo e na placa de estabilização.

**! CUIDADO** Ao operar o motor com o jet fora da água, o motor e o trocador de calor na placa de estabilização podem ficar muito quentes. Evite qualquer contato com peças quentes do motor e com a placa de estabilização para não se queimar.

## Sistema de direção

Com a ajuda de alguém, verifique se a direção se movimenta livremente.

Quando o guidão estiver na horizontal, o bocal da bomba de jato deve estar na posição reta para a frente. Certifique-se que o bocal da bomba de hidrojato se move facilmente e na mesma direção que o guidão (p.ex.: quando o guidão for virado para a esquerda, a abertura do bocal deve apontar para o lado esquerdo da motoaquática).

### **! ADVERTÊNCIA**

Verifique o guidão e o funcionamento respectivo do bocal de direção antes de dar a partida. Nunca vire o guidão enquanto alguém estiver próximo da popa do jet. Fique longe das peças móveis de direção (bocal, reversor do iBR, eixos, etc).

## Acelerador

Verifique se a alavanca de comando do acelerador eletrônico (ETC) funciona livre e contínua. Ela deve voltar à sua posição inicial imediatamente após ser solta.

### **! ADVERTÊNCIA**

Verifique o funcionamento da alavanca do acelerador antes de ligar o motor. Se você sentir algum atrito na alavanca do acelerador, consulte uma concessionária autorizada Sea-Doo.

### Alavanca do iBR (Todos os modelos exceto GTS)

Verifique se a alavanca do iBR funciona livre e contínua. Ela deve voltar à sua posição inicial imediatamente após ser solta.

#### ADVERTÊNCIA

Verifique o funcionamento da alavanca do iBR antes de ligar o motor. Se você sentir algum atrito na alavanca do iBR, consulte uma concessionária autorizada Sea-Doo.

### Compartimento de armazenamento, porta-luvas e assento

Garanta que todos os equipamentos de segurança e sobrevivência necessários, e qualquer carga adicional, estejam devidamente guardados nos compartimentos de armazenamento fornecidos.

Certifique-se de que a cobertura dianteira, o porta-luvas e o assento estejam fechados e travados.

#### ADVERTÊNCIA

Verifique se o assento, o porta-luvas e o compartimento de armazenamento dianteiro estão bem travados.

### Rack de wakeboard (Somente modelo WAKE)

#### ADVERTÊNCIA

Antes de usar o jet, verifique se o rack para wakeboard está preso corretamente à carroceria do jet e se o wakeboard está corretamente colocado e preso ao rack. Assegure que os cabos de fixação do wakeboard estejam em boas condições.

### Mastro para esqui/wakeboard (Somente modelo Wake)

Certifique-se que o mastro para esqui/wakeboard esteja totalmente levantado e travado antes do uso.

Recolha totalmente e trave quando não estiver em uso.

#### ADVERTÊNCIA

Tome cuidado com um esquiador/wakeboarder rebocado, pois o cabo de reboque pode voltar para o jet quando for solto. Nunca faça curvas fechadas ao rebocar um esquiador, wakeboarder ou qualquer brinquedo.

**AVISO** O mastro de esqui/wakeboard foi projetado para puxar um esquiador ou wakeboarder com peso bruto máximo de 114 kg.

### Interruptor de desligamento e botão de PARTIDA/PARADA do motor

Pressione o botão de partida uma vez sem instalar o cordão de segurança na coluna no interruptor de desligamento do motor.

Instale o cordão de segurança no interruptor de desligamento do motor.

Pressione o botão de partida/parada para dar partida no motor, depois desligue-o pressionando o botão de partida/parada pela segunda vez.

**NOTA:** Para poder dar a partida no motor, o cordão de segurança deve ser corretamente instalado no interruptor de desligamento do motor dentro de 5 segundos após o pressionamento do botão de partida/parada.

Religue o motor, depois desligue-o removendo o cordão de segurança do interruptor de desligamento.

### ADVERTÊNCIA

Caso o cordão de segurança esteja solto ou não pare no interruptor de desligamento do motor, substitua-o imediatamente para evitar o uso inseguro. Se ao remover o cordão de segurança do interruptor de desligamento do motor ou ao pressionar o botão de partida/parada o motor não desligar, não use o jet. Procure uma concessionária autorizada Sea-Doo.

## O que fazer depois de lançar o jet na água

Verifique os itens listados na tabela a seguir após lançar o jet na água e antes de sair para um passeio.

ITEM	OPERAÇÃO	✓
Central de informações	Verificar o funcionamento	
Sistema de freio e ré inteligentes (iBR)	Verificar o funcionamento	
Sistema de Ajuste Variável (Variable Trim System - VTS) (como aplicável)	Verificar o funcionamento	

### Central de informações (Instrumento)

1. Pressione o botão de PARTIDA/PARADA uma vez e instale a tampa do cordão de segurança no interruptor de desligamento do motor.
2. Enquanto a central de informações passa pelo ciclo da função de autoteste, certifique-se de que todas as indicações se acendam.

### ADVERTÊNCIA

Sempre prenda o clipe do cordão de segurança ao seu PDF ou ao pulso (necessário ter pulseira).

### Sistema iBR (Todos os modelos exceto GTS)

**AVISO** Certifique-se que haja espaço suficiente à frente e atrás do jet para realizar com segurança o teste do sistema iBR, para evitar uma colisão. O jet se moverá durante o teste.

1. Remova as amarras que prendem o jet ao atracadouro.
2. Dê partida no motor e certifique-se de que o jet não se mova.
3. No guidão esquerdo, puxe totalmente a alavanca do iBR. O jet deve se deslocar lentamente para trás.
4. Solte a alavanca do iBR. Não deve haver nenhuma propulsão à ré.

### ADVERTÊNCIA

Antes de sair com o jet, sempre verifique se o sistema iBR está funcionando corretamente.

### **Sistema de ajuste variável (Todos os modelos exceto GTS)**

Com o motor na posição à vante, use o sistema VTS para mover o bocal da bomba de jato para cima e para baixo alternadamente para verificar o funcionamento do VTS. Confirme o movimento do indicador de posição do VTS na central de informações.

Teste também as posições de ajuste predefinidas do VTS, clicando duas vezes no botão UP/DOWN do VTS (conforme aplicável ao modelo).

Consulte a subseção *INSTRUÇÕES DE OPERAÇÃO* para obter instruções detalhadas.

# ***INFORMAÇÕES SOBRE O JET***

## CONTROLES

NOTA: As etiquetas de segurança de alguns veículos não são mostradas nas ilustrações. Para informações sobre as etiquetas de segurança dos veículos, consulte a subseção *ETIQUETAS DE SEGURANÇA DE JETS*.

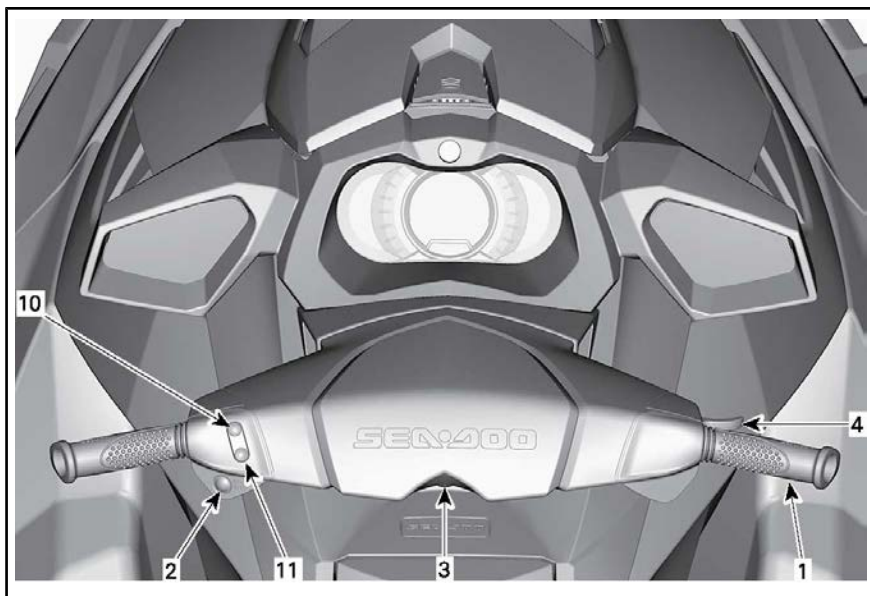

*MODELOS GTS*



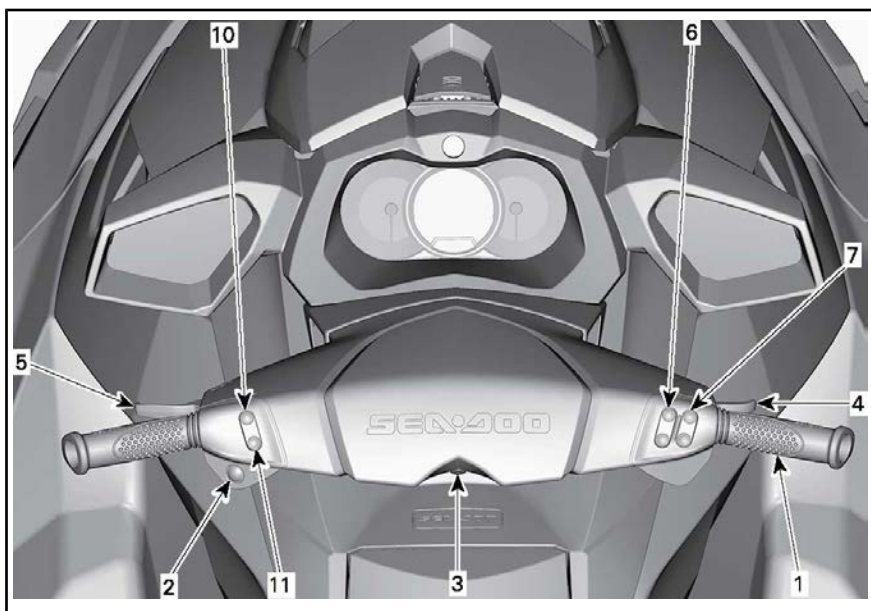

MODELOS GTI E GTI SE

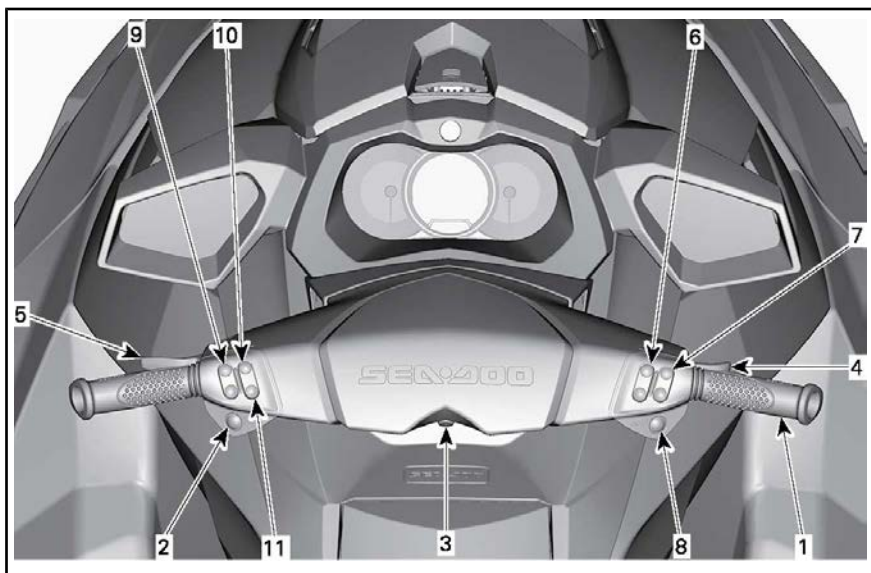

MODELO GTI LIMITADO

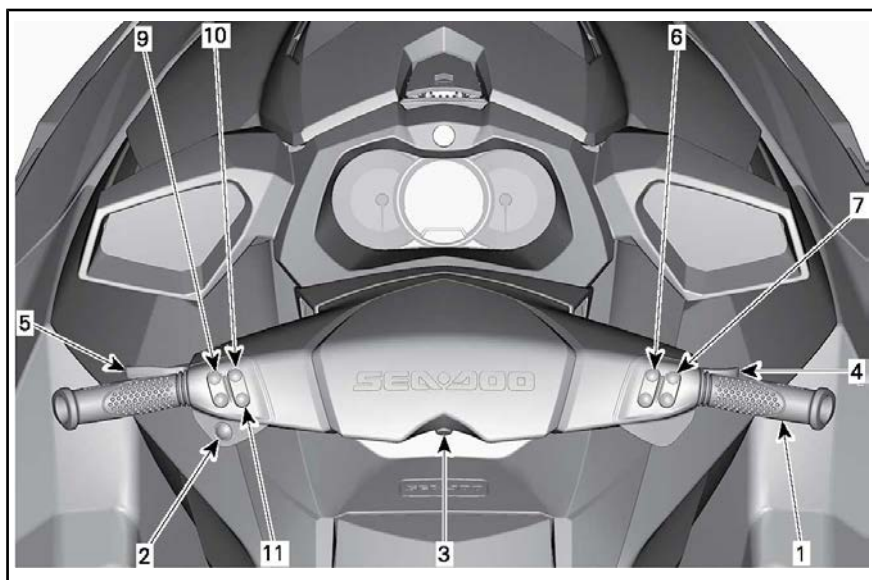

MODELO GTR

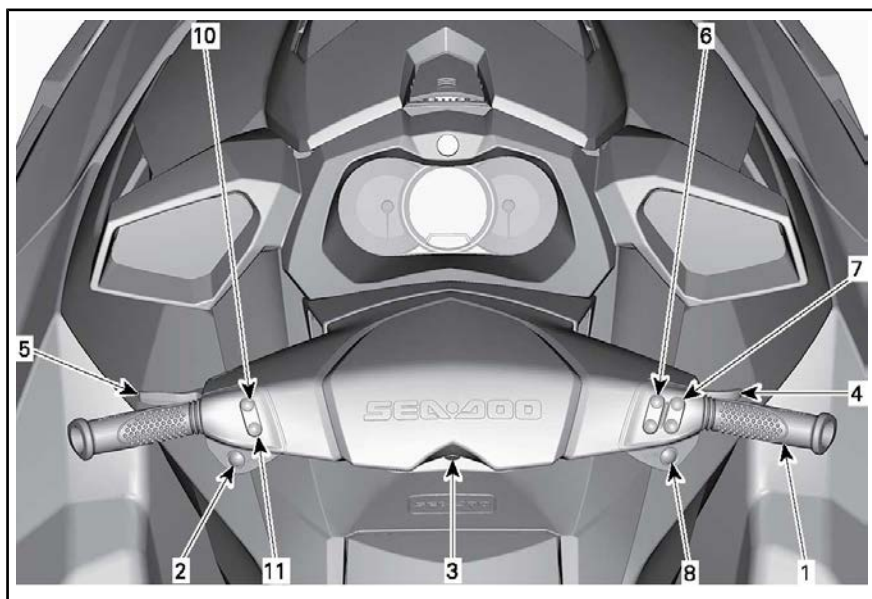

MODELO WAKE

## 1) Guidão

O guidão controla a direção do jet. Durante a operação para a frente, virar o guidão para a direita vira o jet para a direita e vice-versa.

### ! ADVERTÊNCIA

Verifique o guidão e o funcionamento respectivo do bocal de direção antes de dar a partida. Nunca vire o guidão enquanto alguém estiver próximo da popa do jet. Mantenha distância do sistema de propulsão.

### Todos os modelos exceto GTS

Ao operar em marcha à ré, a direção se inverte. Ao virar o guidão para a direita em marcha à ré, o jet esterça para a esquerda. Consulte a subseção *INSTRUÇÕES DE OPERAÇÃO* para obter instruções detalhadas.

## 2) Botão de PARTIDA/PARADA do motor

O botão de PARTIDA/PARADA do motor está localizado no guidão esquerdo.

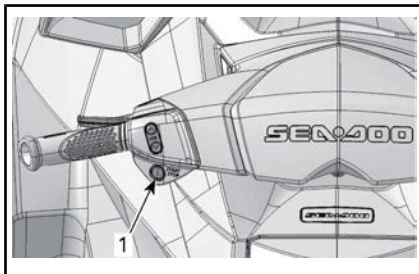

### TÍPICO

1. Botão de PARTIDA/PARADA

### Partida e parada do motor

Consulte a subseção *INSTRUÇÕES DE OPERAÇÃO* para obter instruções detalhadas.

## Ativando o sistema elétrico

Pressione o botão de PARTIDA/PARADA uma vez sem instalar o cordão de segurança na coluna no interruptor de desligamento do motor.

Isso ligará o sistema elétrico, a central de informações passará por um ciclo de autoteste e então será apagada após alguns segundos.

O sistema elétrico ficará ativado por 3 minutos aproximadamente após o botão de PARTIDA/PARADA ter sido pressionado.

**NOTA:** Se o botão de PARTIDA/PARADA for mantido pressionado sem que o cordão de segurança esteja instalado, os displays da central de informações permanecerão acesos enquanto o botão de PARTIDA/PARADA estiver pressionado.

## 3) Interruptor de desligamento do motor

O interruptor de desligamento do motor está localizado no meio do guidão.

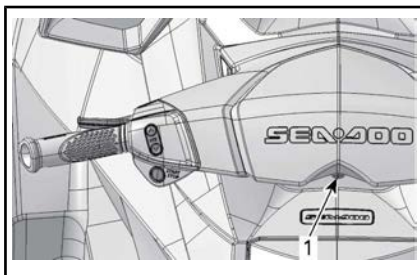

### TÍPICO

1. Interruptor de desligamento do motor

Para permitir a partida do motor, o cordão de segurança deve estar encaixado com segurança no interruptor de desligamento do motor.

**! ADVERTÊNCIA**

Sempre prenda o clipe do cordão de segurança ao dispositivo de flutuação pessoal (PFD) ou ao pulso do piloto (necessário usar pulseira).



**TÍPICO**

1. Cordão de segurança no interruptor de desligamento do motor
2. Clipe do cordão de segurança preso no PFD do operador

Para parar o motor, puxe o cordão de segurança do interruptor de desligamento do motor.

**! ADVERTÊNCIA**

Caso o motor desligue, a função de freio (modelos com iBR) e todo o controle direcional do jet serão perdidos.

**! ADVERTÊNCIA**

Sempre desconecte o cordão de segurança quando o jet não estiver funcionando para evitar a partida acidental do motor ou o uso não autorizado por terceiros, crianças e para evitar furto.

**Sistema de Segurança com Codificação Digital (D.E.S.S.)**

O cordão de segurança contém uma chave D.E.S.S. programada para dar a ele um número serial

eletrônico exclusivo. Isto é o equivalente a uma chave convencional.

O sistema D.E.S.S. faz a leitura do cordão de segurança que está instalado no interruptor de desligamento do motor e permite a partida do motor somente com as chaves que identifica.

O sistema D.E.S.S. proporciona grande flexibilidade. Você pode comprar cordões de segurança adicionais que tenham chaves D.E.S.S. programadas para o seu jet.

É possível programar um total de 10 chaves D.E.S.S. para o mesmo jet.

Para comprar uma chave programada para o seu jet, consulte o seu revendedor autorizado BRP Sea-Doo.

**D.E.S.S. Reconhecimento da chave**

Dois bipes curtos indicam que o sistema está pronto para dar a partida no motor. Se isto não ocorrer, consulte a seção **SOLUÇÃO DE PROBLEMAS**.

**D.E.S.S. Tipos de chave**

Podem ser usados três tipos de chave:

- Chave normal
- Chave Learning key (Chave aprendizado)
- Chave Rental Key (modelos de aluguel).

Para facilitar o reconhecimento do tipo de chave, a boia do cordão de segurança vem com cores diferentes.

TIPO DE CHAVE	COR DA BOIA
Normal	Amarela ou Preta
Aprendizado	Verde
Aluguel	Laranja



TÍPICA - CHAVES D.E.S.S. (CORDÕES DE SEGURANÇA)

1. Chave Aprendizado, boia verde
2. Chave Aluguel, boia laranja

A central de informações exibe o tipo de chave usada.

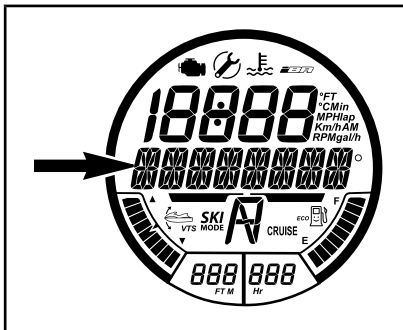

O TIPO DE CHAVE É EXIBIDO AQUI

Possibilidades de mensagens:

- CHAVE NORMAL
- CHAVE LEARNING KEY (Aprendizado)
- CHAVE RENTAL KEY (Chave Aluguel)

A chave Aprendizado ou a chave Aluguel da SEA-DOO limita a velocidade do jet e o torque do motor, permitindo assim, que usuários principiantes e pilotos menos experientes aprendam a operar o jet, enquanto adquirem a confiança e o controle necessários.

Os modos Aprendizado e Aluguel também oferecem a possibilidade

de ajustar a velocidade máxima do jet.

Consulte os *MODOS DE OPERAÇÃO* para mais detalhes.

#### 4) Acelerador

A alavanca do acelerador que fica no guidão direito controla eletronicamente a velocidade do motor.

Para aumentar ou manter a velocidade do jet, puxe a alavanca do acelerador com o dedo.

Para diminuir a velocidade do jet, solte a alavanca do acelerador.

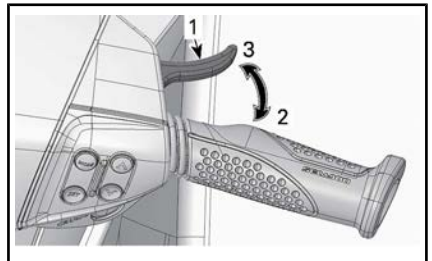

TÍPICO

1. Alavanca do acelerador
2. Para acelerar
3. Para desacelerar

A alavanca do acelerador é acionada por mola e deve voltar à posição de descanso quando não estiver pressionada.

#### 5) Alavanca iBR (Freio e reverso inteligente) (Todos os modelos, exceto GTS)

A alavanca do iBR que fica no guidão esquerdo pode comandar eletronicamente:

- Marcha à ré
- Neutro
- Frenagem

**NOTA:** Para ativar as funções do sistema iBR, é preciso usar um curso da alavanca de no mínimo 25%.

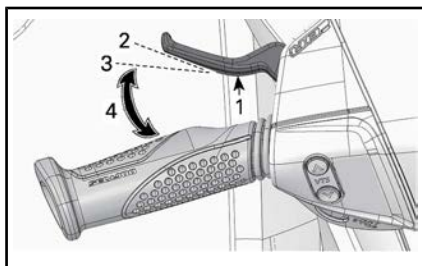

**TÍPICA - ALAVANCA DO iBR**

1. Alavanca do iBR
2. Posição de descanso da alavanca
3. Necessários 25% de curso para ativar a função do iBR
4. Limite de operação

Em velocidades abaixo de 8 km/h, puxar a alavanca do iBR engatará a marcha a ré.

**NOTA:** Se a corrente de água estiver a 8 km/h ou acima, a ré não poderá ser engatada porque o limite de velocidade para a marcha a ré terá sido ultrapassado.

Em velocidades acima de 8 km/h, puxar a alavanca do iBR acionará o freio.

Quando a alavanca do iBR for solta após a frenagem ou a operação de marcha a ré, o ponto morto será engatado.

**⚠️ ADVERTÊNCIA**

Se a alavanca do acelerador ainda estiver puxada ao soltar a alavanca do iBR, o movimento para a frente será iniciado após um pequeno atraso. Se não quiser acelerar para a frente, solte a alavanca do acelerador.

**NOTA:** A posição de ponto morto pode ser definida ajustando-se o sistema iBR.

Consulte a subseção **INSTRUÇÕES DE OPERAÇÃO** para obter instruções detalhadas.

**6) Botões MODE/SET (Todos os modelos, exceto GTS)**

Esses botões estão localizados no lado direito do guidão.

Pressione o botão MODE (Modo) para rolar nas várias funções disponíveis na central de informações.

Pressione o botão SET (definir) para selecionar a função desejada, para navegar em um submenu da função ou para salvar qualquer configuração modificada.

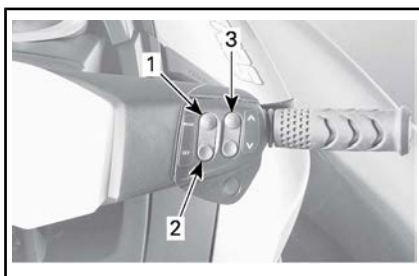

**TÍPICO**

1. MODE (Modo)
2. SET (Definir)
3. Botão PARA CIMA/PARA BAIXO

Consulte a subseção **INSTRUÇÕES DE OPERAÇÃO** para obter instruções detalhadas.

**7) Botões MODE/SET (Todos os modelos, exceto GTS)**

Esses botões estão localizados no lado direito do guidão.

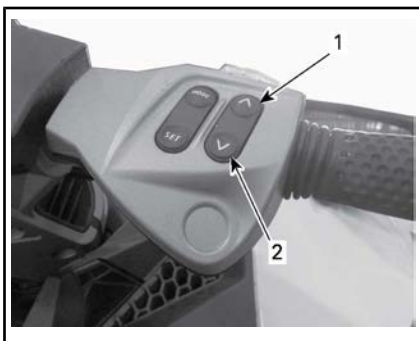

**TÍPICO**

1. Botão PARA CIMA
2. Botão PARA BAIXO

Os botões PARA CIMA/PARA BAIXO selecionam ou alteram uma configuração por meio da central de informações, como:

- Funções do instrumento
- Modo esqui
- Modo Cruise (Modo Navegação)
- Modo baixa velocidade
- Ajuste do ponto morto do iBR.

## 8) Botão Cruise (GTI Limited e modelos Wake)

O botão Cruise (cruzeiro) está localizado no guidão direito, logo abaixo do botão PARA CIMA/PARA BAIXO.

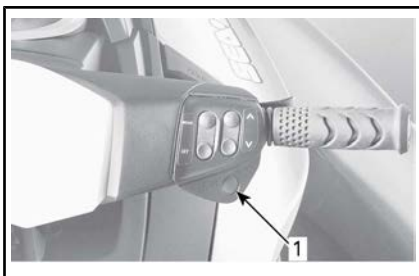
**TÍPICO**

1. Botão cruzeiro

Ele é utilizado para ativar ou desativar o modo CRUISE (cruzeiro) ou para entrar no MODO BAIXA VELOCIDADE.

Consulte a subseção *MODOS DE OPERAÇÃO* para obter instruções detalhadas.

## 9) Botão VTS (Sistema de ajuste variável) (GTI Limited e modelos GTR)

O botão do VTS está localizado no guidão esquerdo.

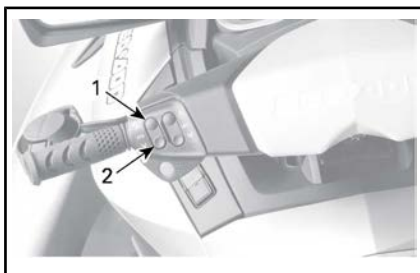
**TÍPICA - BOTÃO DE CONTROLE DO VTS**

1. Proa para cima
2. Proa para baixo

Este modelo de jet está equipado com um VTS programável de alto desempenho.

Ele proporciona os ajustes do jet através do ajuste da posição vertical do bocal de hidrojet.

O VTS pode ser ajustado eletricamente para a estabilização desejada, ou em uma das duas posições de ajuste predefinidas.

Pressione o botão de controle do VTS (seta para cima/baixo) para ajustar a estabilização do jet.

Consulte as *INSTRUÇÕES DE OPERAÇÃO* para mais detalhes.

## 10) Botão Sport (esportivo)

O botão Sport está localizado no guidão esquerdo.

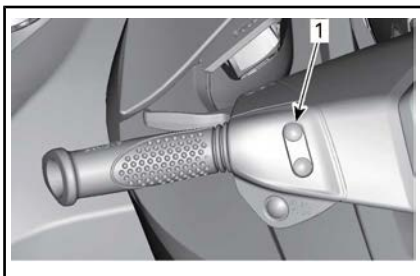

*TÍPICO*

1. Botão Sport (esportivo)

Ele é usado para ativar ou desativar o modo SPORT (Esportivo).

Consulte a subseção *MODOS DE OPERAÇÃO* para obter mais detalhes.

## 11) Botão ECO

O botão ECO está localizado no guidão esquerdo.

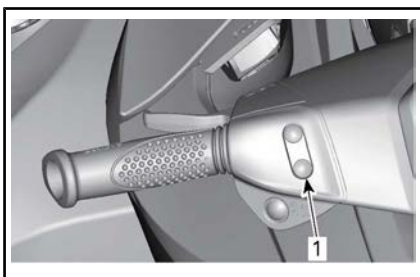

*TÍPICO*

1. Botão ECO

Ele é usado para ativar ou desativar o modo ECO.

Consulte a subseção *MODOS DE OPERAÇÃO* para obter mais detalhes.



# CENTRAL DE INFORMAÇÕES (INSTRUMENTO) (GTS)

## ⚠ ADVERTÊNCIA

Não ajuste o display enquanto estiver pilotando, você poderia perder o controle.



TÍPICA - MODELO GTS

1. Instrumento multifuncional

## Descrição do indicador multifuncional

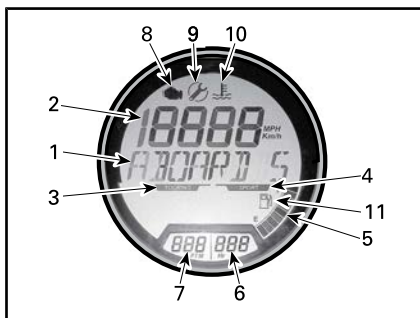

### 1) Display multifuncional

O display multifuncional é usado para:

- Exibir a mensagem de boas-vindas ao ligar o jet (WELCOME)

- Exibir a mensagem de reconhecimento da chave (KEY)
- Exibir a rotação do motor
- Exibir as mensagens de falha.

**NOTA:** Se ocorrer uma falha, ele irá mostrar periodicamente a mensagem de falha aplicável no display e reverter à indicação de RPM dependendo da severidade da falha detectada.

### 2) Display numérico

O display numérico fornece uma indicação da velocidade estimada do jet.

### 3) Indicador de modo passeio

Quando o indicador de modo passeio (TOURING) está LIGADO, o modo passeio (TOURING) padrão é ativado.

Consulte a subseção *MODOS DE OPERAÇÃO* para mais detalhes.

#### 4) Indicador de modo esportivo

O indicador de modo esportivo (SPORT) normalmente fica apagado.

Quando o modo de operação SPORT (Esportivo) é selecionado, o indicador de modo esportivo acende e fica aceso até que o modo seja desativado ou até que o jet seja desligado.

**NOTA:** O modo esportivo não é o modo de pilotagem padrão. Para ser ativado, ele deve ser selecionado depois de ligar o motor.

Consulte a subseção *MODOS DE OPERAÇÃO* para obter instruções detalhadas.

#### 5) Indicação do nível de combustível

Um medidor de barras localizado no lado direito inferior do display multifuncional indica continuamente a quantidade de combustível no tanque, durante a navegação.

Quando o tanque de combustível está cheio, oito segmentos (barras) do indicador ficam acesas. O segmento superior não é usado.

#### 5) Indicação de baixo nível de combustível

Quando houver a indicação de somente 2 segmentos de combustível (aproximadamente 25% da capacidade do tanque ou 14 L), as seguintes indicações ficarão ACESAS alertando que há uma condição de pouco combustível.

INDICAÇÕES DE BAIXO NÍVEL DE COMBUSTÍVEL	
Últimos 2 segmentos do medidor de combustível	Piscando
Símbolo do tanque de combustível	
Aviso sonoro (um bipe longo)	Periodicamente
Mensagem de alerta de POUCO COMBUSTÍVEL	

#### 6) Display do medidor de horas

Exibe continuamente as horas acumuladas do motor.

#### 7) Display de profundidade da água

O display de profundidade da água fornece uma indicação da profundidade da água.

O sistema é capaz de indicar a profundidade da água sob o casco em incrementos individuais de até 50 m.

**NOTA:** Sob certas condições, o display pode parar de exibir essas informações. A habilidade do display de fornecer uma indicação da profundidade da água depende das condições de uso.

**NOTA:** O display de profundidade da água só está disponível quando um sensor de profundidade estiver instalado e detectado.

### ADVERTÊNCIA

Nunca use o medidor de profundidade como dispositivo de aviso para navegar em águas rasas.

**8) Luz de verificação do motor**

A luz de verificação do motor ACENDE quando uma falha é detectada pelo sistema de gerenciamento do motor.

A luz de verificação do motor pode ser acompanhada por uma mensagem de falha no display multifuncional.

Quando a luz de verificação do motor acender, entre em contato com o representante Sea-Doo autorizado.

**9) Indicador de alerta de manutenção**

O indicador de alerta de manutenção fica ACESO quando há necessidade de se fazer alguma manutenção.

Se este indicador acender, leve seu jet para um revendedor autorizado Sea-Doo para que a manutenção seja feita e para que o indicador de alerta de manutenção seja zerado.

**10) Indicador de temperatura alta**

O indicador de temperatura alta ACENDE quando uma alta temperatura do motor ou uma alta temperatura no sistema de escapamento é detectada. Consulte a seção *SOLUÇÃO DE PROBLEMAS*.

**11) Indicador do modo ECO**

O indicador do modo ECO e um sorriso no tanque de combustível ficam ACESOS quando o **MODOS ECONOMIA COMBUSTÍVEL** é ativado.



*INDICADOR DO MODO DE ECONOMIA DE COMBUSTÍVEL*

Consulte a subseção *MODOS DE OPERAÇÃO* para obter instruções detalhadas.

**Configuração do mostrador**

O display multifuncional é capaz de fornecer indicações de velocidade em km/h ou em MPH. Ele também é capaz de exibir mensagens em vários idiomas.

Para configurar o seu display para a unidade de sua preferência e idioma disponível, consulte seu revendedor autorizado Sea-Doo.

# CENTRAL DE INFORMAÇÕES (INSTRUMENTOS) (GTI/GTR/WAKE)

## ADVERTÊNCIA

Não ajuste o display enquanto estiver pilotando, você poderia perder o controle.



TÍPICO - MODELOS GTI, GTI SE E WAKE

1. Instrumento multifuncional

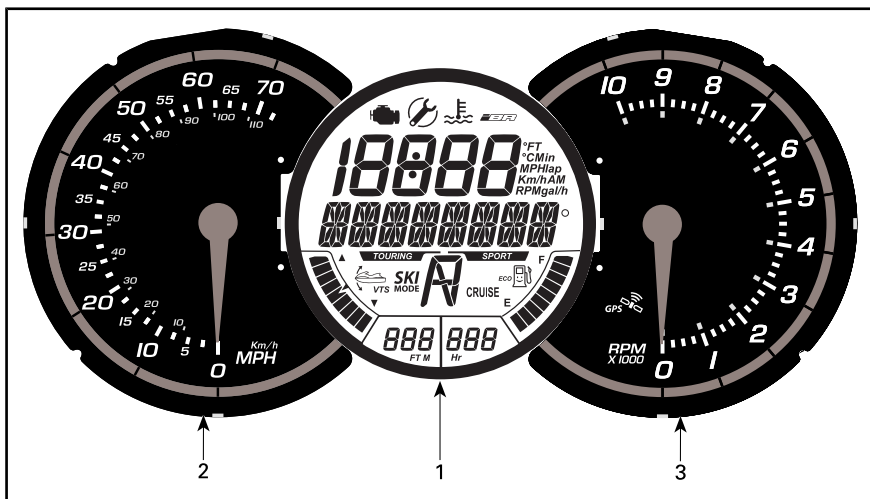

TÍPICA - MODELOS GTI LIMITED E GTR

1. Instrumento multifuncional
2. Velocímetro analógico
3. Tacômetro analógico

## Recursos do indicador multifuncional

	GTI/ GTI 130	GTI SE	GTI LIMITED	GTR	WAKE
Indicador de modo Touring (Passeio)	X	X	X	X	X
Indicador de modo Sport (Esportivo)	X	X	X	X	X
Indicação do nível de combustível	X	X	X	X	X
Horímetro	X	X	X	X	X
Indicação de profundidade da água	Opcional	Opcional	Opcional	Opcional	Opcional
Indicador do modo ECO	X	X	X	X	X
Indicador do modo CRUZEIRO (Cruise)	Opcional	Opcional	X	Opcional	X
Indicador de posição do iBR	X	X	X	X	X
Indicador do modo ESQUI	Opcional	Opcional	Opcional	Opcional	X
Indicação de posição do VTS	Opcional	X	X	X	X
X = Indica um recurso <b>padrão</b> Opcional = Indica um recurso disponível como um					

## Descrição do indicador multifuncional

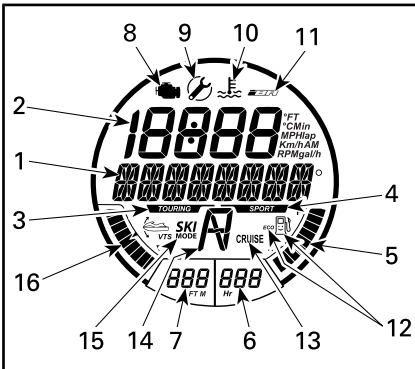

- Exibir a mensagem de boas-vindas ao ligar o jet (WELCOME)
- Exibir a mensagem de reconhecimento da chave (KEY)
- Fornecer várias indicações conforme selecionadas pelo piloto
- Ativar ou alterar várias funções ou modos de operação
- Exibir as mensagens de ativação de função ou falhas do sistema
- Exibir códigos de falhas.

### 1) Display multifuncional

O display multifuncional é usado para:

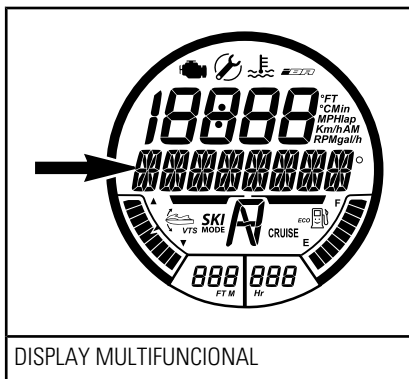

NOTA: A indicação padrão no display multifuncional é a direção da bússola.

## 2) Display numérico

O display numérico é usado para fornecer uma variedade de indicações selecionadas pelo piloto usando a função EXIBIR no display multifuncional.

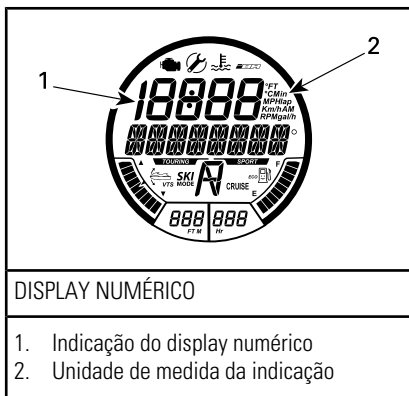

INDICAÇÕES DISPONÍVEIS NO DISPLAY NUMÉRICO					
	GTI/ GTI 130	GTI SE	GTI LIMITED	GTR	WAKE
Velocidade do jet	Indicação por padrão				
RPM do motor	X	X	X	X	X
Temperatura do motor	Opcional	Opcional	Opcional	Opcional	Opcional
Relógio	ND	X	X	X	X
Configuração da chave Learning key (Chave aprendido)	X	X	X	X	X
Configuração da CRUISE SPEED (Velocidade de cruzeiro)	Opcional	Opcional	X	Opcional	X
Configuração do MODO BAIXA VELOCIDADE	Opcional	Opcional	X	Opcional	X
Pré-ajuste de VTS	Opcional	Opcional	X	Opcional	Opcional
Configuração do VTS	Opcional	X	ND	X	X
Configurações do MODO ESQUI	Opcional	Opcional	Opcional	Opcional	X
Consumo de combustível (instante e média)	Opcional	X	X	X	X
Autonomia do combustível (distância e autonomia em tempo)	Opcional	Opcional	X	Opcional	Opcional
LAP timer (Cronômetro e contador de voltas)	Opcional	Opcional	Opcional	Opcional	Opcional
Velocidade máxima/RPM Velocidade média/RPM	Opcional	Opcional	Opcional	Opcional	Opcional
Altitude	ND	ND	Padrão	ND	ND
X = Um X indica um <b>recurso</b> padrão Opcional = Recurso disponível como					

Quando a central de informações é ligada, o display numérico retorna para a última indicação selecionada.

### 3) Indicador de modo passeio

Quando o indicador de modo TOURING (Passeio) está LIGADO, o modo TOURING padrão é ativado.

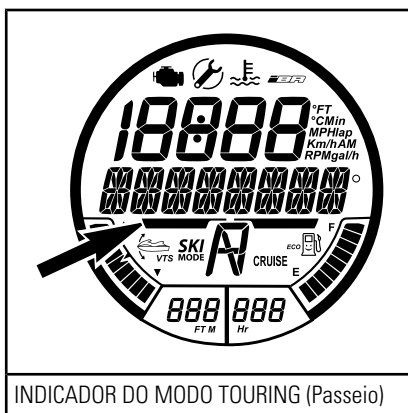

INDICADOR DO MODO TOURING (Passeio)

Consulte a subseção *MODOS DE OPERAÇÃO* para obter instruções detalhadas.

#### 4) Indicador de modo esportivo

O indicador de modo esportivo normalmente fica apagado.

Quando o modo de operação SPORT (Esportivo) é selecionado, o indicador de modo esportivo acende e fica aceso até que o modo seja desativado ou até que o jet seja desligado.

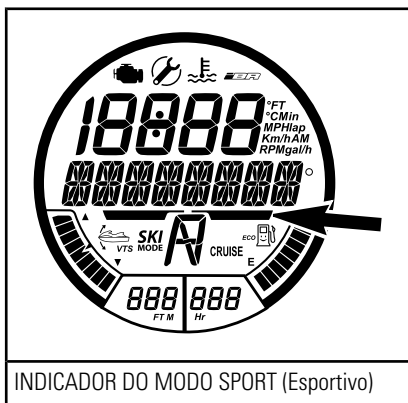

INDICADOR DO MODO SPORT (Esportivo)

**NOTA:** O modo esportivo não é o modo de pilotagem padrão. Para ser ativado, ele deve ser selecionado depois de ligar o motor.

Consulte a subseção *MODOS DE OPERAÇÃO* para obter instruções detalhadas.

#### 5) Indicação do nível de combustível

Um medidor de barras localizado no lado direito inferior do display multifuncional indica continuamente a quantidade de combustível no tanque, durante a navegação.



INDICAÇÃO DO NÍVEL DE COMBUSTÍVEL

Quando o tanque de combustível está cheio, oito segmentos (barras) do indicador ficam acesas. O segmento superior não é usado.



## Aviso de baixo nível de combustível

Quando houver a indicação de somente 2 segmentos de combustível (aproximadamente 25% da capacidade do tanque ou 14 L), os seguintes alertas ficarão ACESOS.

AVISO DE BAIXO NÍVEL DE COMBUSTÍVEL	
Últimos 2 segmentos do medidor de combustível	Piscando
Símbolo do tanque de combustível	
Aviso sonoro (um bipe longo)	Periodicamente
Mensagem de ALERTA DE POUCO COMBUSTÍVEL circulante	

## 6) Display do medidor de horas (HR)

Exibe continuamente as horas acumuladas do motor.

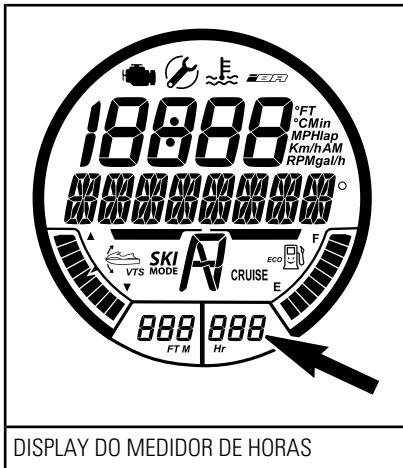

## 7) Display de profundidade da água

O display de profundidade da água fornece uma indicação da profundidade da água.

O sistema é capaz de indicar a profundidade da água sob o casco em incrementos individuais de até 50 m.

**NOTA:** Sob certas condições, o display pode parar de exibir essas informações. A habilidade do display de fornecer uma indicação da profundidade da água depende das condições de uso.

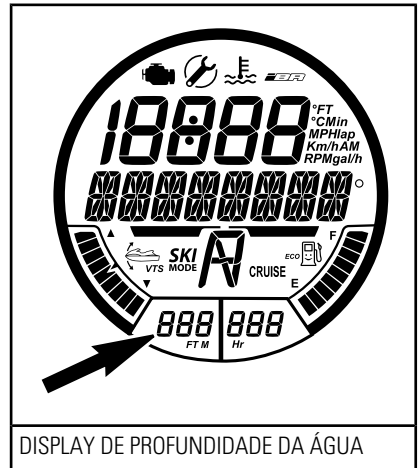

**NOTA:** O display de profundidade da água só está disponível quando um sensor de profundidade estiver instalado e detectado.

## ⚠ ADVERTÊNCIA

Nunca use o medidor de profundidade como dispositivo de aviso para navegar em águas rasas.

**8) Luz de verificação do motor**

A luz de verificação do motor ACENDE quando uma falha é detectada pelo sistema de gerenciamento do motor.

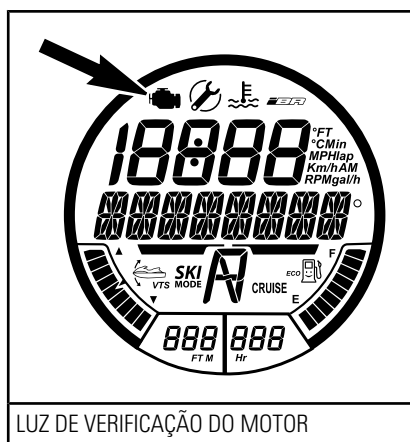

LUZ DE VERIFICAÇÃO DO MOTOR

Quando a luz de verificação do motor acender, entre em contato com o representante Sea-Doo autorizado.

**9) Indicador de alerta de manutenção**

O indicador de alerta de manutenção fica ACESO quando há necessidade de se fazer alguma manutenção.

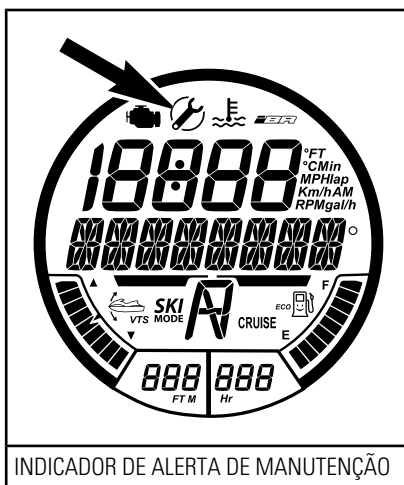

INDICADOR DE ALERTA DE MANUTENÇÃO

Se este indicador acender, leve seu jet para um revendedor autorizado Sea-Doo para que a manutenção seja feita e para que o indicador de alerta de manutenção seja zerado.

**10) Indicador de temperatura alta**

O indicador de temperatura alta ACENDE quando uma alta temperatura do motor ou uma alta temperatura no sistema de escapamento é detectada.

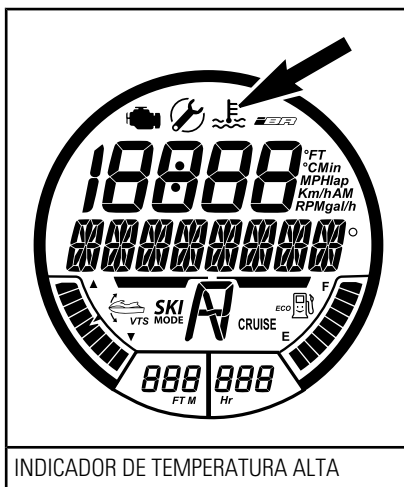

INDICADOR DE TEMPERATURA ALTA

Consulte a subseção *SOLUÇÃO DE PROBLEMAS* para mais detalhes.

### 11) Indicador de falha do iBR

O indicador de falha do iBR fica ACESO quando uma falha no sistema iBR é detectada.

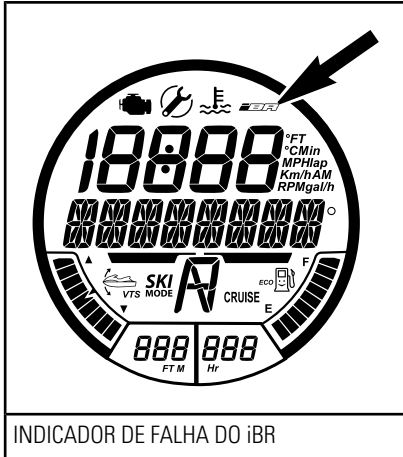

Consulte a subseção *SOLUÇÃO DE PROBLEMAS* para mais detalhes.

### 12) Indicador do modo ECO

O indicador do modo ECO e um sorriso no tanque de combustível ficam ACESOS quando o **MODO ECONOMIA COMBUSTÍVEL** é ativado.

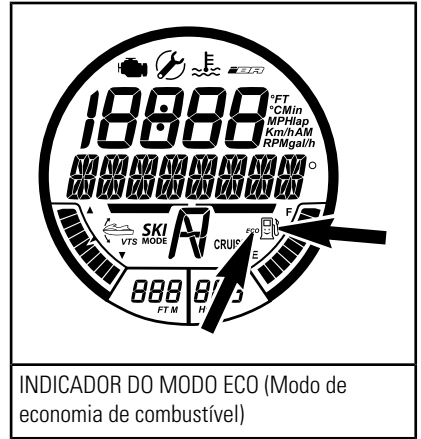

Consulte a subseção *MODOS DE OPERAÇÃO* para obter instruções detalhadas.

### 13) Indicador do modo CRUISE (Cruzeiro)

O indicador do modo cruzeiro fica ACESO quando:

- O CRUISE MODE (Modo cruzeiro) está ativado.
- O MODO BAIXA VELOCIDADE está ativado.

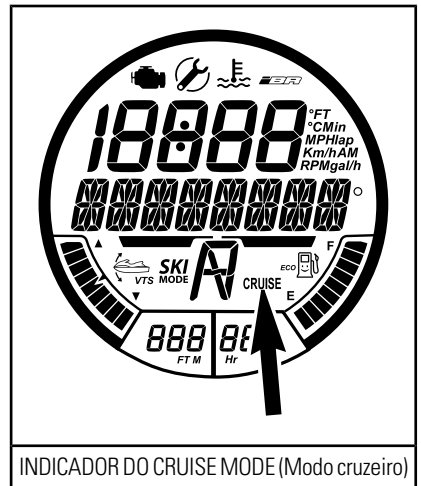

Consulte a subseção *MODOS DE OPERAÇÃO* para obter instruções detalhadas.

**14) Indicador de posição do iBR**

Fornece uma indicação da posição do reversor do iBR.

- N (Neutro)
- F (À frente)
- R (Marcha à ré).

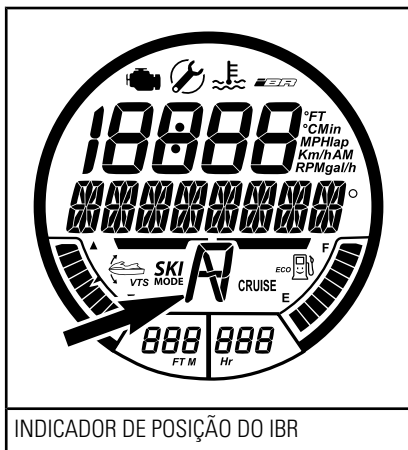
**16) Indicador de posição do VTS**

O indicador de posição do VTS fornece uma indicação da posição do bocal da bomba.

Um único segmento de um indicador tipo medidor de barras é ativado para indicar a posição relativa da proa do jet.

**15) Indicador do MODO ESQUI**

O indicador do MODO ESQUI fica LIGADO quando o modo esqui é ativado.

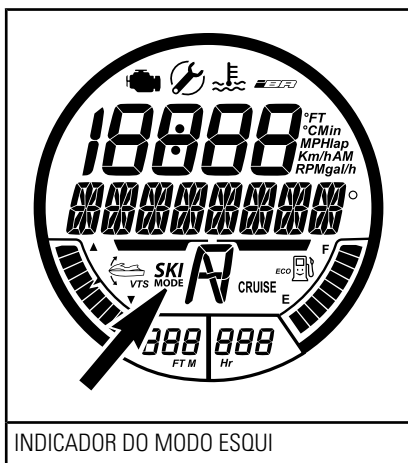

Consulte a subseção *MODOS DE OPERAÇÃO* para obter instruções detalhadas.

Consulte a subseção *INSTRUÇÕES DE OPERAÇÃO* para obter instruções detalhadas.

**Navegando no display multifuncional****⚠ ADVERTÊNCIA**

Não ajuste o display enquanto estiver pilotando, você poderia perder o controle.

**Selecionando funções**

Ao pilotar em alta velocidade, o display multifuncional fornece uma indicação da direção e do azimute da bússola em que o jet navega.

1. Para selecionar as várias funções disponíveis no display multifuncional, pressione o botão MODE repetidamente até que a função desejada esteja visível:
  - LAP TIMER (Cronômetro e contador de voltas)

- MODO ESQUI
- MODO ECONOMIA COMBUSTIVEL
- CONSUMO DE COMBUSTIVEL
- MODO VTS
- EXIBIR
- CODIGOS DE AVARIA
- MODO CHAVE
- CONFIGURAÇÕES

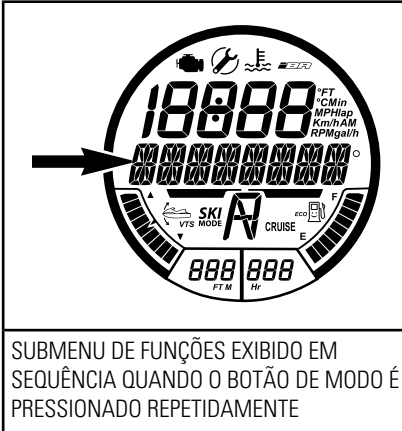

SUBMENU DE FUNÇÕES EXIBIDO EM SEQUÊNCIA QUANDO O BOTÃO DE MODO É PRESSIONADO REPETIDAMENTE

2. Em seguida, pressione o botão SET para entrar nessa função.

**NOTA:** As funções disponíveis e a ordem na qual aparecem dependem do modelo do jet. A função de código de falha só fica disponível quando existe uma falha. A função de configuração só fica disponível quando o motor está desligado. A função do modo chave só está disponível com uma chave normal.

## Descrição das funções

### Bússola

Um GPS incorporado na central de informações fornece a indicação no display multifuncional.

Por padrão, os pontos cardeais, pontos cardeais intermediários, bem como o azimute nos quais o

jet está navegando são exibidos no display multifuncional quando o jet está em movimento.

Para obter uma indicação da bússola, o GPS deve estar com um bom link com os satélites de navegação.



DIREÇÃO DA BÚSSOLA EXIBIDA

**NOTA:** A indicação da bússola só fica disponível acima de 5 km/h.

## ⚠ ADVERTÊNCIA

Use a bússola apenas como uma orientação. Ela não deve ser utilizada como instrumento de navegação de precisão.

### Cronômetro de volta

O cronômetro/contador de voltas pode ser usado para registrar até 50 voltas individuais.

Para ativar o cronômetro/contador de voltas, faça o seguinte:

1. Pressione o botão MODE (Modo) repetidamente até que CRONÔMETRO seja exibido no display multifuncional.

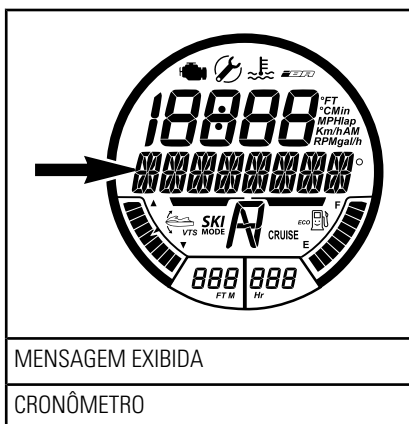

2. Pressione o botão SET (Definir) para acessar a função, o cronômetro de voltas ficará ativado e visível no display.

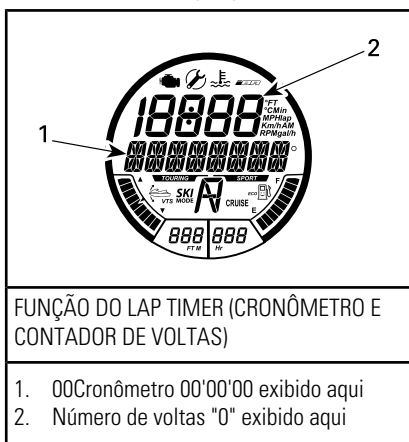

3. Para disparar o cronômetro, pressione o botão SET (Definir).

**NOTA:** O cronômetro inicia imediatamente quando o botão SET é pressionado.

4. Para registrar cada contador de volta, pressione o botão SET no início de cada volta.

**NOTA:** O tempo da volta será gravado, o contador de voltas no display numérico contará o número

de voltas registradas e o cronômetro continuará a correr.

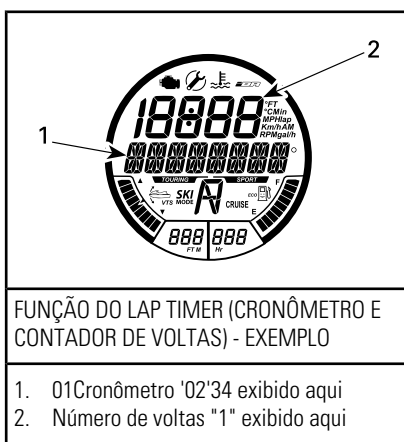

5. Para salvar a última volta e parar o cronômetro, pressione o botão MODE (Modo).

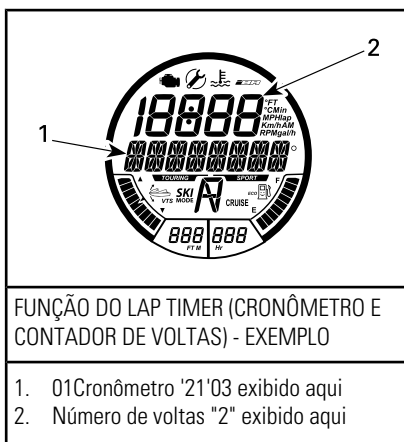

Para ver cada tempo de volta, use o botão PARA CIMA ou PARA BAIXO. O contador de voltas indicará qual volta é mostrada.

Para ver o tempo acumulado de todas as voltas registradas, use o botão PARA CIMA ou PARA BAIXO até que ALL (todas) seja visível no contador de voltas.

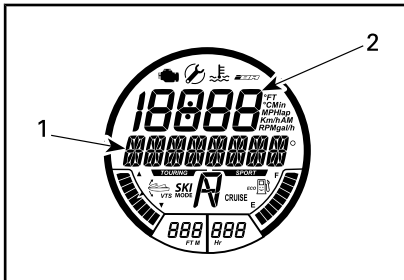

FUNÇÃO DO LAP TIMER (CRONÔMETRO E CONTADOR DE VOLTAS) - EXEMPLO

1. Tempos de volta totais 02'23'37 exibidos aqui
2. Número de voltas "ALL" exibido aqui

Para reiniciar o cronômetro de voltas, mantenha o botão SET pressionado até que o cronômetro e o contador sejam zerados.

### Modo esqui

O modo esqui é usado para saídas controladas e repetidas ao puxar um esquiador ou wakeboarder. Consulte *MODOS DE OPERAÇÃO* para saber mais detalhes.

### Modo ECO

O modo ECO (Modo de economia) de combustível é uma função pela qual o consumo de combustível é reduzido. Consulte a subseção *MODOS DE OPERAÇÃO* para obter instruções detalhadas.

### Consumo de combustível

A função CONSUMO DE COMBUSTÍVEL é usada para exibir o consumo de combustível do jet de quatro maneiras diferentes.

- Fluxo instantâneo de combustível por hora (gal/h ou l/h)
- Fluxo médio de combustível por hora (gal/h ou l/h)
- Distância até esvaziar (Km ou Mi)
- Tempo até esvaziar (h ou min.).

As funções de consumo de combustível não ficam continuamente ativas.

A função de consumo de combustível só é ativada quando selecionada conforme a indicação do display numérico.

Quando as indicações de POUCO COMBUSTÍVEL aparecerem no display multifuncional, as funções "AUTONOMIA EM TEMPO" e "AUTONOMIA EM DISTÂNCIA" indicarão "0" (zero) se forem a indicação selecionada.

Para visualizar o consumo de combustível do jet, faça o seguinte:

1. Pressione o botão MODE (Modo) repetidamente até que CONSUMO DE COMBUSTIVEL apareça no display multifuncional.

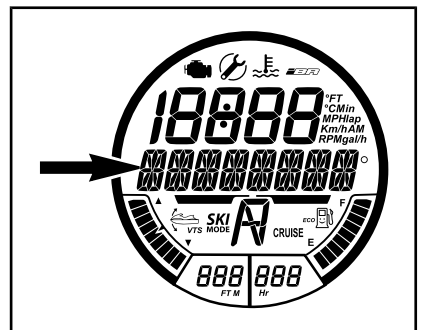

MENSAGEM EXIBIDA

CONSUMO DE COMBUSTIVEL

2. Pressione o botão PARA CIMA/PARA BAIXO para mudar para o modo de exibição do consumo de combustível desejado.

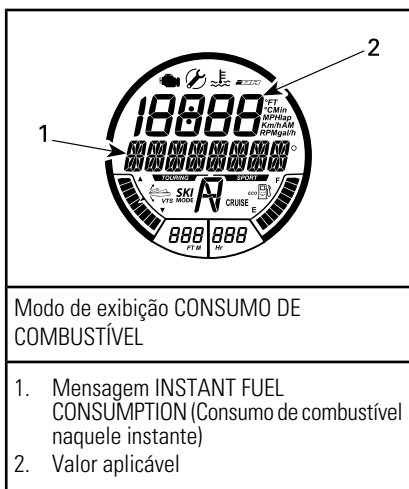

- Pressione o botão SET para salvar a configuração e voltar ao display principal.

**NOTA:** O valor do consumo de combustível selecionado será exibido no display numérico. Clique duas vezes no botão SET (Definir) para zerar a indicação de consumo médio de combustível. O display indicará momentaneamente zero (0).

### Modo VTS

A função MODO VTS é usada para definir manualmente o VTS ou alterar as configurações de PREDEFINIÇÃO DO VTS.

Consulte a subseção *INSTRUÇÕES DE OPERAÇÃO* para obter instruções detalhadas.

### Display

A função EXIBIR é usada para alterar a indicação no display numérico. Consulte o tópico *ALTERANDO A INDICAÇÃO DO DISPLAY NUMÉRICO*.

### Códigos de falha

A função CÓDIGOS DE AVARIA é usada para exibir códigos de falhas ativas.

Consulte a subseção *SISTEMA DE MONITORAMENTO* para mais detalhes.

### Modo chave

A função MODO CHAVE é usada para alterar as configurações das chaves LEARNING KEY (Chave aprendizado) ou RENTAL KEY (Chave Aluguel).

Consulte a subseção *MODOS DE OPERAÇÃO* para obter instruções detalhadas.

### Configurações

A função CONFIGURAÇÕES é usada para:

- Mudar a configuração do relógio (consulte *CONFIGURAÇÃO DO DISPLAY MULTIFUNCIONAL*).
- Ativar a função de cancelamento do iBR (consulte os *PROCEDIMENTOS ESPECIAIS*).

## Alterando a indicação do display numérico

Para alterar a indicação do display numérico, faça o seguinte:

- Pressione o botão MODE (Modo) no guidão direito repetidamente até que EXIBIR esteja visível no display multifuncional.

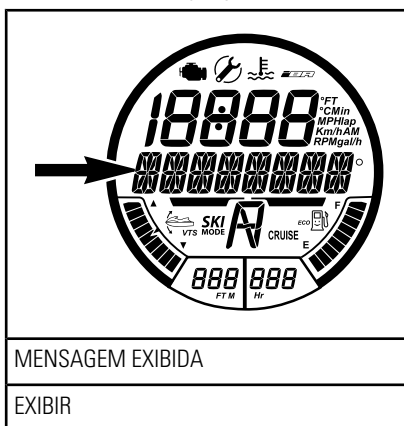

- Pressione o botão SET (Definir) para entrar na função.



3. Pressione o botão PARA CIMA ou PARA BAIXO até que a indicação preferida fique visível no display multifuncional (conforme aplicável ao modelo).
  - RPM
  - VELOCIDADE
  - RELOGIO
  - TEMPERATURA MOTOR
  - ALTITUDE
  - VELOCIDADE MÁXIMA
  - VELOCIDADE MÉDIA
  - RPM MÁXIMA
  - RPM MÉDIA

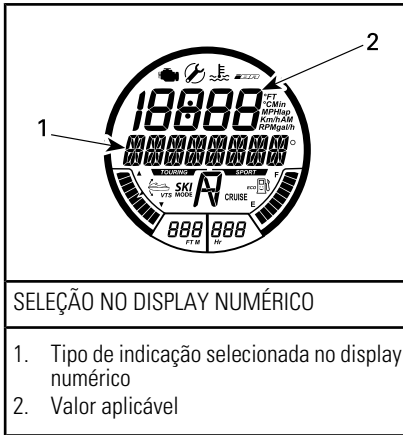

4. Pressione o botão SET para selecionar e salvar a indicação de sua preferência ou espere até que a função do display seja desativada. A última indicação visível será automaticamente salva.

## Zerando a indicação do display numérico

As seguintes indicações do display numérico podem ser zeradas quando selecionadas:

- Consumo médio de combustível
- Velocidade máxima
- Velocidade média
- RPM MÁXIMA
- RPM MÉDIA

Para zerar a indicação, clique duas vezes no botão SET. O display numérico indicará momentaneamente zero (0).

**NOTA:** Cada uma dessas funções se tornará ativa **SOMENTE** quando selecionadas conforme a indicação do display numérico.

## Configuração do display multifuncional

### Ajuste do relógio

1. Pressione o botão MODE (Modo) repetidamente até que CONFIGURAÇÕES seja exibido na central de informações.

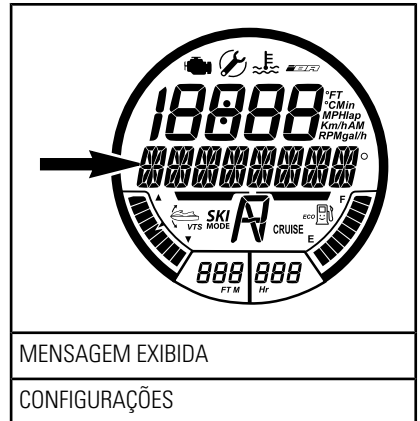

2. Pressione o botão PARA CIMA ou PARA BAIXO repetidamente até que RELOGIO fique visível.



3. Pressione o botão SET para entrar na função. A mensagem ALTERAR HORA será exibida.



4. Pressione o botão PARA CIMA/PARA BAIXO para ajustar o relógio para a hora local correta.
5. Pressione o botão SET para salvar a configuração e voltar ao display principal.

**NOTA:** O relógio usa o sinal do GPS para manter a referência adequada de tempo no Horário Médio de Greenwich (GMT). Ao configurar o relógio, apenas a indicação de hora pode ser alterada.

## Configuração de unidades de medida e idioma

O display multifuncional é capaz de exibir informações em unidades métricas ou imperiais e em vários idiomas.

Para alterar as unidades de medida ou o idioma exibido no display multifuncional, consulte sua concessionária autorizada Sea-Doo.

## Descrição do velocímetro analógico

O velocímetro, localizado no lado esquerdo da central de informações, fornece uma indicação analógica da velocidade do jet em milhas por hora (MPH) e quilômetros por hora (km/h).

A indicação da velocidade é baseada em um GPS (Sistema de Posicionamento Global) incorporado à central de informações.

Se por algum motivo o sinal do GPS for perdido, é usado um modo padrão no qual a velocidade é calculada usando as informações recebidas de outros sistemas, para fornecer uma velocidade estimada do jet.

## Descrição do tacômetro analógico

O tacômetro fornece uma indicação analógica da rotação (RPM) do motor. Multiplique o número indicado por 1.000 para obter a rotação real do motor.

# EQUIPAMENTO

**NOTA:** As ilustrações podem não ser precisas para todos os modelos, sendo fornecidas como orientação visual.

**NOTA:** As etiquetas de segurança de alguns veículos não são mostradas nas ilustrações. Para informações sobre as etiquetas de segurança dos veículos, consulte a subseção *ETIQUETAS DE SEGURANÇA DE JETS*.

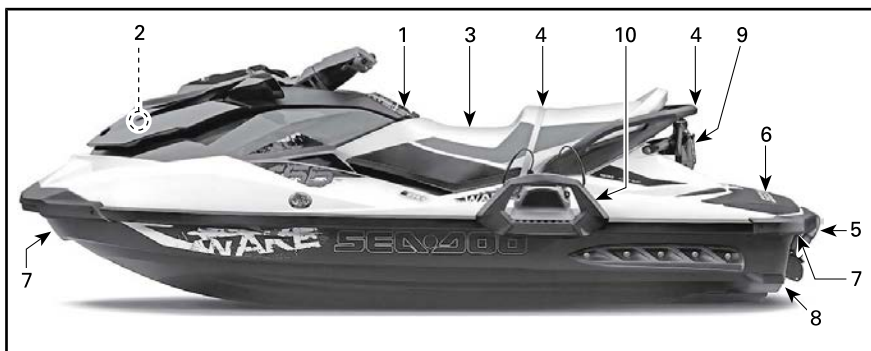

*TÍPICA - MODELO WAKE ILUSTRADO*

## 1) Porta-luvas

Pequeno compartimento para objetos pessoais.

Levante a trava da tampa para abrir o porta-luvas.



*TÍPICA — PORTA-LUVAS*

1. Trava da tampa

## 2) Compartimento de armazenamento dianteiro

Uma área conveniente para transportar artigos pessoais.

O compartimento de armazenamento dianteiro também contém dois suportes para equipamento de segurança: um para um extintor de incêndio e outro para o kit de emergência (não fornecidos).

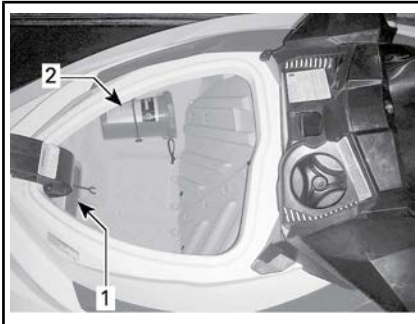

*BAGAGEIRO DIANTEIRO*

1. Extintor de incêndio preso no suporte  
2. Kit de emergência preso no suporte

Para abrir a tampa do compartimento de armazenamento dianteiro, puxe a alavanca de travamento para cima. Sempre feche e trave ao pilotar.

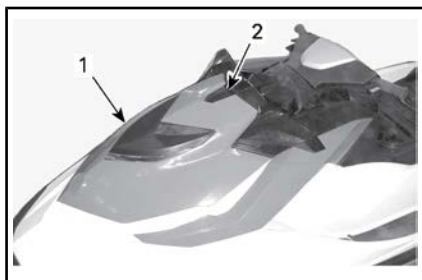
**TÍPICO**

1. Tampa do compartimento de armazenamento dianteiro
2. Alavanca da trava

## ADVERTÊNCIA

Nunca transporte nenhum objeto solto, pesado, pontiagudo ou quebrável no compartimento de armazenamento. Não exceda a capacidade de carga máxima: 9 kg. Nunca pilote o jet com uma tampa de compartimento de armazenamento aberta. Este compartimento não é a prova d'água.

### 3) Seat Assento

Remover o assento permite acessar o compartimento do motor.

A trava do assento fica na extremidade traseira deste.

Para remover o assento, puxe a alça da trava e levante a parte posterior do assento do pino da trava. Depois, empurre o assento para cima e para trás para desenganchar a parte da frente do assento de seu prendedor e remova o assento do jet.

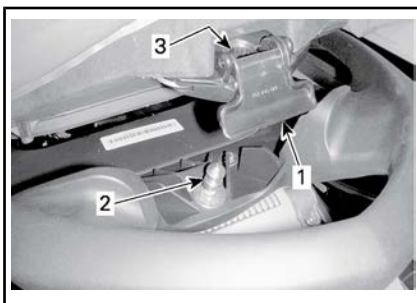
**TÍPICA - TRAVA DO ASSENTO**

1. Maçaneta da trava do assento
2. Pino da trava
3. Encaixe do pino

Para instalar o assento, insira a parte dianteira do assento sobre seu suporte.

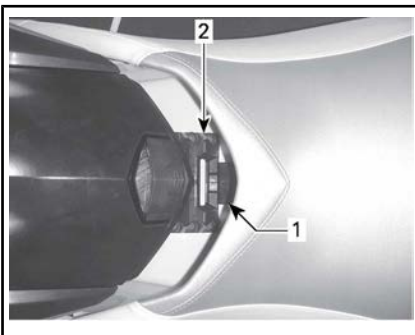

1. Lingueta do assento dianteiro
2. Prendedor do assento dianteiro

Alinhe a trava do assento com o pino da trava e pressione firmemente para baixo na parte de trás do assento para travá-lo no lugar.

Puxe a parte traseira do assento para cima para verificar se está corretamente travado.

** CUIDADO** Certifique-se que a trava está devidamente presa no pino.

### 4) Puxadores do passageiro

A cinta do assento serve de puxador para o passageiro se segurar ao navegar.

As laterais do puxador curvo na traseira do assento também servem para o passageiro se segurar. A parte traseira do puxador curvo serve para o observador do esquiador/wakeboarder se segurar, ou para embarcar no jet quando na água.

**AVISO** Nunca use o puxador curvo para rebocar algo ou para levantar o jet.



TÍPICA - PUXADORES DO PASSAGEIRO

1. Correia do assento
2. Puxador curvo

## 5) Estribo

Estribo usado para embarcar no jet a partir da água.

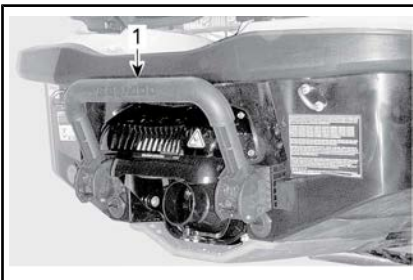

TÍPICO

1. Estribo

### **! ADVERTÊNCIA**

O motor deve estar desligado quando se tentar embarcar no jet usando o estribo.

Abaixe e segure o estribo com as mãos até colocar um pé ou um joelho nele.



ESTRIBO MANTIDO ABAIXADO PARA EMBARCAR DA ÁGUA

### **AVISO**

- Nunca use o estribo para embarcar em um jet que esteja fora da água.
- Nunca use o estribo para puxar, rebocar, mergulhar ou pular, ou qualquer outra finalidade que não seja a de estribo para embarque.
- Fique no centro do estribo.
- Somente uma pessoa por vez no estribo.

**Somente modelos equipados com iBR**

### **! ADVERTÊNCIA**

Saiba que o reversor do iBR se movimenta ao ligar o motor, ao desligá-lo ou ao usar a alavanca do iBR. O movimento automático do reversor pode espremer os dedos das mãos ou dos pés de pessoas que se segurarem na traseira de seu jet.

## 6) Plataforma de embarque

A área do convés de popa serve como plataforma de embarque.

Os encaixes para os pés, na popa, perto da plataforma de embarque,

são usados como apoio para os pés do observador voltado para trás, ao rebocar um esquiador ou praticante de boia.



1. Plataforma de embarque
2. Apoio para os pés do observador (dos dois lados)

## 7) Olhais dianteiro e traseiro

Os olhais podem ser usados para amarrar, rebocar um esquiador, wakeboarder ou praticante de boia, e também como pontos de fixação quando transportar seu jet.

### Olhal dianteiro

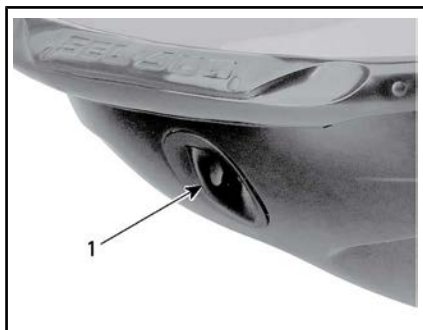

TÍPICO

1. Olhal dianteiro

### Olhais traseiros

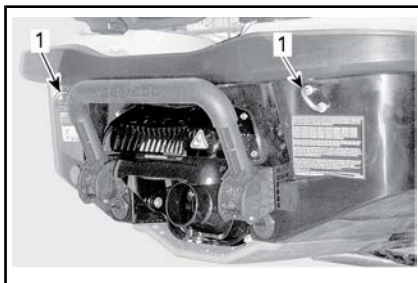

TÍPICO

1. Olhais traseiros

**Todos os modelos exceto WAKE**



1. Olhal traseiro

## 8) Bujões de drenagem do bojo

Desparafuse os bujões de drenagem sempre que o jet estiver no reboque. Isto permitirá que a água acumulada no bojo seja evacuada, ajudando a reduzir a condensação.

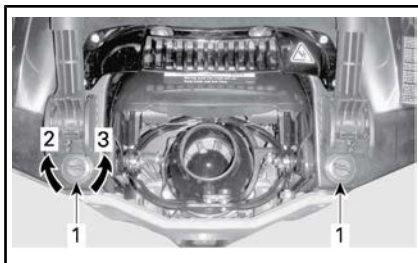

TÍPICO

1. Bujões de drenagem
2. Apertar
3. Soltar

**AVISO** Certifique-se que os bujões de drenagem estejam apertados adequadamente antes de colocar o jet na água.

## 9) Mastro para esqui/wakeboard (Somente modelo Wake)

Puxe o botão para levantar o mastro. Garanta que as duas seções do mastro estejam totalmente estendidas e travadas adequadamente, antes de prender um cabo de esqui ou wakeboard.



*TÍPICA - MASTRO PARA ESQUI/WAKEBOARD RECOLHIDO*

1. Puxe por este botão para estender



*TÍPICA - MASTRO PARA ESQUI/WAKEBOARD ESTENDIDO*

Para recolher, empurre para baixo pelo topo do mastro

Se for difícil estender ou recolher o mastro, empurre os dois lados da trava simultaneamente, na direção da proa do jet.

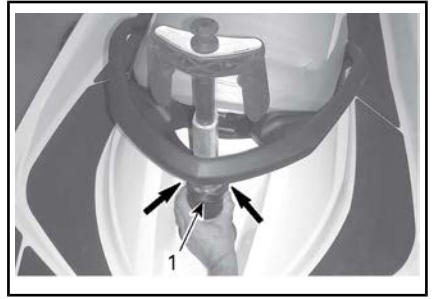

*TÍPICA - EMPURRE NA DIREÇÃO DA PROA PARA DESTRAVAR E REMOVER O MASTRO*

1. Trava

## **⚠️ ADVERTÊNCIA**

Certifique-se que o mastro para esqui/wakeboard esteja totalmente levantado e travado antes do uso. Recolha totalmente e trave quando não estiver em uso. Tome cuidado com um esquiador/wakeboarder rebocado, pois o cabo de reboque pode voltar para o jet quando for solto. Nunca faça curvas fechadas ao rebocar um esquiador, wakeboarder ou qualquer brinquedo.

**AVISO** O mastro de esqui/wakeboard foi projetado para puxar um esquiador ou wakeboarder com peso bruto máximo de 114 kg.

Sempre deve haver uma pessoa como observador além do piloto.

**NOTA:** As alças no mastro para esqui/wakeboard funcionam como puxadores para o observador.

**AVISO** Nunca use o mastro para esqui/wakeboard para rebocar outros jets. Respeite o limite de carga máxima do mastro para . A carga excessiva pode afetar a manobrabilidade, a estabilidade e o desempenho.



## 10) Rack de wakeboard (Somente modelo WA- KE)

Um rack removível e conveniente para transportar uma prancha de wakeboard no jet quando na água.



1. Rack para wakeboard

**NOTA:** O rack para wakeboard pode ser instalado no lado esquerdo do jet.

Para instalar:

1. Insira os ganchos da parte inferior do rack no suporte de fixação inferior localizado no casco, abaixo do para-choque lateral esquerdo.

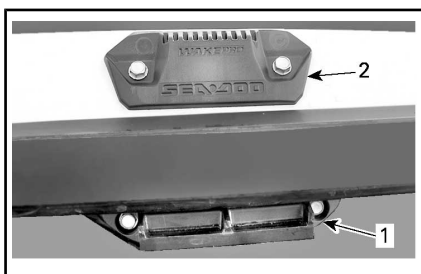

### SUPORTES PARA O RACK DE WAKEBOARD

1. Suporte de fixação inferior
2. Suporte de fixação superior

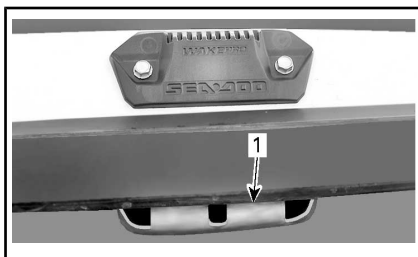

1. Gancho do rack no suporte inferior
2. Gire o rack para cima e empurre a parte superior para dentro até que a maçaneta trave no suporte de fixação superior.

### ⚠ ADVERTÊNCIA

Se o rack não estiver preso corretamente no jet, ele pode afrouxar e soltar inesperadamente, criando risco de ferimentos para as pessoas próximas. Certifique-se periodicamente que o rack esteja travado corretamente em seu suporte.

3. Ao instalar um wakeboard no rack, posicione as quilhas do wakeboard para fora, com o calcanhar das botas voltado para baixo, próximo da borda livre do jet.
4. Prenda o wakeboard usando cabos elásticos.

### ⚠ ADVERTÊNCIA

Para evitar possíveis ferimentos e cortes causados pelas quilhas do wakeboard, sempre coloque as **QUILHAS VIRADAS PARA FORA**.



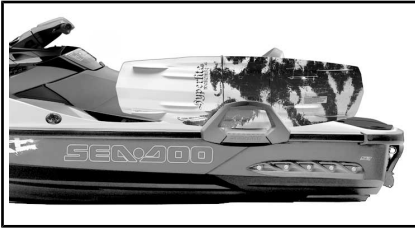

*TÍPICA - WAKEBOARD INSTALADO COM AS QUILHAS PARA FORA*

5. Após a instalação, puxe e empurre o wakeboard para garantir que ele está bem preso no rack.

### **! ADVERTÊNCIA**

Se o wakeboard não estiver corretamente preso no rack, ele pode afrouxar e se soltar inesperadamente, criando risco de ferimentos para as pessoas próximas. Para evitar isso:

- Inspeccione o estado dos cabos elásticos e troque-os se estiverem danificados.
- Prenda o wakeboard corretamente no rack.
- Certifique-se periodicamente que a prancha esteja bem presa.

**NOTA:** Quando o wakeboard for retirado do rack, prenda os cabos elásticos de forma que não se movimentem quando o jet navegar.

**AVISO** O rack foi projetado para transportar um wakeboard. Não use para transportar mais de um wakeboard ou para transportar esqui ou qualquer outro objeto. Não use um rack como ponto de amarração ou para reembarcar.

### **! ADVERTÊNCIA**

Com um wakeboard e/ou um rack instalado, pilote com mais cuidado:

- NUNCA faça manobras radicais, inclusive rodopiar.
- NUNCA salte ondas.
- Use bom senso e limite a velocidade.

Do contrário, o wakeboard pode se soltar ou os ocupantes podem cair e se ferir no wakeboard ou no rack.

### **! ADVERTÊNCIA**

Ao rebocar o jet, NUNCA deixe um wakeboard instalado no rack. Do contrário, as quilhas do wakeboard poderiam causar ferimentos em transeuntes ou o wakeboard poderia cair na pista. Os cabos elásticos ficam sob tensão e podem ricochetear e acertar alguém quando se soltarem. Tenha cuidado.

Para remover o rack de wakeboard, aperte a alavanca no topo do rack e retire-o dos suportes de fixação.

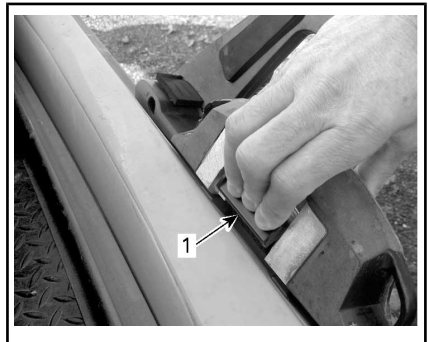

**REMOÇÃO DO RACK DE WAKEBOARD**

1. Pressione esta maçaneta para soltar o rack de wakeboard

---

## PERÍODO DE AMACIAMENTO

### **Operando durante o período de amaciamento**

É necessário um período de amaciamento de 10 horas antes de operar o jet continuamente em aceleração máxima.

Durante este período, a aceleração máxima não deve exceder  $1/2$  a  $3/4$  do curso do acelerador. Entretanto, acelerar ao máximo brevemente e variar a velocidade contribuem para um bom amaciamento.

**AVISO** A aceleração máxima continuada e velocidades prolongadas de cruzeiro são prejudiciais durante o período de amaciamento.

NOTA: Durante as primeiras cinco horas de operação, o gerenciamento do motor limita a velocidade máxima para proteger o motor. O desempenho do motor irá aumentar progressivamente durante esse período.

# INSTRUÇÕES DE OPERAÇÃO

## **!** ADVERTÊNCIA

Sempre realize a **INSPEÇÃO PRÉ-PARTIDA** antes de pilotar este jet. Certifique-se de ler as seções de **INFORMAÇÕES DE SEGURANÇA** e **INFORMAÇÕES DO JET** e de familiarizar-se com a tecnologia iControl.

Se você não entender completamente algum comando ou instrução, consulte uma concessionária autorizada Sea-Doo.

## **Embarcando no jet**

Como em qualquer barco, o embarque deve ser realizado com cuidado e o motor não deve estar funcionando.

## **!** ADVERTÊNCIA

O motor deve estar em **DESLIGADO** e o cordão de segurança deve estar removido ao embarcar no jet ou ao usar o estribo. Nunca use os componentes do sistema de propulsão como pontos de apoio para embarcar no jet.

## **Embarque em um cais**

Ao embarcar em uma doca, coloque um pé devagar na plataforma do jet mais próxima da doca enquanto segura o guidão, ao mesmo tempo transfira o peso do corpo para o outro lado para equilibrar o jet.

Depois, passe o outro pé por cima do assento e coloque-o na plataforma do outro lado. Empurre o jet para longe da doca.



F18A01Y

## **Embarcando na água**

Certifique-se de que haja pelo menos 90 cm de água sob a parte traseira mais baixa do casco.

Leve em consideração que o casco ficará mais baixo na água quando todos os passageiros estiverem a bordo. Certifique-se de manter a profundidade especificada para que areia, seixos ou pedras não sejam sugados para dentro do sistema de propulsão.

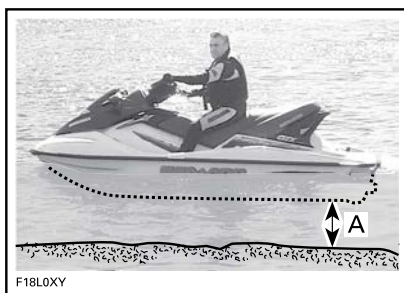

F18L0XY

A. Mantenha pelo menos 90 cm abaixo da parte traseira mais baixa do casco, quando todos os passageiros estiverem a bordo

**AVISO** Ligar o motor ou usar o jet em águas mais rasas pode danificar o sistema de propulsão.

## **Piloto sozinho**

### **Modelos sem degrau de embarque**

1. Com uma das mãos, segure na alça traseira.
2. Com a outra mão na plataforma de embarque, erga o corpo até

conseguir colocar um joelho na plataforma de embarque.

3. Coloque o outro joelho na plataforma de embarque.



4. Segure a cinta do assento para ajudar a manter o equilíbrio e avance para as plataformas nos dois lados do assento.



Sente com uma perna em cada lado.

### **Modelos com degrau de embarque**

Com uma das mãos, abaixe o estribo.



Com a outra, segure a borda da plataforma de embarque, depois puxe o seu corpo para cima até colocar o joelho no estribo.



### **AVISO**

- Fique no centro do estribo.
- Somente uma pessoa por vez no estribo.
- Nunca use os componentes do sistema de propulsão para embarcar.

Estenda uma mão e segure o puxador curvo atrás do assento, depois suba no estribo.



Com as duas mãos no puxador atrás do assento, suba para a plataforma de embarque.





Segure a cinta do assento para ajudar a manter o equilíbrio e avance para as plataformas nos dois lados do assento.



Depois, o passageiro sobe no jet enquanto o piloto mantém o equilíbrio, sentando o mais perto possível do console.



Sente com uma perna em cada lado.



*TÍPICO - MODELO COM UM DEGRAU DE EMBARQUE*

#### Piloto com um passageiro

O piloto sobe no jet da mesma maneira explicada anteriormente.

### ADVERTÊNCIA

O motor deve estar em DESLIGADO e o cordão de segurança deve estar removido ao embarcar no jet ou ao usar o estribo. Nunca use os componentes do sistema de propulsão como pontos de apoio para embarcar no jet.



*TÍPICO - MODELO COM UM DEGRAU DE EMBARQUE*



Em águas agitadas, enquanto está na água, o passageiro pode segurar o jet parado para ajudar o piloto a subir.



## Como dar a partida no motor

### ⚠ ADVERTÊNCIA

Antes de dar a partida no motor, o piloto e o passageiro devem sempre:

- Estar corretamente sentados no jet
- Estar segurando firmemente em um puxador ou segurando na cintura da pessoa à frente deles
- Usar roupas protetoras apropriadas, incluindo um PFD aprovado pelas autoridades locais e uma parte de baixo de roupa de mergulho.

**AVISO** Antes de ligar o motor, certifique-se de que haja pelo menos 90 cm de água sob a parte traseira mais baixa do casco quando todos os passageiros estiverem a bordo. Caso contrário, poderão ocorrer danos aos componentes do sistema de propulsão.

1. Prenda o clipe do cordão de segurança ao seu PDF ou ao pulso (necessário ter pulseira).
2. Segure firmemente o guidão com a mão esquerda e coloque os dois pés nas plataformas laterais.
3. Pressione o botão de PARTIDA/PARADA do motor uma vez para ativar o sistema elétrico.

4. Cinco segundos depois de pressionar o botão de PARTIDA/PARADA, instale o cordão de segurança no interruptor de desligamento do motor.
5. Pressione o botão de PARTIDA/PARADA para ligar o motor.
6. Solte o botão de PARTIDA/PARADA do motor imediatamente após ele pegar.

### ⚠ ADVERTÊNCIA

O clipe do cordão de segurança deve estar sempre preso ao flutuador pessoal do piloto ou ao pulso (pulseira necessária) quando ele der partida ou operar o jet.

**AVISO** Não mantenha o botão de partida/parada apertado por mais de 10 segundos para evitar o superaquecimento. Observe um período de descanso entre os ciclos de partida para permitir que o motor de partida esfrie.

**NOTA:** Se o motor for parado com o botão de partida/parada sem que o cordão de segurança seja removido, ele poderá ser reiniciado dentro de 3 minutos. Após esse tempo, remova o cordão de segurança e execute o procedimento de partida do motor desde o início.

## Como desligar o motor

### ⚠ ADVERTÊNCIA

Para manter o controle direcional do jet, o motor deve estar funcionando até que ele esteja parado.

O motor poderá ser desligado usando um destes métodos:

- Pressionando o botão de PARTIDA/PARADA do motor ou
- Removendo o cordão de segurança do interruptor de desligamento do motor.

### **⚠ ADVERTÊNCIA**

Nunca deixe o cordão de segurança no interruptor de desligamento do motor quando estiver desembarcando do jet para evitar roubo, partida acidental do motor e para evitar o uso não autorizado por crianças ou terceiros.

## Como virar o jet

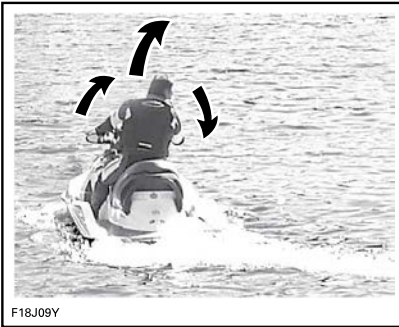

Virar o guidão, gira o bocal da bomba de jato, que controla a direção do jet. Virar o guidão para a direita gira o jet para a direita. Virar o guidão para a esquerda vira o jet para a esquerda. O acelerador deve ser usado para virar o jet.

### **⚠ ADVERTÊNCIA**

O acelerador deve ser usado e o guidão virado para mudar a direção do jet. A eficácia de mudança de direção irá diferir dependendo da aceleração aplicada, do número de passageiros, da carga, das condições da água e de fatores ambientais, tais como o vento.

Diferentemente de um carro, um jet precisa de aceleração para virar. Pratique em um local seguro, acelerando e desviando de um objeto imaginário. Isto é uma boa técnica para evitar colisões.

### **⚠ ADVERTÊNCIA**

O controle direcional fica reduzido quando o acelerador é solto e inexistente quando o motor está desligado.

O jet se comporta de maneira diferente com um passageiro, exigindo maior habilidade. Os passageiros devem sempre segurar a cinta do assento, o puxador curvo ou a cintura da pessoa que está à frente. Reduza a velocidade e evite viradas bruscas. Evite as águas agitadas ao transportar um passageiro.

## Curvas fechadas e outras manobras especiais

Qualquer curva fechada ou manobra especial que faça com que as aberturas de entrada de ar permaneçam sob a água por um longo período, deixará a água infiltrar no bojo.

Os motores de combustão precisam de ar para funcionar, por isso a motoaquática não pode ser completamente estanque.

**AVISO** Se as aberturas de entrada de ar permanecerem sob a água, como ao girar constantemente em círculos fechados, mergulhar a proa nas ondas ou emborcar o jet, a água pode se infiltrar no bojo causando danos graves a peças internas do motor. Consulte a seção *GARANTIA* contida neste manual.

## Sistema O.T.A.S.<sup>TM</sup> (Direção assistida sem aceleração)

O sistema O.T.A.S. (Direção assistida sem aceleração) fornece maior



manobrabilidade na ausência de aceleração.

Se o piloto soltar o acelerador para marcha lenta ao iniciar uma volta completa, o sistema O.T.A.S irá ser eletronicamente ativado e irá aumentar ligeiramente a velocidade do motor para permitir a conclusão da volta.

Quando o guidão volta à posição central, o acelerador reverte para marcha lenta.

Recomendamos que você se familiarize com este recurso durante a sua primeira saída.

## Como engatar neutro (Somente modelos equipados com iBR)

### ⚠ ADVERTÊNCIA

O eixo de transmissão e a hélice estão sempre girando quando o motor está funcionando, mesmo na posição de ponto morto. Mantenha distância do sistema de propulsão do jet.

Quando o jet é ligado pela primeira vez, o sistema iBR define automaticamente a posição do ponto morto por padrão.

Para engatar o ponto morto da posição à vante, pressione a alavanca do iBR.

Para engatar o ponto morto da posição da marcha a ré, solte a alavanca do iBR e a alavanca do acelerador.

## Como ajustar a posição do ponto morto do iBR

Quando em NEUTRO, se o jet for arrastado para frente ou para trás, o sistema iBR poderá ser ajustado.

**NOTA:** O movimento do jato ao operar em ponto morto pode ser devido ao vento ou à correnteza.

Se o jet estiver se movendo para a frente, momentaneamente pressione o botão PARA BAIXO.

Se o jet estiver se movendo para trás, momentaneamente pressione o botão PARA CIMA.

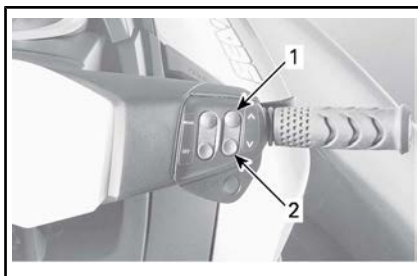

### AJUSTANDO A POSIÇÃO DO PONTO MORTO DO iBR

1. Botão PARA CIMA (para parar o movimento de ré)
2. Botão PARA BAIXO (para parar o movimento para frente)

**NOTA:** Pressione o botão PARA CIMA/PARA BAIXO repetidamente até que o ajuste apropriado da posição do ponto morto seja conseguida e o jet pare de se mover.

## Como engatar para frente (Somente modelos equipados com iBR)

Para ir para a frente a partir do ponto morto, dê um toque na alavanca do acelerador. O jet acelerará para a frente.

Para engatar da marcha a ré para a posição à vante, solte a alavanca do iBR e a alavanca do acelerador.

Para engatar novamente a marcha à frente a partir de uma frenagem, simultaneamente puxe a alavanca do acelerador enquanto solta a alavanca do iBR. O jet acelerará para a frente após um pequeno atraso.

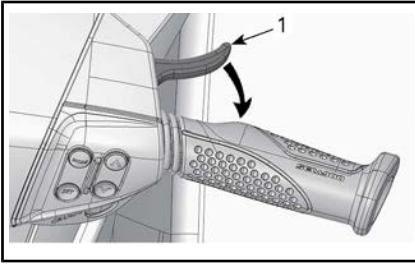

**ENGATANDO O PONTO MORTO**

1. Alavanca do acelerador

## Como engatar e usar o reverso (Somente modelos equipados com iBR)

A marcha a ré só pode ser ativada com velocidades entre a marcha lenta e o limite de velocidade para frente de 8 km/h.

Para engatar a ré, a alavanca do iBR no guidão esquerdo deve ser puxada pelo menos 25% do curso da alavanca.

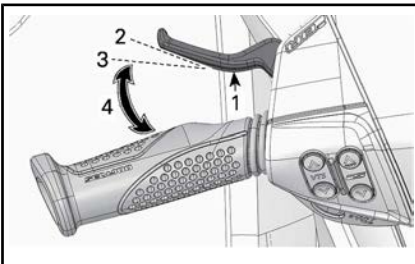
**TÍPICA - ALAVANCA DO iBR**

1. Alavanca do iBR
2. Posição da alavanca solta
3. Posição aproximada de 25% do curso
4. Limite de operação

Ao operar a alavanca do iBR no modo reverso, a alavanca do acelerador pode ser usada para controlar a rotação do motor e assim, a quantidade de propulsão para ré produzida.

Ao modular a alavanca do iBR e do acelerador simultaneamente, a propulsão para ré pode ser controlada de forma mais precisa. Se a

rotação (RPM) for alta demais, cria-se uma turbulência na água e diminui-se a eficiência da ré.

**NOTA:** A potência do motor será reduzida para marcha lenta sempre que a posição da alavanca do iBR for mudada.

Solte a alavanca do iBR para terminar a operação em reverso.

Para parar o movimento em ré após soltar a alavanca do iBR, acelere o suficiente para interromper o movimento.

### **⚠ ADVERTÊNCIA**

**A função de frenagem não tem efeito ao navegar em reverso.**

A potência disponível do motor é limitada no modo reverso, o que limita a velocidade à ré.

### **⚠ ADVERTÊNCIA**

**A ré só deve ser usada em baixa velocidade e no mínimo de tempo possível. Sempre verifique se o caminho atrás da lancha está livre de objetos, obstáculos e pessoas.**

Ao operar em reverso, vire o guidão na direção oposta àquela que deseja mover a popa do jet.

Por exemplo, para virar a popa do jet para bombordo (esquerda), vire o guidão para estibordo (direita).



F18J08Z

**TÍPICA - DIREÇÃO INVERTIDA AO MOVER PARA TRÁS**

**! CUIDADO** A direção da propulsão em ré é o oposto da propulsão à vante. Para esterçar a popa para bombordo (esquerda) em reverso, vire o guidão para estibordo (direita). Para esterçar a popa para estibordo (direita), vire o guidão para bombordo (esquerda). A operação em ré deve ser praticada em águas abertas, para que o piloto se familiarize totalmente com os comandos e as características de navegabilidade, antes de operar na proximidade de outros barcos.

## Como engatar e usar o freio (Somente modelos equipados com iBR)

### **! ADVERTÊNCIA**

- O motor deve estar em funcionamento para que o freio possa ser usado.
- O freio é aplicável somente ao operar em movimento para vante, ele não tem nenhum efeito na movimentação em ré.
- O freio não pode evitar que seu jet derive devido a correnteza ou vento.

A função de frenagem só pode ser ativada durante a operação para vante com velocidade igual ou acima do limite de 8 km/h.

O freio é ativado e controlado quando a alavanca do iBR no guidão esquerdo for puxada pelo menos 25% do seu curso.

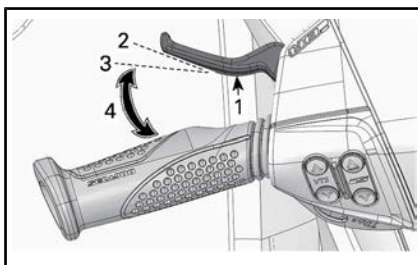

**TÍPICA - ALAVANCA DO iBR**

1. Alavanca do iBR
2. Posição da alavanca solta
3. Posição aproximada de 25% do curso
4. Limite de operação

**! ADVERTÊNCIA**

O uso do freio deve ser praticado em águas abertas e em velocidades gradualmente crescentes, para que o piloto se familiarize totalmente com os comandos e as características de navegabilidade do jet.

Quando a alavanca iBR for puxada, o comando da alavanca do acelerador é cancelado e o controle de aceleração do motor passa a depender da posição da alavanca do iBR. A frenagem pode assim ser modulada usando somente a alavanca do iBR.

A desaceleração do jet é proporcional à força de frenagem. Quanto mais a alavanca do iBR for puxada, maior será a força de frenagem aplicada.

**NOTA:** Tome cuidado para mover gradualmente a alavanca do iBR para ajustar a intensidade da força de frenagem e simultaneamente soltar a alavanca do acelerador.

**! CUIDADO** Ao frear, os passageiros devem se abraçar contrapondo-se à força de desaceleração, para evitar escorregar para a frente do jet e perder o equilíbrio. O piloto deve sempre manter as duas mãos no guidão e todos os passageiros devem segurar firme em um puxador, cinta do assento ou na cintura da pessoa à frente.

**! ADVERTÊNCIA**

A distância de parada variará dependendo da velocidade inicial, carga, vento, número de ocupantes, condições da água e da quantidade de potência de frenagem comandada pelo piloto. Ajuste sempre o seu estilo de pilotagem concomitantemente.

Quando o jet reduz para menos de 8 km/h, o modo de frenagem termina e entra modo de marcha a ré. Solte a alavanca do iBR assim que o jet estiver parado. Do contrário, será iniciado um movimento em ré.

**! CUIDADO** Como o jet reduz até parar, a esteira criada por ele o alcançará e tenderá a empurrá-lo para a frente. Verifique se não há obstáculos ou banhistas na direção do curso.

Se a alavanca do acelerador ainda estiver puxada ao soltar a alavanca do iBR, o jet acelerará para a frente após um pequeno atraso. A aceleração será proporcional à posição da alavanca do acelerador.

**! ADVERTÊNCIA**

**Se não for desejada aceleração para a frente quando a alavanca do freio for solta, solte a alavanca do acelerador.**

Ao navegar em velocidade, logo que o freio é aplicado, uma nuvem de água irá jorrar pelo ar atrás do jet, o que pode fazer com que o piloto do jet logo atrás perca momentaneamente a visão de seu jet.

## ⚠️ ADVERTÊNCIA

- É importante informar o piloto de um jet que pretende segui-lo em uma formação de comboio sobre a capacidade de frenagem e manobras de seu jet, o que significa a nuvem de água e que deve ser mantida uma maior distância entre os jets.
- Fique ciente de que outros barcos, que venham atrás ou que estejam muito próximos, podem não ser capazes para par tão rapidamente.

### Freando em uma curva

O acelerador deve ser usado ao virar, para garantir o controle direcional. Entretanto, o freio pode ser iniciado durante uma curva, usando a alavanca do iBR, como descrito anteriormente. Esteja preparado para manter o equilíbrio enquanto a esteira estiver cruzando o seu jet.

**⚠️ CUIDADO** Como o jet reduz até parar ao frear em uma curva, a esteira criada por ele o alcançará e tenderá a empurrá-lo lateralmente. Esteja preparado para manter o equilíbrio quando a esteira cruzar o jet.

### Como usar o sistema de ajuste variável (VTS)

O sistema de ajuste variável (VTS) muda a posição vertical do bocal da bomba de jato para oferecer ao piloto um sistema rápido e efetivo para compensar a carga, propulsão, posição de pilotagem e as condições da água. Se ajustado corretamente, ele pode melhorar a navegabilidade, reduzir o corcoveio e posicionar o jet na sua melhor atitude de operação, para obter o máximo em desempenho.

Ao usar o jet pela primeira vez, o piloto deve se familiarizar com o uso do sistema de ajuste variável (VTS) em velocidades e condições da água variadas. Um ajuste intermediário é usado geralmente durante um cruzeiro. Somente a experiência dirá qual é o melhor ajuste para as condições. O período de amaciamento do jet, quando velocidades mais baixas são recomendadas, é uma oportunidade excelente para se familiarizar com o ajuste e seus efeitos.

Quando o bocal estiver em um ângulo virado para cima, o jato de água direciona a proa do jet para cima. Esta posição é usada para otimizar a alta velocidade.

Quando o bocal está direcionado para baixo, a proa é forçada para baixo, melhorando a capacidade de virar do jet. Como qualquer jet, a velocidade, a posição e movimento do corpo do piloto (técnica Body English) determinarão o grau e o fechamento da virada do jet. O corcoveio pode ser reduzido ou eliminado se o bocal estiver voltado para baixo e a velocidade for ajustada proporcionalmente.

**NOTA:** A posição do VTS é indicada em um medidor de barras na central de informações.



O sistema VTS permite ajustar manualmente a posição de ajuste do bocal, ou selecionar duas posi-

ções de ajuste predefinidas e registrar ou alterar as posições de ajuste de alguns modelos.

## Métodos de ajuste do VTS

MÉTODOS DE AJUSTE DO VTS DISPONÍVEIS					
	GTI/ GTI 130	GTI SE	GTI LIMITED	GTR	WAKE
Botão de ajuste do VTS	Opcional	Opcional	X	X	Opcional
Ajuste do VTS com "clique duplo"	Opcional	Opcional	X	X	Opcional
Pré-ajustes do VTS	Opcional	Opcional	X	X	Opcional
Ajuste do VTS por meio do display multifuncional	ND	X	ND	ND	X

X = Indica um **recurso** padrão  
Opcional = Recurso disponível como opcional

### Ajustando o VTS com o botão VTS

Estão disponíveis cinco posições de ajuste.

Com o jet operando na posição à vante, faça o seguinte:

1. Pressione o botão PARA CIMA do VTS uma vez para ajustar a proa do jet para cima na próxima posição de ajuste.

**NOTA:** Pressionando o botão de ajuste do VTS sem que o motor esteja na posição à vante só mudará a indicação. O bocal se moverá para a posição do ajuste selecionada no VTS quando a propulsão à vante for engatada.

2. Pressione o botão PARA BAIXO do VTS uma vez para ajustar a proa do jet para baixo na próxima posição de ajuste.

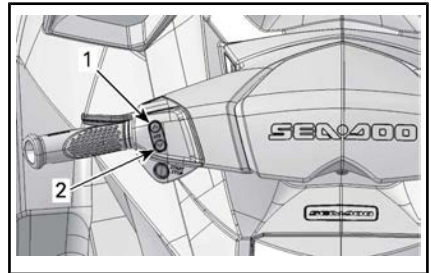

**TÍPICA - BOTÃO DE CONTROLE DO VTS**

1. Proa para cima
2. Proa para baixo

**NOTA:** Se o botão PARA CIMA/PARA BAIXO do VTS for mantido pressionado, o bocal da bomba continuará a se mover até que o botão seja solto na atitude de ajuste desejada ou até que a posição de ajuste máxima (para cima ou para baixo) seja alcançada.



INDICAÇÃO DE POSIÇÃO DO VTS

### Usando as posições de ajuste predefinidas

Pode-se optar entre duas posições de ajuste predefinidas.

Para selecionar a mais alta posição de ajuste gravada, clique duas vezes no botão PARA CIMA (proa para cima) do VTS.

Para selecionar a mais baixa posição de ajuste gravada, clique duas vezes no botão PARA BAIXO (proa para baixo) do VTS.

**NOTA:** Se apenas uma posição predefinida de ajuste estiver gravada, clique duas vezes em PARA CIMA ou PARA BAIXO do botão VTS.

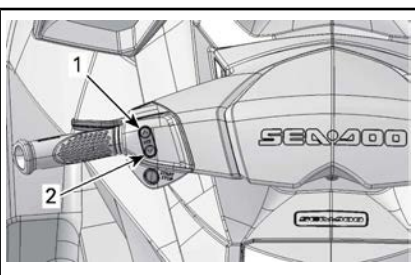

**CLIQUE DUAS VEZES NO BOTÃO PARA CIMA OU PARA BAIXO DO VTS PARA USAR AS POSIÇÕES PREDEFINIDAS**

1. Posição predefinida mais alta na seta PARA BAIXO
2. Posição predefinida mais baixa na seta PARA BAIXO

### Gravando posições de ajuste predefinidas

É possível gravar duas posições diferentes de ajuste do VTS para seleção rápida da atitude do jet.

As duas posições de PRE-AJUSTE DO VTS são ajustadas em fábrica como 3, mas poderão ser mudadas de acordo com a preferência do piloto. Quando as posições de PRE-AJUSTE DO VTS são alteradas por um piloto, as novas configurações permanecerão gravadas na memória mesmo depois que o jet for totalmente desligado.

Para gravar as posições de ajuste predefinidas do VTS:

1. LIGUE o jet pressionando o botão de PARTIDA/PARADA uma vez.
2. Instale o cordão de segurança ao interruptor de desligamento do motor.
3. No guidão direito, pressione o botão MODE (Modo) repetidamente até que MODO VTS seja exibido.

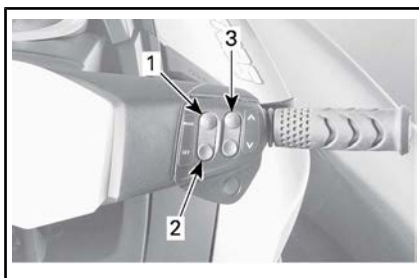

1. Botão MODE (Modo)
2. Botão SET (Ajuste)
3. Botão PARA CIMA/PARA BAIXO

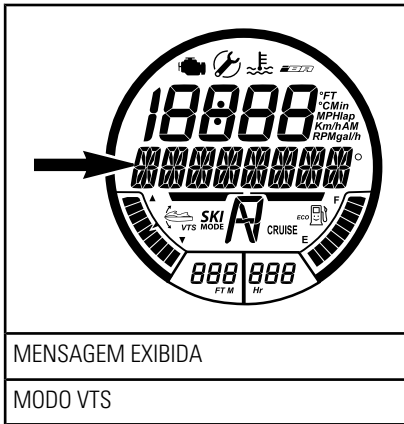

4. Na manopla direita, pressione o botão SET para exibir PRÉ-AJUSTE 1.
5. Pressione o botão PARA CIMA ou PARA BAIXO do VTS para alterar a posição PRÉ-AJUSTE 1 do VTS. O display multifuncional exibirá as configurações de 1 a 5 na tela digital, acima de PRÉ-AJUSTE 1.

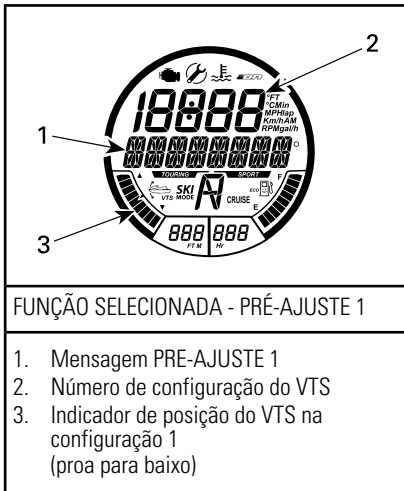

6. Pressione o botão SET para salvar o PRÉ-AJUSTE 1 e exibir PRÉ-AJUSTE 2.
7. Pressione o botão PARA CIMA ou PARA BAIXO do VTS para

alterar a posição PRÉ-AJUSTE 2 do VTS. O display multifuncional exibirá as configurações de 1 a 5 na tela digital, acima de PRÉ-AJUSTE 2.

8. Pressione o botão SET (Definir) para salvar as configurações e voltar ao display principal.

O sistema VTS comparará as configurações de ajuste gravadas; a posição mais alta será atribuída à seta PARA CIMA, a mais baixa à seta PARA BAIXO.

Se as duas posições de ajuste forem idênticas, ambos os botões terão as mesmas configurações de ajuste.

### Ajustando o VTS com os botões Mode/Set

Com o motor na posição à vante, faça o seguinte:

1. Pressione o botão MODE (modo) para exibir a função do VTS no display multifuncional.
2. No guidão direito, pressione o botão de seta PARA CIMA ou PARA BAIXO para mudar o ajuste do VTS.



3. Confirme a operação do VTS observando o movimento do indicador de posição do VTS no display digital.



4. Pressione o botão SET (definir) para salvar a configuração desejada e voltar ao display principal.

**NOTA:** As configurações disponíveis do VTS estão entre 1 e 5.

**NOTA:** O sistema VTS não pode ser totalmente testado sem que o motor esteja funcionando na posição à vante. Se o motor não estiver funcionando na posição à vante, somente a indicação do VTS mudará quando os botões de controle do VTS forem pressionados; o bocal não mudará de posição.

## Recomendações gerais de operação

### Navegação em águas turbulentas ou com pouca visibilidade

Evite navegar nestas condições. Se tiver de fazê-lo, navegue com cuidado e em velocidade mínima.

### Cruzando ondas

O operador deve segurar a alça firmemente e manter ambos os pés nos estribos.

O passageiro deve segurar os punhadores com ambas as mãos e manter ambos os pés nos estribos.

Reduza a velocidade.

Esteja sempre preparado para virar e manter seu equilíbrio quando necessário.

Ao passar sobre ondas, eleve seu corpo ligeiramente do assento para absorver os choques com suas pernas.

Ao cruzar esteiras, mantenha sempre uma distância segura do barco à sua frente.

## ADVERTÊNCIA

Ao cruzar esteiras, reduza a velocidade. O piloto e os passageiros devem se abraçar e adotar uma posição semi-ereta para ajudar a absorver os impactos. Não salte ondas ou esteiras.

### Parar/Atracar

Quando o acelerador é solto, o jet é freado pela resistência da água contra o casco. A distância de parada depende do tamanho, peso e velocidade do jet, das condições da superfície da água e da presença e direção do vento e da correnteza.

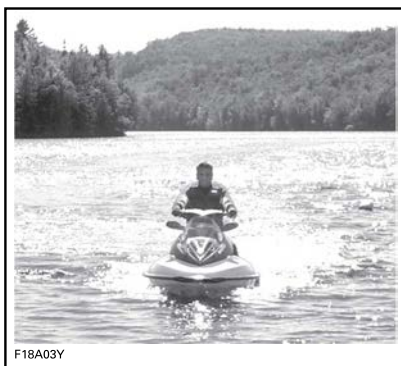

O piloto deve praticar em águas abertas em várias velocidades para familiarizar-se com as distâncias de paradas nas diferentes condições.

### Modelos sem iBR

## ADVERTÊNCIA

O motor deve parar de funcionar para o jet parar totalmente.



**Modelos com iBR****! ADVERTÊNCIA**

Pratique sempre a frenagem em águas abertas, certificando-se de que não haja jets ou barcos nas imediações, especialmente atrás. Os outros usuários das áreas de navegação podem não conseguir manobrar ou parar a tempo para desviar de você, caso pare inesperadamente na frente deles.

O sistema iBR também pode ser usado para reduzir ou parar mais rapidamente o jet e para aumentar a manobrabilidade, especialmente durante a atracação. A parada usando o sistema iBR em linha reta e em curvas deve ser praticada extensivamente, para se familiarizar com as características de navegabilidade do jet em condições de frenagem parcial ou total.

Quando em movimento e o freio for aplicado pela primeira vez, uma nuvem de água se erguerá no ar atrás do jet, podendo fazer com que o piloto do jet seguinte perca a visão do seu.

**! ADVERTÊNCIA**

É importante informar o piloto de um jet que pretende segui-lo em uma formação de comboio, sobre a capacidade de frenagem e manobras de seu jet, o que a nuvem de água indica e que deve ser mantida uma maior distância entre vocês dois.

O piloto também deve praticar a atracação em uma doca imaginária usando os vários comandos disponíveis (alavanca do iBR e alavanca do acelerador).

Solte o acelerador a uma distância suficiente antes da área de desembarque desejada.

Reduza a velocidade para marcha lenta.

Manobre usando uma combinação da alavanca do iBR e da alavanca do acelerador, mudando para ponto morto, marcha à ré ou marcha à vante conforme necessário.

Lembre-se de que, ao operar em ré, a direção de esterçamento é invertida. Quando se dá ré virar o guidão para a esquerda virará a popa para a direita e vice-versa.

**! ADVERTÊNCIA**

O controle direcional fica reduzido quando o acelerador é solto e/ou quando o motor está desligado. A direção fica invertida quando se opera o jet em marcha a ré.

## Atracando na praia

**AVISO** Não é recomendado levar o jet até a praia.

Dirija vagarosamente na direção da praia e desligue o motor antes de a água atingir menos de 90 cm de profundidade na parte traseira mais baixa do casco. Depois, puxe o jet para a praia.

**AVISO** Pilotar o jet em águas rasas pode resultar em danos aos componentes do sistema de propulsão. Desligue sempre o motor antes que a profundidade da água atinja menos do que 90 cm e nunca dê ré ou freie.

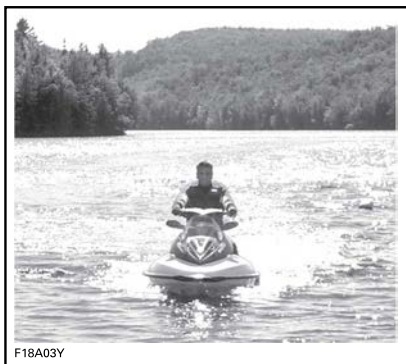

F18A03Y

# MODOS DE OPERAÇÃO

	GTS	GTI/ GTI 130	GTI SE	GTI LIMITED	GTR	WAKE
Modo Touring (Passeio)	X	X	X	X	X	X
Modo Sport (Esportivo)	X	X	X	X	X	X
Modo ECO	X	X	X	X	X	X
Modo Cruise (Modo Navegação)	ND	Opcional	Opcional	X	Opcional	X
Modo baixa velocidade	ND	Opcional	Opcional	X	Opcional	X
Modo esqui	ND	Opcional	Opcional	Opcional	Opcional	X
Modos Chave Aprendizado	X	X	X	X	X	X

X = Indica um recurso **padrão**  
 Opcional = Indica um recurso **opcional**  
 N.A. = Não disponível

## Modo Touring (Passeio)

O jet vem de fábrica com o modo de operação passeio (TOURING) definido quando é ligada pela primeira vez.

O indicador de modo TOURING (Passeio) fica aceso no display multifuncional para confirmar o modo de operação ativo.

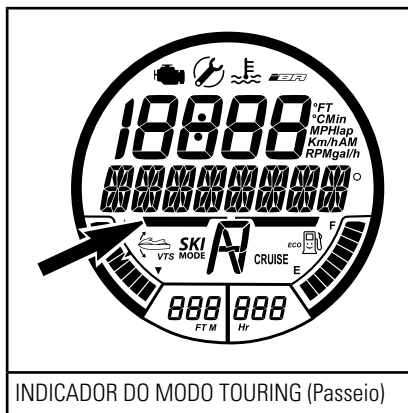

## Modo Sport (Esportivo)

Quando selecionado, o modo SPORT (Esportivo) fornece resposta instantânea do acelerador e ace-

lerações mais rápidas que o modo TOURING (Passeio).

O indicador de modo esportivo (SPORT MODE) fica ACESO no display multifuncional para confirmar o modo de operação ativo.



Uma vez ativado, o modo esportivo (SPORT) permanecerá ativo até ser desativado pelo operador ou até o motor ser desligado, quando então voltará para o modo passeio (TOURING).

## Ativando o modo Sport (Esportivo)

Para ativar o modo esportivo durante a navegação em alta velocidade, faça o seguinte:

### **⚠ ADVERTÊNCIA**

Ao ativar o modo esportivo, fique bastante atento a outros jets, obstáculos ou pessoas na água à sua volta.

1. Mantenha o botão SPORT (Esportivo) pressionado por pelo menos 3 segundos.

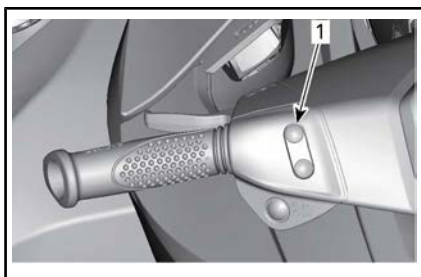

#### TÍPICO

1. Botão Sport (esportivo)

**NOTA:** A seguinte mensagem **importante** circulará pelo display multifuncional.

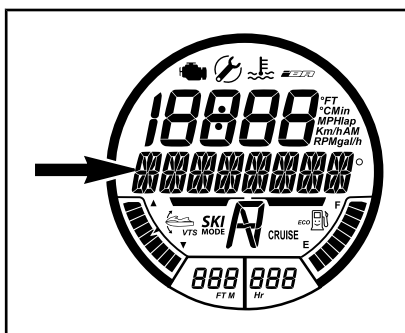

MENSAGEM EXIBIDA

MODO SPORT - MAIOR ACELERAÇÃO - ORIENTE PASSAGEIROS P/ SEGURAREM FIRME - PRESSIONE BOTAO SPORT

### **⚠ ADVERTÊNCIA**

Garanta que os passageiros sejam avisados que o modo esportivo permite maiores acelerações e que eles devem se segurar com força.

2. Pressione o botão SPORT (Esportivo) novamente para ativar o modo esportivo.

A circulação da mensagem MODO SPORT ATIVADO confirmará momentaneamente que o modo esportivo foi ativado.

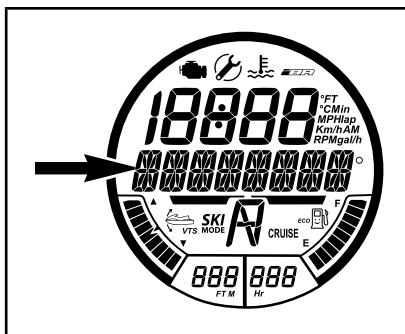

MENSAGEM EXIBIDA

MODO SPORT ATIVADO

NOTA: Após alguns segundos o medidor voltará para o display normal.

3. Certifique-se que o indicador de modo SPORT (Esportivo) esteja aceso.



NOTA: O indicador de modo SPORT (Esportivo) acenderá e ficará aceso enquanto o modo esportivo estiver ativo.

### Desativando o modo Sport (Esportivo)

Para desativar o modo esportivo durante a navegação em alta velocidade, faça o seguinte:

**! ADVERTÊNCIA**

Ao desativar o modo esportivo, fique bastante atento a outros jets, obstáculos ou pessoas na água à sua volta.

1. Mantenha o botão SPORT (Esportivo) pressionado por pelo menos 3 segundos.

NOTA: A seguinte mensagem circulará no display multifuncional. MODO SPORT DESATIVADO.

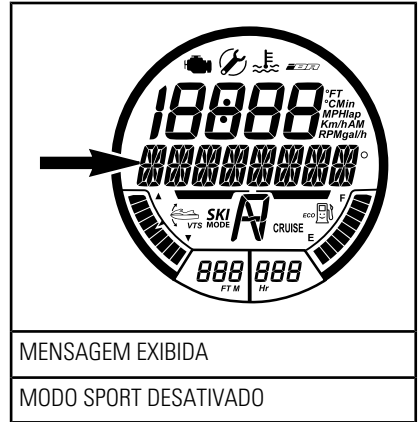

NOTA: Após alguns segundos o medidor voltará para o display normal.

2. Certifique-se de que o indicador de modo TOURING (Passeio) esteja aceso.



### Modo ECO (Modo de economia de combustível)

#### Como ativar o modo de economia de combustível

1. Mantenha o botão ECO pressionado por pelo menos um segundo.

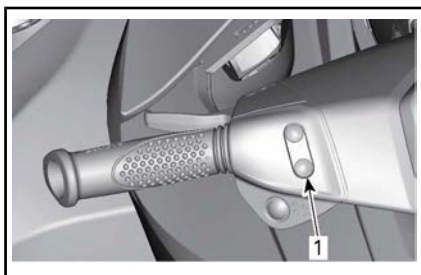

## Como desativar o modo ECO (Modo de economia) de combustível

1. Mantenha o botão ECO pressionado por pelo menos um segundo.

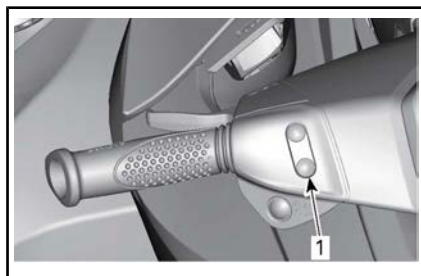

### TÍPICO

1. Botão ECO

A seguinte mensagem aparecerá no display multifuncional:

MENSAGEM EXIBIDA
MODO ECO

### TÍPICO

1. Botão ECO

O indicador do modo ECO será desativado.

## Modo navegação

O modo cruzeiro é uma função do sistema iTC (Controle de aceleração inteligente), que permite ao operador definir a velocidade máxima desejada do jet.

O indicador do modo ECO também será ativado.

INDICADORES DO MODO ECO (Modo de economia de combustível)
---

Isto é útil em cruzeiros de longas distâncias, ao pilotar em áreas de velocidade limitada, ou ao rebocar um praticante de boia, esquiador ou wakeboarder.

O modo cruzeiro somente limita a velocidade à vante. O piloto precisa manter o acelerador pressionado para manter a velocidade.

Assim que a velocidade máxima de cruzeiro for definida, o piloto pode variar a velocidade do jet desde a marcha lenta até a velocidade definida de cruzeiro, usando a alavanca do acelerador. A velocidade de cruzeiro definida não será excedida mesmo se a alavanca do acelerador for puxada totalmente.

Ao navegar em uma configuração de velocidade de cruzeiro constante, mantenha seu nível de atenção

elevado para ter uma boa observação do entorno.

Reduzir a velocidade é uma questão de soltar a alavanca do acelerador abaixo do ponto de ajuste, ou de puxar a alavanca do iBR.

Se a alavanca iBR for puxada para frear, o modo CRUISE (Cruzeiro) será cancelado mas **não desativado**.

Assim que a alavanca do iBR for solta e o acelerador for puxado para engatar a posição à vante, a função cruzeiro será reativada para limitar a velocidade do jet como definido antes.

**NOTA:** O modo Cruise (Cruzeiro) **não** estará disponível se o modo de baixa velocidade ou o modo esqui estiverem engatados.

### Ativando o modo Cruzeiro

Ativação do modo cruzeiro em marcha lenta

**NOTA:** A função está disponível até aproximadamente 10 km/h.

Para ativar e pré-ajustar o CRUISE MODE (Modo cruzeiro) em marcha lenta, faça o seguinte:

1. Pressione a alavanca do acelerador para mover o iBR para a posição à vante.
2. Mantenha o botão Cruise pressionado.

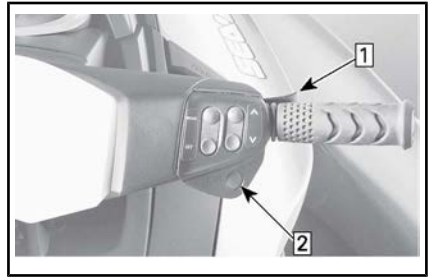

### ENGATANDO A POSIÇÃO CRUIZEIRO EM MARCHA LENTA

1. Pressione o acelerador para engatar À FRENTE
2. Pressione o botão cruzeiro

A seguinte mensagem aparecerá no display multifuncional.

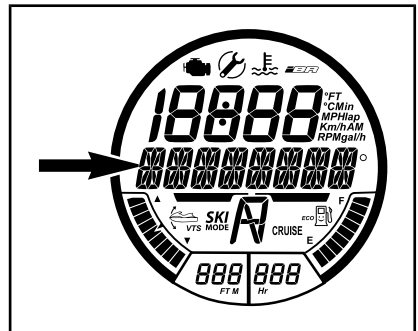

MENSAGEM EXIBIDA

MODO CRUIZEIRO \_ SELECIONAR  
VELOCIDADE \_ PRESSIONAR SET P/ ACEITAR  
OU MODE P/ SAIR

3. Pressione o botão PARA CIMA até que a velocidade de cruzeiro desejada esteja indicada no display numérico.

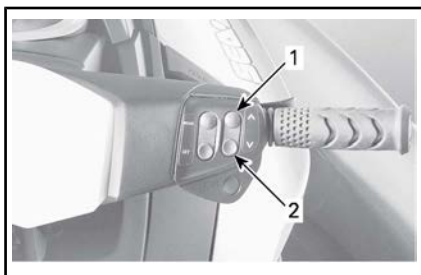

1. Botão PARA CIMA
2. Botão PARA BAIXO

A seguinte mensagem aparecerá no display multifuncional.

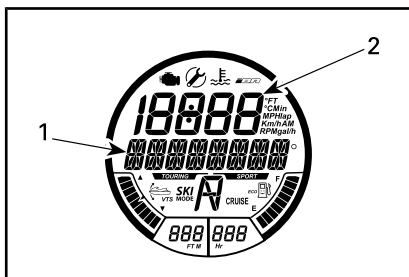

FUNÇÃO SELECIONADA - CRUISE MODE  
(Modo Cruzeiro)

1. MODO CRUZEIRO - AJUSTE VELOCIDADE
2. Indicação ponto ajuste velocidade cruzeiro

4. Pressione o botão SET para salvar a velocidade de cruzeiro selecionada e engatar o modo cruzeiro. A seguinte mensagem aparecerá no display multifuncional.

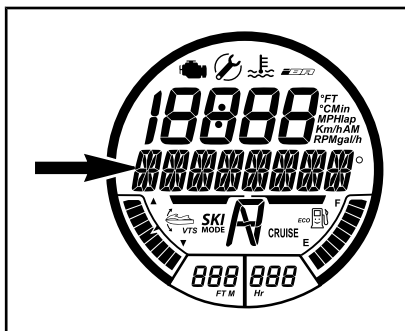

MENSAGEM EXIBIDA

MODO CRUZEIRO ATIVO

Um bipe indicando que você está agora em modo cruzeiro soará, e o indicador CRUISE (cruzeiro) aparecerá no display multifuncional.

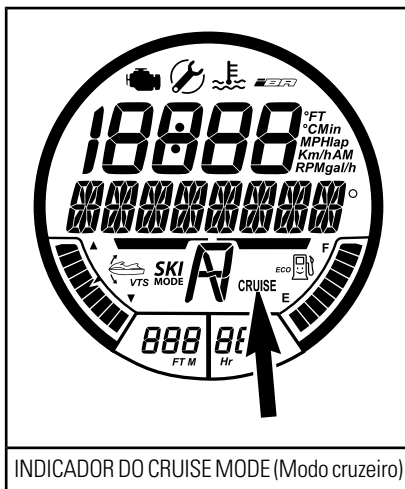

INDICADOR DO CRUISE MODE (Modo cruzeiro)

### Ativação do modo cruzeiro acima da marcha lenta

Para ativar o modo cruzeiro acima da marcha lenta (10 km/h):

1. Acelere até a velocidade desejada do jet e mantenha a alavanca do acelerador firme.
2. Mantenha o botão Cruise pressionado por aproximadamente 1 segundo.



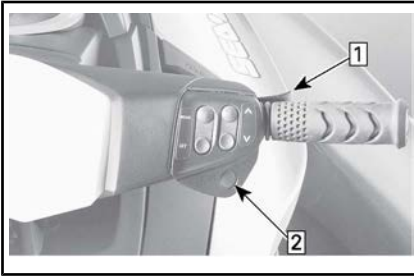

**ENGATANDO A POSIÇÃO CRUZEIRO EM MARCHA ALTA**

1. Acelere até a velocidade desejada e mantenha a alavanca do acelerador firme.
2. Pressione o botão cruzeiro

Um bipe indicando que você está agora em modo cruzeiro soar, e o indicador CRUISE (cruzeiro) aparecerá no display multifuncional.

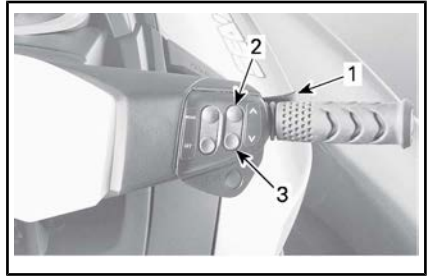

**ALTERANDO O AJUSTE DA VELOCIDADE DE CRUZEIRO**

1. Alavanca do acelerador
2. Botão PARA CIMA
3. Botão PARA BAIXO

Enquanto o botão PARA CIMA/PARA BAIXO estiver sendo pressionado para alterar o ajuste da velocidade, a mensagem a seguir aparecerá no display multifuncional.

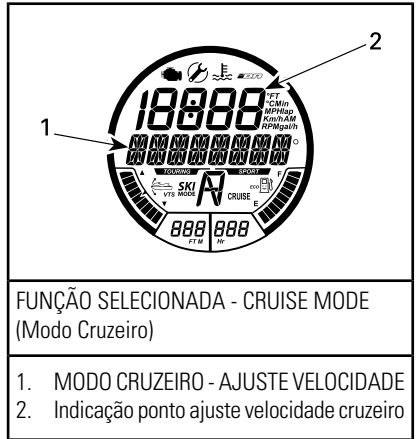
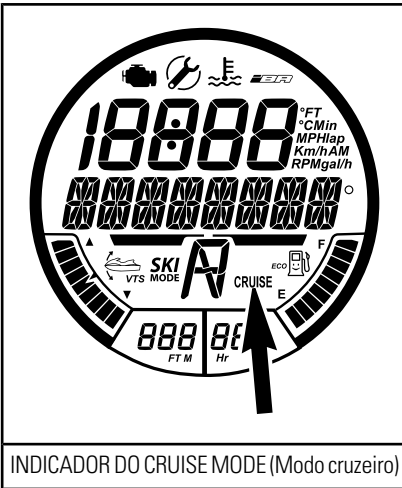

**Alterando o ajuste da velocidade de cruzeiro**

Para **aumentar** ou **diminuir** a velocidade de cruzeiro ajustada:

1. Aperte a alavanca do acelerador até o fim.
2. No guidão direito, pressione o botão PARA CIMA/PARA BAIXO

**NOTA:** Pressionar o botão PARA CIMA/PARA BAIXO repetidamente mudará a velocidade definida de cruzeiro em incrementos. Manter o botão pressionado, aumentará ou reduzirá a velocidade até que o botão seja solto.

**Desativando o modo Cruzeiro**

Para desativar o modo Cruzeiro:

1. Solte a alavanca do acelerador.
2. Pressione o botão Cruise

A desativação do modo Cruzeiro é indicada por:

- O indicador CRUISE apagará.
- Será ouvido um BIPE.

**NOTA:** Se a alavanca do acelerador não estiver totalmente solta quando o botão Cruise for pressionado para desativar o modo Cruzeiro, o BIPE não será ouvido e o indicador Cruise permanecerá aceso. A função de limitação de velocidade do modo Cruzeiro permanecerá ativa até que o acelerador seja totalmente solto, em seguida, o BIPE será ouvido e o indicador Cruise apagará.

## Modo de baixa velocidade

O Controle de aceleração inteligente também permite um Modo de baixa velocidade, no qual o piloto pode ajustar e definir a velocidade de marcha lenta. Isto é útil quando se opera em áreas de baixa velocidade, onde o piloto deve estar particularmente atento para evitar possíveis obstáculos.

O piloto pode selecionar um ponto de ajuste de velocidade de marcha lenta (velocidade baixa) entre 1 e 5 (1,6 km/h para 11 km/h).

Se você acelerar acima de aproximadamente 14 km/h, o modo de baixa velocidade será desativado e o motor voltará para a rotação de marcha lenta normal quando o acelerador for solto.

Se ocorrer uma situação em que o piloto precise parar ou acelerar rapidamente para sair de uma situação de perigo, é preciso puxar a alavanca do iBR ou a alavanca do acelerador para desativar o modo de baixa velocidade e recuperar o controle normal do jet.

## Ativando o modo de baixa velocidade

Para ativar o modo de baixa velocidade de operação:

1. Solte a alavanca do acelerador para entrar em rotação de marcha lenta.
2. Puxe e solte a alavanca do iBR para entrar em ponto morto.
3. Mantenha o botão Cruise pressionado por aproximadamente 1 segundo.

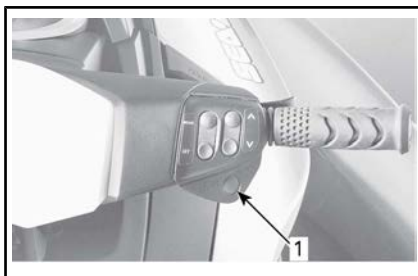

### TÍPICO

1. Botão CRUISE (Cruzeiro)

A luz indicadora CRUISE (cruzeiro) acenderá no display multifuncional para indicar a ativação do modo cruzeiro.

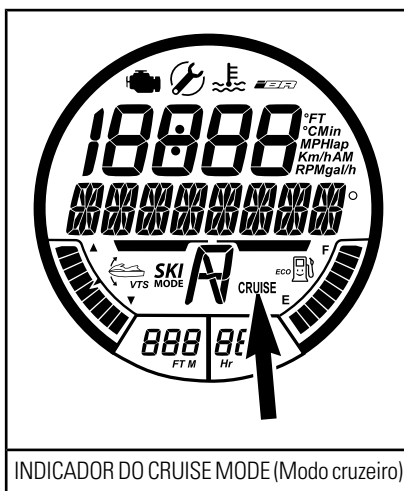

Uma mensagem aparecerá no display multifuncional para especificar

que você está agora no modo de baixa velocidade. O ponto 1 de ajuste de velocidade baixa padrão também aparecerá no display numérico por alguns segundos.

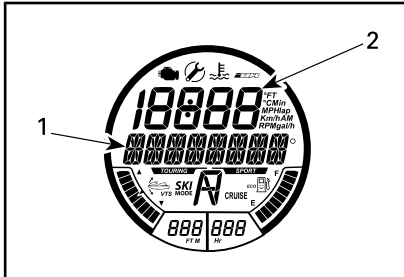

FUNÇÃO SELECIONADA - MODO BAIXA VELOCIDADE
1. Mensagem MODO BAIXA VELOCIDADE 2. Indicação do ponto 1 de ajuste de velocidade baixa

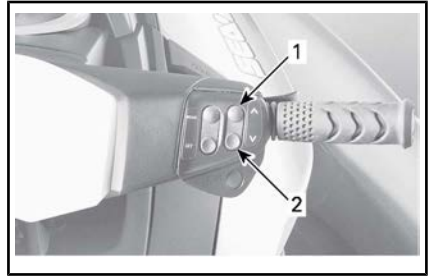

1. Botão PARA CIMA para aumentar a velocidade
2. Botão PARA BAIXO para diminuir a velocidade

Enquanto o botão PARA CIMA/PARA BAIXO estiver sendo pressionado para alterar o ponto de ajuste da velocidade baixa, a mensagem a seguir aparecerá no display multifuncional.

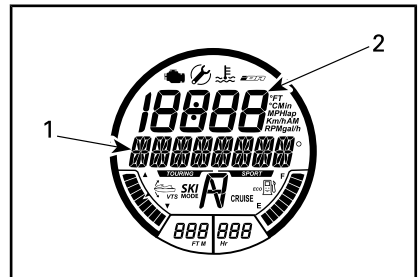

FUNÇÃO SELECIONADA - MODO BAIXA VELOCIDADE
1. Mensagem MODO BAIXA VELOCIDADE – AJUSTE VELOCIDADE 2. Indicação de ponto de ajuste de baixa velocidade

**NOTA:** A mensagem circulante MODO BAIXA VELOCIDADE repete-se enquanto o modo de baixa velocidade estiver ativado. O display numérico volta para a indicação anterior após alguns segundos.

### Alterando a velocidade baixa definida

Existem 5 pontos de ajuste de velocidade baixa disponíveis (1 a 5), sendo que 1 é o mais baixo.

Para **umentar** ou **diminuir** o ponto de ajuste de velocidade baixa, pressione o botão PARA CIMA/PARA BAIXO no guidão direito uma vez ou repetidamente.

Os displays voltarão às suas indicações anteriores alguns segundos depois da última ativação do botão PARA CIMA/PARA BAIXO.

**NOTA:** Como aviso, a mensagem a seguir aparecerá no display multifuncional periodicamente.

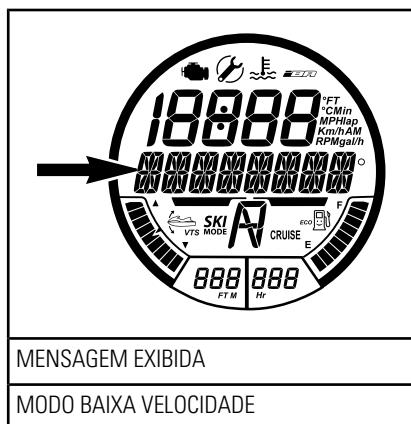

MENSAGEM EXIBIDA

MODO BAIXA VELOCIDADE

### Desativando o modo de baixa velocidade

O modo de baixa velocidade pode ser desativado usando um dos seguintes métodos:

- Pressionando o botão Cruise.
- Pressionando a alavanca do iBR.
- Acelerando acima da maior velocidade baixa que pode ser ajustada (aproximadamente 14 km/h).

Na desativação do MODO BAIXA VELOCIDADE:

- Ao pressionar o botão Cruise, o sistema iBR mantém a posição à vante.
- Ao pressionar a alavanca do iBR, o sistema iBR mudará para o ponto morto.

A desativação do MODO BAIXA VELOCIDADE será indicada da seguinte maneira:

1. O indicador CRUISE apagará
2. A mensagem MODO BAIXA VELOCIDADE ATIVO desaparecerá.

### Modo esqui

O modo esqui permite saídas repetidas e controladas com precisão, e uma velocidade de rebocamento definida, especificamente para re-

bocar um esquiador ou wakeboarder.

O modo esqui não está disponível quando as chaves Aprendizado (LEARNING key) ou Aluguel (RENTAL key) estão sendo usadas

### Função CURVA

A função CURVA oferece uma configuração pré-programada para dar a partida e acelerar o jet.

A CURVA 1 fornece:

- Arranque mais lento (mais suave)
- Menor taxa de aceleração
- Menor faixa de VELOCIDADE-ALVO.

A CURVA 5 fornece:

- Arranque mais rápido
- Maior taxa de aceleração
- Maior faixa de VELOCIDADE-ALVO.

### Função VELOCIDADE-ALVO

A função VELOCIDADE-ALVO limita a velocidade máxima de rebocamento.

Assim que CURVA for selecionada, uma VELOCIDADE-ALVO média do jet para aquela CURVA será exibida no display numérico.

A velocidade média exibida e a faixa de velocidades disponível são dependentes da CURVA selecionada. Quanto maior o número da CURVA, maior a faixa de velocidades.

O piloto pode aumentar ou diminuir a velocidade-alvo para qualquer valor dentro da faixa de velocidades da CURVA selecionada.

**NOTA:** Se a velocidade-alvo desejada não puder ser definida na CURVA selecionada, você deve sair e entrar novamente no MODO ESQUI para selecionar uma CURVA diferente.

### Entrando e usando o modo esqui

Para entrar no modo esqui, execute os seguintes passos:

1. Libere a alavanca do acelerador.

**NOTA:** O modo esqui não pode ser ativado se a alavanca do acelerador não estiver totalmente solta e se o modo CRUISE (Cruzeiro) ou BAIXA VELOCIDADE estiver ativo. Aparecerá uma mensagem no display multifuncional avisando desta situação. Siga as instruções do display.

2. Pressione o botão MODE (Modo) repetidamente até que MODO ESQUI seja exibido no display multifuncional.

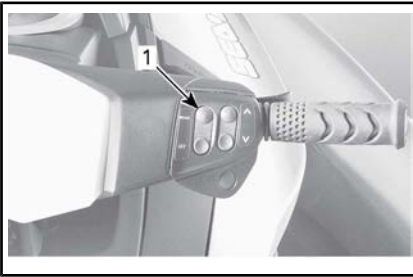

**TÍPICO**

1. Botão MODE (Modo)

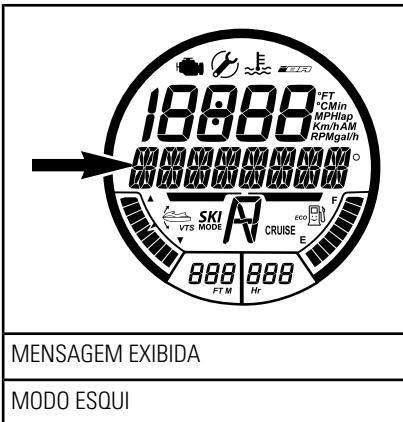

3. Pressione SET (Definir) para entrar na função. A mensagem no display multifuncional muda-

rá para CURVA. O número de ajuste da curva ficará visível no display numérico.

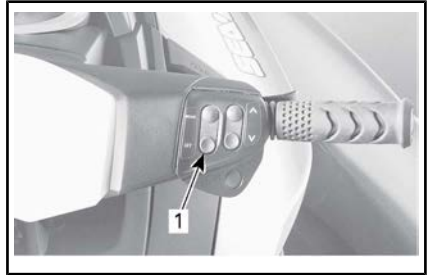

1. Botão SET (Ajuste)

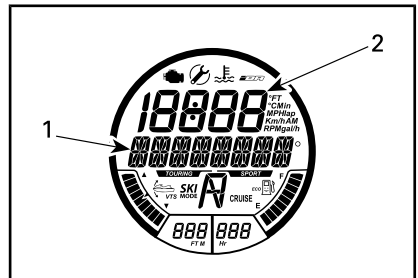

1. Mensagem CURVA
2. Configuração de CURVA

4. Para mudar a configuração de CURVA, pressione o botão PARA CIMA ou PARA BAIXO até que o número do modo curva desejado seja exibido no display numérico.
5. Pressione SET para aceitar a configuração da curva. O display multifuncional mudará para a função de configuração de VELOCIDADE-ALVO.

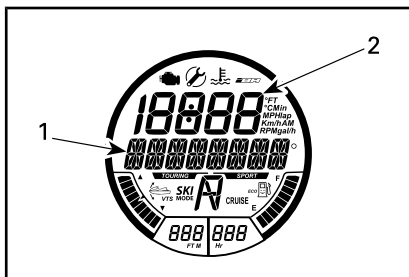

SEGUNDA CONFIGURAÇÃO DISPONÍVEL - VELOCIDADE ALVO

1. Mensagem VELOCIDADE-ALVO
2. Configuração de velocidade-alvo

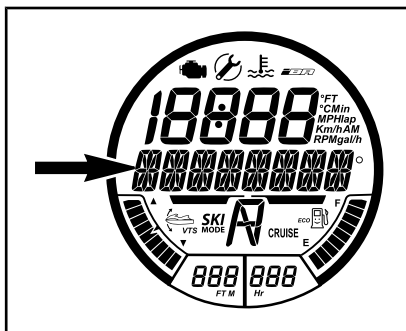

MENSAGEM EXIBIDA

MODOS ESQUI\_ATIVO\_PRESSONAR\_MODE\_E VOLTAR P/ NEUTRO P/ CANCELAR

6. Pressione o botão PARA CIMA ou PARA BAIXO para aumentar ou diminuir a velocidade-alvo.
7. Pressione SET para travar na velocidade-alvo; o display multifuncional mudará para a mensagem a seguir:

**NOTA:** A luz indicadora de MODO ESQUI também ACENDERÁ e piscará quando o modo esqui ficar ativo. Ela ficará ACESA continuamente quando o operador puxar e segurar a alavanca do acelerador até o fim no guidão.

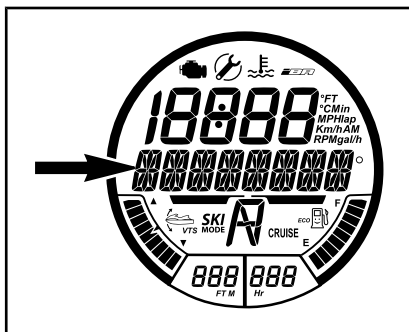

MENSAGEM EXIBIDA

MODOS ESQUI\_PRESSIONE\_SET\_P/ INICIAR OU MODE P/ SAIR

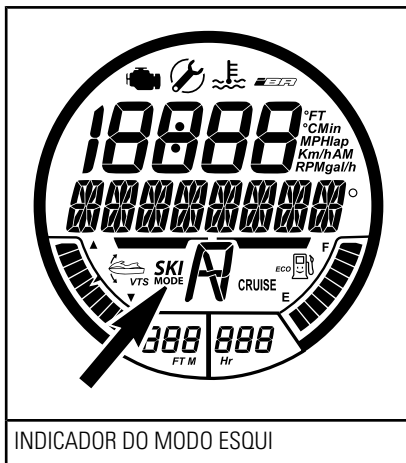

INDICADOR DO MODO ESQUI

**NOTA:** Será ouvido um BIPE a cada 5 segundos como um lembrete de MODO ESQUI ativado.

8. Pressione SET novamente. A mensagem de confirmação a seguir aparecerá.

9. Para sair com o jet em modo esqui, mantenha o acelerador puxado totalmente contra o guidão. O jet acelerará para a VELOCIDADE-ALVO definida e a luz indicadora de MODO ES-

QUI ficará acesa continuamente.

- Para aumentar ou diminuir a VELOCIDADE-ALVO durante uma volta de esqui, pressione o botão PARA CIMA ou PARA BAIXO, **não** solte a alavanca do acelerador.

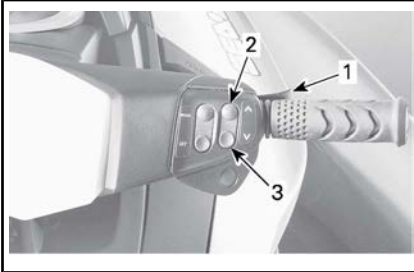

1. Mantenha a alavanca do acelerador puxada
2. Pressione o botão PARA CIMA para aumentar a velocidade
3. Botão PARA BAIXO para diminuir a velocidade

**NOTA:** Se o acelerador for solto parcialmente durante uma volta de esqui, a luz indicadora de MODO ESQUI começará a piscar e a função de ajuste de velocidade usando o botão de seta PARA CIMA/PARA BAIXO será desativada.

- Para terminar uma volta de esqui ou para ir pegar um esquiador ou wakeboarder caído, solte totalmente o acelerador para retomar o controle normal.

**NOTA:** Quando o acelerador é totalmente solto durante a operação em modo esqui, o sistema retorna para para o status de modo esqui ativo. A luz indicadora de MODO ESQUI apagará, mas o modo esqui permanecerá ativo e uma mensagem sobre isso aparecerá no display multifuncional.

- Pressione SET (Definir) para reativar o modo esqui e puxe total-

mente a alavanca do acelerador para iniciar outra volta de esqui.

## Desativando o modo esqui

Par sair do modo esqui em qualquer estágio durante o processo de configuração do modo esqui, pressione o botão MODE (Modo).

Para terminar uma volta de esqui e desativar completamente o modo esqui, solte o acelerador até entrar em marcha lenta, então pressione o botão MODE (Modo).

## Modos de chaves Aprendizado e Aluguel

Tanto a chave Aprendizado (Learning key) como a chave Aluguel (Rental key) fornecem um modo de operação onde a energia do motor e a velocidade são limitados.

Existem 5 configurações de velocidade disponíveis para cada modo da chave Aprendizado. Por padrão, os modos de chave são pré-ajustados à configuração de velocidade (3).

**NOTA:** A alteração das configurações das chaves só é possível quando o motor estiver desligado.

## Alterando as configurações de velocidade da chaves Aprendizado

### Modelos GTS

A configuração padrão da chave Aprendizado é 74 km/h e não pode ser alterada nesses modelos.

### Todos os modelos exceto GTS

Para alterar as configurações da chave Aprendizado ou Aluguel, faça o seguinte:

- Pressione o botão de PARTIDA/PARAÇA para ativar o sistema elétrico e instale a chave NORMAL no interruptor de desligamento do motor.

2. Aguarde que a central de informação conclua o autoteste e exiba a mensagem de identificação da chave.
3. Pressione o botão MODE (Modo) repetidamente até que MODO CHAVE esteja visível na tela digital da central de informações.

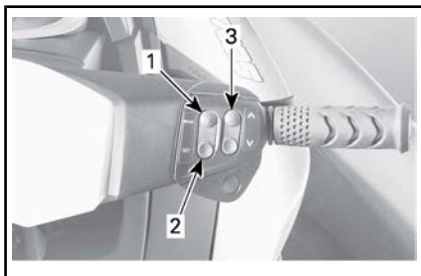

**TÍPICA - BOTÕES DE CONTROLE DO INSTRUMENTO**

1. Botão MODE (Modo)
2. Botão SET (Ajuste)
3. Botão PARA CIMA/PARA BAIXO

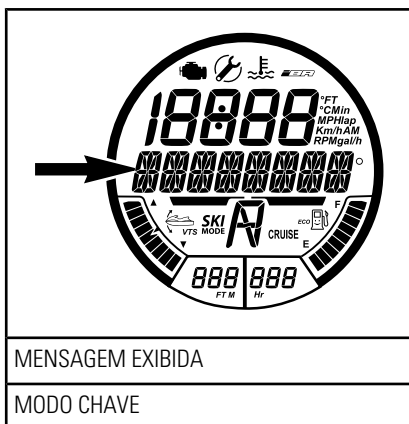

4. Pressione o botão SET (Definir) uma vez para ativar a função do

modo de configuração da chave Aprendizado. O display mudará para chave L.

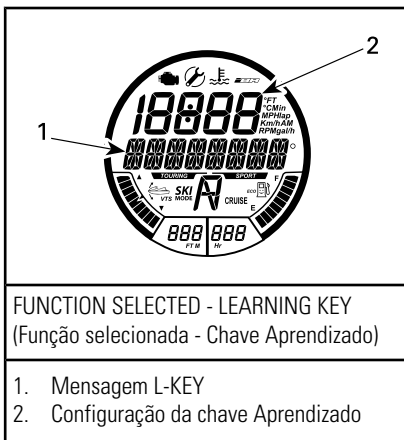

5. Pressione o botão PARA CIMA ou PARA BAIXO para alternar a configuração da chave entre 1 e 5. Consulte na tabela os limites de velocidade de acordo com a configuração.
6. Pressione o botão SET (Definir) uma vez para salvar a configuração, duas vezes para sair da função ou simplesmente aguarde a saída pelo tempo limite da função. A alteração na configuração da chave será salva automaticamente.

**NOTA:** A configuração de velocidade da chave é aplicável em qualquer chave do mesmo tipo usada em um jet específico. O mesmo tipo de chave usado em um jet diferente pode, portanto, ter uma configuração de velocidade diferente para a chave.



<b>TIPO DE CHAVE D.E.S.S.</b>	<b>CONFIGURAÇÃO DE VELOCIDADE DA CHAVE</b>	<b>VELOCIDADE MÁX. APROX.</b>
Chave Learning key (Chave aprendido)	5	80 km/h
	4	74 km/h
	3	68 km/h
	2	58 km/h
	1	51 km/h

# PROCEDIMENTOS ESPECIAIS

## Limpeza da entrada de água da bomba de jato e da hélice

### ADVERTÊNCIA

Fique longe da grade de entrada enquanto o motor estiver funcionando. Itens como cabelos longos, roupas largas ou tiras do flutuador pessoal podem ficar presos nas partes móveis.

Algas, conchas ou detritos podem ficar presos na grade de entrada, no eixo de transmissão e/ou propulsor. Uma entrada de água entupida pode provocar problemas como:

- **Cavitação:** A velocidade do motor está alta, mas a motoaquática se move lentamente devido à falta de propulsão do jato, componentes da bomba de hidro-jato podem estar danificados.
- **Sobreaquecimento:** Como a bomba de hidro-jato controla o fluxo de água que arrefece o sistema de escapamento, uma entrada entupida fará o motor sobreaquecer e danificar seus componentes internos.

Uma área entupida por algas pode ser limpa da seguinte maneira:

### ADVERTÊNCIA

Se for necessário acessar o interior para remover qualquer objeto estranho preso no sistema de propulsão, o cordão de segurança DEVE SER REMOVIDO do interruptor de desligamento do motor:

## Limpeza com a lancha na água

Balance o jet várias vezes enquanto pressiona repetidamente o botão de PARTIDA/PARADA do motor por períodos curtos, sem dar a

partida no motor. Na maior parte das vezes, isso eliminará o entupimento. Dê a partida no motor e certifique-se que o jet funciona corretamente.

### **Modelos com iBR**

Se o método anterior não funcionar, pode ser feito o seguinte:

- Com o motor em funcionamento e antes de acelerar, puxe a alavanca do iBR para selecionar a marcha à ré e varie rapidamente a aceleração várias vezes.
- Se for necessário, repita o procedimento.

### **Todos os Modelos**

Se o sistema ainda estiver bloqueado, mova o jet para fora da água para limpar. Consulte *LIMPEZA NA PRAIA*.

## Limpeza na praia

### ADVERTÊNCIA

Antes de limpar os componentes do sistema de propulsão, é **PRECISO REMOVER** o cordão de segurança do interruptor de desligamento do motor para impedir que o motor dê partida acidentalmente.

Coloque um papelão ou um tapete ao lado do jet para evitar arranhões ao virá-lo para a limpeza.

Vire o jet para qualquer um dos lados para a limpeza.

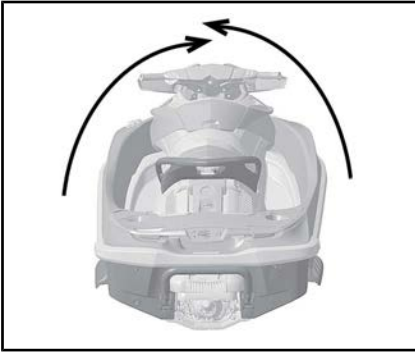
**TÍPICO**

Limpe a área da entrada de água. Se o sistema ainda estiver entupido, consulte uma concessionária autorizada da Sea-Doo para manutenção.

**AVISO** Inspeção possíveis danos na grade da entrada de água. Consulte uma concessionária autorizada Sea-Doo para realizar os reparos necessários.

**Jets equipados com iBR**

Para acesso fácil ao sistema de propulsão, mova o iBR para a posição à vante e consulte a função de cancelamento do iBR para obter instruções detalhadas.

**Função de acionamento manual do iBR (Modelos equipados com iBR)**

Quando a função de cancelamento do iBR está ativada, ela permite que o usuário acione eletricamente o reversor do iBR e o bocal, em toda a sua gama de movimentos, usando o botão de controle do VTS.

**NOTA:** A função de cancelamento do iBR só está disponível quando o motor não está funcionando.

**! ADVERTÊNCIA**

Ao movimentar o reversor do iBR usando a função de cancelamento, certifique-se de que não haja ninguém próximo da popa do jet. O movimento do reversor pode prender os dedos.

**AVISO** Se um objeto ou ferramenta for pego pelo sistema do iBR quando se usa a função de cancelamento manual, pode danificar componentes do iBR. Remova todos os objetos rígidos estranhos que possam obstruir o curso do reversor do iBR antes de acioná-lo.

**! ADVERTÊNCIA**

Se for necessário acessar o interior para remover qualquer objeto estranho preso no sistema de propulsão, observe rigidamente o seguinte antes de continuar:

- Remova o cordão de segurança do interruptor de desligamento do motor.
- Aguarde pelo menos 5 minutos.
- Não pressione o botão de PARTIDA/PARADA. Caso o botão de PARTIDA/PARADA seja pressionado, aguarde 5 minutos novamente.

**Ativando a função de cancelamento do iBR**

Para ativar a função de cancelamento manual do iBR, execute os seguintes passos.

1. Acione o sistema elétrico pressionando o botão de PARTIDA/PARADA.
2. Instale o cordão de segurança ao interruptor de desligamento do motor.

**NOTA:** O cordão de segurança deve ser instalado para garantir que a central de informações não desligue todas as indicações após a função de autoteste. A energia elétrica permanecerá ligada por 3 minutos aproximadamente.

3. Pressione o botão **MODE** no guidão direito repetidamente até que **CONFIGURAÇÕES** esteja visível no display digital da central de informações.

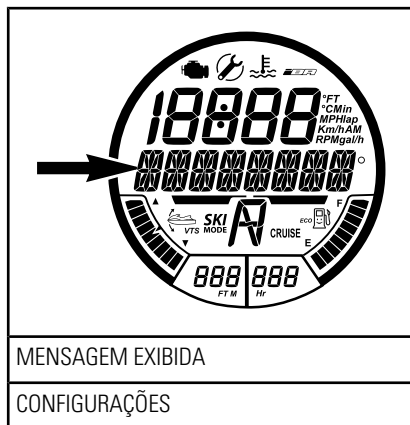

4. Pressione o botão **SET** (guidão direito) para exibir **MODO IBR MANUAL**.

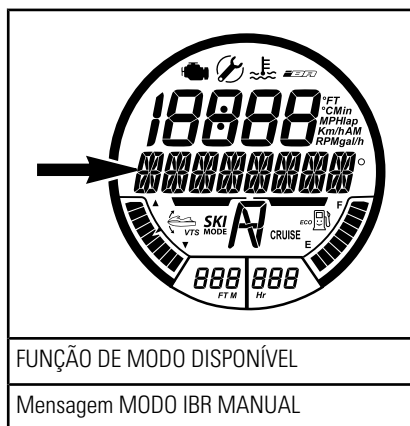

5. Pressione o botão **SET** para entrar na função **MODO IBR MANUAL** e exibir **IBR MANUAL DESATIV**.

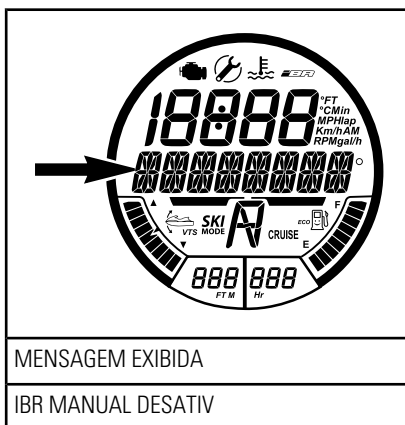

6. Pressione o botão **PARA CIMA** ou **PARA BAIXO** (guidão direito) para exibir **IBR MANUAL ATIV**.

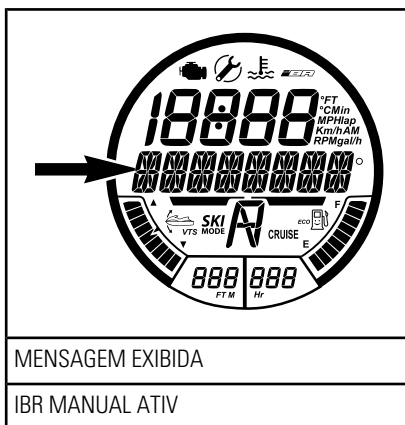

7. Pressione o botão **SET** para selecionar a função **IBR MANUAL ATIV**. O instrumento voltará para seu display normal.

8. Pressione o botão de seta **PARA CIMA** ou **PARA BAIXO** do **VTS** para mover o reversor do **iBR** para a posição desejada.

### **Modelos sem botão PARA CIMA/PARA BAIXO do VTS**

NOTA: Em modelos sem o botão PARA CIMA/PARA BAIXO do VTS, use o botão PARA CIMA/PARA BAIXO que fica no guidão direito para mover o iBR para a posição desejada quando a função de cancelamento do iBR tiver sido ativada conforme descrito nas etapas anteriores.

#### **Todos os Modelos**

9. Remova o cordão de segurança do interruptor de desligamento do motor.

### **⚠️ ADVERTÊNCIA**

Se for necessário acessar o interior para remover qualquer objeto estranho preso no sistema de propulsão, observe rigidamente o seguinte antes de continuar:

- Remova o cordão de segurança do interruptor de desligamento do motor.
- Aguarde pelo menos 5 minutos.
- Não pressione o botão de PARTIDA/PARADA. Caso o botão de PARTIDA/PARADA seja pressionado, aguarde 5 minutos novamente.

### **Desativando a função de cancelamento do iBR**

Existem três formas para desativar a função de cancelamento manual do iBR:

- Repita as etapas descritas em *ATIVANDO A FUNÇÃO DE CANCELAMENTO DO iBR* e pressione o botão SET quando iBR MANUAL DESATIV aparecer.

- Aguarde que a energia elétrica desligue.
- Ligue o motor.

NOTA: Quando o motor partir, a função MODO iBR MANUAL é desativada e o reversor do iBR muda para a posição de ponto morto.

### **⚠️ ADVERTÊNCIA**

Ao movimentar o reversor do iBR usando a função de cancelamento, certifique-se de que não haja ninguém próximo da popa do jet. O movimento do reversor pode prender os dedos.

### **Jet emborcado**

NOTA: As etiquetas de segurança de alguns veículos não são mostradas nas ilustrações. Para informações sobre as etiquetas de segurança dos veículos, consulte a subseção *ETIQUETAS DE SEGURANÇA DE JETS*.

O jet foi projetado de forma a não emborcar facilmente. Dois sponsons montados na lateral do casco ajudam na estabilidade do jet. Se ele virar, permanecerá emborcado.

### **⚠️ ADVERTÊNCIA**

Quando o jet emborcar, não tente religar o motor. O piloto e os passageiros devem usar sempre flutuadores pessoais aprovados.

Para virar o jet para cima, certifique-se de que o motor esteja desligado e que o cordão de segurança **NÃO** esteja no interruptor de desligamento do motor. Então, segure pela grade de entrada, pise em um trilho lateral e use seu peso para virar o jet em sua direção.

**NOTA:** Uma etiqueta na popa, próximo do conector de lavagem, fornece instruções sobre como virar o jet para cima. A etiqueta está de cabeça para baixo de forma que possa ser lida quando o jet estiver emborcado.



O motor 4-TEC™ possui um sistema de proteção contra emborcar (T.O.P.S.™). Quando o jet vira, o motor desliga automaticamente.

Quando o jet for virado para sua posição normal de funcionamento, o motor pode ser ligado normalmente.

**AVISO** Caso o jet fique emborcado por mais de 5 minutos, não tente fazer o motor pegar para evitar a entrada de água, que poderia danificar o motor. Consulte uma concessionária autorizada Sea-Doo o mais rápido possível.

**AVISO** Se o motor não pegar, não tente mais dar a partida. Caso contrário, o motor poderia ser danificado. Consulte uma concessionária autorizada Sea-Doo assim que possível.

Assim que possível, verifique se há água no bojo. Escoe a água se for necessário quando voltar à terra.

## Jet submerso

Para limitar danos ao motor, efetue as operações a seguir, o mais rápido possível.

Drene o porão.

Se esteve submersa em água salgada, lave o bojo e todos os componentes com água doce, usando uma mangueira de jardim, para impedir os efeitos corrosivos do sal.

**AVISO** Nunca tente fazer o motor pegar ou ligá-lo. A água presa no coletor de admissão fluiria para o motor podendo provocar danos sérios.

Leve o jet a uma concessionária autorizada Sea-Doo para reparos assim que possível.

**AVISO** Quanto maior o atraso para que o motor passe por reparos, maiores serão os danos causados.

## Motor inundado com água

**AVISO** Nunca tente fazer o motor pegar ou ligá-lo. A água presa no coletor de admissão fluiria para o motor podendo provocar danos sérios.

Leve o jet a uma concessionária autorizada Sea-Doo para reparos assim que possível.

**AVISO** Quanto maior o atraso para que o motor passe por reparos, maiores serão os danos causados. Se o motor não sofrer uma manutenção adequada, ele poderá ser danificado severamente.

## Rebocando o jet na água

Deve-se tomar cuidados especiais ao rebocar um jet Sea-Doo na água.

A velocidade de rebocamento máxima recomendada é de 21 km/h.

Isso evitará que o sistema de escapamento encha de água, o que poderia fazer com que a água fosse injetada e enchesse o motor. O motor não funcionando, não há pressão de exaustão para jogar a água para fora da saída do escapamento.

**AVISO** O motor pode ser danificado se estas instruções não forem seguidas. Se você precisar rebocar um jet ilhado, certifique-se de não exceder a velocidade de reboque máxima de 21 km/h.

Se tiver que rebocar o jato mais rapidamente do que a velocidade máxima recomendada, prenda o grampo da mangueira de cruzamento.

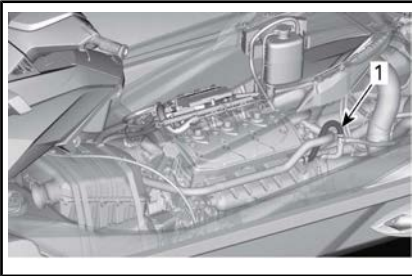

1. Mangueira de cruzamento

---

***Esta página está  
intencionalmente em branco***



# ***INFORMAÇÕES DE MANUTENÇÃO***

# PLANO DE MANUTENÇÃO

A manutenção é muito importante para manter o jet em condição segura de operação. O jet deve ser consertado de acordo com o cronograma de manutenção.

Desconsidere as informações pertencentes aos seguintes sistemas se o seu jet não estiver equipado com estes recursos:

- iBR - intelligent Brake and Reverse (Freio e ré inteligentes)

Execute toda a manutenção conforme listado no cronograma sempre que as horas ou o tempo de cada coluna for alcançado.

**NOTA:** Por exemplo, em 200 horas ou 2 anos, complete todos os itens desta coluna e **TAMBÉM** os da coluna A CADA 100 horas ou 1 ano.



## ADVERTÊNCIA

A negligência em manter adequadamente o jet de acordo com o plano e os procedimentos de manutenção pode tornar sua operação insegura.

O plano de manutenção não exclui a inspeção pré-partida.

A: REGULAR C: LIMPAR I: INSPECIONAR L: ENGRAXAR R: TROCAR O: PROPRIETÁRIO D: CONCESSIONÁRIA	PRIMEIRAS 50 HORAS OU 1 ANO				
	A CADA 100 HORAS OU 1 ANO				
	A CADA 200 HORAS OU 2 ANOS				
	A SER EXECUTADO POR				
PEÇA/TAREFA					NOTA
<b>MOTOR</b>					
Óleo e filtro do motor	R	R		D	(1) A cada 10 horas em uso em água salgada. (2) Substitua em 200 horas, independente do número de anos.
Coxins de borracha		I		D	
Proteção contra a corrosão (aplique um lubrificante anticorrosão aos componentes metálicos no compartimento do motor)		L (1)		O	
Embreamento do turbocompressor (motores 215)			R (2)	D	
<b>SISTEMA DE ESCAPAMENTO</b>					
Sistema de escapamento	I	I, C (3)		O/D	(3) Lavagem diária com uso em água salgada ou suja.

A: REGULAR C: LIMPAR I: INSPECIONAR L: ENGRAXAR R: TROCAR O: PROPRIETÁRIO D: CONCESSIONÁRIA	PRIMEIRAS 50 HORAS OU 1 ANO				
	A CADA 100 HORAS OU 1 ANO				
	A CADA 200 HORAS OU 2 ANOS				
	A SER EXECUTADO POR				
PEÇA/TAREFA					NOTA
SISTEMA DE ARREFECIMENTO					
Mangueira e fixadores		I	I	D	(4) Substitua a cada 300 horas ou 5 anos.
Líquido de arrefecimento		I	R (4)	D	
SISTEMA DE COMBUSTÍVEL					
Alavanca do iTC <sup>(5)</sup>		I, L		O/D	(5) Ver NOTA 1 após o cronograma de manutenção.
Tampa do tanque de combustível, bocal de enchimento, tanque de combustível, cintas do tanque de combustível, tubulação de combustível e conexões	I	I (6)		D	(6) No período de armazenamento ou após 100 horas de uso, o que ocorrer primeiro.
Teste de estanqueidade do sistema de combustível	I	I		D	
Corpo do acelerador	I	I		D	
SISTEMA DE ADMISSÃO DE AR					
Silenciador da entrada de ar		I		D	—
SISTEMAS ELETRÔNICOS DE CONTROLE (EMS)					
Códigos de falha	I	I		D	—

A: REGULAR C: LIMPAR I: INSPECIONAR L: ENGRAXAR R: TROCAR O: PROPRIETÁRIO D: CONCESSIONÁRIA	PRIMEIRAS 50 HORAS OU 1 ANO				NOTA
	A CADA 100 HORAS OU 1 ANO				
	A CADA 200 HORAS OU 2 ANOS				
	A SER EXECUTADO POR				
PEÇA/TAREFA					
<b>SISTEMA ELÉTRICO</b>					
Velas de ignição	I	I	R	D	(7) Inspeccionar uma vez por mês. Acrescentar eletrólito se necessário.
Bobinas de ignição		I, L		D	
Conexões e fixações elétricas (sistema de ignição, sistema de partida, injetores de combustível, caixas de fusíveis etc.)	I	I		D	
Interruptor de desligamento do motor	I	I		D	
Campainha de monitoramento	I	I		D	
Bateria e fixadores	I (7)			D	
<b>SISTEMA DE DIREÇÃO</b>					
Cabo e conexões da direção	I	I		D	(8) Inspeccionar a operação.
Buchas do bocal de direção	I	I		D	
O.T.A.S. (8)	I	I		D	

A: REGULAR C: LIMPAR I: INSPECIONAR L: ENGRAXAR R: TROCAR O: PROPRIETÁRIO D: CONCESSIONÁRIA	PRIMEIRAS 50 HORAS OU 1 ANO				NOTA
	A CADA 100 HORAS OU 1 ANO				
	A CADA 200 HORAS OU 2 ANOS				
	A SER EXECUTADO POR				
PEÇA/TAREFA					
<b>SISTEMA DE PROPULSÃO</b>					
Anel de carbono e calço de borracha (eixo de transmissão) <sup>(10)</sup>	I	I		D	(6) No período de armazenamento ou após 100 horas de uso, o que ocorrer primeiro. (9) Inspeção todo mês (maior frequência se usar em água salgada) e troque quando necessário. (10) Inspeção mais frequentemente quando usar o jato em água suja.
Propulsor, coifa de proteção do propulsor e condição do anel de desgaste	I	I		D	
Folga radial do eixo do propulsor		I		D	
Inspeção do alojamento da bomba do jato		I		D	
Vedação, luva e O-ring do eixo da hélice e cobertura do propulsor		I (6)		D	
Chavetas do eixo de transmissão/hélice		I, L		D	
Ânodo sacrificial		I (9)		D	
Meça a folga da hélice e do anel de desgaste da hélice		I		D	

A: REGULAR C: LIMPAR I: INSPECIONAR L: ENGRAXAR R: TROCAR O: PROPRIETÁRIO D: CONCESSIONÁRIA	PRIMEIRAS 50 HORAS OU 1 ANO				NOTA
	A CADA 100 HORAS OU 1 ANO				
	A CADA 200 HORAS OU 2 ANOS				
	A SER EXECUTADO POR				
PEÇA/TAREFA					
SISTEMA iBR (Freio e ré inteligentes)					
Alavanca do iBR <sup>(5)</sup>		I, L		O/D	(5) Ver a NOTA 1 depois do cronograma de manutenção.(6) No período de armazenamento ou após 100 horas de uso, o que vier primeiro. (11) Ver a NOTA 2 depois do cronograma de manutenção.
Folga do reversor do iBR	I	I		D	
Mangas de fricção iBR, buchas, e travas do reversor iBR	I	I		D	
Braços U do iBR, anel de balanço VTS e defletor iBR		I		D	
Parafusos de retenção do braço em U do iBR	I (11)	I (11)		D	
Protetor do iBR	I	I		D	
CASCO E CORPO					
Casco		I		O	—
Placa estabilizadora e grade da entrada de água		I		O	

NOTA 1: As alavancas do iTC e do iBR devem ser inspecionadas puxando e soltando as alavancas para verificar a liberdade de movimento. Se qualquer fricção for sentida, a alavanca deve ser retirada, limpa, inspecionada quanto a desgaste e lubrificada, consulte as subseções *CONTROLE DE ACELERADOR INTELIGENTE (ITC)*, *DIREÇÃO* e *O.T.A.S.*

NOTA 2: Verifique se o torque dos parafusos que prendem o braço em U do iBR ao eixo acionador está correto. Se os parafusos de fixação estiverem soltos, não os aperte novamente. Substitua-os por novos.

# PROCEDIMENTOS DE MANUTENÇÃO

Esta seção inclui instruções para os procedimentos de manutenção básica. Se você tiver as habilidades mecânicas necessárias e as ferramentas requeridas, você pode realizar estes procedimentos. Caso contrário, visite sua concessionária autorizada Sea-Doo de jets.

## ADVERTÊNCIA

Desligue o motor e siga estes procedimentos ao realizar a manutenção. Caso não siga os procedimentos de manutenção adequados, você pode se ferir em peças quentes, peças móveis, com eletricidade, produtos químicos ou outras ameaças.

## ADVERTÊNCIA

Caso seja necessário remover um dispositivo de trava (p.ex. linguetas de trava, fixadores autotravantes, etc), substitua sempre por um novo.

**AVISO** Nunca deixe qualquer objeto, trapo, ferramenta, etc, no compartimento do motor ou no bojo.

## Óleo do motor

### Óleo recomendado para o motor

#### **Motores 100/130/155**

Use ÓLEO D6> :DD:? EÍ E:4@ XPS A2C2 MOTOR DE 4 TEMPOS IA2C2 VERÃO) (P/N 293 600 121).

Se o óleo XPS™ para motor não estiver disponível, use um óleo 5W40 ou 10W40 para motor que satisfaça as exigências para classificação SM, SL ou SJ de serviço API. Verifique sempre se a etiqueta de certificação da série API no reservatório de óleo contém pelo menos um dos padrões acima.

#### **Motor 215**

Use ÓLEO D6> :DD:? EÍ E:4@ XPS A2C2 MOTOR DE 4 TEMPOS IA2C2 VERÃO) (P/N 293 600 121).

**AVISO** Esses motores foram desenvolvidos e validados usando o óleo semissintético XPS da BRP. A BRP recomenda o uso de seu óleo semissintético mistro XPS todas as vezes. Danos causados por óleos não adequados ao motor não serão cobertos pela garantia limitada da BRP.

Se o óleo XPS recomendado para o motor não estiver disponível, use um óleo **mineral** 10W40 para motor, compatível com embreagens em banho de óleo.

**AVISO** NUNCA use óleo sintético. Isto impediria o bom funcionamento da embreagem do supercompressor. Não adicione aditivos ao óleo recomendado. Os óleos minerais para classificação SM de serviço API contém aditivos (modificadores de atrito) que podem causar a patinação indevida do turbocompressor e levar a desgaste prematuro.

### Nível do óleo do motor

**AVISO** Verificar o nível com frequência e reabastecer se necessário. **Não complete além da capacidade.** O funcionamento do a um nível inadequado pode causar danos graves ao mesmo.

 **CUIDADO** Certos componentes no compartimento do motor podem estar muito quentes. O contato direto pode provocar queimaduras.

O nível de óleo pode ser verificado com o jet dentro ou fora da água.

Se o jet estiver fora da água **AVISO** O jet deve estar nivelado.

**! CUIDADO** Ao operar o motor fora da água, o trocador de calor na placa de estabilização pode ficar muito quente. Evite qualquer contato com a placa de estabilização para não se queimar.

1. Levante a haste do reboque e prenda na posição quando o trilho do para-choque estiver nivelado.
2. Abra o assento.
3. Ligue uma mangueira de jardim ao conector para lavagem do sistema de escapamento. Consulte o tópico **SISTEMA DE ESCAPAMENTO** nesta seção e siga o procedimento.

**AVISO**

- Nunca funcione o motor sem fornecer água ao sistema de escapamento. Se o sistema de escapamento não for resfriado pode ser gravemente danificado.
  - Nunca funcione o motor durante mais de 2 minutos. A vedação do eixo propulsor não tem arrefecimento quando o jet está fora da água.
4. Com o motor já em condição normal de funcionamento, deixe-o **em marcha lenta por 30 segundos**, em seguida, desligue-o.
  5. Aguarde pelo menos 30 segundos para que o óleo assente no motor, depois puxe a vareta de óleo e limpe-a.

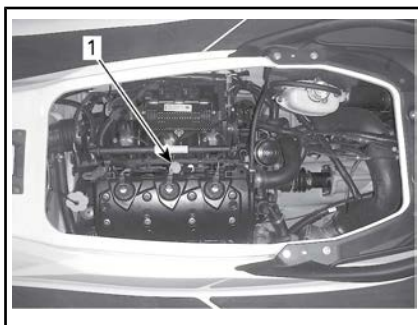

**TÍPICO**

1. Localização da vareta do óleo
6. Reinstale a vareta, empurre até o fim.
7. Retire-a novamente e verifique o nível de óleo. Ele deve estar entre as marcas CHEIO e ADICIONAR

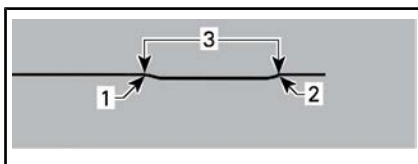

1. Cheio
2. Adicionar
3. Limite de operação
8. Adicione óleo se necessário para assegurar o nível entre as marcas.

Para adicionar óleo:

- Desenrosque a tampa do óleo.
- Coloque um funil na abertura do bocal de enchimento de óleo.
- Adicione o óleo recomendado até o nível adequado.

**NOTA: Não complete além da capacidade.**

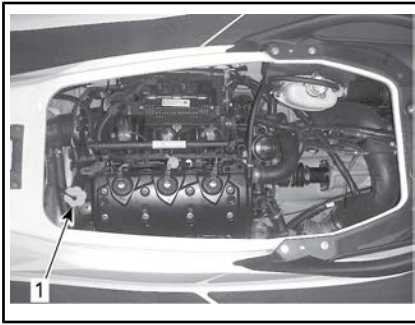

**TÍPICO**

1. Localização da tampa do bocal de óleo

**NOTA:** Sempre que adicionar óleo ao motor, é necessário executar novamente todo o procedimento explicado nesta seção. Caso contrário, você obterá uma leitura falsa do nível de óleo.

9. Reinstale a tampa e a vareta do óleo corretamente.

### Troca do óleo do motor e substituição do filtro de óleo

A troca do óleo e do filtro deve ser realizada por uma concessionária autorizada Sea-Doo.

### Líquido de arrefecimento do motor

#### Líquido recomendado de arrefecimento do motor

Verwenden Sie immer einen Ethylenglykol-Frostschutz mit korrosionshemmendem Zusatz, der speziell für Aluminium-Verbrennungsmotoren entwickelt wurde.

**NOTA:** Se disponível no mercado, recomendamos usar um anticongelante biodegradável próprio para os motores de combustão interna de alumínio. Isso contribuirá para a proteção do meio ambiente.

Abasteça o sistema de arrefecimento com LÍQUIDO ANTICONGELAN-

TE LONGA VIDA (P/N 219 702 685) ou com uma solução de água e anticongelante (50% água destilada, 50% anticongelante).

**NOTA:** O uso de uma mistura de 40% de anticongelante com 60% de água desmineralizada melhorará a eficiência de arrefecimento quando o jet for usado em clima quente e/ou água quente.

Para evitar a deterioração do anticongelante, use sempre a mesma marca. Nunca misture marcas diferentes, a não ser que o sistema de arrefecimento seja lavado e reabastecido completamente. Consulte uma concessionária autorizada Sea-Doo.

### Nível do Líquido de Arrefecimento do Motor

#### ADVERTÊNCIA

Verifique o nível do líquido de arrefecimento com o motor frio. Nunca adicione líquido no sistema de arrefecimento quando o motor estiver quente.

 **CAUIDADO** Certos componentes no compartimento do motor podem estar muito quentes. O contato direto pode provocar queimaduras.

Abra o assento.

Localize a tampa do tanque de expansão.

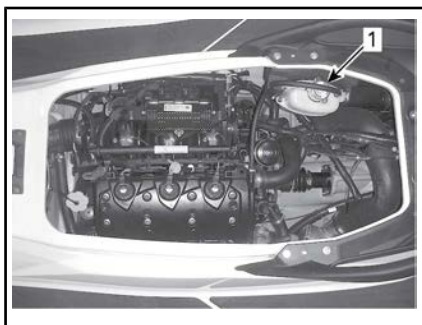

**TÍPICO**

1. Tampa do tanque de expansão

Com o jet em uma superfície plana, o líquido deve estar entre as marcas MIN. e MAX. no reservatório de líquido de arrefecimento, quando o motor estiver frio.



**TÍPICA - TANQUE DE EXPANSÃO DO LÍQUIDO DE ARREFECIMENTO**

1. Nível entre as marcas quando o motor está frio

**NOTA:** O jet fica nivelado quando está na água. Quando estiver em um reboque, eleve a haste do reboque e prenda na posição quando o trilho do para-choque estiver nivelado.

Adicione líquido de arrefecimento/água desmineralizada se necessário, para ajustar o nível do líquido entre as marcas. Use um funil para não derramar. **Não complete além da capacidade.**

Recoloque e aperte corretamente a tampa do bocal de enchimento, depois recoloca a caixa de ventilação e feche o assento.

**NOTA:** Um sistema de arrefecimento que sempre precise completar o líquido é uma indicação de vazamentos ou problemas no motor. Procure uma concessionária autorizada Sea-Doo.

**Substituição do líquido de arrefecimento do motor**

A troca do líquido de arrefecimento deve ser realizada por uma concessionária autorizada Sea-Doo.

**Bobinas de ignição**

**Remoção da bobina de ignição**

1. Abra o assento.
2. Remova a cobertura do motor (como aplicado ao modelo).
3. Desconecte o conector da bobina de ignição.

**AVISO** Não remova a bobina de ignição antes de desconectar o conector de entrada, ou os fios poderão ficar danificados. Não puxe a bobina de ignição usando uma chave de fenda, a fim de evitar danos.

**NOTA:** Gire a bobina de ignição nas duas direções enquanto estiver puxando-a, a fim de facilitar a remoção.

Remova a bobina da vela de ignição.

**Lubrificação da bobina de ignição**

1. Empurre a vedação de borracha para baixo.

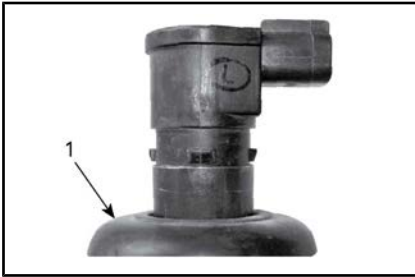

1. Vedação de borracha empurrada para baixo
2. Aplique DOW CORNING 111 (P/N 413 707 000) à vedação de borracha como mostrado.



1. Aplique o produto aqui
3. Empurre a vedação de borracha de volta para sua junta verificando se as linguetas da bobina de ignição e os sulcos da vedação encaixam.
4. Deixe um anel de lubrificante na parte superior da vedação como mostrado para agir como barreira contra água. Retire o excesso.



1. Excesso de produto corretamente molhado

5. Aplique DOW CORNING 111 (P/N 413 707 000) na área de contato da vedação de borracha.

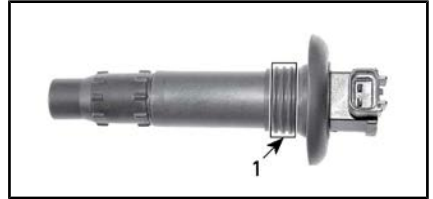

1. Aplique o produto aqui

### Instalação da bobina de ignição

**NOTA:** Antes de inserir a bobina de ignição na vela de ignição, aplique vedante conforme descrito no tópico **LUBRIFICAÇÃO DA BOBINA DE IGNIÇÃO**.

1. Instale a bobina no orifício do cabeçote do cilindro.
2. Empurre a bobina de ignição para baixo para instalá-la com segurança na ponta da vela de ignição.
3. Verifique se a vedação está corretamente assentada na superfície superior da tampa da válvula do motor.

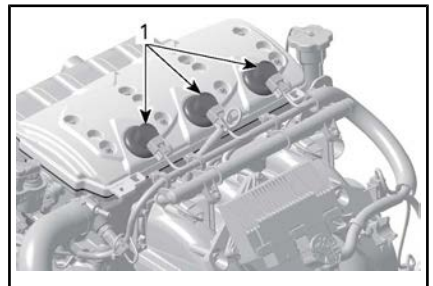

#### TÍPICO

1. Vedação corretamente assentada

### Velas de ignição

#### Remoção da vela de ignição

1. Abra o assento.
2. Desligue o conector de entrada da bobina de ignição.

- Retire a bobina de ignição.  
Consulte *REMOÇÃO DE BOBINAS DE IGNIÇÃO*.

## **⚠ ADVERTÊNCIA**

Nunca remova uma bobina de ignição de uma vela sem desconectar a bobina do chicote de fiação. Pode haver vapores inflamáveis no bojo. Caso o cordão de segurança esteja instalado no interruptor de desligamento do motor, pode ser gerada uma faísca na ponta da bobina, que poderia causar uma explosão.

- Usando uma chave para velas, desaperte a vela.

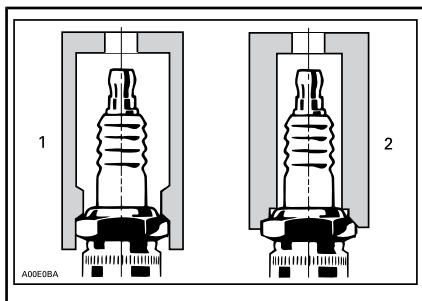

- Chave aprovada
  - Chave inadequada
- Limpe a vela e o cabeçote do cilindro com ar comprimido.
  - Desenrosque a vela e então use a bobina de ignição para retirar a vela do seu furo.

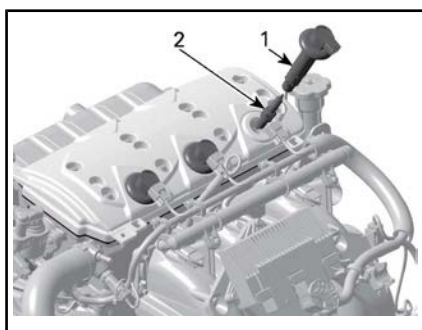

- Bobina de ignição
- Vela

## **Instalação da vela de ignição**

Antes de instalar, certifique-se que as superfícies de contato entre o cabeçote do cilindro e a vela estejam livres de sujeira.

- Usando um calibrador de folga, ajuste a folga do eletrodo como especificado no quadro seguinte.

VELA	TORQUE	FOLGA mm (in)
NGK DCP8E	Aperte com a mão + 1/4 de volta com uma chave	0.75 (.030)

- Aplique um lubrificante anticorrosivo nas roscas da vela para evitar engripar.
- Rosqueie a vela com a mão no cabeçote do cilindro. Depois aperte a vela no sentido horário mais 1/4 de volta com uma chave aprovada para velas.
- Instale a bobina de ignição. Consulte *INSTALAÇÃO DE BOBINAS DE IGNIÇÃO*.
- Feche o assento.

## **Sistema de Escape**

### **Lavagem do sistema de escapamento**

A lavagem do sistema de escapamento e do intercooler (modelos turbo) com água doce é essencial para neutralizar os efeitos corrosivos do sal, ou de outros produtos químicos presentes na água. Isso ajudará a remover a areia, sal, conchas ou outras partículas existentes em camisas d' água e/ou mangueiras.

A lavagem deve ser realizada quando o jet não tiver previsão de uso no mesmo dia, ou quando ele for guardada por um período prolongado.

## **⚠️ ADVERTÊNCIA**

Execute esta operação em uma área bem ventilada.

Faça o seguinte:

Limpe o sistema de propulsão pulverizando água na sua entrada e saída, depois aplique uma camada de XPS Lube ou equivalente.

**⚠️ CUIDADO** Ao operar o motor quando o jet está fora da água, o trocador de calor na placa de estabilização pode ficar muito quente. Evite qualquer contato com a placa estabilizadora para não se queimar.

Conecte uma mangueira de jardim ao conector localizado na parte traseira do jet (no lado bombordo da popa). Não abra a torneira ainda.

**AVISO** Sempre acione o motor antes de abrir a torneira de água. Se isso não for feito, entrará água dentro do motor.

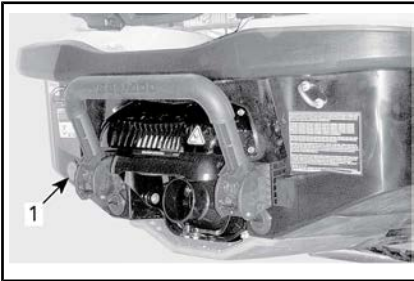

### TÍPICO

1. Localização do conector de lavagem

**NOTA:** Podem ser usados um adaptador de conexão rápida e conexões para mangueira (P/N 295 500 473). Não é necessário um estrangulador de mangueira para lavar o motor.



### TÍPICA - ADAPTADOR DE CONEXÃO RÁPIDA PARA MANGUEIRA

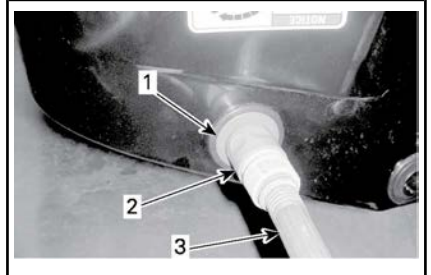

### TÍPICO

1. Adaptador de mangueira (opcional, não obrigatório)
2. Conexão rápida (opcional, não obrigatório)
3. Mangueira de jardim

Para lavar, dê a partida no motor, em seguida, abra imediatamente a torneira.

**⚠️ CUIDADO** Certos componentes no compartimento do motor podem estar muito quentes. O contato direto pode provocar queimaduras. Não toque em nenhuma parte elétrica ou componente do sistema de propulsão quando o motor estiver funcionando.

**AVISO** Nunca lave um motor quente. Ligue sempre o motor antes de abrir a torneira de água. Abra a torneira de água imediatamente após dar partida no motor para evitar superaquecimento.

Faça funcionar o motor por 90 segundos em marcha lenta.

**AVISO** Nunca acione o motor sem fornecer água ao sistema de

escapamento, quando o jet estiver fora da água.

Assegure que a água saia pela bomba de jato durante a lavagem. Caso contrário, consulte uma concessionária autorizada Sea-Doo para manutenção.

**AVISO** Nunca funcione o motor durante mais de 2 minutos. A vedação do eixo propulsor não tem arrefecimento quando o jet está fora da água.

Feche a válvula de água, faça o motor funcionar em 5000 RPM por 5 segundos e pare o motor.

**AVISO** Feche sempre a torneira da água antes de desligar o motor. Se isso não for feito, entrará água dentro do motor.

**AVISO** Remova o adaptador de conexão rápida após a operação de lavagem (se usado).

## Placa de estabilização e grade de entrada de água

### Inspecção da placa de estabilização e da grade de entrada de água

Inspecione danos na placa de estabilização e na grade de entrada de água da bomba de jato. Visite sua concessionária Sea-Doo para reparar ou substituir qualquer peça danificada.

## **!** ADVERTÊNCIA

O cordão de segurança deve sempre ser retirado do interruptor de desligamento do motor antes da inspecção da grade de entrada.

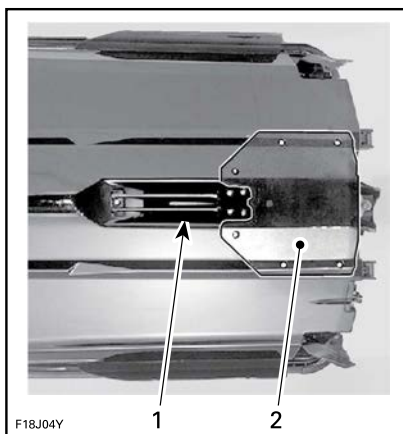

### TÍPICA — INSPECIONE ESTAS ÁREAS

1. Entrada de água
2. Placa de pilotagem

## Mastro para esqui/wakeboard (Wake)

### Inspecção do mastro para esqui/wakeboard

Verifique o funcionamento do mastro para esqui/wakeboard. Garanta que ele deslize facilmente para cima e para baixo. Verifique o funcionamento do mecanismo de trava. Verifique se os fixadores estão firmes. Se houver algum defeito, não use o mastro de esqui/wakeboard e visite uma concessionária autorizada Sea-Doo para realizar os reparos.

### Lubrificação do mastro para esqui/wakeboard

Limpe o mastro para esqui/wakeboard e aplique uma camada fina de GRAXA SUPER LUBE (P/N 293 550 030).

Lubrifique o mastro em toda a sua extensão.

Limpe o excesso de graxa e reinstale o mastro.

Alongue e recolha o mastro várias vezes para distribuir o lubrificante.



## Fusíveis

### Instalação e remoção de fusíveis

Use o saca-fusíveis incluído na caixa de fusíveis para facilitar a remoção.

### Inspeção dos fusíveis

Se ocorrer algum problema elétrico, verifique os fusíveis. Se um fusível estiver queimado, troque-o por um de mesma capacidade.

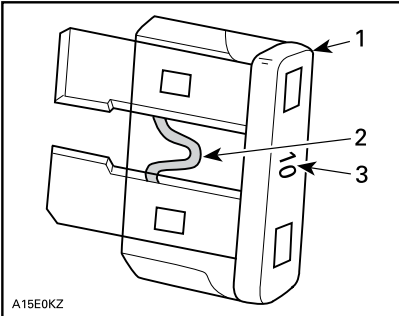

A15E0KZ

#### TÍPICO

1. Fusível
2. Verifique se está derretido
3. Amperagem

### ⚠️ ADVERTÊNCIA

Não use um fusível com capacidade mais alta, isso pode provocar danos graves. Se um fusível queimou, deve ser determinada e corrigida a causa do defeito antes de religar. Visite uma concessionária autorizada Sea-Doo para manutenção.

### Localização dos fusíveis

Todos os fusíveis estão localizados dentro de uma única caixa de fusíveis.

Para acessar a caixa de fusíveis, abra a tampa do compartimento de armazenamento dianteiro.

Remova os dois rebites de plástico e a cinta de borracha que prendem

o painel de acesso à bateria na parte de trás do compartimento de armazenamento. A caixa de fusíveis está localizada na frente do tanque de combustível, logo embaixo da área do painel, presa ao suporte da bateria.

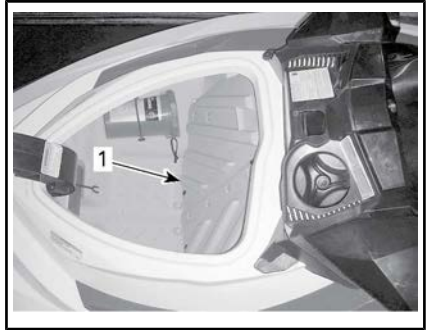

### ACESSO À BATERIA E AOS FUSÍVEIS, COMPARTIMENTO DE ARMAZENAMENTO DIANTEIRO

1. Painel de acesso da bateria

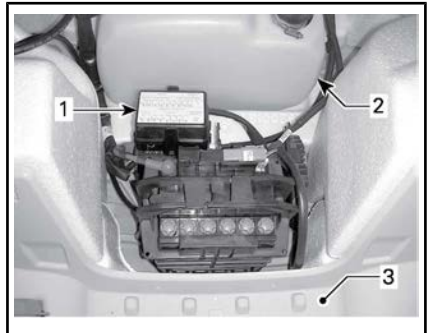

#### TÍPICO

1. Caixa de fusíveis
2. Tanque de combustível
3. Compartimento de armazenamento dianteiro (painel de acesso removido)

Para remover a tampa da caixa de fusíveis, aperte e segure as linguetas de travamento dos dois lados da caixa e puxe a tampa para fora.

**NOTA:** As posições e capacidades dos fusíveis estão ilustradas na tampa da caixa de fusíveis.

**Descrição dos fusíveis**

<b>FUSÍVEL</b>	<b>CLASSIFICAÇÃO</b>	<b>DESCRIÇÃO</b>
1	—	Não usado
2	15 A	Conector de diagnóstico
3	3 A	Botão de PARTIDA/PARADA
4	3 A	GPS (exceto modelos GTS)
5	30 A	iBR (exceto modelos GTS)
6	30 A	Carga
7	—	Não usado
8	30 A	Bateria
9	—	Não usado
10	—	Não usado
11	3 A	Sensor de profundidade (se equipado)
12	3 A	Painel, O.T.A.S. e CAPS
13	10 A	Cilindro 1 (bobina de ignição e injeção)
14	10 A	Cilindro 2 (bobina de ignição e injeção)
15	10 A	Cilindro 3 (bobina de ignição e injeção)
16	5 A	Solenóide do motor de partida
17	5 A	Controle do iBR (exceto modelos GTS)
18	10 A	Bomba de combustível
19	15 A	ECM



# CUIDADOS COM O JET

Retire o jet da água todos os dias.

## Cuidados após dirigir

### Lavagem do sistema de escapamento

O sistema de escapamento deve ser lavado diariamente quando o jet for usado em água salgada ou poluída.

Consulte *PROCEDIMENTOS DE MANUTENÇÃO*.

**NOTA:** Em modelos com super-compressor, o intercooler é lavado simultaneamente.

### Cuidados adicionais ao operar em água salgada ou poluída

Quando o jet for usado em águas poluídas, especialmente em água salgada, deve-se tomar mais cuidado para proteger o jet e seus componentes.

Lave a área do bojo do jet com água doce.

Nunca use um lavador de alta pressão para limpar o bojo. **USE APENAS BAIXA PRESSÃO (como uma mangueira de jardim).**

A alta pressão pode danificar os sistemas elétricos e mecânicos.

 **CUIDADO** Deixe o motor esfriar antes de executar qualquer manutenção.

**AVISO** Não colocar em prática cuidados adequados como: lavagem da motoaquática, lavagem do sistema de escapamento e tratamento anticorrosão quando a motoaquática é usada em água salgada, resultarão em danos à motoaquática e seus componentes. Nunca deixe o jet guardado sob luz solar direta.

## Limpeza do jet

### Carroceria e casco

De vez em quando, lave o casco e os diversos componentes da carroceria com água e sabão (use apenas detergente neutro). Remova todos os organismos marinhos do motor e/ou casco. Aplique cera não abrasiva, como a cera de silicone.

**AVISO** Nunca limpe as peças de fibra de vidro e de plástico com detergente forte, agente desengraxante, removedor de tinta, acetona ou outro limpador químico ou de petróleo do tipo forte.

As manchas podem ser removidas do assento e da fibra de vidro usando Knight's Spray-Nine<sup>†</sup> ou equivalente.

Para limpar os tapetes, use o Limpador Cítrico da 3M<sup>™</sup> (spray de 700 ml em lata) ou equivalente.



### ADVERTÊNCIA

Nunca aplique protetor plástico ou de vinil nos tapetes ou no assento, pois a superfície ficará escorregadia e os ocupantes podem cair do jet.

Respeite o ambiente, certificando-se de que o combustível, soluções de óleo ou de limpeza não vazem na água.

# PREPARAÇÃO PARA SER GUARDADA E PRÉ-TEMPORADA

## Ao ser guardada

### ADVERTÊNCIA

Como o combustível e o óleo são inflamáveis, peça a uma concessionária autorizada Sea-Doo para revisar a integridade do sistema de combustível, como especificado no quadro de revisão periódica.

Recomenda-se que o jet passe por manutenção em uma concessionária autorizada Sea-Doo para ser guardado. Entretanto, você pode executar as operações a seguir com um mínimo de ferramentas.

**NOTA:** Realize as tarefas a seguir nesta mesma ordem, conforme detalhado nesta seção.

**AVISO** Não funcione o motor durante o período em que estiver guardado.

## Sistema de propulsão

### Limpeza da bomba de jato

Limpe a bomba de jato, pulverizando água na sua entrada e saída, depois aplique uma camada de XPS LUBE (P/N 293 600 016) ou equivalente.

### ADVERTÊNCIA

Antes de limpar os componentes do sistema de propulsão, sempre remova o cordão de segurança do interruptor de desligamento do motor para impedir que o motor dê partida inesperadamente. O motor não deve estar acionado para esta operação.

### Inspeção da bomba de jato

Remova a tampa do propulsor e verifique se a bomba de jato está

contaminada por água; se estiver, consulte sua concessionária autorizada Sea-Doo.

## Sistema de combustível

### Proteção do sistema de combustível

Deve-se adicionar o estabilizador de combustível XPS da SEA-DOO (P/N 413 408 601) (ou equivalente) no tanque de combustível, para evitar a deterioração do combustível e a formação de goma no sistema de combustível. Siga as instruções do fabricante do estabilizador para usar corretamente.

**AVISO** É altamente recomendável adicionar o estabilizador de combustível enquanto estiver guardada, para manter o sistema de combustível em boas condições. O estabilizador de combustível deve ser acrescentado antes da lubrificação do motor e antes de encher o tanque, para assegurar a proteção dos componentes do sistema de combustível contra depósitos de verniz.

Encha o tanque de combustível completamente como explicado na seção *COMBUSTÍVEL*. Verifique se o tanque de combustível não tem água.

**AVISO** Caso entre água no tanque de combustível, severos danos internos ocorrerão ao sistema de injeção de combustível.

## Sistemas do motor e de escapamento

### Lavagem do sistema de escapamento

Execute o procedimento como descrito em *PROCEDIMENTOS DE MANUTENÇÃO*.

## Substituição do óleo do motor e do filtro

A troca do óleo e do filtro deve ser realizada por uma concessionária autorizada Sea-Doo.

## Drenagem do sistema de escapamento

Em áreas onde a temperatura pode ficar muito fria, a água aprisionada no sistema de escapamento deve ser removida.

Usando o conector de lavagem localizado no lado bombordo (esquerdo) da popa, injete ar comprimido no sistema a 379 kPa até que não saia mais água da bomba de jato.

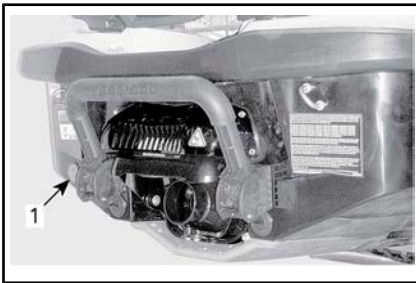

### TÍPICO

1. Conector de lavagem

A mangueira a seguir pode ser montada para facilitar o procedimento de drenagem.

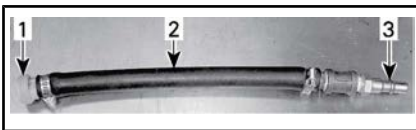

### TÍPICO

1. Adaptador de conexão de lavagem
2. Mangueira de 12,7 mm
3. Adaptador macho para mangueira pneumática

**AVISO** A falta de drenagem do sistema de escapamento pode causar danos graves ao intercooler (modelos turbo) e ao coletor de escapamento.

Retire as ferramentas especiais.

## Lubrificação interna do motor

1. Abra o assento.
2. Remova as bobinas de ignição, consulte *PROCEDIMENTOS DE MANUTENÇÃO*.
3. Remova as velas, consulte *PROCEDIMENTOS DE MANUTENÇÃO*.
4. Aplique XPS LUBE (P/N 293 600 016) ou equivalente nos furos das velas.
5. Para evitar a injeção de combustível e para desativar a ignição durante a partida do motor, puxe totalmente a alavanca do acelerador contra o guidão e **SEGURE**.
6. Pressione o botão de PARTIDA/PARADA para girar o motor algumas voltas. Isso espalhará o óleo nas paredes dos cilindros.
7. Aplique um lubrificante anticorrosivo nas roscas das velas, depois reinstale-as no motor. Consulte *PROCEDIMENTOS DE MANUTENÇÃO*.
8. Instale as bobinas de ignição, consulte *PROCEDIMENTOS DE MANUTENÇÃO*.

## Teste do líquido de arrefecimento do motor

Se o anticongelante não foi trocado, verifique sua densidade.

A troca do anticongelante e um teste de densidade devem ser realizados por uma concessionária autorizada Sea-Doo.

**NOTA:** O anticongelante deve ser trocado a cada 200 horas ou 2 anos para prevenir a sua deterioração.

**AVISO** A densidade incorreta do anticongelante pode resultar em congelamento do líquido no sistema de arrefecimento se o jet ficar guardado em uma área que atinja o ponto de congelamento.

Isso poderia danificar gravemente o motor.

## Sistema elétrico

### Remoção e carga da bateria

Contate sua concessionária autorizada Sea-Doo.



## ADVERTÊNCIA

Nunca carregue ou alimente a bateria enquanto ela estiver instalada no jet.

## Compartimento do motor

### Limpeza do compartimento do motor

Limpe o bojo com água quente e detergente suave ou com um produto para limpeza de bojo.

Enxagúe abundantemente com água.

Levante a frente do jet para drenar completamente o bojo pelos bujões de drenagem de esgoto.

### Tratamento anticorrosão

Seque qualquer resíduo de água no compartimento do motor.

Aplique XPS LUBE (P/N 293 600 016) ou equivalente sobre os componentes metálicos no compartimento do motor.

**NOTA:** O assento deve ser deixado parcialmente aberto durante o armazenamento. Isso evitará a condensação no compartimento do motor e a possibilidade de corrosão.

## Carroceria e casco

### Limpeza da carroceria e do casco

Lave a carroceria com uma solução de água e sabão (use apenas detergente neutro). Depois passe água doce abundante. Retire os organismos aquáticos do casco.

**AVISO** Nunca limpe as peças de fibra de vidro e de plástico com

detergente forte, agente desengraxante, removedor de tinta, acetona ou outros limpadores fortes, químicos ou de petróleo.

### Reparo da carroceria e do casco

Se for necessário algum reparo em componentes da carroceria ou do casco, contate sua concessionária autorizada Sea-Doo.

### Reparo da carroceria e do casco

Aplique uma cera marítima de boa qualidade na carroceria.

Se o jet tiver que ficar guardado em uma área externa, cubra-o com uma lona opaca para evitar que os raios de sol e a fuligem afetem os componentes plásticos e o acabamento do jet, além de evitar o acúmulo de poeira.

**AVISO** O jet nunca deve ser deixado guardado na água. Nunca deixe o jet guardado sob luz solar direta. Nunca guarde o jet em um saco plástico.

## Preparação pré-temporada

A preparação da manutenção deve ser feita em conformidade com o *PROGRAMA DE MANUTENÇÃO PERIÓDICA*.

Certifique-se de realizar todas as tarefas incluídas na coluna **100 HORAS OU 1 ANO**.

Como são necessários conhecimentos técnicos e ferramentas especiais, algumas operações devem ser realizadas apenas por uma concessionária autorizada Sea-Doo.

**NOTA:** É altamente recomendável que uma concessionária autorizada Sea-Doo realize campanhas de fábrica além da preparação pré-temporada, todas ao mesmo tempo.

 **ADVERTÊNCIA**

Só execute procedimentos de acordo com o que foi detalhado no *PROGRAMA DE MANUTENÇÃO PERIÓDICA*. Recomenda-se que seja obtida a assistência periódica de uma concessionária autorizada Sea-Doo sobre outros componentes e sistemas não abordados neste manual.

**AVISO** Quando as condições dos componentes parecerem menos que satisfatórias, substitua-os somente por peças originais BRP, ou equivalentes aprovados.

---

***Esta página está  
intencionalmente em branco***

# ***INFORMAÇÕES TÉCNICAS***

# IDENTIFICAÇÃO DO JET

Os principais componentes do jet (motor e casco) são identificados por números de série diferentes. Às vezes pode ser necessário localizar esses números para fins de garantia, ou para rastrear o jet em caso de roubo.

## Número de identificação do casco

O Número de Identificação do Casco (Hull Identification Number - H.I.N.) fica localizado na plataforma de embarque, na popa do jet.



### TÍPICO

1. Número de identificação do casco (H.I.N.)

Ele é composto de 12 dígitos:

YDV	12345	L	8	09
Modelo-ano				
Ano de fabricação				
Mês de fabricação				
Número de série (uma letra também pode ser usada como um dígito)				
Fabricante				

## Número de identificação do motor

O Número de Identificação do Motor (Engine Identification Number -

E.I.N.) fica na extremidade frontal do motor.



F18D03Y

### TÍPICO

1. Número de Identificação do Motor (EIN)



---

# INFORMAÇÕES SOBRE EMISSÕES DO MOTOR

**NOTA:** A manutenção, substituição ou conserto dos dispositivos e sistemas de controle de emissão podem ser realizados por qualquer estabelecimento ou pessoa que realize conserto de motores marítimos de ignição a vela (SI).

## **Responsabilidade do Fabricante**

A partir dos motores modelo-ano 1999, os fabricantes de motores marítimos para jets devem determinar os níveis de emissão de escapamento para cada família de potência do motor, e devem certificar esses motores junto à EPA (Agência de Proteção Ambiental dos Estados Unidos). Uma etiqueta de informação sobre controle de emissão, indicando os níveis de emissão e as especificações do motor, deve ser colocada em cada jet no momento da fabricação.

## **Responsabilidade do Revendedor**

Durante a manutenção de todos os jets Sea-Doo a partir do modelo 1999, que levam uma etiqueta de informação sobre o controle de emissão, os ajustes devem ser mantidos dentro das especificações emitidas pela fábrica.

O conserto ou substituição de componentes relacionados a emissões deve ser realizado de forma a manter os níveis de emissões dentro dos padrões de certificação prescritos.

Os revendedores não podem modificar o motor de forma a alterar a potência ou permitir que os níveis de emissão ultrapassem suas especificações predeterminadas na fábrica.

As exceções incluem, por exemplo, as mudanças prescritas pelo fabri-

cante como no caso de ajustes devido à altitude.

## **Responsabilidade do proprietário**

O proprietário/operador é responsável pela execução da manutenção do motor para manter os níveis de emissão dentro dos padrões da certificação prescrita.

O proprietário/piloto não deve modificar nem permitir que alguém modifique o motor de forma a alterar a potência, ou permitir que os níveis de emissão ultrapassem as especificações predeterminadas de fábrica.

## **Regulamentos de Emissões da EPA**

Todos os novos jets Sea-Doo a partir do modelo 1999, fabricados pela BRP, são homologados pela EPA em conformidade com as exigências regulamentares de controle da poluição do ar para os novos motores de jets. Esta certificação depende de determinados ajustes realizados de acordo com os padrões de fábrica. Por isso, deve-se seguir os procedimentos de fábrica para a manutenção do produto e, sempre que possível, deve ser colocado de volta ao propósito original do modelo.

As responsabilidades listadas acima são gerais e não constituem de forma alguma uma lista completa das leis e regulamentos relativos aos requisitos da EPA sobre as emissões de escapamento de produtos náuticos. Para informações mais detalhadas sobre este assunto, você pode contatar:

U.S. Environmental Protection Agency  
Office of Transportation and Air Quality  
1200 Pennsylvania Ave. NW  
Mail Code 6403J  
Washington D.C. 20460

**SITE DA EPA NA INTERNET:**  
**<http://www.epa.gov/otaq>**

# ESPECIFICAÇÕES

MOTOAQUÁTICA		MODELOS GTS	
		GTS RENTAL	GTS
MOTOR			
Tipo		Rotax®1503 4-TEC®. Eixo de Comando Único no Cabeçote (SOHC)	
Potência declarada <sup>(1)</sup>		74 kW @ 6000 RPM	97 kW @ 7300 RPM
Indução		Aspiração natural	
Número de cilindros		3	
Número de válvulas		12 válvulas (4 por cilindro) com tuchos hidráulicos (não-ajustáveis)	
Diâmetro interno		100 mm	
Curso		63.4 mm	
Cilindrada		1 494 cm <sup>3</sup>	
Taxa de compressão		10.6:1	
SISTEMA DE ARREFECIMENTO			
Tipo		Sistema de arrefecimento fechado (CLCS)	
SISTEMA DE COMBUSTÍVEL			
Tipo injeção de combustível		Injeção de combustível multiponto com iTC (Controle de aceleração inteligente). Corpo do acelerador simples (62 mm) com atuador.	
SISTEMA ELÉTRICO			
Ignição		IDI (ignição por descarga indutiva)	
Vela	Fabricação e tipo	NGK, DCPR8E	
	Folga	0.75 mm	
Bateria		12 V, 30 A•h. Tipo eletrolítica	

MOTOAQUÁTICA		MODELOS GTS	
		GTS RENTAL	GTS
PROPULSÃO			
Sistema de propulsão		Impulsor Sea-Doo®	
Bomba de hidrojato	Tipo	Fluxo axial, estágio único. Cubo grande com estator de 10 pás	
	Material	Alumínio	
Hélice		Aço inoxidável	
Transmissão	Tipo	Transmissão direta	
DIMENSÕES			
Comprimento		336.8 cm	
Largura		123.1 cm	
Altura		111.8 cm	
PESO E CAPACIDADE DE CARGA			
Peso (seco)		339 kg	
Capacidade de passageiros		3 (consulte o limite de carga)	
Capacidade de armazenamento		116.6 L	
Limite de carga (passageiros + bagagem)		272 kg	

MOTOAQUÁTICA		MODELOS GTS	
		GTS RENTAL	GTS
FLUIDOS			
Combustível - Consulte <i>REQUISITOS DE COMBUSTÍVEL</i>	Tipo	Sem chumbo regular	
	Octanagem mínima	Bomba do Posto de Gasolina 87 AKI (RON+MON)/2	
		91 RON	
Capacidade do tanque	60 L		
Óleo do motor	Tipo	Óleo XPS semissintético (para verão). Se não estiver disponível, use óleo para motor SAE 5W40 API de serviço SM	
	Capacidade	3 L troca de óleo com filtro	
Sistema de arrefecimento	Tipo de líquido de arrefecimento	Etileno-glicol 50%/50% anticongelante e água desmineralizada. Líquido de arrefecimento contendo anticorrosivos para motores de combustão interna de alumínio	
	Capacidade	5.5 L	

(1) Potência declarada segundo ISO 8665 no eixo propulsor.

MOTOAQUÁTICA		MODELOS GTI			
		GTI	GTI 130	GTI SE 130	GTI SE 155
MOTOR					
Tipo		Rotax® 1503 4-TEC®. Eixo de Comando Único no Cabeçote (SOHC)			
Potência declarada <sup>(1)</sup>		89 kW @ 7300 RPM	97 kW @ 7300 RPM	106 kW @ 7300 RPM	
Indução		Aspiração natural			
Número de cilindros		3			
Número de válvulas		12 válvulas (4 por cilindro) com tuchos hidráulicos (não-ajustáveis)			
Diâmetro interno		100 mm			
Curso		63.4 mm			
Cilindrada		1 494 cm <sup>3</sup>			
Taxa de compressão		10.6:1			
SISTEMA DE ARREFECIMENTO					
Tipo		Sistema de arrefecimento fechado (CLCS)			
SISTEMA DE COMBUSTÍVEL					
Tipo injeção de combustível		Injeção de combustível multiponto com iTC (Controle de aceleração inteligente). Corpo do acelerador simples (62 mm) com atuador.			
SISTEMA ELÉTRICO					
Ignição		IDI (Ignição por descarga indutiva)			
Vela	Fabricação e tipo	NGK, DCPR8E			
	Folga	0.75 mm			
Bateria		12 V, 30 A•h. Tipo eletrolítica			

MOTOAQUÁTICA		MODELOS GTI				
		GTI	GTI 130	GTI SE 130	GTI SE 155	GTI LTD 155
PROPULSÃO						
Sistema de propulsão		Bomba de jato Sea-Doo® com iBR (freio e reverso inteligentes)				
Bomba de hidrojato	Tipo	Fluxo axial, estágio único. Cubo grande com estator de 10 pás				
	Material	Alumínio				
Hélice		Aço inoxidável				
Transmissão		Transmissão direta				
VTS	Tipo	Opcional	Eletrônica, interface painel, sem interruptor VTS		Eletrônica com interruptor VTS e posicionamento pré-ajustado	
DIMENSÕES						
Comprimento		336.8 cm				
Largura		123.1 cm				
Altura		111.8 cm				
PESO E CAPACIDADE DE CARGA						
Peso (seco)		343 kg				
Capacidade de passageiros		3 (consulte o limite de carga)				
Capacidade de armazenamento		116.6 L				
Limite de carga (passageiros + bagagem)		272 kg				

MOTOAQUÁTICA		MODELOS GTI				
		GTI	GTI 130	GTI SE 130	GTI SE 155	GTI LTD 155
FLUIDOS						
Combustível - Consulte os <i>REQUISITOS DE COMBUSTÍVEL</i>	Tipo	Sem chumbo regular				
	Octanagem mínima	Bomba do Posto de Gasolina 87 AKI (RON+MON)/2				
		91 RON				
Capacidade do tanque	60 L					
Óleo do motor	Tipo	Óleo XPS semissintético (para verão). Se não estiver disponível, use óleo para motor SAE 5W40 API de serviço SM				
	Capacidade	3 L troca de óleo com filtro				
Sistema de arrefecimento	Tipo de líquido de arrefecimento	Etileno-glicol 50%/50% anticongelante e água desmineralizada. Líquido de arrefecimento contendo anticorrosivos para motores de combustão interna de alumínio				
	Capacidade	5.5 L total				

(1) Potência declarada segundo ISO 8665 no eixo propulsor.



MOTOAQUÁTICA		MODELOS GTR
MOTOR		
Tipo		Rotax®1503 4-TEC®. Eixo de Comando Único no Cabeçote (SOHC)
Potência declarada <sup>(1)</sup>		152 kW @ 8000 RPM
Indução		Turbocompressor acionado por engrenagens com embreagem de segurança. Intercooler água/ar
Número de cilindros		3
Número de válvulas		12 válvulas (4 por cilindro) com tuchos hidráulicos (não-ajustáveis)
Cilindrada		1 494 cm <sup>3</sup>
Diâmetro interno		100 mm
Curso		63.4 mm
Taxa de compressão		8.4:1
SISTEMA DE ARREFECIMENTO		
Tipo		Sistema de arrefecimento fechado (CLCS)
SISTEMA DE COMBUSTÍVEL		
Tipo injeção de combustível		Injeção de combustível multiponto com iTC (Controle de aceleração inteligente). Corpo do acelerador simples (62 mm) com atuador.
SISTEMA ELÉTRICO		
Ignição		IDI (Ignição por descarga indutiva)
Bateria		12 V, 30 A•h. Tipo eletrolítica
Vela	Fabricação e tipo	NGK, DCPR8E
	Folga	0.75 mm

MOTOAQUÁTICA		MODELOS GTR
PROPULSÃO		
Sistema de propulsão		Bomba de jato Sea-Doo® com iBR (freio e reverso inteligentes)
Bomba de hidrojato	Tipo	Fluxo axial, estágio único. Cubo grande com estator de 10 pás
	Material	Alumínio
Hélice		Aço inoxidável
Transmissão	Tipo	Transmissão direta
DIMENSÕES		
Comprimento		336.8 cm
Largura		123.1 cm
Altura		111.8 cm
PESO E CAPACIDADE DE CARGA		
Peso (seco)		348 kg
Capacidade de passageiros		3 (consulte o limite de carga)
Capacidade de armazenamento		116.6 L
Limite de carga (passageiros + bagagem)		272 kg

MOTOAQUÁTICA		MODELOS GTR
FLUIDOS		
Combustível - Consulte <i>REQUISITOS DE COMBUSTÍVEL</i>	Tipo	Sem chumbo especial
	Octanagem mínima	Índice antidetonante anunciado na Bomba do Posto de Gasolina 91 AKI (RON+MON)/2
		95 RON
Capacidade do tanque	60 L	
Óleo do motor	Tipo	Óleo XPS semi sintético (para verão). Consulte a seção <i>MANUTENÇÃO</i> para mais informações.
	Capacidade	3 L troca de óleo com filtro
Sistema de arrefecimento	Tipo de líquido de arrefecimento	Etileno-glicol 50%/50% anticongelante e água desmineralizada. Líquido de arrefecimento contendo anticorrosivos para motores de combustão interna de alumínio
	Capacidade	5.5 L

(1) Potência declarada segundo ISO 8665 no eixo propulsor.

MOTOAQUÁTICA		MODELO WAKE
MOTOR		
Tipo		Rotax®1503 4-TEC®. Eixo de Comando Único no Cabeçote (SOHC)
Potência declarada <sup>(1)</sup>		106 kW @ 7300 RPM
Indução		Aspiração natural
Número de cilindros		3
Número de válvulas		12 válvulas (4 por cilindro) com tuchos hidráulicos (não-ajustáveis)
Cilindrada		1 494 cm <sup>3</sup>
Diâmetro interno		100 mm
Curso		63.4 mm
Taxa de compressão		10.6:1
SISTEMA DE ARREFECIMENTO		
Tipo		Sistema de arrefecimento fechado (CLCS)
SISTEMA DE COMBUSTÍVEL		
Tipo injeção de combustível		Injeção de combustível multiponto com iTC (Controle de aceleração inteligente). Corpo do acelerador simples (62 mm) com atuador.
SISTEMA ELÉTRICO		
Ignição		IDI (ignição por descarga indutiva)
Bateria		12 V, 30 A•h. Tipo eletrolítica
Vela	Fabricação e tipo	NGK, DCPR8E
	Folga	0.75 mm

MOTOAQUÁTICA		MODELO WAKE
PROPULSÃO		
Sistema de propulsão		Bomba de jato Sea-Doo® com iBR (freio e reverso inteligentes)
Bomba de hidrojato	Tipo	Fluxo axial, estágio único. Cubo grande com estator de 10 pás
	Material	Alumínio
Hélice		Aço inoxidável
Transmissão	Tipo	Transmissão direta
VTS	Tipo	Eletrônica, interface painel
DIMENSÕES		
Comprimento		336.8 cm
Largura		123.1 cm
Altura		111.8 cm
PESO E CAPACIDADE DE CARGA		
Peso (seco)		348 kg
Capacidade de passageiros		3 (consulte o limite de carga)
Capacidade de armazenamento		116.6 L
Limite de carga (passageiros + bagagem)		272 kg

MOTOAQUÁTICA		MODELO WAKE
FLUIDOS		
Combustível - Consulte <i>REQUISITOS DE COMBUSTÍVEL</i>	Tipo	Sem chumbo regular
	Octanagem mínima	Bomba do Posto de Gasolina 87 AKI (RON+MON)/2
		91 RON
Capacidade do tanque	60 L	
Óleo do motor	Tipo	Óleo XPS semissintético (para verão). Se não estiver disponível, use óleo para motor SAE 5W40 API de serviço SM
	Capacidade	3 L troca de óleo com filtro
Sistema de arrefecimento	Tipo de líquido de arrefecimento	Etileno-glicol 50%/50% anticongelante e água desmineralizada. Líquido de arrefecimento contendo anticorrosivos para motores de combustão interna de alumínio
	Capacidade	5.5 L

(1) Potência declarada segundo ISO 8665 no eixo propulsor.

**NOTA:** A BRP reserva-se o direito de realizar alterações no projeto e nas especificações e/ou efetuar acréscimos ou melhorias nos seus produtos, sem se impor qualquer obrigação de instalá-los em seus produtos já fabricados anteriormente.

# ***SOLUÇÃO DE PROBLEMAS***

# ORIENTAÇÕES PARA SOLUÇÃO DE PROBLEMAS

## O MOTOR NÃO LIGA

---

1. Cordão de segurança removido.
  - *Pressione o botão de PARTIDA/PARADA.*
  - *Instale corretamente o cordão de segurança no interruptor de desligamento do motor dentro de 5 segundos após pressionar o botão de PARTIDA/PARADA.*
  - *Depois do "bipe" duplo, pressione o botão de PARTIDA/PARADA para acionar o motor.*
2. O ECM não reconhece a chave D.E.S.S.
  - *Consulte uma concessionária autorizada Sea-Doo.*
3. Fusível queimado: principal, partida elétrica ou ECM.
  - *Verifique a fiação, depois troque os fusíveis.*
4. Bateria descarregada.
  - *Consulte uma concessionária autorizada Sea-Doo.*



## ADVERTÊNCIA

Não carregue ou alimente a bateria enquanto ela estiver instalada no jet. O eletrólito é venenoso e perigoso. Evite contato com os olhos, pele e roupas.

5. Conectores da bateria corroídos ou mal apertados. Aterramento ruim.
  - *Consulte uma concessionária autorizada Sea-Doo.*
6. Motor inundado com água.
  - *Consulte MOTOR INUNDADO COM ÁGUA em PROCEDIMENTOS ESPECIAIS.*
7. Sensor ou ECM com defeito.
  - *Consulte uma concessionária autorizada Sea-Doo.*
8. Bomba de jato engripada.
  - *Tente limpar. Se não der certo, procure uma concessionária autorizada Sea-Doo.*

## O MOTOR GIRA DEVAGAR

---

1. Conectores dos cabos da bateria estão mal apertados.
  - *Verifique, limpe, aperte.*
2. Bateria descarregada ou fraca.
  - *Consulte uma concessionária autorizada Sea-Doo.*
3. Motor de partida fraco.
  - *Consulte uma concessionária autorizada Sea-Doo.*



---

### MOTOR GIRA NORMALMENTE MAS NÃO PEGA

---

1. **Tanque de combustível vazio ou contaminado com água.**
  - *Reabastecer. Retire todo o combustível e abasteça com combustível novo.*
2. **Velas sujas ou defeituosas.**
  - *Substitua.*
3. **Fusível queimado.**
  - *Verifique a fiação, depois troque os fusíveis.*
4. **Motor inundado com água.**
  - *Consulte MOTOR INUNDADO COM ÁGUA em PROCEDIMENTOS ESPECIAIS.*
5. **Falha detectada no sistema de gerenciamento do motor (verifique se a lâmpada sinalizadora do motor está ACESA).**
  - *Consulte uma concessionária autorizada Sea-Doo.*
6. **Bomba de combustível com defeito.**
  - *Consulte uma concessionária autorizada Sea-Doo.*

---

### O MOTOR FALHA, FUNCIONA DE FORMA IRREGULAR

---

1. **Velas sujas, com defeito ou gastas.**
  - *Substitua.*
2. **Combustível: Nível muito baixo, vencido ou contaminado por água.**
  - *Esvazie o tanque e/ou reabasteça.*
3. **Bobina(s) de ignição com defeito.**
  - *Consulte uma concessionária autorizada Sea-Doo.*
4. **Injetores entupidos.**
  - *Consulte uma concessionária autorizada Sea-Doo.*
5. **Falha detectada no sistema de gerenciamento do motor (verifique se a lâmpada sinalizadora do motor está ACESA).**
  - *Consulte SISTEMA DE MONITORAMENTO.*

---

### FUMAÇA NO MOTOR

---

1. **Nível de óleo muito alto.**
  - *Consulte uma concessionária autorizada Sea-Doo.*
2. **Entrada de água, vazamento de líquido de arrefecimento ou junta do cabeçote do cilindro danificada.**
  - *Consulte uma concessionária autorizada Sea-Doo.*
3. **Danos internos no motor.**
  - *Consulte uma concessionária autorizada Sea-Doo.*

## MOTOR SOBREAQUECE

---

1. **Sistema de escapamento entupido.**
  - *Lave o sistema de escapamento*
2. **Nível muito baixo do líquido de arrefecimento.**
  - *Consulte PROCEDIMENTOS DE MANUTENÇÃO.*
3. **Adaptador de conexão rápida deixado no conector de lavagem.**
  - *Retire o adaptador do conector de lavagem e teste novamente o jet. Se o problema persistir, procure uma concessionária autorizada Sea-Doo.*

## FALTA DE POTÊNCIA OU ACELERAÇÃO DO MOTOR

---

1. **Usadas chaves Aprendizado ou Aluguel.**
  - *Use a chave Normal.*
2. **Não está no Modo Sport (Modo Esportivo).**
  - *Selecione o Modo Sport (Modo Esportivo)*
3. **Entrada de água da bomba de jato entupida.**
  - *Limpe. Leia o parágrafo LIMPEZA DA HÉLICE E ENTRADA DE ÁGUA DA BOMBA DE JATO na seção PROCEDIMENTOS ESPECIAIS.*
4. **Hélice danificada ou anel de desgaste gasto.**
  - *Substitua. Consulte uma concessionária autorizada Sea-Doo.*
5. **Nível de óleo do motor muito alto.**
  - *Consulte uma concessionária autorizada Sea-Doo.*
6. **Faísca fraca.**
  - *Consulte O MOTOR FALHA, FUNCIONA DE FORMA IRREGULAR.*
7. **Falha detectada no sistema de gerenciamento do motor (verifique se a lâmpada sinalizadora do motor está ACESA).**
  - *Consulte SISTEMA DE MONITORAMENTO.*
8. **Injetores entupidos.**
  - *Consulte uma concessionária autorizada Sea-Doo.*
9. **Baixa pressão de combustível.**
  - *Consulte uma concessionária autorizada Sea-Doo.*
10. **Água no combustível.**
  - *Esvazie o tanque e reabasteça.*
11. **Motor danificado por entrada de água.**
  - *Consulte uma concessionária autorizada Sea-Doo.*

**O JET NÃO ATINGE A VELOCIDADE MÁXIMA**

1. **Entrada de água da bomba de jato entupida.**
  - *Limpe. Leia o parágrafo LIMPEZA DA HÉLICE E ENTRADA DE ÁGUA DA BOMBA DE JATO na seção PROCEDIMENTOS ESPECIAIS.*
2. **Hélice danificada ou anel de desgaste gasto.**
  - *Substitua. Consulte uma concessionária autorizada Sea-Doo.*
3. **Falha detectada no sistema de gerenciamento do motor (verifique se a lâmpada sinalizadora do motor está ACESA).**
  - *Consulte SISTEMA DE MONITORAMENTO.*
4. **Turbo e/ou intercooler com defeito (modelos turbo).**
  - *Consulte uma concessionária autorizada Sea-Doo.*

**O JET FICA NO NEUTRO DEPOIS DA ATUAÇÃO DA ALAVANCA IBR (MODELOS COM iBR)**

1. **O reversor do iBR permanece em neutro.**
  - *Solte o acelerador até a rotação de marcha lenta.*
  - *Pressione o botão CRUISE (Cruzeiro) para ativar o modo de baixa velocidade.*
  - *Volte para terra, usando o modo de baixa velocidade. Consulte uma concessionária autorizada Sea-Doo.*

**O iBR NÃO VOLTA PARA A POSIÇÃO DE PONTO MORTO (LUZ INDICADORA DO IBR ACESA) (MODELOS COM iBR)**

1. **iBR obstruído com detritos.**
  - *Limpe e verifique danos na área do reversor do iBR e do bocal.*
2. **Defeito no sistema iBR.**
  - *Remova o cordão de segurança e espere 5 minutos.*
  - *Pressione o botão de PARTIDA/PARADA.*
  - *Instale o cordão de segurança e verifique se a luz indicadora de falha do iBR apagou.*
  - *Consulte uma concessionária autorizada Sea-Doo se o defeito persistir ou ocorrer com frequência.*

**O iBR NÃO VOLTA PARA A POSIÇÃO DE PONTO MORTO (LUZ INDICADORA DE FALHA DO IBR DESLIGADA) (MODELOS COM iBR)**

1. **A alavanca do acelerador não solta completamente durante a operação.**
  - *Solte a alavanca do acelerador totalmente para garantir que o reversor do iBR volte para ponto morto.*
2. **A alavanca do acelerador não volta totalmente para o zero quando solta.**
  - *Consulte uma concessionária autorizada Sea-Doo.*

## RUÍDO ANORMAL NO SISTEMA DE PROPULSÃO

---

1. **Plantas aquáticas ou detritos presos no propulsor.**
  - *Limpe. Leia o parágrafo LIMPEZA DA HÉLICE E ENTRADA DE ÁGUA DA BOMBA DE JATO na seção PROCEDIMENTOS ESPECIAIS.*
  - *Verifique se há danos.*
2. **Eixo da hélice ou eixo de transmissão danificado.**
  - *Consulte uma concessionária autorizada Sea-Doo.*
3. **Entrada de água na bomba de jato, causando engripamento dos rolamentos.**
  - *Consulte uma concessionária autorizada Sea-Doo.*

## ÁGUA NO BOJO

---

1. **Defeito do sistema de remoção de lodo.**
  - *Inspecione o sistema em uma concessionária autorizada Sea-Doo.*
2. **Vazamento do sistema de escapamento.**
  - *Consulte uma concessionária autorizada Sea-Doo.*
3. **Anel de carbono no eixo de transmissão gasto.**
  - *Consulte uma concessionária autorizada Sea-Doo.*

---

# SISTEMA DE MONITORAMENTO

Um sistema monitora os componentes eletrônicos do EMS (sistema de gerenciamento do motor), do iBR (se instalado) e outros componentes do sistema elétrico. Quando ocorre uma falha, ele envia mensagens visuais pela central de informações e/ou sinais sonoros por uma campainha, para informá-lo de uma determinada condição.

Um código de falha também pode ser gravado.

Quando ocorre uma falha insignificante ou transitória, a mensagem de falha e o alarme sonoro são interrompidos automaticamente, caso não exista mais a condição geradora da falha.

Soltar o acelerador e deixar o motor retornar à rotação de marcha lenta pode permitir voltar à operação normal. Se isso não funcionar, tente remover o cordão de segurança do interruptor de desligamento do motor, esperar 5 minutos e dar novamente a partida.

O sistema eletrônico reagirá de maneira diferente dependendo do tipo de falha. Se ocorreu uma falha grave, talvez não seja possível dar partida no motor. Em outros casos, o motor funcionará no modo de retorno de emergência (velocidade reduzida).

Quando ocorrer uma falha, visite uma concessionária autorizada Sea-Doo assim que possível para uma revisão.

## Códigos de falha

Quando ocorre uma falha, um código de falha numérico pode ser registrado dependendo do tipo de falha e do sistema.

Estes códigos de falhas são usados pelas concessionárias autorizadas Sea-Doo para solucionar problemas nos sistemas do jet, comparando-os com uma lista de falhas.

Os códigos de falhas podem ser visualizados no indicador multifuncional da central de informações, porém, esta função somente fica disponível se uma falha ainda estiver ativa.

Se houver um código de falha ativo, ele pode ser visualizado pelo piloto no display multifuncional. O piloto pode então optar por chamar sua concessionária autorizada Sea-Doo para passar o código de falha. O revendedor instruirá o piloto sobre os passos para solucionar o problema, ou a parar de usar o jet e trazê-lo ao revendedor para reparos.

## Exibindo códigos de falhas

Pressione o botão MODE (Modo) repetidamente até que a função CÓDIGO DE AVARIA esteja visível no display multifuncional.

Pressione o botão SET (definir) ou o botão PARA CIMA ou PARA BAIXO para ativar a função e exibir o primeiro código de falha, depois pressione o botão PARA CIMA ou PARA BAIXO repetidamente para exibir cada código subsequente.

**NOTA:** Quando o último código de falha for exibido e o botão for pressionado novamente, o sistema volta para o primeiro código de falha exibido e todos os códigos de falhas podem ser exibidos novamente. Se houvesse um código de falha ativo ao entrar no modo CÓDIGO DE AVARIA, e este deixar de existir (não mais ativo), a mensagem SEM CÓDIGO DE AVARIA ATIVO circulará no display.

Para sair da função CÓDIGO DE AVARIA do display, o botão MODE (Modo) ou SET (Definir) deve ser pressionado uma vez. Não existe tempo limite para esta função.



## Indicadores de falha e informações no display de mensagens

Os indicadores de falha e as mensagens exibidas na central de informações informarão sobre uma condição específica ou sobre a ocorrência de uma anomalia.

Se um indicador de falha ou uma mensagem de falha ACENDER no display multifuncional, entre em contato com a concessionária Sea-Doo.

Para mais informações sobre os indicadores de função usuais, consulte a seção *DISPLAY MULTIFUNCIONAL* referente ao modelo.

INDICADOR DE FALHA (ACESO)	MENSAGEM EXIBIDA	DESCRIÇÃO
	TEMPERATURA ALTA	Superaquecimento do motor ou sistema de escapamento
	VERIFIQUE O MOTOR ou MODO LIMP HOME (retorno de emergência)	Verifique o motor (falha secundária requerendo manutenção) ou MODO LIMP HOME (falha grave do motor)
	VOLT. BAT. BAIXA/VOLT. BAT. ALTA	Bateria com tensão alta ou baixa.
	BAIXA PRESSÃO ÓLEO	Detectada baixa pressão do óleo do motor

INDICADOR DE FALHA (ACESO)	MENSAGEM EXIBIDA	DESCRIÇÃO
	ERRO MODULO IBR	Modelos com iBR A luz fica acesa com um alarme e uma luz de verificação de motor: Falha no sistema iBR (Consulte um revendedor autorizado da Sea-Doo)
	--	Modelos com iBR A luz está piscando: Falha no sistema iBR (Consulte um revendedor autorizado da Sea-Doo)
	--	Modelos com iBR A luz está acesa sem alarme: o sistema iBR ainda é funcional, mas precisa ser inspecionado por um revendedor Sea-Doo autorizado

INFORMAÇÕES DO DISPLAY DE MENSAGENS	
ERRO NO TECLADO DIREITO	Defeito em botão de controle do instrumento
PRESSÃO DO ÓLEO BAIXA	Detectada baixa pressão do óleo do motor
ALTA TEMPERATURA DE ESCAPAMENTO	Detectada alta temperatura de escapamento
TEMPERATURA ALTA	Detectada alta temperatura do motor
VERIFIQUE O MOTOR	Defeito no sistema do motor ou manutenção necessária
TENSÃO DA BATERIA ALTA	Detectada alta tensão da bateria
TENSÃO DA BATERIA BAIXA	Detectada baixa tensão da bateria
MODO LIMP HOME	Detectada falha importante, potência do motor limitada
SENSOR DE COMBUSTIVEL DEFEITUOSO	Falha do sensor de nível do combustível
ERRO MODULO IBR	Problema no sistema iBR (modelos com iBR)
ERRO DE CALIBRAÇÃO	Programação do painel de instrumentos corrompida
REQUER MANUTENCAO	Necessária manutenção da motoaquática

**AVISO** Se o motor funcionar com baixa pressão de óleo, ele pode ser gravemente danificado.



## Informações sobre códigos de alarmes sonoros

CÓDIGOS DE SINAIS SONOROS	DESCRIÇÃO
1 bipe longo (ao instalar o cordão de segurança no interruptor de desligamento do motor)	<p>Conexão ruim do sistema <b>D.E.S.S.</b> Reinstale o cordão de segurança corretamente no interruptor de desligamento do motor.</p>
	<p>Chave <b>D.E.S.S. incorreta.</b> Use um cordão de segurança que tenha sido programado para este jet.</p>
	<p><b>Chave D.E.S.S. com defeito.</b> Use outro cordão de segurança programado.</p>
	<p>Água salgada seca no cordão de segurança. Limpe o cordão de segurança para remover a água salgada.</p>
	<p>Interruptor de desligamento do motor com defeito. <b>Consulte uma concessionária autorizada Sea-Doo.</b></p>
Um bipe de 2 segundos a cada 15 minutos de intervalo	<p><b>A motoaquática está emborcada.</b> Vire-a para cima. Consulte <i>PROCEDIMENTOS ESPECIAIS</i>.</p>
	<p><b>Falha no sistema de gerenciamento do motor.</b> Consulte uma concessionária autorizada Sea-Doo.</p>
	<p><b>Falha no sistema iBR.</b> Consulte uma concessionária autorizada Sea-Doo.</p>
Um bipe de 2 segundos a cada 5 minutos de intervalo	<p><b>Nível baixo de combustível.</b> Encha o tanque de combustível. Se o problema persistir, consulte uma concessionária autorizada Sea-Doo.</p>
	<p><b>Defeito no sensor de nível de combustível do tanque ou no circuito.</b> Consulte uma concessionária autorizada Sea-Doo.</p>

CÓDIGOS DE SINAIS SONOROS	DESCRIÇÃO
Sinal sonoro contínuo	<b>Alta temperatura do líquido de arrefecimento do motor.</b> Veja <i>SUPERAQUECIMENTO DO MOTOR</i> .
	<b>Temperatura de escapamento elevada.</b> Consulte uma concessionária autorizada Sea-Doo.
	<b>Baixa pressão do óleo.</b> Desligue o motor o mais rápido possível. Verifique o nível de óleo e complete. Consulte uma concessionária autorizada Sea-Doo.

**AVISO** Se o sinal sonoro de monitoramento tocar continuamente, desligue o motor o mais rápido possível.

# ***GARANTIA***

# **GARANTIA LIMITADA DA BRP – EUA E CANADÁ: MOTOAQUÁTICA SEA-DOO® 2014**

## **1. ÂMBITO**

A Bombardier Recreational Product Inc. (“BRP”)\* garante seus jets Sea-Doo modelo-ano 2014 vendidos por concessionárias autorizadas da BRP (como definido abaixo) nos cinquenta estados dos Estados Unidos (“EUA”) e no Canadá contra defeitos em materiais ou fabricação pelo período e condições descritos abaixo. Esta garantia limitada será considerada nula e sem efeito se: (1) o jet Sea-Doo for usado para corridas ou outra atividade esportiva, em qualquer época, mesmo por um proprietário anterior; ou (2) o jet Sea-Doo for alterado ou modificado de maneira tal que seu funcionamento, desempenho ou durabilidade sejam prejudicados ou tenha sido alterado ou modificado para mudar a finalidade a que se destina.

Exceto se especificado diferentemente, todas as peças e acessórios originais instalados por uma concessionária autorizada BRP (como definido adiante) no momento da entrega do jet Sea-Doo 2014 possuem a mesma garantia do jet.

## **2. LIMITAÇÕES DE RESPONSABILIDADE**

**ESTA GARANTIA É DADA E ACEITA EXPLICITAMENTE, SUBSTITUINDO TODAS E QUAISQUER OUTRAS GARANTIAS, EXPRESSAS OU IMPLÍCITAS, INCLUINDO SEM LIMITAÇÕES TODAS AS GARANTIAS DE COMERCIALIZAÇÃO OU ADEQUAÇÃO A UM FIM DETERMINADO. NA MEDIDA EM QUE NÃO PŪDEREM SER RENUNCIADAS, AS GARANTIAS IMPLÍCITAS LIMITAM-SE AO PRAZO DE VALIDADE DA GARANTIA EXPRESSA. OS DANOS INCIDENTAIS E CONSEQUENTES ESTÃO EXCLUÍDOS DA COBERTURA DESTA GARANTIA. ALGUNS ESTADOS/REGIÕES NÃO PERMITEM AS RENÚNCIAS, LIMITAÇÕES E EXCLUSÕES IDENTIFICADAS ACIMA, PELO QUE EXISTE A POSSIBILIDADE DE NÃO SEREM APLICÁVEIS NO SEU CASO. ESTA GARANTIA LHE OUTORGA DIREITOS ESPECÍFICOS E VOCÊ PODE TER TAMBÉM OUTROS DIREITOS LEGAIS QUE VARIAM DE ESTADO PARA ESTADO, OU DE PROVÍNCIA PARA PROVÍNCIA.**

Nem o distribuidor, nem qualquer revendedor BRP, nem outra pessoa qualquer foi autorizada a fornecer qualquer declaração, representação ou garantia com relação ao produto, além das contidas nesta garantia limitada, e se fornecida, não deverá ser usada contra a BRP. A BRP reserva para si o direito de modificar esta garantia a qualquer momento, ficando entendido que tal modificação não alterará as condições de garantia válidas para os Produtos vendidos durante a vigência desta garantia.

## **3. EXCLUSÕES – NÃO SÃO GARANTIDOS**

Os itens a seguir não contarão com garantia em hipótese alguma:

- Desgaste causado pelo uso normal;
- Itens de manutenção de rotina, afinamentos e ajustes;
- Danos causados pela falta de providenciar manutenção e/ou guarda adequada, como descrito no Manual do Proprietário;

- Danos resultantes da remoção de peças, reparos, atendimento, manutenção, modificações inadequados, ou uso de peças não fabricadas ou aprovadas pela BRP, ou resultantes de reparos feitos por pessoa que não seja uma concessionária autorizada de serviços da BRP;
- Danos causados por maus tratos, uso anormal, negligência ou operação do produto de maneira inconsistente com a operação recomendada descrita no Manual do Proprietário;
- Avaria resultante de acidente, submersão, incêndio, roubo, vandalismo ou qualquer ato fortuito;
- Operação com combustíveis, óleos ou lubrificantes que não sejam adequados ao uso com o produto (ver o Manual do Proprietário);
- Danos causados por oxidação, corrosão ou exposição aos elementos;
- Danos resultantes de bloqueio do sistema de arrefecimento e da bomba de jato por material estranho;
- Danos causados por entrada de água no motor;
- Danos relacionados ao acabamento em gel coat, incluindo entre outros, danos cosméticos ao acabamento em gel coat, bolhas ou delaminação da fibra de vidro causada por bolhas, craquelamento, trincas por impacto e capilares; e
- Danos incidentais, consequentes ou de qualquer outro tipo, incluindo, sem limitação serviço de reboque, armazenagem, telefone, aluguel, táxi, transtornos, cobertura de seguro, pagamento de empréstimos, perda de tempo e perda de receita.

#### **4. PERÍODO DE COBERTURA DA GARANTIA**

Esta garantia limitada entrará em vigor a partir (1) da data de entrega ao primeiro comprador de varejo ou (2) da data em que o produto for utilizado pela primeira vez, valendo o que ocorrer primeiro, e pelo período aplicável abaixo:

1. DOZE (12) MESES CONSECUTIVOS para proprietários com uso particular.
2. QUATRO (4) MESES CONSECUTIVOS para proprietários com uso comercial. Um jet é usado comercialmente quando é utilizado para gerar renda ou qualquer trabalho ou emprego, durante qualquer parte do período de garantia. Um jet também é usado comercialmente quando, em qualquer época do período de garantia, tiver placas comerciais ou for licenciado para uso comercial.
3. Os componentes relacionados à emissão que estão instalados em jets Sea-Doos com certificação EPA e registrados nos EUA são cobertos por trinta (30) meses consecutivos ou cento e setenta e cinco (175) horas de uso do motor, o que ocorrer primeiro. Os componentes relacionados à emissão de vapores têm garantia de vinte e quatro (24) meses consecutivos. Se as cento e setenta e cinco (175) horas de uso do motor forem atingidas durante um outro período de cobertura de garantia aplicável descrito aqui, os componentes relacionados à emissão ainda permanecerão cobertos pela garantia limitada padrão da BRP até o final de tal período normal de cobertura de garantia.
4. Para os jets Sea-Doos produzidos pela BRP para venda no estado da Califórnia, originalmente vendidos para residentes ou posteriormente com garantia registrada para residentes no estado da Califórnia, con-

sultar também a declaração aplicável de Garantia de Controle de Emissões da Califórnia aqui contida.

Para obter a lista dos componentes atuais com garantia de emissão, consulte uma concessionária autorizada Sea-Doo.

O reparo, substituição de peças ou a realização de serviços de acordo com qualquer garantia aplicável não prolonga o período de tal garantia além da data de término original.

## 5. CONDIÇÕES REQUERIDAS PARA COBERTURA DE GARANTIA

Esta cobertura de garantia limitada é válida **somente se todas** as condições a seguir forem cumpridas:

- O jet Sea-Doo 2014 deve ser adquirido como novo e sem uso pelo seu primeiro proprietário, de uma concessionária BRP autorizada a distribuir os jets Sea-Doo no país em que a venda for efetuada.
- O processo de inspeção pré-entrega, especificado pela BRP, deve ser concluído, documentado e assinado pelo comprador.
- O jet Sea-Doo 2014 deve ter passado por um registro de garantia adequado em uma concessionária autorizada da BRP;
- O jet Sea-Doo 2014 deve ser adquirido no país em que o comprador reside; e
- A manutenção de rotina descrita no Manual do Proprietário deve ser realizada periodicamente a fim de manter válida a cobertura. A BRP se reserva o direito de fazer a cobertura da garantia contingente após comprovação de manutenção adequada.

A BRP não cumprirá esta garantia limitada para qualquer proprietário com uso particular ou proprietário com uso comercial, se alguma das condições anteriores não for atendida. Essas limitações são necessárias para permitir que a BRP preserve a segurança de seus produtos, e também de seus consumidores e do público em geral.

## 6. CONDIÇÕES DE OBTER A COBERTURA DE GARANTIA

O cliente deve cessar o uso do jet Sea-Doo no surgimento de uma anomalia. O cliente deve notificar uma concessionária de serviços autorizada da BRP dentro de três (3) dias a partir do aparecimento de um defeito, bem como fornecer a ela acesso e oportunidade razoáveis de reparar o produto. O cliente também deve apresentar à concessionária autorizada da BRP, o comprovante de aquisição do produto e assinar a ordem de reparo/trabalho antes do seu início, para validar o reparo em garantia. Todas as peças trocadas nessa garantia limitada se tornam propriedade da BRP.

## 7. COMO A BRP FARÁ

As obrigações da BRP segundo esta garantia estão limitadas, a seu critério exclusivo, ao reparo das peças consideradas defeituosas pelo uso, manutenção e serviço normais, ou à substituição de tais peças por peças novas originais da BRP sem cobrar por elas e pela mão de obra, em qualquer concessionária autorizada da BRP, durante o período de cobertura da garantia e nas condições aqui descritas. Nenhuma reivindicação de violação

da garantia deve ser causa para o cancelamento ou rescisão da venda do jet Sea-Doo ao proprietário.

Na eventualidade de ser necessário efetuar a assistência fora do país de venda original, o proprietário terá de arcar com os encargos adicionais devidos a práticas e condições locais tais como, mas não se limitando a frete, seguro, taxas, pagamento de licenças, direitos de importação e todos e quaisquer outros encargos financeiros, incluindo os encargos tributáveis por governos, estados, territórios e departamentos respectivos.

A BRP reserva para si o direito de melhorar ou modificar os produtos periodicamente, sem assumir qualquer obrigação de modificar os produtos fabricados anteriormente.

## 8. TRANSFERÊNCIA

Se a propriedade de um produto for transferida durante o período de cobertura da garantia, esta garantia também deverá ser transferida e será válida durante o período de cobertura restante, desde que a BRP seja notificada dessa transferência da seguinte maneira:

1. O proprietário anterior contata a BRP (pelo telefone fornecido abaixo) ou uma concessionária autorizada da BRP, e fornece os dados do novo proprietário; ou
2. A BRP ou uma concessionária autorizada da BRP recebe um comprovante de que o proprietário anterior concordou com a transferência de propriedade, acompanhado dos dados do novo proprietário.

## 9. ASSISTÊNCIA AO CONSUMIDOR

Em caso de uma controvérsia ou litígio em relação a esta garantia limitada da BRP, a BRP sugere que você tente resolver o problema com a concessionária. Recomendamos que a questão seja tratada com o proprietário ou gerente de serviços da concessionária BRP autorizada.

Se o assunto ainda não tiver sido resolvido, apresente sua reclamação por escrito ou ligue para o número que lhe convier abaixo:

### No CANADA

#### **Bombardier Recreational Products Inc.**

Customer Assistance Center  
75 J.-A. Bombardier Street  
Sherbrooke, QC J1L 1W3  
Tel.: 819 566-3366

### Nos EUA

#### **BRP US Inc.**

Customer Assistance Center  
7575 Bombardier Court  
Wausau WI 54401  
Tel.: 715 848-4957

\* Nos EUA, os produtos são distribuídos e reparados pela BRP US Inc.

© 2013 Bombardier Recreational Products Inc. Todos os direitos reservados.

® Marcas comerciais da Bombardier Recreational Products Inc. ou de suas afiliadas.

# DECLARAÇÃO DE GARANTIA DE CONTROLE DE EMISSÃO DA CALIFÓRNIA PARA O MODELO SEA-DOO DO ANO 2014® JET PESSOAL

Na Califórnia, seu jet Sea-Doo 2014 possui uma etiqueta ambiental especial, exigida pelo Conselho dos Recursos Atmosféricos da Califórnia. A etiqueta possui 1, 2, 3 ou 4 estrelas. O significado das estrelas do sistema de classificação está descrito em uma etiqueta colocada no seu jet.

## A etiqueta com estrelas significa motores marítimos mais limpos

O símbolo para motores marítimos mais limpos:



F18L3CQ

## Ar e água mais limpos

Para um estilo de vida e um ambiente mais saudáveis.

## Maior economia de combustível

Queima até 30 - 40 por cento menos gasolina e óleo do que os motores convencionais carburados, economizando dinheiro e recursos.

## Garantia mais longa de emissões

Protege os consumidores com uma operação despreocupada.

## Uma estrela – Baixa emissão

Esta etiqueta com uma estrela identifica motores para motoaquáticas, de popa, rabeta e motores de centro que atendam as normas de emissão de escapamento de 2001 do Conselho de Recursos Atmosféricos para Motores Marítimos de Popa e Motoaquáticas. Os motores que atendem estas normas possuem emissão 75% menor que os motores carburados convencionais a dois tempos. Estes motores são equivalentes aos motores náuticos que atendem às normas U.S. EPA 2006.

## Dois estrelas – Emissão muito baixa

A etiqueta com duas estrelas identifica motores para motoaquáticas, de popa, rabeta e motores de centro que atendam as normas de emissão de escapamento de 2004 do Conselho de Recursos Atmosféricos para Motores Marítimos de Popa e Motoaquáticas. Os motores que atendem estas normas possuem emissão 20% menor que os motores de Uma estrela - Baixa emissão.

## Três estrelas – Emissão ultrabaixa

A etiqueta com três estrelas identifica motores que atendam as normas de emissão de escapamento de 2008 do Conselho de Recursos Atmosféricos para Motores Marítimos de Popa e Motoaquáticas ou as normas de



emissão de escapamento de 2003 para motores marítimos de Propulsão na popa e interna. Os motores que atendem estas normas possuem emissão 65% menor que os motores de Uma estrela – Baixa emissão.

## **Quatro estrelas – Emissão super ultrabaixa**

A etiqueta com quatro estrelas identifica motores que atendem as normas de emissão de escapamento de 2012 do Conselho de Recursos Atmosféricos para motores marítimos de Propulsão na popa e interna. Os motores marítimos de jets e de popa também devem atender estas normas. Os motores que atendem estas normas possuem emissão 90% menor que os motores de Uma estrela – Baixa emissão.

Para mais informações: Cleaner Watercraft – Get the Facts  
1 800 END-SMOG  
[www.arb.ca.gov](http://www.arb.ca.gov)

## **Seus direitos e obrigações pela garantia de controle de emissões**

O California Air Resources Board e a Bombardier Recreational Products Inc. (“BRP”) têm a satisfação de explicar a garantia do sistema de controle de emissões na sua motoaquática Sea-Doo Modelo-ano 2014. Na Califórnia, os novos motores de motoaquáticas devem ser projetados, fabricados e equipados para atender as rigorosas normas antipoluição do Estado. A BRP deve garantir o sistema de controle de emissões do motor de seu jet pelos períodos de tempo listados abaixo, desde que não haja mau uso, negligência ou manutenção inadequada do motor de seu jet.

O sistema de controle de emissões pode incluir peças tais como o sistema de injeção de combustível, o sistema de ignição e o conversor catalítico. Também pode incluir peças como mangueiras, correias, conectores e outros conjuntos relacionados à emissão.

Quando houver uma condição de garantia, a BRP fará o reparo do motor de seu jet sem custos, incluindo o diagnóstico, peças e mão de obra, desde que estes serviços sejam feitos por uma concessionária autorizada da BRP.

### **Cobertura da garantia limitada do fabricante**

Esta garantia limitada de emissões cobre os jets Sea-Doo Modelo-ano 2014 certificados e produzidos pela BRP para venda na Califórnia, que sejam vendidos originalmente na Califórnia a um residente local ou posteriormente com garantia registrada para um residente na Califórnia. As condições da garantia limitada da BRP para jets Sea-Doo ainda se aplicam a estes modelos, com as modificações necessárias. As peças específicas de controle de emissão dos jets Sea-Doo 2014 são garantidas a partir da data de entrega ao primeiro consumidor direto, por um período de 4 anos ou 250 horas de uso, o que ocorrer primeiro. Entretanto, a cobertura de garantia com base em horas de uso só é permitida para jets equipados com os contadores de horas apropriados ou seus equivalentes. Se qualquer peça de controle de emissão do seu motor tiver defeito durante a garantia, ela será reparada ou substituída pela BRP.

**Peças cobertas por um jet pessoal Sea-Doo do Modelo Ano 2014®:**

Válvula de controle da marcha lenta	Adaptador de admissão de ar
Sensor de posição do acelerador	Velas de ignição
Sensor de pressão de ar do coletor de admissão	Bobinas de ignição
Sensor de temperatura do ar do coletor de admissão	Caixa do coletor de ar
Sensor de temperatura do motor	Válvulas e vedações de admissão e exaustão
Sensor de detonação	Coletor de admissão
Módulo de Controle do Motor ECM	Válvula de ventilação do cárter
Corpo da borboleta	Junta do corpo da borboleta
Flauta de injeção de combustível	Junta do coletor de admissão
Injetores de combustível	Chicote de fiação e conectores
Regulador de pressão de combustível	Filtro de combustível
Bomba de combustível	Supercharger

A garantia de emissões cobre danos em outros componentes dos motores que sejam provocados pela falha de uma peça com garantia. O Manual do proprietário fornecido pela BRP contém instruções escritas para a manutenção e uso adequados da sua motoaquática. Todas as peças com garantia de controle de emissão são garantidas pela BRP por todo o período de garantia da motoaquática, a menos que a peça tenha substituição prevista como manutenção obrigatória no Manual do proprietário.

As peças com garantia de emissão, que tenham substituição programada como manutenção obrigatória, são garantidas pela BRP pelo período de tempo anterior à primeira data de substituição programada para aquela peça. As peças com garantia de emissão que sejam programadas para inspeção periódica, mas não substituição periódica, são garantidas pela BRP durante todo o período de garantia do jet. Qualquer peça com garantia de emissão, reparada ou substituída segundo os termos desta declaração de garantia, é garantida pela BRP durante o restante do período de garantia da peça original. Todas as peças trocadas nessa garantia limitada se tornam propriedade da BRP.

Os recibos e registros de manutenção devem ser transferidos para cada dono seguinte do jet.

## **Responsabilidades da garantia do proprietário**

Como proprietário de uma motoaquática Sea-Doo 2014, você é responsável pela realização da manutenção necessária, relacionada no Manual do proprietário. A BRP recomenda que você guarde todos os recibos que cubram a manutenção do motor de seu jet, mas ela não pode recusar a garantia unicamente pela falta de recibos, ou pela sua negligência em garantir a realização de toda a manutenção programada.

Como proprietário de uma motoaquática Sea-Doo®, você deve, no entanto, estar ciente de que a BRP pode recusar a cobertura de garantia se o(s) seu(s) motor(es), ou alguma peça apresentar problemas devido a mau uso, negligência, manutenção incorreta ou modificações não aprovadas.

Você é responsável por levar seu motor a uma concessionária autorizada da BRP assim que houver um problema. Os reparos em garantia serão concluídos em um tempo razoável, não superior a 30 dias.

Se tiver dúvidas sobre os seus direitos e responsabilidades de acordo com a garantia ou sobre o nome e a localização do revendedor autorizado BRP mais próximo, entre em contato com o Serviço de Atendimento ao Cliente (Customer Assistance Center) através do tel. 1 715 848-4957.

# **GARANTIA LIMITADA INTERNACIONAL DA BRP: MOTOAQUÁTICA SEA-DOO® 2014**

## **1. ALCANCE DA GARANTIA LIMITADA**

A Bombardier Recreational Products Inc. ("BRP")\* garante seus JETS PESSOAIS SEA-DOO 2014 ("jets pessoais") vendidos por distribuidores ou concessionárias autorizados pela BRP a distribuir jets pessoais Sea-Doo ("Distribuidor/Concessionária de Sea-Doo") fora dos cinquenta estados dos Estados Unidos (EUA), Canadá, estados-membros da Área Econômica Europeia ("AEE") (compreendida pelos estados-membros da União Europeia mais a Noruega, Islândia e Liechtenstein), (AEE), estados-membros da Comunidade dos Estados Independentes (inclusive Ucrânia e Turcomenistão) (CEI) e Turquia, contra defeitos em materiais ou fabricação pelo período e condições descritos abaixo.

Todas as peças e acessórios originais do jet BRP, instalados por Distribuidores/Concessionárias autorizados Sea-Doo no momento da entrega do jet Sea-Doo 2014, possuem a mesma garantia do jet.

Esta garantia limitada será considerada nula e sem efeito se: (1) o jet pessoal foi usado para corrida ou qualquer outra atividade competitiva, a qualquer momento, mesmo por um proprietário anterior ou (2) o jet pessoal foi alterado ou modificado de tal forma que afete de forma adversa o seu funcionamento, desempenho ou durabilidade; ou (3) que tenha sido alterada ou modificada para mudar o seu uso original.

## **2. LIMITAÇÕES DE RESPONSABILIDADE**

**ATÉ ONDE PERMITIDO POR LEI, ESTA GARANTIA É DADA E ACEITA EXPLICITAMENTE, SUBSTITUINDO TODAS E QUAISQUER OUTRAS GARANTIAS, EXPRESSAS OU IMPLÍCITAS, INCLUINDO SEM LIMITAÇÕES TODAS AS GARANTIAS DE COMERCIALIZAÇÃO OU ADEQUAÇÃO A UM FIM DETERMINADO. NA MEDIDA EM QUE NÃO PUDEREM SER RENUNCIADAS, AS GARANTIAS IMPLÍCITAS LIMITAM-SE AO PRAZO DE VALIDADE DA GARANTIA EXPRESSA. OS DANOS INCIDENTAIS E CONSEQUENTES ESTÃO EXCLUÍDOS DA COBERTURA DESTA GARANTIA. ALGUMAS JURISDIÇÕES NÃO PERMITEM AS RENÚNCIAS, LIMITAÇÕES E EXCLUSÕES IDENTIFICADAS ACIMA E, PORTANTO, TALVEZ NÃO SE APLIQUEM A VOCÊ. OS DIREITOS ESPECÍFICOS CONFERIDOS POR ESTA GARANTIA APLICAM-SE AO RESPECTIVO TITULAR, QUE PODE TAMBÉM TER OUTROS DIREITOS LEGAIS QUE VARIAM DE PAÍS PARA PAÍS. (PARA PRODUTOS ADQUIRIDOS NA AUSTRÁLIA, CONSULTE A CLÁUSULA 4 ABAIXO).**

O distribuidor, qualquer Distribuidor/Concessionária da Sea-Doo ou qualquer outra pessoa não tem autorização para fazer qualquer afirmação, dar declaração ou garantia em relação ao produto, que não sejam as contidas nesta garantia limitada e, se feitas, não devem ser exigidas da BRP.

A BRP reserva para si o direito de modificar esta garantia a qualquer momento, ficando entendido que tal modificação não alterará as condições de garantia válidas para os Produtos vendidos durante a vigência desta garantia.

### **3. EXCLUSÕES – NÃO SÃO GARANTIDOS**

Os itens a seguir não contarão com garantia em hipótese alguma:

- Troca de peças devido ao desgaste e uso normal;
- Manutenção de rotina de peças e serviços, incluindo mas não se limitando a ajustes, troca de óleo, lubrificante e líquido de arrefecimento, substituição de velas de ignição, bombas de água e outros semelhantes;
- Danos causados por negligência ou falha em fornecer manutenção e/ou armazenamento adequado, conforme descrito no Manual do Proprietário;
- Danos resultantes da remoção de peças, reparos, atendimento, manutenção, modificações inadequados, ou uso de peças ou acessórios não fabricados ou aprovados pela BRP, que em seu julgamento razoável sejam incompatíveis com o produto ou afetem negativamente sua operação, desempenho e durabilidade, ou resultantes de reparos feitos por pessoa que não seja um distribuidor/concessionária autorizado de serviços da Sea-Doo;
- Danos causados por abuso, má utilização, uso anormal, negligência, corrida, operação inadequada ou operação do Produto de uma maneira inconsistente com a operação recomendada descrita no Guia do operador;
- Danos resultantes de causas externas, acidente, submersão, incêndio, entrada de água ou objetos estranhos no motor, furto, vandalismo ou qualquer caso de força maior;
- Operação com combustíveis, óleos ou lubrificantes que não sejam adequados ao uso com o produto (ver o Manual do Proprietário);
- Danos provocados por ferrugem, corrosão ou exposição às intempéries;
- Danos resultantes de bloqueio do sistema de arrefecimento ou da bomba de jato por material estranho;
- Danos no acabamento com gelcoat, incluindo, mas não se limitando a, defeitos estéticos no referido acabamento, bolhas, estrias, fissuras, riscos, trincas e perda de laminação causada por bolhas, estrias, fissuras, riscos, trincas; e
- Danos incidentais, consequentes ou de qualquer outro tipo, incluindo, sem limitação, gastos com transporte, serviço de reboque, armazenamento, telefone, aluguel, táxi, transtornos, cobertura de seguro, pagamento de empréstimos, perda de tempo e perda de receita devido a paralisações causadas por serviços de manutenção.

### **4. PERÍODO DE COBERTURA DA GARANTIA**

Esta garantia limitada entrará em vigor a partir (1) da data de entrega ao primeiro consumidor direto ou (2) da data em que o produto for usado pela primeira vez, a que ocorrer primeiro e por um período de:

1. DOZE (12) MESES CONSECUTIVOS para uso particular, recreativo,
2. QUATRO (4) MESES CONSECUTIVOS para uso comercial,  
Um jet é usado comercialmente quando é utilizado para gerar renda ou qualquer trabalho ou emprego, durante qualquer parte do período de garantia. Um jet também é usado comercialmente quando, em

qualquer época do período de garantia, tiver placas comerciais ou for licenciado para uso comercial.

O reparo ou a substituição de peças ou a realização de serviços segundo esta garantia não estendem a sua validade além da data de validade original.

Note que a duração e qualquer outra modalidade de cobertura da garantia estão sujeitas à legislação aplicável nacional ou local do país do cliente.

## **SOMENTE PARA PRODUTOS VENDIDOS NA AUSTRÁLIA**

Nada nestes termos e condições da garantia deverá excluir, restringir ou modificar a aplicação de qualquer condição, garantia, direito ou recurso conferido ou implicado sob a Competition and Consumer Act 2010 (Cth), a Lei Australiana do Consumidor ou qualquer outra lei, pois isso seria uma transgressão a essa lei ou causaria a anulação de qualquer parte destes termos e condições. Os benefícios concedidos a você por esta garantia limitada somam-se a outros recursos que você tem sob a Lei Australiana do Consumidor.

Nossos produtos vêm com garantias que não podem ser excluídas sob a Lei Australiana do Consumidor. Você tem direito a uma substituição ou reembolso por defeito grave e compensação por qualquer outra perda ou avaria razoavelmente previsível. Você também tem direito ao conserto ou substituição dos produtos se estes não tiverem qualidade aceitável e se a avaria não for considerada grave.

## **5. CONDIÇÕES PARA A OBTENÇÃO DA COBERTURA DE GARANTIA**

Esta cobertura de garantia **somente** será dada se **todas** as condições a seguir forem atendidas:

- O jet Sea-Doo 2014 deve ser adquirido como novo e sem uso pelo seu primeiro proprietário, de um Distribuidor/Concessionária da Sea-Doo autorizado a distribuir os jets pessoais Sea-Doo no país em que a venda for efetuada.
- O processo de revisão de entrega especificado pela BRP deve ser concluído e documentado;
- O jet Sea-Doo 2014 deve ter passado por um registro de garantia adequado em um distribuidor/concessionária autorizada da Sea-Doo;
- O jet Sea-Doo 2014 deve ser adquirido no país ou união de países em que o comprador reside.
- A manutenção de rotina descrita no Manual do Proprietário deve ser realizada periodicamente a fim de manter válida a cobertura. A BRP se reserva o direito de fazer a cobertura da garantia contingente após comprovação de manutenção adequada.

A BRP não honrará a presente garantia limitada para qualquer proprietário de uso particular ou uso comercial se qualquer uma das condições acima não for atendida. Essas limitações são necessárias para permitir que a BRP preserve a segurança de seus produtos, e também de seus consumidores e do público em geral.

## **6. CONDIÇÕES DE OBTER A COBERTURA DE GARANTIA NOS TERMOS DESTA GARANTIA**

O cliente deve cessar o uso do jet Sea-Doo no surgimento de uma anomalia. O cliente tem de notificar o distribuidor/concessionário Sea-Doo num prazo não superior a dois (2) dias depois da detecção dos ditos defeitos bem como facilitar o acesso ao produto para verificação ou reparação. O cliente também tem de apresentar ao distribuidor/concessionário autorizado Sea-Doo, a prova de compra do produto e assinar a ordem de reparação/trabalho antes desta ser iniciada para validar a reparação na garantia. Todas as peças trocadas nessa garantia limitada se tornam propriedade da BRP.

Note que o período de notificação está sujeito à legislação aplicável nacional ou local do país do cliente.

## **7. COMO A BRP FARÁ**

Até onde permitido por lei, as obrigações da BRP segundo esta garantia estão limitadas, a seu critério exclusivo, ao reparo das peças consideradas defeituosas pelo uso, manutenção e serviço normais, ou à substituição de tais peças por peças novas originais da BRP sem cobrar por elas e pela mão de obra, em qualquer Distribuidor/Concessionária autorizado da Sea-Doo, durante o período de cobertura da garantia e nas condições aqui descritas. A responsabilidade da BRP está limitada a fazer os reparos ou substituições de peças necessários. Nenhuma reivindicação de violação da garantia deve ser causa para o cancelamento ou rescisão da venda do jet Sea-Doo ao proprietário. Você pode ter também outros direitos legais que podem variar de país para país.

No caso em que seja necessário serviço fora do país da venda original, o proprietário arcará com a responsabilidade por qualquer encargo adicional devido às práticas e condições locais, tais como, mas não limitados a frete, seguro, impostos, taxas de licença, encargos de importação, e quaisquer e todos os outros encargos financeiros, incluindo aqueles arrecadados pelos governos, estados, territórios e suas agências respectivas.

A BRP reserva para si o direito de melhorar ou modificar os produtos periodicamente, sem assumir qualquer obrigação de modificar os produtos fabricados anteriormente.

## **8. TRANSFERÊNCIA**

Se a propriedade do Produto for transferida durante o período de cobertura da garantia, esta garantia será também transferida e considerada válida durante o período restante de cobertura, desde que o proprietário anterior entre em contato prontamente com a BRP ou o Distribuidor/Concessionário autorizado Sea-Doo, indicando-lhe que concordou com a transferência, e forneça as coordenadas do novo proprietário.

## **9. ASSISTÊNCIA AO CONSUMIDOR**

1. Em caso de uma controvérsia ou litígio em relação a esta garantia limitada, a BRP sugere que você tente resolver o problema com o Distribuidor/Concessionária da Sea-Doo. Recomenda-se que trate a questão com o responsável ou o diretor de assistência do concessionário/distribuidor autorizado da Sea-Doo.

2. Se for necessária uma assistência maior, deve ser contatado o departamento de serviços do Distribuidor/Concessionária da Sea-Doo para resolver o problema.
3. Se o problema ainda não for resolvido, contate então a BRP por escrito nos endereços listados abaixo.

**Nos países do Oriente Médio e África, entre em contato com o escritório europeu:**

BRP EUROPE N.V.  
Consumer Assistance Center  
Skaldenstraat 125  
9042 Gent  
Belgium  
Tel.: +32 9 218 26 00

**Nos demais países, entre em contato com seu Distribuidor/Concessionária local da Sea-Doo (acesse nosso site [www.brp.com](http://www.brp.com) para obter informações de contato) ou nosso escritório na América do Norte:**

BOMBARDIER RECREATIONAL PRODUCTS INC.  
Consumer Assistance Center  
75 J.-A. Bombardier Street  
Sherbrooke, QC J1L 1W3  
Tel.: +1 819 566-3366

\* No território coberto por esta garantia limitada, os produtos são distribuídos e assistidos pela Bombardier Recreational Products Inc. ou suas afiliadas.

© 2013 Bombardier Recreational Products Inc. Todos os direitos reservados.

® Marca registrada da Bombardier Recreational Products Inc.



---

# **GARANTIA LIMITADA DA BRP PARA AS ÁREAS ECONÔMICAS EUROPEIAS, A COMUNIDADE DOS ESTADOS INDEPENDENTES, TURQUIA: MOTOAQUÁTICA SEA-DOO® 2014**

## **1. ALCANCE DA GARANTIA LIMITADA**

A Bombardier Recreational Products Inc. ("BRP")\* garante seus JETS PESSOAIS SEA-DOO 2014 ("jets pessoais") vendidos por distribuidores ou concessionárias autorizados pela BRP a distribuir jets pessoais Sea-Doo ("Distribuidor/Concessionária de Sea-Doo") fora dos cinquenta estados dos Estados Unidos (EUA), Canadá, estados-membros da Área Econômica Europeia ("AEE") (compreendida pelos estados-membros da União Europeia mais a Noruega, Islândia e Liechtenstein), (AEE), estados-membros da Comunidade dos Estados Independentes (inclusive Ucrânia e Turcomenistão) (CEI) e Turquia, contra defeitos em materiais ou fabricação pelo período e condições descritos abaixo.

Todas as peças e acessórios originais do jet BRP, instalados por Distribuidores/Concessionárias autorizados Sea-Doo no momento da entrega do jet Sea-Doo 2014, possuem a mesma garantia do jet.

Esta garantia limitada será considerada nula e sem efeito se: (1) o jet pessoal foi usado para corrida ou qualquer outra atividade competitiva, a qualquer momento, mesmo por um proprietário anterior ou (2) o jet pessoal foi alterado ou modificado de tal forma que afete de forma adversa o seu funcionamento, desempenho ou durabilidade; ou (3) que tenha sido alterada ou modificada para mudar o seu uso original.

## **2. LIMITAÇÕES DE RESPONSABILIDADE**

**ATÉ ONDE PERMITIDO POR LEI, ESTA GARANTIA É DADA E ACEITA EXPLICITAMENTE, SUBSTITUINDO TODAS E QUAISQUER OUTRAS GARANTIAS, EXPRESSAS OU IMPLÍCITAS, INCLUINDO SEM LIMITAÇÕES TODAS AS GARANTIAS DE COMERCIALIZAÇÃO OU ADEQUAÇÃO A UM FIM DETERMINADO. NA MEDIDA EM QUE NÃO PUDEREM SER RENUNCIADAS, AS GARANTIAS IMPLÍCITAS LIMITAM-SE AO PRAZO DE VALIDADE DA GARANTIA EXPRESSA. OS DANOS INCIDENTAIS E CONSEQUENTES ESTÃO EXCLUÍDOS DA COBERTURA DESTA GARANTIA. ALGUMAS JURISDIÇÕES NÃO PERMITEM AS RENÚNCIAS, LIMITAÇÕES E EXCLUSÕES IDENTIFICADAS ACIMA E, PORTANTO, TALVEZ NÃO SE APLIQUEM A VOCÊ. ESTA GARANTIA LHE OUTORGA DIREITOS ESPECÍFICOS, MAS VOCÊ PODE TER TAMBÉM OUTROS DIREITOS LEGAIS QUE PODEM VARIAR DE PAÍS PARA PAÍS.**

O distribuidor, qualquer Distribuidor/Concessionária da Sea-Doo ou qualquer outra pessoa não tem autorização para fazer qualquer afirmação, dar declaração ou garantia em relação ao produto, que não sejam as contidas nesta garantia limitada e, se feitas, não devem ser exigidas da BRP.

A BRP reserva para si o direito de modificar esta garantia a qualquer momento, ficando entendido que tal modificação não alterará as condições de garantia válidas para os Produtos vendidos durante a vigência desta garantia.

### **3. EXCLUSÕES – NÃO SÃO GARANTIDOS**

Os itens a seguir não contarão com garantia em hipótese alguma:

- Troca de peças devido ao desgaste e uso normal;
- Manutenção de rotina de peças e serviços, incluindo mas não se limitando a ajustes, troca de óleo, lubrificante e líquido de arrefecimento, substituição de velas de ignição, bombas de água e outros semelhantes;
- Danos causados por negligência ou falha em fornecer manutenção e/ou armazenamento adequado, conforme descrito no Manual do Proprietário;
- Danos resultantes da remoção de peças, reparos, atendimento, manutenção, modificações inadequados, ou uso de peças ou acessórios não fabricados ou aprovados pela BRP, que em seu julgamento razoável sejam incompatíveis com o produto ou afetem negativamente sua operação, desempenho e durabilidade, ou resultantes de reparos feitos por pessoa que não seja um distribuidor/concessionária autorizado de serviços da Sea-Doo;
- Danos causados por abuso, má utilização, uso anormal, negligência, corrida, operação inadequada ou operação do Produto de uma maneira inconsistente com a operação recomendada descrita no Guia do operador;
- Danos resultantes de causas externas, acidente, submersão, incêndio, entrada de água ou objetos estranhos no motor, furto, vandalismo ou qualquer caso de força maior;
- Operação com combustíveis, óleos ou lubrificantes que não sejam adequados ao uso com o produto (ver o Manual do Proprietário);
- Danos provocados por ferrugem, corrosão ou exposição às intempéries;
- Danos resultantes de bloqueio do sistema de arrefecimento ou da bomba de jato por material estranho;
- Danos no acabamento com gelcoat, incluindo, mas não se limitando a, defeitos estéticos no referido acabamento, bolhas, estrias, fissuras, riscos, trincas e perda de laminação causada por bolhas, estrias, fissuras, riscos, trincas; e
- Danos incidentais ou de consequência ou danos de qualquer tipo, incluindo, entre outros, guincho, armazenamento, despesas de transporte, telefone, aluguel, táxi, inconveniência, cobertura de seguro, pagamentos de empréstimo, perda de tempo, perda de rendimentos; ou tempo perdido por inatividade sofrida devido ao trabalho de manutenção.

### **4. PERÍODO DE COBERTURA DA GARANTIA**

Esta garantia limitada entrará em vigor a partir (1) da data de entrega ao primeiro consumidor direto ou (2) da data em que o produto for usado pela primeira vez, a que ocorrer primeiro e por um período de:

1. Vinte e quatro (24) MESES CONSECUTIVOS para uso particular, recreativo.
2. QUATRO (4) MESES CONSECUTIVOS para uso comercial,  
Um jet é usado comercialmente quando é utilizado para gerar renda ou qualquer trabalho ou emprego, durante qualquer parte do período

de garantia. Um jet também é usado comercialmente quando, em qualquer época do período de garantia, tiver placas comerciais ou for licenciado para uso comercial.

O reparo ou a substituição de peças ou a realização de serviços segundo esta garantia não estendem a sua validade além da data de validade original.

Note que a duração e qualquer outra modalidade de cobertura da garantia estão sujeitas à legislação aplicável nacional ou local do país do cliente.

## **5. CONDIÇÕES PARA A OBTENÇÃO DA COBERTURA DE GARANTIA**

Esta cobertura de garantia **somente** será dada se **todas** as condições a seguir forem atendidas:

- O jet Sea-Doo 2014 deve ser adquirido como novo e sem uso pelo seu primeiro proprietário, de um Distribuidor/Concessionária da Sea-Doo autorizado a distribuir os jets pessoais Sea-Doo no país em que a venda for efetuada.
- O processo de revisão de entrega especificado pela BRP deve ser concluído e documentado;
- O jet Sea-Doo 2014 deve ter passado por um registro de garantia adequado em um distribuidor/concessionária autorizada da Sea-Doo;
- Os jets pessoais Sea-Doo 2014 devem ser adquiridas dentro da EEA por um residente da EEA, na CIS para residentes dos países que abrangem tal área, na Turquia para residentes da Turquia e
- A manutenção de rotina descrita no Manual do Proprietário deve ser realizada periodicamente a fim de manter válida a cobertura. A BRP se reserva o direito de fazer a cobertura da garantia contingente após comprovação de manutenção adequada.

A BRP não honrará a presente garantia limitada para qualquer proprietário de uso particular ou uso comercial se qualquer uma das condições acima não for atendida. Essas limitações são necessárias para permitir que a BRP preserve a segurança de seus produtos, e também de seus consumidores e do público em geral.

## **6. CONDIÇÕES DE OBTENÇÃO DA COBERTURA DE GARANTIA NOS TERMOS DESTA GARANTIA**

O cliente deve cessar o uso do jet Sea-Doo no surgimento de uma anomalia. O cliente tem de notificar o distribuidor/concessionário Sea-Doo num prazo não superior a dois (2) meses depois da detecção dos ditos defeitos bem como facilitar o acesso ao produto para verificação ou reparação. O cliente também tem de apresentar ao distribuidor/concessionário autorizado Sea-Doo, a prova de compra do produto e assinar a ordem de reparação/trabalho antes desta ser iniciada para validar a reparação na garantia. Todas as peças trocadas nessa garantia limitada se tornam propriedade da BRP.

Note que o período de notificação está sujeito à legislação aplicável nacional ou local do país do cliente.

## **7. COMO A BRP FARÁ**

Até onde permitido por lei, as obrigações da BRP segundo esta garantia estão limitadas, a seu critério exclusivo, ao reparo das peças consideradas defeituosas pelo uso, manutenção e serviço normais, ou à substituição de tais peças por peças novas originais da Sea-Doo sem cobrar por elas e pela mão de obra, em qualquer Distribuidor/Concessionária autorizado da Sea-Doo, durante o período de cobertura da garantia e nas condições aqui descritas. A responsabilidade da BRP está limitada a fazer os reparos ou substituições de peças necessários. Nenhuma reivindicação de violação da garantia deve ser causa para o cancelamento ou rescisão da venda do jet Sea-Doo ao proprietário. Você pode ter também outros direitos legais que podem variar de país para país.

No caso em que seja necessário serviço fora do país da venda original, ou para os residentes na AEE, se forem necessários serviços fora da AEE, para residentes da CEI, se o serviço for requerido fora da CEI, o proprietário arcará com a responsabilidade por qualquer encargo adicional devido às práticas e condições locais, tais como, mas não limitados a frete, seguro, impostos, taxas de licença, encargos de importação e todos e quaisquer outros encargos financeiros, incluindo aqueles arrecadados por governos, estados, territórios e suas agências respectivas.

A BRP reserva para si o direito de melhorar ou modificar os produtos periodicamente, sem assumir qualquer obrigação de modificar os produtos fabricados anteriormente.

## **8. TRANSFERÊNCIA**

Se a propriedade do Produto for transferida durante o período de cobertura da garantia, esta garantia será também transferida e considerada válida durante o período restante de cobertura, desde que o proprietário anterior entre em contato prontamente com a BRP ou o Distribuidor/Concessionário autorizado Sea-Doo, indicando-lhe que concordou com a transferência, e forneça as coordenadas do novo proprietário.

## **9. ASSISTÊNCIA AO CONSUMIDOR**

1. Em caso de uma controvérsia ou litígio em relação a esta garantia limitada, a BRP sugere que você tente resolver o problema com o Distribuidor/Concessionária da Sea-Doo. Recomenda-se que trate a questão com o responsável ou o diretor de assistência do concessionário/distribuidor autorizado da Sea-Doo.
2. Se for necessária uma assistência maior, deve ser contatado o departamento de serviços do Distribuidor/Concessionária da Sea-Doo para resolver o problema.
3. Se o problema ainda não for resolvido, contate então a BRP nos endereços listados abaixo.

**Para países dentro da AEE, CEI ou Turquia, exceto países escandinavos, entre em contato com nosso escritório europeu:**

BRP EUROPE N.V.  
Consumer Assistance Center  
Skaldenstraat 125  
9042 Gent  
Belgium  
Tel.: +32 9 218 26 00

**Em países escandinavos, contate nosso escritório na Finlândia:**

BRP FINLAND OY  
Service Department  
Isoaavantie 7  
FIN-96320 Rovaniemi  
Finland  
Tel.: +358 163 208 111

Você encontrará os endereços do Distribuidor/Concessionária Sea-Doo em **[www.brp.com](http://www.brp.com)**.

\* Na AEE, os produtos são distribuídos e reparados pela BRP European Distribution S.A. e outras afiliadas ou subsidiárias da BRP.

© 2013 Bombardier Recreational Products Inc. Todos os direitos reservados.

® Marcas registradas da Bombardier Recreational Products Inc.

## **TERMOS E CONDIÇÕES ADICIONAIS PARA A FRANÇA SOMENTE**

Os seguintes termos e condições se aplicam somente a produtos vendidos na França:

O vendedor deve entregar mercadorias conformes com o contrato e ser responsável pelos defeitos existentes antes da entrega. O vendedor deve também ser responsável por defeitos resultantes da embalagem, das instruções de montagem ou da instalação, quando é sua responsabilidade pelo contrato ou se realizada sob sua responsabilidade. Para estar conforme com o contrato, a mercadoria deve:

1. Ser adequada ao uso normal para mercadorias semelhantes a esta e, se aplicável:
  - Corresponder à descrição fornecida pelo vendedor e possuir as qualidades apresentadas ao comprador através de amostra ou modelo;
  - Possuir as qualidades que um comprador possa esperar legitimamente considerando as declarações públicas do vendedor, do fabricante ou de seus representantes, inclusive em propagandas ou rótulos; ou
2. Ter as características aceitas mutuamente pelas partes ou ser adequada ao uso específico do comprador e que tenha sido comunicado ao vendedor e aceito.

A ação pela falta de conformidade prescreve dois anos após a entrega das mercadorias. O vendedor é responsável pela garantia referente a defeitos ocultos na mercadoria vendida, caso tais defeitos tornem a mercadoria inadequada ao uso a que se destina ou o uso seja reduzido a ponto do comprador, se tivesse conhecimento do defeito, não viesse a adquirir a mercadoria ou recebesse um desconto para adquiri-la. A ação por estes defeitos ocultos deve ser tomada pelo comprador dentro de 2 anos após a descoberta do defeito.

# ***INFORMAÇÕES DE CLIENTES***

---

# INFORMAÇÕES SOBRE PRIVACIDADE

A BRP gostaria de informá-lo que os seus dados serão usados para fins relacionados com segurança e garantia. Além disso, a BRP e suas afiliadas podem usar sua lista de clientes para distribuir informações de marketing e promocionais sobre a BRP e seus produtos.

Para exercer seu direito de consultar ou corrigir seus dados ou o de ser removido da lista de remetentes para marketing direto, contate a BRP.

Por E-mail: **privacyofficer@brp.com**

Por correio: BRP  
Senior Legal Counsel-Privacy Officer  
726 St-Joseph  
Valcourt, QC  
Canada,  
J0E 2L0



---

## MUDANÇA DE ENDEREÇO/PROPRIEDADE

Se você mudar de endereço ou se for o novo proprietário do jet, certifique-se de notificar a BRP:

- Enviar pelo correio um dos cartões abaixo;
- **Somente na América do Norte:** ligar para 715 848-4957 (EUA) ou 819 566-3366 (Canadá);
- Entre em contato com um revendedor/concessionária BRP autorizada.

Em caso de mudança de propriedade, pedimos anexar uma prova que o proprietário anterior concordou com a transferência.

Notificar a BRP mesmo depois de expirada a garantia limitada é muito importante, pois permite que a empresa entre em contato com o proprietário do jet, se necessário, como em casos de recalls de segurança. É de responsabilidade do proprietário notificar a BRP.

**UNIDADES FURTADAS:** No caso do seu jet ser roubado, você deve notificar o fato ao departamento de garantia do distribuidor da sua área. Pediremos que nos forneça o seu nome, endereço, telefone, o Número de identificação do casco e a data em que foi roubado.

### **América do Norte**

BOMBARDIER RECREATIONAL PRODUCTS INC.  
Warranty Department  
75 J.-A. Bombardier Street  
Sherbrooke, QC J1L 1W3  
Canada

### **Países escandinavos**

**BRP Finland OY**  
Service Department

### **Outros países do mundo**

**BRP EUROPEAN DISTRIBUTION**  
Warranty Department  
Chemin de Messidor 5-7  
1006 Lausanne  
Switzerland

**ESTA PÁGINA ESTÁ  
PROPOSITADAMENTE EM BRANCO**

MUDANÇA DE ENDEREÇO MUDANÇA DE TITULARIDADE 

NÚMERO DE IDENTIFICAÇÃO DO VEÍCULO

Número do modelo

Número de Identificação do Veículo (V.I.N.)

ENDEREÇO ANTIGO OU  
PROPRIETÁRIO ANTERIOR:

NOME

NÚM

RUA

APTO

CIDADE

ESTADO

CEP

PAÍS

TELEFONE

NOVO ENDEREÇO OU  
NOVO PROPRIETÁRIO:

NOME

Nº.

RUA

AP.

CIDADE

ESTADO

CEP

PAÍS

TELEFONE

V00A2F

ENDEREÇO DE E-MAIL

MUDANÇA DE ENDEREÇO MUDANÇA DE TITULARIDADE 

NÚMERO DE IDENTIFICAÇÃO DO VEÍCULO

Número do modelo

Número de Identificação do Veículo (V.I.N.)

ENDEREÇO ANTIGO OU  
PROPRIETÁRIO ANTERIOR:

NOME

NÚM

RUA

APTO

CIDADE

ESTADO

CEP

PAÍS

TELEFONE

NOVO ENDEREÇO OU  
NOVO PROPRIETÁRIO:

NOME

Nº.

RUA

AP.

CIDADE

ESTADO

CEP

PAÍS

TELEFONE

V00A2F

ENDEREÇO DE E-MAIL



MUDANÇA DE ENDEREÇO MUDANÇA DE TITULARIDADE 

NÚMERO DE IDENTIFICAÇÃO DO VEÍCULO

Número do modelo

Número de Identificação do Veículo (V.I.N.)

ENDEREÇO ANTIGO OU  
PROPRIETÁRIO ANTERIOR:

NOME

NÚM

RUA

APTO

CIDADE

ESTADO

CEP

PAÍS

TELEFONE

NOVO ENDEREÇO OU  
NOVO PROPRIETÁRIO:

NOME

Nº.

RUA

AP.

CIDADE

ESTADO

CEP

PAÍS

TELEFONE

V00A2F

ENDEREÇO DE E-MAIL

MUDANÇA DE ENDEREÇO MUDANÇA DE TITULARIDADE 

NÚMERO DE IDENTIFICAÇÃO DO VEÍCULO

Número do modelo

Número de Identificação do Veículo (V.I.N.)

ENDEREÇO ANTIGO OU  
PROPRIETÁRIO ANTERIOR:

NOME

NÚM

RUA

APTO

CIDADE

ESTADO

CEP

PAÍS

TELEFONE

NOVO ENDEREÇO OU  
NOVO PROPRIETÁRIO:

NOME

Nº.

RUA

AP.

CIDADE

ESTADO

CEP

PAÍS

TELEFONE

V00A2F

ENDEREÇO DE E-MAIL













---

***Esta página está  
intencionalmente em branco***

Nº DE MODELO DO JET \_\_\_\_\_

**NÚMERO DE IDENTIFICAÇÃO DO CASCO (H.I.N.)** \_\_\_\_\_

**NÚMERO DE IDENTIFICAÇÃO DOMOTOR (E.I.N.)** \_\_\_\_\_

Proprietário: \_\_\_\_\_

NOME

No.

RUA

APTO

CIDADE

ESTADO

CEP

Data da compra \_\_\_\_\_

ANO

MÊS

DIA

Data de  
expiração da  
garantia

\_\_\_\_\_

ANO

MÊS

DIA

A ser preenchido pelo revendedor Sea-Doo autorizado no momento da venda.

ÁREA DE IMPRESSÃO DO REVENDEDOR



219 001 197

GUIA DO PROPRIETÁRIO, GTS / GTI / GTR / SÉRIE WAKE /  
Português - Brasil

U/M:PC