



SEA-DOO®



2012

MANUAL DO PROPRIETÁRIO

Possui Informações Sobre A
Segurança, O Veículo E A
Manutenção

RXP™ -X™ 260

ADVERTÊNCIA

Leia com atenção este Manual do Proprietário. Ele contém informações de segurança importantes.

Idade mínima recomendada: Condutor: 16 anos.

Guarde este Manual do Proprietário no jet.

2 1 9 7 0 2 3 1 6

ADVERTÊNCIA

Não levar em consideração as precauções de segurança e instruções contidas neste Manual do Proprietário, no *DVD DE SEGURANÇA* e nas etiquetas de segurança afixadas no produto pode causar ferimentos, incluindo a possibilidade de morte!



No Canada, os produtos são distribuídos pela Bombardier Recreational Products Inc. (BRP).

Nos EUA, os produtos são distribuídos pela BRP US Inc.

Spray-Nine[†] da Knight é marca registrada da Korkay System Ltd.

GTX[†] é uma marca comercial da Castrol Ltd. Usada sob licença.

Esta é uma lista não abrangente de marcas comerciais exclusivas da Bombardier Recreational Products Inc ou de suas afiliadas:

4-TEC[™]

O.T.A.S.[™]

VTST[™]

D.E.S.S.[™]

Rotax[®]

XPST[™]

iBR[™]

Sea-Doo[®]

RXP-X[™]260

iControl[™]

Sea-Doo LK[™]

RXP-X[™]260 RS

Learning Key[™]

T³Hull[™]

iTC[™]

T.O.P.S.[™]

INTRODUÇÃO

Parabéns por adquirir um novo jet Sea-Doo®. Ele conta com a garantia BRP e uma rede de concessionárias autorizadas de jets Sea-Doo, pronta para lhe fornecer as peças, serviços ou acessórios que você precise.

Sua concessionária está comprometida com a sua satisfação. Ela foi treinada para realizar a configuração e revisão iniciais de seu jet, bem como realizar o ajuste final antes de efetuar a entrega. Se você precisar de informações mais completas sobre serviços, solicite à sua concessionária.

Na entrega, você também foi informado sobre a cobertura da garantia e assinou a *LISTA DE VERIFICAÇÃO DE ENTREGA* para assegurar que o seu novo jet foi preparado para sua total satisfação.

O que você deve saber antes de sair pilotando

Para saber como reduzir o risco de você ou outras pessoas se ferirem ou morrerem, leia as seguintes seções antes de operar o jet:

- *INFORMAÇÕES DE SEGURANÇA*
- *INFORMAÇÕES SOBRE O JET.*

Leia e entenda todas as etiquetas de segurança de seu jet e assista com atenção o *DVD DE SEGURANÇA*.

Se os alertas contidos neste Manual do Proprietário não forem seguidos, ferimentos graves ou morte poderão ocorrer.

A BRP recomenda que você faça um curso de navegação segura. Consulte a sua concessionária ou as autoridades locais sobre a disponibilidade em sua área.

Em algumas áreas é obrigatório uma licença de pilotagem para operar um barco de lazer.

ADVERTÊNCIA

Familiarize-se bem com este jet. Ele pode exceder em desempenho outros jets que você já tenha pilotado.

ADVERTÊNCIA

Este é um jet de alto desempenho. Pilotos inexperientes poderão ignorar riscos e serem surpreendidos pelo comportamento específico deste jet em qualquer condição da água.

Mensagens sobre segurança

Este Manual do Proprietário utiliza os seguintes símbolos e palavras para enfatizar informações em particular:

ADVERTÊNCIA

Indica uma situação de risco que, se não for evitada, pode resultar em morte ou ferimentos graves.

 **CUIDADO** Indica uma situação potencial de risco que, se não for evitada, pode resultar em ferimentos leves ou moderados.

AVISO Indica uma instrução que, se não for seguida, pode danificar seriamente componentes do jet ou outros bens.

Sobre este Manual do proprietário

Este Manual do Proprietário foi preparado para familiarizar o proprietário/piloto ou passageiro com este jet e seus variados comandos, sua manutenção e as instruções de navegação segura.

Guarde este Manual do Proprietário no jet para poder consultá-lo sobre operação, instruções a terceiros, manutenção e solução de problemas.

Note que este manual está disponível em vários idiomas. No caso de alguma discrepância, a versão em inglês deverá prevalecer.

Se você quiser visualizar e/ou imprimir uma cópia extra do Manual do Proprietário, simplesmente visite o seguinte site www.operatorsguide.brp.com.

As informações contidas neste documento são atuais na ocasião da sua publicação. A BRP entretanto, mantém uma política de melhoria contínua de seus produtos, sem contudo ter a obrigação de implementá-las nos produtos fabricados anteriormente. Devido às últimas alterações, podem ocorrer algumas diferenças entre o produto fabricado e as descrições e/ou especificações contidas neste manual. A BRP reserva-se o direito de, a qualquer momento, descontinuar ou alterar especificações, projetos, características, modelos ou equipamentos, sem incorrer em qualquer obrigação.

Este Manual do Proprietário e o *DVD DE SEGURANÇA* devem permanecer no jet no momento da venda.

ÍNDICE

INTRODUÇÃO	1
O que você deve saber antes de sair pilotando	1
Mensagens sobre segurança	1
Sobre este Manual do proprietário.....	1

INFORMAÇÕES SOBRE SEGURANÇA

PRECAUÇÕES GENÉRICAS	8
Evite a intoxicação por monóxido de carbono	8
Evite incêndios e outros riscos provocados pela gasolina	8
Evite queimaduras nas peças quentes	8
Acessórios e modificações.....	9

MENSAGENS ESPECIAIS SOBRE SEGURANÇA	10
Lembretes sobre operação segura	10
Esportes aquáticos e rebocamento	15
Hipotermia	15
Cursos de segurança náutica	15

TECNOLOGIAS ATIVAS (iCONTROL)	17
Introdução	17
iTc (Controle de aceleração inteligente).....	17
iBR (Sistema de freio e ré inteligentes).....	18

EQUIPAMENTOS DE SEGURANÇA	19
Equipamentos de segurança necessários	19
Equipamentos adicionais recomendados	21

EXERCÍCIOS PARA PRATICAR	23
Onde praticar os exercícios	23
Exercícios para praticar	23
Fatores importantes que não devem ser negligenciados.....	23

REGRAS DE NAVEGAÇÃO	24
Regras Operacionais.....	24

ABASTECIMENTO DE COMBUSTÍVEL	26
Procedimento de abastecimento	26
Combustível recomendado	28

INFORMAÇÕES PARA TRANSPORTE	29
--	-----------

ETIQUETAS IMPORTANTES NO PRODUTO	30
Etiquetas.....	30
Etiquetas de segurança do jet.....	30
Etiquetas de conformidade.....	36
ETIQUETA COM DADOS TÉCNICOS	37

INSPEÇÃO PRÉ-PARTIDA	38
O que fazer antes de lançar o jet na água.....	38
O que fazer depois de lançar o jet na água	41

INFORMAÇÕES SOBRE O JET

COMANDOS	44
1) Guidão	44
2) Botão de partida/parada do motor	44
3) Interruptor de desligamento do motor	45
4) Alavanca do acelerador	47
5) Alavanca do iBR (Freio e ré inteligentes)	47
6) Botão MODE (Modo)/SET (Definir)	48
7) Botões PARA CIMA/PARA BAIXO	48
8) Botão VTS (Sistema de Ajuste Variável)	48
9) Botão Sport (esportivo)	49
10) Botão ECO	49
CENTRAL DE INFORMAÇÕES (INSTRUMENTOS)	50
Descrição da central de informações	50
1) Velocímetro	50
2) Tacômetro	50
3) Display multifuncional	50
4) Luzes indicadoras	51
5) Indicação do nível de combustível	52
6) Posição do VTS	52
7) Posição da iS	52
8) Display numérico	52
9) Display multifuncional	53
10) Display de profundidade da água	53
11) Display de temperatura da água	53
12) Display do medidor de horas (HR)	53
13) Posição do iBR	53
14) Bússola	54
15) Indicador de alimentação	54
Navegando no display multifuncional	54
Alterando a indicação do display numérico	57
Zerando a indicação do display numérico	58
Configuração do display multifuncional	58
EQUIPAMENTOS	60
1) Porta-luvas	60
2) Compartimento de armazenamento dianteiro	60
3) Assento	61
4) Apoio para o pé	62
5) Puxadores do passageiro	62
6) Plataforma de embarque	62
7) Olhais dianteiro e traseiro	63
8) Bujões de drenagem do bojo	63
9) Sponsons ajustáveis	64
10) Direção ergonômica ajustável (AES)	65
11) Aletas de posicionamento	65

PERÍODO DE AMACIAMENTO	66
Operando durante o período de amaciamento	66
INSTRUÇÕES DE OPERAÇÃO	67
Embarcando no jet	67
Como dar a partida no motor	69
Como desligar o motor	69
Como entrar em ponto morto	70
Como entrar em propulsão à frente	70
Como entrar e operar em propulsão para ré	71
Como ativar e usar o freio	72
Como virar o jet.....	74
Como usar o sistema de ajuste variável (VTS)	75
Recomendações gerais de operação.....	78
MODOS DE OPERAÇÃO	80
Modo esportivo	80
Modo ECO (Modo de economia de combustível)	81
Modos Chave Aprendizado.....	82
PROCEDIMENTOS ESPECIAIS	84
Limpeza da hélice e da entrada de água da bomba de jato.....	84
Jet emborcado	87
Jet submerso.....	87
Motor inundado com água	87
Rebocando o jet na água.....	88
INFORMAÇÕES DE MANUTENÇÃO	
PLANO DE MANUTENÇÃO	90
PROCEDIMENTOS DE MANUTENÇÃO	94
Óleo do motor	94
Líquido de arrefecimento do motor.....	96
Bobinas de ignição	97
Velas de ignição	98
Sistema de escapamento	99
Placa de estabilização e grade de entrada de água	100
Fusíveis	101
CUIDADOS COM O JET	103
Cuidados após o uso	103
Limpeza do jet	103
PREPARAÇÃO PARA SER GUARDADA E PRÉ-TEMPORADA	104
Ao ser guardada	104
Preparação pré-temporada	107

INFORMAÇÕES TÉCNICAS

IDENTIFICAÇÃO DO JET	110
Número de identificação do casco	110
Número de identificação do motor	110
INFORMAÇÕES SOBRE EMISSÕES DO MOTOR	111
Responsabilidade do fabricante	111
Responsabilidade da concessionária	111
Responsabilidade do proprietário	111
Regulamentos de emissão da EPA	111
ESPECIFICAÇÕES	112

SOLUÇÃO DE PROBLEMAS

ORIENTAÇÕES PARA SOLUÇÃO DE PROBLEMAS	116
SISTEMA DE MONITORAMENTO	121
Códigos de falha	121
Indicadores de falha e informações no display de mensagens	122
Informações sobre códigos de sinais sonoros	124

GARANTIA

GARANTIA LIMITADA DA BRP – EUA E CANADA: JET SEA-DOO® 2012	126
DECLARAÇÃO DE GARANTIA DE CONTROLE DE EMISSÕES NA CALIFÓRNIA PARA JETS SEA-DOO® MODELO-ANO 2012 COM MOTORES 4-TEC®	130
GARANTIA LIMITADA INTERNACIONAL DA BRP: JET SEA-DOO® 2012	134
GARANTIA LIMITADA DA BRP PARA A EUROPA E ÁREAS ECONÔMICAS DA RÚSSIA E TURQUIA: JET SEA-DOO® 2012	138

INFORMAÇÕES AO CLIENTE

INFORMAÇÕES SOBRE PRIVACIDADE	144
MUDANÇA DE ENDEREÇO/PROPRIEDADE	145

INFORMAÇÕES SOBRE SEGURANÇA

PRECAUÇÕES GENÉRICAS

Evite a intoxicação por monóxido de carbono

Todo escape de motor contém monóxido de carbono, um gás mortal. Respirar monóxido de carbono pode provocar dores de cabeça, tonturas, sonolência, náuseas, confusão e certamente a morte.

O monóxido de carbono é um gás incolor, inodoro e insípido que pode estar presente, mesmo que você não veja ou sinta o cheiro de qualquer escape do motor. Os níveis mortais de monóxido de carbono podem se acumular rapidamente, você pode ser afetado subitamente e incapacitado de se salvar. Estes níveis mortais também podem se manter por horas ou dias em locais fechados ou com pouca ventilação. Se você sentir algum sintoma de intoxicação por monóxido de carbono, saia imediatamente do local, respire ar fresco e busque atendimento médico.

Para evitar a morte ou prejuízos graves à saúde por monóxido de carbono:

- Nunca ligue o jet em locais parcialmente fechados ou pouco ventilados, como garagens de barcos, molhes ou na proximidade de outros barcos. Mesmo que você tente ventilar os gases de escapamento, o monóxido de carbono pode atingir rapidamente níveis perigosos.
- Nunca ligue o jet em locais externos onde os gases de escapamento possam entrar em edifícios através de aberturas, como janelas e portas.
- Nunca fique atrás do jet enquanto o motor estiver ligado. Uma pessoa em pé atrás de um motor ligado pode inalar elevadas concentrações de gases de escapamento. A inalação de gases de escapamento concentrados que contenham monóxido de carbono pode resultar em intoxicação por CO, sérios problemas de saúde e morte.

Evite incêndios e outros riscos provocados pela gasolina

A gasolina é extremamente inflamável e altamente explosiva. Os vapores de combustível podem se espalhar e incendiar ao entrar em contato com uma faísca ou chama, a alguns metros de distância do motor. Para reduzir o risco de incêndio ou explosão, siga estas instruções:

- Para armazenar combustível, use somente um galão aprovado para gasolina.
- Siga estritamente as instruções da seção *ABASTECIMENTO DE COMBUSTÍVEL*.
- Nunca ligue um jet se houver odor de gasolina ou de vapor de gasolina no compartimento do motor.
- Nunca dê partida ou deixe o motor ligado se a tampa do tanque de combustível não estiver corretamente instalada.
- Não transporte galões de gasolina no bagageiro dianteiro ou qualquer outro local do jet.

A gasolina é venenosa e pode provocar prejuízos à saúde ou a morte.

- Nunca faça sifão para gasolina com a boca.
- Se você engolir gasolina, respingá-la nos olhos ou inalar seu vapor, consulte seu médico imediatamente.

Se for derramada gasolina no seu corpo, lave-se completamente com água e sabão e mude de roupa.

Evite queimaduras nas peças quentes

Certos componentes podem ficar bastante quentes durante a operação. Evite contato com essas partes.

Acessórios e modificações

Não faça modificações não autorizadas nem utilize acessórios não aprovados pela BRP. Como estas modificações não foram testadas pela BRP, podem aumentar o risco de acidentes ou ferimentos, podendo tornar o jet ilegal para uso na água.

Consulte a concessionária autorizada Sea-Doo sobre os acessórios disponíveis para o seu jet.

Lembretes sobre operação segura

O desempenho deste jet pode exceder significativamente o de outros que você possa ter pilotado. Certifique-se de ler e entender o conteúdo deste Manual do Proprietário para familiarizar-se totalmente com os comandos e a operação do jet, antes de sair para o seu primeiro passeio ou transportar passageiro(s). Se você ainda não teve a oportunidade de fazê-lo, pratique navegando sozinho em uma área adequada sem tráfego, para se acostumar à sensação e à resposta de cada comando. Familiarize-se completamente com todos os comandos antes de acelerar acima da velocidade de marcha lenta. Não assuma que todos os jets se comportam da mesma maneira. Cada modelo difere, normalmente bastante.

Tenha sempre em mente que como a alavanca do acelerador volta para a posição de marcha lenta, existe menor controle direcional disponível. Para manobrar o jet são necessárias tanto direção quanto aceleração. Não solte o acelerador para tentar se afastar de objetos. Você precisa do acelerador para virar. Se o motor for desligado, o controle direcional é perdido.

Embora a maioria dos jets não tenham meios para frear, o avanço tecnológico agora nos permite oferecer modelos equipados com um sistema de frenagem chamado sistema iBR™. Pratique manobras de frenagem em uma área de tráfego seguro, para familiarizar-se com a navegabilidade sob frenagem e com as distâncias de parada em várias condições de operação.

ADVERTÊNCIA

A distância de parada irá variar dependendo da velocidade inicial, carga, vento, número de passageiros e condições da água. A intensidade da potência de frenagem aplicada pelo piloto usando a alavanca do iBR (intelligent Brake and Reverse - Freio e Ré inteligentes) também afetará a distância de parada.

Ao frear, os passageiros devem se abraçar contrapondo-se à força de desaceleração, para evitar escorregar para a frente do jet e perder o equilíbrio.

Ao pilotar um jet equipado com iBR, fique ciente de que os outros barcos que o sigam ou operem nas proximidades podem não ser capazes de parar tão rápido.

Ao navegar em velocidade, logo que o freio é aplicado, uma nuvem de água irá jorrar pelo ar atrás do jet, o que pode fazer com que o piloto do jet logo atrás perca momentaneamente a visão de seu jet. É importante informar o piloto do jet que pretender segui-lo em uma formação de comboio sobre a capacidade de frenagem e manobras do seu jet, o que a nuvem de água indica, e que deve ser mantida uma maior distância entre os jets.

Ao acionar a alavanca de comando do iBR enquanto o jet possui alguma velocidade para vante, o modo de frenagem atuará e gerará uma desaceleração proporcional à posição da alavanca do iBR. Quanto mais você apertar a alavanca do iBR, maior se tornará a força de frenagem. Tome cuidado para acionar gradualmente a alavanca do iBR, ajustando a intensidade da força de frenagem e soltando simultaneamente a alavanca do acelerador.

O recurso de frenagem do sistema iBR não pode evitar que seu jet derive por causa de correntezas ou do vento. Ele

não funciona em deslocamentos de ré. Note também que seu motor deve estar funcionando para poder usar o freio.

A propulsão a jato do jet pode causar ferimentos. A bomba de jato pode coletar detritos e lançá-los para trás causando um risco de ferir pessoas, danificar a bomba de jato ou outros bens.

Observe as instruções em todas as etiquetas de segurança. Elas estão ali para ajudar a assegurar que você tenha um passeio seguro e agradável.

Não guarde objetos em áreas não projetadas especificamente para bagagem.

Pilotar com um passageiro faz com que o jet apresente um comportamento diferente, então é preciso ter maior habilidade para pilotar.

Este jet vem com olhais dianteiros e traseiros para amarrar a embarcação ou para prender em um reboque. Esses olhais não podem ser usados para prender uma corda para rebocar um esquiador ou praticante de tube ou wake. Não utilize estes pontos de fixação ou outra parte do jet para puxar um parasail ou outro barco. Isto pode provocar lesões corporais ou danos materiais graves.

Os motores de combustão precisam de ar para funcionar, por isso este jet não pode ser totalmente impermeável. Quaisquer manobras, tais como girar constantemente em círculos estreitos, mergulhar a quilha nas ondas ou emborcar o jet, que fazem com que a as aberturas de tomada de ar fiquem submersas, podem causar graves problemas ao motor por entrada de água. Consulte a subseção *INSTRUÇÕES DE OPERAÇÃO* e a seção *GARANTIA* contida neste Manual do Proprietário.

Os gases de escapamento contêm monóxido de carbono (CO), que pode causar sérios problemas de saúde ou a morte, se inalado em quantidades suficientes. Não opere o jet em uma área

confinada, nem permita que o CO se acumule em volta do jet ou em áreas fechadas ou abrigadas, como quando atracada ou amarrada lado a lado. Tome cuidado com o risco das emissões de CO do escapamento de outros jets.

Conheça as águas nas quais o jet será operado. Correntezas, marés, corredeiras, obstáculos ocultos, esteiras e ondas, etc, podem afetar a operação segura. Não é aconselhável operar o jet em águas turbulentas ou com tempo agitado.

Em águas rasas avance com cautela e em velocidades muito baixas. O encaixe ou paradas bruscas podem resultar em ferimentos e danos no jet. Também podem ser captados detritos e atirados para trás pela bomba de jato, sobre pessoas ou bens.

Mantenha o cordão de segurança preso o tempo todo ao flutuador pessoal (PFD - personal flotation device) ou ao pulso do piloto (necessário ter pulseira), evitando que ele se enganche no guidão, para ajudar a garantir que o motor desligue caso o piloto caia. Após usar, remova o cordão de segurança do interruptor de desligamento do motor para evitar o uso não autorizado por crianças ou terceiros. Se o piloto cair do jet e o cordão de segurança não estiver preso como recomendado, o motor do jet não desligará.

Navegue dentro dos seus limites e nível de habilidade.

Pilote sempre com responsabilidade e segurança. Use bom senso e cortesia.

Respeite as zonas de velocidade restrita, o meio ambiente e os direitos dos outros usuários das áreas de navegação. Como piloto e proprietário de um jet, você é responsável pelos danos provocados pela esteira gerada por ele. Não permita que ninguém jogue lixo no mar.

Embora o seu jet tenha a capacidade de operar em altas velocidades, é altamente recomendado que somente se opere em alta velocidade quando existirem condições ideais e for permitido. A operação em velocidades mais altas requer um alto grau de habilidade e aumenta o risco de ferimentos sérios.

As forças exercidas sobre o corpo dos ocupantes ao fazer curvas, desviar de ondas ou esteiras, navegar em mar bravo ou ao cair do jet, especialmente em altas velocidades, podem causar ferimentos incluindo a possibilidade de quebrar ossos ou outros ferimentos mais sérios. Permaneça flexível e evite viradas bruscas.

Os jets não foram projetados para navegação noturna.

Evite navegar em águas muito turbulentas ou praticar manobras extremas como saltar marolas ou ondas.

Todos que participem de um esporte aquático deveriam seguir estas orientações:

- Pilotar com um passageiro faz com que o jet apresente um comportamento diferente, então é preciso ter maior habilidade para pilotar.
- Sempre respeite a segurança e o conforto de seu passageiro.
- Vista sempre um dispositivo pessoal de flutuação (PFD) aprovado. Usar um PFD projetado adequadamente ajuda uma pessoa atordoada ou inconsciente a permanecer boiando.
- Tenha consideração com as pessoas com quem divide a água.
- Dê atenção imediata a uma pessoa que tenha caído na água. Ela fica vulnerável, sozinha na água, e pode não ser vista pelos outros pilotos.
- Aproxime-se da pessoa que está na água de sotavento (direção oposta ao vento). Desligue o motor antes de se aproximar da pessoa.

- Desligue o motor e ancore o jet antes de nadar.
- Nade apenas em áreas indicadas como seguras para a natação. Essas áreas são normalmente marcadas por uma boia. Não nade sozinho ou à noite.



BOIA DELIMITADORA DE ÁREA PARA BANHISTAS

- Não pilote o jet diretamente atrás de um esquiador, wakeboarder ou praticante de boia. A 40 km/h por hora, o jet ultrapassa um pessoa que tenha caído na água a 60 m à frente, em aproximadamente 5 segundos.
- Desligue o motor e remova o cordão de segurança do interruptor de desligamento do motor quando alguém estiver nas proximidades dentro d'água.
- Mantenha-se afastado pelo menos 45 m das áreas marcadas por uma boia de mergulho.

Evite ferimentos! Não deixe ninguém ficar perto do sistema de propulsão ou da grade de entrada, mesmo quando o motor estiver desligado. Coisas como cabelos longos, roupas largas ou tiras do flutuador pessoal podem ficar presas nas partes móveis, causando ferimentos graves ou afogamento. Em águas rasas, as conchas, areia, pedras ou outros objetos podem ser aspirados pela bomba de jato e projetados para trás.

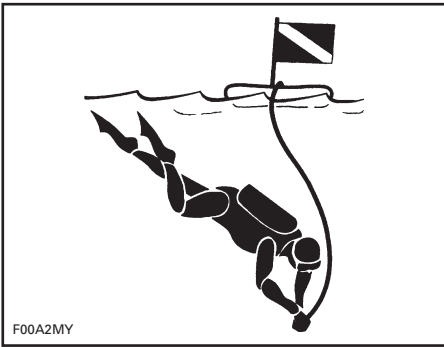

BOIA DE MERGULHO

Para obter mais informações sobre a prática aprovada, legal e segura de esportes aquáticos, contate a autoridade legal em segurança de esportes aquáticos, na área em que pretende praticar.

Antes de sair navegando

Por motivos de segurança e cuidado adequado, realize sempre a inspeção pré-partida conforme especificado em seu Manual do Proprietário, antes de operar o seu jet.

Não exceda a carga útil ou a capacidade de passageiros de seu jet. A carga excessiva pode afetar a manobrabilidade, a estabilidade e o desempenho. As águas agitadas também reduzem a capacidade. Uma placa de capacidade de carga ou de pessoas não é uma desculpa para deixar de usar o bom senso ou o julgamento sensato.

Inspeccione regularmente o casco, motor, equipamentos de segurança e todos os outros equipamentos de navegação do jet e mantenha-os em condição segura de operação.

Certifique-se de possuir os equipamentos de segurança mínimos obrigatórios, flutuadores pessoais e qualquer equipamento adicional necessário para a sua travessia.

Verifique se todo o equipamento salva-vidas, incluindo o extintor de incêndios, está em condição segura de operação e de fácil acesso. Mostre a

todos os passageiros onde os equipamentos são guardados no jet e garanta que eles saibam como usá-los.

Preste atenção no tempo. Verifique a previsão local do tempo antes de partir. Fique atento às mudanças de condição do tempo.

Mantenha à bordo cartas náuticas precisas e atualizadas da área de navegação. Antes de sair, verifique as condições da água na área em que planeja navegar.

Mantenha a bordo combustível suficiente para o passeio planejado. Verifique sempre o nível do combustível antes do uso e durante o percurso. Aplique o esquema de 1/3 do combustível para chegar ao destino, 1/3 para voltar e 1/3 para ficar de reserva. Considere mudanças devidas a mau tempo e outros atrasos.

Conscientização do piloto e dos passageiros

Leia e entenda todas as etiquetas de segurança do jet Sea-Doo, o Manual do Proprietário e todos os outros documentos de segurança, assista também o *DVD DE SEGURANÇA*, antes de operar o jet.

Respeite todas as leis aplicáveis. Consulte as leis locais e federais sobre navegação, aplicáveis à área de navegação onde pretende usar seu jet. Conheça as regras de navegação locais. Conheça e entenda o sistema de navegação aplicável (boias e sinais).

Lembre-se que o sol, vento, fadiga ou doença podem prejudicar o seu julgamento e o tempo de reação.

NÃO é recomendada a operação deste jet por uma pessoa menor de 16 anos, ou com uma deficiência que prejudique a visão, o tempo de reação, o julgamento ou a operação dos comandos.

Use sempre o cordão de segurança quando pilotar o jet e assegure-se de que todos os passageiros estejam familiarizados com o seu uso.

Garanta que qualquer piloto e todos os passageiros saibam nadar e como reembarcar no jet ao sair da água. Embarcar em águas profundas pode ser extenuante. Pratique em água pelo peito antes de operar ou embarcar no seu jet em águas profundas. Se um passageiro não souber nadar, garanta que ele use um flutuador pessoal, o tempo todo, e tome cuidados extras ao embarcar.

Nunca vire o guidão enquanto houver alguém na traseira do jet. Mantenha-se distante das peças móveis de direção (bocal do hidrojato, reversor do iBR, eixos, etc).

Não ligue o motor ou pilote o jet se alguém estiver na água por perto, ou próximo da traseira do jet.

Saiba que o reversor do iBR se movimenta ao ligar o motor, ao desligá-lo ou ao usar a alavanca do iBR. O movimento automático do reversor pode espremer os dedos das mãos ou dos pés de pessoas que se segurarem na traseira de seu jet.

O piloto e os passageiros devem estar adequadamente sentados e segurar firme em um puxador antes de ligar o jet, e durante todo o tempo em que o jet estiver em movimento. Todos os passageiros devem ser instruídos a usar os puxadores existentes, ou segurar-se na cintura da pessoa da frente. Cada passageiro deve ser capaz de colocar simultaneamente os dois pés inteiros no fundo de cada encaixe de pé quando sentado adequadamente.

Ao frear, os passageiros devem se abraçar contrapondo-se à força de desaceleração, para evitar escorregar para a frente do jet e perder o equilíbrio.

Ao acelerar o jet com passageiros, seja numa saída ou já em movimento, acelere sempre progressivamente. A

aceleração rápida pode fazer com que os passageiros percam o equilíbrio e caiam para trás do jet. Garanta que os passageiros saibam ou possam prever qualquer aceleração rápida.

Podem ocorrer ferimentos internos graves se a água for forçada para dentro das cavidades corporais, como resultado de cair na água ou ficar próximo ao bocal de propulsão. Consequentemente, vestir uma parte de baixo de roupa de mergulho é altamente recomendado.

Fique longe da grade de entrada enquanto o motor estiver ligado. Coisas tais como cabelos longos, roupas largas ou tiras do flutuador pessoal podem ficar presos nas peças móveis.

Se a alavanca do acelerador estiver puxada ao frear, o sistema iBR desligará o comando do acelerador pelo piloto. Ao soltar a alavanca do iBR enquanto a alavanca do acelerador ainda estiver puxada o comando do acelerador recuperará o controle e gerará uma aceleração após um breve lapso. Solte a alavanca do acelerador se não precisar acelerar.

Antes de embarcar, verifique se o motor está desligado e se o cabo de segurança está removido do interruptor de desligamento do motor.

Para evitar uma partida acidental, sempre retire o cabo de segurança do interruptor de desligamento do motor quando quando houver banhistas embarcando ou nas proximidades, ou durante a remoção de algas ou detritos da grade de entrada.

Nunca coloque os pés e pernas na água para ajudar a virar, em um jet.

Operação por menores de idade

Os menores de idade devem ser sempre supervisionados por um adulto quando operarem um jet. As leis sobre idade mínima e exigência de licença para menores podem variar de uma jurisdição para outra. Certifique-se de contatar as autoridades náuticas locais sobre informações a respeito da opera-

ção legal de um jet, na jurisdição onde se pretende usá-la. A BRP recomenda uma idade mínima para o piloto de 16 anos.

Drogas e álcool

Nunca pilote seu jet sob influência de álcool ou drogas. Como ao dirigir um carro, pilotar um jet requer que o piloto esteja sóbrio, atento e alerta. Operar um jet intoxicado ou sob a influência de drogas não somente é perigoso, como também é um crime punido com penas significativas. Estas leis são aplicadas com rigor. O uso de drogas e álcool, isoladamente ou combinados, torna o tempo de reação mais lento, atrapalha o julgamento, prejudica a visão e inibe sua capacidade de operar um jet com segurança.

ADVERTÊNCIA

O consumo de álcool e a náutica não se misturam! Pilotar sob sua influência coloca em risco as vidas dos seus passageiros, de outros navegantes e a sua própria. As leis do país proíbem a operação de um jet sob influência de álcool ou drogas.

Esportes aquáticos e rebocamento

ADVERTÊNCIA

Evite ferimentos! O seu jet não foi projetado e não deve ser usado para rebocar ou puxar nenhum equipamento, nem para nenhum esporte aquático.

Hipotermia

A hipotermia, a perda de calor do corpo resultando em uma temperatura abaixo do normal, é uma causa significativa de morte em acidentes de barco. Após uma pessoa entrar em hipotermia, ela perderá a consciência e se afogará.

Os PFD podem aumentar o tempo de sobrevivência, pelo isolamento que proporcionam.

Naturalmente, quanto mais quente estiver a água, menor será o isolamento necessário. Ao navegar em águas frias (abaixo de 4°C), deve-se considerar usar um PFD tipo casaco ou jaqueta, pois ele cobre uma parte maior do corpo do que o PFD tipo colete.

Algumas coisas a lembrar sobre a proteção contra a hipotermia:

- Enquanto estiver flutuando, não tente nadar, exceto se for para alcançar um barco próximo, outro sobrevivente ou um objeto flutuante no qual você possa segurar ou subir. A natação desnecessária aumenta a taxa de perda de calor do corpo. Na água fria, não são recomendados os métodos de boiar que obrigam a colocar a cabeça dentro da água. Mantenha a cabeça fora da água. Isto diminui muito a perda do calor do corpo e aumenta o tempo de sobrevivência.
- Mantenha uma atitude positiva em relação à sua sobrevivência e resgate. Isso aumentará suas chances de prolongar o tempo de sobrevivência, até que possa ser resgatado. A sua vontade de viver faz a diferença!
- Se houver mais de uma pessoa na água, recomenda-se que fiquem juntas. Isto tende a reduzir a taxa de perda de calor e assim aumenta o tempo de sobrevivência.
- Use sempre o seu PFD. Se você não usá-lo, não conseguirá combater os efeitos da hipotermia.

Cursos de segurança náutica

Muitos países recomendam ou exigem um curso de segurança náutica. Verifique com as autoridades competentes locais.

Consulte as leis locais e federais sobre navegação, aplicáveis à área de navegação onde pretende usar seu jet. Conheça as regras de navegação locais. Conheça e entenda o sistema de navegação aplicável (boias e sinais).

TECNOLOGIAS ATIVAS (iCONTROL)

Introdução

NOTA: Algumas funções ou recursos descritos nesta seção podem não se aplicar a todos os modelos de jet, ou podem ser opcionais.

Os iControl™ (sistemas de controle inteligentes) proporcionam um ambiente em que o piloto pode controlar muitos sistemas, sem tirar as mãos do guidão.

Todos os controles estão ao alcance dos dedos do piloto e são ativados pressionando um botão ou puxando uma alavanca. A atenção do piloto pode então permanecer focada na água e em dirigir o jet.

Cada controle é eletrônico e fornece um sinal de comando para um módulo eletrônico, cuja função é garantir a operação adequada do seu sistema, dentro dos parâmetros definidos.

Os diversos sistemas agrupados abaixo do iControl são:

- iTC™ - intelligent Throttle Control (Controle de aceleração inteligente)
- iBR - intelligent Brake and Reverse (Freio e ré inteligentes)
- Sistema O.T.A.S. Off Throttle Assisted Steering (Direção assistida sem aceleração).

Esses sistemas funcionam em conjunto para fornecer uma melhor resposta do jet às entradas do operador e manobrabilidade e controle aumentados.

A leitura de todas as informações contidas neste Manual do Proprietário é extremamente importante para os pilotos, para se familiarizarem com este jet, seus comandos, capacidades e limitações.

iTC (Controle de aceleração inteligente)

O sistema usa um controle eletrônico de aceleração (electronic throttle control - ETC) que fornece sinais de comando para o ECM - Engine Control Module (Módulo de controle do

motor). Com este sistema, não é necessário um cabo de acelerador tradicional.

O iTC permite os seguintes modos de operação:

- Modo esportivo
- Modo ECO

O.T.A.S.™ também é controlado pelo iTC.

Modo esportivo

No modo esportivo, a potência máxima do motor fica disponível em toda a faixa de operação do motor.

Consulte a subseção *MODOS DE OPERAÇÃO* para obter instruções detalhadas.

Modo ECO

Quando o modo ECO é selecionado (modo de economia de combustível), a rotação do motor fica limitada para poder reduzir o consumo de combustível, mas ainda mantendo uma velocidade de cruzeiro ideal.

Consulte a subseção *MODOS DE OPERAÇÃO* para obter instruções detalhadas.

Sistema O.T.A.S.™ (Direção assistida sem aceleração)

O sistema O.T.A.S. (Direção assistida sem aceleração) fornece maior manobrabilidade na ausência de aceleração.

O sistema O.T.A.S é eletronicamente ativado quando o operador inicia uma curva completa e solta o acelerador ao mesmo tempo.

Limitações

O sistema O.T.A.S. não pode ajudá-lo a manter o controle ou evitar colisões em todas as situações.

Consulte as *INSTRUÇÕES DE OPERAÇÃO* para mais detalhes.

Modos Chave Aprendizado

A Chave Aprendizado do Sea-Doo™ limita a velocidade do jet, permitindo que usuários novatos e pilotos menos experientes aprendam a operar o jet, enquanto adquirem a confiança e o controle necessários.

Limitações

A capacidade de um novato operar o jet pode ser excedida mesmo quando se usa uma chave de aprendizado.

Consulte os *MODOS DE OPERAÇÃO* para mais detalhes.

iBR (Sistema de freio e ré inteligentes)

Este jet usa um sistema de freio e ré controlado eletronicamente, denominado sistema iBR (Freio e ré inteligentes).

O módulo iBR controla a posição do reversor do iBR para fornecer:

- Avanço de marcha
- Marcha a ré
- Ponto morto
- Frenagem

O operador controla a posição do reversor do iBR seja usando a alavanca do acelerador para posição à vante, ou a alavanca do iBR para ponto morto, marcha à ré e para a função de frenagem.

NOTA: A alavanca iBR só pode ser usada para controlar uma mudança na posição do reversor se o motor estiver funcionando.

Usar o sistema iBR reduz significativamente a distância de parada deste jet e pode aumentar a manobrabilidade, já que pode ser usado em linha reta, em uma curva, em alta ou baixa velocidade, ou para mover o jet em ré na atracação ou em manobras na proximidade de outros barcos.

Em condições ideais, pilotos experientes foram repetidamente capazes de reduzir em 33%, aproximadamente, a

distância de parada de um jet equipado com o sistema iBR, partindo de uma velocidade inicial de 80 km/h.

Limitações

Mesmo quando equipados com um sistema iBR, os jets não possuem a capacidade de veículos terrestres.

A distância de parada variará muito, dependendo da velocidade inicial, carga, correnteza, vento, condições da água e da potência de frenagem.

O sistema iBR não afeta o movimento para trás.

Ele não pode evitar que o jet derive devido à correnteza ou ao vento.

EQUIPAMENTOS DE SEGURANÇA

Equipamentos de segurança necessários

O piloto e os passageiros devem vestir um dispositivo pessoal de flutuação (PFD) homologado, adequado para uso em um jet.

O piloto e os passageiros devem ter fácil acesso a óculos não estilhaçável, caso as condições de percurso ou as preferências pessoais justifiquem.

O vento, os respingos de água e a velocidade podem causar lacrimejamento e criar visão enevoada.

Como proprietário do jet, você é responsável por garantir que todos os equipamentos de segurança requeridos estejam a bordo. Você também deve pensar em fornecer os equipamentos adicionais conforme necessário para sua segurança e dos seus passageiros. Verifique as normas estaduais e locais sobre equipamentos de segurança requeridos.

Os equipamentos de segurança requeridos pela legislação são obrigatórios. Se a legislação local requerer equipamentos adicionais, eles devem ser aprovados pelas autoridades competentes. Os requisitos mínimos incluem o seguinte:

- Dispositivos pessoais de flutuação (PFD)
- Uma retinida flutuante de 15 m, no mínimo
- Uma lanterna impermeável ou sinalizadores homologados
- Dispositivo de sinalização
- Dispositivos sonorizadores (corneta ou apito).

Equipamentos de proteção recomendados

O piloto e os passageiros de jets devem vestir equipamentos de proteção, incluindo:

- Uma roupa de mergulho ou uma roupa grossa e justa de trama estreita que proporcione proteção equivalente. Como exemplo, uma bermuda fina de ciclismo não é apropriada. Ferimentos internos graves podem ocorrer se a água entrar com força nas cavidades do corpo ao cair na água ou ficar próximo ao bocal de propulsão a jato. Trajes de banho comuns não protegem adequadamente contra a entrada forçada de água nas cavidades inferiores do corpo masculino e feminino.
- Também são recomendados calçados, luvas, óculos de proteção ou comuns. Recomenda-se o uso de algum tipo de proteção leve e flexível nos pés. Isso ajudará a reduzir possíveis ferimentos, caso você pise em objetos cortantes submersos.

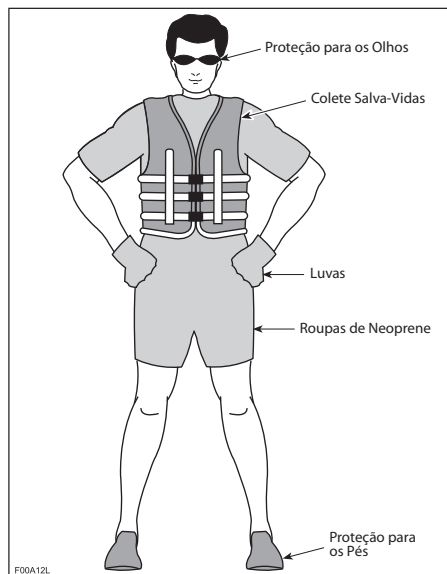

Dispositivos pessoais de flutuação (PFD)

Todas as pessoas a bordo de um jet recreativo devem usar um dispositivo de flutuação pessoal (PFD) o tempo todo. Verifique se esses PFDs atendem às regulamentações de seu país.

Um PFD permite flutuar, ajudando a manter a cabeça fora da água e uma posição satisfatória do corpo dentro da água. Deve-se considerar o peso e a idade ao escolher um PFD. A flutuação fornecida pelo PFD deve suportar o seu peso dentro da água. O tamanho do PFD deve ser adequado ao usuário. O peso e a largura da caixa torácica são os métodos comuns para dimensionar os PFD. É sua responsabilidade garantir o número e tipo adequados de PFD a bordo para atender a legislação local e federal e que seus passageiros saibam onde estão e como usá-los.

Tipos de PFD

Existem cinco tipos homologados de PFD.

PFD Tipo I, para vestir, apresenta a maior flutuação. O seu desenho permite virar a maioria das pessoas inconscientes na água, da posição com o rosto para baixo para uma posição com o rosto para cima, vertical ou ligeiramente inclinada para trás. Ele pode aumentar consideravelmente as chances de sobrevivência. O tipo I é o mais eficiente para todos os tipos de água, especialmente em alto mar, onde o socorro pode demorar a chegar. Ele também é o mais eficaz em águas turbulentas.

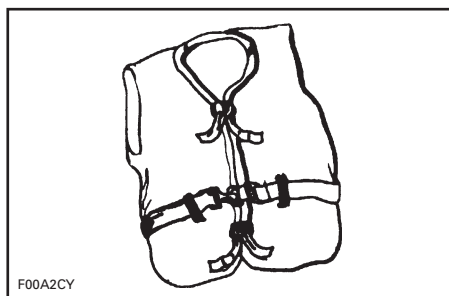

TIPO I — PARA VESTIR

PFD Tipo II, para vestir, vira a pessoa que o veste da mesma maneira que o Tipo I, mas não tão eficazmente. Nas mesmas condições, o Tipo II não vira tantas pessoas quanto o Tipo I. Este PFD é preferível quando houver a possibilidade de socorro rápido, como em áreas onde haja normalmente outras pessoas praticando atividades aquáticas.

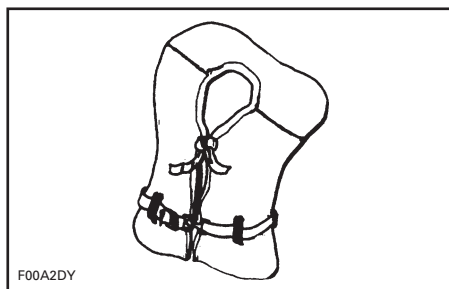

TIPO II — PARA VESTIR

PFD Tipo III, para vestir, permite que os usuários se coloquem em posição vertical ou ligeiramente inclinada para trás. Ele não vira o usuário. Ele mantém a pessoa em posição vertical ou ligeiramente inclinada para trás e não tem tendência de virar o usuário com o rosto para baixo. Ele possui a mesma flutuação do Tipo II e pode ser adequado para zonas onde haja normalmente outras pessoas praticando atividades aquáticas.

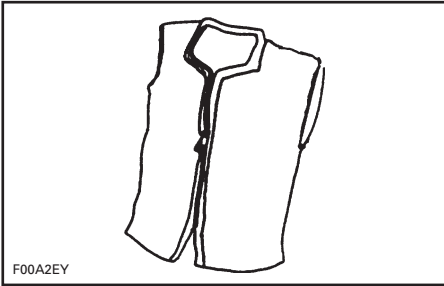

TIPO III — PARA VESTIR

PFD Tipo V, para vestir, deve ser inflado. Quando inflado, ele oferece flutuação equivalente aos tipos I, II ou III. Entretanto, quando vazio ele pode não suportar algumas pessoas.

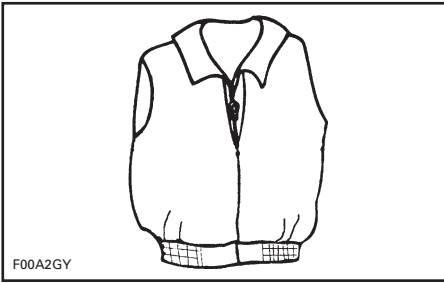

TIPO V — PARA VESTIR

Capacetes

Algumas Considerações Importantes

Os capacetes são projetados para oferecer alguma proteção em caso de impacto na cabeça. Na maioria dos esportes motorizados, os benefícios de se usar um capacete claramente superam as desvantagens. Entretanto, no caso de esportes aquáticos motorizados, tais como pilotar jets, isto não é necessariamente verdade, pois existem alguns riscos associados à água.

Benefícios

Um capacete ajuda a reduzir o risco de ferimentos no caso de um impacto da cabeça contra uma superfície dura, como outro barco no caso de uma colisão.

Similarmente, um capacete com uma proteção para queixo pode ajudar a prevenir ferimentos no rosto, mandíbula ou dentes.

Riscos

Por outro lado, em algumas situações, ao cair do jet, os capacetes tendem a reter a água como um “balde”, aplicando tensões severas no pescoço ou na coluna. Isto poderia causar asfixia, ferimentos graves ou permanentes no pescoço ou na coluna, ou morte.

Os capacetes podem também interferir na visão periférica e na audição, ou aumentar o cansaço, contribuindo para aumentar o risco de uma colisão.

Pesando os Riscos x Benefícios

Para poder decidir se você deve ou não usar um capacete, é melhor levar em consideração o ambiente específico onde você irá pilotar, além de outros fatores como a experiência pessoal. Haverá muito trânsito na água? Qual o seu estilo de pilotagem?

Conclusão

Como cada opção minimiza alguns riscos, mas aumenta outros, antes de cada passeio você deve decidir se usará ou não um capacete baseado na sua situação específica.

Se você decidir usar um capacete, deve então decidir qual tipo é mais apropriado para as circunstâncias. Procure capacetes que atendam os padrões do DOT (INMETRO) ou Snell, e se possível, escolha um projetado para esportes aquáticos motorizados.

Equipamentos adicionais recomendados

Recomenda-se que você adquira equipamentos adicionais para uma navegação segura e agradável. Esta lista, não exaustiva, inclui itens que você deve pensar em adquirir.

- Pequeno kit de ferramentas
- Mapa local

- Kit de primeiros socorros
- Cabo de reboque
- Sinalizadores
- Remo
- Âncora
- Cordas de amarração

Um celular em um saco ou recipiente impermeável também é considerado útil para os navegadores, quando em perigo ou apenas para contatar alguém em terra.

EXERCÍCIOS PARA PRATICAR

É sempre uma boa ideia praticar e ficar familiarizado com todos os controles, funções e características de manuseio de seu jet antes de começar a pilotar na água.

Sempre prenda o cordão de segurança ao interruptor de desligamento do motor e o clipe ao PFD ou a uma pulseira.

Onde praticar os exercícios

Encontre um local adequado para praticar os exercícios. Verifique se a área atende aos seguintes requisitos:

- Sem tráfego
- Sem obstáculos
- Sem banhistas
- Sem correntes
- Amplo espaço de manobra
- Profundidade da água adequada

Exercícios para praticar

Pratique sozinho os exercícios a seguir.

Curvas

Pratique as curvas em círculos nas duas direções em velocidade baixa. Quando estiver se sentindo confortável com o exercício, aumente o grau de dificuldade fazendo alguns números 8 na água.

Quando estiver dominado os exercícios, repita-os em maior velocidade.

Distâncias de parada

Pratique parar os jets em linha reta em diferentes velocidades e forças de frenagem.

Lembre-se que a velocidade do jet, a carga, as condições da água, a corrente e o vento também afetam as distâncias de parada.

Marcha a ré

Pratique a marcha a ré para saber como o jet opera em marcha a ré e reage com entradas de aceleração.

NOTA: Sempre pratique este exercício em velocidade baixa.

Evitando um obstáculo

Pratique como evitar obstáculos (escolha um ponto virtual na água) manobrando o jet e mantendo a aceleração.

Repita o exercício, mas, desta vez, solte o acelerador enquanto vira.

NOTA: Com este exercício, você aprenderá que precisa acelerar para virar o jet em uma direção diferente.

Atracação

Pratique a atracação usando o acelerador, a alavanca do iBR e a direção para familiarizar-se com a resposta do jet e para desenvolver boas habilidades de controle.

NOTA: Lembre-se que a direção é invertida ao mover para trás.

Fatores importantes que não devem ser negligenciados

Além disso, lembre-se sempre que as seguintes condições têm um impacto direto em como o seu jet irá se comportar e responder a diferentes entradas:

- Cargas
- Correntes
- Vento
- Condições da água

Fique sempre alerta a essas condições, e adapte-as de acordo. Se possível, pratique mais nessas condições.

Para manobras delicadas, o melhor conselho é sempre tentar reduzir a velocidade ao máximo.

REGRAS DE NAVEGAÇÃO

Regras Operacionais

Pilotar um jet pode ser comparado com dirigir em rodovias e estradas não sinalizadas. Para prevenir colisões ou evitar os outros navegadores, é necessário seguir um sistema de regras operacionais. Não é apenas bom senso... é a lei!

Mantenha normalmente a direita e evite colisões com segurança, mantendo uma distância segura dos outros jets, barcos, pessoas e objetos.

A ilustração a seguir identifica diferentes partes do barco que são usadas como pontos de referência direcional, a proa sendo a frente do barco. O lado de bombordo do barco (lado esquerdo) é visualmente identificado por uma luz VERMELHA fora da proa e o lado de estibordo (lado direito) por uma luz VERDE.

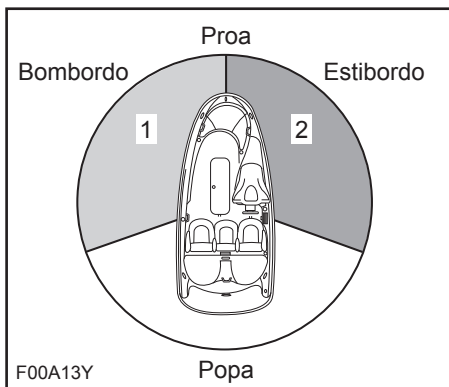

TÍPICA - PONTOS DE REFERÊNCIA DIRECIONAL

1. Luz VERMELHA
2. Luz VERDE (zona de dar preferência de passagem)

Cruzamento

Dê preferência a um jet que esteja à sua frente e à direita. Nunca atravesse na frente de um barco, você deve ver a luz VERMELHA dele, ele deve ver a sua luz VERDE (ele tem a preferência).

Os jets (PWC) não possuem estas luzes coloridas, mas a regra também se aplica.

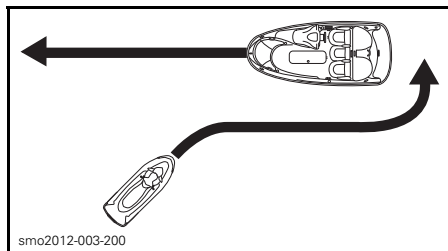

TÍPICA

Como em um semáforo, se vir uma luz VERMELHA, PARE, dê a preferência. O outro barco está à sua direita e ele tem a preferência de passagem.

Se vir uma luz VERDE, passe com cuidado. O outro barco está à sua esquerda, você tem a preferência de passagem.

Encontro frente a frente

Mantenha a direita.

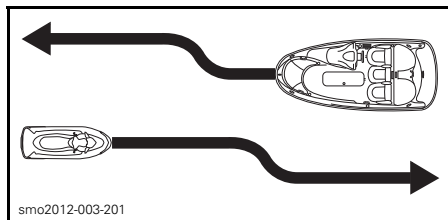

TÍPICA

Ultrapassagem

Dê a preferência a outros barcos e fique longe.

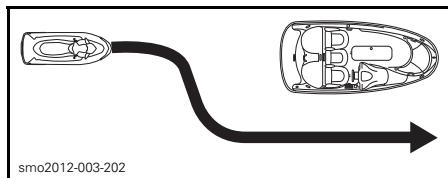

TÍPICA

Sistema de navegação

Recursos de navegação, como sinais ou boias, podem ajudá-lo a identificar águas seguras. As boias indicarão se você deve se manter à direita (estibordo) ou à esquerda (bombordo) da boia, ou em qual canal você pode continuar. Elas também podem indicar se você está entrando em uma área restrita ou controlada, como uma zona de baixa velocidade. Elas também podem indicar riscos ou informações de navegação pertinentes. Os sinais podem estar na praia ou na água. Eles também podem indicar limites de velocidade, proibição de barcos a motor ou navegação, ancoragem e outras informações úteis (A forma de cada tipo de sinal fornecerá a informação).

Certifique-se de conhecer e entender o sistema de navegação aplicável à área de navegação onde pretende usar o jet.

Evitar colisões

Não solte o acelerador para tentar se afastar de um obstáculo. A potência do motor e o empuxo da bomba de jato são necessários para virar o jet.

Fique sempre atento a outros banhistas, outros barcos ou objetos, especialmente ao fazer curvas. Esteja alerta às condições que possam limitar sua visibilidade ou bloquear sua visão dos outros.

Respeite os direitos dos outros banhistas e/ou transeuntes e mantenha sempre uma distância segura de todos os demais jets, barcos, pessoas e objetos.

Não salte esteiras ou ondas, não navegue na linha de arrebentação nem tente espirrar ou jogar água nos outros com seu jet. Você pode avaliar mal a capacidade do jet e as suas habilidades e bater em um barco ou em uma pessoa.

Este jet é capaz de fazer curvas mais fechadas do que outros barcos, entretanto, a não ser em uma emergência,

não faça viradas bruscas em alta velocidade. Estas manobras tornam mais difícil que os outros desviem de você ou entendam para onde você está indo. Além disso, você e/ou seus passageiros podem ser ejetados do jet.

Diferentemente da maioria dos jets, este possui um sistema de frenagem (iBR)

Ao pilotar um jet equipado com iBR, fique ciente de que os outros barcos que o sigam ou operem nas proximidades podem não ser capazes de parar tão rápido.

Quando estiver em alta velocidade e o freio for acionado, uma nuvem de água irá disparar no ar atrás do jet, indicando uma manobra de frenagem.

É importante informar o piloto de um jet que pretende segui-lo em uma formação de comboio, sobre a capacidade de frenagem e manobras de seu jet, o que a nuvem de água indica e que deve ser mantida uma maior distância entre vocês dois.

A distância de parada varia em função da velocidade inicial, carga, vento e condições da água.

Embora a manobra preferida para evitar um obstáculo seja desviar e acionar o acelerador, o iBR também pode ser usado para frear totalmente e virar na direção apropriada para evitar o obstáculo.

ABASTECIMENTO DE COMBUSTÍVEL

Procedimento de abastecimento

⚠ ADVERTÊNCIA

O combustível é inflamável e explosivo sob certas condições. Trabalhe sempre em áreas bem ventiladas. Não fume nem permita chamas ou faíscas nas vizinhanças.

1. Desligue o motor.

⚠ ADVERTÊNCIA

Desligue sempre o motor antes de reabastecer.

2. Não permita que alguém permaneça no jet.
3. Amarre o jet seguramente ao cais de abastecimento.
4. Tenha um extintor de incêndio à mão.
5. Abra a tampa do compartimento de armazenamento dianteiro.
6. Vagarosamente, gire a tampa de combustível no sentido anti-horário.

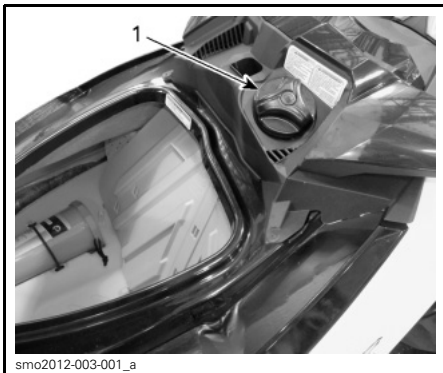

smo2012-003-001_a

TÍPICA

1. Tampa do tanque de combustível

⚠ ADVERTÊNCIA

Talvez o tanque de combustível esteja pressurizado. Ao remover a tampa do tanque de combustível, talvez vapores de combustível sejam liberados.

7. Insira a mangueira da bomba de gasolina no bocal de enchimento e encha o tanque de combustível.

⚠ ADVERTÊNCIA

Para evitar refluxo de combustível, encha o tanque lentamente para que o ar possa escapar do tanque de combustível.

8. Pare de encher imediatamente após soltar a manopla do bico da bomba de gasolina e aguarde um momento antes de remover a mangueira. Não recolha o bico da bomba de gasolina para colocar mais combustível no tanque.

⚠ ADVERTÊNCIA

Não encha o tanque até a boca ou até derramar e depois deixe o jet sob o sol. Com o aumento da temperatura, o combustível expande e pode transbordar.

9. Reinstale a tampa do tanque de combustível e aperte-a até o fim na direção horária.

⚠ ADVERTÊNCIA

Limpe sempre qualquer derramamento de combustível no jet.

10. Depois de reabastecer, sempre abra o assento para certificar-se de que não haja cheiro de vapor de gasolina no compartimento do motor.

 **ADVERTÊNCIA**

Não dê partida se houver gasolina ou presença de cheiro de vapor de gasolina.

Combustível recomendado

Use gasolina sem chumbo com a seguinte octanagem.

AVISO Nunca use outros combustíveis. Nunca use combustível com teor de etanol ou metanol superior a 10%. O uso de combustíveis não recomendados pode resultar em menor desempenho do motor e danos a partes importantes do sistema de combustível e do motor.

OCTANAGEM MÍNIMA	
Na América do Norte	87 (RON + MON)/2
Fora da América do Norte	92 RON

OCTANAGEM RECOMENDADA PARA UM DESEMPENHO MÁXIMO	
Na América do Norte	91 (RON + MON)/2
Fora da América do Norte	95 RON

INFORMAÇÕES PARA TRANSPORTE

AVISO O comprimento dos estrados de madeira do reboque, incluindo a largura do estrado deve ser ajustado para suportar toda a extensão do casco. As pontas dos dois estrados de madeira do reboque não devem exceder o comprimento do jet.

Assegure que as rodas do reboque estejam posicionadas de forma que o centro de gravidade do jet esteja ligeiramente à frente das rodas, para suportar adequadamente o peso desta.

⚠ ADVERTÊNCIA

Nunca incline este jet para uma extremidade ao transportar. Recomendamos que você transporte o jet na sua posição normal de uso.

Verifique as leis e regulamentos aplicáveis a puxar um reboque na sua região, especialmente os seguintes itens:

- Sistema de freios
- Peso de reboque do veículo
- Espelhos.

Tome as seguintes precauções ao rebocar o jet:

- Respeite a capacidade de carga máxima do veículo e a capacidade de peso no engate conforme recomendado pelo fabricante.
- Amarre o jet pelos olhais dianteiro e traseiro (proa/popa) para que ele fique bem preso ao reboque. Use amarras de sujeição adicionais se for necessário.
- Verifique se a tampa do tanque de combustível, a tampa do bagageiro dianteiro, a tampa do porta-luvas e o assento estejam travados corretamente.
- Respeite as precauções de segurança para transporte em reboque.

AVISO Não passe cordas ou amarras de sujeição sobre o assento ou puxadores, pois eles podem ser permanentemente danificados. Enrole as cordas ou amarras com trapos ou protetores semelhantes, onde elas possam tocar o corpo do jet.

⚠ ADVERTÊNCIA

Garanta que o assento esteja bem travado antes de colocar no reboque.

Uma capa Sea-Doo pode proteger o jet, principalmente ao transportar em estradas de terra, para evitar que a poeira entre pelas aberturas de tomada de ar.

⚠ ADVERTÊNCIA

Ao rebocar o jet, NUNCA deixe nenhum equipamento nele.

ETIQUETAS IMPORTANTES NO PRODUTO

Etiquetas

Este produto vem com etiquetas contendo importantes informações de segurança.



ETIQUETA LOCALIZADA NO GUIDÃO

Etiquetas de segurança do jet

As etiquetas ilustradas nas páginas a seguir estão no seu jet. Se estiverem faltando ou estiverem danificadas, elas podem ser substituídas gratuitamente. Procure uma concessionária autorizada Sea-Doo.

Leia com atenção as seguintes etiquetas antes de pilotar este jet.

NOTA: A primeira ilustração do jet indica as posições aproximadas das diversas etiquetas. Uma linha pontilhada indica que a etiqueta não está na superfície externa e que o assento ou algum tipo de tampa deve ser aberto para se ver a etiqueta.

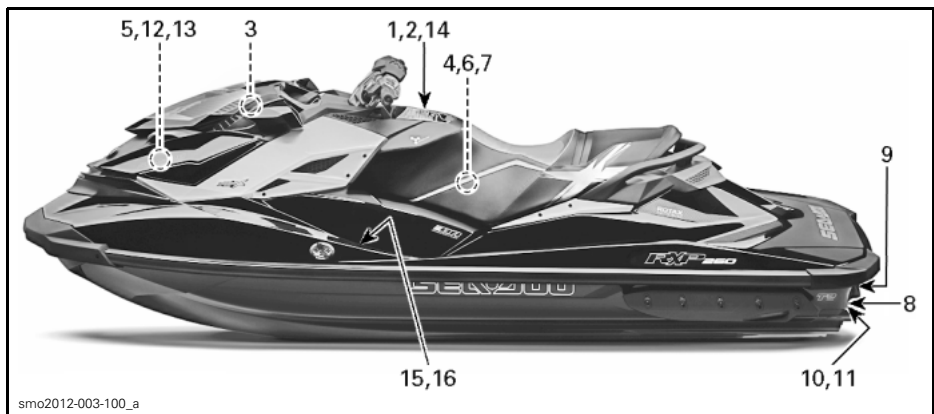

LOCALIZAÇÃO DAS ETIQUETAS DE SEGURANÇA DO JET

⚠️ ADVERTÊNCIA

Com os jets, as possíveis colisões resultam em mais FERIMENTOS E MORTES do que com qualquer outro tipo de acidente.

PARA EVITAR COLISÕES: FIQUE CONSTANTEMENTE ATENTO À MOVIMENTAÇÃO AO SEU REDOR de pessoas, objetos e outros jets. Esteja alerta às condições que possam limitar sua visibilidade ou bloquear sua visão de outras pessoas.

DIRIJA DEFENSIVAMENTE em velocidades seguras e mantenha distância de pessoas, objetos e outros jets.



- Não siga diretamente atrás de outros jets ou barcos.
- Não aproxime-se de outras pessoas para jogar água sobre elas.

• Evite curvas acentuadas ou outras manobras que dificultem que as outras pessoas desviem de você ou

entendam para onde você está indo.

- Evite áreas com objetos submersos ou águas rasas.

TOME UMA AÇÃO IMEDIATA para evitar colisões. Lembre-se, geralmente os jets e outros barcos não têm freios.

NÃO SOLTE O ACELERADOR PARA TENTAR SE AFASTAR DE OBJETOS - VOCÊ PRECISA USAR O ACELERADOR PARA VIRAR. Antes de dar a partida no jet, sempre inspecione o acelerador e os controles de direção para ver se estão funcionando corretamente.

Siga as regras de navegação e as leis locais que se aplicam aos jets. Consulte o Manual do Proprietário para obter mais informações.

A embarcação só comporta um operador e um passageiro (181 kg).

INSTRUÇÕES IBR

IBR - FUNÇÕES DE FREIO E RÉ INTELIGENTES:

Como frear

- Aperte a alavanca do freio

Como dar ré

- Mantenha a alavanca do freio acionada

Como avançar

- Aperte a alavanca do acelerador para engatar a marcha e sair do ponto morto.

Aperte a alavanca do acelerador para acelerar.

Como voltar para o ponto morto

- Aperte a alavanca do freio

Consulte o Manual do Proprietário para obter mais informações.

219903507

219903507A_en

ETIQUETA 1

ADVERTÊNCIA

Para reduzir o risco de FERIMENTOS SÉRIOS OU MORTE: USE UM DISPOSITIVO DE FLUTUAÇÃO PESSOAL (PFD). Todos os ocupantes devem usar um PFD aprovado pela Guarda Costeira que seja adequado para uso em jets (PWCs).



PFD

Parte de baixo de roupa de mergulho

VISTA ROUPAS PROTETORAS. Podem ocorrer ferimentos internos graves se a água for forçada para dentro das cavidades corporais, como resultado de cair na água ou ficar próximo ao bocal de propulsão. Roupas de natação comuns não protegem adequadamente contra a entrada forçada da água dentro das aberturas inferiores do corpo de homens e mulheres. Todos os ocupantes devem usar partes de baixo de roupas de mergulho ou roupas que forneçam proteção equivalente (consulte o Manual do Proprietário). Também são recomendados calçados, luvas, óculos de proteção ou comuns.

CONHEÇA AS LEIS DE NAVEGAÇÃO. A BRP recomenda uma idade mínima para o piloto de 16 anos. Descubra quais são a idade mínima para o piloto e os requisitos de treinamento de seu país. Recomenda-se fazer um curso de segurança em embarcações (talvez isso seja um requisito obrigatório em seu país).

PRENDA O CABO DE DESLIGAMENTO DO MOTOR (CORDÃO DE SEGURANÇA) ao PFD e mantenha-o longe dos guidões para que o motor pare se o piloto cair. Depois de pilotar, remova o cordão de segurança do jet para evitar o uso não autorizado por crianças ou terceiros.

PILOTE DENTRO DE SEUS LIMITES E EVITE MANOBRAS AGRESSIVAS para reduzir o risco de perda de controle, ejeção e colisão. Esta é uma embarcação de alto desempenho, não um brinquedo. Fazer curvas acentuadas ou pular ondas pode aumentar o risco de ferimentos nas costas ou na cabeça (paralisia), ferimentos no rosto ou pernas, tornozelos ou outros ossos quebrados. Não pule ondas ou marolas de esteiras.

NÃO ACIONE O ACELERADOR QUANDO HOUVER ALGUÉM ATRÁS DO JET - desligue o motor ou mantenha-o em ponto morto. A água e/ou os detritos que saem do bocal de propulsão do jet podem causar ferimentos graves.

FIQUE LONGE DA GRADE DE ENTRADA enquanto o motor estiver ligado. Coisas como cabelos longos, Aroupas largas ou tiras do PFD podem ficar presas nas partes móveis, causando ferimentos graves ou afogamento.



Bocal de propulsão do jet

Grade de entrada

NUNCA PILOTE DEPOIS DE CONSUMIR DROGAS OU ALCÓOL. LEIA E SIGA O MANUAL DO PROPRIETÁRIO.

219903508

219903508A_en

ETIQUETA 2

32

INFORMAÇÕES SOBRE SEGURANÇA

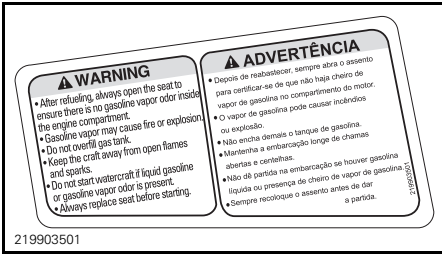

ETIQUETA 3

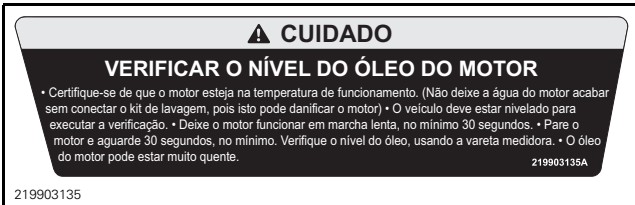

ETIQUETA 4

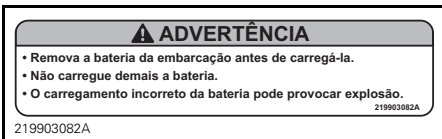

ETIQUETA 5

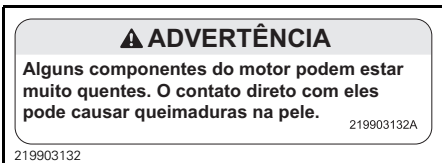

ETIQUETA 6



ETIQUETA 7

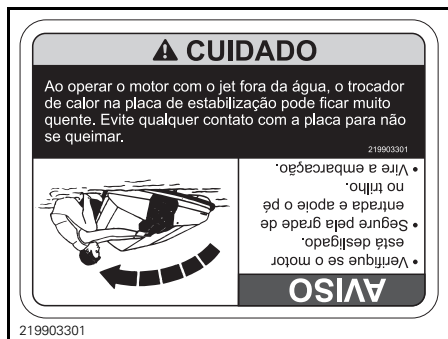

ETIQUETA 8



ETIQUETA 9



ETIQUETA 10



ETIQUETA 11



ETIQUETA 12

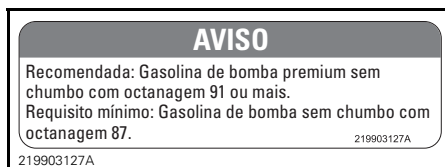

1. Etiqueta 13



219904040

⚠ ADVERTÊNCIA

Familiarize-se com este jet. Ele pode exceder em desempenho outros jets que você já tenha pilotado. Este é um jet de alto desempenho. Pilotos inexperientes poderão ignorar os riscos e serem surpreendidos pelo comportamento específico deste jet, tanto em águas turbulentas como em águas calmas.

219904040

CANADIAN COMPLIANCE NOTICE
AVISO DE CONFORMIDADE DO CANADÁ

MAXIMUM RECOMMENDED SAFE LIMITS LIMITES DE SEGURANÇA MÁXIMOS RECOMENDADOS	
	kg lbs/lb
 + 	kg lbs/lb

CATEGORY / CATEGORIA: C
 MAXIMUM WAVE / ONDA MÁXIMA 2.0 m
 MAXIMUM WIND SPEED/VELOCIDADE MÁXIMA DO VENTO 33.0 knots/nós

BOMBARDIER RECREATIONAL PRODUCT INC.
BOMBARDIER PRODUITS RECREATIF INC.
 VALCOURT, QUÉBEC, CANADA (YDV) 

MODEL / MODELO:

THE MANUFACTURER DECLARES THAT THIS PRODUCT COMPLIES WITH THE CONSTRUCTION REQUIREMENTS OF THE SMALL VESSEL REGULATIONS, AS THEY READ ON THE DAY ON WHICH THE CONSTRUCTION OF THE VESSEL WAS STARTED OR ON THE DAY ON WHICH THE VESSEL WAS IMPORTED.
 O FABRICANTE DECLARA QUE ESTE PRODUTO ESTÁ EM CONFORMIDADE COM OS REQUISITOS DE FABRICAÇÃO DE PEQUENAS EMBARCAÇÕES, CONFORME LIDOS NO DIA EM QUE A FABRICAÇÃO DA EMBARCAÇÃO FOI INICIADA OU NO DIA EM QUE A EMBARCAÇÃO FOI IMPORTADA.



219903554

ETIQUETA 15 - AVISO DE CONFORMIDADE DO CANADÁ (SOMENTE MODELOS CAN)



CATEGORIA DA EMBARCAÇÃO: C

Max.  = 2

Max.  +  = 181 kg

Bombardier Recreational Products Inc.

219904014

219904014A

ETIQUETA 16 - TÍPICO (JET FORA DA AMÉRICA DO NORTE)

219904040

ETIQUETA 14

Etiquetas de conformidade

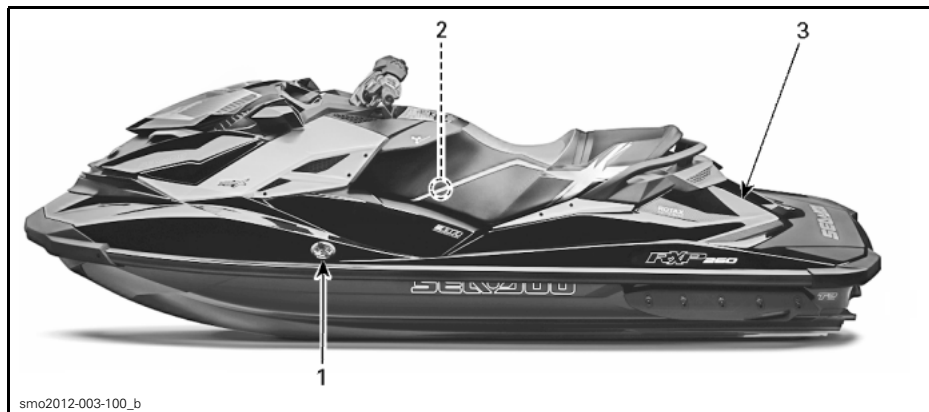

LOCALIZAÇÃO DA ETIQUETA DE CONFORMIDADE



ETIQUETA 1 - ETIQUETA DE CONTROLE DE EMISSÕES

ESTA EMBARCAÇÃO ESTÁ ISENTA DE CONFORMIDADE COM OS SEGUINTE PADRÕES DE SEGURANÇA DA GUARDA COSTEIRA AMERICANA EM VIGOR NA DATA DA CERTIFICAÇÃO:

- SISTEMA DE COMBUSTÍVEL
- EXIBIÇÃO DE INFORMAÇÕES
- CARREGAMENTO SEGURO DE CAPACIDADE
- VENTILAÇÃO ELÉTRICA
- FLUTUAÇÃO CONFORME AUTORIZADO PELA GARANTIA DE ISENÇÃO DA GUARDA COSTEIRA AMERICANA (CGB 88-001).

BOMBARDIER RECREATIONAL PRODUCTS INC.
565 DE LA MONTAGNE STREET VALCOURT, QUEBEC CANADA JOE 2L0

FABRICADO NO CANADÁ

219903510

ETIQUETA 3 - TÍPICO

EMISSION CONTROL INFORMATION
THIS ENGINE IS CERTIFIED TO OPERATE ON UNLEADED GASOLINE AND CONFORMS TO U.S. EPA & CALIFORNIA EMISSION / EVAP REGULATIONS FOR MARINE SI ENGINES.

EMISSION CONTROL INFORMATION

ENGINE FAMILY	FAMÍLIA DE MOTORES
FEL	FEL
ENGINE DISPLACEMENT	CILINDRADA DO MOTOR
EXHAUST EMISSION CONTROL SYSTEM	SISTEMA DE CONTROLE DE EMISSÃO DE GASES DE ESCAPAMENTO
POWER	POTÊNCIA

INFORMAÇÕES SOBRE CONTROLE DE EMISSÕES
ESTE MOTOR FOI APROVADO PARA FUNCIONAR COM GASOLINA SEM CHUMBO E ESTÁ EM CONFORMIDADE COM OS REGULAMENTOS SOBRE EMISSÕES/EVAP DA CALIFÓRNIA E DA EPA DE PARA MOTORES MARÍTIMOS DE IGNIÇÃO POR CENTELHA (SI).

SEE OPERATOR'S GUIDE FOR MAINTENANCE SPECIFICATIONS
LEIA AS ESPECIFICAÇÕES DE MANUTENÇÃO NO MANUAL DO PROPRIETÁRIO
BOMBARDIER RECREATIONAL PRODUCTS INC.

219903946

ETIQUETA 2

ETIQUETA COM DADOS TÉCNICOS



smo2012-003-100_c

Product covered by one or more of the following United States copyrights © and patents and their non-U.S. equivalents.
/ Produto coberto por um ou mais dos seguintes copyrights © e patentes dos Estados Unidos e seus equivalentes não americanos.

6,102,756 ; 6,124,809 ; 6,276,291 ; 6,332,422 ; 6,336,833 ; 6,390,869 ; 6,415,759 ; 6,419,533 ; 6,428,371 ;
6,435,119 ; 6,488,553 ; 6,533,623 ; 6,544,085 ; 6,546,888 ; 6,551,155 ; 6,568,376 ; 6,568,970 ; 6,591,819 ;
6,592,413 ; 6,592,415 ; 6,595,811 ; 6,601,528 ; 6,626,140 ; 6,668,742 ; 6,688,929 ; 6,708,653 ; 6,712,018 ;
6,769,942 ; 6,772,061 ; 6,772,706 ; 6,773,317 ; 6,796,858 ; 6,868,938 ; 6,884,129 ; 7,056,172 ; 7,070,467 ;
7,101,238 ; 7,128,014 ; 7,220,155 ; 7,341,015 ; 7,377,223 ; 7,467,594 ; 7,552,721 ; 7,607,958 ; 7,674,144 ;
7,699,010 ; 7,699,011 ; 7,708,609 ; 7,748,334 ; 7,803,025 ; 7,841,915 ; 7,849,808 ; 7,874,257 ; 7,901,259 ;
D603,319 ; D608,719 ; D630,995 ; D632,632 ; D632,632 ; DVH0092 (2001) ; DVH0469(2010)

aS, A.E.S., WAKE, WakeBoost X-Steering, iTC, GTX, S3, ECO, VTS, Sea-Doo, GTI, Learning Key,,
D-SEA-BEL, D.E.S.S., RXP, RXT, iS, iBR, S3Hull, iControl, X, O.T.A.S., ROTAX, T3, 4-TEC, BRP and
associated designs are trademarks of Bombardier Recreational Products Inc. or its affiliates./ e
desenhos associados são marcas registradas da Bombardier Recreational Products Inc.
ou de suas afiliadas. GTX is a trademark of Castrol Limited used under license. / GTX é marca
registrada da Castrol Limited, usada sob licença.

© 2010-2012 Bombardier Recreational Products Inc.
All rights reserved. / Todos os direitos reservados.

ACN 097 370 100

219903506

219903506

ETIQUETA 1 - PATENTE

INSPEÇÃO PRÉ-PARTIDA

ADVERTÊNCIA

Faça uma inspeção antes de cada partida. A inspeção pré-partida pode ajudá-lo a detectar um mal funcionamento ou problema. Corrija os problemas que descobrir para reduzir o risco de uma quebra ou acidente. Procure uma concessionária autorizada Sea-Doo, se necessário.

O que fazer antes de lançar o jet na água

ADVERTÊNCIA

Antes de se verificar qualquer um dos pontos a seguir, o motor deve estar desligado e a tampa do cordão de segurança removida do interruptor de desligamento do motor (a menos que especificado em contrário).

Verifique os itens listados na tabela a seguir antes de lançar o jet na água.

ITEM	OPERAÇÃO	✓
Casco	Inspecionar.	
Entrada de água da bomba de jato	Inspecionar/limpar.	
Entrada de água da bomba de jato	Inspecionar/limpar.	
Bujões de drenagem	Apertar.	
Tanque de combustível	Reabastecer.	
Compartimento do motor	Verificar se há vazamentos de fluido e cheiro de vapor de gasolina.	
Verificar nível do óleo do motor	Verificar/completar.	
Nível do líquido de arrefecimento do motor	Verificar/completar.	
Sistema de direção	Verificar o funcionamento.	
Alavanca do acelerador	Verificar o funcionamento.	
Alavanca do iBR	Verificar o funcionamento.	
Tampa do compartimento de armazenamento dianteiro, porta-luvas e assento	Garanta que estejam fechados e travados.	
Interruptor de desligamento e botão de partida/parada do motor	Verificar o funcionamento.	

Casco

Inspecionar trincas e outros danos no casco.

Entrada de água da bomba de jato

Retire as algas, conchas, detritos e tudo o que possa limitar o fluxo de água e danificar a unidade de propulsão. Limpe conforme necessário. Se alguma obstrução não puder ser removida, encaminhe a uma concessionária autorizada Sea-Doo para manutenção.

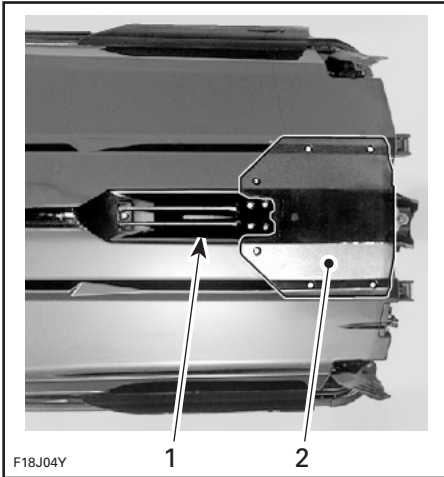

TÍPICA — INSPECIONE ESTAS ÁREAS

1. Entrada de água
2. Placa estabilizadora

Bujões de drenagem

Aperte os bujões de drenagem do bojo.

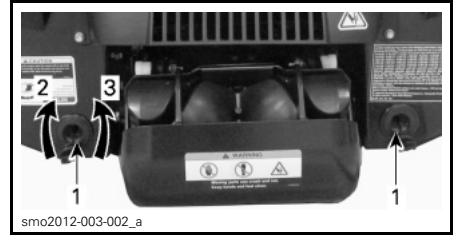

TÍPICO - LOCALIZAÇÕES DOS BUJÕES DE DRENAGEM DO BOJO

1. Bujões de drenagem
2. Apertar
3. Soltar

! ADVERTÊNCIA

Garanta que os bujões de drenagem do bojo estejam bem apertados antes de colocar o jet na água.

Tanque de combustível

Encha o tanque de combustível.

! ADVERTÊNCIA

Cumpra estritamente as instruções detalhadas no **PROCEDIMENTO DE ABASTECIMENTO**.

Compartimento do motor

Inspecione o compartimento do motor para detectar cheiro de vapor de combustível.

! ADVERTÊNCIA

Em caso de presença de qualquer vazamento ou cheiro de gasolina, não ligue a energia elétrica e não dê partida no motor. Consulte uma concessionária autorizada Sea-Doo antes de usar.

Para acessar o compartimento do motor, abra o assento.

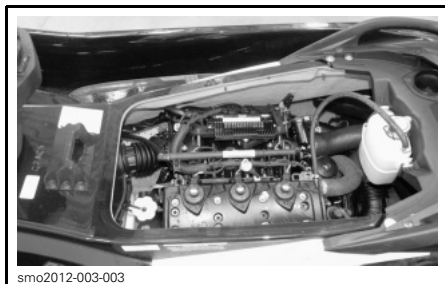

COMPARTIMENTO DO MOTOR, ASSENTO REMOVIDO

Óleo do motor

Garanta que o nível de óleo esteja dentro da especificação como descrito na seção *PROCEDIMENTOS DE MANUTENÇÃO*.

Líquido de arrefecimento do motor

Garanta que o nível do líquido de arrefecimento esteja dentro da especificação como descrito na seção *PROCEDIMENTOS DE MANUTENÇÃO*.

Verifique vazamentos de líquido de arrefecimento no motor, no bojo e na placa de estabilização.

⚠ CUIDADO Ao operar o motor com o jet fora da água, o motor e o trocador de calor na placa de estabilização podem ficar muito quentes. Evite qualquer contato com peças quentes do motor e com a placa de estabilização para não se queimar.

Sistema de direção

Com a ajuda de alguém, verifique se a direção se movimenta livremente.

Quando o guidão estiver na horizontal, o bocal da bomba de jato deve estar na posição reta para a frente. Verifique se a bomba de jato gira facilmente na mesma direção do guidão (por exemplo, quando o guidão é virado para a esquerda, a abertura do bocal deve apontar na direção do lado esquerdo do jet).

⚠ ADVERTÊNCIA

Verifique o guidão e o funcionamento respectivo do bocal de direção antes de dar a partida. Nunca vire o guidão enquanto alguém estiver próximo da popa do jet. Fique longe das peças móveis de direção (bocal, reversor do iBR, eixos, etc).

Alavanca do acelerador

Verifique se a alavanca de comando do acelerador eletrônico (ETC) funciona livre e contínua. Ela deve voltar à sua posição inicial imediatamente após ser solta.

⚠ ADVERTÊNCIA

Verifique o funcionamento da alavanca do acelerador antes de ligar o motor. Se você sentir algum atrito na alavanca do acelerador, consulte uma concessionária autorizada Sea-Doo.

Alavanca do iBR

Verifique se a alavanca do iBR funciona livre e contínua. Ela deve voltar à sua posição inicial imediatamente após ser solta.

⚠ ADVERTÊNCIA

Verifique o funcionamento da alavanca do iBR antes de ligar o motor. Se você sentir algum atrito na alavanca do iBR, consulte uma concessionária autorizada Sea-Doo.

Compartimento de armazenamento, porta-luvas e assento

Garanta que todos os equipamentos de segurança e sobrevivência necessários, e qualquer carga adicional, estejam devidamente guardados nos compartimentos de armazenamento fornecidos.

Certifique-se de que a cobertura dianteira, o porta-luvas e o assento estejam fechados e travados.

ADVERTÊNCIA

Verifique se o assento, o porta-luvas e o compartimento de armazenamento dianteiro estão bem travados.

Interruptor de desligamento e botão de partida/parada do motor

Pressione o botão de partida uma vez sem instalar o cordão de segurança na coluna no interruptor de desligamento do motor.

Instale o cordão de segurança no interruptor de desligamento do motor.

Pressione o botão de partida/parada para dar partida no motor, depois desligue-o pressionando o botão de partida/parada pela segunda vez.

NOTA: Para poder dar a partida no motor, o cordão de segurança deve ser corretamente instalado no interruptor de desligamento do motor dentro de 5 segundos após o pressionamento do botão de partida/parada.

Religue o motor, depois desligue-o removendo o cordão de segurança do interruptor de desligamento.

ADVERTÊNCIA

Caso o cordão de segurança esteja solto ou não pare no interruptor de desligamento do motor, substitua-o imediatamente para evitar o uso inseguro. Se ao remover o cordão de segurança do interruptor de desligamento do motor ou ao pressionar o botão de partida/parada o motor não desligar, não use o jet. Procure uma concessionária autorizada Sea-Doo.

O que fazer depois de lançar o jet na água

Verifique os itens listados na tabela a seguir após lançar o jet na água e antes de sair para um passeio.

ITEM	OPERAÇÃO	✓
Central de informações	Verificar o funcionamento.	
Sistema de freio e ré inteligentes (iBR)	Verificar o funcionamento.	
Sistema de Ajuste Variável (Variable Trim System - VTS) (como aplicável)	Verificar o funcionamento.	

Central de informações (Instrumento)

1. Pressione o botão de partida/parada uma vez e instale a tampa do cordão de segurança no interruptor de desligamento do motor.
2. Enquanto a central de informações passa pelo ciclo da função de auto-teste, certifique-se de que todas as indicações se acendam.

ADVERTÊNCIA

Sempre prenda o clipe do cordão de segurança ao seu PFD ou ao pulso (necessário ter pulseira).

Sistema iBR

AVISO Certifique-se que haja espaço suficiente à frente e atrás do jet para realizar com segurança o teste do sistema iBR, para evitar uma colisão. O jet se moverá durante o teste.

1. Remova as amarras que prendem o jet ao atracadouro.
2. Dê partida no motor e certifique-se de que o jet não se mova.
3. No guidão esquerdo, puxe totalmente a alavanca do iBR. O jet deve se deslocar lentamente para trás.

4. Solte a alavanca do iBR. Não deve haver nenhuma propulsão à ré.

! ADVERTÊNCIA

Antes de sair com o jet, sempre verifique se o sistema iBR está funcionando corretamente.

Sistema de Ajuste Variável (Variable Trim System - VTS)

Com o motor na posição à vante, use o sistema VTS para mover o bocal da bomba de jato para cima e para baixo alternadamente para verificar o funcionamento do VTS. Confirme o movimento do indicador de posição do VTS na central de informações.

Teste também as posições de ajuste predefinidas do VTS, clicando duas vezes no botão UP/DOWN do VTS (conforme aplicável ao modelo).

Consulte a subseção *INSTRUÇÕES DE OPERAÇÃO* para obter instruções detalhadas.

INFORMAÇÕES SOBRE O JET

COMANDOS

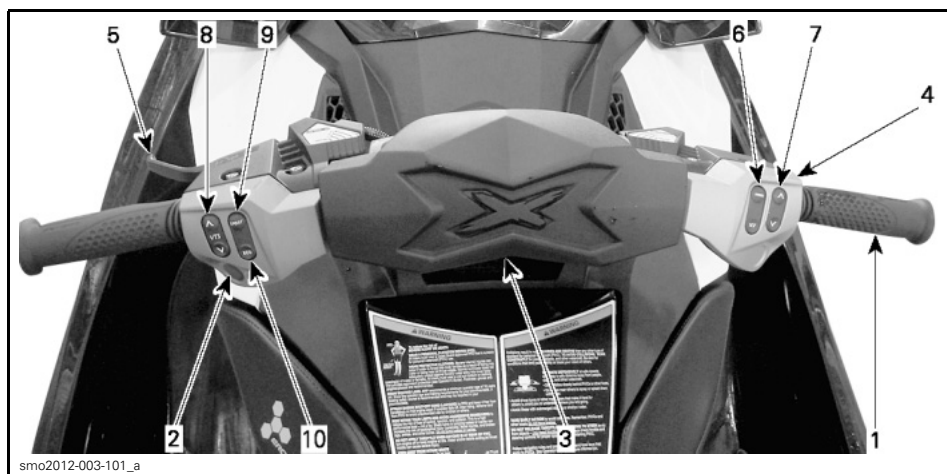

smo2012-003-101_a

RXP-X

NOTA: Alguns controles, indicações, funções e recursos descritos nesta seção podem não se aplicar a todos os modelos de jet, ou podem ser opcionais.

1) Guidão

O guidão controla a direção do jet. Durante a operação para a frente, virar o guidão para a direita vira o jet para a direita e vice-versa.

⚠ ADVERTÊNCIA

Verifique o guidão e o funcionamento respectivo do bocal de direção antes de dar a partida. Nunca vire o guidão enquanto alguém estiver próximo da popa do jet. Mantenha distância do sistema de propulsão.

Ao operar em marcha à ré, a direção se inverte. Ao virar o guidão para a direita em marcha à ré, o jet esterça para a esquerda.

2) Botão de partida/parada do motor

O botão de partida/parada do motor está localizado no guidão esquerdo. Ele é usado para ativar o sistema elétrico bem como para ligar e desligar o motor.

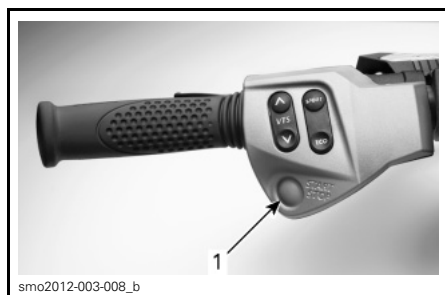

smo2012-003-008_b

TÍPICA

1. Botão de partida/parada

Ativando o sistema elétrico

Pressione o botão de partida/parada uma vez sem instalar o cordão de segurança na coluna no interruptor de desligamento do motor.

Isso ligará o sistema elétrico, a central de informações passará por um ciclo de autoteste e então será apagada após alguns segundos.

O sistema elétrico ficará ativado por 3 minutos aproximadamente após o botão de partida/parada ter sido pressionado.

NOTA: Se o botão de partida/parada for mantido pressionado sem que o cordão de segurança esteja instalado, os displays da central de informações permanecerão acesos enquanto o botão de partida/parada estiver pressionado.

Partida e parada do motor

Consulte a subseção *INSTRUÇÕES DE OPERAÇÃO* para obter instruções detalhadas.

3) Interruptor de desligamento do motor

Para permitir a partida do motor, o cordão de segurança deve estar encaixado com segurança no interruptor de desligamento do motor.



TÍPICA

1. Interruptor de desligamento do motor

⚠️ ADVERTÊNCIA

Sempre prenda o clipe do cordão de segurança ao dispositivo de flutuação pessoal (PFD) ou ao pulso do piloto (necessário usar pulseira).



TÍPICA

1. Cordão de segurança no interruptor de desligamento do motor
2. Clipe do cordão de segurança preso no PFD do operador

Para parar o motor, puxe o cordão de segurança do interruptor de desligamento do motor.

⚠️ ADVERTÊNCIA

Caso o motor desligue, a função de freio e o controle direcional do jet serão perdidos.

⚠️ ADVERTÊNCIA

Sempre desconecte o cordão de segurança quando o jet não estiver funcionando para evitar a partida acidental do motor ou o uso não autorizado por terceiros, crianças e para evitar furto.

Sistema de Segurança com Codificação Digital (Digitally Encoded Security System - D.E.S.S.)

O cordão de segurança contém uma chave D.E.S.S. programada para dar a ele um número serial eletrônico exclusivo. Isto é o equivalente a uma chave convencional.

O sistema D.E.S.S. faz a leitura do cordão de segurança que está instalado no interruptor de desligamento do motor e permite a partida do motor somente com as chaves que identifica.

O sistema D.E.S.S. proporciona grande flexibilidade. Você pode comprar cordões de segurança adicionais que tenham chaves D.E.S.S. programadas para o seu jet.

É possível programar um total de 10 chaves D.E.S.S. para o mesmo jet.

Para comprar uma chave programada para o seu jet, consulte o seu revendedor autorizado BRP Sea-Doo.

D.E.S.S. Reconhecimento da chave

Dois bipes curtos indicam que o sistema está pronto para dar a partida no motor. Se isto não ocorrer, consulte a seção *SOLUÇÃO DE PROBLEMAS*.

D.E.S.S. Tipos de chave

Podem ser usados três tipos de chave:

- Chave Normal
- Learning key (Chave Aprendizado)

Para facilitar o reconhecimento do tipo de chave, a boia do cordão de segurança vem com cores diferentes.

TIPO DE CHAVE	COR DA BOIA
Normal	Amarela ou Preta
Aprendizado	Verde



TÍPICA - CORDÕES DE SEGURANÇA

1. Chave Aprendizado, boia verde
2. Chave normal, boia amarela ou preta

A central de informações exibe o tipo de chave usada.

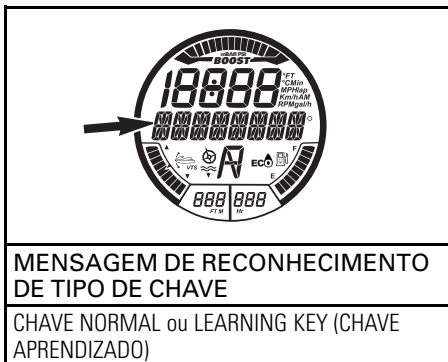

MENSAGEM DE RECONHECIMENTO DE TIPO DE CHAVE

CHAVE NORMAL ou LEARNING KEY (CHAVE APRENDIZADO)

A chave Aprendizado do Sea-Doo limita a velocidade do jet e o torque do motor, permitindo assim que usuários principiantes e pilotos menos experientes aprendam a operar o jet, enquanto adquirem a confiança e o controle necessários.

O modo Aprendizado também oferece a possibilidade de ajustar a velocidade máxima do jet.

Consulte os *MODOS DE OPERAÇÃO* para mais detalhes.

4) Alavanca do acelerador

A alavanca do acelerador que fica no guidão direito controla eletronicamente a velocidade do motor.

Para aumentar ou manter a velocidade do jet, puxe a alavanca do acelerador com o dedo.

Para diminuir a velocidade do jet, solte a alavanca do acelerador.

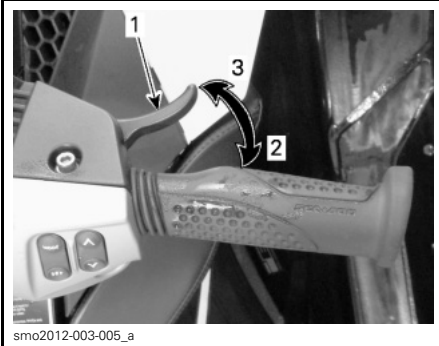

TÍPICA

1. Alavanca do acelerador
2. Para acelerar
3. Para desacelerar

A alavanca do acelerador é acionada por mola e deve voltar à posição de descanso quando não estiver pressionada.

5) Alavanca do iBR (Freio e ré inteligentes)

A alavanca do iBR que fica no guidão esquerdo pode comandar eletronicamente:

- Marcha a ré
- Ponto morto
- Frenagem

NOTA: Para ativar as funções do sistema iBR, é preciso usar um curso da alavanca de no mínimo 25%.

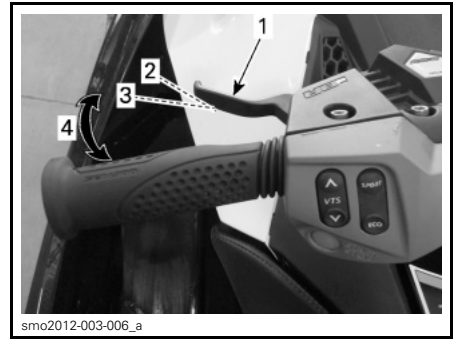

TÍPICA - ALAVANCA DO iBR

1. Alavanca do iBR
2. Posição de descanso da alavanca
3. Necessários 25% de curso para ativar a função do iBR
4. Faixa de operação

Em velocidades abaixo de 8 km/h, puxar a alavanca do iBR engatará a marcha a ré.

NOTA: Se a corrente de água estiver a 8 km/h ou acima, a ré não poderá ser engatada porque o limite de velocidade para a marcha a ré terá sido ultrapassado.

Em velocidades acima de 8 km/h, puxar a alavanca do iBR acionará o freio.

Quando a alavanca do iBR for solta após a frenagem ou a operação de marcha a ré, o ponto morto será engatado.

⚠ ADVERTÊNCIA

Se a alavanca do acelerador ainda estiver puxada ao soltar a alavanca do iBR, o movimento para a frente será iniciado após um pequeno atraso. Se não quiser acelerar para a frente, solte a alavanca do acelerador.

NOTA: A posição de ponto morto pode ser definida ajustando-se o sistema iBR.

Consulte a subseção *INSTRUÇÕES DE OPERAÇÃO* para obter instruções detalhadas.

6) Botão MODE (Modo)/SET (Definir)

Esses botões estão localizados no lado direito do guidão.

Pressione o botão MODE (Modo) para rolar nas várias funções disponíveis na central de informações.

Pressione o botão SET (definir) para selecionar a função desejada, para navegar em um submenu da função ou para salvar qualquer configuração modificada.

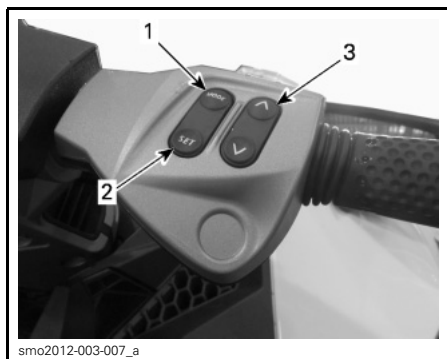

TÍPICA

1. MODE (Modo)
2. SET (Definir)
3. Botão PARA CIMA/PARA BAIXO

Consulte a subseção *INSTRUÇÕES DE OPERAÇÃO* para obter instruções detalhadas.

7) Botões PARA CIMA/PARA BAIXO

Esses botões estão localizados no lado direito do guidão.

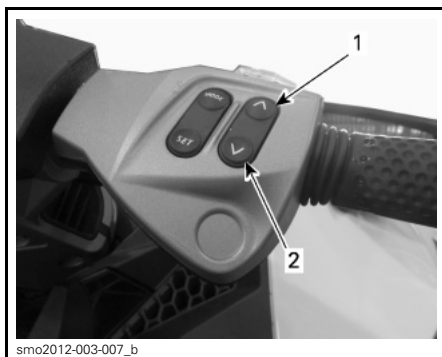

TÍPICA

1. PARA CIMA
2. PARA BAIXO

Os botões PARA CIMA/PARA BAIXO selecionam ou alteram uma configuração por meio da central de informações, como:

- Funções do instrumento
- Ajuste do ponto morto do iBR.

8) Botão VTS (Sistema de Ajuste Variável)

O botão do VTS está localizado no guidão esquerdo.

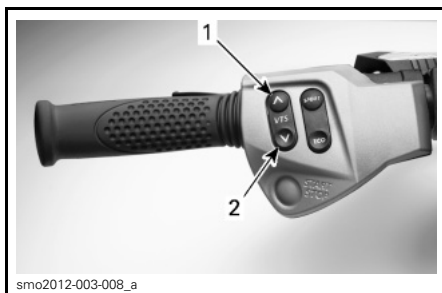

TÍPICA - BOTÃO DE CONTROLE DO VTS

1. Proa para cima
2. Proa para baixo

Este modelo de jet está equipado com um VTS programável de alto desempenho.

Ele proporciona os ajustes do jet através do ajuste da posição vertical do bocal de hidrojetato.

O VTS pode ser ajustado eletricamente para a estabilização desejada, ou em uma das duas posições de ajuste predefinidas.

Pressione o botão de controle do VTS (para cima/para baixo) para ajustar a estabilização do jet.

Consulte as *INSTRUÇÕES DE OPERAÇÃO* para mais detalhes.

9) Botão Sport (esportivo)

O botão Sport está localizado no guidão esquerdo.

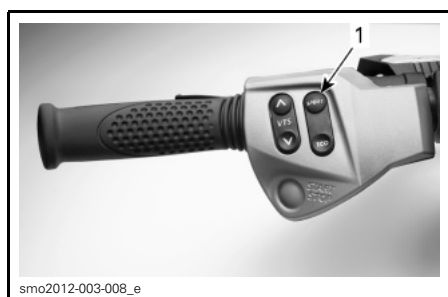

1. Botão Sport (esportivo)

Ele é usado para ativar ou desativar o modo SPORT.

Consulte os *MODOS DE OPERAÇÃO* para mais detalhes.

10) Botão ECO

O botão ECO está localizado no guidão esquerdo.



1. Botão ECO

Ele é usado para ativar ou desativar o modo ECO.

Consulte os *MODOS DE OPERAÇÃO* para mais detalhes.

CENTRAL DE INFORMAÇÕES (INSTRUMENTOS)

⚠️ ADVERTÊNCIA

Não ajuste o display enquanto estiver pilotando, você poderia perder o controle.

Descrição da central de informações

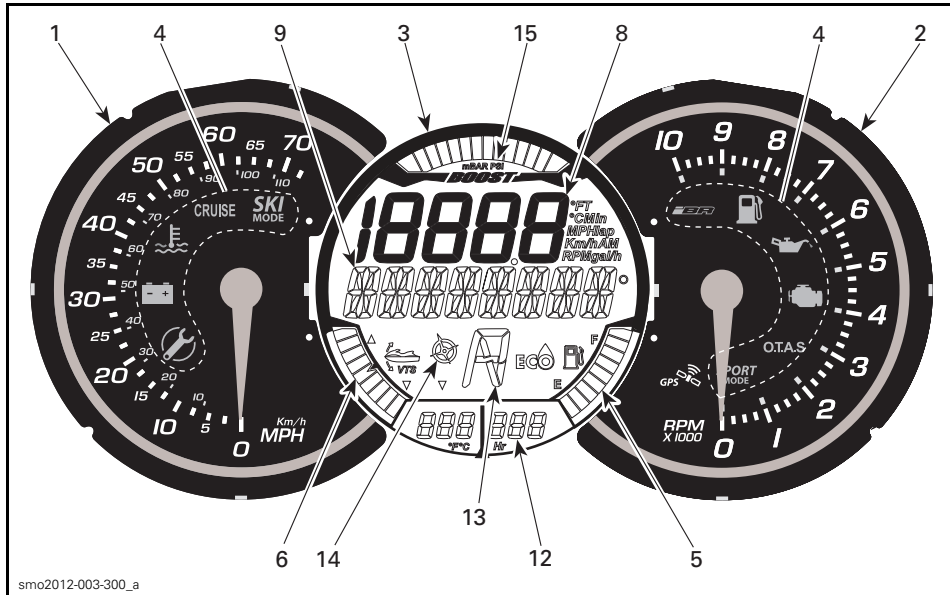

1) Velocímetro

O velocímetro, localizado no lado esquerdo da central de informações, fornece uma indicação analógica da velocidade do jet em milhas por hora (MPH) e quilômetros por hora (km/h).

A indicação de velocidade está baseada em um GPS (Sistema de Posicionamento Global) integrado à central de informações.

Se por algum motivo o sinal do GPS for perdido, é usado um modo padrão no qual a velocidade é calculada usando as informações recebidas de outros sistemas, para fornecer uma velocidade estimada do jet.

2) Tacômetro

O tacômetro fornece uma indicação analógica da rotação (RPM) do motor. Multiplique o número indicado por 1.000 para obter a RPM real do motor.

3) Display multifuncional

O display multifuncional, localizado no centro da central de informações, é capaz de exibir indicações diferentes simultaneamente.

Os displays numérico e multifuncional no indicador da tela digital podem ser usados para exibir várias indicações, ou para selecionar modos de operação e alterar configurações, como explicado nas seções respectivas.

Recursos do display multifuncional





	RXP-X
Indicação do nível de combustível	X
Display do medidor de horas	X
Indicação de profundidade da água	Opcional
Indicador do modo ECO	X
Indicação de posição do VTS	X
Bússola	X
Indicador de alimentação	X
X = Um X indica um recurso padrão Opcional = Recurso disponível como opcional N.A. = Não disponível	

4) Luzes indicadoras

As luzes indicadoras (lâmpadas sinalizadoras) informam o piloto sobre uma função selecionada ou uma anomalia do sistema.

Uma luz indicadora pode ser acompanhada de uma mensagem circulante no display multifuncional.

Veja na tabela a seguir as informações sobre as lâmpadas sinalizadoras usuais. Consulte *SISTEMA DE MONITORAMENTO* para detalhes sobre as lâmpadas sinalizadoras de defeitos.

LÂMPADAS SINALIZADORAS (ACESAS)	DISPLAY DE MENSAGENS	DESCRIÇÃO
	MAINTENANCE REMINDER (manutenção necessária)	Manutenção necessária. Leve seu jet para uma concessionária Sea-Doo para que a manutenção seja feita e para que o indicador de alerta de manutenção seja zerado.
	POUCO COMBUSTIVEL	Nível baixo de combustível, aprox. 25% da capacidade do tanque, 14 L ou sensor do nível de combustível desconectado.
	Nenhuma mensagem	Recurso não ativo neste modelo.
	Nenhuma mensagem	Recurso não ativo neste modelo.
	Mensagens MODO SPORT circulando	MODO SPORT ATIVADO Consulte a subseção <i>MODOS DE OPERAÇÃO</i> para mais detalhes.

5) Indicação do nível de combustível

Um medidor de barras localizado no lado direito inferior do display multifuncional indica continuamente a quantidade de combustível no tanque, durante a navegação.



Quando o tanque de combustível está cheio, ficam acesos 8 segmentos (barras) do indicador. O segmento superior não é usado.

Aviso de baixo nível de combustível

É ativado quando há apenas dois segmentos de combustível indicados (aproximadamente 25% da capacidade do tanque de combustível ou 14 L).

AVISO DE BAIXO NÍVEL DE COMBUSTÍVEL	
Últimos 2 segmentos do medidor de combustível	Piscando
Símbolo do tanque de combustível (LED)	
Aviso sonoro (um bipe longo)	Periodicamente
Mensagem de ALERTA DE POUCO COMBUSTÍVEL circulante	

6) Posição do VTS

A indicação da posição do VTS, localizada no lado inferior esquerdo da tela digital, mostra a atitude de navegação do jet.

Um único segmento de um indicador tipo medidor de barras é ativado para indicar a posição relativa da proa do jet.



Consulte *INSTRUÇÕES DE OPERAÇÃO* para mais detalhes sobre o uso do VTS.

7) Posição da iS

Não disponível para este modelo.

8) Display numérico

O display numérico é usado para fornecer uma variedade de indicações selecionadas pelo piloto usando a função EXIBIR no display multifuncional.

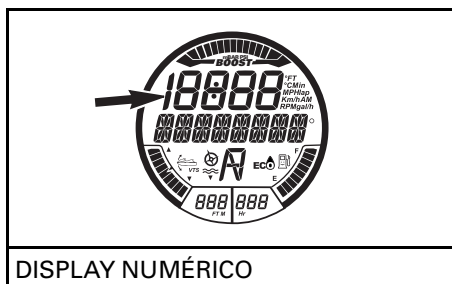

As indicações disponíveis dependem do modelo de jet ou opcional instalado.

INDICAÇÕES DISPONÍVEIS NO DISPLAY NUMÉRICO	RXP-X
Velocidade do jet	Indicação por padrão
Rotação do motor (RPM)	X
Temperatura do motor	X
Temperatura da água	N.A.
Relógio	X
Configuração da chave Aprendizado	X
Configuração da CRUISE SPEED (velocidade de cruzeiro)	Opcional
Configuração do MODO BAIXA VELOCIDADE	Opcional
Pré-ajuste de VTS	X
Configurações do VTS (pelo medidor)	N.A.
Configurações do MODO ESQUI	N.A.
Consumo de combustível (instante e média)	X
Autonomia do combustível (distância e autonomia em tempo)	X
LAP timer (Cronômetro e contador de voltas)	X
Velocidade máxima/RPM Velocidade média/RPM	X
Altitude	N.A.
X = Um X indica um recurso padrão Opcional = Recurso disponível como opcional N.A. = Não disponível	

Quando a central de informações é ligada, o display numérico retorna para a última indicação selecionada.

9) Display multifuncional

O display multifuncional é usado para:

- Exibir a mensagem de boas-vindas ao ligar o jet (WELCOME).
- Exibir a mensagem de reconhecimento da chave (KEY).

- Fornecer várias indicações conforme selecionadas pelo piloto.
- Ativar ou alterar várias funções ou modos de operação.
- Exibir as mensagens de ativação de função ou falhas do sistema.
- Exibir códigos de falhas.

NOTA: A indicação padrão no display multifuncional é a direção da bússola.

10) Display de profundidade da água

Não disponível para este modelo.

11) Display de temperatura da água

Não disponível para este modelo.

12) Display do medidor de horas (HR)

Exibe continuamente as horas acumuladas do motor.



DISPLAY DO HORÍMETRO

13) Posição do iBR

Fornece uma indicação da posição do reversor do iBR.

- N (ponto morto)
- F (para frente)
- R (marcha à ré).



INDICADOR DE POSIÇÃO DO iBR

14) Bússola

Um GPS integrado à central de informações fornece a indicação no display multifuncional.

Por padrão, os pontos cardeais, pontos cardeais intermediários, bem como o azimute nos quais o jet está navegando são exibidos no display multifuncional quando o jet está em movimento.

Para que uma indicação da bússola seja exibida, o GPS deve ter um bom enlace com os satélites de navegação.

Isto é confirmado quando o indicador de BÚSSOLA ativa fica visível na tela digital.

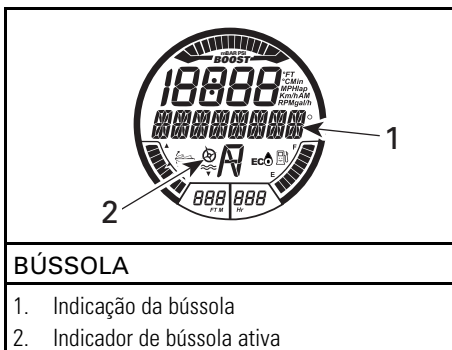

BÚSSOLA

1. Indicação da bússola
2. Indicador de bússola ativa

NOTA: A indicação da bússola só fica disponível acima de 5 km/h.

⚠️ ADVERTÊNCIA

Use a bússola apenas como uma orientação. Ela não deve ser usada para fins de navegação precisa.

15) Indicador de alimentação



INDICADOR DE ALIMENTAÇÃO

O indicador de alimentação mostra a pressão do coletor do motor fornecida pelo turbocompressor.

Navegando no display multifuncional

Quando o sistema elétrico for ligado e o painel tiver completado sua função de autoteste, aparecerá uma mensagem circulante de BEM-VINDOS A BORDO DO SEA-DOO por alguns segundos. Após a mensagem de boas-vindas, nada será exibido no display até que o jet seja operado.

Quando o jet está em funcionamento, o display multifuncional fornece uma indicação da direção da bússola ou mensagens circulantes do sistema de monitoramento.

O display multifuncional também é usado para exibir um menu para a seleção de várias funções, as quais permitem alterar a indicação do display numérico, os modos de operação do sistema, as configurações, os códigos de falha do sistema e um cronômetro de voltas.

⚠️ ADVERTÊNCIA

A seleção dos vários displays numéricos, dos modos de operação do sistema ou a alteração de configurações deve ser realizada com o jet parado. A seleção dessas diversas funções durante a operação do jet em movimento não é recomendada, já que isto desvia sua atenção da observação do entorno.

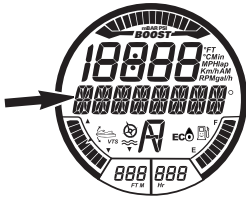

DISPLAY MULTIFUNCIONAL

NOTA: Para alterar a unidade de medida ou o idioma exibidos, consulte sua concessionária autorizada Sea-Doo.

Selecionando funções

Ao operar com velocidade, o display multifuncional fornece normalmente uma indicação da direção e do azimute da bússola em que o jet navega.

Para selecionar as diversas funções disponíveis no display multifuncional, pressione o botão MODE (Modo) repetidamente até que a função desejada esteja visível:

- CRONÔMETRO
- CRONÔMETRO
- CONSUMO DE COMBUSTÍVEL
- MODO VTS
- EXIBIR
- CÓDIGOS DE AVARIA
- MODO CHAVE
- CONFIGURAÇÕES.

Depois, pressione o botão SET (Definir) para acessar esta função.

NOTA: A função de código de falha só fica disponível quando existe uma falha. A função de configurações só fica disponível quando o motor estiver desligado. A função do modo chave só está disponível com uma chave normal.

Descrição das funções

Cronômetro de volta

O cronômetro de volta pode ser usado para registrar até 50 tempos de volta independentes.

Para ativar e usar o cronômetro de voltas, faça o seguinte:

1. Pressione o botão MODE (Modo) repetidamente até que CRONÔMETRO seja exibido no display multifuncional.

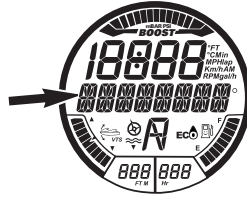

MENSAGEM EXIBIDA

CRONÔMETRO

2. Pressione o botão SET (Definir) para acessar a função, o cronômetro de voltas ficará ativado e visível no display.

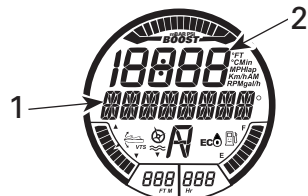

FUNÇÃO SELECIONADA: LAP TIMER (Cronômetro e contador de voltas)

1. Tempo de volta
2. Contagem de voltas

3. Para disparar o cronômetro, pressione o botão SET (Definir).

NOTA: O cronômetro inicia imediatamente ao pressionar o botão SET (Definir).

4. Para registrar o tempo de cada volta, pressione o botão SET (Definir) no início de cada volta.

NOTA: O tempo da volta será gravado, o contador de voltas no display numérico contará o número de voltas registradas e o cronômetro continuará a correr.

5. Para salvar a última volta e parar o cronômetro, pressione o botão MODE (Modo).

Para ver cada cronômetro, use o botão PARA CIMA ou PARA BAIXO. O contador de voltas indicará qual volta é mostrada.

Para ver o tempo acumulado de todas as voltas registradas, use o botão PARA CIMA ou PARA BAIXO até que ALL (Todas) seja visível no contador de voltas.

MENSAGEM EXIBIDA LAP TIMER (Cronômetro e contador de voltas)

1. Tempo total
2. ALL é exibido aqui

Para reiniciar o cronômetro de voltas, mantenha o botão SET pressionado até que o cronômetro e o contador sejam zerados.

Consumo de combustível

A função CONSUMO DE COMBUSTÍVEL é usada para exibir o consumo de combustível do jet de quatro maneiras diferentes.

- Fluxo instantâneo de combustível por hora (l/h ou gal/h)
- Fluxo médio de combustível por hora (l/h ou gal/h)
- Distância até esvaziar (Km ou Mi)
- Tempo até esvaziar (h ou min.).

As funções de consumo de combustível não ficam continuamente ativas.

A função de consumo de combustível só é ativada quando selecionada conforme a indicação do display numérico.

Quando as indicações de POUCO COMBUSTÍVEL aparecerem no display multifuncional, as funções "AUTONOMIA EM TEMPO" e "AUTONOMIA EM DISTÂNCIA" indicarão "0" (zero) se forem a indicação selecionada.

Para visualizar o consumo de combustível do jet, faça o seguinte:

1. Pressione o botão MODE (Modo) repetidamente até que CONSUMO DE COMBUSTÍVEL apareça no display multifuncional.

MENSAGEM EXIBIDA CONSUMO DE COMBUSTÍVEL

2. Pressione o botão PARA CIMA/PARA BAIXO para mudar para o modo de exibição do consumo de combustível desejado.

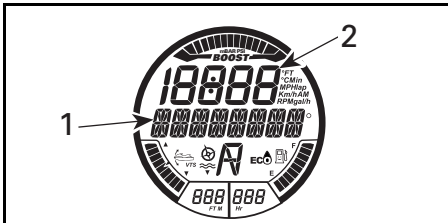

Modo de exibição CONSUMO DE COMBUSTIVEL

1. Mensagem INSTANT FUEL CONSUMPTION (Consumo de combustível naquele instante)
2. Valor de consumo de combustível

3. Pressione o botão SET para salvar a configuração e voltar ao display principal.

NOTA: O valor do consumo de combustível será exibido no display numérico. Clique duas vezes no botão SET (Definir) para zerar a indicação de consumo médio de combustível. O display indicará momentaneamente zero (0).

Modo VTS

A função MODO VTS é usada para definir manualmente o VTS ou alterar as configurações de PREDEFINIÇÃO DO VTS. Consulte as *INSTRUÇÕES DE OPERAÇÃO* para mais detalhes.

Display

A função EXIBIR é usada para alterar a indicação no display numérico. Consulte o tópico *ALTERANDO A INDICAÇÃO DO DISPLAY NUMÉRICO*.

Códigos de falha

A função CÓDIGOS DE AVARIA é usada para exibir códigos de falhas ativas. Consulte a subseção *SISTEMA DE MONITORAMENTO*.

Modo chave

A função MODO CHAVE é usada para alterar as configurações da chave LEARNING KEY. Consulte os *MODOS DE OPERAÇÃO* para mais detalhes.

Configurações

A função CONFIGURAÇÕES é usada para:

- Configuração do relógio. Consulte a seção *CONFIGURAÇÃO DO DISPLAY MULTIFUNCIONAL*.
- Função de cancelamento do iBR para manutenção.

Alterando a indicação do display numérico

Para alterar a indicação do display numérico, faça o seguinte:

1. Pressione o botão MODE (Modo) no guidão direito repetidamente até que EXIBIR esteja visível no display multifuncional.

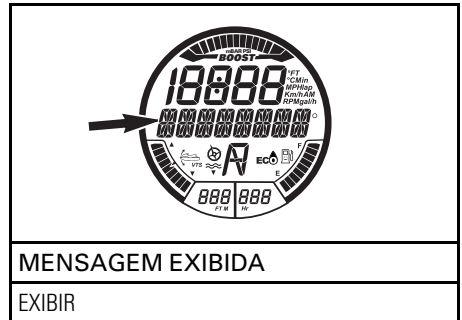

2. Pressione o botão SET (Definir) para entrar na função.
3. Pressione o botão PARA CIMA ou PARA BAIXO até que a indicação preferida apareça.
 - RPM
 - VELOCIDADE
 - TEMPERATURA MOTOR
 - VELOCIDADE MAXIMA
 - VELOCIDADE MEDIA
 - RPM MAXIMA
 - RPM MEDIA
 - RELÓGIO.

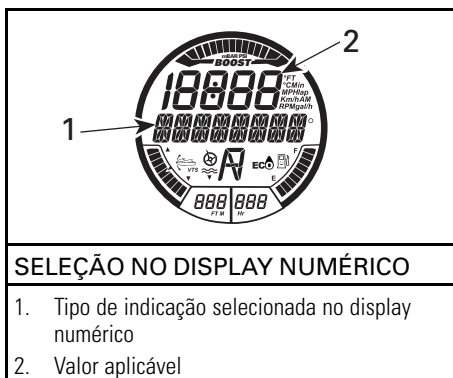

4. Pressione o botão SET (Definir) para selecionar e salvar a indicação preferida, ou aguarde sair pelo tempo limite da função display. A última indicação visível será salva automaticamente.

As seguintes abreviaturas são usadas no display numérico:

- FT ou M
- RPM
- MPH ou Km/h
- °F ou °C
- AM ou PM
- Gal/h ou l/h.

Zerando a indicação do display numérico

As seguintes indicações do display numérico podem ser zeradas:

- Consumo médio de combustível
- Velocidade máxima
- Velocidade média
- RPM MÁXIMA
- RPM MÉDIA

Para zerar a indicação, clique duas vezes no botão SET. O display numérico indicará momentaneamente zero (0).

NOTA: Cada uma dessas funções se tornará ativa SOMENTE quando selecionadas conforme a indicação do display numérico.

Configuração do display multifuncional

Mudando a configuração do relógio

1. Pressione o botão MODE (Modo) repetidamente até que CONFIGURAÇÕES seja exibido na central de informações.



2. Pressione o botão PARA CIMA ou PARA BAIXO repetidamente até que RELÓGIO fique visível.



3. Pressione o botão SET para entrar na função. A mensagem ALTERAR HORA será exibida.

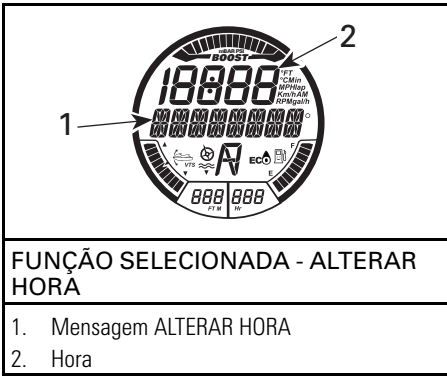

4. Pressione o botão PARA CIMA/PARA BAIXO para ajustar o relógio para a hora local correta.
5. Pressione o botão SET para salvar a configuração e voltar ao display principal.

NOTA: O relógio usa o sinal do GPS para manter a referência adequada de tempo no Horário Médio de Greenwich (GMT). Ao configurar o relógio, apenas a indicação de hora pode ser alterada.

Configuração de unidades de medida e idioma

O display multifuncional é capaz de exibir informações em unidades métricas ou imperiais e em vários idiomas.

Para alterar as unidades de medida ou o idioma exibido no display multifuncional, consulte sua concessionária autorizada Sea-Doo.

EQUIPAMENTOS

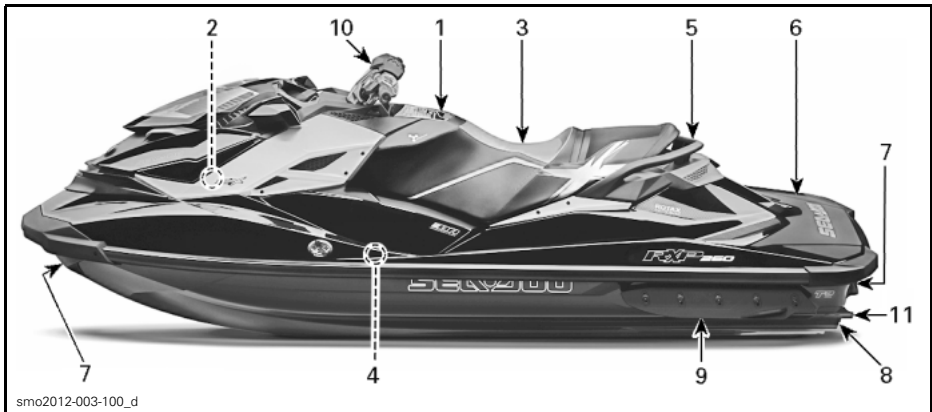

TÍPICA - RXP-X

1) Porta-luvas

Pequeno compartimento para objetos pessoais.

Levante a trava da tampa para abrir o porta-luvas.



TÍPICA — PORTA-LUVAS

1. Trava da tampa

2) Compartimento de armazenamento dianteiro

Uma área conveniente para transportar artigos pessoais.

O compartimento de armazenamento dianteiro também contém dois suportes para equipamento de segurança:

um para um extintor de incêndio e outro para o kit de emergência (não fornecidos).



COMPARTIMENTO DE ARMAZENAMENTO DIANTEIRO

1. Extintor de incêndio preso no suporte
2. Kit de emergência preso no suporte

Para abrir a tampa do compartimento de armazenamento dianteiro, puxe a alavanca de travamento para cima. Sempre feche e trave ao pilotar.



smo2012-003-011_a

TÍPICA

1. Tampa do compartimento de armazenamento dianteiro
2. Alavanca da trava

⚠ ADVERTÊNCIA

Nunca transporte nenhum objeto solto, pesado, pontiagudo ou quebrável no compartimento de armazenamento. Não exceda a capacidade de carga máxima: 9 kg. Nunca pilote o jet com uma tampa de compartimento de armazenamento aberta. Este compartimento não é a prova d'água.

3) Assento

Este modelo vem equipado com um assento ergonômico que se estreita na direção da proa e com um design que permite que você posicione suas pernas na direção da parte interna dos apoios para os pés, minimizando a fadiga na parte superior do corpo e garantindo maior controle nas curvas.

Esse assento foi projetado para um piloto e um passageiro.

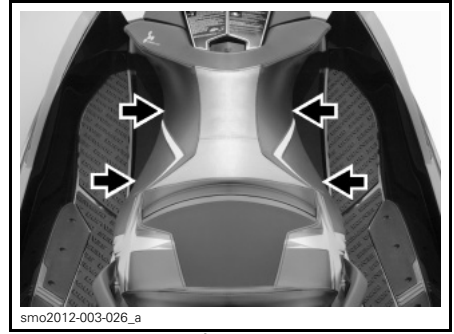

smo2012-003-026_a

ASSENTO ERGONÔMICO**Remoção do assento**

Para remover o assento, puxe a alça da trava e levante a parte posterior do assento.

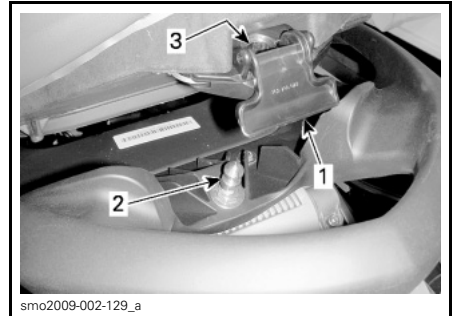

smo2009-002-129_a

TÍPICA - TRAVA DO ASSENTO

1. Alça da trava do assento
2. Pino da trava
3. Encaixe do pino

Depois, puxe o assento para cima e para trás para removê-lo do jet.

Instalação do assento

Para instalar o assento, insira a parte dianteira do assento sobre seu suporte.



1. Prendedor do assento dianteiro

Alinhe a trava do assento com o pino da trava e pressione firmemente para baixo na parte de trás do assento para travá-lo no lugar.

Puxe a parte traseira do assento para cima para verificar se está corretamente travado.

⚠ CUIDADO Certifique-se de que a trava esteja devidamente presa no pino.

4) Apoio para o pé

Durante a pilotagem, os pés do piloto e do passageiro devem permanecer o tempo todo nos apoios para os pés.

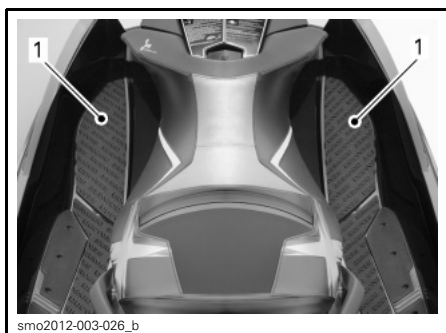

1. Apoio para o pé

Para o piloto, os apoios em ângulo para os pés, exclusivos destes modelos, permitem que você "trave os pés" ao fazer curvas fechadas.

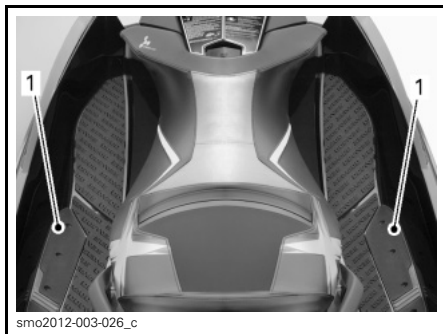

1. Apoio em ângulo para os pés

5) Puxadores do passageiro

A cinta do assento serve de puxador para o passageiro se segurar ao navegar.

As laterais do puxador curvo na traseira do assento também servem para o passageiro se segurar. A parte traseira do puxador curvo serve para se segurar ou para embarcar no jet quando na água.

AVISO Nunca use o puxador curvo para rebocar algo ou para levantar o jet.

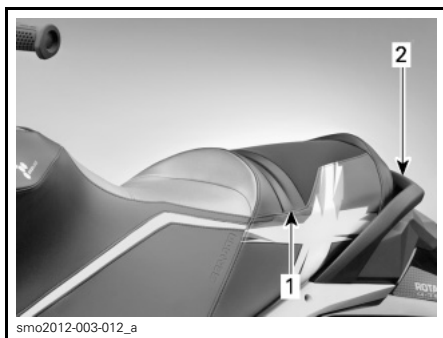

TÍPICA - PUXADORES DO PASSAGEIRO

1. Correia do assento
2. Puxador curvo

6) Plataforma de embarque

A área do convés de popa serve como plataforma de embarque.

Os encaixes para os pés, na popa, perto da plataforma de embarque, são usados como apoio para os pés do observador voltado para trás, ao rebocar um esquiador ou praticante de boia.

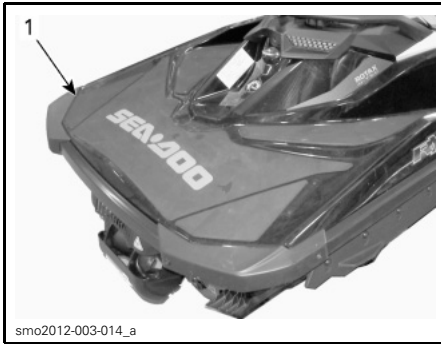

1. Plataforma de embarque

7) Olhais dianteiro e traseiro

Os olhais podem ser usados para amarrar e como pontos de fixação quando transportar seu jet.

Olhal dianteiro

América do Norte

O olhal dianteiro usado é um engate do tipo iCatch. Ele está pronto para rebocques Sea-Doo Move equipados com sistema iCatch.

NOTA: O engate iCatch não requer procedimentos especiais se um rebocque normal for usado.

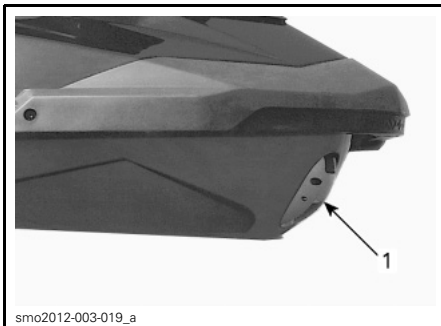

1. Rebocque iCatch

Fora da América do Norte

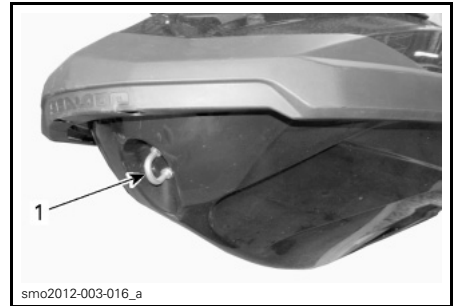

TÍPICO - MODELO CE

1. Olhal dianteiro

Olhais traseiros

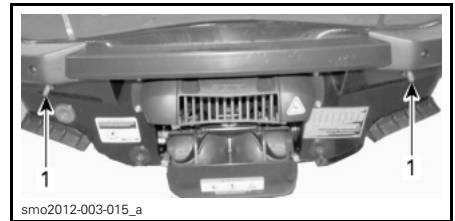

TÍPICA

1. Olhais traseiros



1. Olhal traseiro

8) Bujões de drenagem do bojo

Desparafuse os bujões de drenagem sempre que o jet estiver no rebocque. Isto permitirá que a água acumulada no bojo seja evacuada, ajudando a reduzir a condensação.

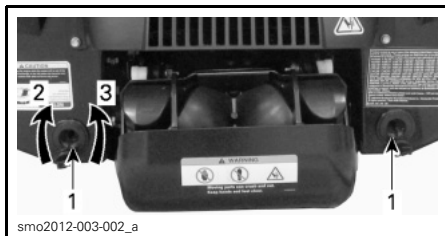

TÍPICO - LOCALIZAÇÕES DOS BUJÕES DE DRENAGEM DO BOJO

1. Bujões de drenagem
2. Apertar
3. Soltar

AVISO Certifique-se que os bujões de drenagem estejam apertados adequadamente antes de colocar o jet na água.

9) Sponsons ajustáveis

Os sponsons ajustáveis alteram o controle lateral do jet.

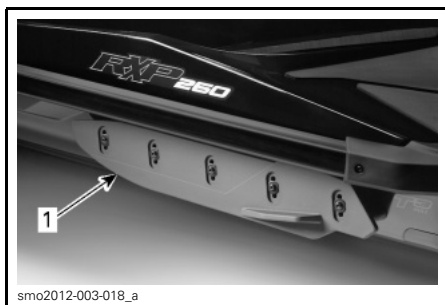

LADO ESQUERDO MOSTRADO

1. Sponson ajustável

Guia de ajuste do sponson

Os sponsons oferecem três configurações de altura possíveis.

! ADVERTÊNCIA

Depois de ajustar os sponsons, sempre familiarize-se com as novas características de manobrabilidade do jet.

GUIA DE AJUSTE DO SPONSON

Corrida	Aumenta o controle lateral para resposta mais rápida nas curvas. A posição de corrida NÃO é recomendada ao se pilotar com um passageiro.
Sport (configuração de fábrica)	Oferece uma combinação equilibrada entre as posições Race (Corrida) e Freeride (pilotagem livre). Posição preferida para condições de pilotagem em geral ou para quando se está levando um passageiro.
Freeride	Diminui o controle lateral para um comportamento mais divertido.

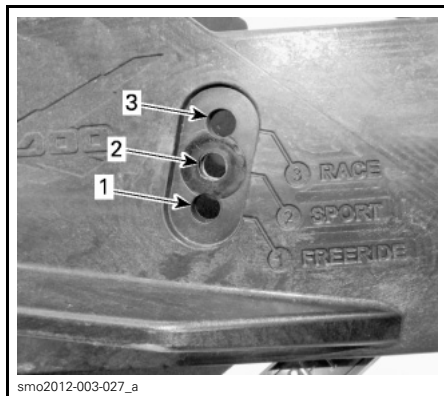

1. Freeride
2. Sport (configuração de fábrica)
3. Corrida

Como ajustar o sponson

NOTA: É altamente recomendável que este ajuste seja feito pela sua concessionária Sea-Doo.

Remova e DESCARTE os cinco parafusos auto-adesivos.

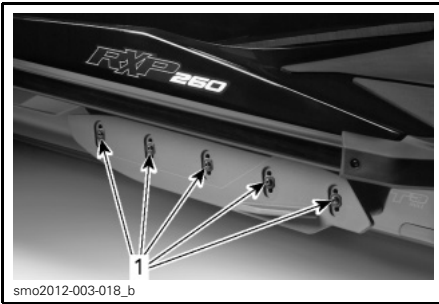

1. Parafusos auto-adesivos

Coloque o sponson na posição desejada.

Instale **NOVOS** parafusos auto-adesivos e aperte segundo as especificações.

⚠ ADVERTÊNCIA

Sempre que os sponsons forem ajustados, os parafusos auto-adesivos precisam ser substituídos e apertados de acordo com as especificações. Caso contrário, o sponson pode cair, causando uma perda de controle do jet.

TORQUE DE APERTO

Parafusos do sponson	18 N•m ± 2 N•m
----------------------	----------------

(P/N 250 000 572) (NECESSÁRIOS NOVOS PARAFUSOS)

Faça o mesmo do outro lado.

⚠ ADVERTÊNCIA

Os dois sponsons precisam ser instalados na mesma altura. A falta dos sponsons ou o ajuste incorreto afeta a manobrabilidade e a estabilidade, podendo causar perda de controle do jet.

10) Direção ergonômica ajustável (AES)

A abertura do guidão e o ângulo de posição dos comandos podem ser ajustados ao modo do piloto, estendendo e girando os tubos de extensão do guidão.

NOTA: Para realizar os ajustes ergonômicos procure uma concessionária autorizada Sea-Doo.

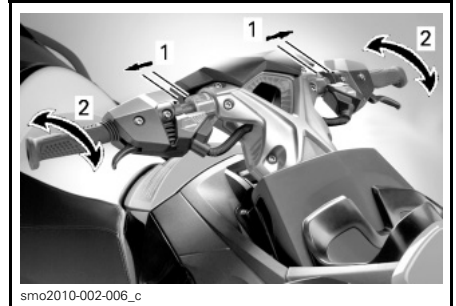

smo2010-002-006_c

AJUSTES ERGONOMÍCOS

1. Guidão ajustável
2. Ajuste do ângulo dos comandos

11) Aletas de posicionamento

As aletas de posicionamento presentes no casco do jet fornecem uma atitude adequada da proa em todas as condições.

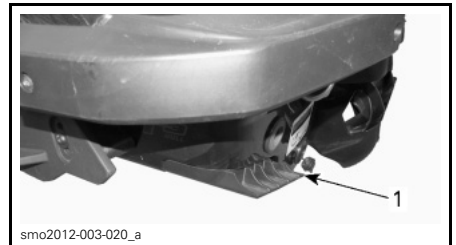

smo2012-003-020_a

1. Lado esquerdo mostrado - Aleta de posicionamento

PERÍODO DE AMACIAMENTO

Operando durante o período de amaciamento

É necessário um período de amaciamento de 10 horas antes de operar o jet continuamente em aceleração máxima.

Durante este período, a aceleração máxima não deve exceder $1/2$ a $3/4$ do curso do acelerador. Entretanto, acelerar ao máximo brevemente e variar a velocidade contribuem para um bom amaciamento.

AVISO A aceleração máxima continuada e velocidades prolongadas de cruzeiro são prejudiciais durante o período de amaciamento.

Modo de amaciamento

Este modelo possui um modo de amaciamento programado para garantir a proteção inicial do motor.

Durante as primeiras cinco horas de operação, o gerenciamento do motor limita a velocidade máxima para proteger o motor. O desempenho do motor irá aumentar progressivamente durante esse período.

INSTRUÇÕES DE OPERAÇÃO

! ADVERTÊNCIA

Sempre realize a **INSPEÇÃO PRÉ-PARTIDA** antes de pilotar este jet. Certifique-se de ler as seções de **INFORMAÇÕES DE SEGURANÇA** e **INFORMAÇÕES DO JET** e de familiarizar-se com a tecnologia iControl.

Se você não entender completamente algum comando ou instrução, consulte uma concessionária autorizada Sea-Doo.

Embarcando no jet

Como em qualquer barco, o embarque deve ser realizado com cuidado e o motor não deve estar funcionando.

! ADVERTÊNCIA

O motor deve estar em **DESLIGADO** e o cordão de segurança deve estar removido ao embarcar no jet.

Embarcando em uma doca

Ao embarcar em uma doca, coloque um pé devagar na plataforma do jet mais próxima da doca enquanto segura o guidão, ao mesmo tempo transfira o peso do corpo para o outro lado para equilibrar o jet.

Depois, passe o outro pé por cima do assento e coloque-o na plataforma do outro lado. Empurre o jet para longe da doca.



Embarcando na água

Certifique-se de que haja pelo menos 90 cm de água abaixo da parte traseira mais baixa do casco.

Leve em consideração que o casco ficará mais baixo na água quando todos os passageiros estiverem a bordo. Certifique-se de manter a profundidade especificada para que areia, seixos ou pedras não sejam sugados para dentro do sistema de propulsão.

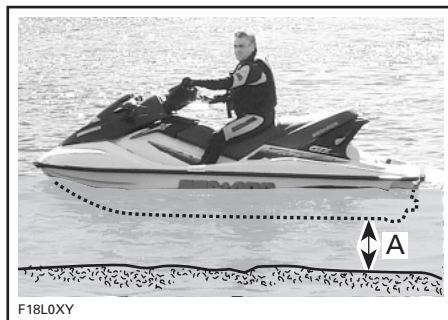

A. Mantenha pelo menos 90 cm abaixo da parte traseira mais baixa do casco, quando todos os passageiros estiverem a bordo

AVISO Ligar o motor ou usar o jet em águas mais rasas pode danificar os componentes do sistema de propulsão.

Piloto sozinho

Estenda uma mão e segure o puxador atrás do assento.

Com a outra mão, segure a borda da plataforma de embarque, depois puxe o seu corpo para cima até colocar o joelho na plataforma de embarque.

AVISO Nunca use os componentes do sistema de propulsão para embarcar.

Com as duas mãos no puxador atrás do assento, suba para a plataforma de embarque.



Segure a cinta do assento para ajudar a manter o equilíbrio e avance para as plataformas nos dois lados do assento.



Sente com uma perna em cada lado.

Piloto com um passageiro

O piloto sobe no jet da mesma maneira explicada anteriormente.

⚠️ ADVERTÊNCIA

O motor deve estar em **DESLIGADO** e o cordão de segurança deve estar removido ao embarcar no jet ou ao usar o estribo.

Em águas agitadas, enquanto está na água, o passageiro pode segurar o jet parado para ajudar o piloto a subir.



Depois, o passageiro sobe no jet enquanto o piloto mantém o equilíbrio, sentando o mais perto possível do console.



Como dar a partida no motor

ADVERTÊNCIA

Antes de dar a partida no motor, o piloto e o passageiro devem sempre:

- Estar corretamente sentados no jet
- Estar segurando firmemente em um puxador ou segurando na cintura da pessoa à frente deles
- Usar roupas protetoras apropriadas, incluindo um PFD aprovado pelas autoridades locais e uma parte de baixo de roupa de mergulho.

AVISO Garanta que haja pelo menos 90 cm de água abaixo da parte traseira mais baixa do casco, quando todos os passageiros já estiverem a bordo, antes de ligar o motor. Caso contrário, poderão ocorrer danos aos componentes do sistema de propulsão.

1. Sempre prenda o clipe do cordão de segurança ao seu PFD ou ao pulso (necessário ter pulseira).
2. Segure firmemente o guidão com a mão esquerda e coloque os dois pés nas plataformas laterais.
3. Pressione o botão de partida/parada do motor uma vez para ativar o sistema elétrico.
4. Instale o cordão de segurança no interruptor de desligamento do motor.
5. Depois de ouvir o bipe duplo, pressione o botão de partida/parada para ligar o motor.
6. Solte o botão de partida/parada do motor imediatamente após ele pegar.

ADVERTÊNCIA

O clipe do cordão de segurança deve estar sempre preso ao flutuador pessoal do piloto (ou à pulseira) quando ele der partida ou operar o jet.

AVISO Não mantenha o botão de partida/parada apertado por mais de 10 segundos para evitar o superaquecimento do motor de partida. Observe um período de descanso entre os ciclos de partida para permitir que o motor de partida esfrie.

NOTA: Se o motor for parado com o botão de partida/parada sem que o cordão de segurança seja removido, ele poderá ser reiniciado dentro de 3 minutos. Após esse tempo, remova o cordão de segurança e execute o procedimento de partida do motor desde o início.

Como desligar o motor

ADVERTÊNCIA

Para manter o controle direcional do jet, o motor deve estar funcionando até que ele esteja parado.

O motor poderá ser desligado usando um destes métodos:

- Pressionando o botão de partida/parada do motor ou
- Removendo o cordão de segurança do interruptor de desligamento do motor.

ADVERTÊNCIA

Nunca deixe o cordão de segurança no interruptor de desligamento do motor quando estiver desembarcando do jet para evitar roubo, partida acidental do motor e para evitar o uso não autorizado por crianças ou terceiros.

Como entrar em ponto morto

! ADVERTÊNCIA

O eixo de transmissão e a hélice estão sempre girando quando o motor está funcionando, mesmo na posição de ponto morto. Mantenha distância do sistema de propulsão do jet.

Quando o jet é ligado pela primeira vez, o sistema iBR define automaticamente a posição do ponto morto por padrão.

Para engatar o ponto morto da posição à vante, pressione a alavanca do iBR.

Para engatar o ponto morto da posição da marcha à ré, solte a alavanca do iBR e a alavanca do acelerador.

Como ajustar a posição do ponto morto do iBR

Quando em PONTO MORTO, se o jet for arrastado para frente ou para trás, o sistema iBR poderá ser ajustado.

NOTA: O movimento do jato ao operar em ponto morto pode ser devido ao vento ou à correnteza.

Se o jet estiver se movendo para a frente, momentaneamente pressione o botão PARA BAIXO.

Se o jet estiver se movendo para trás, momentaneamente pressione o botão PARA CIMA.

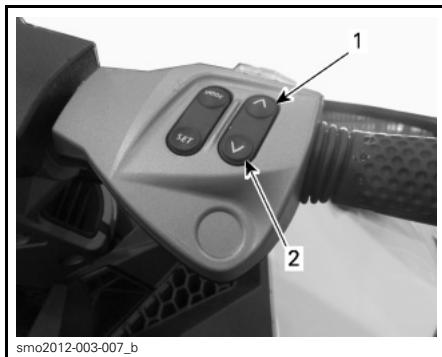

AJUSTANDO A POSIÇÃO DO PONTO MORTO DO iBR

1. Botão PARA CIMA (para parar o movimento de ré)
2. Botão PARA BAIXO (para parar o movimento para frente)

NOTA: Pressione o botão PARA CIMA/PARA BAIXO repetidamente até que o ajuste apropriado da posição do ponto morto seja conseguida e o jet pare de se mover.

Como entrar em propulsão à frente

O movimento à frente pode ser iniciado simplesmente pressionando-se a alavanca de aceleração.

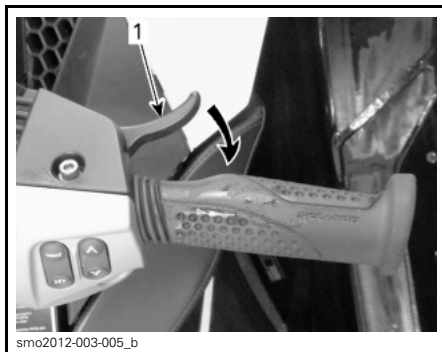

ENGATANDO A MARCHA À FRENTE

1. Alavanca do acelerador

Como entrar e operar em propulsão para ré

A marcha à ré só pode ser ativada com velocidades entre a marcha lenta e o limite de velocidade para vante de 8 km/h.

⚠ ADVERTÊNCIA

Se a corrente de água estiver a 8 km/h ou acima, a ré não poderá ser engatada porque o limite de velocidade para a marcha a ré terá sido ultrapassado.

Para engatar a ré, a alavanca do iBR no guidão esquerdo deve ser puxada pelo menos 25% do curso da alavanca.

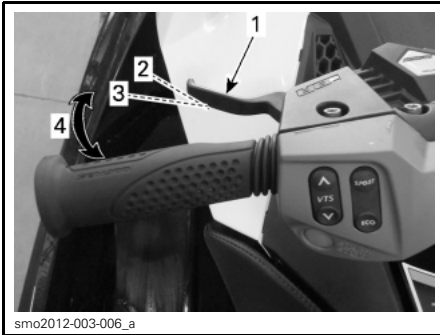

TÍPICA - ALAVANCA DO iBR

1. Alavanca do iBR
2. Posição da alavanca solta
3. Posição aproximada de 25% do curso
4. Faixa de operação

Ao operar a alavanca do iBR no modo reverso, a alavanca do acelerador pode ser usada para controlar a rotação do motor e assim, a quantidade de propulsão para ré produzida.

Ao modular a alavanca do iBR e do acelerador simultaneamente, a propulsão para ré pode ser controlada de forma mais precisa. Muita rotação criará turbulência na água e reduzirá a eficiência em reverso.

NOTA: A potência do motor será reduzida para marcha lenta sempre que a posição da alavanca do iBR for mudada.

Solte a alavanca do iBR para terminar a operação em reverso.

Para parar o movimento em ré após soltar a alavanca do iBR, acelere o suficiente para interromper o movimento.

⚠ ADVERTÊNCIA

A função de frenagem não tem efeito ao navegar em reverso.

A potência disponível do motor é limitada no modo reverso, o que limita a velocidade à ré.

⚠ ADVERTÊNCIA

Só use o reverso em baixa velocidade e durante o menor tempo possível. Certifique-se sempre que o percurso para trás esteja livre de objetos, obstáculos e pessoas.

Ao operar em reverso, vire o guidão na direção oposta àquela que deseja mover a popa do jet.

Por exemplo, para virar a popa do jet para bombordo (esquerda), vire o guidão para estibordo (direita).

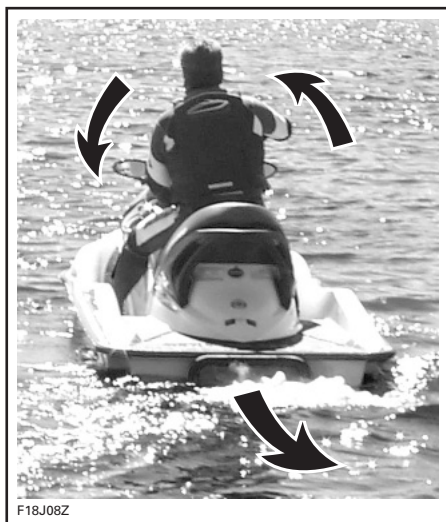

F18J08Z

TÍPICA - DIREÇÃO INVERTIDA AO MOVER PARA TRÁS

⚠ CUIDADO A direção da propulsão em ré é o oposto da propulsão à vante. Para esterçar a popa para bombordo (esquerda) em reverso, vire o guidão para estibordo (direita). Para esterçar a popa para estibordo (direita), vire o guidão para bombordo (esquerda). A operação em ré deve ser praticada em águas abertas, para que o piloto se familiarize totalmente com os comandos e as características de navegabilidade, antes de operar na proximidade de outros barcos.

Como ativar e usar o freio

⚠ ADVERTÊNCIA

- O motor deve estar em funcionamento para que o freio possa ser usado.
- O freio é aplicável somente ao operar em movimento para vante, ele não tem nenhum efeito na movimentação em ré.
- O freio não pode evitar que seu jet derive devido a correnteza ou vento.

A função de frenagem só pode ser ativada durante a operação para vante com velocidade igual ou acima do limite de 8 km/h.

O freio é ativado e controlado quando a alavanca do iBR no guidão esquerdo for puxada pelo menos 25% do seu curso.

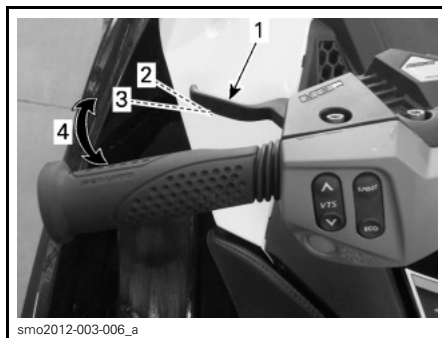

smo2012-003-006_a

TÍPICA - ALAVANCA DO iBR

1. Alavanca do iBR
2. Posição da alavanca solta
3. Posição aproximada de 25% do curso
4. Faixa de operação

⚠ ADVERTÊNCIA

O uso do freio deve ser praticado em águas abertas e em velocidades gradualmente crescentes, para que o piloto se familiarize totalmente com os comandos e as características de navegabilidade do jet.

Quando a alavanca iBR for puxada, o comando da alavanca do acelerador é cancelado e o controle de aceleração do motor passa a depender da posição da alavanca do iBR. A frenagem pode assim ser modulada usando somente a alavanca do iBR.

A desaceleração do jet é proporcional à força de frenagem. Quanto mais a alavanca do iBR for puxada, maior será a força de frenagem aplicada.

NOTA: Tome cuidado para mover gradualmente a alavanca do iBR para ajustar a intensidade da força de frenagem e simultaneamente soltar a alavanca do acelerador.

⚠ CUIDADO Ao frear, os passageiros devem se abraçar contrapondo-se à força de desaceleração, para evitar escorregar para a frente do jet e perder o equilíbrio. O piloto deve sempre manter as duas mãos no guidão e todos os passageiros devem segurar firme em um puxador, cinta do assento ou na cintura da pessoa à frente.

⚠ ADVERTÊNCIA

A distância de parada variará dependendo da velocidade inicial, carga, vento, número de ocupantes, condições da água e da quantidade de potência de frenagem comandada pelo piloto. Ajuste sempre o seu estilo de pilotagem concomitantemente.

Quando o jet reduz para menos de 8 km/h, o modo de frenagem termina e entra modo de marcha a ré. Solte a alavanca do iBR assim que o jet estiver parado. Do contrário, será iniciado um movimento em ré.

⚠ CUIDADO Como o jet reduz até parar, a esteira criada por ele o alcançará e tenderá a empurrá-lo para a frente. Verifique se não há obstáculos ou banhistas na direção do curso.

Se a alavanca do acelerador ainda estiver puxada ao soltar a alavanca do iBR, o jet acelerará para a frente após um pequeno atraso. A aceleração será proporcional à posição da alavanca do acelerador.

⚠ ADVERTÊNCIA

Se não for desejada aceleração para a frente quando a alavanca do freio for solta, solte a alavanca do acelerador.

Ao navegar em velocidade, logo que o freio é aplicado, uma nuvem de água irá jorrar pelo ar atrás do jet, o que pode fazer com que o piloto do jet logo atrás perca momentaneamente a visão de seu jet.

⚠ ADVERTÊNCIA

- É importante informar o piloto de um jet que pretende segui-lo em uma formação de comboio sobre a capacidade de frenagem e manobras de seu jet, o que significa a nuvem de água e que deve ser mantida uma maior distância entre os jets.
- Fique ciente de que outros barcos, que venham atrás ou que estejam muito próximos, podem não ser capazes parar tão rapidamente.

Freando em uma curva

O acelerador deve ser usado ao virar, para garantir o controle direcional. Entretanto, o freio pode ser iniciado durante uma curva, usando a alavanca do iBR, como descrito anteriormente. Esteja preparado para manter o equilíbrio enquanto a esteira estiver cruzando o seu jet.

⚠ CUIDADO Como o jet reduz até parar ao frear em uma curva, a esteira criada por ele o alcançará e tenderá a empurrá-lo lateralmente. Esteja preparado para manter o equilíbrio quando a esteira cruzar o jet.

Como virar o jet



F18J09Y

Virar o guidão, gira o bocal da bomba de jet. Virar o guidão para a direita gira o jet para a direita. Virar o guidão para a esquerda vira o jet para a esquerda. O acelerador deve ser usado para virar o jet.

⚠️ ADVERTÊNCIA

O acelerador deve ser usado e o guidão virado para mudar a direção do jet. A eficácia de mudança de direção irá diferir dependendo da aceleração aplicada, do número de passageiros, da carga, das condições da água e de fatores ambientais, tais como o vento.

Diferentemente de um carro, um jet precisa de aceleração para virar. Pratique em um local seguro, acelerando e desviando de um objeto imaginário. Esta é uma boa técnica para evitar colisões.

⚠️ ADVERTÊNCIA

O controle direcional fica reduzido quando o acelerador é solto e inexistente quando o motor está desligado.

O jet se comporta de maneira diferente com um passageiro, exigindo maior habilidade. Os passageiros devem

sempre segurar a cinta do assento, o puxador curvo ou a cintura da pessoa que está à frente. Reduza a velocidade e evite viradas bruscas. Evite as águas agitadas ao transportar um passageiro.

Curvas fechadas e outras manobras especiais

Qualquer curva fechada ou manobra especial que faça com que as aberturas de entrada de ar permaneçam sob a água por um longo período, deixará a água infiltrar no bojo.

Os motores de combustão precisam de ar para funcionar, por isso o jet não pode ser completamente estanque.

AVISO Se as aberturas de entrada de ar permanecerem sob a água, como ao girar constantemente em círculos fechados, mergulhar a proa nas ondas ou emborcar o jet, a água pode se infiltrar no bojo causando danos graves a peças internas do motor. Consulte a seção *GARANTIA* contida neste manual.

Sistema O.T.A.S.™ (Direção assistida sem aceleração)

O sistema O.T.A.S. (Direção assistida sem aceleração) fornece maior manobrabilidade na ausência de aceleração.

Se o piloto soltar o acelerador para marcha lenta ao iniciar uma volta completa, o sistema O.T.A.S. irá ser eletronicamente ativado e irá aumentar ligeiramente a velocidade do motor para permitir a conclusão da volta.

Quando o guidão volta à posição central, o acelerador reverte para marcha lenta.

Recomendamos que você se familiarize com este recurso durante a sua primeira saída.

Como usar o sistema de ajuste variável (VTS)

O Sistema de Ajuste Variável (VTS) muda a posição vertical do bocal da bomba de jato para oferecer ao piloto um sistema rápido e efetivo para compensar a carga, propulsão, posição de pilotagem e as condições da água. Se ajustado corretamente, ele pode melhorar a navegabilidade, reduzir o corcoveio e posicionar o jet na sua melhor atitude de operação, para obter o máximo em desempenho.

Ao usar o jet pela primeira vez, o piloto deve se familiarizar com o uso do sistema de ajuste variável (VTS) em velocidades e condições da água variadas. Um ajuste intermediário é usado geralmente durante um cruzeiro. Somente a experiência dirá qual é o melhor ajuste para as condições. O período de amaciamento do jet, quando velocidades mais baixas são recomendadas, é uma oportunidade excelente para se familiarizar com o ajuste e seus efeitos.

Quando o bocal estiver em um ângulo virado para cima, o jato de água direciona a proa do jet para cima. Esta posição é usada para otimizar a alta velocidade.

Quando o bocal está direcionado para baixo, a proa é forçada para baixo, melhorando a capacidade de virar do jet. Como qualquer jet, a velocidade, a posição e movimento do corpo do piloto (técnica Body English) determinarão o grau e o fechamento da virada do jet. O corcoveio pode ser reduzido ou eliminado se o bocal estiver voltado para baixo e a velocidade for ajustada proporcionalmente.

NOTA: A posição do VTS é indicada em um medidor de barras na central de informações.



INDICAÇÃO DE POSIÇÃO DO VTS

O sistema VTS permite ajustar manualmente a posição de ajuste do bocal, ou selecionar duas posições de ajuste predefinidas e registrar ou alterar as posições de ajuste de alguns modelos.

Métodos de ajuste do VTS

MÉTODOS DE AJUSTE DO VTS DISPONÍVEIS	RXP-X 260
Botão de ajuste do VTS	X
Ajuste do VTS com "clique duplo"	X
Pré-ajustes do VTS	X
Ajuste do VTS por meio do display multifuncional	N.A.
X = Indica um recurso padrão Opcional = Recurso disponível como opcional N.A. = Não disponível	

Ajustando o VTS com o botão VTS

Estão disponíveis cinco posições de ajuste.

Com o jet operando na posição à vante, faça o seguinte:

1. Pressione o botão PARA CIMA do VTS uma vez para ajustar a proa do jet para cima na próxima posição de ajuste.

NOTA: Pressionando o botão de ajuste do VTS sem que o motor esteja na posição à vante só mudará a indicação. O bocal se moverá para a posição do ajuste selecionada no VTS quando a propulsão à vante for engatada.

2. Pressione o botão PARA BAIXO do VTS uma vez para ajustar a proa do jet para baixo na próxima posição de ajuste.

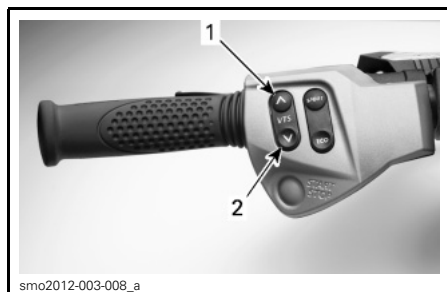

TÍPICA - BOTÃO DE CONTROLE DO VTS

1. Proa para cima
2. Proa para baixo

NOTA: Se o botão PARA CIMA/PARA BAIXO do VTS for mantido pressionado, o bocal da bomba continuará a se mover até que o botão seja solto na atitude de ajuste desejada ou até que a posição de ajuste máxima (para cima ou para baixo) seja alcançada.



INDICAÇÃO DE POSIÇÃO DO VTS

Usando as posições de ajuste predefinidas

Pode-se optar entre duas posições de ajuste predefinidas.

Para selecionar a mais alta posição de ajuste gravada, clique duas vezes no botão PARA CIMA (proa para cima) do VTS.

Para selecionar a mais baixa posição de ajuste gravada, clique duas vezes no botão VTS PARA BAIXO (proa para baixo).

NOTA: Se apenas uma posição predefinida de ajuste estiver gravada, clique duas vezes em PARA CIMA ou PARA BAIXO do botão VTS.

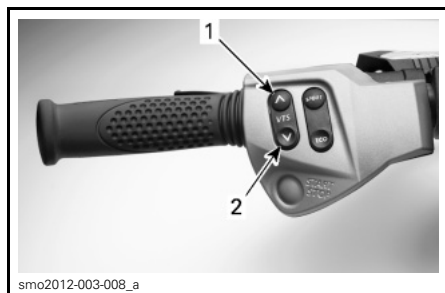

CLIQUE DUAS VEZES NO BOTÃO PARA CIMA OU PARA BAIXO DO VTS PARA USAR AS POSIÇÕES PREDEFINIDAS

1. Posição predefinida mais alta no botão PARA CIMA
2. Posição predefinida mais baixa no botão PARA BAIXO

Gravando posições de ajuste predefinidas

É possível gravar duas posições diferentes de ajuste do VTS para seleção rápida da atitude do jet.

As duas posições de PRE-AJUSTE DO VTS são ajustadas em fábrica como 3, mas poderão ser mudadas de acordo com a preferência do piloto. Quando as posições de PRE-AJUSTE DO VTS são alteradas por um piloto, as novas configurações permanecerão gravadas na memória mesmo depois que o jet for totalmente desligado.

Para gravar as posições de ajuste predefinidas do VTS:

1. Ligue o jet pressionando o botão de partida/parada uma vez.
2. Instale o cordão de segurança no interruptor de desligamento do motor.
3. No guidão direito, pressione o botão MODE (Modo) repetidamente até que MODO VTS seja exibido.

O sistema iBR também pode ser usado para reduzir ou parar mais rapidamente o jet e para aumentar a manobrabilidade, especialmente durante a atracação. A parada usando o sistema iBR em linha reta e em curvas deve ser praticada extensivamente, para se familiarizar com as características de navegabilidade do jet em condições de frenagem parcial ou total.

Quando em movimento e o freio for aplicado pela primeira vez, uma nuvem de água se erguerá no ar atrás do jet, podendo fazer com que o piloto do jet seguinte perca a visão do seu.

⚠ ADVERTÊNCIA

É importante informar o piloto de um jet que pretende segui-lo em uma formação de comboio, sobre a capacidade de frenagem e manobras de seu jet, o que a nuvem de água indica e que deve ser mantida uma maior distância entre vocês dois.

O piloto também deve praticar a atracação em uma doca imaginária usando os vários comandos disponíveis (alavanca do iBR e alavanca do acelerador).

Solte o acelerador a uma distância suficiente antes da área de desembarque desejada.

Reduza a velocidade para marcha lenta.

Manobre usando uma combinação da alavanca do iBR e da alavanca do acelerador, mudando para ponto morto, marcha à ré ou marcha à vante conforme necessário.

Lembre-se que quando se opera em reverso, a direção se inverte. Quando se dá ré virar o guidão para a esquerda virará a popa para a direita e vice-versa.

⚠ ADVERTÊNCIA

O controle direcional fica reduzido quando o acelerador é solto e/ou quando o motor está desligado. A direção fica invertida quando se opera o jet em marcha a ré.

Atracando na praia

AVISO Não é recomendado levar o jet até a praia.

Dirija vagarosamente na direção da praia e desligue o motor antes de a água atingir menos de 90 cm de profundidade na parte traseira mais baixa do casco. Depois, puxe o jet para a praia.

AVISO Pilotar o jet em águas rasas pode resultar em danos aos componentes do sistema de propulsão. Desligue sempre o motor antes que a profundidade da água atinja menos do que 90 cm e nunca dê ré ou freie.



F18A03Y

MODOS DE OPERAÇÃO

	RXP-X 260
Modo esportivo	X
Modo ECO	X
Modo chave Aprendizado	X
X = Indica um recurso padrão	

! ADVERTÊNCIA

Sempre que for mudar de modo de operação enquanto estiver pilotando, fique atento ao que está acontecendo nas redondezas.

Modo esportivo

Quando selecionado, o modo SPORT (Esportivo) fornece resposta instantânea do acelerador e acelerações mais rápidas que o modo NORMAL.

Uma vez ativado, o modo esportivo (SPORT) permanecerá ativo até ser desativado pelo operador ou até o motor ser desligado, quando então voltará para o modo NORMAL.

Ativando o modo Sport (Esportivo)

Para ativar rapidamente o modo esportivo com o motor funcionando, faça o seguinte:

! ADVERTÊNCIA

Sempre que for mudar de modo de operação enquanto estiver pilotando, fique atento ao que está acontecendo nas redondezas.

1. Mantenha o botão SPORT (Esportivo) pressionado por pelo menos 3 segundos.

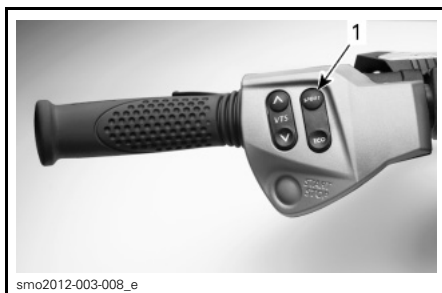

1. Botão do modo esportivo

NOTA: A luz indicadora acenderá e a seguinte mensagem importante aparecerá no display multifuncional:

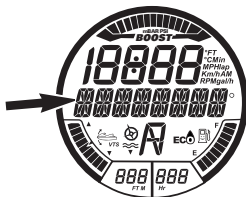

MENSAGEM EXIBIDA

MODO SPORT - MAIOR ACELERAÇÃO - ORIENTE
PASSAGEIROS P/ SEGURAREM FIRME -
PRESSIONE BOTAO SPORT

! ADVERTÊNCIA

Garanta que os passageiros sejam avisados que o modo esportivo permite maiores acelerações e que eles devem se segurar com força.

2. Pressione o botão SPORT novamente para ativar o modo esportivo. A circulação da mensagem MODO SPORT ATIVADO confirmará momentaneamente que o modo esportivo foi ativado.

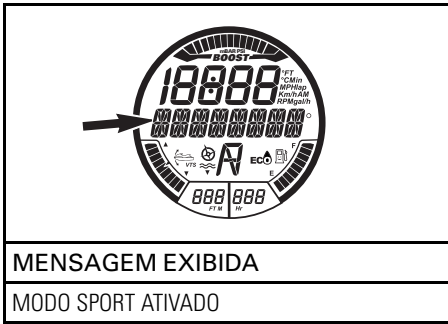

MENSAGEM EXIBIDA

MODO SPORT ATIVADO

NOTA: Após alguns segundos o medidor voltará para o display normal.

3. Certifique-se que o indicador de modo SPORT (Esportivo) esteja aceso.



INDICADOR DO MODO ESPORTIVO (SPORT)

NOTA: O indicador de modo SPORT (Esportivo) acenderá e ficará aceso enquanto o modo esportivo estiver ativo.

Desativando o modo Sport (Esportivo)

Para desativar o modo esportivo durante a navegação em alta velocidade, faça o seguinte:

⚠️ ADVERTÊNCIA

Sempre que for mudar de modo de operação enquanto estiver pilotando, fique atento ao que está acontecendo nas redondezas.

1. Mantenha o botão SPORT (Esportivo) pressionado por pelo menos 3 segundos.

NOTA: A seguinte mensagem circulará no display multifuncional. MODO SPORT DESATIVADO.



MENSAGEM EXIBIDA

MODO SPORT DESATIVADO

NOTA: Após alguns segundos o medidor voltará para o display normal.

2. Certifique-se que o indicador de modo SPORT (Esportivo) não esteja aceso.

Modo ECO (Modo de economia de combustível)

Ativando o modo ECO

Para ativar o modo ECO, faça o seguinte:

⚠️ ADVERTÊNCIA

Sempre que for mudar de modo de operação enquanto estiver pilotando, fique atento ao que está acontecendo nas redondezas.

1. Mantenha o botão ECO pressionado por pelo menos 1 segundo.



1. Botão do modo ECO

2. A ativação do modo ECO pode ser confirmada pelo indicador ECO.

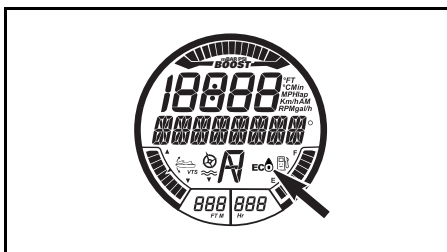

INDICADORES DO MODO ECO
(Modo de economia de combustível)

Desativando o modo ECO

Para desativar o modo ECO, faça o seguinte:

! ADVERTÊNCIA

Sempre que for mudar de modo de operação enquanto estiver pilotando, fique atento ao que está acontecendo nas redondezas.

1. Mantenha o botão ECO pressionado por pelo menos 1 segundo.

Modos Chave Aprendizado

A chave Aprendizado fornece um modo de operação em que a energia do motor e a velocidade são limitados.

Existem 5 configurações de velocidade disponíveis para cada modo da chave Aprendizado. Por padrão, o modo chave é pré-ajustado à configuração 3.

NOTA: A alteração das configurações das chaves só é possível quando o motor estiver desligado.

Alterando as configurações de velocidade da chave Aprendizado

Para alterar as configurações da chave Aprendizado, faça o seguinte:

1. Pressione o botão de partida/parada para ativar o sistema elétrico e instale a chave NORMAL no interruptor de desligamento do motor.
2. Aguarde que a central de informação conclua o autoteste e exiba a mensagem de identificação da chave.
3. Pressione o botão MODE (Modo) repetidamente até que MODO CHAVE esteja visível na tela digital da central de informações.

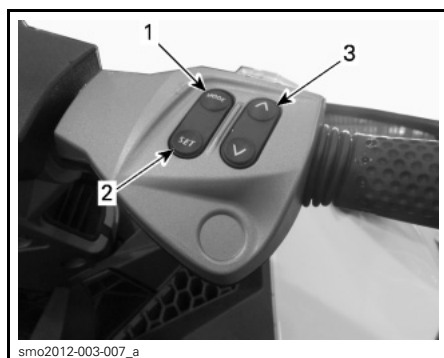

TÍPICA - BOTÕES DE CONTROLE DO INSTRUMENTO

1. Botão MODE (Modo)
2. Botão SET (Definir)
3. Botão PARA CIMA/PARA BAIXO

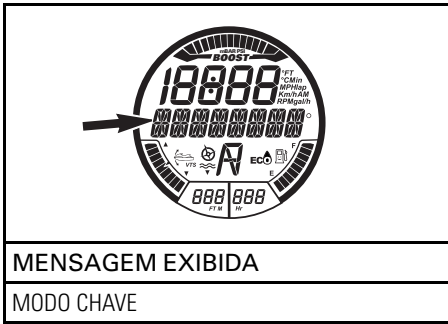

D.E.S.S. TIPO DE CHAVE	CONFIGURAÇÃO DE VELOCIDADE DA CHAVE	VELOCIDADE MÁX. APROX.
Chave Aprendizado	5	80 km/h
	4	74 km/h
	3	68 km/h
	2	60 km/h
	1	51 km/h

4. Pressione o botão SET (Definir) uma vez para ativar a função do modo de configuração da chave Aprendizado. O display mudará para chave L.

NOTA: A configuração de velocidade da chave pode variar dependendo das condições de pilotagem.



5. Pressione o botão PARA CIMA/PARA BAIXO para alterar a configuração da chave entre 1 e 5. Consulte na tabela as limitações de velocidade de acordo com a configuração.

6. Pressione o botão SET (Definir) uma vez para salvar a configuração, duas vezes para sair da função ou simplesmente aguarde a saída pelo tempo limite da função. A alteração na configuração da chave será salva automaticamente.

NOTA: A configuração de velocidade da chave é aplicável em qualquer chave do mesmo tipo usada em um jet específico. O mesmo tipo de chave usado em um jet diferente pode, portanto, ter uma configuração de velocidade diferente para a chave.

PROCEDIMENTOS ESPECIAIS

Limpeza da hélice e da entrada de água da bomba de jato

! ADVERTÊNCIA

Fique longe da grade de entrada enquanto o motor estiver funcionando. Itens como cabelos longos, roupas largas ou tiras do flutuador pessoal podem ficar presos nas partes móveis.

As algas, conchas ou detritos podem ficar presos na grade de entrada, no eixo de transmissão e/ou na hélice. Uma entrada de água entupida pode provocar problemas como:

- **Cavitação:** A velocidade do motor está alta, mas o jet se move lentamente devido à falta de propulsão do jato, componentes da bomba de jato podem estar danificados.
- **Sobreaquecimento:** Como a bomba de jato controla o fluxo de água que arrefece o sistema de escapamento, uma entrada entupida fará o motor sobreaquecer e danificar seus componentes internos.

Uma área entupida por algas pode ser limpa da seguinte maneira:

! ADVERTÊNCIA

Se for necessário acessar o interior para remover qualquer objeto estranho preso no sistema de propulsão, o cordão de segurança **DEVE SER REMOVIDO** do interruptor de desligamento do motor:

Limpeza dentro da água

Balance o jet várias vezes enquanto pressiona repetidamente o botão de partida/parada do motor por períodos curtos, sem dar a partida no motor. Na maior parte das vezes, isso eliminará o entupimento. Dê a partida no motor e certifique-se que o jet funciona corretamente.

Se o método anterior não funcionar, pode ser feito o seguinte:

- Com o motor em funcionamento e antes de acelerar, puxe a alavanca do iBR para selecionar a marcha à ré e varie rapidamente a aceleração várias vezes.
- Se for necessário, repita o procedimento.

Se o sistema ainda estiver bloqueado, mova o jet para fora da água para limpar. Consulte *LIMPEZA NA PRAIA*.

Limpeza na praia

! ADVERTÊNCIA

Antes de limpar os componentes do sistema de propulsão, é **PRECISO REMOVER** o cordão de segurança do interruptor de desligamento do motor para impedir que o motor dê partida acidentalmente.

Coloque um papelão ou um tapete ao lado do jet para evitar arranhões ao virá-lo para a limpeza.

Vire o jet para qualquer um dos lados para a limpeza.

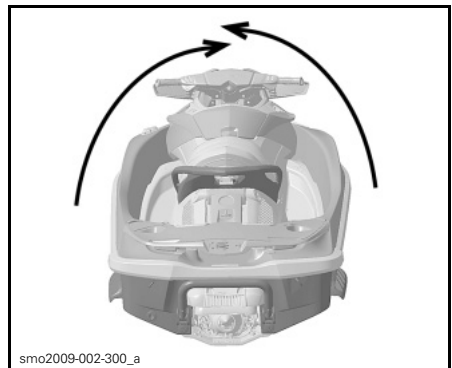

smo2009-002-300_a

TÍPICA

Limpe a área da entrada de água. Se o sistema ainda estiver entupido, consulte uma concessionária autorizada Sea-Doo para manutenção.

AVISO Inspeção possíveis danos na grade da entrada de água. Consulte uma concessionária autorizada Sea-Doo para realizar os reparos necessários.

Para acesso fácil ao sistema de propulsão, mova o iBR para a posição à vante e consulte a função de cancelamento do iBR para obter instruções detalhadas.

Função de cancelamento manual do iBR

Quando a função de cancelamento do iBR está ativada, ela permite que o usuário acione eletricamente o reversor do iBR e o bocal, em toda a sua gama de movimentos, usando o botão de controle do VTS.

NOTA: A função de cancelamento do iBR só está disponível quando o motor não está funcionando.

! ADVERTÊNCIA

Ao movimentar o reversor do iBR usando a função de cancelamento, certifique-se de que não haja ninguém próximo da popa do jet. O movimento do reversor pode prender os dedos.

AVISO Se um objeto ou ferramenta for pego pelo sistema do iBR quando se usa a função de cancelamento manual, pode danificar componentes do iBR. Remova todos os objetos rígidos estranhos que possam obstruir o curso do reversor do iBR antes de acioná-lo.

! ADVERTÊNCIA

Se for necessário acessar o interior para remover qualquer objeto estranho preso no sistema de propulsão, observe rigidamente o seguinte antes de continuar:

- Remova o cordão de segurança do interruptor de desligamento do motor.
- Aguarde pelo menos 5 minutos.
- Não pressione o botão de partida/parada. Caso o botão de partida/parada seja pressionado, aguarde 5 minutos novamente.

Ativando a função de cancelamento do iBR

Para ativar a função de cancelamento manual do iBR, execute os seguintes passos.

1. Acione o sistema elétrico pressionando o botão de partida/parada.
2. Instale o cordão de segurança no interruptor de desligamento do motor.

NOTA: O cordão de segurança deve ser instalado para garantir que a central de informações não desligue todas as indicações após a função de autoteste. A energia elétrica permanecerá ligada por 3 minutos aproximadamente.

3. Pressione o botão MODE no guidão direito repetidamente até que CONFIGURAÇÕES esteja visível no display digital da central de informações.



4. Pressione o botão PARA CIMA ou PARA BAIXO para exibir MODO IBR MANUAL.

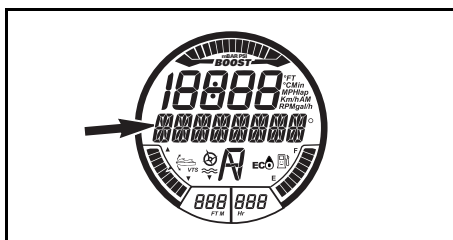

FUNÇÃO DE MODO

Mensagem MODO IBR MANUAL

5. Pressione o botão SET para entrar na função MODO IBR MANUAL e exibir IBR MANUAL DESATIV.

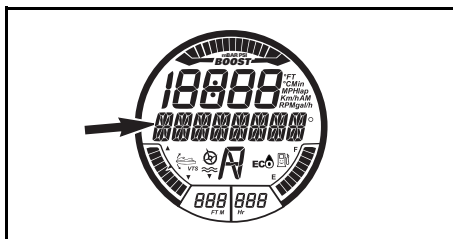

MENSAGEM EXIBIDA

IBR MANUAL DESATIV

6. Pressione o botão PARA CIMA ou PARA BAIXO (guidão direito) para exibir IBR MANUAL ATIV.

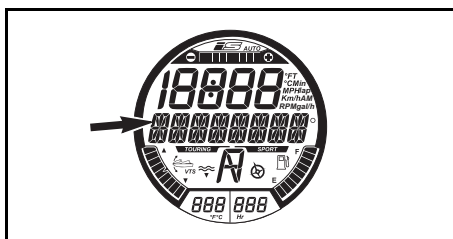

MENSAGEM EXIBIDA

IBR MANUAL ATIV

7. Pressione o botão SET para selecionar a função IBR MANUAL ATIV. O instrumento voltará para seu display normal.

8. Pressione o botão PARA CIMA ou PARA BAIXO do VTS para mover o reversor do iBR para a posição desejada.

9. Remova o cordão de segurança do interruptor de desligamento do motor.

⚠ ADVERTÊNCIA

Se for necessário acessar o interior para remover qualquer objeto estranho preso no sistema de propulsão, observe rigidamente o seguinte antes de continuar:

- Remova o cordão de segurança do interruptor de desligamento do motor.
- Aguarde pelo menos 5 minutos.
- Não pressione o botão de partida/parada. Caso o botão de partida/parada seja pressionado, aguarde 5 minutos novamente.

Desativando a função de cancelamento do iBR

Existem três formas para desativar a função de cancelamento manual do iBR:

- Repita as etapas descritas em *ATIVANDO A FUNÇÃO DE CANCELAMENTO DO iBR* e pressione o botão SET quando IBR MANUAL DESATIV aparecer.
- Aguarde que a energia elétrica desligue.
- Dê partida no motor.

NOTA: Quando o motor partir, a função MODO IBR MANUAL é desativada e o reversor do iBR muda para a posição de ponto morto.

⚠ ADVERTÊNCIA

Ao movimentar o reversor do iBR usando a função de cancelamento, certifique-se de que não haja ninguém próximo da popa do jet. O movimento do reversor pode prender os dedos.

Jet emborcado

O jet foi projetado de forma a não emborcar facilmente. Dois sponsons montados na lateral do casco ajudam na estabilidade do jet. Se ele virar, permanecerá emborcado.

⚠️ ADVERTÊNCIA

Quando o jet emborcar, não tente religar o motor. O piloto e os passageiros devem usar sempre flutuadores pessoais aprovados.

Para virar o jet para cima, certifique-se de que o motor esteja desligado e que o cordão de segurança **NÃO** esteja no interruptor de desligamento do motor. Então, segure pela grade de entrada, pise em um trilho lateral e use seu peso para virar o jet em sua direção.

NOTA: Uma etiqueta na popa, próximo do conector de lavagem, fornece instruções sobre como virar o jet para cima. A etiqueta está de cabeça para baixo de forma que possa ser lida quando o jet estiver emborcado.

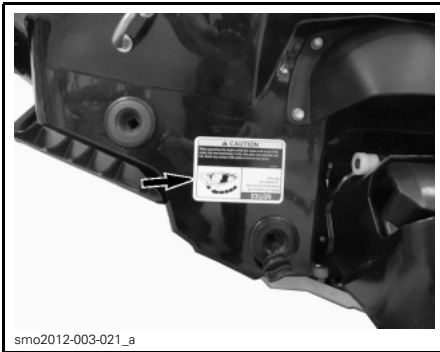

sno2012-003-021_a

O motor 4-TEC™ possui um sistema de proteção contra emborcamentos (T.O.P.S.™). Quando o jet vira, o motor desliga automaticamente.

Quando o jet for virado para sua posição normal de funcionamento, o motor pode ser ligado normalmente.

AVISO Caso o jet fique emborcado por mais de 5 minutos, não tente fazer o motor pegar para evitar a entrada de água, que poderia danificar o motor. Consulte uma concessionária autorizada Sea-Doo o mais rápido possível.

AVISO Se o motor não pegar, não tente mais dar a partida. Caso contrário, o motor poderia ser danificado. Consulte uma concessionária autorizada Sea-Doo assim que possível.

Assim que possível, verifique se há água no bojo. Escoe a água se for necessário quando voltar à terra.

Jet submerso

Para limitar danos ao motor, efetue as operações a seguir, o mais rápido possível.

Drene o bojo.

Se esteve submersa em água salgada, lave o bojo e todos os componentes com água doce, usando uma mangueira de jardim, para impedir os efeitos corrosivos do sal.

AVISO Nunca tente fazer o motor pegar ou ligá-lo. A água presa no coletor de admissão fluiria para o motor podendo provocar danos sérios.

Leve o jet a uma concessionária autorizada Sea-Doo para reparos assim que possível.

AVISO Quanto maior o atraso para que o motor passe por reparos, maiores serão os danos causados.

Motor inundado com água

AVISO Nunca tente fazer o motor pegar ou ligá-lo. A água presa no coletor de admissão fluiria para o motor podendo provocar danos sérios.

Leve o jet a uma concessionária autorizada Sea-Doo para reparos assim que possível.

AVISO Quanto maior o atraso para que o motor passe por reparos, maiores serão os danos causados. Se o motor não sofrer uma manutenção adequada, ele poderá ser danificado severamente.

Rebocando o jet na água

Deve-se tomar cuidados especiais ao rebocar um jet Sea-Doo na água.

A velocidade de rebocamento máxima recomendada é de 24 km/h.

Isso evitará que o sistema de escapamento encha de água, o que poderia fazer com que a água fosse injetada e enchesse o motor. O motor não funcionando, não há pressão de exaustão para jogar a água para fora da saída do escapamento.

AVISO O motor pode ser danificado se estas instruções não forem seguidas. Se você precisar rebocar um jet ilhado, certifique-se de não exceder a velocidade de reboque máxima de 24 km/h.

INFORMAÇÕES DE MANUTENÇÃO

PLANO DE MANUTENÇÃO

A manutenção é muito importante para manter o jet em condição segura de operação. A manutenção adequada é responsabilidade do proprietário.

Desconsidere as informações pertencentes aos seguintes sistemas se o seu jet não estiver equipado com estes recursos:

- iBR - intelligent Brake and Reverse (Freio e ré inteligentes)
- iS (Suspensão inteligente)
- aS (Suspensão ajustável)

Execute toda a manutenção conforme listado no cronograma sempre que as horas ou o tempo de cada coluna for alcançado. O jet deve ser consertado de acordo com o cronograma de manutenção.

NOTA: Por exemplo, em 100 horas ou 1 ano, complete todos os itens desta coluna e **TAMBÉM** os da coluna A CADA 50 horas ou 6 meses.

ADVERTÊNCIA

A negligência em manter adequadamente o jet de acordo com o plano e os procedimentos de manutenção pode tornar sua operação insegura.

O plano de manutenção não exclui a inspeção pré-partida.

A: AJUSTAR C: LIMPAR I: INSPECTIONAR L: LUBRIFICAR R: SUBSTITUIR O: PROPRIETÁRIO D: CONCESSIONÁRIA	PRIMEIRAS 25 HORAS OU 3 MESES					
	A CADA 50 HORAS OU 6 MESES					
	A CADA 100 HORAS ou 1 ANO					
	A CADA 200 HORAS ou 2 ANOS					
	A SER EXECUTADO POR					
PEÇA/TAREFA						NOTA
MOTOR						
Óleo e filtro do motor	R		R		D	(1) Troque a embreagem do turbocompressor somente se necessário.
Coxins de borracha	I		I		D	
Proteção contra corrosão		L			O	
Embreagem do turbocompressor (motores 215/260)			I, R (1)		D	
SISTEMA DE ESCAPAMENTO						
Sistema de escapamento	I		I, C (2)		O/D	(2) Lavagem diária com uso em água salgada ou poluída.
SISTEMA DE ARREFECIMENTO						
Mangueira e fixadores	I			I	D	—
Líquido de arrefecimento	I			R	D	
SISTEMA DE COMBUSTÍVEL						
Alavanca do iTC ⁽³⁾			I, L		O/D	(3) Ver NOTA 1 após o cronograma de manutenção.
Tampa do tanque de combustível, bocal de enchimento, tanque de combustível, cintas do tanque de combustível, tubulação de combustível e conexões	I		I ⁽⁴⁾		D	(4) No período de armazenamento ou após 100 horas de uso, o que ocorrer primeiro.
Teste de estanqueidade do sistema de combustível	I		I		D	
Corpo da borboleta	I		I		D	
SISTEMA DE ADMISSÃO DE AR						
Silenciador da entrada de ar	I		I, C		D	—
Mangueira da válvula do Blow-by			I, C		D	
SISTEMAS ELETRÔNICOS DE CONTROLE (EMS)						
Sensores EMS	I		I		D	—
Códigos de falha	I		I		D	

A: AJUSTAR C: LIMPAR I: INSPECIONAR L: LUBRIFICAR R: SUBSTITUIR O: PROPRIETÁRIO D: CONCESSIONÁRIA PEÇA/TAREFA	PRIMEIRAS 25 HORAS OU 3 MESES					
	A CADA 50 HORAS OU 6 MESES					
	A CADA 100 HORAS ou 1 ANO					
	A CADA 200 HORAS ou 2 ANOS					
	A SER EXECUTADO POR					
NOTA						
SISTEMA ELÉTRICO						
Velas de ignição	I		I	R	D	(5) Inspeccionar uma vez por mês. Acrescentar eletrólito se necessário.
Bobinas de ignição			I, L		D	
Conexões e fixações elétricas (sistema de ignição, sistema de partida, injetores de combustível, caixas de fusíveis, etc)	I		I		D	
Interruptor de desligamento do motor	I		I		D	
Campainha de monitoramento	I		I		D	
Bateria e fixadores			I ⁽⁵⁾		D	
SISTEMA DA DIREÇÃO						
Cabo e conexões da direção	I		I		D	(6) Inspeccionar a operação
Buchas do bocal de direção	I		I		D	
Sistema O.T.A.S. ⁽⁶⁾	I		I		D	
SISTEMA DE PROPULSÃO						
Anel de carbono e calço de borracha (eixo de transmissão)	I		I		D	(4) No período de armazenamento ou após 100 horas de uso, o que ocorrer primeiro. (8) Inspeccione todo mês (maior frequência se usar em água salgada) e troque quando necessário.
Calço da hélice	I		I		D	
Vedação, luva e O-ring do eixo da hélice			I ⁽⁴⁾		D	
Chavetas do eixo de transmissão/hélice			I, L		D	
Ânodo de sacrifício (se equipado)			I ⁽⁸⁾		D	
Folga da hélice e do anel de desgaste da hélice	I		I		D	
Coxins da bomba	I		I		D	

A: AJUSTAR C: LIMPAR I: INSPECIONAR L: LUBRIFICAR R: SUBSTITUIR O: PROPRIETÁRIO D: CONCESSIONÁRIA	PRIMEIRAS 25 HORAS OU 3 MESES					NOTA
	A CADA 50 HORAS OU 6 MESES					
	A CADA 100 HORAS ou 1 ANO					
	A CADA 200 HORAS ou 2 ANOS					
	A SER EXECUTADO POR					
PEÇA/TAREFA						
SISTEMA iBR (Freio e ré inteligentes)						
Alavanca do iBR ⁽³⁾			I, L		O/D	(3) Ver a NOTA 1 depois do cronograma de manutenção. (4) No período de armazenamento ou após 100 horas de uso, o que vier primeiro. (9) Ver a NOTA 2 depois do cronograma de manutenção.
Folga do reversor do iBR	I		I		D	
Placas de apoio do iBR	I		I		D	
Luvas de atrito do iBR	I		R		D	
Braços extensores, luvas e buchas do iBR	I		I		D	
Alavanca em U do iBR, anel de ajuste do VTS, reversor e buchas do iBR	I		I		D	
Parafusos de retenção do braço em U do iBR	I ⁽⁹⁾		I ^{(4) (9)}		D	
Protetor do iBR	I		I		D	
SISTEMA iS (suspensão inteligente)						
Óleo do iS ⁽⁷⁾			I		D	(7) Inspeccionar o nível de óleo do reservatório da bomba e vazamentos no sistema.
Sensor de posição da iS			I		D	
SISTEMA aS (Suspensão ajustável)						
Reservatório de nitrogênio remoto (botão de ajuste, suportes)			I		D	—
CASCO E CARROCERIA						
Casco			I		O	—
Placa estabilizadora e grade da entrada de água			I		O	

NOTA 1: As alavancas do iTC e do iBR devem ser inspecionadas puxando e soltando as alavancas para verificar a liberdade de movimento. Se for sentido algum atrito, a alavanca deve ser desmontada, ser verificado o desgaste e feita a lubrificação por uma concessionária autorizada Sea-Doo.

NOTA 2: Verifique se o torque dos parafusos que prendem o braço em U do iBR ao eixo acionador está correto. Se os parafusos de fixação estiverem soltos, não os aperte novamente. Substitua-os por novos.

PROCEDIMENTOS DE MANUTENÇÃO

Esta seção inclui instruções para os procedimentos de manutenção básica. Se você tiver as habilidades mecânicas necessárias e as ferramentas requeridas, você pode realizar estes procedimentos. Caso contrário, visite sua concessionária autorizada Sea-Doo de jets.

! ADVERTÊNCIA

Desligue o motor e siga estes procedimentos ao realizar a manutenção. Caso não siga os procedimentos de manutenção adequados, você pode se ferir em peças quentes, peças móveis, com eletricidade, produtos químicos ou outras ameaças.

! ADVERTÊNCIA

Caso seja necessário remover um dispositivo de trava (p.ex. linguetas de trava, fixadores autotravantes, etc), substitua sempre por um novo.

AVISO Nunca deixe qualquer objeto, trapo, ferramenta, etc, no compartimento do motor ou no bojo.

Óleo do motor

Óleo recomendado para o motor

Use ÓLEO_XPS SEMISSINTÉTICO (PARA VERÃO) PARA MOTOR DE QUATRO TEMPOS (P/N 293 600 121).

AVISO O motor supercharged foi desenvolvido e validado usando o óleo semissintético XPS da BRP. A BRP recomenda o uso de seu óleo semissintético XPS todas as vezes. Danos causados por óleos não adequados para o motor não são cobertos pela garantia limitada da BRP.

Se o óleo XPS recomendado para o motor não estiver disponível, use um óleo mineral 10W40 para motor, compatível com embreagens em banho de óleo.

AVISO NUNCA use óleo sintético. Isso prejudica o funcionamento correto da embreagem do turbocompressor. Não adicione aditivos ao óleo recomendado. Os óleos minerais para classificação SM de serviço API contém aditivos (modificadores de atrito) que podem causar a patinação indevida do turbocompressor e levar a desgaste prematuro.

Nível do óleo do motor

AVISO Verifique o nível do óleo frequentemente e complete se necessário. Não encha demais. Usar o motor com um nível incorreto pode danificá-lo gravemente.

! CUIDADO Alguns componentes no compartimento do motor podem estar muito quentes. O contato direto pode provocar queimaduras.

O nível de óleo pode ser verificado com o jet dentro ou fora da água.

Se o jet estiver fora da água

AVISO O jet deve estar nivelado.

! CUIDADO Ao operar o motor fora da água, o trocador de calor na placa de estabilização pode ficar muito quente. Evite qualquer contato com a placa de estabilização para não se queimar.

1. Levante a haste do reboque e prenda na posição quando o trilho do para-choque estiver nivelado.
2. Abra o assento.

- Ligue uma mangueira de jardim ao conector para lavagem do sistema de escapamento. Consulte o tópico *SISTEMA DE ESCAPAMENTO* nesta seção e siga o procedimento.

AVISO

- Nunca funcione o motor sem fornecer água ao sistema de escapamento. Se o sistema de escapamento não for resfriado pode ser gravemente danificado.
 - Nunca deixe o motor funcionando por mais de 2 minutos. A vedação do eixo propulsor não tem arrefecimento quando o jet está fora da água.
- Com o motor já em condição normal de funcionamento, deixe-o **em marcha lenta por 30 segundos**; em seguida, desligue-o.
 - Aguarde pelo menos 30 segundos para que o óleo assente no motor, depois puxe a vareta de óleo e limpe-a.

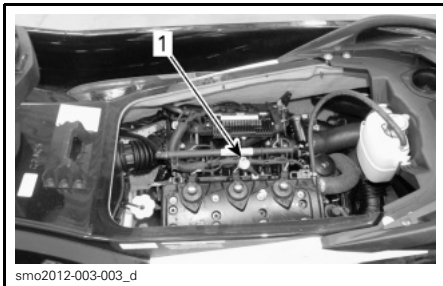

- Localização da vareta do óleo

- Reinstale a vareta, empurre até o fim.
- Retire-a novamente e verifique o nível de óleo. Ele deve estar entre as marcas CHEIO e ADICIONAR

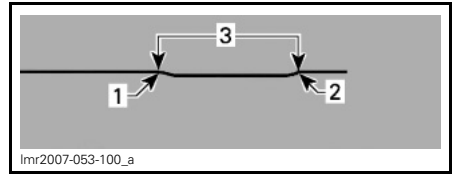

- Cheio
- Adicionar
- Faixa de operação

- Adicione óleo se necessário para assegurar o nível entre as marcas.

Para adicionar óleo:

- Desenrosque a tampa do óleo.
- Coloque um funil na abertura do bocal de enchimento de óleo.
- Adicione o óleo recomendado até o nível adequado.

NOTA: Não encha demais.

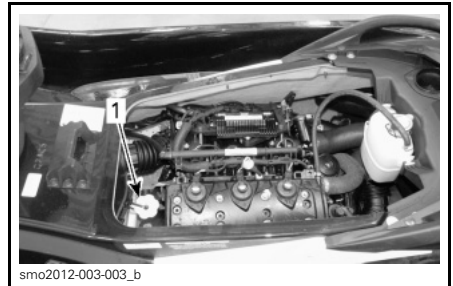

- Localização da tampa do bocal de óleo

NOTA: Sempre que adicionar óleo ao motor, é necessário executar novamente todo o procedimento explicado nesta seção. Caso contrário, você obterá uma leitura falsa do nível de óleo.

- Reinstale a tampa e a vareta do óleo corretamente.

Troca do óleo do motor e substituição do filtro de óleo

A troca do óleo e do filtro deve ser realizada por uma concessionária autorizada da Sea-Doo.

Líquido de arrefecimento do motor

Líquido recomendado de arrefecimento do motor

Use sempre anticongelante à base de etileno-glicol, que contenha inibidores de corrosão específicos para motores de combustão interna em alumínio.

NOTA: Quando disponíveis, são recomendados os anticongelantes biodegradáveis compatíveis com motores de combustão interna de alumínio. Isso contribuirá para a proteção do meio ambiente.

Abasteça o sistema de arrefecimento com LÍQUIDO PRÉ-MISTURADO DA BRP (P/N 219 700 362) ou com uma solução de água e anticongelante (50% água destilada, 50% anticongelante).

NOTA: O uso de uma mistura de 40% de anticongelante com 60% de água desmineralizada melhorará a eficiência de arrefecimento quando o jet for usado em clima quente e/ou água quente.

Para evitar a deterioração do anticongelante, use sempre a mesma marca. Nunca misture marcas diferentes, exceto se o sistema de arrefecimento for completamente lavado e reenchido. Consulte uma concessionária autorizada da Sea-Doo.

Nível do líquido de arrefecimento do motor

⚠️ ADVERTÊNCIA

Verifique o nível do líquido de arrefecimento com o motor frio. Nunca acrescente líquido de arrefecimento com o motor quente.

⚠️ CUIDADO Alguns componentes no compartimento do motor podem estar muito quentes. O contato direto pode provocar queimaduras.

Abra o assento.

Localize a tampa do tanque de expansão.

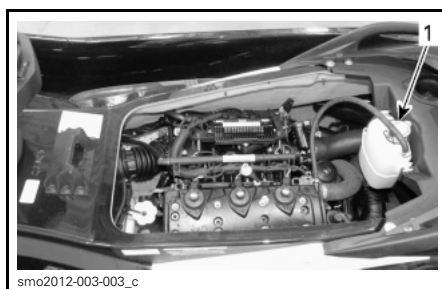

1. Tampa do tanque de expansão

Com o jet em uma superfície plana, o líquido deve estar entre as marcas MIN. e MAX. no reservatório de líquido de arrefecimento, quando o motor estiver frio.

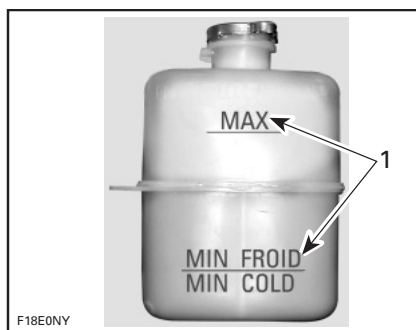

TÍPICA - TANQUE DE EXPANSÃO DO LÍQUIDO DE ARREFECIMENTO

1. Nível entre as marcas quando o motor está frio

NOTA: O jet fica nivelado quando está na água. Quando estiver em um reboque, eleve a haste do reboque e prenda na posição quando o trilho do para-choque estiver nivelado.

Adicione líquido de arrefecimento/água desmineralizada se necessário, para ajustar o nível do líquido entre as marcas. Use um funil para não derramar. Não encha demais.

Recoloque e aperte corretamente a tampa do bocal de enchimento, depois recoloque a caixa de ventilação e feche o assento.

NOTA: Um sistema de arrefecimento que sempre precise completar o líquido é uma indicação de vazamentos ou problemas no motor. Procure uma concessionária autorizada Sea-Doo.

Substituição do líquido de arrefecimento do motor

A troca do líquido de arrefecimento deve ser realizada por uma concessionária autorizada Sea-Doo.

Bobinas de ignição

Remoção de bobinas de ignição

1. Desligue o conector da bobina de ignição.

AVISO Não remova a bobina de ignição antes de desligar o conector de entrada ou os fios serão danificados. Não force a bobina de ignição para cima com uma chave de fenda para evitar quebrar.

NOTA: Gire a bobina de ignição em ambas as direções à medida que a puxa, para facilitar a remoção.

Retire a bobina de ignição da vela.

Lubrificação da bobina de ignição

1. Puxe a vedação de borracha para baixo.

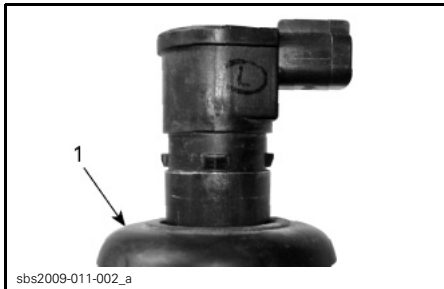

1. Vedação de borracha puxada para baixo

2. Aplique DOW CORNING 111 (P/N 413 707 000) no assento da vedação de borracha como mostrado.

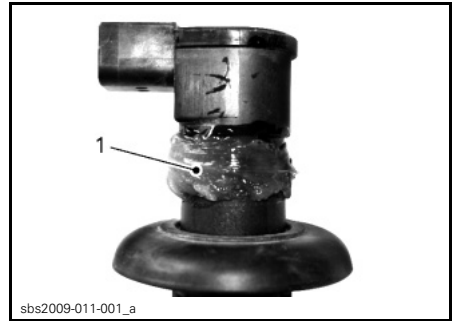

1. Aplique o produto aqui

3. Puxe a vedação de borracha de volta ao seu encosto, certificando-se que as linguetas da bobina e os rasgos da vedação se encaixem adequadamente.
4. Coloque um anel de graxa no topo da vedação para atuar como uma barreira contra a água, conforme mostrado. Limpe o excesso.

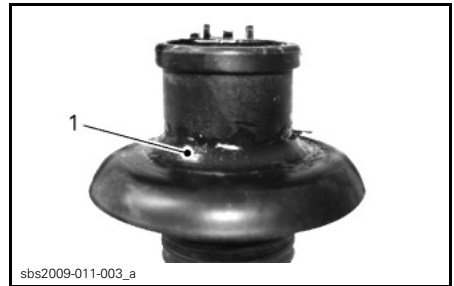

1. Excesso de produto conformado corretamente

5. Aplique DOW CORNING 111 (P/N 413 707 000) na área de contato da vedação de borracha.

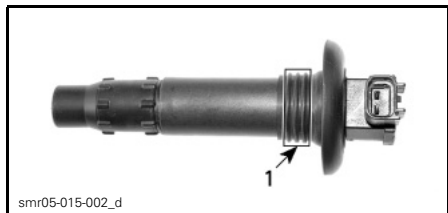

smr05-015-002_d

1. Aplique o produto aqui

Instalação de bobinas de ignição

NOTA: Antes de inserir a bobina de ignição na vela de ignição, aplique vedante conforme descrito no tópico *LUBRIFICAÇÃO DA BOBINA DE IGNIÇÃO*.

1. Instale a bobina no orifício do cabeçote do cilindro.
2. Empurre a bobina de ignição para baixo para instalar com firmeza na ponta da vela.
3. Verifique se a vedação está corretamente assentada na superfície superior da tampa da válvula do motor.

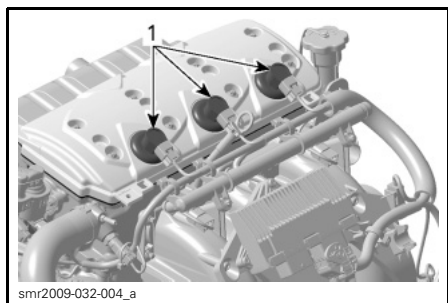

smr2009-032-004_a

TÍPICA

1. Vedação corretamente assentada

Velas de ignição

Remoção das velas de ignição

1. Abra o assento.
2. Desligue o conector de entrada da bobina de ignição.
3. Retire a bobina de ignição. Consulte o tópico *BOBINAS DE IGNIÇÃO*.

⚠ ADVERTÊNCIA

Nunca remova uma bobina de ignição de uma vela sem desconectar a bobina do chicote de fiação. Pode haver vapores inflamáveis no bojo. Caso o cordão de segurança esteja instalado no interruptor de desligamento do motor, pode ser gerada uma faísca na ponta da bobina, que poderia causar uma explosão.

4. Usando uma chave para velas, desaperte a vela.

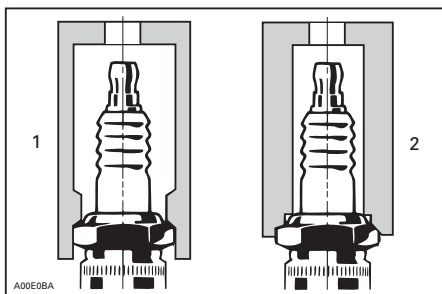

A00E08A

1. Chave aprovada
 2. Chave inadequada
5. Limpe a vela e o cabeçote do cilindro com ar comprimido.
 6. Desenrosque a vela e então use a bobina de ignição para retirar a vela do seu furo.

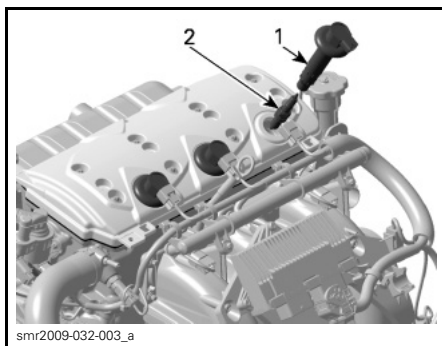

smr2009-032-003_a

1. Bobina de ignição
2. Vela

Instalação das velas de ignição

Antes de instalar, certifique-se que as superfícies de contato entre o cabeçote do cilindro e a vela estejam livres de sujeira.

1. Usando um calibrador de folga, ajuste a folga do eletrodo como especificado no quadro seguinte.

MOTOR	VELA	TORQUE	FOLGA mm
1503	NGK DCPR8E	Aperte com a mão + 1/4 de volta com uma chave	0,75

2. Aplique um lubrificante anticorrosivo nas roscas da vela para evitar engripar.
3. Rosqueie a vela com a mão no cabeçote do cilindro. Depois aperte a vela no sentido horário mais 1/4 de volta com uma chave aprovada para velas.

Instale a bobina de ignição. Consulte o tópico *BOBINAS DE IGNIÇÃO*.

Termine a instalação na ordem inversa da remoção.

Sistema de escapamento

Lavagem do sistema de escapamento

A lavagem do sistema de escapamento com água doce é essencial para neutralizar os efeitos corrosivos do sal, ou de outros produtos químicos presentes na água. Ajudará a retirar a areia, sal, conchas e outras partículas existentes nas camisas de água e/ou mangueiras.

A lavagem deve ser realizada quando o jet não tiver previsão de uso no mesmo dia, ou quando ele for guardada por um período prolongado.

⚠️ ADVERTÊNCIA

Execute esta operação em uma área bem ventilada.

Faça o seguinte:

Limpe o sistema de propulsão pulverizando água na sua entrada e saída, depois aplique uma camada de XPS Lube ou equivalente.

⚠️ CUIDADO Ao operar o motor quando o jet está fora da água, o trocador de calor na placa de estabilização pode ficar muito quente. Evite qualquer contato com a placa de estabilização para não se queimar.

Conecte uma mangueira de jardim ao conector localizado na parte traseira do jet (no lado bombordo da popa). Não abra a torneira ainda.

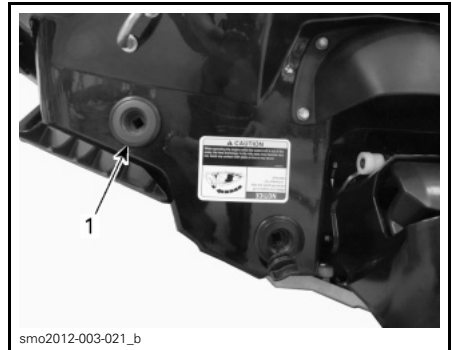

1. Localização do conector de lavagem

NOTA: Podem ser usados um adaptador de conexão rápida e conexões para mangueira (P/N 295 500 473). Não é necessário um estrangulador de mangueira para lavar o motor.



TÍPICA - ADAPTADOR DE CONEXÃO RÁPIDA PARA MANGUEIRA

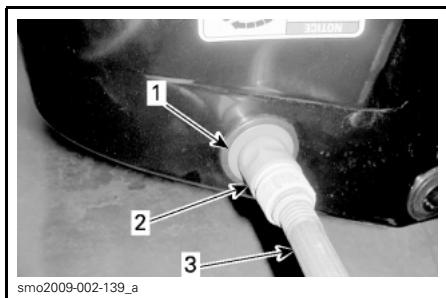

TÍPICA

1. Adaptador de mangueira (opcional, não obrigatório)
2. Conexão rápida (opcional, não obrigatório)
3. Mangueira de jardim

Para lavar, dê a partida no motor, em seguida, abra imediatamente a torneira.

⚠ CUIDADO Alguns componentes no compartimento do motor podem estar muito quentes. O contato direto pode provocar queimaduras. Não toque em nenhuma parte elétrica ou componente do sistema de propulsão quando o motor estiver funcionando.

AVISO Nunca lave um motor quente. Ligue sempre o motor antes de abrir a torneira de água. Abra a torneira de água imediatamente após dar partida no motor para evitar superaquecimento.

Deixe o motor funcionando por cerca de 20 segundos em marcha lenta entre 4.000 e 5.000 RPM.

AVISO Nunca acione o motor sem fornecer água ao sistema de escapamento, quando o jet estiver fora da água.

Assegure que a água saia pela bomba de jato durante a lavagem. Caso contrário, consulte uma concessionária autorizada Sea-Doo para manutenção.

AVISO Nunca deixe o motor funcionando por mais de 2 minutos. A vedação do eixo propulsor não tem arrefecimento quando o jet está fora da água.

Feche a torneira e depois desligue o motor.

AVISO Feche sempre a torneira da água antes de desligar o motor.

AVISO Remova o adaptador de conexão rápida após a operação de lavagem (se usado).

Placa de estabilização e grade de entrada de água

Inspecção da placa de estabilização e da grade de entrada de água

Inspecione danos na placa de estabilização e na grade de entrada de água da bomba de jato. Visite sua concessionária Sea-Doo para reparar ou substituir qualquer peça danificada.

⚠ ADVERTÊNCIA

O cordão de segurança deve sempre ser retirado do interruptor de desligamento do motor antes da inspecção da grade de entrada.

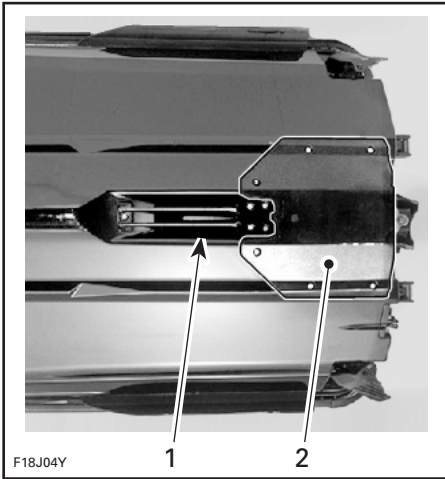

TÍPICA — INSPECIONE ESTAS ÁREAS

1. Entrada de água
2. Placa estabilizadora

Fusíveis

Instalação e remoção de fusíveis

Use o saca-fusíveis incluído na caixa de fusíveis para facilitar a remoção.

Inspecão de fusíveis

Se ocorrer algum problema elétrico, verifique os fusíveis. Se um fusível estiver queimado, troque-o por um de mesma capacidade.

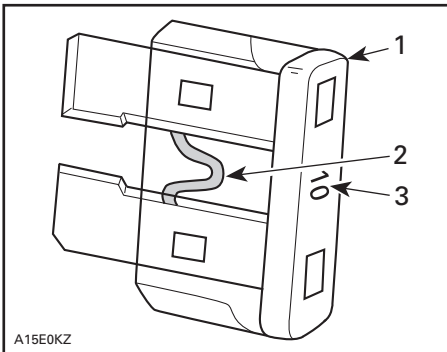

A15E0KZ

TÍPICA

1. Fusível
2. Verifique se está queimado
3. Amperagem

⚠ ADVERTÊNCIA

Não use um fusível com capacidade mais alta, isso pode provocar danos graves. Se um fusível queimou, deve ser determinada e corrigida a causa do defeito antes de religar. Visite uma concessionária autorizada Sea-Doo para manutenção.

Localização dos fusíveis

Para acessar a caixa de fusíveis, abra a tampa do compartimento de armazenamento dianteiro.

Remova os dois rebites de plástico e a cinta de borracha que prendem o painel de acesso na parte de trás do compartimento de armazenamento.

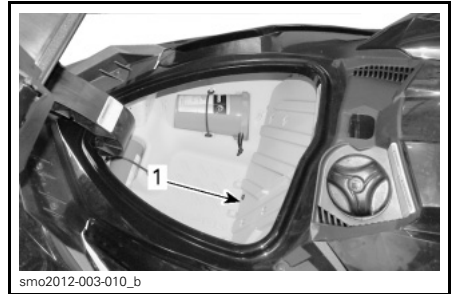

TAMPA DO PORTA-OBJETOS DIANTEIRO ABERTA

1. Painel de acesso

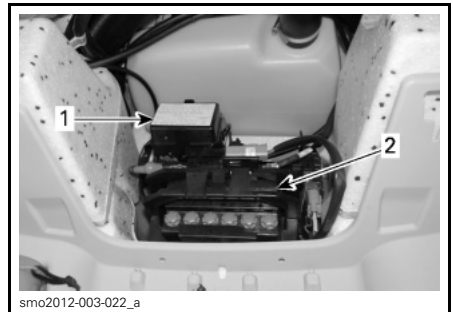

TÍPICO - PAINEL DE ACESSO REMOVIDO

1. Caixa de fusíveis
2. Bateria

Para remover a tampa da caixa de fusíveis, aperte e segure as linguetas de travamento dos dois lados da caixa e puxe a tampa para fora.

NOTA: As posições e capacidades dos fusíveis estão ilustradas na tampa da caixa de fusíveis.

Descrição dos fusíveis

FUSÍVEL	CLASSIFICAÇÃO	DESCRIÇÃO
1	—	Não usado
2	15 A	Conector de diagnóstico
3	3 A	Botão de partida/parada
4	3 A	GPS
5	30 A	iBR
6	30 A	Carga
7	—	Não usado
8	30 A	Bateria
9	—	Não usado
10	—	Não usado
11	3 A	Painel, OTAS e CAPS
12	10 A	Cilindro 1 (bobina de ignição e injeção)
13	10 A	Cilindro 2 (bobina de ignição e injeção)
14	10 A	Cilindro 3 (bobina de ignição e injeção)
15	5 A	Solenóide do motor de partida
16	5 A	Controle do iBR
17	10 A	Bomba de combustível
18	15 A	ECM

CUIDADOS COM O JET

Retire o jet da água todos os dias.

Cuidados após o uso

Lavagem do sistema de escapamento

O sistema de escapamento deve ser lavado diariamente quando o jet for usado em água salgada ou poluída.

Consulte *PROCEDIMENTOS DE MANUTENÇÃO*.

Cuidados adicionais ao operar em água salgada ou poluída

Quando o jet for usado em águas poluídas, especialmente em água salgada, deve-se tomar mais cuidado para proteger o jet e seus componentes.

Lave a área do bojo do jet com água doce.

Nunca use um lavador de alta pressão para limpar o bojo. **USE APENAS BAIXA PRESSÃO** (como uma mangueira de jardim).

A alta pressão pode causar danos aos sistemas elétrico ou mecânico.

⚠ CUIDADO Deixe o motor esfriar antes de executar qualquer manutenção.

AVISO Se os procedimentos apropriados como lavagem do jet, lavagem do sistema de escapamento e tratamento anticorrosão quando o jet é usado em água salgada não forem seguidos, isso resultará em danos ao jet e aos seus componentes.

Limpeza do jet

Carroceria e casco

De vez em quando, lave o casco e os diversos componentes da carroceria com água e sabão (use apenas detergente neutro). Remova todos os orga-

nismos marinhos do motor e/ou casco. Aplique cera não abrasiva, como a cera de silicone.

AVISO Nunca limpe as peças de fibra de vidro e de plástico com detergente forte, agente desengraxante, removedor de tinta, acetona ou outro limpador químico ou de petróleo do tipo forte.

As manchas podem ser removidas do assento e da fibra de vidro usando Spray-Nine da Knight⁺ ou equivalente.

Para limpar os tapetes, use o Limpador Cítrico da 3MTM (spray de 700 ml em lata) ou equivalente.

⚠ ADVERTÊNCIA

Nunca aplique protetor plástico ou de vinil nos tapetes ou no assento, pois a superfície ficará escorregadia e os ocupantes podem cair do jet.

PREPARAÇÃO PARA SER GUARDADA E PRÉ-TEMPORADA

Ao ser guardada

ADVERTÊNCIA

Como o combustível e o óleo são inflamáveis, peça a uma concessionária autorizada Sea-Doo para revisar a integridade do sistema de combustível conforme especificado no cronograma de manutenção.

Recomenda-se que o jet passe por manutenção em uma concessionária autorizada Sea-Doo para ser guardado. Entretanto, você pode executar as operações a seguir com um mínimo de ferramentas.

NOTA: Realize as tarefas a seguir nesta mesma ordem, conforme detalhado nesta seção.

AVISO Não funcione o motor durante o período em que estiver guardado.

Sistema de propulsão

Limpeza da bomba de jato

Limpe a bomba de jato, pulverizando água na sua entrada e saída; depois, aplique uma camada de XPS LUBE (P/N 293 600 016) ou equivalente.

ADVERTÊNCIA

Antes de limpar os componentes do sistema de propulsão, sempre remova o cordão de segurança do interruptor de desligamento do motor para impedir que o motor dê partida inesperadamente. O motor não deve estar acionado para esta operação.

Inspeção da bomba de jato

Remova a tampa do propulsor e verifique se a bomba de jato está contaminada por água; se estiver, consulte sua concessionária autorizada Sea-Doo.

Sistema de combustível

Proteção do sistema de combustível

Deve-se adicionar (P/N 413 408 600) (ou equivalente) no tanque de combustível para evitar a deterioração do combustível e a formação de goma no sistema. Siga as instruções do fabricante do estabilizador para usar corretamente.

AVISO É altamente recomendável adicionar o estabilizador de combustível enquanto estiver guardada, para manter o sistema de combustível em boas condições. O estabilizador de combustível deve ser acrescentado antes da lubrificação do motor e antes de encher o tanque, para assegurar a proteção dos componentes do sistema de combustível contra depósitos de verniz.

ADVERTÊNCIA

Desligue sempre o motor antes de reabastecer. O combustível é inflamável e explosivo sob certas condições. Trabalhe sempre em áreas bem ventiladas. Não fume nem permita chamas ou faíscas nas vizinhanças. O tanque de combustível pode estar pressurizado, vire a tampa devagar ao abrir. Ao abastecer, mantenha o jet nivelado. Não encha o tanque até a boca ou até derramar e depois deixe o jet ao sol. Com o aumento da temperatura, o combustível expande e pode transbordar. Limpe sempre qualquer derramamento de combustível no jet. Inspeção periodicamente o sistema de combustível.

AVISO Caso entre água no tanque de combustível, severos danos internos ocorrerão ao sistema de injeção de combustível.

Sistemas do motor e de escapamento

Lavagem do sistema de escapamento

Execute o procedimento como descrito em *PROCEDIMENTOS DE MANUTENÇÃO*.

Substituição do óleo do motor e do filtro

A troca do óleo e do filtro deve ser realizada por uma concessionária autorizada da Sea-Doo.

Drenagem do intercooler

É importante expelir qualquer água aprisionada que possa ter se acumulado pela condensação no intercooler.

Faça o seguinte:

1. Abra a plataforma de embarque e remova o compartimento direito.
2. Verifique se existe uma marca de alinhamento desenhada na mangueira de saída do intercooler. Isto garantirá que a mangueira não seja invertida ou dobrada na reinstalação.
3. Solte a braçadeira que prende a mangueira de saída do intercooler.
4. Remova a mangueira de saída do intercooler.

NOTA: Esta mangueira alimenta a entrada do corpo da borboleta.

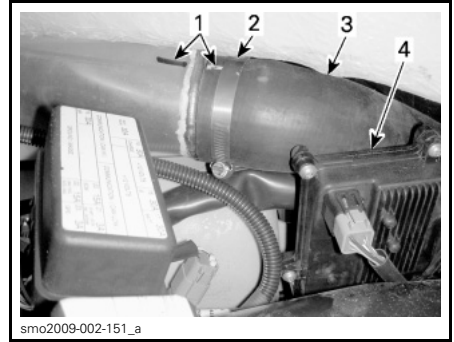

TÍPICA

1. Marcas de alinhamento da mangueira
2. Braçadeira
3. Mangueira de saída do intercooler
4. Módulo iS

5. Dê a partida e acione o motor a 4.000 RPM várias vezes.

NOTA: Evite que o sistema de admissão de ar aspire objetos estranhos, que possam causar danos graves ao motor.

6. Desligue o motor.

7. Reinstale a mangueira de saída de ar do intercooler, verifique se ela está corretamente alinhada como antes da remoção para garantir o funcionamento correto do motor.

Drenagem do sistema de escapamento

Em áreas onde a temperatura pode ficar muito fria, a água aprisionada no sistema de escapamento e intercooler deve ser removida.

Usando o conector de lavagem localizado no lado bombordo (esquerdo) da popa, injete ar comprimido no sistema a 379 kPa até que não saia mais água da bomba de jato.

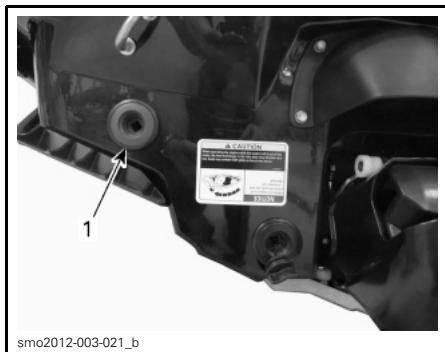

TÍPICA

1. Conector de lavagem

A mangueira a seguir pode ser montada para facilitar o procedimento de drenagem.

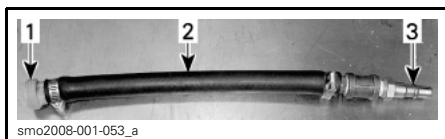

TÍPICA

1. Adaptador para o conector de lavagem
2. Mangueira de 12,7 mm
3. Adaptador macho para mangueira pneumática

AVISO A falta de drenagem do sistema de escapamento pode causar danos graves.

Retire as ferramentas especiais.

Lubrificação interna do motor

1. Abra o assento.
2. Remova as bobinas de ignição, consulte *PROCEDIMENTOS DE MANUTENÇÃO*.
3. Remova as velas, consulte *PROCEDIMENTOS DE MANUTENÇÃO*.
4. Aplique XPS LUBE (P/N 293 600 016) ou equivalente nos suportes das velas de ignição.
5. Para evitar a injeção de combustível e para desativar a ignição durante a partida do motor, puxe totalmente a alavanca do acelerador contra o guidão e **SEGURE**.

6. Pressione o botão de partida/parada para girar o motor algumas voltas. Isso espalhará o óleo nas paredes dos cilindros.
7. Aplique um lubrificante anticorrosivo nas roscas das velas, depois reinstale-as no motor. Consulte *PROCEDIMENTOS DE MANUTENÇÃO*.
8. Instale as bobinas de ignição, consulte *PROCEDIMENTOS DE MANUTENÇÃO*.

Teste do líquido de arrefecimento do motor

Se o anticongelante não foi substituído, teste sua densidade.

A troca do anticongelante e um teste de densidade devem ser realizados por uma concessionária autorizada Sea-Doo.

NOTA: O anticongelante deve ser trocado a cada 200 horas ou 2 anos para prevenir a sua deterioração.

AVISO A densidade incorreta do anticongelante pode resultar em congelamento do líquido no sistema de arrefecimento se o jet ficar guardado em uma área que atinja o ponto de congelamento. Isso poderia danificar gravemente o motor.

Sistema elétrico

Remoção e carga da bateria

Contate sua concessionária autorizada Sea-Doo.

⚠️ ADVERTÊNCIA
Nunca carregue ou alimente a bateria enquanto ela estiver instalada no jet.

Compartimento do motor

Limpeza do compartimento do motor

Limpe o bojo com água quente e detergente suave ou com um produto para limpeza de bojo.

Lave com água abundante.

Levante a frente do jet para drenar completamente o bojo pelos bujões de drenagem de esgoto.

Tratamento anticorrosão

Seque qualquer resíduo de água no compartimento do motor.

Aplique XPS LUBE (P/N 293 600 016) ou equivalente sobre os componentes metálicos no compartimento do motor.

NOTA: O assento deve ser deixado parcialmente aberto durante o armazenamento. Isso evitará a condensação no compartimento do motor e a possibilidade de corrosão.

Carroceria e casco

Limpeza da carroceria e do casco

Lave a carroceria com uma solução de água e sabão (use apenas detergente neutro). Depois passe água doce abundante. Retire os organismos aquáticos do casco.

AVISO Nunca limpe as peças de fibra de vidro e de plástico com detergente forte, agente desengraxante, removedor de tinta, acetona ou outros limpadores fortes, químicos ou de petróleo.

Reparo da carroceria e do casco

Se for necessário algum reparo em componentes da carroceria ou do casco, contate sua concessionária autorizada Sea-Doo.

Reparo da carroceria e do casco

Aplique uma cera marítima de boa qualidade na carroceria.

Se o jet tiver que ficar guardado em uma área externa, cubra-o com uma lona opaca para evitar que os raios de sol e a fuligem afetem os componentes plásticos e o acabamento do jet, além de evitar o acúmulo de poeira.

AVISO O jet nunca deve ser deixado guardado na água. Nunca deixe o jet guardado sob luz solar direta. Nunca guarde o jet em um saco plástico.

Preparação pré-temporada

A preparação da manutenção deve ser realizada em conjunto com a *TABELA DE MANUTENÇÃO PERIÓDICA*.

Certifique-se de realizar todas as tarefas incluídas na coluna **100 HORAS OU 1 ANO**.

Como são necessários conhecimentos técnicos e ferramentas especiais, algumas operações devem ser realizadas apenas por uma concessionária autorizada Sea-Doo.

NOTA: É altamente recomendável que uma concessionária autorizada Sea-Doo realize campanhas de fábrica além da preparação pré-temporada, todas ao mesmo tempo.

ADVERTÊNCIA

Somente realize procedimentos conforme detalhados na *TABELA DE MANUTENÇÃO PERIÓDICA*. Recomenda-se que seja obtida a assistência periódica de uma concessionária autorizada Sea-Doo sobre outros componentes e sistemas não abordados neste manual.

AVISO Quando as condições dos componentes parecerem menos que satisfatórias, substitua-os somente por peças originais BRP, ou equivalentes aprovados.

***Esta página está
propositadamente em branco***

INFORMAÇÕES TÉCNICAS

IDENTIFICAÇÃO DO JET

Os principais componentes do jet (motor e casco) são identificados por números de série diferentes. Às vezes pode ser necessário localizar esses números para fins de garantia, ou para rastrear o jet em caso de roubo.

Número de identificação do casco

O Número de Identificação do Casco (Hull Identification Number - H.I.N.) fica localizado na plataforma de embarque, na popa do jet.



TÍPICA

1. Número de identificação do casco (H.I.N.)

Ele é composto de 12 dígitos:

YDV	12345	L	8	09	
					Modelo-ano
					Ano de fabricação
					Mês de fabricação
					Número de série (uma letra também pode ser usada como um dígito)
					Fabricante

Número de identificação do motor

O Número de Identificação do Motor (Engine Identification Number - E.I.N.) fica na extremidade frontal do motor.

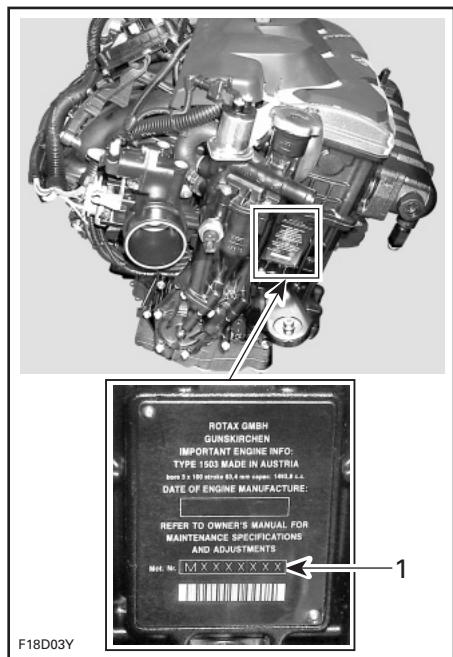

TÍPICA

1. Número de identificação do motor (E.I.N.)

INFORMAÇÕES SOBRE EMISSÕES DO MOTOR

NOTA: A manutenção, substituição ou conserto dos dispositivos e sistemas de controle de emissão podem ser realizados por qualquer estabelecimento ou pessoa que realize conserto de motores marítimos de ignição a vela (SI).

Responsabilidade do fabricante

A partir dos motores modelo-ano 1999, os fabricantes de motores marítimos para jets devem determinar os níveis de emissão de escapamento para cada família de potência do motor, e devem certificar esses motores junto à EPA (Agência de Proteção Ambiental dos Estados Unidos). Uma etiqueta de informação sobre controle de emissão, indicando os níveis de emissão e as especificações do motor, deve ser colocada em cada jet no momento da fabricação.

Responsabilidade da concessionária

Durante a manutenção de todos os jets Sea-Doo a partir do modelo 1999, que levam uma etiqueta de informação sobre o controle de emissão, os ajustes devem ser mantidos dentro das especificações emitidas pela fábrica.

A substituição ou o reparo de qualquer componente associado a emissões deve ser realizado de forma a manter os níveis de emissão dentro dos padrões de certificação.

As concessionárias não devem modificar o motor de forma a alterar a potência, ou permitir que os níveis de emissão ultrapassem as especificações predeterminadas de fábrica.

As exceções incluem alterações indicadas pelo fabricante, como os ajustes de altitude, por exemplo.

Responsabilidade do proprietário

O proprietário/piloto deve fazer a manutenção do motor para manter os níveis de emissão dentro dos padrões de certificação indicados.

O proprietário/piloto não deve modificar nem permitir que alguém modifique o motor de forma a alterar a potência, ou permitir que os níveis de emissão ultrapassem as especificações predeterminadas de fábrica.

Regulamentos de emissão da EPA

Todos os novos jets Sea-Doo a partir do modelo 1999, fabricados pela BRP, são homologados pela EPA em conformidade com as exigências regulamentares de controle da poluição do ar para os novos motores de jets. Esta certificação é condicionada a que certos ajustes sejam feitos de acordo com os padrões de fábrica. Por essa razão, os procedimentos de fábrica para a manutenção do produto devem ser estritamente observados e, sempre que possível, devem voltar ao propósito original do projeto.

As responsabilidades listadas acima são gerais e não constituem de forma alguma uma lista completa das leis e regulamentos relativos aos requisitos da EPA sobre as emissões de escapamento de produtos náuticos. Para informações mais detalhadas sobre este assunto, você pode contatar:

Agência de Proteção Ambiental Americana
Escritório de Transporte e Qualidade do Ar
1200 Pennsylvania Ave. NW
Mail Code 6403J
Washington D.C. 20460

SITE DA EPA NA INTERNET:
<http://www.epa.gov/otaq>

ESPECIFICAÇÕES

JET		RXP-X 260
MOTOR		
Tipo		Rotax®1503 4-TEC®Eixo de comando de válvula simples no cabeçote (SOHC)
Indução		Turbocompressor acionado por engrenagens com embreagem de segurança. Intercooler água/ar externo
Taxa de compressão		8.4:1
Número de cilindros		3
Número de válvulas		12 válvulas (4 por cilindro) com tuchos hidráulicos (não-ajustáveis)
Diâmetro		100 mm
Curso		63,4 mm
Cilindrada		1.494 cm ³
SISTEMA DE ARREFECIMENTO		
Arrefecimento		Sistema de arrefecimento fechado (CLCS)
SISTEMA DE COMBUSTÍVEL		
Tipo de injeção de combustível		Injeção de combustível multiponto com iTC (Controle de aceleração inteligente). Corpo do acelerador simples (62 mm) com atuador.
SISTEMA ELÉTRICO		
Ignição		IDI (Ignição por descarga indutiva)
Vela	Fabricação e tipo	NGK, DCPR8E
	Folga	0,75 mm
Bateria		12 V, 30 A•h. Tipo eletrólito

JET		RXP-X 260
PROPULSÃO		
Sistema de propulsão		Transmissão Direta Sea-Doo® com iBR (freio e marcha a ré inteligentes)
Bomba de jato	Tipo	Fluxo axial, estágio simples Cubo grande com estator de 10 pás
	Material	Alumínio
Propulsor		Aço inoxidável
Transmissão	Tipo	Transmissão direta
Sistema de Ajuste Variável (Variable Trim System - VTS)		VTS elétrico de alto desempenho com posições de pré-ajuste programáveis
DIMENSÕES E PESO		
Comprimento		331,6 cm
Largura		122,7 cm
Altura		114,7 cm
PESO E CAPACIDADE DE CARGA		
Peso (seco)		368,3 kg
Capacidade de passageiros		2 (consulte o limite de carga)
Capacidade de armazenamento		116,4 L
Limite de carga (passageiros + bagagem)		182 kg

JET		RXP-X 260
FLUIDOS		
Combustível	Tipo	Combustível sem chumbo
	Octanagem mínima	Na América do Norte: (87 (RON + MON)/2)
		Fora da América do Norte: 92 RON
	Octanagem recomendada para um desempenho máximo	Na América do Norte: (91 (RON + MON)/2)
		Fora da América do Norte: 95 RON
Capacidade do tanque	60 L	
Óleo do motor	Tipo	Óleo semissintético XPS (para verão). Consulte a seção <i>MANUTENÇÃO</i> para obter mais informações.
	Capacidade	3 L troca de óleo c/filtro
Sistema de arrefecimento	Tipo de líquido de arrefecimento	Consulte o tópico <i>LÍQUIDO DE ARREFECIMENTO DO MOTOR</i> na seção <i>PROCEDIMENTOS DE MANUTENÇÃO</i> deste manual.
	Capacidade	5,5 L

NOTA: A BRP reserva-se o direito de realizar alterações no projeto e nas especificações e/ou efetuar acréscimos ou melhorias nos seus produtos, sem se impor qualquer obrigação de instalá-los em seus produtos já fabricados anteriormente.

SOLUÇÃO DE PROBLEMAS

ORIENTAÇÕES PARA SOLUÇÃO DE PROBLEMAS

O MOTOR NÃO LIGA

1. Cordão de segurança removido.
 - Pressione o botão de partida/parada.
 - Instale corretamente o cordão de segurança no interruptor de desligamento do motor dentro de 5 segundos após pressionar o botão de partida/parada.
 - Depois do “bipe” duplo, pressione o botão de partida/parada para acionar o motor.
2. O ECM não reconhece a chave D.E.S.S.
 - Consulte uma concessionária autorizada Sea-Doo.
3. Fusível queimado: principal, partida elétrica ou ECM.
 - Verifique a fiação, depois troque os fusíveis.
4. Bateria descarregada.
 - Consulte uma concessionária autorizada Sea-Doo.

ADVERTÊNCIA

Não carregue ou alimente a bateria enquanto ela estiver instalada no jet. O eletrólito é venenoso e perigoso. Evite contato com os olhos, pele e roupas.

5. Conexões da bateria, soltas ou corroídas. Aterramento ruim.
 - Consulte uma concessionária autorizada Sea-Doo.
6. Motor inundado com água.
 - Consulte MOTOR INUNDADO COM ÁGUA em PROCEDIMENTOS ESPECIAIS.
7. Sensor ou ECM com defeito.
 - Consulte uma concessionária autorizada Sea-Doo.
8. Bomba de jato engripada.
 - Tente limpar. Se não der certo, procure uma concessionária autorizada Sea-Doo.

O MOTOR GIRA DEVAGAR

1. Conexões soltas do cabo da bateria.
 - Verifique/limpe/aperte.
2. Bateria descarregada ou fraca.
 - Consulte uma concessionária autorizada Sea-Doo.
3. Motor de partida fraco.
 - Consulte uma concessionária autorizada Sea-Doo.

MOTOR GIRA NORMALMENTE MAS NÃO PEGA

1. Tanque de combustível vazio ou contaminado com água.
 - Reabastecer. Retire todo o combustível e abasteça com combustível novo.

MOTOR GIRA NORMALMENTE MAS NÃO PEGA (cont.)

2. **Velas sujas ou defeituosas.**
 - *Substitua.*
3. **Fusível queimado.**
 - *Verifique a fiação, depois troque os fusíveis.*
4. **Motor inundado com água.**
 - *Consulte MOTOR INUNDADO COM ÁGUA em PROCEDIMENTOS ESPECIAIS.*
5. **Falha detectada no sistema de gerenciamento do motor (verifique se a lâmpada sinalizadora do motor está ACESA).**
 - *Consulte uma concessionária autorizada Sea-Doo.*
6. **Bomba de combustível com defeito.**
 - *Consulte uma concessionária autorizada Sea-Doo.*

O MOTOR FALHA, FUNCIONA DE FORMA IRREGULAR

1. **Velas sujas/defeituosas/gastas.**
 - *Substitua.*
2. **Combustível: Nível muito baixo, vencido ou contaminado por água.**
 - *Esvazie o tanque e/ou reabasteça.*
3. **Bobina(s) de ignição com defeito.**
 - *Consulte uma concessionária autorizada Sea-Doo.*
4. **Injetores entupidos.**
 - *Consulte uma concessionária autorizada Sea-Doo.*
5. **Falha detectada no sistema de gerenciamento do motor (verifique se a lâmpada sinalizadora do motor está ACESA).**
 - *Consulte SISTEMA DE MONITORAMENTO.*

FUMAÇA NO MOTOR

1. **Nível de óleo muito alto.**
 - *Consulte uma concessionária autorizada Sea-Doo.*
2. **Entrada de água, vazamento de líquido de arrefecimento ou junta do cabeçote do cilindro danificada.**
 - *Consulte uma concessionária autorizada Sea-Doo.*
3. **Danos internos no motor.**
 - *Consulte uma concessionária autorizada Sea-Doo.*

MOTOR SOBREAQUECE

1. **Sistema de escapamento entupido.**
 - *Lave o sistema de escapamento*
2. **Nível muito baixo do líquido de arrefecimento.**
 - *Consulte PROCEDIMENTOS DE MANUTENÇÃO.*

MOTOR SOBREAQUECE (cont.)

3. Adaptador de conexão rápida deixado no conector de lavagem.

- *Retire o adaptador do conector de lavagem e teste novamente o jet. Se o problema persistir, procure uma concessionária autorizada Sea-Doo.*

FALTA DE POTÊNCIA OU ACELERAÇÃO DO MOTOR

1. Usada chave Aprendizado.

- *Use a chave Normal.*

2. Modo esportivo não ativado.

- *Consulte o tópico ATIVANDO O MODO SPORT (ESPORTIVO) na seção MODOS DE OPERAÇÃO.*

3. Entrada de água da bomba de jato entupida.

- *Limpe. Consulte LIMPEZA DA HÉLICE E DA ENTRADA DE ÁGUA DA BOMBA DE JATO na seção PROCEDIMENTOS ESPECIAIS.*

4. Hélice danificada ou anel de desgaste gasto.

- *Substitua. Consulte uma concessionária autorizada Sea-Doo.*

5. Nível de óleo do motor muito alto.

- *Consulte uma concessionária autorizada Sea-Doo.*

6. Faísca fraca.

- *Consulte O MOTOR FALHA, FUNCIONA DE FORMA IRREGULAR.*

7. Falha detectada no sistema de gerenciamento do motor (verifique se a lâmpada sinalizadora do motor está ACESA).

- *Consulte SISTEMA DE MONITORAMENTO.*

8. Injetores entupidos.

- *Consulte uma concessionária autorizada Sea-Doo.*

9. Baixa pressão de combustível.

- *Consulte uma concessionária autorizada Sea-Doo.*

10. Água no combustível.

- *Esvazie o tanque e reabasteça.*

11. Motor danificado por entrada de água.

- *Consulte uma concessionária autorizada Sea-Doo.*

O JET NÃO ATINGE A VELOCIDADE MÁXIMA

1. Entrada de água da bomba de jato entupida.

- *Limpe. Consulte LIMPEZA DA HÉLICE E DA ENTRADA DE ÁGUA DA BOMBA DE JATO na seção PROCEDIMENTOS ESPECIAIS.*

2. Hélice danificada ou anel de desgaste gasto.

- *Substitua. Consulte uma concessionária autorizada Sea-Doo.*

3. Falha detectada no sistema de gerenciamento do motor (verifique se a lâmpada sinalizadora do motor está ACESA).

- *Consulte SISTEMA DE MONITORAMENTO.*

O JET NÃO ATINGE A VELOCIDADE MÁXIMA (cont.)

4. Turbocompressor e/ou intercooler com defeito.

- *Consulte uma concessionária autorizada Sea-Doo.*

O JET PERMANECE EM PONTO MORTO APÓS ACIONAR A ALAVANCA DO IBR

1. O reversor do iBR permanece em neutro.

- *Solte o acelerador até a rotação de marcha lenta.*
-

O iBR NÃO VOLTA PARA A POSIÇÃO DE PONTO MORTO (LUZ INDICADORA DO IBR ACESA)

1. iBR obstruído com detritos.

- *Limpe e verifique danos na área do reversor do iBR e do bocal.*

2. Defeito no sistema iBR.

- *Remova o cordão de segurança e espere 5 minutos.*
- *Pressione o botão de partida/parada.*
- *Instale o cordão de segurança e verifique se a luz indicadora de falha do iBR apagou.*
- *Consulte uma concessionária autorizada Sea-Doo se o defeito persistir ou ocorrer com frequência.*

O iBR NÃO VOLTA PARA A POSIÇÃO DE PONTO MORTO (INDICADOR DE FALHA DO IBR APAGADO)

1. A alavanca do acelerador não solta completamente durante a operação.

- *Solte a alavanca do acelerador totalmente para garantir que o reversor do iBR volte para ponto morto.*

2. A alavanca do acelerador não volta totalmente para o zero quando solta.

- *Consulte uma concessionária autorizada Sea-Doo.*

RUÍDO ANORMAL NO SISTEMA DE PROPULSÃO

1. Algas ou detritos enrolados na hélice.

- *Limpe. Consulte LIMPEZA DA HÉLICE E DA ENTRADA DE ÁGUA DA BOMBA DE JATO na seção PROCEDIMENTOS ESPECIAIS.*
- *Verifique se há danos.*

2. Eixo da hélice ou eixo de transmissão danificado.

- *Consulte uma concessionária autorizada Sea-Doo.*

3. Entrada de água na bomba de jato, causando engripamento dos rolamentos.

- *Consulte uma concessionária autorizada Sea-Doo.*

ÁGUA NO BOJO

1. Defeito do sistema de remoção de lodo.

- *Inspeccione o sistema em uma concessionária autorizada Sea-Doo.*

ÁGUA NO BOJO (cont.)

- 2. Vazamento do sistema de escapamento.**
 - *Consulte uma concessionária autorizada Sea-Doo.*
- 3. Anel de carbono no eixo de transmissão gasto.**
 - *Consulte uma concessionária autorizada Sea-Doo.*

SISTEMA DE MONITORAMENTO

Um sistema monitora os componentes eletrônicos do EMS (sistema de gerenciamento do motor), do iBR e outros componentes do sistema elétrico. Quando ocorre uma falha, ele envia mensagens visuais pela central de informações e/ou sinais sonoros por uma campainha, para informá-lo de uma determinada condição.

Um código de falha também pode ser gravado.

Quando ocorre uma falha sem importância ou transitória, a mensagem da falha e o sinal sonoro cessarão automaticamente se a condição que causou a falha desaparecer.

Soltar o acelerador e deixar o motor retornar à rotação de marcha lenta pode permitir voltar à operação normal. Se isso não funcionar, tente remover o cordão de segurança do interruptor de desligamento do motor, esperar 5 minutos e dar novamente a partida.

O sistema eletrônico reagirá de maneira diferente dependendo do tipo de falha. Se ocorreu uma falha grave, talvez não seja possível dar partida no motor. Em outros casos, o motor funcionará no modo de retorno de emergência (velocidade reduzida).

Quando ocorrer uma falha, visite uma concessionária autorizada Sea-Doo assim que possível para uma revisão.

Códigos de falha

Quando ocorre uma falha, um código de falha numérico pode ser registrado dependendo do tipo de falha e do sistema.

Estes códigos de falhas são usados pelas concessionárias autorizadas Sea-Doo para solucionar problemas nos sistemas do jet, comparando-os com uma lista de falhas.

Os códigos de falhas podem ser visualizados no indicador multifuncional da central de informações, porém, esta função somente fica disponível se uma falha ainda estiver ativa.

Se houver um código de falha ativo, ele pode ser visualizado pelo piloto no display multifuncional. O piloto pode então optar por chamar sua concessionária autorizada Sea-Doo para passar o código de falha. O revendedor instruirá o piloto sobre os passos para solucionar o problema, ou a parar de usar o jet e trazê-lo ao revendedor para reparos.

Exibindo códigos de falhas

Pressione o botão MODE (Modo) repetidamente até que a função CÓDIGO DE AVARIA esteja visível no display multifuncional.

Pressione o botão SET (definir) ou o botão PARA CIMA ou PARA BAIXO para ativar a função e exibir o primeiro código de falha, depois pressione o botão PARA CIMA ou PARA BAIXO repetidamente para exibir cada código subsequente.

NOTA: Quando o último código de falha for exibido e o botão for pressionado novamente, o sistema volta para o primeiro código de falha exibido e todos os códigos de falhas podem ser exibidos novamente. Se houvesse um código de falha ativo ao entrar no modo CÓDIGO DE AVARIA, e este deixar de existir (não mais ativo), a mensagem NENHUM CÓDIGO DE AVARIA ATIVO circulará no display.

Para sair da função CÓDIGO DE AVARIA do display, o botão MODE (Modo) ou SET (Definir) deve ser pressionado uma vez. Não existe tempo limite para esta função.



Indicadores de falha e informações no display de mensagens

Os indicadores de falha e as mensagens exibidas na central de informações informarão sobre uma condição específica ou sobre a ocorrência de uma anomalia.

Se um indicador de falha ou uma mensagem de falha ACENDER no display multifuncional, entre em contato com a concessionária Sea-Doo.

Para mais informações sobre os indicadores de função usuais, consulte a seção *DISPLAY MULTIFUNCIONAL* referente ao modelo.

LÂMPADAS SINALIZADORAS (ACESAS)	DISPLAY DE MENSAGENS	DESCRIÇÃO
	VOLT. BAT. BAIXA/ALTA	Tensão da bateria baixa/alta
	TEMPERATURA ALTA	Superaquecimento do motor ou do sistema de escapamento
	VERIFIQUE O MOTOR ou MODO LIMP HOME	Verifique o motor (falha secundária requer manut.) ou MODO LIMP HOME (falha grave do motor)
	BAIXA PRESSÃO ÓLEO	Baixa pressão de óleo
	—	Falha do sistema iBR
	—	Falha do sistema OTAS

INFORMAÇÕES DO DISPLAY DE MENSAGENS	
ERRO TECLADO DIREITO	Defeito em botão de controle do instrumento
BAIXA PRESSÃO ÓLEO	Detectada baixa pressão do óleo do motor
TEMPERATURA ALTA ESCAPAMENTO	Detectada alta temperatura de escapamento
TEMPERATURA ALTA	Detectada alta temperatura do motor
VERIFIQUE O MOTOR	Defeito no sistema do motor ou manutenção necessária
VOLT. BAT. ALTA	Detectada alta tensão da bateria
VOLT BAT BAIXA	Detectada baixa tensão da bateria
MODO LIMP HOME	Detectada falha importante, potência do motor limitada
FALHA SENSOR COMBUSTIVEL	Falha do sensor de nível do combustível
ERRO MODULO IBR	Defeito no sistema iBR
ERRO DE CALIBRAGEM	Programação do painel de instrumentos corrompida
REQUER MANUTENÇÃO	Necessária manutenção do jet

AVISO Funcionar o motor com baixa pressão de óleo pode danificar seriamente o motor.

Informações sobre códigos de sinais sonoros

CÓDIGOS DE SINAIS SONOROS	DESCRIÇÃO
1 bipe longo (ao instalar o cordão de segurança no interruptor de desligamento do motor)	Conexão ruim do sistema D.E.S.S.. Reinstale o cordão de segurança corretamente no interruptor de desligamento do motor.
	Chave D.E.S.S. incorreta. Use um cordão de segurança que tenha sido programado para este jet.
	Chave D.E.S.S. com defeito. Use outro cordão de segurança programado.
	Água salgada seca no cordão de segurança. Limpe o cordão de segurança para remover a água salgada.
	Interruptor de desligamento do motor com defeito. Consulte uma concessionária autorizada Sea-Doo.
	Funcionamento incorreto do ECM ou chicote defeituoso. Procure uma concessionária autorizada Sea-Doo.
Um bipe de 2 segundos a cada 15 minutos de intervalo	O jet está emborcado. Vire-o para cima. Consulte <i>PROCEDIMENTOS ESPECIAIS</i> .
	Falha no sistema de gerenciamento do motor. Consulte uma concessionária autorizada Sea-Doo.
Um bipe de 2 segundos a cada 5 minutos de intervalo	Nível baixo de combustível. Encha o tanque de combustível. Se o problema persistir, consulte uma concessionária autorizada Sea-Doo.
	Defeito no sensor de nível de combustível do tanque ou no circuito. Consulte uma concessionária autorizada Sea-Doo.
Sinal sonoro contínuo	Alta temperatura do líquido de arrefecimento do motor. Veja <i>SUPERAQUECIMENTO DO MOTOR</i> .
	Temperatura de escapamento elevada. Consulte uma concessionária autorizada Sea-Doo.
	Baixa pressão do óleo. Desligue o motor o mais rápido possível. Verifique o nível de óleo e complete. Consulte uma concessionária autorizada Sea-Doo.

AVISO Se o sinal sonoro de monitoramento tocar continuamente, desligue o motor o mais rápido possível.

GARANTIA

GARANTIA LIMITADA DA BRP – EUA E CANADA: JET SEA-DOO® 2012

1. ÂMBITO

A Bombardier Recreational Product Inc. ("BRP")* garante seus jets Sea-Doo modelo-ano 2012 vendidos por concessionárias autorizadas da BRP (como definido abaixo) nos cinquenta estados dos Estados Unidos e no Canadá contra defeitos em materiais ou fabricação pelo período e condições descritos abaixo. Esta garantia limitada será considerada nula e sem efeito se: (1) o jet Sea-Doo for usado para corridas ou outra atividade esportiva, em qualquer época, mesmo por um proprietário anterior; ou (2) o jet Sea-Doo for alterado ou modificado de maneira tal que seu funcionamento, desempenho ou durabilidade sejam prejudicados ou tenha sido alterado ou modificado para mudar a finalidade a que se destina.

Todas as peças e acessórios originais instalados por uma concessionária autorizada da BRP (como definido adiante) no momento da entrega do jet Sea-Doo 2012 possuem a mesma garantia do jet.

A BRP poderá fornecer um receptor GPS como item de fábrica em certos jets Sea-Doo 2012. O receptor GPS é coberto pela garantia limitada emitida pelo fabricante do receptor GPS, não sendo coberto pela presente garantia limitada.

2. LIMITAÇÕES DE RESPONSABILIDADE

ESTA GARANTIA É DADA E ACEITA EXPLICITAMENTE, SUBSTITUINDO TODAS E QUAISQUER OUTRAS GARANTIAS, EXPRESSAS OU IMPLÍCITAS, INCLUINDO SEM LIMITAÇÕES TODAS AS GARANTIAS DE COMERCIALIZAÇÃO OU ADEQUAÇÃO A UM FIM DETERMINADO. NA MEDIDA EM QUE NÃO É POSSÍVEL RENUNCIAR ÀS GARANTIAS IMPLÍCITAS, ESTAS FICAM LIMITADAS À DURAÇÃO DA GARANTIA EXPRESSA. OS DANOS INCIDENTAIS E CONSEQUENTES ESTÃO EXCLUÍDOS DA COBERTURA DESTA GARANTIA. ALGUNS ESTADOS/REGIÕES NÃO PERMITEM AS RENÚNCIAS, LIMITAÇÕES E EXCLUSÕES IDENTIFICADAS ACIMA, PELO QUE EXISTE A POSSIBILIDADE DE NÃO SEREM APLICÁVEIS NO SEU CASO. ESTA GARANTIA LHE OUTORGA DIREITOS ESPECÍFICOS E VOCÊ PODE TER TAMBÉM OUTROS DIREITOS LEGAIS QUE VARIAM DE ESTADO PARA ESTADO, OU DE REGIÃO PARA REGIÃO.

O distribuidor, qualquer concessionária da BRP ou qualquer outra pessoa não tem autorização para fazer qualquer afirmação, dar declaração ou garantia em relação ao produto, que não sejam as contidas nesta garantia limitada e, se feitas, não devem ser exigidas da BRP. A BRP reserva-se o direito de modificar esta garantia a qualquer momento, ficando claro que tal modificação não alterará as condições de garantia aplicáveis aos produtos vendidos enquanto esta garantia estiver em vigor.

3. EXCLUSÕES – NÃO SÃO GARANTIDOS

Os elementos abaixo não estão, em nenhuma circunstância, cobertos pela garantia:

- Desgaste pelo uso normal;
- Itens de manutenção rotineira, regulagens, ajustes;
- Danos causados pela falta de providenciar manutenção e/ou guarda adequada, como descrito no Manual do Proprietário;

- Danos resultantes da remoção de peças, reparos, atendimento, manutenção, modificações inadequados, ou uso de peças não fabricadas ou aprovadas pela BRP, ou resultantes de reparos feitos por pessoa que não seja uma concessionária autorizada de serviços da BRP;
- Danos causados por maus tratos, uso anormal, negligência ou operação do produto de maneira inconsistente com a operação recomendada descrita no Manual do Proprietário;
- Danos resultantes de acidente, submersão, incêndio, furto, vandalismo ou qualquer caso de força maior;
- Operação com combustíveis, óleos ou lubrificantes que não sejam adequados para o uso no produto (ver Manual do Proprietário);
- Danos provocados por ferrugem, corrosão ou exposição às intempéries;
- Danos resultantes de bloqueio do sistema de arrefecimento e da bomba de jato por material estranho;
- Danos causados por entrada de água no motor;
- Danos relacionados ao acabamento em gel coat, incluindo entre outros, danos cosméticos ao acabamento em gel coat, bolhas ou delaminação da fibra de vidro causada por bolhas, craquelamento, trincas por impacto e capilares; e
- Danos acessórios ou consequentes, ou danos de qualquer tipo, incluindo entre outros, o rebocamento, armazenamento, despesas com telefone, aluguel, táxi, transtornos, cobertura de seguro, pagamentos de empréstimo, tempo perdido, perda de receita.

4. DURAÇÃO DA COBERTURA DA GARANTIA

Esta garantia limitada entrará em vigor a partir (1) da data de entrega ao primeiro comprador de varejo ou (2) da data em que o produto for utilizado pela primeira vez, valendo o que ocorrer primeiro, e pelo período aplicável abaixo:

1. DOZE (12) MESES CONSECUTIVOS para proprietários com uso particular.
2. QUATRO (4) MESES CONSECUTIVOS para proprietários com uso comercial. Um jet é usado comercialmente quando é utilizado para gerar renda ou qualquer trabalho ou emprego, durante qualquer parte do período de garantia. Um jet também é usado comercialmente quando, em qualquer época do período de garantia, tiver placas comerciais ou for licenciado para uso comercial.
3. Os componentes relacionados à emissão que estão instalados em jets Sea-Doo com certificação EPA e registrados nos EUA são cobertos por trinta (30) meses consecutivos ou cento e setenta e cinco (175) horas de uso do motor, o que ocorrer primeiro. Os componentes relacionados à emissão de vapores têm garantia de vinte e quatro (24) meses consecutivos. Se as cento e setenta e cinco (175) horas de uso do motor forem atingidas durante um outro período de cobertura de garantia aplicável descrito aqui, os componentes relacionados à emissão ainda permanecerão cobertos pela garantia limitada padrão da BRP até o final de tal período normal de cobertura de garantia. A lista dos componentes atuais com garantia de emissão está disponível em sua concessionária autorizada BRP.
4. Para os jets Sea-Doo produzidos pela BRP para venda no estado da Califórnia, originalmente vendidos para residentes ou posteriormente com garantia registrada para residentes no estado da Califórnia, consultar também a declaração aplicável de Garantia de Controle de Emissões da Califórnia aqui contida.

O reparo, substituição de peças ou a realização de serviços de acordo com qualquer garantia aplicável não prolonga o período de tal garantia além da data de término original.

5. CONDIÇÕES REQUERIDAS PARA COBERTURA DE GARANTIA

Esta cobertura de garantia limitada é válida somente se todas as condições a seguir forem cumpridas:

- O jet Sea-Doo 2012 deve ser adquirido como novo e sem uso pelo seu primeiro proprietário, de uma concessionária BRP autorizada a distribuir os jets Sea-Doo no país em que a venda for efetuada.
- O processo de inspeção pré-entrega, especificado pela BRP, deve ser concluído, documentado e assinado pelo comprador.
- O jet Sea-Doo 2012 deve ter passado por um registro de garantia adequado em uma concessionária autorizada da BRP;
- O jet Sea-Doo 2012 deve ser adquirido no país em que o comprador reside; e
- Como indicado no Manual do Proprietário, a manutenção rotineira deve ser realizada nas datas oportunas para manter a cobertura da garantia. A BRP reserva-se o direito de condicionar a cobertura da garantia à demonstração prévia de uma manutenção adequada.

A BRP não cumprirá esta garantia limitada para qualquer proprietário com uso particular ou proprietário com uso comercial, se alguma das condições anteriores não for atendida. Estas limitações são necessárias para que a BRP possa garantir a segurança de seus produtos e também a dos seus consumidores e do público em geral.

6. O QUE FAZER PARA TER A COBERTURA DE GARANTIA

O cliente deve cessar o uso do jet Sea-Doo no surgimento de uma anomalia. O cliente deve notificar uma concessionária de serviços autorizada da BRP dentro de dois (2) dias a partir do aparecimento de um defeito, bem como fornecer a ela acesso e oportunidade razoáveis de reparar o produto. O cliente também deve apresentar à concessionária autorizada da BRP, o comprovante de aquisição do produto e assinar a ordem de reparo/trabalho antes do seu início, para validar o reparo em garantia. Todas as peças trocadas, incluídas nesta garantia limitada, tornam-se propriedade da BRP.

7. O QUE A BRP FARÁ

As obrigações da BRP segundo esta garantia estão limitadas, a seu critério exclusivo, ao reparo das peças consideradas defeituosas pelo uso, manutenção e serviço normais, ou à substituição de tais peças por peças novas originais da BRP sem cobrar por elas e pela mão de obra, em qualquer concessionária autorizada da BRP, durante o período de cobertura de garantia aplicável e nas condições aqui descritas. Nenhuma reivindicação de violação da garantia deve ser causa para o cancelamento ou rescisão da venda do jet Sea-Doo ao proprietário.

Na eventualidade de ser necessário efetuar a assistência fora do país de venda original, o proprietário terá de arcar com os encargos adicionais devidos a práticas e condições locais tais como, mas não se limitando a frete, seguro, taxas, pagamen-

to de licenças, direitos de importação e todos e quaisquer outros encargos financeiros, incluindo os encargos tributáveis por governos, estados, territórios e departamentos respectivos.

A BRP reserva-se o direito de melhorar ou modificar os produtos eventualmente, sem assumir qualquer obrigação de modificar produtos já fabricados.

8. TRANSFERÊNCIA

Se a propriedade de um produto for transferida durante o período de cobertura da garantia, esta garantia também deverá ser transferida e será válida durante o período de cobertura restante, desde que a BRP seja notificada dessa transferência da seguinte maneira:

1. O proprietário anterior contata a BRP (pelo telefone fornecido abaixo) ou uma concessionária autorizada da BRP, e fornece os dados do novo proprietário; ou
2. A BRP ou uma concessionária autorizada da BRP recebe um comprovante de que o proprietário anterior concordou com a transferência de propriedade, acompanhado dos dados do novo proprietário.

9. ATENDIMENTO AO CONSUMIDOR

Em caso de uma controvérsia ou litígio em relação a esta garantia limitada da BRP, a BRP sugere que você tente resolver o problema com a concessionária. Recomendamos que a questão seja tratada com o proprietário ou gerente de serviços da concessionária BRP autorizada.

Se o problema não for resolvido, envie a sua reclamação por escrito ou ligue para o número fornecido abaixo:

No CANADA

Bombardier Recreational Products Inc.

Customer Assistance Center
75 J.-A. Bombardier Street
Sherbrooke, QC J1L 1W3
Tel.: 819 566-3366

Nos EUA

BRP US Inc.

Customer Assistance Center
7575 Bombardier Court
Wausau WI 54401
Tel.: 715 848-4957

* Nos EUA, os produtos são distribuídos e assistidos pela BRP US Inc.

© 2011 Bombardier Recreational Products Inc. Todos os direitos reservados.

® Marcas comerciais da Bombardier Recreational Products Inc. ou de suas afiliadas.

DECLARAÇÃO DE GARANTIA DE CONTROLE DE EMISSÕES NA CALIFÓRNIA PARA JETS SEA-DOO® MODELO-ANO 2012 COM MOTORES 4-TEC®

Na Califórnia, seu jet Sea-Doo 2012 possui uma etiqueta ambiental especial, exigida pelo Conselho dos Recursos Atmosféricos da Califórnia. A etiqueta possui 1, 2, 3 ou 4 estrelas. O significado das estrelas do sistema de classificação está descrito em uma etiqueta colocada no seu jet.

A etiqueta com estrelas significa motores marítimos mais limpos

O símbolo para motores marítimos mais limpos:



F18L3CQ



Ar e água mais limpos

Para um estilo de vida e meio ambiente mais saudáveis.

Maior economia de combustível

Queima até 30 - 40 por cento menos gasolina e óleo do que os motores convencionais carburados, economizando dinheiro e recursos.

Garantia mais longa de emissões

Protege os consumidores com uma operação despreocupada.

Uma estrela – Baixa emissão

Esta etiqueta com uma estrela identifica motores para jets, de popa, rabeta e motores de centro que atendam as normas de emissão de escapamento de 2001 do Conselho de Recursos Atmosféricos para Motores Marítimos de Popa e Jets. Os motores que atendem estas normas possuem emissão 75% menor que os motores carburados convencionais a dois tempos. Estes motores se equivalem às normas 2006 da EPA dos EUA para motores marítimos.

Dois estrelas – Emissão muito baixa

A etiqueta com duas estrelas identifica motores para jets, de popa, rabeta e motores de centro que atendam as normas de emissão de escapamento de 2004 do Conselho de Recursos Atmosféricos para Motores Marítimos de Popa e Jets. Os motores que atendem estas normas possuem emissão 20% menor que os motores de Uma estrela - Baixa emissão.

Três estrelas – Emissão ultra baixa

A etiqueta com três estrelas identifica motores que atendam as normas de emissão de escapamento de 2008 do Conselho de Recursos Atmosféricos para Motores Marítimos de Popa e Jets ou as normas de emissão de escapamento de 2003 para motores marítimos de Propulsão na popa e interna. Os motores que atendem estas normas possuem emissão 65% menor que os motores de Uma estrela – Baixa emissão.

Quatro estrelas – Emissão super ultra baixa

A etiqueta com quatro estrelas identifica motores que atendam as normas de emissão de escapamento de 2012 do Conselho de Recursos Atmosféricos para motores marítimos de propulsão na popa e interna. Os motores marítimos de jets e de popa também devem atender estas normas. Os motores que atendem estas normas possuem emissão 90% menor que os motores de Uma estrela – Baixa emissão.

Para mais informações: Cleaner Watercraft – Get the Facts
1 800 END-SMOG
www.arb.ca.gov

Seus direitos e obrigações pela garantia de controle de emissões

O California Air Resources Board e a Bombardier Recreational Products Inc. ("BRP") têm a satisfação de explicar a garantia do sistema de controle de emissões de seu jet Sea-Doo modelo-ano 2012. Na Califórnia, os novos motores de jets devem ser projetados, fabricados e equipados para atender as rigorosas normas antipoluição do Estado. A BRP deve garantir o sistema de controle de emissões do motor de seu jet pelos períodos de tempo listados abaixo, desde que não haja mau uso, negligência ou manutenção inadequada do motor de seu jet.

O sistema de controle de emissões pode incluir peças tais como o sistema de injeção de combustível, o sistema de ignição e o conversor catalítico. Também pode incluir peças como mangueiras, correias, conectores e outros conjuntos relacionados à emissão.

Quando houver uma condição de garantia, a BRP fará o reparo do motor de seu jet sem custos, incluindo o diagnóstico, peças e mão de obra, desde que estes serviços sejam feitos por uma concessionária autorizada da BRP.

Cobertura da garantia limitada do fabricante

Esta garantia limitada de emissões cobre os jets Sea-Doo Modelo-ano 2012 certificados e produzidos pela BRP para venda na Califórnia, que sejam vendidos originalmente na Califórnia a um residente local ou posteriormente com garantia registrada para um residente na Califórnia. As condições da garantia limitada da BRP para jets Sea-Doo ainda se aplicam a estes modelos, com as modificações necessárias. As peças específicas de controle de emissão dos jets Sea-Doo 2012 são garantidas a partir da data de entrega ao primeiro consumidor direto, por um período de 4 anos ou 250 horas de uso, o que ocorrer primeiro. Entretanto, a cobertura de garantia com base em horas de uso só é permitida para jets equipados com os contadores de horas apropriados ou seus equivalentes. Se qualquer peça de controle de emissão do seu motor tiver defeito durante a garantia, ela será reparada ou substituída pela BRP.

Peças cobertas em um jet Sea-Doo® Modelo-ano 2012 equipado com motores 4-TEC®:

Válvula de controle da marcha lenta	Adaptador de admissão de ar
Sensor de posição da borboleta	Velas de ignição
Sensor de pressão de ar do coletor de admissão	Bobinas de ignição
Sensor de temperatura do ar do coletor de admissão	Caixa do filtro de ar
Sensor de temperatura do motor	Válvulas e vedações de admissão e exaustão
Sensor de detonação	Coletor de admissão
Módulo de Controle do Motor ECM	Válvula de ventilação do cárter
Corpo da borboleta	Junta do corpo da borboleta
Flauta de injeção de combustível	Junta do coletor de admissão
Injetores de combustível	Chicote de fiação e conectores
Regulador de pressão de combustível	Filtro de combustível
Bomba de combustível	Turbocompressor

A garantia de emissão cobre danos a outros componentes do motor causados pela falha de uma peça garantida. O Manual do Proprietário fornecido pela BRP contém instruções escritas para a manutenção e uso adequados de seu jet. Todas as peças com garantia de controle de emissão são garantidas pela BRP por todo o período de garantia do jet, a menos que a peça tenha substituição prevista como manutenção obrigatória no Manual do proprietário.

As peças com garantia de emissão, que tenham substituição programada como manutenção obrigatória, são garantidas pela BRP pelo período de tempo anterior à primeira data de substituição programada para aquela peça. As peças com garantia de emissão que sejam programadas para inspeção periódica, mas não substituição periódica, são garantidas pela BRP durante todo o período de garantia do jet. Qualquer peça com garantia de emissão, reparada ou substituída segundo os termos desta declaração de garantia, é garantida pela BRP durante o restante do período de garantia da peça original. Todas as peças trocadas, incluídas nesta garantia limitada, tornam-se propriedade da BRP.

Os recibos e registros de manutenção devem ser transferidos para cada dono seguinte do jet.

Responsabilidades do proprietário pela garantia

Como proprietário de um jet Sea-Doo 2012, você é responsável pela realização da manutenção necessária, relacionada no Manual do Proprietário. A BRP recomenda que você guarde todos os recibos que cubram a manutenção do motor de seu jet, mas ela não pode recusar a garantia unicamente pela falta de recibos, ou pela sua negligência em garantir a realização de toda a manutenção programada.

Como proprietário de um jet Sea-Doo®, você deve, no entanto, estar ciente de que a BRP pode recusar a cobertura de garantia se o(s) seu(s) motor(es), ou alguma peça apresentar problemas devido a mau uso, negligência, manutenção incorreta ou modificações não aprovadas.

Você é responsável por levar seu motor a uma concessionária autorizada da BRP assim que houver um problema. Os reparos em garantia serão concluídos em um tempo razoável, não superior a 30 dias.

Caso tenha alguma dúvida sobre seus direitos e responsabilidades pela garantia ou sobre o nome e localização da concessionária autorizada da BRP mais próxima, você deve contatar o Centro de Atendimento a Clientes pelo telefone 1-715-848-4957.

GARANTIA LIMITADA INTERNACIONAL DA BRP: JET SEA-DOO® 2012

1. ÂMBITO

A Bombardier Recreational Product Inc. ("BRP")* garante seus JETS SEA-DOO modelo-ano 2012 vendidos por concessionárias/distribuidores autorizados da BRP (como definido abaixo), fora dos Estados Unidos, do Canadá e estados membros da Área Econômica Europeia (compreendida pelos estados membros da União Europeia mais a Noruega, Islândia e Liechtenstein), Turquia e estados membros da Comunidade dos Estados Independentes ("CIS"), que é compreendida pela Federação Russa e estados ex-membros da União Soviética), contra defeitos em materiais ou fabricação pelo período e condições descritos abaixo. Esta garantia limitada será considerada nula e sem efeito se: (1) o jet Sea-Doo for usado para corridas ou outra atividade esportiva, em qualquer época, mesmo por um proprietário anterior; ou (2) o jet Sea-Doo for alterado ou modificado de maneira tal que seu funcionamento, desempenho ou durabilidade sejam prejudicados; (3) ou tenha sido alterado ou modificado para mudar a finalidade a que se destina.

Todas as peças e acessórios originais instalados por uma concessionária/distribuidor autorizado BRP no momento da entrega do jet Sea-Doo 2012 possuem a mesma garantia do jet.

2. LIMITAÇÕES DE RESPONSABILIDADE

ESTA GARANTIA É DADA E ACEITA EXPLICITAMENTE, SUBSTITUINDO TODAS E QUAISQUER OUTRAS GARANTIAS, EXPRESSAS OU IMPLÍCITAS, INCLUINDO SEM LIMITAÇÕES TODAS AS GARANTIAS DE COMERCIALIZAÇÃO OU ADEQUAÇÃO A UM FIM DETERMINADO. NA MEDIDA EM QUE NÃO É POSSÍVEL RENUNCIAR ÀS GARANTIAS IMPLÍCITAS, ESTAS FICAM LIMITADAS À DURAÇÃO DA GARANTIA EXPRESSA. OS DANOS INCIDENTAIS E CONSEQUENTES ESTÃO EXCLUÍDOS DA COBERTURA DESTA GARANTIA. ALGUMAS JURISDIÇÕES NÃO PERMITEM AS RENÚNCIAS, LIMITAÇÕES E EXCLUSÕES IDENTIFICADAS ACIMA E, PORTANTO, TALVEZ NÃO SE APLIQUEM A VOCÊ. ESTA GARANTIA LHE OUTORGA DIREITOS ESPECÍFICOS, MAS VOCÊ PODE TER TAMBÉM OUTROS DIREITOS LEGAIS QUE PODEM VARIAR DE PAÍS PARA PAÍS.

O distribuidor da BRP, qualquer concessionária da BRP ou qualquer outra pessoa não tem autorização para fazer qualquer afirmação, dar declaração ou garantia em relação ao produto, que não sejam as contidas nesta garantia limitada e, se feitas, não devem ser exigidas da BRP. A BRP reserva-se o direito de modificar esta garantia a qualquer momento, ficando claro que tal modificação não alterará as condições de garantia aplicáveis aos produtos vendidos enquanto esta garantia estiver em vigor.

3. EXCLUSÕES

Os elementos abaixo não estão, em nenhuma circunstância, cobertos pela garantia:

- Desgaste pelo uso normal;
- Itens de manutenção rotineira, regulagens, ajustes;
- Danos causados pela falta de providenciar manutenção e/ou guarda adequada, como descrito no Manual do Proprietário;

- Danos resultantes da remoção de peças, reparos, atendimento, manutenção, modificações inadequados, ou uso de peças não fabricadas ou aprovadas pela BRP, ou resultantes de reparos feitos por pessoa que não seja um distribuidor/concessionária autorizado de serviços da BRP;
- Danos causados por maus tratos, uso anormal, negligência ou operação do produto de maneira inconsistente com a operação recomendada descrita no Manual do Proprietário;
- Danos resultantes de causas externas, submersão, entrada de água ou objetos estranhos no motor, acidente, incêndio, furto, vandalismo ou qualquer caso de força maior;
- Operação com combustíveis, óleos ou lubrificantes que não sejam adequados para o uso no produto (ver Manual do Proprietário);
- Danos provocados por ferrugem, corrosão ou exposição às intempéries;
- Danos resultantes de bloqueio do sistema de arrefecimento ou da bomba de jato por material estranho;
- Danos relacionados ao acabamento em gel coat, incluindo entre outros, defeitos cosméticos ao acabamento em gel coat, bolhas, trincas por impacto ou capilares; e delaminação da fibra de vidro causada por bolhas, craquelamento, trincas por impacto e capilares; e
- Danos acessórios ou consequentes, ou danos de qualquer tipo, incluindo entre outros, o rebocamento, armazenamento, despesas com telefone, aluguel, táxi, transtornos, cobertura de seguro, pagamentos de empréstimo, tempo perdido, perda de receita.

4. DURAÇÃO DA COBERTURA DA GARANTIA

Esta garantia entrará em vigor a partir da data de entrega ao primeiro consumidor direto, ou da data em que o produto for usado pela primeira vez, a que ocorrer primeiro e por um período de:

1. DOZE (12) MESES CONSECUTIVOS para uso particular, recreativo.
2. QUATRO (4) MESES CONSECUTIVOS para proprietários com uso comercial. Um jet é usado comercialmente quando é utilizado para gerar renda ou qualquer trabalho ou emprego, durante qualquer parte do período de garantia. Um jet também é usado comercialmente quando, em qualquer época do período de garantia, tiver placas comerciais ou for licenciado para uso comercial.

O reparo, ou substituição de peças, ou a realização de serviços de acordo com esta garantia não prolongam o período desta garantia além da data de término original.

5. CONDIÇÕES PARA COBERTURA DE GARANTIA

Esta cobertura de garantia é válida **somente** se **todas** as condições a seguir forem cumpridas:

- O jet Sea-Doo 2012 deve ser adquirido como novo e sem uso pelo seu primeiro proprietário, de um distribuidor/concessionária BRP autorizado a distribuir os jets Sea-Doo no país em que a venda for efetuada (distribuidor/concessionária “BRP”);
- O processo de revisão de entrega especificado pela BRP deve ser concluído e documentado;
- O jet Sea-Doo 2012 deve ter passado por um registro de garantia adequado em um distribuidor/concessionária autorizado da BRP;

- O jet Sea-Doo 2012 deve ser adquirido no país em que o comprador reside.
- Como indicado no Manual do Proprietário, a manutenção rotineira deve ser realizada nas datas oportunas para manter a cobertura da garantia. A BRP reserva-se o direito de condicionar a cobertura da garantia à demonstração prévia de uma manutenção adequada.

A BRP não cumprirá esta garantia limitada para qualquer proprietário com uso particular ou proprietário com uso comercial, se as condições anteriores não forem atendidas. Estas limitações são necessárias para que a BRP possa garantir a segurança de seus produtos e também a dos seus consumidores e do público em geral.

6. O QUE FAZER PARA TER A COBERTURA DE GARANTIA

O cliente deve cessar o uso do jet Sea-Doo no surgimento de uma anomalia. O cliente deve notificar um distribuidor/concessionária de serviços da BRP dentro de dois (2) dias a partir do aparecimento de um defeito, bem como fornecer a ele acesso e oportunidade razoáveis de reparar o produto. O cliente também deve apresentar ao distribuidor/concessionária da BRP, o comprovante de aquisição do produto e assinar a ordem de reparo/trabalho antes do seu início, para validar o reparo em garantia. Todas as peças trocadas, incluídas nesta garantia limitada, tornam-se propriedade da BRP.

7. O QUE A BRP FARÁ

As obrigações da BRP segundo esta garantia estão limitadas, a seu critério exclusivo, ao reparo das peças consideradas defeituosas pelo uso, manutenção e serviço normais, ou à substituição de tais peças por peças novas originais da BRP sem cobrar por elas e pela mão de obra, em qualquer distribuidor/concessionária autorizado da BRP, durante o período de cobertura da garantia e nas condições aqui descritas. Nenhuma reivindicação de violação da garantia deve ser causa para o cancelamento ou rescisão da venda do jet Sea-Doo ao proprietário.

Na eventualidade de ser necessário efetuar a assistência fora do país de venda original, o proprietário terá de arcar com os encargos adicionais devidos a práticas e condições locais tais como, mas não se limitando a, frete, seguro, taxas, pagamento de licenças, direitos de importação e todos e quaisquer outros encargos financeiros, incluindo os encargos tributáveis por governos, estados, territórios e departamentos respectivos.

A BRP reserva-se o direito de melhorar ou modificar os produtos eventualmente, sem assumir qualquer obrigação de modificar produtos já fabricados.

8. TRANSFERÊNCIA

Se a propriedade de um produto for transferida durante o período de cobertura da garantia, esta garantia também deverá ser transferida e será válida durante o período de cobertura restante, desde que a BRP seja notificada dessa transferência da seguinte maneira:

A BRP ou um distribuidor/concessionária autorizado da BRP recebe um comprovante de que o proprietário anterior concordou com a transferência de propriedade, acompanhado dos dados do novo proprietário. O distribuidor depois encaminhará estas informações diretamente à BRP.

9. ATENDIMENTO AO CONSUMIDOR

1. Em caso de uma controvérsia ou litígio em relação a esta garantia limitada, a BRP sugere que você tente resolver o problema com a concessionária. Recomendamos que a questão seja tratada com o proprietário ou gerente de serviços da concessionária autorizada.
2. Se for necessária uma assistência maior, deve ser contatado o departamento de serviços do distribuidor para poder resolver o problema. Você encontrará os endereços dos seus distribuidores no site www.brp.com.
3. Se o problema ainda não for resolvido, contate então a BRP, escrevendo para os endereços listados abaixo.

Em países da Europa, Oriente Médio e África, contate nosso escritório na Europa:

BRP EUROPE N.V.

Consumer Assistance Center
Skaldenstraat 125
9042 Gent
Belgium
Tel.: +32-9-218-26-00

Nos demais países, contate o distribuidor local ou nosso escritório na América do Norte:

BOMBARDIER RECREATIONAL PRODUCTS INC.

Consumer Assistance Center
75 J.-A. Bombardier Street
Sherbrooke, QC J1L 1W3
Tel.: 819 566-3366

* No território coberto por esta garantia limitada, os produtos são distribuídos e assistidos pela Bombardier Recreational Products Inc. ou suas afiliadas.

© 2011 Bombardier Recreational Products Inc. Todos os direitos reservados.

® Marcas comerciais da Bombardier Recreational Products Inc. ou de suas afiliadas.

GARANTIA LIMITADA DA BRP PARA A EUROPA E ÁREAS ECONÔMICAS DA RÚSSIA E TURQUIA: JET SEA-DOO® 2012

1. ÂMBITO DA GARANTIA LIMITADA

A Bombardier Recreational Product Inc. ("BRP")* garante seus JETS SEA-DOO modelo-ano 2012 vendidos por distribuidores/concessionárias autorizadas BRP nos estados membros da Área Econômica Europeia ("EEA") (compreendida pelos estados membros da União Europeia mais a Noruega, Islândia e Liechtenstein), em estados membros da Comunidade dos Estados Independentes ("CIS") (compreendida pela Federação Russa e estados ex-membros da União Soviética) e Turquia, contra defeitos em materiais ou fabricação pelo período e condições descritos abaixo. Esta garantia limitada será considerada nula e sem efeito se: (1) o jet Sea-Doo for usado para corridas ou outra atividade esportiva, em qualquer época, mesmo por um proprietário anterior; ou (2) o jet Sea-Doo for alterado ou modificado de maneira tal que seu funcionamento, desempenho ou durabilidade sejam prejudicados; (3) ou tenha sido alterado ou modificado para mudar a finalidade a que se destina.

Todas as peças e acessórios originais do jet Sea-Doo, instalados por Distribuidores/Concessionárias autorizados BRP no momento da entrega do jet Sea-Doo 2012, possuem a mesma garantia do jet.

2. LIMITAÇÕES DE RESPONSABILIDADE

ESTA GARANTIA É DADA E ACEITA EXPLICITAMENTE, SUBSTITUINDO TODAS E QUAISQUER OUTRAS GARANTIAS, EXPRESSAS OU IMPLÍCITAS, INCLUINDO SEM LIMITAÇÕES TODAS AS GARANTIAS DE COMERCIALIZAÇÃO OU ADEQUAÇÃO A UM FIM DETERMINADO. NA MEDIDA EM QUE NÃO É POSSÍVEL RENUNCIAR ÀS GARANTIAS IMPLÍCITAS, ESTAS FICAM LIMITADAS À DURAÇÃO DA GARANTIA EXPRESSA. OS DANOS INCIDENTAIS E CONSEQUENTES ESTÃO EXCLUÍDOS DA COBERTURA DESTA GARANTIA. ALGUMAS JURISDIÇÕES NÃO PERMITEM AS RENÚNCIAS, LIMITAÇÕES E EXCLUSÕES IDENTIFICADAS ACIMA E, PORTANTO, TALVEZ NÃO SE APLIQUEM A VOCÊ. ESTA GARANTIA LHE OUTORGA DIREITOS ESPECÍFICOS, MAS VOCÊ PODE TER TAMBÉM OUTROS DIREITOS LEGAIS QUE PODEM VARIAR DE PAÍS PARA PAÍS.

O distribuidor, qualquer Distribuidor/Concessionária da BRP ou qualquer outra pessoa não tem autorização para fazer qualquer afirmação, dar declaração ou garantia em relação ao produto, que não sejam as contidas nesta garantia limitada e, se feitas, não devem ser exigidas da BRP. A BRP reserva-se o direito de modificar esta garantia a qualquer momento, ficando claro que tal modificação não alterará as condições de garantia aplicáveis aos produtos vendidos enquanto esta garantia estiver em vigor.

3. EXCLUSÕES – NÃO SÃO GARANTIDOS

Os elementos abaixo não estão, em nenhuma circunstância, cobertos pela garantia:

- Desgaste pelo uso normal;
- Itens de manutenção rotineira, regulagens, ajustes;

- Danos causados pela falta de providenciar manutenção e/ou guarda adequada, como descrito no Manual do Proprietário;
- Danos resultantes da remoção de peças, reparos, atendimento, manutenção, modificações inadequados, ou uso de peças ou acessórios não fabricados ou aprovados pela BRP, que em seu julgamento razoável sejam incompatíveis com o produto ou afetem negativamente sua operação, desempenho e durabilidade, ou resultantes de reparos feitos por pessoa que não seja um distribuidor/concessionária autorizado de serviços da BRP;
- Danos causados por maus tratos, uso anormal, negligência, corridas ou operação do produto de maneira inconsistente com a operação recomendada descrita no Manual do Proprietário;
- Danos resultantes de causas externas, submersão, entrada de água ou objetos estranhos no motor, acidente, incêndio, furto, vandalismo ou qualquer caso de força maior;
- Operação com combustíveis, óleos ou lubrificantes que não sejam adequados para o uso no produto (ver Manual do Proprietário);
- Danos provocados por ferrugem, corrosão ou exposição às intempéries;
- Danos resultantes de bloqueio do sistema de arrefecimento ou da bomba de jato por material estranho;
- Danos relacionados ao acabamento em gel coat, incluindo entre outros, defeitos cosméticos ao acabamento em gel coat, bolhas, trincas por impacto ou capilares; e bolhas ou delaminação da fibra de vidro causada por bolhas, craquelamento, trincas por impacto e capilares; e
- Danos acessórios ou consequentes, ou danos de qualquer tipo, incluindo entre outros, o rebocamento, armazenamento, despesas com telefone, aluguel, táxi, transtornos, cobertura de seguro, pagamentos de empréstimo, tempo perdido, perda de receita.

4. PERÍODO DE COBERTURA DA GARANTIA

Esta garantia entrará em vigor a partir da data de entrega ao primeiro consumidor direto, ou da data em que o produto for usado pela primeira vez, a que ocorrer primeiro e por um período de:

1. VINTE E QUATRO (24) MESES CONSECUTIVOS para uso particular, recreativo.
2. QUATRO (4) MESES CONSECUTIVOS para proprietários com uso comercial. Um jet é usado comercialmente quando é utilizado para gerar renda ou qualquer trabalho ou emprego, durante qualquer parte do período de garantia. Um jet também é usado comercialmente quando, em qualquer época do período de garantia, tiver placas comerciais ou for licenciado para uso comercial.

O reparo, ou substituição de peças, ou a realização de serviços de acordo com esta garantia não prolongam o período desta garantia além da data de término original.

Note que a duração e qualquer outra modalidade de cobertura da garantia estão sujeitas à legislação aplicável nacional ou local do seu país.

5. CONDIÇÕES PARA COBERTURA DE GARANTIA

Esta cobertura de garantia é válida **somente se todas** as condições a seguir forem cumpridas:

- O jet Sea-Doo 2012 deve ser adquirido como novo e sem uso pelo seu primeiro proprietário, de um Distribuidor/Concessionária autorizado a distribuir os jets Sea-Doo no país em que a venda for efetuada.
- O processo de revisão de entrega especificado pela BRP deve ser concluído e documentado;
- O produto deve ter passado por um registro adequado em um Distribuidor/Concessionária autorizado;
- O jet Sea-Doo 2012 deve ser adquirido no país ou união de países em que o comprador reside.
- Como indicado no Manual do Proprietário, a manutenção rotineira deve ser realizada nas datas oportunas para manter a cobertura da garantia. A BRP reserva-se o direito de condicionar a cobertura da garantia à demonstração prévia de uma manutenção adequada.

A BRP não cumprirá esta garantia limitada para qualquer proprietário com uso particular ou proprietário com uso comercial, se as condições anteriores não forem atendidas. Estas limitações são necessárias para que a BRP possa garantir a segurança de seus produtos e também a dos seus consumidores e do público em geral.

6. O QUE FAZER PARA TER A COBERTURA DE GARANTIA

O cliente deve cessar o uso do jet Sea-Doo no surgimento de uma anomalia. O cliente deve notificar um Distribuidor/Concessionária de serviços da BRP dentro de dois (2) meses a partir do aparecimento de um defeito, bem como fornecer a ele acesso e oportunidade razoáveis de reparar o produto. O cliente também deve apresentar ao Distribuidor/Concessionária autorizado da BRP, o comprovante de aquisição do produto e assinar a ordem de reparo/trabalho antes do seu início, para validar o reparo em garantia. Todas as peças trocadas, incluídas nesta garantia limitada, tornam-se propriedade da BRP.

Note que o período de notificação está sujeito à legislação aplicável nacional ou local do seu país.

7. O QUE A BRP FARÁ

As obrigações da BRP segundo esta garantia estão limitadas, a seu critério exclusivo, ao reparo das peças consideradas defeituosas pelo uso, manutenção e serviço normais, ou à substituição de tais peças por peças novas originais Sea-Doo sem cobrar por elas e pela mão de obra, em qualquer Distribuidor/Concessionária autorizado da BRP, durante o período de cobertura da garantia e nas condições aqui descritas. Nenhuma reivindicação de violação da garantia deve ser causa para o cancelamento ou rescisão da venda do jet Sea-Doo ao proprietário.

Na eventualidade de ser necessário efetuar a assistência fora do país de venda original, o proprietário terá de arcar com os encargos adicionais devidos a práticas e condições locais tais como, mas não se limitando a, frete, seguro, taxas, pagamento de licenças, direitos de importação e todos e quaisquer outros encargos financeiros, incluindo os encargos tributáveis por governos, estados, territórios e departamentos respectivos.

A BRP reserva-se o direito de melhorar ou modificar os produtos eventualmente, sem assumir qualquer obrigação de modificar produtos já fabricados.

8. TRANSFERÊNCIA

Se a propriedade de um produto for transferida durante o período de cobertura da garantia, esta garantia também deverá ser transferida e será válida durante o período de cobertura restante, desde que a BRP, ou um Distribuidor/Concessionária autorizado da BRP, receba uma prova de que o proprietário anterior concordou com a transferência de propriedade juntamente com os dados do novo proprietário.

9. ATENDIMENTO AO CONSUMIDOR

1. Em caso de uma controvérsia ou litígio em relação a esta garantia limitada, a BRP sugere que você tente resolver o problema com a concessionária. Recomendamos que a questão seja tratada com o proprietário ou gerente de serviço do distribuidor/concessionária autorizado.
2. Se for necessária uma assistência maior, deve ser contatado o departamento de serviços do distribuidor para poder resolver o problema. Você encontrará os endereços dos seus distribuidores no site www.brp.com.
3. Se o problema ainda não for resolvido, contate então a BRP nos endereços listados abaixo.

Para países dentro da Europa (à exceção dos países da Escandinávia), Turquia, Rússia e CIS, entre em contato com nosso escritório na Europa:

BRP EUROPE N.V.

Consumer Assistance Center
Skaldenstraat 125
9042 Gent
Belgium
Tel.: +32-9-218-26-00

Em países escandinavos, contate nosso escritório na Finlândia:

BRP FINLAND OY

Service Department
Isoaavantie 7
Fin-96320 Rovaniemi
Finland
Tel.: +358 16 3208 111

* No território coberto por esta garantia limitada, os produtos são distribuídos e assistidos pela Bombardier Recreational Products Inc. ou suas afiliadas.

© 2011 Bombardier Recreational Products Inc. Todos os direitos reservados.

® são marcas registradas e TM são marcas comerciais da Bombardier Recreational Products Inc. ou de suas afiliadas.

INFORMAÇÕES AO CLIENTE

INFORMAÇÕES SOBRE PRIVACIDADE

Desejamos informá-lo de que os seus dados de contato serão utilizados para fins relacionados com a segurança e a garantia. Além disso, a BRP e suas afiliadas podem usar sua lista de clientes para distribuir informações comerciais e promocionais sobre a BRP e produtos envolvidos.

Para exercer seu direito de consultar ou corrigir seus dados ou o de ser removido da lista de remetentes para marketing direto, contate a BRP.

Por E-mail: **privacyofficer@brp.com**

Por correio: BRP
Senior Legal Counsel-Privacy Officer
726 St-Joseph
Valcourt, QC
Canada,
J0E 2L0

MUDANÇA DE ENDEREÇO/PROPRIEDADE

Se você mudar de endereço ou se for o novo proprietário do jet, certifique-se de notificar a BRP:

- Enviando por correio um dos postais abaixo;
- **Somente na América do Norte:** ligando para 715 848-4957 (EUA) ou 819 566-3366 (Canadá);
- Contatar um distribuidor/concessionária autorizado da BRP.

No caso de mudança de propriedade, junte uma prova de que o proprietário anterior concorda com a transferência.

Notificar a BRP mesmo depois de expirada a garantia limitada é muito importante, pois permite que a empresa entre em contato com o proprietário do jet, se necessário, como em casos de recalls de segurança. É de responsabilidade do proprietário notificar a BRP.

UNIDADES ROUBADAS: No caso do seu jet ser roubado, você deve notificar o fato ao departamento de garantia do distribuidor da sua área. Pediremos que nos forneça o seu nome, endereço, telefone, o Número de identificação do casco e a data em que foi roubado.

AMÉRICA DO NORTE

Bombardier Recreational Products Inc.
Warranty Department
75 J.-A. Bombardier Street
Sherbrooke, QC J1L 1W3
Canada

PAÍSES ESCANDINAVOS

BRP Finland OY
Service Department
Isoaavantie 7
Fin-96320 Rovaniemi
Finland

OUTROS PAÍSES DO MUNDO

BRP European Distribution
Warranty Department
Chemin de Messidor 5-7
1006 Lausanne
Switzerland

***Esta página está
propositadamente em branco***

Nº. DO MODELO
DA EMBARCAÇÃO _____

NÚMERO DE
IDENTIFICAÇÃO DO CASCO (H.I.N.) _____

NÚMERO
DE IDENTIFICAÇÃO DO MOTOR (E.I.N.) _____

Proprietário: _____

NOME

Nº

RUA

APTO.

CIDADE

ESTADO

CEP

Data da compra _____

ANO

MÊS

DIA

Data de Vencimento

da Garantia _____

ANO

MÊS

DIA

A ser preenchido pelo revendedor autorizado Sea-Doo no ato da venda

ÁREA PARA O CARIMBO DO REVENDEDOR



MANUAL DO PROPRIETÁRIO

RXP-X 260

2012

219 702 316