

SEA-DOO®



2010

GEBRUIKERSHANDLEIDING

Met
Veiligheids-, Voertuig- en
Onderhoudsinformatie

**RXP™ X™ / GTI™ /
GTI™ SE / WAKE™**

⚠ WAARSCHUWING

Lees deze handleiding aandachtig. Ze bevat belangrijke veiligheidsinformatie.

Aanbevolen minimumleeftijd bestuurder: 16 jaar.

Bewaar deze gebruikershandleiding in de waterscooter.

2 1 9 7 0 1 7 9 8

WAARSCHUWING

Het negeren van de veiligheidsvoorschriften en -instructies in deze Gebruikershandleiding, de *VEILIGHEIDS-DVD* en de labels op het product kan leiden tot ernstig letsel of zelfs de dood!

WAARSCHUWING

Deze waterscooter presteert mogelijk beter dan de waterscooters waarmee u vroeger hebt gereden. Neem rustig de tijd om u met uw nieuwe waterscooter vertrouwd te maken.



In de Verenigde Staten worden de producten verdeeld door BRP US Inc.

Knight's Spray-Nine[†] is een handelsmerk van Korkay System Ltd GTX[†] is een handelsmerk van Castrol Ltd. Gebruikt onder licentie

Dit is een niet-limitatieve lijst van handelsmerken die eigendom zijn van Bombardier Recreational Products Inc. of zijn dochtermaatschappijen:

XPST[™]

O.P.A.S.[™]

Sea-Doo[®]

T.O.P.S.[™]

Rotax[®]

Sea-Doo LK[™]

D.E.S.S.[™]

RXP[™]

4-TEC[™]

GTI[™]

VTS[™]

RXT[™]

WAKE[™]

VOORWOORD

Gefeliciteerd met de aankoop van uw nieuwe Sea-Doo® waterscooter. U geniet de BRP-garantie en kunt steeds beroep doen op een netwerk van erkende dealers van Sea-Doo waterscooters voor de nodige onderdelen, service of accessoires.

Uw dealer staat altijd voor u klaar. Hij is opgeleid in de initiële installatie en inspectie van uw waterscooter en heeft ook de finale afregeling vóór de overhandiging van de sleutels uitgevoerd. Voor meer uitgebreide service-informatie kunt u bij uw dealer terecht.

Bij de levering kreeg u ook informatie over de garantievoorzwaarden en hebt u de *CHECKLIST VÓÓR AFLEVERING* ondertekend, ter bevestiging dat uw nieuwe waterscooter volledig naar wens werd klaargemaakt.

Informeer u voor u vertrekt

Lees voordat u de waterscooter gaat besturen de volgende hoofdstukken voor informatie over hoe u zichzelf of anderen beter kunt beschermen tegen letsel of dodelijke ongevallen.

- *VEILIGHEIDSinFORMATIE*
- *inFORMATIE OVER DE WATERSCOOTER.*

Lees zorgvuldig alle veiligheidslabels op uw waterscooter en bekijk aandachtig uw *VEILIGHEIDS-DVD*.

De waarschuwingen in deze gebruikershandleiding negeren kan leiden tot ernstig letsel of de dood.

BRP raadt u stellig aan een cursus veilig varen te volgen. Voor adressen in uw omgeving kunt u bij uw dealer of de plaatselijke instanties terecht.

In bepaalde regio's moeten bestuurders over een vaardigheidskaart beschikken om een pleziervaartuig te mogen besturen.

Veiligheidsmeldingen

In deze Gebruikershandleiding worden de volgende symbolen en woorden gebruikt om bepaalde informatie te benadrukken:

WAARSCHUWING

Wijst op een mogelijk gevaar dat, indien het niet wordt vermeden, kan leiden tot ernstig letsel of de dood.

 **LET OP** Wijst op een gevaarlijke situatie die, als ze niet wordt vermeden, kan leiden tot licht of matig letsel.

MERK OP Duidt op een aanwijzing die, als ze niet wordt gevolgd, kan leiden tot zware schade aan het vaartuig of andere bezittingen.

Info over deze Gebruikershandleiding

Deze Gebruikershandleiding dient om de eigenaar/bestuurder of passagier vertrouwd te maken met deze waterscooter en de diverse bedieningselementen, onderhouds- en veiligheidsinstructies.

Bewaar deze gebruikershandleiding in de waterscooter zodat u ze onder meer kunt raadplegen voor onderhoud, om problemen op te lossen en anderen aanwijzingen te geven.

Merk op dat deze handleiding beschikbaar is in verschillende talen. In geval van discrepanties zal de Engelse versie de overhand hebben.

Voor een extra kopie of afdruk van uw Gebruikershandleiding kunt u terecht op onze website www.operatorsguide.brp.com.

De informatie in dit document is correct op het moment van publicatie. BRP voert echter een beleid van continue verbetering van zijn producten, zonder dat dit enige verbintenis in-

houdt tot uitrusting van eerder vervaardigde producten met vernieuwde onderdelen. Door wijzigingen op het laatste moment kunnen er verschillen bestaan tussen het gefabriceerde product en de beschrijvingen en/of specificaties in deze handleiding. BRP behoudt zich het recht voor te allen tijde specificaties, ontwerpen, voorzieningen, modellen of uitrusting te schrappen of te wijzigen, zonder zich tot iets te verplichten.

Deze Gebruikershandleiding en de *VEILIGHEIDS-DVD* dienen bij de verkoop bij het vaartuig te blijven en altijd in een waterdichte zak bij de waterscooter te worden bewaard.

INHOUDSOPGAVE

| | |
|--|----------|
| VOORWOORD | 1 |
| Informeert u voor u vertrekt | 1 |
| Veiligheidsmeldingen | 1 |
| Info over deze Gebruikershandleiding | 1 |

VEILIGHEIDSINFORMATIE

| | |
|---|-----------|
| ALGEMENE VEILIGHEIDSVOORSCHRIFTEN | 8 |
| Koolmonoxidevergiftiging vermijden | 8 |
| Vermijd benzinebranden en andere gevaren | 8 |
| Vermijd brandwonden door hete onderdelen | 8 |
| Accessoires en aanpassingen | 9 |
| BIJZONDERE VEILIGHEIDSAANWIJZINGEN | 10 |
| Ter herinnering | 10 |
| Watersporten (trekken met de waterscooter) | 14 |
| Hypothermie | 16 |
| Cursussen veilig varen | 17 |
| VEILIGHEIDSUITRUSTING | 18 |
| Vereiste veiligheidsuitrusting | 18 |
| Bijkomende aanbevolen uitrusting | 21 |
| NAVIGATIEREGELS | 22 |
| Vaarreglement | 22 |
| TANKEN | 24 |
| Aanbevolen brandstof | 24 |
| Tankprocedure | 24 |
| INFORMATIE OVER HET TRANSPORT | 26 |
| BELANGRIJKE LABELS OP HET PRODUCT | 28 |
| INSPECTIE VOOR HET VERTREK | 33 |
| Te doen vóór de tewaterlating van de waterscooter | 33 |
| Romp | 34 |
| Waterinlaat jetpomp | 34 |
| Aftappluggen | 34 |
| Accu | 34 |
| Brandstoftank | 35 |
| Motorcompartiment | 35 |
| Motorolie | 35 |
| Motorkoelvloeistof | 35 |
| Stuursysteem en zijvinnen (O.P.A.S.) | 35 |
| Gassysteem | 35 |
| Schakelsysteem | 36 |
| Variabel trimstelsel (VTS) | 36 |
| Deksels bergvakken en zitting | 36 |
| Wakeboardrek | 36 |
| Ski-/wakeboardpaal | 36 |
| D.E.S.S.-contact en motorstart/stopknop | 37 |

INFORMATIE OVER DE WATERSCOOTER

| | |
|---|-----------|
| BEDIENINGSELEMENTEN/INSTRUMENTEN/ UITRUSTING | 40 |
| 1) D.E.S.S.-contact (noodstopschakelaar)..... | 42 |
| 2) Stuur..... | 43 |
| 3) Gashendel..... | 43 |
| 4) Motorstart/stopknop..... | 44 |
| 5) Variabel trimsysteem (VTS)..... | 45 |
| 6) Schakelhendel..... | 46 |
| 7) Informatiecentrum (meter)..... | 47 |
| 8) Handschoenvak..... | 49 |
| 9) Bergvak vooraan..... | 50 |
| 10) Vergrendeling van de zitting..... | 51 |
| 11) Passagiershandgrepen..... | 52 |
| 12) Ogen vooraan en achteraan (boeg/hek)..... | 53 |
| 13) Kikkers..... | 54 |
| 14) Opstapje..... | 54 |
| 15) Ruimwateraftappluggen..... | 54 |
| 16) Ski-/wakeboardpaal..... | 55 |
| 17) Wakeboardrek..... | 56 |
| BEDIENINGSINSTRUCTIES..... | 59 |
| Gebruik tijdens de invaarperiode..... | 59 |
| Opstappen op de waterscooter..... | 59 |
| Motor starten..... | 62 |
| De motor uitschakelen..... | 63 |
| De waterscooter sturen..... | 63 |
| Naar neutraal en achteruit schakelen..... | 64 |
| De VTS (Variable Trim System) gebruiken..... | 66 |
| Algemene aanbevelingen..... | 67 |
| SPECIALE PROCEDURES..... | 69 |
| Reinigen van de jetpomp- waterinlaat en impeller..... | 69 |
| Gekapseide waterscooter..... | 70 |
| Ondergedompelde waterscooter..... | 70 |
| Ondergelopen motor..... | 70 |
| De waterscooter slepen in het water..... | 71 |

ONDERHOUDSINFORMATIE

| | |
|----------------------------------|-----------|
| ONDERHOUDSSHEMA..... | 74 |
| 10-UURS INSPECTIE..... | 78 |
| ONDERHOUDSPROCEDURES..... | 79 |
| Motorolie..... | 79 |
| Motorkoelvloeistof..... | 81 |
| Bougies..... | 82 |
| Ontstekingsspoelen..... | 83 |
| Uitlaatsysteem..... | 84 |

| | |
|---|-----------|
| ONDERHOUDSPROCEDURES (vervolg) | |
| Gasklephuis | 85 |
| Gaskabel | 86 |
| Rijplaat en waterinlaatrooster | 87 |
| Ski-/wakeboardpaal (Wake) | 87 |
| Zekeringen | 88 |
| VERZORGING VAN DE WATERSCOOTER | 90 |
| Onderhoud na gebruik | 90 |
| Schoonmaken van de waterscooter | 90 |
| BEWARING EN VOORBEREIDING OP HET VAARSEIZOEN | 91 |
| Bergruimte | 91 |
| Voorbereiding op het vaarseizoen | 94 |

TECHNISCHE INFORMATIE

| | |
|--|------------|
| IDENTIFICATIE | 98 |
| Rompidentificatienummer | 98 |
| Motoridentificatienummer | 98 |
| EPA-conformiteitslabel | 98 |
| INFORMATIE OVER DE MOTORUITLAATGASSEN | 100 |
| Verantwoordelijkheid van de fabrikant | 100 |
| Verantwoordelijkheid van de dealer | 100 |
| Verantwoordelijkheid van de eigenaar | 100 |
| EPA-emissievoorschriften | 100 |
| SPECIFICATIES | 101 |

OPLOSSEN VAN PROBLEMEN

| | |
|--|------------|
| RICHTLIJNEN VOOR HET OPLOSSEN VAN PROBLEMEN | 108 |
| BEWAKINGSSYSTEEM | 111 |
| Verklikkerlichtjes en informatie op de meldingsdisplay | 111 |
| Informatie pieptoncodes | 113 |

GARANTIE

| | |
|---|------------|
| BEPERKTE GARANTIE VAN BRP- V.S. EN CANADA: SEA-DOO® WATERSCOOTERS 2010 | 116 |
| GARANTIEVERKLARING REGELSYSTEEM VOOR UITLAATGASSEN VOOR CALIFORNIË EN NEW YORK VOOR SEA-DOO® WATERSCOOTERS VAN MODELJAAR 2010 MET 4-TEC® MOTOREN | 121 |
| INTERNATIONALE BEPERKTE GARANTIE VAN BRP: SEA-DOO® WATERSCOOTERS 2010 | 125 |

**BEPERKTE GARANTIE VAN BRP VOOR DE EUROPESE ECONOMISCHE
RUIJTE: SEA-DOO® WATERSCOOTERS 2010..... 130**

KLANTENINFORMATIE

BESCHERMING VAN DE PRIVACY 138
ADRESWIJZIGING/VERANDERING VAN EIGENAAR 139

VEILIGHEIDS- INFORMATIE

ALGEMENE VEILIGHEIDSVORSCHRIFTEN

Koolmonoxidevergiftiging vermijden

Uitlaatgassen van motors bevatten steeds koolmonoxide, een dodelijk gas. Inademing van koolmonoxide kan leiden tot hoofdpijn, duizeligheid, slaperigheid, misselijkheid, verwarring en zelfs de dood.

Koolmonoxide is een kleurloos, geurloos, smaakloos gas dat aanwezig kan zijn, zelfs als u het niet ziet of geen uitlaatgas ruikt. Dodelijke concentraties koolmonoxide worden snel opgebouwd en kunnen u zo snel bevangen dat u zichzelf niet meer in veiligheid kunt brengen. Ook kunnen dodelijke concentraties koolmonoxide uren- of dagenlang in afgesloten of slecht verluchte ruimtes blijven hangen. Als u één van de symptomen van koolmonoxidevergiftiging voelt opkomen, verlaat de ruimte dan onmiddellijk, zorg voor verse lucht en vraag medische behandeling.

Om ernstig letsel of dood door koolmonoxide te verhinderen of te voorkomen:

- De waterscooter nooit laten draaien in slecht verluchte of gedeeltelijk afgesloten ruimtes, zoals boothuizen, binnen omwallingen of naast andere boten. Zelfs indien u de uitlaatgassen tracht te ventileren, kan de koolmonoxideconcentratie snel gevaarlijk hoog oplopen.
- Laat de waterscooter nooit draaien op plekken buitenshuis waar de uitlaatgassen langs openingen, zoals vensters en deuren, een gebouw kunnen binnendringen.
- Sta nooit achter de waterscooter als de motor aan het draaien is. Daar bestaat de kans dat geconcentreerde uitlaatgassen worden ingeademd. Inademing van geconcentreerde uitlaatgassen, die koolmonoxide bevatten, kan tot CO-vergiftiging, ernstig letsel of zelfs de dood leiden.

Vermijd benzinebranden en andere gevaren

Benzine is uiterst brandbaar en zeer explosief. Benzinedampen kunnen zich verspreiden en op meters afstand van de motor door een vonk of vlam worden aangestoken. Volg deze aanwijzingen om het risico op brand of explosie te verlagen:

- Sla brandstof uitsluitend op in goedgekeurde, RODE benzinebidons.
- Volg de instructies in het hoofdstuk over *BRANDSTOF BIJTANKEN* nauwgezet.
- De waterscooter nooit starten als in het motorcompartiment benzine of de geur van benzinedampen aanwezig is.
- De motor nooit starten of bedienen zonder dat de benzinedop er goed opzit.
- Bewaar geen bidons brandstof in het compartiment vooraan of elders op de waterscooter.

Benzine is giftig en kan leiden tot letsel of zelfs de dood.

- Hevel nooit benzine over met de mond.
- Raadpleeg onmiddellijk uw arts als u benzine hebt ingeslikt, in uw oog hebt gekregen of benzinedampen hebt ingeademd.

Als u benzine op het lichaam morst, wassen met water en zeep en van kleren verwisselen.

Vermijd brandwonden door hete onderdelen

De rijplaat, het uitlaatsysteem en de motor worden heet bij gebruik. Raak ze niet aan als de motor draait of net heeft gedraaid om brandwonden te vermijden.

Accessoires en aanpassingen

Maak geen ongeautoriseerde aanpassingen of gebruik geen accessoires die niet door BRP zijn goedgekeurd. Omdat zulke aanpassingen niet door BRP zijn getest, kunnen die een groter risico op ongevallen of letsel inhouden en de waterscooter onwettelijk maken voor gebruik op het water.

Raadpleeg uw erkende Sea-Doo dealer voor beschikbare accessoires voor uw waterscooter.

BIJZONDERE VEILIGHEIDSAANWIJZINGEN

Ter herinnering

- Deze waterscooter presteert mogelijk heel wat beter dan waterscooters die u vroeger hebt bestuurd. Lees en begrijp de inhoud van de Gebruikershandleiding zodat u volledig vertrouwd bent met de besturing en bediening van uw waterscooter voordat u voor het eerst uitvaart of passagiers meeneemt. Als u hiertoe niet de kans had, oefen dan alleen op een geschikte, verkeersvrije plaats en leer de respons van elk bedieningselement kennen. Pas als u helemaal vertrouwd bent met alle bedieningselementen mag u versnellen tot hoger dan stationair. Ga er niet van uit dat alle waterscooters op dezelfde manier reageren. Elk model verschilt, soms aanzienlijk, van andere modellen.
- Vergeet niet dat u bij de terugkeer van de gashendel naar de stationaire stand minder controle hebt over de vaarrichting. Om de waterscooter te draaien moet u zowel sturen als gas geven.
- Net als de meeste waterscooters heeft deze waterscooter geen remmen. Uw stopafstand is afhankelijk van uw beginsnelheid, lading, de wind en de toestand van het water. Oefen het stoppen en aanmeren in een veilige, verkeersvrije zone, zodat u een idee hebt van de afstand die uw waterscooter nodig heeft om te stoppen in diverse omstandigheden. Laat de gashendel niet los wanneer u een voorwerp probeert te ontwijken. U moet gas geven om te kunnen sturen. Schakel de waterscooter niet in achteruit om te stoppen.
- De stuwstraal van uw waterscooter kan letsel veroorzaken. De jetpomp kan afval meezuigen en achterwaarts wegslingeren, wat een risico inhoudt op verwonding van mensen of beschadiging van de jetpomp of andere voorwerpen.
- Respecteer de instructies op alle veiligheidslabels. Die dienen om u een veilige en aangename uitstap te garanderen.
- Wanneer u passagiers meeneemt of tubes, een skiër of wakeboarder voorttrekt, is uw waterscooter moeilijker bestuurbaar, wat meer stuurvaardigheid vergt.
- Sommige waterscootermodellen zijn mogelijk uitgerust met sleepogen of een skipaal, waaraan een sleepkabel voor een skiër, tube of wakeboarder kan worden bevestigd. Gebruik deze bevestigingspunten of andere delen van de waterscooter niet om een parasail of ander vaartuig voort te slepen. Dat kan ernstig letsel of zware schade veroorzaken.
- Verbrandingsmotoren hebben lucht nodig om te kunnen werken; daarom kan deze waterscooter niet volledig waterdicht zijn. Manoeuvres zoals "in een 8 varen", waarbij de bovenzijde van de waterscooter onder water komt, kunnen ernstige motorproblemen door wateropname veroorzaken. Raadpleeg de hoofdstukken *SPECIALE PROCEDURES* en *GARANTIE* in deze Gebruikershandleiding.
- Motoruitlaatgassen bevatten koolmonoxide (CO), dat bij inademing van grotere hoeveelheden tot ernstig letsel of de dood kan leiden. Laat de waterscooter niet draaien in een gesloten ruimte en voorkom ophoping van CO rond de waterscooter of op ingesloten of beschutte plaatsen. Bijvoorbeeld wanneer hij is aangemeerd of tijdens het raften. Wees alert voor het risico van CO-uitstoot door andere waterscooters.

- Informeer u over de wateren waar u uw waterscooter wilt gebruiken. Stroming, getijden, stroomversnelingen, verborgen obstakels, water-sporen en golven enz. kunnen de veiligheid in het gedrang brengen. Het gebruik van deze waterscooter in onstuimig water of bij zwaar weer is af te raden.
- Vaar voorzichtig en zeer traag in ondiep water. Als u vastloopt of bruusk stopt, kunt u letsel oplopen of de waterscooter beschadigen. De jetpomp kan ook afval opzuigen en naar achter slingeren op mensen of voorwerpen.
- Houd het veiligheidskoord altijd aan het reddingsvest van de bestuurder gekoppeld en zorg ervoor dat het niet om het stuur haakt, zodat de motor zeker stilvalt als de bestuurder eraf valt. Neem de D.E.S.S.TM-sleutel na elke rit uit het contact om gebruik door kinderen of onbevoegden te voorkomen. Als de bestuurder van zijn waterscooter valt zonder dat het aanbevolen veiligheidskoord is aangekoppeld zal de waterscooter niet tot stilstand komen.
- Overschrijd nooit uw eigen grenzen en stuurvaardigheid.
- Maak geen golven waar dit niet mag en respecteer het milieu en de rechten van andere watergebruikers. Als bestuurder en eigenaar van een waterscooter bent u verantwoordelijk voor schade aangericht door de hekgolf van uw waterscooter. Laat niemand afval overboord gooien.
- Hoewel uw waterscooter hoge snelheden kan halen, raden we u ten zeerste aan deze hoge snelheden enkel te hanteren onder ideale omstandigheden en waar dit is toegestaan. Hoge snelheden vereisen een betere stuurvaardigheid en verhogen het risico op ernstige verwondingen.
- De krachten die op het lichaam van de bestuurder inwerken bij draaimanoeuvres, varen over golven of hekgolven, varen in onstuimig water of vallen van de waterscooter kunnen, zeker bij hoge snelheden, ernstig letsel toebrengen, inclusief gebroken botten en zwaarder letsel. Blijf flexibel en vermijd scherpe bochten.
- Waterscooters zijn niet geschikt om 's nachts te varen.
- Bepaalde waterscootermodellen zijn uitgerust met een intelligente ophanging. Hoewel het systeem de verticale krachten gedeeltelijk opvangt en op die manier de impact op het lichaam verlaagt, worden ze niet volledig weggenomen. Verminder uw snelheid om te verhinderen dat u en uw passagier(s) zouden stuiteren en van de waterscooter worden geworpen.
- Niet over golven of hekgolven springen.

WAARSCHUWING

Vermijd agressieve manoeuvres om te voorkomen dat u de controle verliest, wordt weggeslingerd of een aanvaring hebt. Begrijp en respecteer de mogelijkheden van uw waterscooter.

- Vaar altijd verantwoordelijk en veilig. Gebruik uw gezond verstand en wees hoffelijk.

WAARSCHUWING

Vaar zo weinig mogelijk in onstuimig water en vermijd extreme manoeuvres zoals over golven of hekgolven springen.

Voor u uitvaart

- Om veiligheidsredenen en om uw vaartuig in goede staat te houden moet u steeds de inspectie vóór iedere rit, beschreven in de Gebruikershandleiding, uitvoeren voor u de waterscooter gebruikt.
- Overschrijd nooit de toegelaten maximumlading of het maximum aantal passagiers van deze waterscooter, zoals die op het capaciteitsplaatje en in de specificaties zijn beschreven. Overlading kan de wendbaarheid, stabiliteit en vaarprestaties nadelig beïnvloeden. Ook zware omstandigheden op het water beperken de capaciteit. De informatie op het capaciteitsplaatje mag geen excuus zijn om uw gezond verstand of eigen beoordelingsvermogen op nul te zetten.
- Inspecteer regelmatig de waterscooter, romp, motor, veiligheidsuitrusting en alle andere vaaruitrusting en houd deze in een veilige bedrijfstoestand.
- Zorg ervoor dat u alle vereiste veiligheidsuitrusting, reddingsvesten en andere benodigde uitrusting bij hebt alvorens uit te varen.
- Controleer of alle reddingsuitrusting, onder meer de brandblusser, in goede staat verkeert en makkelijk bereikbaar is. Toon alle passagiers waar deze uitrusting zich bevindt en zorg ervoor dat iedereen ze kan gebruiken.
- Houd het weer in het oog. Controleer de plaatselijke weersvoorspellingen alvorens uit te varen. Wees alert voor veranderende omstandigheden.

- Bewaar nauwkeurige en actuele kaarten van de vaarregio aan boord. Controleer voor uw vertrek de omstandigheden op het water in de regio waar u wilt gaan varen.
- Neem voldoende brandstof aan boord voor de geplande uitstap. Controleer altijd het brandstofpeil voor gebruik en tijdens de rit. Ga uit van het principe 1/3 brandstof om uw bestemming te bereiken, 1/3 voor de terugtocht en 1/3 reserve. Voorzie een marge voor slecht weer of ander oponthoud.

Veiligheidsbewustzijn van bestuurder en passagier

- Lees en begrijp alle veiligheidslabellen op de Sea-Doo waterscooter, de Gebruikershandleiding en alle andere veiligheidsdocumenten en bekijk uw *VEILIGHEIDS-DVD* aandachtig voordat u de waterscooter gebruikt.
- Leef de geldende wetgeving na.

WAARSCHUWING

Raadpleeg de lokale en nationale vaarwetgeving die geldt voor de waterwegen waar u uw waterscooter wilt gebruiken. Leer de plaatselijke vaarcode. Zorg ervoor dat u het toepasselijke navigatiesysteem (bv. boeien en signalen) kent en begrijpt.

- Houd er rekening mee dat zon, wind, vermoeidheid en ziekte uw beoordelingsvermogen en reactietijd kunnen beïnvloeden.
- Drinken en varen gaan niet samen.

WAARSCHUWING

Vaar nooit onder invloed van drugs of alcohol. Die vertragen uw reactie- en beoordelingsvermogen.

- Het is af te raden deze waterscooter te laten besturen door een persoon onder de 16 jaar of een persoon met een handicap die een beperking inhoudt van het zicht, de reactietijd, het beoordelingsvermogen of het gebruik van de bedieningselementen.
- Gebruik altijd het veiligheidskoord wanneer u met deze waterscooter vaart en zorg ervoor dat alle passagiers dit kunnen gebruiken.
- Ga na of elke bestuurder en alle passagiers kunnen zwemmen en of ze weten hoe ze vanuit het water terug op de waterscooter kunnen stappen. Opstappen in diep water kan zeer moeilijk zijn. Oefen dit eerst op een plaats waar het water tot uw borst reikt voordat u uw waterscooter gebruikt of opstapt in diep water. Als u een passagier meeneemt die niet kan zwemmen, zorg er dan voor dat die passagier altijd een reddingsvest draagt en vaar extra voorzichtig.
- Draai het stuur nooit als iemand zich dicht bij de achterkant van de waterscooter bevindt. Blijf uit de buurt van bewegende delen van het stuursysteem (straalbuis, achteruitvaarklep, stangen enz.).
- Start de motor niet of gebruik de waterscooter niet als iemand zich rond of achter het vaartuig in het water bevindt.

⚠ WAARSCHUWING

Start de motor nooit en gebruik de waterscooter niet als er iemand dichtbij in het water is.

- De bestuurder en passagier(s) moeten goed neerzitten en zich stevig vasthouden voordat u de waterscooter start, en ze moeten altijd blijven zitten als de waterscooter in beweging is. Alle passagiers moeten zich vasthouden aan de voorziene handgrepen of zadeliem. Ze

kunnen zich ook vasthouden aan de persoon voor hen. Bij een goede zitpositie moet iedere passagier de beide voeten tegelijk stevig vlak op elke voetsteun kunnen houden.

- Trek altijd geleidelijk op met een waterscooter wanneer u een passagier meeneemt, zowel bij het vertrek als onderweg. Als u snel optrekt, kan uw passagier zijn evenwicht verliezen en achterwaarts van de waterscooter vallen. Verwittig uw passagier(s) altijd vooraf of laat hen voldoende tijd om te anticiperen voordat u fors optrekt.
- Blijf uit de buurt van het inlaatrooster.

⚠ WAARSCHUWING

Blijf uit de buurt van het inlaatrooster terwijl de motor draait. Lang haar, loshangende kleding of de riemen van een reddingsvest kunnen in bewegende delen verstrikt raken.

- Water dat met grote kracht door lichaamsopeningen wordt geperst, bijvoorbeeld door valpartijen in het water of door te dicht bij de straalbuis te komen, kan ernstig inwendige letsels veroorzaken.
- Zorg ervoor dat de motor is uitgeschakeld en de D.E.S.S.-sleutel verwijderd voordat u terug opstapt.

⚠ WAARSCHUWING

Om ongewenst starten te voorkomen dient u de D.E.S.S.-sleutel uit het contact te verwijderen wanneer er zwemmers aan boord komen of in de buurt zijn of terwijl u wier of afval uit het inlaatrooster verwijdert.

- Steek bij het varen met een waterscooter nooit uw voeten en benen in het water om te helpen draaien.

Besturing door minderjarigen

Minderjarigen mogen alleen een waterscooter besturen onder toezicht van een volwassene. De wetgeving inzake de minimumleeftijd en vereiste kwalificaties voor minderjarigen kan per rechtsgebied verschillen. Neem zeker contact op met de bevoegde plaatselijke instanties voor informatie over het wettelijke gebruik van de waterscooter in het rechtsgebied waar u wilt varen. BRP beveelt een minimumleeftijd van 16 jaar aan voor bestuurders.

Drugs en alcohol

Bestuur uw waterscooter nooit onder invloed van drugs of alcohol. Net als bij een auto moet de bestuurder nuchter, waakzaam en alert zijn om een waterscooter te besturen. Varen met een waterscooter terwijl u onder invloed bent van alcohol of drugs is niet alleen gevaarlijk, het is ook wettelijk verboden en er staan zware boetes op. De naleving van deze wetten wordt streng gecontroleerd. Het gebruik van drugs en alcohol, apart of in combinatie, verlengt de reactietijd, verzwakt het beoordelingsvermogen, vertroebelt het zicht en verhindert u om veilig met een waterscooter te varen.

WAARSCHUWING

Alcohol en varen gaan niet samen!
Varen onder invloed is levensgevaarlijk voor uw passagiers, opvarenden van andere boten en voor uzelf. Het is bij wet verboden een waterscooter te besturen als u onder invloed bent van alcohol of drugs.

Watersporten (trekken met de waterscooter)

WAARSCHUWING

Voorkom verwondingen! Uw waterscooter is niet ontworpen en mag niet worden gebruikt om andere vaartuigen, parasails, vliegers, zweefvliegtuigen of andere zwevende toestellen te trekken. Gebruik uw waterscooter alleen voor de voorziene watersporten.

Waterskiën, wakeboarden of varen op een voortgesleept, opblaasbaar apparaat zijn de meest populaire watersporten. Om watersporten te beoefenen moeten de deelnemer en bestuurder van de waterscooter zich des te meer bewust zijn van het belang van veiligheid. Als u nog nooit iemand achter uw waterscooter hebt gesleept, vaar dan eerst een aantal uren als waarnemer mee om samen te werken met, en te leren van, een ervaren bestuurder. U dient zich ook goed bewust te zijn van de vaardigheden en ervaring van de persoon die u sleept.

Elke watersporter moet zich aan deze richtlijnen houden:

- Wanneer u passagiers meeneemt of een tube, skiër of wakeboarder voorttrekt, reageert uw waterscooter anders en vergt dit meer stuurvaardigheid.
- Zorg altijd voor de veiligheid en het comfort van uw passagier(s) en de persoon die u voorttrekt op ski's, een wakeboard of ander water-toestel.
- Neem als u een tube, waterskiër of wakeboarder trekt steeds een waarnemer mee aan boord om de watersporters in het oog te houden en de bestuurder op de hoogte te brengen van de handsignalen van de watersporters. De bestuurder moet zich volledig concentreren op de bediening van de waterscooter en het water voor hem.

- Vaar enkel aan een aangepaste snelheid en volg de instructies van de waarnemer.
- Maak als u een tube, waterskiër of wakeboarder trekt geen scherpe bochten tenzij het echt niet anders kan. Vergeet niet dat een getrokken watersporter een hindernis of de trekkende waterscooter zelf mogelijk niet kan ontwijken, ook al is de waterscooter zelf manoeuvreerbaar.
- Laat alleen bekwame zwemmers toe voor deelname aan watersporten.
- Draag altijd een goedgekeurd reddingsvest (PFD). Een goed ontworpen reddingsvest kan een verward of bewusteloos persoon drijvende houden. Een waterskivest Type IV is een goedgekeurd en praktisch reddingsvest.
- Houd rekening met andere personen met wie u het water deelt.
- Zowel de bestuurder van de waterscooter als de waarnemer moeten de locatie van de sleepkabel in het oog houden tijdens watersporten. Een slap hangende kabel kan, vooral bij scherpe bochten of cirkelbewegingen, verstrikt raken rond personen of voorwerpen op de waterscooter of in het water en kan ernstig letsel veroorzaken.
- Trek nooit watersporters met uw vaartuig aan een te korte kabel, waardoor die een sterke concentratie uitlaatgassen zouden kunnen inademen. Inademing van geconcentreerde uitlaatgassen, die koolmonoxide bevatten, kan tot CO-vergiftiging, ernstig letsel of zelfs de dood leiden.
- Gebruik een voldoende lange en stevige sleepkabel en zorg ervoor dat deze stevig aan uw waterscooter is bevestigd. Sommige waterscooters zijn uitgerust, of kunnen worden uitgerust, met een speciaal sleepmechanisme. Installeer echter geen skimast op een waterscooter. Die kan gevaarlijk zijn als er iemand op valt.
- Bied onmiddellijk hulp aan een gevallen persoon. Alleen is hij of zij kwetsbaar in het water en wordt dan mogelijk niet opgemerkt door andere boten.
- Benader een persoon in het water vanaf de lizijde (tegen de richting van de wind in). Schakel de motor uit voordat u de persoon nadert.
- Beoefen watersporten alleen in veilige zones. Blijf uit de buurt van andere boten, kanalen, stranden, verboden zones, zwemmers, druk bevaren waterwegen en hindernissen onder water.
- Leg de motor stil en werp het anker uit voordat u gaat zwemmen.
- Zwem enkel op plaatsen die als veilige zwemzones zijn gemarkeerd. Deze zijn meestal afgebakend met een zwemzoneboei. Ga niet alleen of niet 's nachts zwemmen.



ZWEMZONEBOEI

- Ga niet waterskiën tussen zonsopgang en zonsopgang. Dat is verboden in de meeste landen.

- Ga niet direct achter een waterskiër, tuber of wakeboarder varen met uw waterscooter. Bij een snelheid van 40 km/h per uur, zal de waterscooter een persoon die 60 m voor uw boeg in het water valt in ongeveer 5 seconden inhalen.
- Leg de motor stil en verwijder de contactsleutel als er iemand ergens dichtbij in het water is.
- Houd minstens 45 m afstand van plaatsen die zijn gemarkeerd met een duikersboei.

⚠ WAARSCHUWING

Voorkom verwondingen! Laat niemand in de buurt komen van het aandrijfsysteem of inlaatrooster, zelfs als de motor stilligt. Lang haar, loshangende kleding of riemen van een reddingsvest kunnen in bewegende delen verstrikt raken, wat tot ernstig letsel of verdrinking kan leiden. In ondiep water kunnen schelpen, zand, kiezel of andere voorwerpen worden opgezogen en door de jetpomp naar achter worden geslingerd.

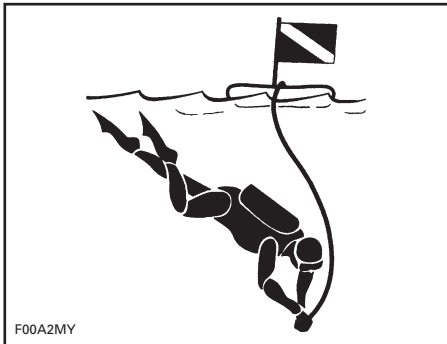

DUIKERSBOEI

Neem voor meer informatie over de goedgekeurde, wettelijke en veilige beoefening van watersporten contact op met de plaatselijk instanties inzake watersportveiligheid voor de regio waarin u de sport wilt beoefenen.

Hypothermie

Hypothermie of onderkoeling, het verlies van lichaamswarmte via het water, is een belangrijke doodsoorzaak bij vaarongevallen. Een persoon die onderkoeld raakt zal het bewustzijn verliezen en verdrinken.

Reddingsvesten kunnen de overlevingsduur verlengen dankzij hun isolerend vermogen.

Natuurlijk is er minder nood aan isolatie naarmate het water warmer is. Wanneer u in koud water vaart (minder dan 4°C) moet u overwegen om een reddingsjack te dragen in plaats van een reddingsvest, omdat dit een groter deel van het lichaam bedekt.

Wat u dient te weten over bescherming tegen hypothermie:

- Wanneer u in het water drijft probeert u beter niet te zwemmen, tenzij om een boot in uw buurt, een andere overlevende of een drijvend voorwerp te bereiken waar u zich aan kunt vasthouden of op kunt klimmen. Onnodig zwemmen versnelt het verlies aan lichaamswarmte. In koud water zijn overlevingsmethodes waarbij u uw hoofd in het water moet leggen af te raden. Houd uw hoofd uit het water. Zo verliest u veel minder lichaamswarmte en kunt u langer in leven blijven.
- Blijf optimistisch over uw overlevings- en reddingskansen. Zo vergroot u uw kans om langer te overleven en gered te worden. Uw wil om te overleven maakt wel degelijk een verschil!
- Als er verschillende personen in het water liggen, is het aan te raden zo dicht mogelijk bij elkaar te kruipen tot er hulp komt. Zo beperkt u het verlies aan lichaamswarmte en verhoogt u uw overlevingsduur.
- Draag altijd uw reddingsvest. Het zal u niet beschermen tegen hypothermie als u het niet draagt wanneer u in het water belandt.

Cursussen veilig varen

In veel landen wordt een cursus veilig varen aanbevolen of vereist. Vraag dit na bij uw plaatselijke instanties.

Raadpleeg de lokale en nationale vaarwetgeving die geldt voor de waterwegen waar u uw waterscooter wilt gebruiken. Leer het plaatselijke vaarreglement. Zorg ervoor dat u het toepasselijke navigatiesysteem (bv. boeien en signalen) kent en begrijpt.

VEILIGHEIDSUITRUSTING

Vereiste veiligheidsuitrusting

De bestuurder en passagier(s) moeten een goedgekeurd reddingsvest dragen dat geschikt is voor gebruik op waterscooters.

De bestuurder en passagier(s) moeten een onbreekbare bril bij de hand hebben wanneer de vaaromstandigheden of persoonlijke voorkeuren dit vereisen.

Door wind, opstuivend water en snelheid kunnen de ogen gaan tranen, waardoor het zicht wordt vertroebeld.

Als bestuurder van de waterscooter bent u ervoor verantwoordelijk dat de vereiste veiligheidsuitrusting aan boord is. Overweeg ook of u geen extra uitrusting moet meenemen voor uw eigen veiligheid en die van uw passagiers. Informeer naar de nationale en lokale voorschriften met betrekking tot verplichte veiligheidsuitrusting.

Wettelijk voorgeschreven veiligheidsuitrusting is verplicht. Als de lokale voorschriften bijkomende uitrusting voorschrijven, moet die zijn goedgekeurd door een bevoegde instantie. De volgende zaken maken deel uit van de minimumuitrusting:

- Reddingsvesten (PFD)
- Een drijvende treklijn van minimaal 15 m
- Een waterdichte zaklamp of goedgekeurde seinvuurpijlen
- Een signaalapparaat
- Geluidsproducerende hulpmiddelen (claxon of fluit).

De bestuurder en passagier(s) van een waterscooter moeten beschermende kleding dragen, waaronder:

- Een wetsuit-onderstuk of dik, dicht geweven en nauw aansluitende kleding die dezelfde bescherming biedt. Een dunne short is bijvoorbeeld niet geschikt. Water dat met grote kracht door lichaamsopeningen wordt geperst, bijvoorbeeld door valpartijen of door te dicht bij de straalbuis te komen, kan ernstig inwendig letsel veroorzaken. Gewone zwemkleding biedt onvoldoende bescherming tegen water dat met kracht in de onderste mannelijke of vrouwelijke lichaamsopeningen binnendringt.
- Het verdient ook aanbeveling om passend schoeisel, handschoenen, een veiligheidsbril of bril te dragen. Een lichte, flexibele voetbescherming is zeker aan te raden. Zo loopt u minder risico op voetletsels wanneer u onder water op scherpe voorwerpen trapt.

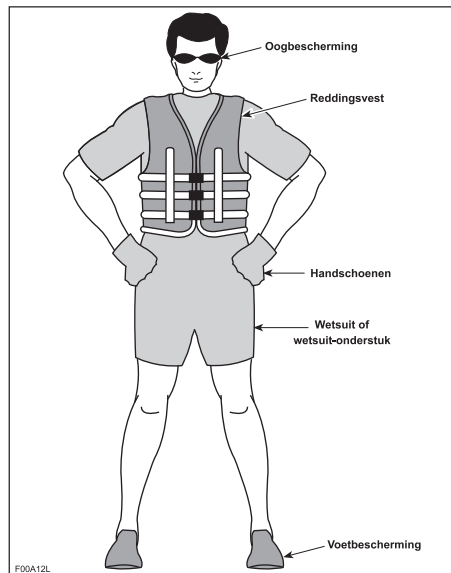

Reddingsvesten (PFD)

In veel landen schrijft de reglementering voor dat u minstens één goedgekeurd reddingsvest per persoon aan boord moet hebben op een recreatieve waterscooter en dat alle kinderen onder de 13 jaar te allen tijde een reddingsvest moeten dragen als de waterscooter vaart. U mag enkel met uw waterscooter varen als alle reddingsvesten gebruiksklaar en makkelijk toegankelijk zijn, voorzien zijn van een duidelijk leesbaar goedkeuringsnummer en de juiste maat hebben voor elke persoon aan boord (de gewichtsklasse en borstomtrek staan op het reddingsvest aangeduid).

Een reddingsvest houdt u drijvend en houdt uw hoofd en aangezicht boven water en uw lichaam in een veilige positie terwijl u in het water ligt. Houd bij de keuze van een reddingsvest rekening met het lichaamsgewicht en de leeftijd. Het drijvend vermogen van het reddingsvest moet groot genoeg zijn om uw lichaamsgewicht in het water te dragen. De maat van het reddingsvest moet passen voor de drager. De maat van reddingsvesten wordt doorgaans uitgedrukt in lichaamsgewicht en borstomtrek. Het is uw verantwoordelijkheid ervoor te zorgen dat u overeenkomstig de nationale en plaatselijke voorschriften het juiste aantal en de juiste soorten reddingsvesten aan boord hebt en dat uw passagiers weten waar die zich bevinden en hoe ze die moeten gebruiken.

Soorten reddingsvesten

Er zijn vijf soorten goedgekeurde reddingsvesten.

Reddingsvest type I, is draagbaar, heeft het grootste drijvend vermogen. Het ontwerp ervan zorgt ervoor dat de meeste bewusteloze personen in het water van een houding met het gezicht naar beneden naar een verticale of licht achteroverleunende houding met het gezicht naar boven worden gedraaid. Het kan de overlevingskan-

sen aanzienlijk verhogen. Type I is het meest doeltreffend in alle wateren en is uitermate geschikt voor gebruik ver uit de kust, waar het langer kan duren alvorens men gered wordt. Het is ook het meest doeltreffend in onstuimig water.

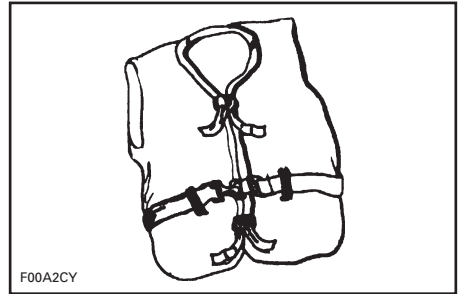

TYPE I — OM TE DRAGEN

Reddingsvest Type II, is draagbaar, draait zijn drager op dezelfde manier om als Type I, maar is minder doeltreffend. Type II zal er niet in slagen om in dezelfde omstandigheden evenveel personen te draaien als Type I. U kunt voor dit reddingsvest kiezen wanneer het waarschijnlijk is dat u snel wordt gered, bijvoorbeeld in zones waar meestal veel personen deelnemen aan wateractiviteiten.

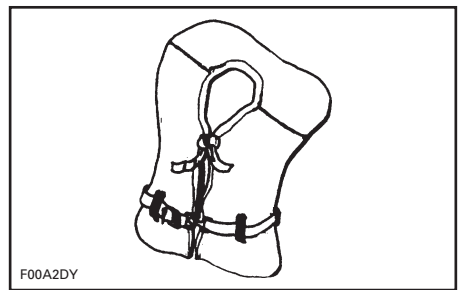

TYPE II — OM TE DRAGEN

Reddingsvest Type III, is draagbaar, laat de drager toe om een verticale of licht achteroverleunende houding aan te nemen. Het draait de drager niet om. Het houdt de drager in een verticale of licht achteroverleunende

houding en vertoont geen neiging om het gezicht van de drager naar beneden te draaien. Het heeft hetzelfde drijvend vermogen als reddingsvesten van Type II en is geschikt voor gebruik in zones waar meestal andere personen deelnemen aan wateractiviteiten.

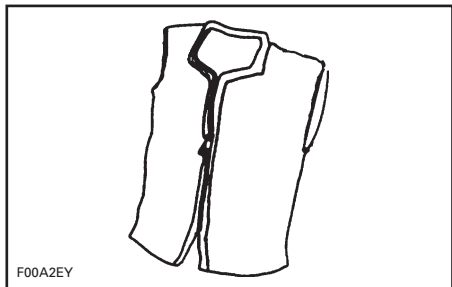

F00A2EY

TYPE III — OM TE DRAGEN

Reddingsvest Type V, is draagbaar, moet worden aangetrokken. In opgeblazen toestand heeft dit reddingsvest hetzelfde drijvend vermogen als type I, II of III. Als het niet is opgeblazen, is het mogelijk niet geschikt om sommige mensen drijvend te houden.

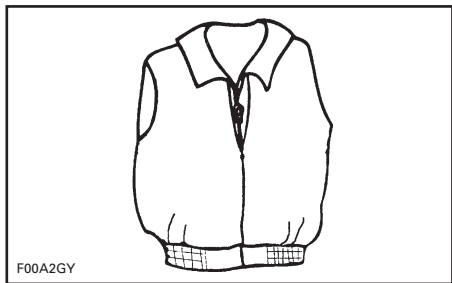

F00A2GY

TYPE V — OM TE DRAGEN

Helmen

Belangrijke aandachtspunten

Helmen dienen om het hoofd in zekere mate te beschermen tegen een impact. Bij de meeste gemotoriseerde sporten wegen de voordelen van een helm duidelijk op tegen de nadelen. Bij gemotoriseerde watersporten, zoals de besturing van een waterscooter, is

dit echter niet noodzakelijk het geval, omdat het water een aantal specifieke risico's inhoudt.

Voordelen

Een helm beperkt het risico op ernstige hoofdkwetsuren wanneer het hoofd bij een aanvaring tegen een hard oppervlak, zoals een ander vaartuig, slaat. Een helm met kinbeschermer kan ook ernstige verwondingen van het gelaat, de kaak of tanden helpen voorkomen.

Risico's

Anderzijds kunnen helmen bij een val van de waterscooter in bepaalde situaties bijna als een emmer water vasthouden en zo de nek of ruggengraat ernstig belasten. Dat kan leiden tot verstikking, ernstig of blijvend letsel aan de nek of ruggengraat of zelfs de dood.

Helmen kunnen ook het perifere zicht en gehoor belemmeren en vermoeidheid in de hand werken, waardoor het risico op een aanvaring toeneemt.

Risico's en voordelen tegen elkaar afwegen

Bij uw beslissing of u een helm moet dragen of niet houdt u het best rekening met de concrete omgeving waarin u wilt gaan varen en met andere factoren, zoals uw persoonlijke ervaring. Zal er veel verkeer zijn op het water? Wat is uw vaarstijl?

Besluit

Aangezien elke optie bepaalde risico's reduceert maar andere verhoogt, dient u voor elke rit te beslissen of u al dan niet een helm zult dragen op basis van uw specifieke situatie.

Besluit u een helm te dragen, kies dan voor een type dat het best geschikt is voor de omstandigheden. Kies een helm die voldoet aan de DOT- of Snell-normen en neem bij voorkeur een model dat werd ontworpen voor gemotoriseerde watersporten.

Bijkomende aanbevolen uitrusting

Het verdient aanbeveling nog bijkomende uitrusting voor een veilige, aangename vaart aan te schaffen. Deze lijst, die niet volledig is, bevat zaken die u zich eventueel kunt aanschaffen.

- Gereedschapstas
- Lokale kaart
- Peddel
- Sleeptouw
- Eerstehulpkit
- Fakkels
- Anker
- Meertouwen.

Een GSM in een waterdichte zak of doos kan ook erg nuttig zijn voor bootgebruikers in geval van nood of gewoon om contact op te nemen met iemand aan land.

NAVIGATIEREGELS

Vaarreglement

Een waterscooter besturen is vergelijkbaar met rijden op niet-gemarkeerde wegen. Om aanvaringen met andere vaartuigen te vermijden moet u een aantal vaarregels naleven. Dat is niet alleen gezond verstand... het is de wet!

Vaar in het algemeen uiterst rechts en ontwijk andere watergebruikers door op een veilige afstand te blijven van andere vaartuigen, mensen en objecten.

De volgende figuur geeft de verschillende onderdelen van het vaartuig aan die worden gebruikt als referentiepunten voor de richting, waarbij de boeg de voorkant van de boot is. De bakboordzijde van de boot (linkerkant) is visueel herkenbaar gemaakt door een ROOD licht aan de boeg, en de stuurboordzijde (rechterkant) door een GROEN licht.

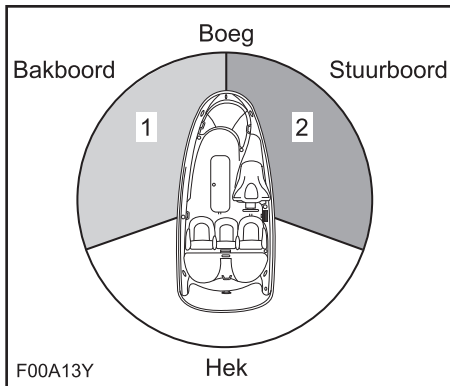

F00A13Y

TYPISCH

1. ROOD licht
2. GROEN licht (vrije zone)

Kruisen

Geef voorrang aan vaartuigen voor u en komende van rechts. Kruis nooit een boot voor de boeg.

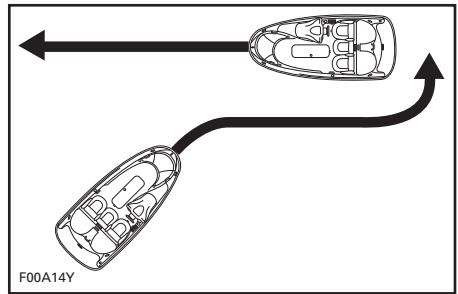

TYPISCH

Net als bij verkeerslichten, geeft u voorrang en **STOPT** u als u een **ROOD** licht ziet. De andere boot bevindt zich rechts van u, en u moet hem voorrang geven.

Als u een **GROEN** licht ziet, kunt u **voorzichtig voorbijvaren**. De andere boot bevindt zich links van u, en u hebt nu voorrang.

Frontale tegenligger

Houd uiterst rechts.

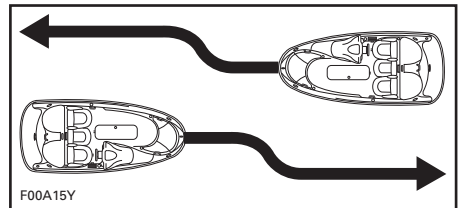

TYPISCH

Inhalen

Geef het andere vaartuig voorrang en houd een veilige afstand.

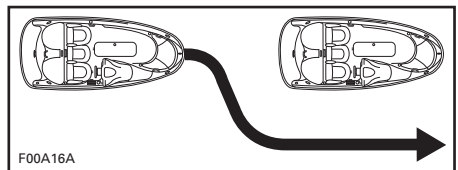

TYPISCH

Navigatiesysteem

Navigatiehulpmiddelen zoals signalen en boeien kunnen u helpen om veilig water op te zoeken. Boeien duiden aan of u de boei langs rechts (stuurboord) of links (bakboord) moet passeren of welk kanaal u kunt volgen. Ze kunnen ook aanduiden of u zich in een verboden of gecontroleerde zone begeeft, bijvoorbeeld een vaarvrije zone of snelheidszone. Ze kunnen ook op gevaren wijzen of belangrijke vaarinformatie verstrekken. Bakens kunnen zich aan land of op het water bevinden. Ze kunnen ook snelheidslimieten, verboden zones voor motorvaartuigen of boten, ankerplaatsen en andere nuttige informatie aanduiden. (De vorm van elke soort baken geeft hierover uitsluitel).

Zorg ervoor dat u het toepasselijke navigatiesysteem kent en begrijpt voor de waterwegen waarop u uw waterscooter wilt gebruiken.

Voorkomen van aanvaringen

- Laat om te sturen de gashendel niet los.

WAARSCHUWING

Laat de gashendel niet los wanneer u een voorwerp probeert te ontwijken. De waterscooter besturen vergt motorvermogen en stuwkracht.

- Wees altijd alert voor andere waterrecreanten, boten of voorwerpen, vooral wanneer u draait. Wees bedacht op omstandigheden die de zichtbaarheid beperken of uw zicht op anderen belemmeren.
- Respecteer de rechten van andere recreanten en/of omstanders en houd altijd een veilige afstand van andere vaartuigen, boten, mensen en objecten.
- Niet over golven of hekgolven springen.

WAARSCHUWING

Niet over hekgolven of golven springen, in de branding surfen en mensen besproeien of natspuiten met uw waterscooter. Mogelijk schat u de mogelijkheden van de waterscooter of uw eigen vaardigheden verkeerd in en botst u tegen een boot of persoon.

- Deze waterscooter kan scherpere bochten nemen dan andere boten. Neem echter geen scherpe bochten aan een hoge snelheid, behalve in geval van nood. Dergelijke manoeuvres kunnen het moeilijk maken voor anderen om u te ontwijken of in te schatten waar u naartoe vaart. Voorts kunnen u en/of uw passagier(s) van de waterscooter geslingerd worden.
- Soms moet u uw snelheid aanhouden of verhogen om een botsing te voorkomen.

TANKEN

Aanbevolen brandstof

Gebruik loodvrije benzine met het volgende octaangetal.

| MINIMAAL OCTAANGETAL | |
|----------------------|---------------------------------|
| In Noord-Amerika | 87 (RON + MON)/2 ⁽¹⁾ |
| Buiten Noord-Amerika | 92 RON ⁽¹⁾ |

⁽¹⁾ Gebruik op modellen met een compressor loodvrije super-benzine voor optimale motorprestaties.

MERK OP Experimenteer nooit met andere brandstoffen of brandstofverhoudingen. Gebruik nooit brandstof met meer dan 10 % ethanol. Het gebruik van niet-aanbevolen brandstof kan leiden tot slechte vaarprestaties en beschadiging van belangrijke onderdelen van het brandstofsysteem en de motor.

Tankprocedure

⚠ WAARSCHUWING

Stop de motor altijd voor u tankt. Brandstof is ontvlambaar en explosief in bepaalde omstandigheden. Werk altijd in een goed verluchte ruimte. Rook niet en blijf uit de buurt van open vuur of vonken. De brandstoftank kan onder druk staan; draai de dop langzaam open. De waterscooter moet horizontaal staan tijdens het tanken. Vul de brandstoftank niet te ver wanneer de waterscooter in de zon ligt. Naarmate de temperatuur stijgt, zet de brandstof uit en kan uw tank overlopen. Wis op de waterscooter gemorste brandstof onmiddellijk weg.

Schakel de motor uit.

Laat niemand op de waterscooter zitten.

Maak de waterscooter stevig vast aan de tankpier.

Houd een brandblusser bij de hand.

Open het deksel van het bergvak vooraan om aan de dop van de brandstoftank te kunnen.

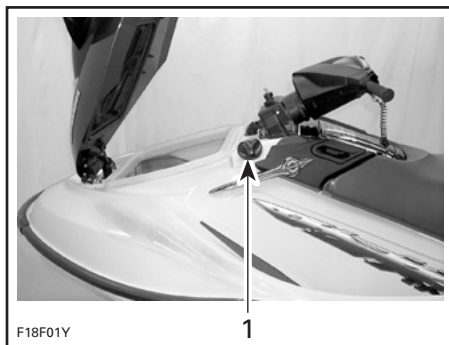

TYPISCH

1. Dop brandstoftank

Schroef de dop los in tegenwijzerzin.

Steek het tankpistool in de vulmond en vul brandstof bij.

⚠ WAARSCHUWING

Vul om te vermijden dat brandstof zou terugvloeien de tank langzaam bij zodat lucht uit de brandstoftank kan ontsnappen.

Stop met bijvullen van zodra het tankpistoolhandvat losschiet en wacht een ogenblik voordat u de spuit uitneemt. Haal de spuit van het tankpistool niet uit om nog meer brandstof in de brandstoftank te doen.

⚠ WAARSCHUWING

Vul de brandstoftank niet teveel of niet tot aan de rand bij als de waterscooter in de zon ligt. Naarmate de temperatuur stijgt, zet de brandstof uit en kan uw tank overlopen.

Breng de dop opnieuw aan en draai hem goed vast.

⚠ WAARSCHUWING

Wis op de waterscooter gemorste brandstof onmiddellijk weg.

Na het bijtaken altijd het zadel openmaken en nagaan of er geen benzinegeur in het motorcompartiment hangt.

⚠ WAARSCHUWING

De waterscooter niet starten als er benzine of benzinedampen aanwezig zijn.

⚠ WAARSCHUWING

Als de vuldop moet worden vervangen, mag u ENKEL een ontluchtingsvuldop van BRP gebruiken. Anders loopt het brandstofsysteem van uw waterscooter gevaar. Er is geen evenwaardige vuldop in de handel verkrijgbaar.

INFORMATIE OVER HET TRANSPORT

MERK OP Om beschadiging van de O.P.A.S. zijvinnen te voorkomen mag de afstand tussen de houten liggers van de aanhangwagen maximaal 71 cm bedragen. De uiteinden van de beide houten liggers mogen niet verder dan 2,59 m van het bevestigingspunt voor de boeg van het vaartuig verwijderd zijn. Zie de volgende illustratie.

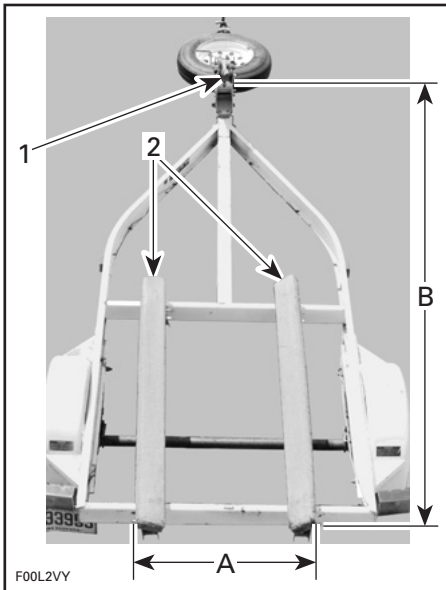

AANHANGWAGEN VOOR O.P.A.S.

1. Bevestigingspunt voorzijde waterscooter (boeg)
 2. Houten liggers
- A. 71 cm
B. 2,59 m

Zorg ervoor dat de dop van de brandstoftank goed gesloten is.

WAARSCHUWING

Kantel deze waterscooter voor het transport nooit op zijn achterkant. We raden u aan de waterscooter te vervoeren in zijn normale bedrijfsstand.

Raadpleeg de toepasselijke lokale wetgeving en voorschriften met betrekking tot het trekken van een aanhangwagen, met name de volgende regels:

- Remsysteem
- Gewicht van het trekvoertuig
- Spiegels.

Neem de volgende voorzorgsmaatregelen om de waterscooter te transporteren:

- Respecteer de maximale gewichtscapaciteit van het sleepvoertuig en de gewichtscapaciteit van de dissel zoals die door de fabrikant wordt aanbevolen.
- Bind de waterscooter zowel aan de achter- als de voorzijde (boeg/hek) vast, zodat hij stevig vaststaat op de aanhangwagen. Gebruik nog andere bevestigingsmiddelen indien nodig.
- Zorg dat alle deksels van bergvakken en de zitting(en) correct zijn vergrendeld.
- Respecteer de voorzorgsmaatregelen voor het transport.

MERK OP Leid geen touwen of bevestigingsmiddelen over de zitting of het stuur, omdat er anders blijvende schade kan ontstaan. Steek lappen of gelijkaardige beschermers onder de touwen of bevestigingsmiddelen waar ze de carrosserie van de waterscooter kunnen raken.

WAARSCHUWING

Let erop dat de zitting(en) stevig is/zijn vergrendeld voor het transport.

Een Sea-Doo hoes kan de waterscooter beschermen, vooral bij het transport over stoffige wegen, om te voorkomen dat er vuil in de luchtinlaatopeningen binnendringt.

⚠ WAARSCHUWING

Laat tijdens het transport **NOOIT** enige uitrusting achter op de waterscooter.

WAKE modellen**⚠ WAARSCHUWING**

Laat **NOOIT** een wakeboard op het rek zitten. Anders kunnen de vinnen van het wakeboard omstanders verwonden of kan het wakeboard worden weggeslingerd op de weg.

⚠ WAARSCHUWING

De snelbinders zijn opgespannen en kunnen terugspringen en tegen iemand zwiepen wanneer ze worden losgemaakt. Wees voorzichtig.

OPMERKING: Wanneer u 2 vaartuigen transporteert kan het noodzakelijk zijn, het binnenste wakeboardrek te verwijderen.

BELANGRIJKE LABELS OP HET PRODUCT

Uw waterscooter draagt de volgende labels. Ontbrekende of beschadigde labels kunnen gratis worden vervangen. Raadpleeg een erkende Sea-Doo dealer.

Lees de volgende labels aandachtig voordat u deze waterscooter in gebruik neemt.



MODELLEN GTI™ EN GTI™ SE

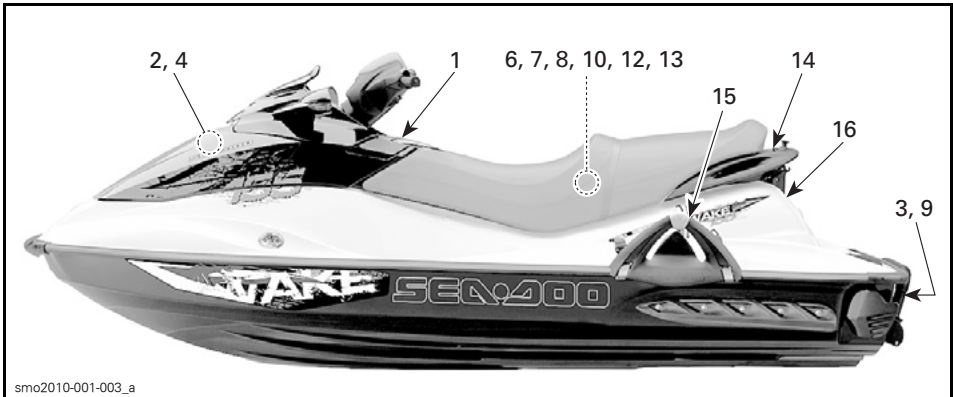

TYPISCH — WAKE™ MODEL

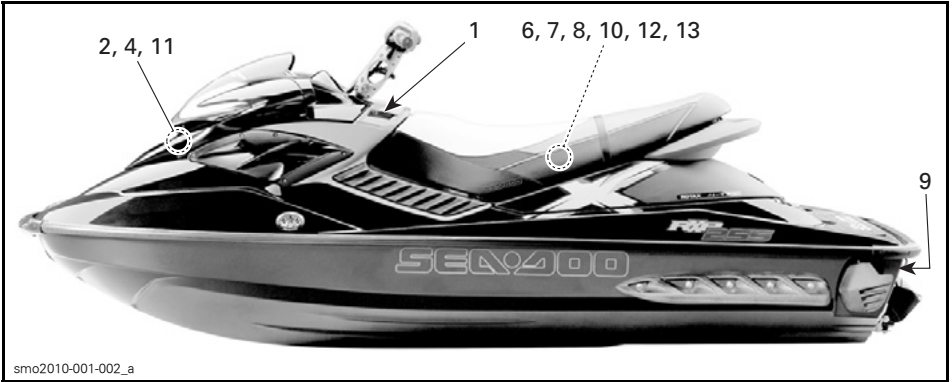

TYPISCH — MODEL RXP-X 255

⚠ WAARSCHUWING

Om het risico op ERNSTIGE of DODELIJKE VERWONDINGEN te beperken:

DRAAG ALTIJD EEN REDDINGSVEST. Alle bestuurders moeten een goedgekeurd reddingsvest dragen, dat geschikt is voor waterscooters.

DRAAG BESCHERMENDE KLEDING. Water dat met grote kracht in de lichaamsholten wordt geperst, bijvoorbeeld wanneer men in het water valt of zich dicht bij de straalbuis bevindt, kan ernstige letsels veroorzaken. Gewone zwemkleding biedt onvoldoende bescherming tegen water dat met kracht in de anus en vagina binnendringt. Alle bestuurders moeten een wetsuit-onderstuk dragen of kleding die dezelfde bescherming biedt (zie Gebruikershandleiding). Het verdient ook aanbeveling om passend schoeisel, handschoenen en een bril te dragen.

KEN HET VAARREGLEMENT. Bombardier beveelt een minimumleeftijd van 16 jaar aan voor de bestuurder. Informeer u over de leeftijds- en opleidingsvoorschriften voor de bestuurder, die in uw land/deelstaat van kracht zijn. Het verdient zeker aanbeveling een cursus veilig varen te volgen en dit kan in uw land/deelstaat zelfs verplicht zijn.

BEVESTIG HET MOTORUITSCHEKELKOORD (VEILIGHEIDSKOORD) aan uw reddingsvest en houd het uit de buurt van het stuur, zodat de motor stopt als de bestuurder eraf valt. Verwijder het koord na elke rit van uw waterscooter om gebruik door kinderen of onbevoegden te voorkomen.

Ken en respecteer uw eigen grenzen en vermijd agressieve manoeuvres, om het risico op controleverlies, weggeslingerd worden en aanvaringen te beperken. Dit is een zeer krachtige boot - geen speelgoed. Scherpe bochten, varen in een zog of springen op de golven verhogen het risico op rug/ruggenmergletsels (verlamming), verwondingen in het aangezicht en been-, enkel- en andere botbreuken. Ga niet in een zog varen en spring niet op de golven.

DRUK DE GASHENDEL NIET IN WANNEER ER ZICH IEMAND ACHTER HET VAARTUIG BEVINDT - schakel de motor uit of laat hem stationair draaien. Water en/of afval dat uit de straalbuis spuit, kan ernstige verwondingen toebrengen.

BLIJF UIT DE BUURT VAN HET INLAATROOSTER terwijl de motor draait. Lang haar loshangende kleding of riemen van een reddingsvest kunnen in bewegende delen verstrikt raken, wat tot ernstige verwondingen of verdrinking kan leiden.

VAAR NOOIT ONDER INVLOED VAN DRUGS OF ALCOHOL

LEES EN VOLG DE GEBRUIKERSHANDLEIDING

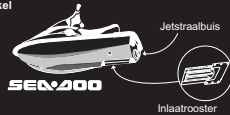

⚠ WAARSCHUWING

Aanvaringen leiden tot meer VERWONDINGEN EN OVERLIJDENS dan elk andere type ongelukken met waterscooters.

OM AANVARINGEN TE VERMIJDEN:

KJK DOORLOPEND UIT voor mensen, voorwerpen en andere vaartuigen. Wees bedacht op omstandigheden die de zichtbaarheid beperken of uw zicht op anderen belemmeren.

VAAR DEFENSIEF met een veilige snelheid en blijf op een veilige afstand van mensen, voorwerpen en andere vaartuigen.

• Ga niet te dicht achter waterscooters of andere vaartuigen varen.

• Vaar niet langs anderen om hen nat te spatten met water.

• Vermijd scherpe bochten of andere manoeuvres, die het moeilijk maken voor anderen om u te ontwijken of in te schatten waar u naartoe vaart.

• Vermijd zones met obstakels onder het wateroppervlak of ondiep water.

GRIP VROEGTIJDIG IN om aanvaringen te voorkomen. Vergeet niet dat waterscooters en andere boten geen remmen hebben.

LAAT DE GASHENDEL NIET LOS WANNEER U PROBEERT WEG TE STUREN van obstakels - u moet gas geven om te kunnen sturen.

Controleer de werking van de gashendel en stuurfuncties telkens voordat u uitvaart.

Volg de navigatieregels en de nationale, regionale en lokale wetgeving met betrekking tot waterscooters.

Meer informatie vindt u in de Gebruikershandleiding.

Het aantal opvarenden is beperkt tot 1 bestuurder en 1 passagiers (181 kg/ 398 lbs.).

219 902 552

219902552

LABEL 1: TYPISCH — MODEL RXP-X

F

N

R

⚠ WAARSCHUWING

Om het risico op ERNSTIGE of DODELIJKE VERWONDINGEN te beperken: **DRAAG ALTIJD EEN REDDINGSVEST.** Alle bestuurders moeten een goedgekeurd reddingsvest dragen, dat geschikt is voor waterscooters. **DRAAG BESCHERMENDE KLEDING.** Water dat met grote kracht in de lichaamsholten wordt gepompd, bijvoorbeeld wanneer men in het water valt of zich dicht bij de straalbus bevindt, kan ernstige verwondingen veroorzaken. Gewone zwemkleding biedt onvoldoende bescherming tegen water dat met kracht in de anus en vagina binnendringt. Alle bestuurders moeten een wetsuit-onderstuk dragen of kleding die dezelfde bescherming biedt (zie Gebruikershandleiding). Het verdient ook aanbeveling om passend schoeisel, handschoenen en een bij te dragen. **KEN HET VAARREGLEMENT.** Bombardier beveelt een minimumleeftijd van 16 jaar aan voor de bestuurder, intieme u over de leeftijds- en opleidingsvoorschriften voor de bestuurder, die in uw land/deelstaat van kracht zijn. Het verdient zeker aanbeveling een cursus veilig varen te volgen en dit kan in uw land/deelstaat zelfs verplicht zijn. **BEVESTIG HET MOTORUITSCHAKELKOORD (VELIGHEIDSKOORD)** aan uw reddingsvest en houd het uit de buurt van het stuur, zodat de motor stopt als de bestuurder eraf valt. Verwijder het koord na elke rit van uw waterscooter om gebruik door kinderen of onbevoegde te voorkomen. Ken en respecteer uw eigen grenzen en vermijd agressieve manoeuvres, om het risico op controleverlies, weggeslingerd worden en aanvaringen te beperken. Dit is een zeer krachtige boot - geen speelgoed. Scherpe bochten, varen in een zig-zag of springen op de golven verhogen het risico op rug/ruggenmergletsels (verlamming), verwondingen in het gezicht en been-, enkel- en andere botbreuken. Ga niet in een zig-zag varen en spring niet op de golven. **DRUK DE GASHENDEL NIET IN WANNEER ER ZICH IEMAND ACHTER HET VAARTUIG BEVINDT** - schakel de motor uit of laat hem stationair draaien. Water en/of afval dat uit de straalbus spuit, kan ernstige verwondingen toebrengen.

219 902 022

BLIJF UIT DE BUURT VAN HET INLAATROOSTER terwijl de motor draait. Lang haar, loshangende kleding of riemen van een reddingsvest kunnen in bewegende delen vastknippen, wat tot ernstige verwondingen of verdrinking kan leiden. **VAAR NOOIT ONDER INVLOED VAN DRUGS OF ALCOHOL. LEES EN VOLG DE GEBRUIKERSHANDLEIDING.**

⚠ WAARSCHUWING

Aanvaringen leiden tot meer verwondingen EN OVERLEVENEN dan elk ander type ongeluk met waterscooters, OM AANVARINGEN TE VERMIDDEN: **KLJK DOORLOPEND UIT** voor mensen, voorwerpen en andere vaartuigen. Wees bedacht op omstandigheden die de zichtbaarheid beperken of uw zicht op anderen bedarmen. **VAAR DEFENSIEF** met een veilige snelheid en blijf op een veilige afstand van mensen, voorwerpen en andere vaartuigen.

- Ga niet te dicht achter waterscooters of andere vaartuigen varen.
- Vermijd scherpe bochten of andere manoeuvres, die het moeilijk maken voor anderen om u te ontwijken of in te schakelen waar u naastoe vaart.
- Year niet langs anderen om hen niet te spotten met water.
- Vermijd zones met obstakels onder het wateroppervlak of ondiep water.
- **GRUP VROEGTIDIG IN** om aanvaringen te voorkomen. Vergeet niet dat waterscooters en andere boten geen remmen hebben. **LAAT DE GASHENDEL NIET LOS WANNEER U PROBERT WEG TE STUREN** tenzij obstakels u noodt na te geven en te kunnen sturen. Controleer de werking van de gashendel en stuurfuncties telkens voordat u uitvaart.

Volg de navigatieregels en de nationale, regionale en lokale wetgeving met betrekking tot waterscooters. Meer informatie vindt u in de Gebruikershandleiding. Het aantal overvaren is beperkt tot 1 bestuurder en 2 passagiers (273 kg/600 lbs.).

smo2006-002-013

LABEL 1: TYPISCH - ALLE MODELLEN GTI™ EN WAKE

⚠ WAARSCHUWING

- De accu uit de boot nemen om deze op te laden.
- De accu niet overladen.
- Het foutief opladen van de accu kan een explosie veroorzaken.

smo2009-002-106_aen

LABEL 2

⚠ WAARSCHUWING

GEBRUIKSAANWIJZING VOOR HET OPSTAPJE

- De motor moet uitgeschakeld zijn om het opstapje te gebruiken.
- Blijf uit de buurt van de straalbus en het inlaatrooster.
- Sta midden op het opstapje.
- Altijd één voor één op het opstapje.
- Het opstapje nooit gebruiken om te trekken, stепен, duiken, springen of aan boord te gaan van een waterscooter die uit het water ligt of voor enig ander doel dan waarvoor het is bestemd.

smo2009-002-107_aen

LABEL 3: GTI™ SE

⚠ WAARSCHUWING

- Na het bijtaken altijd het zadel openmaken en nagaan of er geen benzinegeur in het motorcompartiment hangt.
- Benzinedampen kunnen tot brand of ontploffingen leiden.
- Doe de brandstofpomp niet te vol.
- Houd het vaartuig uit de buurt van open vuur en vonken.
- Start het vaartuig niet in de buurt van vloeibare benzine of benzinedampen.
- Plaats de zitting altijd terug alvorens te starten.

219903123

LABEL 4

⚠ WARNING / WAARSCHUWING

When disconnecting coil from spark plug, always disconnect coil from main harness first. Never check for engine ignition spark from an open coil and/or spark plug in the engine compartment as spark may cause fuel vapor to ignite.

Om de spoel los te koppelen van de bougie moet u altijd eerst de spoel loskoppelen van de kabelboom. Controleer nooit of u een ontstekingsvonk ziet aan een open spoel en/of bougie in het motorcompartiment. Door de vonk kunnen de brandstofdampen ontbranden.

F18L0NY

LABEL 6

⚠ LET OP

HET MOTOROLIEPEIL CONTROLEREN

- Controleer of de motor op bedrijfstemperatuur is. (Laat de motor nooit uit het water draaien zonder aangesloten doorspoelset, anders riskeert u motorschade.) • De waterscooter moet waterpas staan voor deze controle. • Laat de motor minstens 30 seconden stationair draaien. • Leg de motor stil en wacht minstens 30 seconden.
- Controleer het oliepeil met de peilstok. • Motorolie kan erg heet zijn.

219903135

LABEL 7: TYPISCH

30

VEILIGHEIDSGINFORMATIE

LET OP

- Om aan de geluidsemissienormen te voldoen, is deze motor ontworpen voor gebruik met een luchtinlaatdemper.
- Het gebruik van de motor zonder luchtinlaatdemper of met een verkeerd geïnstalleerde demper kan motorschade veroorzaken.

219903177A

219903177

LABEL 8

LET OP

SMERING GASKLEPHUIS
ZIE HOOFDSTUK ONDERHOUD IN GEBRUIKERSHANDLEIDING

219903126

219903126

LABEL 13

WAARSCHUWING

Als de motor draait terwijl de waterscooter uit het water is, kan de warmtewisselaar in de rijplaat erg heet worden. Vermijd aanraking met de rijplaat om brandwonden te voorkomen.



- Zorg ervoor dat de motor stilligt.
- Grasp het inlaatrooster en stap op de bumpertail.
- Flot de boot.

KENNISGEVING

smo2009-002-108_aen

LABEL 9: TYPISCH

WAARSCHUWING

- Trek de skipaal volledig in wanneer hij niet wordt gebruikt.
- Houd het achterste handvat niet vast terwijl u de skipaal intrekt, en verpandeld voor gebruik.
- De beugel moet de grepen van de skipaal vasthouden met beide handen wanneer er een skier of wakeboarder wordt voortgetrokken.

219903137A

219903137

LABEL 14: WAKE MODEL



F00A2TY

LABEL 10

LET OP

Aanbevolen: Super loodvrije benzine van de pomp met octaangetal 91 of hoger.
Minimaal: Gewone loodvrije benzine van de pomp met octaangetal 87 of hoger.

219903127A

219903127

LABEL 11: MODEL RXP-X

WAARSCHUWING

Sommige onderdelen van de motor kunnen erg heet zijn. Rechtstreekse aanraking kan tot brandwonden leiden.

219903132A

219903132

LABEL 12

Houd u altijd aan het volgende:

- Bevestig het RACK correct
- Plaats de plank met de VINNEN NAAR BUITEN
- Bevestig de PLANK correct

219902347

WAARSCHUWING

F18L3KY

LABEL 15: WAKE MODEL

**Waterscooters buiten
Noord-Amerika**



LABEL 16: MODELLEN GTI, GTI SE EN WAKE



LABEL 16: MODEL RXP X

INSPECTIE VOOR HET VERTREK

WAARSCHUWING

Voer voor ieder vertrek een inspectie uit om potentiële problemen onderweg voor te zijn. De inspectie voor het vertrek helpt u om slijtage en achteruitgang op te sporen voordat die problematisch kunnen worden. Corrigeer alle opgespoorde problemen om het risico op een panne of ongeluk te vermijden. Raadpleeg waar nodig een erkende Sea-Doo dealer.

Lees grondig het hoofdstuk over de *BEDIENINGSELEMENTEN* voordat u de inspectie voor het vertrek uitvoert.

Te doen vóór de tewaterlating van de waterscooter

WAARSCHUWING

Schakel de motor uit en neem de D.E.S.S.-sleutel altijd uit het contact voordat u de volgende punten nakijkt. Start de waterscooter pas nadat alle onderdelen zijn nagekeken en correct werken.

Controleer vóór de tewaterlating al de punten in de volgende tabel.

| ONDERDEEL | DOEN | ✓ |
|------------------------|---|---|
| Romp | Inspecteren. | |
| Waterinlaat jetpomp | Inspecteren/reinigen. | |
| Ruim | Water aflaten. Nakijken of pluggen goed dicht zijn. | |
| Accu | Inspecteren op goede bevestiging van kabels en bevestigingriemen. | |
| Brandstoftank | Bijvullen. | |
| Motorcompartiment | Controleren op lekkage en geur van benzinedampen. Controleren of de onderdelen van de uitlaat intact zijn. | |
| Motoroliepeil | Controleren/bijvullen. | |
| Motorkoelvloeistofpeil | Controleren/bijvullen. | |

| ONDERDEEL | DOEN | ✓ |
|---|---|---|
| Stuursysteem en zijvinnen (O.P.A.S.™) | Werking controleren. | |
| Gassysteem | Werking controleren. | |
| Schakelsysteem | Werking controleren. | |
| Variabel trimsysteem (VTS) | Werking controleren. | |
| Deksels bergvakken en zitting | Controleren of ze gesloten en vergrendeld zijn. | |
| Afzonderlijk uitneembaar opbergbak | Zorg ervoor dat het goed op de waterscooter is geplaatst en bevestigd. | |
| Wakeboardrek | – Controleren of het rek correct is geïnstalleerd. – Controleren of snelbinders in goede staat verkeren. – Controleren of wakeboard correct is geïnstalleerd. | |
| Ski/wakeboardpaal | Inspecteren en nagaan of deze functioneert. | |
| D.E.S.S.-contact en motorstart/stopknop | Werking controleren. | |

Romp

Inspecteer de romp op barsten of beschadigingen.

Waterinlaat jetpomp

Verwijder wier, schelpen, afval of andere voorwerpen die de waterstroom kunnen belemmeren en de aandrijfeenheid kunnen beschadigen. Reinigen indien nodig. Als u bepaalde obstructies niet kunt verwijderen, doe dan een beroep op een erkende Sea-Doo dealer voor een servicebeurt.

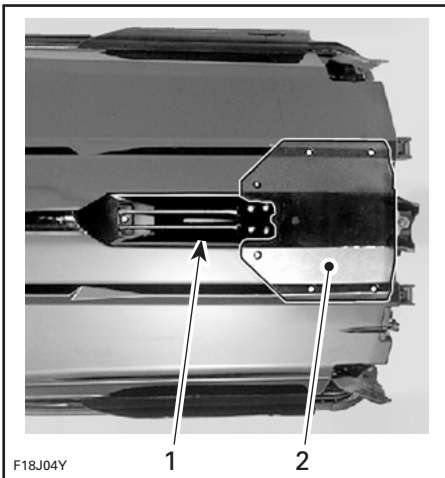

TYPISCH — TE INSPECTEREN PLAATSEN

1. Waterinlaat
2. Rijplaat

Aftappluggen

Sluit de aftappluggen.

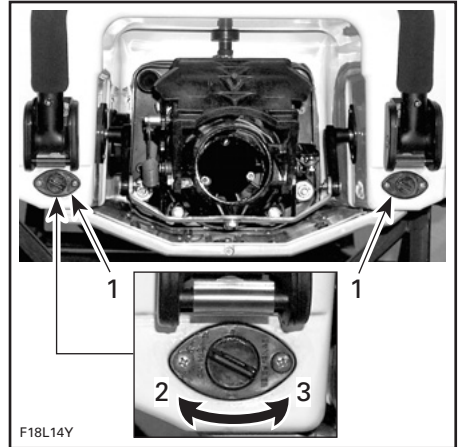

TYPISCH

1. Aftappluggen
2. Aandraaien
3. Losdraaien

⚠ WAARSCHUWING

Zorg ervoor dat de ruimwateraftappluggen goed zijn bevestigd voordat u de waterscooter te water laat.

Accu

⚠ WAARSCHUWING

Controleer of de accukabels goed zijn aangesloten en of de accubestevigingsriemen in goede staat zijn. Laad de accu niet op of bij terwijl hij in het vaartuig geïnstalleerd is.

De accu zit onder de opbergbak in het bergvak vooraan.

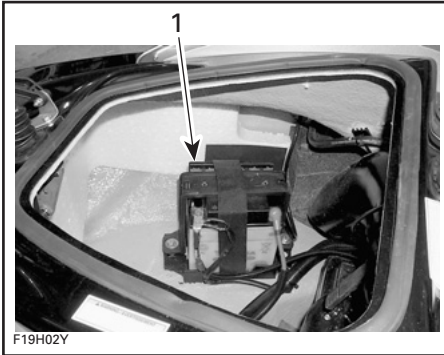

TYPISCH
1. Accu

Brandstoftank

Vul de brandstoftank tot het aangegeven niveau terwijl de waterscooter horizontaal ligt.

Controleer de bevestigingsriemen/elementen van de brandstoftank.

⚠ WAARSCHUWING

Volg nauwgezet de instructies in de **BIJTANKPROCEDURE**.

Motorcompartiment

Controleer het motorcompartiment op de geur van brandstofdampen.

⚠ WAARSCHUWING

Start de motor niet of gebruik geen elektrische aandrijving als u een lek of benzinegeur vaststelt. Raadpleeg een erkende Sea-Doo dealer vóór gebruik.

Motorolie

Controleer of het oliepeil voldoet aan de vereisten beschreven in het hoofdstuk **ONDERHOUDSPROCEDURES**. Controleer de motor en het motorcompartiment op olie lekkage.

Motorkoelvloeistof

Controleer of het koelmiddelpil voldoet aan de vereisten beschreven in het hoofdstuk **ONDERHOUDSPROCEDURES**. Controleer op lekkage van koelvloeistof aan de motor, in het ruim en aan de rijplaat.

⚠ WAARSCHUWING

Als de motor draait terwijl de waterscooter uit het water is, kunnen de motor en warmtewisselaar in de rijplaat erg heet worden. Vermijd elke aanraking met hete motoronderdelen en de rijplaat om brandwonden te voorkomen.

Stuursysteem en zijvinnen (O.P.A.S.)

Controleer met de hulp van een tweede persoon of het stuursysteem vlot beweegt.

Als het stuur horizontaal staat, moet de jetstraalbuis recht vooruit wijzen. De achterrand van de zijvinnen moet ongeveer 20° naar de buitenkant van de waterscooter wijzen. Controleer of de jetstraalbuis en zijvinnen vlot scharnieren en in dezelfde richting bewegen als het stuur.

⚠ WAARSCHUWING

Controleer de werking van het stuur en de bijbehorende stuurstraalbuis voor het starten. Draai het stuur nooit als iemand zich dichtbij de achterkant van de waterscooter bevindt. Blijf uit de buurt van bewegende delen van het stuursysteem (straalbuis, zijvinnen, stangen enz.).

Gassysteem

Controleer of de gashendel vlot beweegt. Zodra u de gashendel loslaat moet deze terugkeren naar zijn beginstand.

⚠ WAARSCHUWING

Controleer de werking van de gashendel voordat u de motor start. Als u in de gashendel wat wrijving voelt, raadpleeg dan een erkende Sea-Doo dealer.

Schakelsysteem

Controleer of de achteruitvaarklep vlot bewegen.

Met de schakelhendel in de stand vooruit moet de klep naar boven staan en weerstand bieden wanneer u ze naar beneden trekt.

Met de schakelhendel in de vrijloopstand moet de klep in de middelste stand staan.

Met de schakelhendel in achteruit moet de klep naar beneden staan.

⚠ WAARSCHUWING

Controleer de werking van de achteruitvaarklep voordat u de motor start. Zorg dat niemand zich bij de poort bevindt wanneer met de schakelhendel wordt geschakeld.

Variabel trimsysteem (VTS)**Model RXP-X**

Plaats de D.E.S.S.-sleutel en druk vervolgens de VTS-pijlknop omhoog en omlaag om de beweging van de straalbuis te controleren. De beweging van de VTS-positie-indicator is ook te zien in het informatiecentrum.

Deksels bergvakken en zitting

Controleer of alle vereiste veiligheids- en overlevingsmateriaal aanwezig is en of eventuele andere lading goed is opgeslagen in de beschikbare opbergbakken.

Zorg ervoor dat het deksel van de aparte opbergbak, het deksel vooraan, het handschoenvak, de toegangspanelen en het zadel gesloten en vergrendeld zijn.

⚠ WAARSCHUWING

Zorg dat het zadel, de toegangspanelen en alle deksels van de opbergvakken stevig zijn vergrendeld.

Wakeboardrek**WAKE modellen****⚠ WAARSCHUWING**

Zorg dat het wakeboardrek correct aan de romp van de waterscooter is bevestigd en dat het wakeboard goed en stevig vastzit op het rek voordat u gaat varen. Zorg dat de bevestigingsriemen voor het wakeboard in goede staat verkeren.

Ski-/wakeboardpaal**WAKE modellen**

Zorg ervoor dat de ski-/wakeboardpaal volledig wordt uitgetrokken en vergrendeld voor gebruik.

Trek de skipaal volledig in en vergrendel hem wanneer hij niet wordt gebruikt.

⚠ WAARSCHUWING

Wees voorzichtig als u een skiër/wakeboarder trekt. Als die het touw loslaat, kan het terugschieten naar de waterscooter. Maak nooit een scherpe bocht wanneer u een skiër, wakeboarder of een speeltuig trekt.

MERK OP De ski-/wakeboardpaal is ontworpen om een skiër of wakeboarder te trekken met een bruto maximaal gewicht van 114 kg.

D.E.S.S.-contact en motorstart/stopknop

Zet de schakelhendel in vrijloop. Start de motor en leg hem stil met de motorstart/stopknop en door de D.E.S.S.-sleutel uit te nemen.

WAARSCHUWING

Als de D.E.S.S.-sleutel loskomt of niet in het contact blijft zitten, moet u hem onmiddellijk vervangen om onveilig gebruik te voorkomen.

***INFORMATIE
OVER DE
WATERSCOOTER***

BEDIENINGSELEMENTEN/INSTRUMENTEN/ UITRUSTING

OPMERKING: Sommige onderdelen zijn niet aanwezig op alle waterscootermodellen, of zijn optioneel op bepaalde modellen.

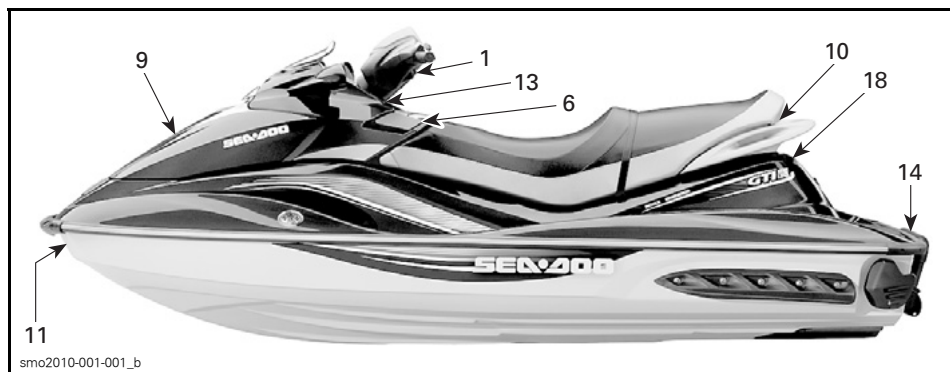

TYPISCH — GTI MODELLEN

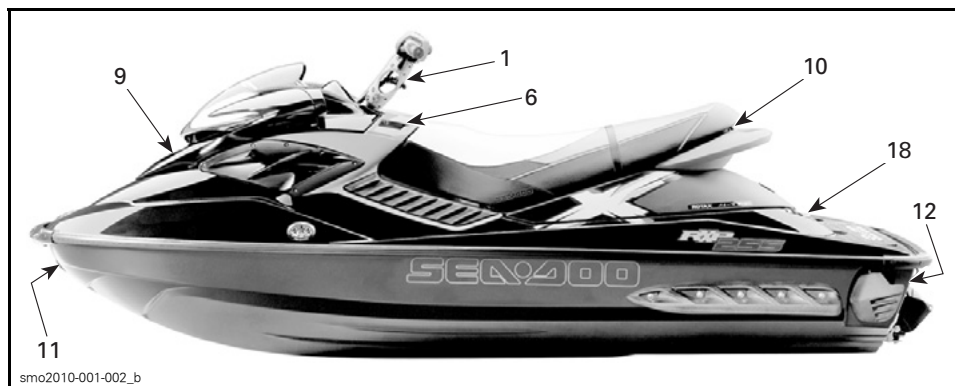

TYPISCH — MODEL RXP-X

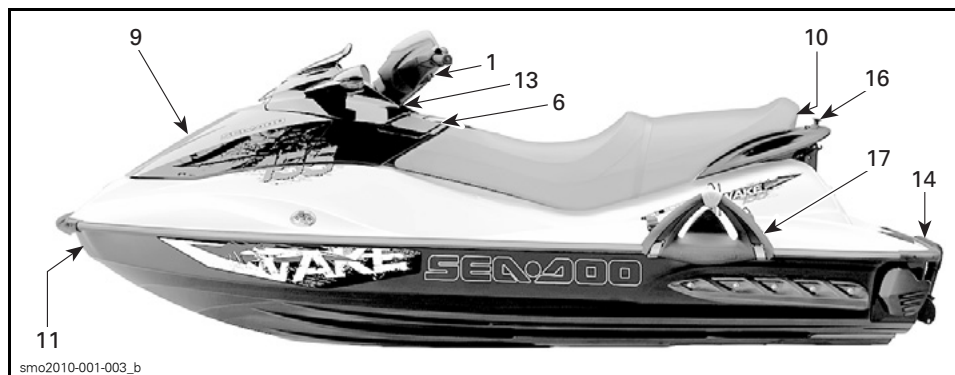

TYPISCH — WAKE MODEL



TYPISCH — ALLE MODELLEN BEHALVE RXP-X

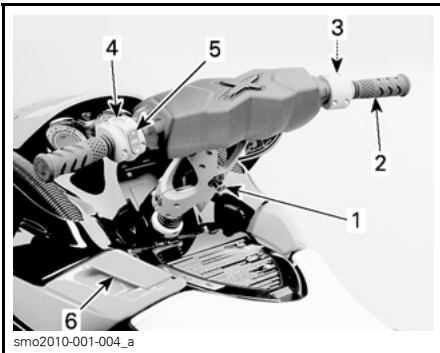

TYPISCH — MODEL RXP-X

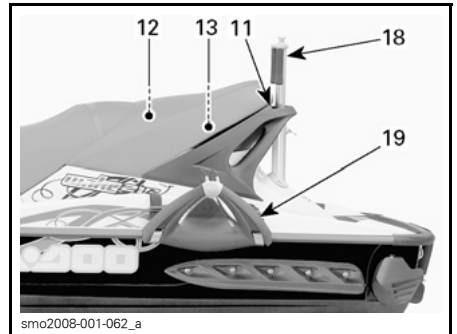

TYPISCH — WAKE MODEL

1. D.E.S.S.-contact (noodstopshakelaar)
2. Stuur
3. Gashendel
4. Motorstart/stopknop
5. Variabel trimsysteem (VTS™)
6. Schakelhendel
7. Informatiecentrum-meter
8. Handschoenvak
9. Bergvak vooraan

10. Vergrendeling van de zitting
11. Oog vooraan (boeg)
12. Oog achteraan (hek)
13. Kickers
14. Opstapje
15. Ruimwateraftappluggen
16. Ski-/wakeboardpaal
17. Wakeboardrek

1) D.E.S.S.-contact (noodstopshakelaar)

Een geprogrammeerde D.E.S.S.-sleutel moet stevig op het D.E.S.S.-contact (noodstopshakelaar) worden geklikt om de motor te kunnen starten.

Bevestig het veiligheidskoord altijd met de D.E.S.S.-sleutel aan het reddingsvest (PFD) van de bestuurder.

Twee korte pieptonen geven aan dat het systeem klaar is en dat u de motor kunt starten. Raadpleeg anders het hoofdstuk *OPLOSSEN VAN PROBLEMEN*.

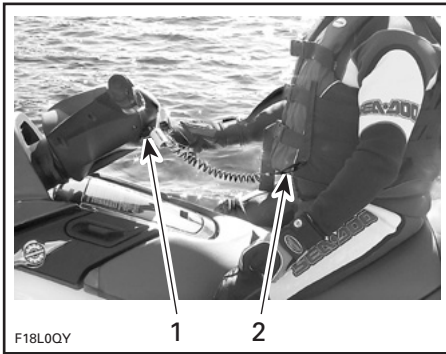

TYPISCH

1. Sleutel in het D.E.S.S.-contact
2. Veiligheidskoord bevestigd aan het reddingsvest van de bestuurder

Als u de sleutel in geval van nood uit het D.E.S.S.-contact trekt terwijl de motor draait, valt de motor stil.

⚠ WAARSCHUWING

Hoewel de motor kan worden stopgezet met de motorstart/stopknop, verdient het aanbeveling de D.E.S.S.-sleutel eveneens los te koppelen als u de motor stillegt en afstapt.

⚠ WAARSCHUWING

Wanneer de motor wordt stilgelegd, is het vaartuig niet meer bestuurbaar. Koppel de D.E.S.S.-sleutel altijd los wanneer de waterscooter niet in gebruik is om onopzettelijk starten van de motor, gebruik door onbevoegden of kinderen en diefstal te voorkomen.

Als de motor niet wordt gestart binnen de 5 seconden nadat de D.E.S.S.-sleutel in het contact werd gestoken, weerklinken er met wisselend interval 4 korte pieptonen gedurende ongeveer 4 uur, om u eraan te herinneren de motor te starten of de D.E.S.S.-sleutel te verwijderen. Na 4 uur stoppen de pieptonen. Dat gebeurt ook wanneer de D.E.S.S.-sleutel 5 seconden na het stilleggen van de motor nog in het contact zit.

Zorg ervoor dat de D.E.S.S.-sleutel niet in het contact blijft zitten nadat de motor is stilgelegd.

BELANGRIJK: Wanneer de D.E.S.S.-sleutel in het contact blijft zitten terwijl de motor niet draait, wordt de accu langzaam ontladen.

Digitally Encoded Security System (D.E.S.S.)

De D.E.S.S.-sleutel is voorzien van een elektronisch circuit dat een uniek elektronisch serienummer bevat. Het is de tegenhanger van een gewone sleutel.

Deze D.E.S.S.-sleutel kan niet worden gebruikt op een andere waterscooter en omgekeerd kan de sleutel van een andere waterscooter ook niet op uw waterscooter worden gebruikt.

Het D.E.S.S.-systeem is echter uiterst flexibel. U kunt een extra D.E.S.S.-sleutel kopen en die laten programmeren voor uw waterscooter.

U kunt extra D.E.S.S.-sleutels voor uw waterscooter laten programmeren bij een erkende Sea-Doo dealer.

Snelheidsbeperking

Laat uw sleutel programmeren door een erkende Sea-Doo dealer.



F00L2SY

TYPISCH - LEERSLEUTEL (LK) - GROEN



smo2006-002-002

R-SLEUTEL — ORANJE

De Sea-Doo Learning Key™ (leersleutel) of R Key (huursleutel) is programmeerbaar en beperkt de snelheid van de waterscooter. Hij stelt nieuwe gebruikers of minder ervaren bestuurders zo in staat om de waterscooter op een veilige manier te leren besturen en de nodige ervaring op te doen.

| TYPE | KLEUR | MOTOR-TOERENTAL-BEGRENZING |
|-----------------|--------|----------------------------|
| Normale sleutel | Geel | Geen |
| R-sleutel | Oranje | +/- 6.500 |
| Leersleutel | Groen | +/- 5.500 |

2) Stuur

Het stuur regelt de richting van de waterscooter. Wanneer u het stuur naar rechts draait, zwenkt de waterscooter naar rechts en omgekeerd.

⚠ WAARSCHUWING

Controleer de werking van het stuur en de bijbehorende stuurstraalbus en zijvinnen voor de start. Draai het stuur nooit als iemand zich dichtbij de achterkant van de waterscooter bevindt. Blijf uit de buurt van bewegende delen van het stuursysteem (straalbus, zijvinnen, stangen enz.).

Afregeling

Model RXP-X

De hoogte van het stuur kan worden aangepast volgens de wensen van de bestuurder.

Laat deze aanpassing uitvoeren door een erkende Sea-Doo dealer.

3) Gashendel

Modellen GTI, GTI SE en WAKE

Als u de gashendel indrukt versnelt de waterscooter. Als de gashendel wordt losgelaten vertraagt de motor automatisch tot het stationair toerental en stopt de waterscooter geleidelijk door de waterweerstand.

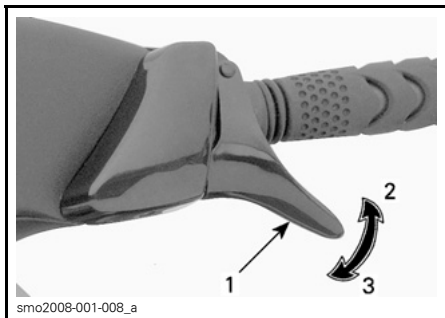

1. Gashendel
2. Om te versnellen
3. Om te vertragen

Vingergas

Model RXP-X

Voor comfortabeler gas geven onder zware omstandigheden.

Wanneer u trekt, versnelt de waterscooter. Als de gashendel wordt losgelaten vertraagt de motor automatisch tot het stationair toerental en stopt de waterscooter geleidelijk door de waterweerstand.

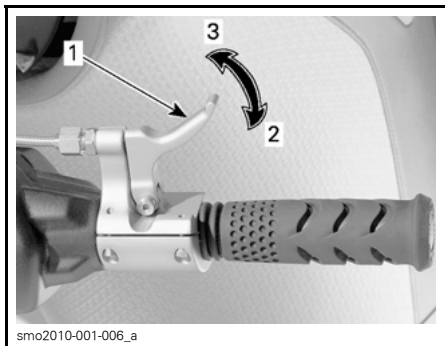

1. Gashendel
2. Om te versnellen
3. Om te vertragen

4) Motorstart/stopknop

Om de motor te starten houdt u de start/stopknop ingedrukt. Laat hem onmiddellijk los nadat de motor is gestart.

Om de motor te stoppen drukt u op de start/stopknop. Haal de D.E.S.S.-sleutel uit het contact als u bent gestopt. Het is raadzaam eerst de gashendel los te laten.

WAARSCHUWING

Wanneer de gashendel wordt losgelaten neemt het stuurvermogen af en wanneer de motor stilligt kunt u helemaal niet meer sturen.



TYPISCH — ALLE MODELLEN BEHALVE RXP-X

1. Motorstart/stopknop



MODEL RXP-X

1. Motorstart/stopknop

5) Variabel trimstelsysteem (VTS)

Model RXP-X

Voor de trimregeling van de waterscooter, maximale acceleratie en grote stabiliteit bij hoge snelheden.

Druk op de knoppen om de vaarstand van de waterscooter in te stellen. Zie het hoofdstuk *BEDIENINGSINSTRUCTIES* voor een beschrijving van het Variabele trimstelsysteem (VTS).

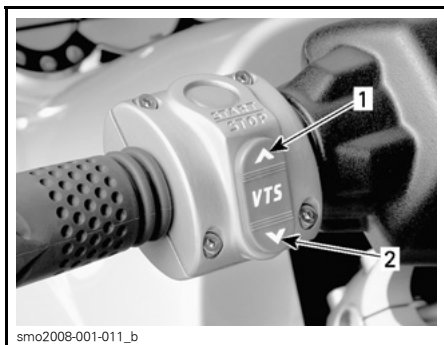

VTS-KNOP

1. Boeg omhoog
2. Boeg omlaag

Trimstanden opslaan

Er kunnen twee verschillende trimstanden worden opgeslagen, een voor iedere knop.

Het VTS-systeem vergelijkt de opgeslagen trimstanden en kent de hoogste trimstand toe aan de bovenste knop (boeg omhoog) en de laagste aan de onderste knop (boeg omlaag).

Als de beide trimstanden identiek zijn, hebben de twee knoppen dezelfde triminstelling.

1. Druk de twee VTS-knoppen tegelijk in.



OM OP TE NEMEN

2. Op de informatiecentrum-meter verschijnt **VOORINSTELLING 1**, wat aangeeft dat de meter klaar is om de trimstand op te nemen.



VOORINSTELLING 1 — KLAAR OM OP TE NEMEN

3. Stel de gewenste trimstand in met de VTS-knoppen.

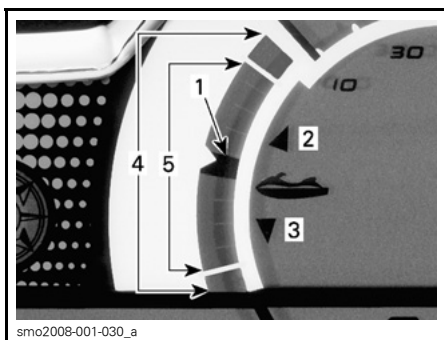

INFORMATIECENTRUM-METER — VTS-POSITIE-INDICATOR

1. Stand-indicator
2. Boeg omhoog
3. Boeg omlaag
4. Bedrijfsbereik (model RXP)
5. Bedrijfsbereik (overige modellen)

4. Druk de beide VTS-knoppen opnieuw tegelijk in om de trimstand op te nemen.
5. Op de informatiecentrum-meter verschijnt dan **VOORINSTELLING 2**, wat aangeeft dat de meter klaar is om nog een trimstand op te nemen.



VOORINSTELLING 2 — KLAAR OM OP TE NEMEN

6. Stel de gewenste trimstand in met de VTS-knoppen.
7. Druk de beide VTS-knoppen opnieuw tegelijk in om de trimstand op te nemen.

De trimstand-voorinstellingen worden opgenomen en zijn klaar voor gebruik.

Om nieuwe instellingen op te nemen, herhaalt u de procedure.

Trimstand-voorinstellingen gebruiken

Om de trim in de hoogste opgenomen stand te zetten, dubbelklikt u op de bovenste VTS-knop (boeg omhoog).

Om de trim in de laagste opgenomen stand te zetten, dubbelklikt u op de onderste VTS-knop (boeg omhoog).

Bij een unieke triminstelling (één stand) dubbelklikt u op de onderste of bovenste VTS-knop.

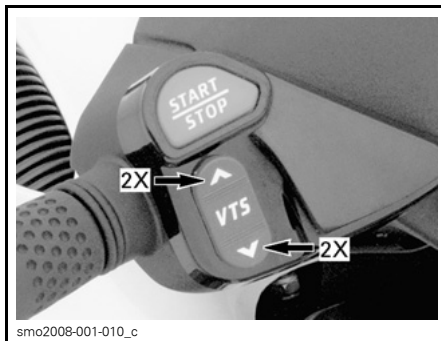

DUBBELKLIK OM VOORINGESTELDE STANDEN TE GEBRUIKEN

6) Schakelhendel

Een trek-duw-hendel:

- Vooruit
- Vrijloop
- Achteruit.

⚠ WAARSCHUWING

De schakelhendel mag enkel worden gebruikt wanneer de motor stationair draait en de waterscooter volledig stilligt. Gebruik deze hendel niet als handgreep.

⚠ WAARSCHUWING

Vaar enkel achteruit aan lage snelheden en dan nog zo kort mogelijk. Kijk altijd of er geen voorwerpen of personen achter de waterscooter aanwezig zijn, zoals kinderen die in ondiep water spelen.

MERK OP Schakel de motor nooit in achteruit op een hoog toerental.

Trek aan de hendel om hem van vooruit in achteruit te schakelen. Duw hem terug om vooruit te varen. Zet de hendel na afloop altijd in vooruit. Om de vrijloopstand te vinden schakelt u in achteruit en duwt de hendel dan terug tot de waterscooter niet meer achteruit vaart.

Zie het hoofdstuk *BEDIENINGSIN-STRUCTURIES* voor een beschrijving van het aandrijvingsysteem.

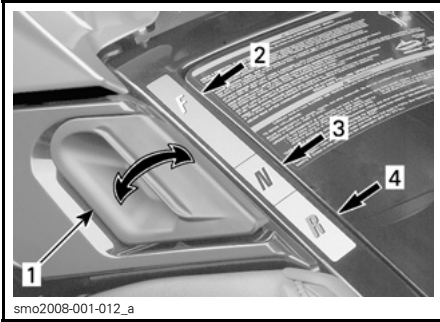

smo2008-001-012_a

TYPISCH

1. Schakelhendel
2. Vooruit
3. Vrijloop
4. Achteruit

7) Informatiecentrum (meter)

Het informatiecentrum is een multi-functionele meter die de bestuurder diverse nuttige gegevens verschaft in realtime en naar keuze in het Engels, Frans of Spaans. Ook zijn zowel metrische als Amerikaanse meeteenheden beschikbaar.

Raadpleeg een erkende Sea-Doo dealer om het informatiecentrum te laten instellen op uw geprefereerde taal en meetsysteem.

Bij het opstarten gaan alle delen van het LCD-scherm en de indicatorlichtjes gedurende 3 seconden aan telkens het informatiecentrum wordt geactiveerd (wanneer de D.E.S.S.-sleutel wordt geplaatst). Zo kan de bestuurder nagaan of alles correct werkt.

⚠ WAARSCHUWING

Het aflezen van de digitale meterdisplay kan de bestuurder van de waterscooter afleiden en in het bijzonder zijn aandacht voor de omgeving doen afnemen. Kijk vooral u iets verandert aan de display-instellingen altijd goed rond of er geen obstakels of personen rondom u in het water aanwezig zijn en matig uw snelheid.

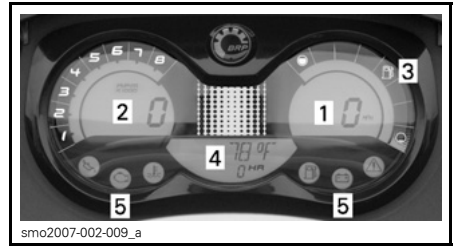

smo2007-002-009_a

MODELLEN GTI, GTI SE EN WAKE

1. Snelheidsmeter (indien geïnstalleerd)
2. Tachometer
3. Brandstofpeil
4. Informatiedisplay
5. Indicatorlichtjes

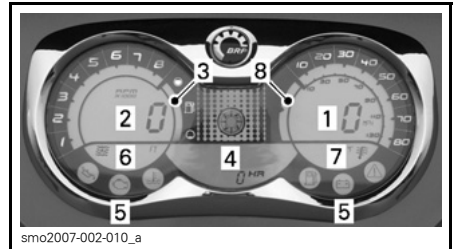

smo2007-002-010_a

MODEL RXP-X

1. Snelheidsmeter
2. Tachometer
3. Brandstofpeil
4. Informatiedisplay
5. Indicatorlichtjes
6. Waterdieptedisplay (indien geïnstalleerd)
7. Watertemperatuurweergave
8. VTS-positie-indicator (indien geïnstalleerd)

Snelheidsmeter

De snelheidsmeter duidt de snelheid van de waterscooter aan in mijl per uur (MPH) of kilometer per uur (km/h).

Tachometer

De toerenteller duidt het aantal toeren per minuut (RPM) van de motor aan. Vermenigvuldig het getal met 1.000 om het reële toerental te verkrijgen.

Brandstofpeil

Een indicatiebalk duidt onderweg doorlopend de hoeveelheid brandstof in de brandstoftank aan.

Informatiedisplay

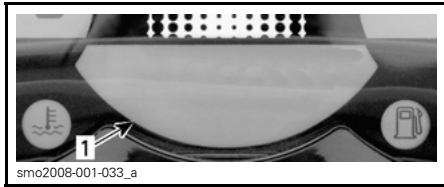

TYPISCH

1. Informatiedisplay

Kompas

Model RXP-X

Duidt de kardinale punten aan om de oriëntatie van de waterscooter weer te geven.

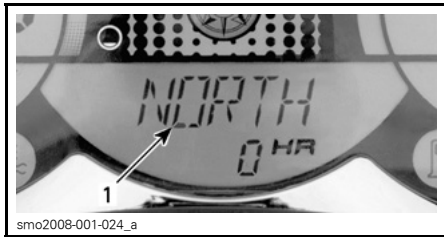

TYPISCH

1. Kompas

⚠ WAARSCHUWING

Gebruik het kompas alleen als leidraad. Niet bruikbaar voor nauwkeurige navigatie.

Tijdmeter (HR)

Duidt de gebruiksduur van de waterscooter aan in uur.



TYPISCH

1. Tijdmeter

Meldingsdisplay

Geeft meldingen van het bewakingssysteem weer.

Zie het hoofdstuk *OPLOSSEN VAN PROBLEMEN* voor nadere informatie.



TYPISCH

1. Meldingsdisplay

Watertemperatuur

Modellen GTI SE en Wake

Duidt de watertemperatuur van het wateroppervlak aan in graden Celsius (°C) of Fahrenheit (°F).

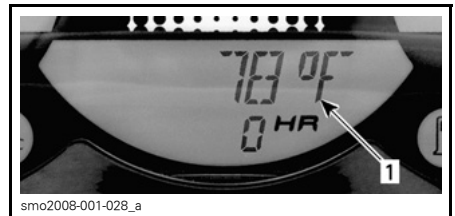

TYPISCH

1. Watertemperatuur

Indicatorlichtjes

De indicatorlichtjes (verklikkerlichtjes) geven u informatie over een bepaalde toestand of als zich iets abnormaals voordoet.

Zie *BEWAKINGSSYSTEEM* voor meer bijzonderheden.

Watertemperatuurweergave

MODEL RXP-X

Duidt de watertemperatuur van het oppervlaktewater aan in graden Celsius (°C) of Fahrenheit (°F).

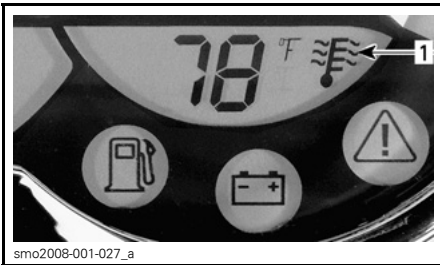

TYPISCH — ONDER SNELHEIDSMETER

1. Watertemperatuur

VTS-positie-indicator

RXP-X

De VTS-positie-indicator toont het vaargedrag van de waterscooter.

Zie *VARIABEL TRIMSISTEEM (VTS)* voor meer informatie.

8) Handschoenvak

Een klein, handig bergvak voor persoonlijke voorwerpen.

Open het handschoenkastje aan de vergrendeling.

Model RXP-X



DE GRENDSEL INDRUKKEN OM TE OPENEN

1. Dekselvergrendeling

Modellen GTI en GTI SE

Voor een gemakkelijker toegang tot het handschoenkastje kunt u de vergrendeling openen en het deksel open-trekken.

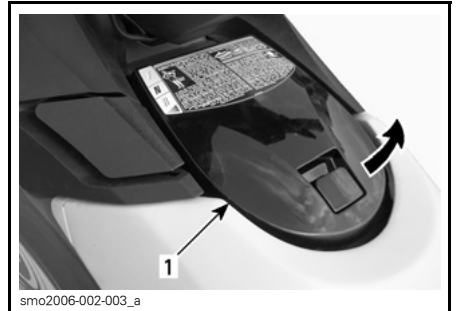

DEKSEL OPENEN

1. Deksel handschoenkastje

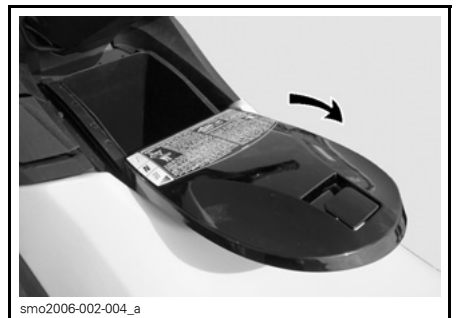

TREK AAN DEKSEL

9) Bergvak vooraan

Een handige waterdichte plek (uitneembaar bij sommige modellen) om persoonlijke voorwerpen op te bergen. Ideale plek voor een goedgekeurde brandblusser (afzonderlijk verkocht), sleepkabel, eerstehulpkit enz.

Trek de grendel omhoog om het deksel van het bergvak vooraan te openen. Het deksel altijd sluiten en vergrendelen als u vaart.

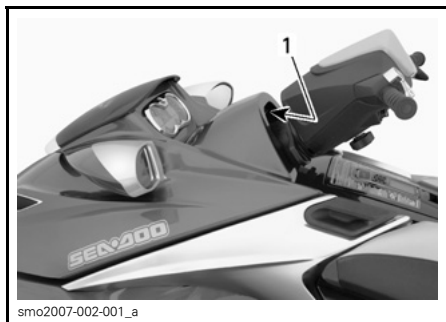

TYPISCH — MODEL RXP-X
1. Grendel

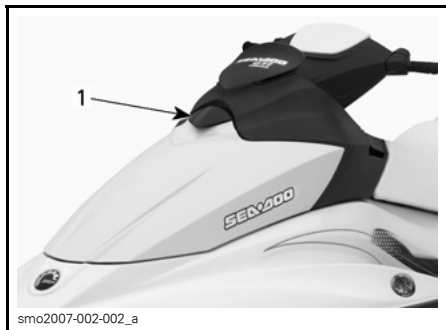

TYPISCH — GTI MODELLEN
1. Grendel

OPMERKING: Controleer regelmatig of de borgpen van het deksel nog stevig vastzit. Span ze indien nodig aan en let erop dat het deksel goed vastklikt.

⚠ WAARSCHUWING

Leg nooit zware of breekbare dingen los in het bergvak/opbergmandje. Niet overladen. De waterscooter nooit gebruiken met een geopend opbergvak.

⚠ WAARSCHUWING

Bewaar of vervoer nooit iets onder de opbergbak.

Afzonderlijke uitneembare opbergbak

GTI/GTI SE/WAKE

MERK OP MAXIMALE belading is 11 kg.

Openen deksel

Maak de vergrendelingen van het deksel los en trek het deksel aan het handvat open.

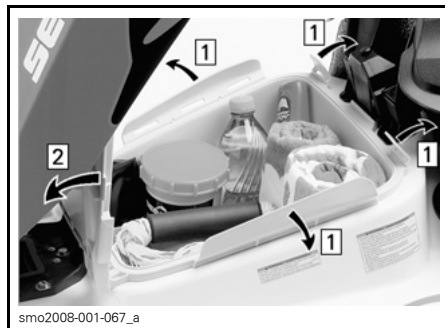

Stap 1: Maak de vergrendelingen los
Stap 2: Open deksel

Opbergbak verwijderen

Zorg dat het deksel correct is vergrendeld.

Laat de ontgrendelknop los en trek de opbergbak aan het handvat uit het vaartuig.

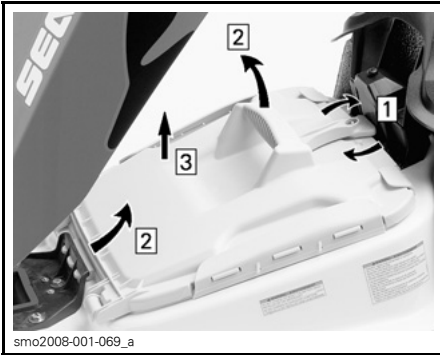

Stap 1: Draai aan de handgreep
 Stap 2: Hef en kantel om de lipjes vooraan los te maken.
 Stap 3: Opbergkoffer verwijderen

Opbergbak plaatsen

Steek de voorste lipjes van de opbergbak onder de schokdemper van het bergvakdeksel.

Opbergbak naar beneden drukken tot hij stevig vastklikt.

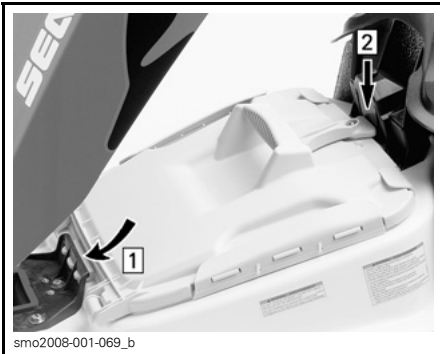

Stap 1: Voorste lipjes van de opbergbak insteken
 Stap 2: Drukken om te bevestigen

MERK OP Vaar nooit met de waterscooter als de opbergbak niet correct is geïnstalleerd. Anders kan er water binnendringen en het ruim vullen.

Brandblusserhouder

OPMERKING: De brandblusser is afzonderlijk verkrijgbaar.

Modellen GTI, GTI SE en Wake

Gebruik de houder in de uitneembare opbergbak en bevestig de brandblusser met rubber riemen.



Model RXP-X

Hef de opbergbak op om bij de houder voor een goedgekeurde brandblusser (afzonderlijk verkocht) te raken. Die bevat ook de Gebruikershandleiding.



10) Vergrendeling van de zitting

Als u de zitting verwijdert, krijgt u toegang tot het motorcompartiment.

De vergrendeling van het zadel bevindt zich achter en onderaan het zadel.

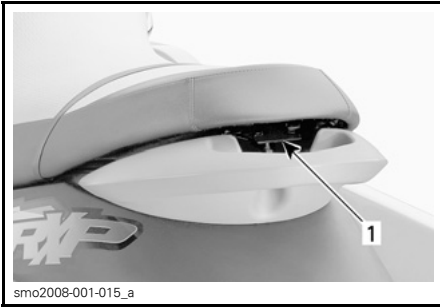

TYPISCH

1. Zittingvergrendeling

Om de zitting te verwijderen trekt u de grendel omhoog en houdt hem zo vast. Licht de zitting op en trek ze naar achter.

Om de zitting te vergrendelen plaatst u het gat tegenover de pen en drukt de achterkant van de zitting dan stevig aan.

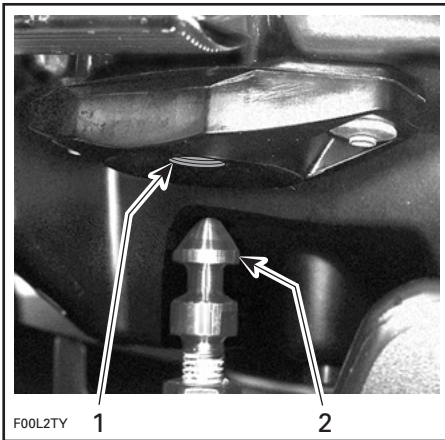

- 1. Gat
- 2. Pen

Motorcompartiment

Als u het zadel verwijdert, krijgt u toegang tot de motor, het elektrisch systeem en brandstofsysteem.

⚠ WAARSCHUWING

Sommige onderdelen in het motorcompartiment kunnen erg heet zijn. Rechtstreekse aanraking kan tot brandwonden leiden. Raak geen elektrische componenten aan wanneer u de motor start of laat draaien. Laat nooit enig voorwerp, lap, werktuig e.d. in het motorcompartiment of het ruim achter.

11) Passagiershandgrepen

De zadelriem verschaft een handgreep waaraan een passagier zich onderweg kan vasthouden.

De zijkanten van de gevormde handgreep achteraan het zadel verschaffen eveneens een handgreep voor een passagier. Het achterste deel van de gevormde handgreep dient als handgreep voor de begeleider van de skiër/wakeboarder of om vanuit het water aan boord te komen.

MERK OP Gebruik de gevormde handgreep nooit om iets te slepen of de waterscooter aan op te heffen.

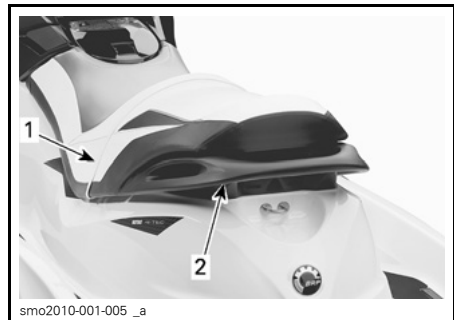

TYPISCH - PASSAGIERSHANDGREPEN

- 1. Zadel met riem
- 2. Gevormde handgreep

12) Ogen vooraan en achteraan (boeg/hek)

De ogen kunnen worden gebruikt om aan te meren, te slepen en als bevestigingspunt om uw waterscooter te vervoeren.

Oog vooraan (boeg)

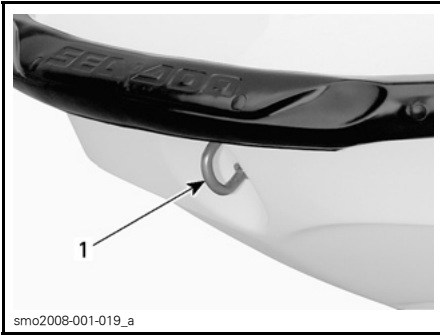

MODELLEN GTI, GTI SE EN WAKE

1. Oog

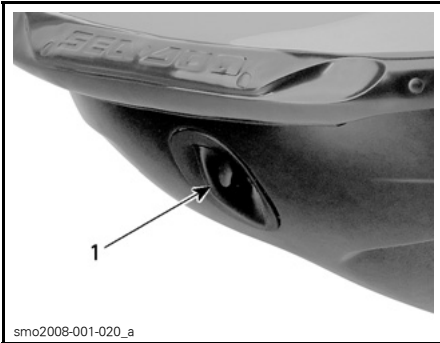

MODEL RXP-X

1. Oog

Oog achteraan (hek)

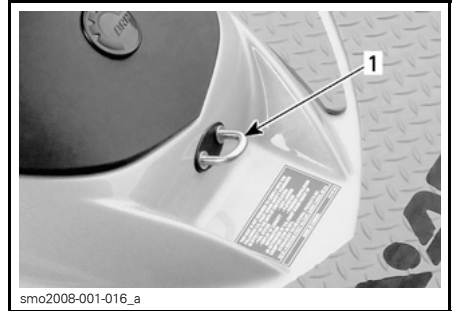

TYPISCH - MODEL RXP-X

1. Oog



TYPISCH - MODELLEN GTI EN GTI SE

1. Oog

OPMERKING: Mogelijk werd het oog op uw waterscootermodel niet geleverd met de haak in het midden van het oog.

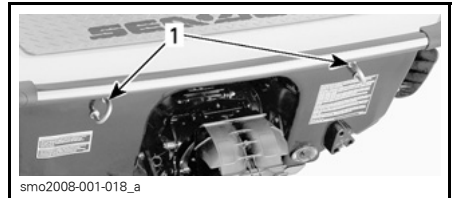

MODELLEN RXP-X EN WAKE

1. Ogen

13) Kikkers

Deze kikkers kunnen worden gebruikt om tijdelijk aan te leggen, bijvoorbeeld om te tanken.

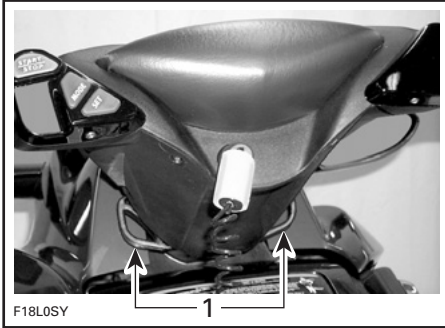

TYPISCH — ALLE MODELLEN BEHALVE MODEL RXP-X
1. Kikkers

MERK OP Gebruik de kikkers nooit om de waterscooter te slepen of op te heffen.

14) Opstapje

Modellen GTI SE en Wake

Een handig opstapje dat dient om vanuit het water op de waterscooter te stappen.

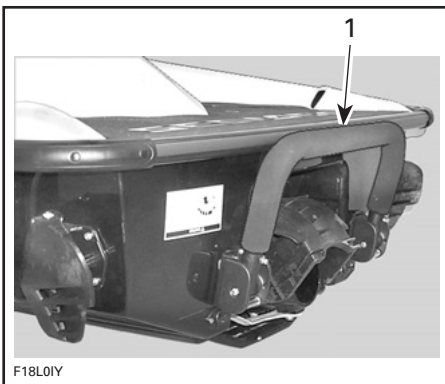

TYPISCH
1. Opstapje

Trek de trede met de hand naar beneden en houd deze tegen tot er een voet of knie op rust.



⚠ WAARSCHUWING
De motor moet uitgeschakeld zijn om het opstapje te gebruiken om aan boord van de waterscooter te komen.

15) Ruimwater-aftappluggen

Draai de aftappluggen steeds los als de waterscooter op een aanhangwagen ligt. Hierdoor zal water dat zich in het ruim ophoopt kunnen wegvloeien zodat er minder condensatie optreedt.

MERK OP Haal de waterscooter uit het water voordat u de aftappluggen opendraait.

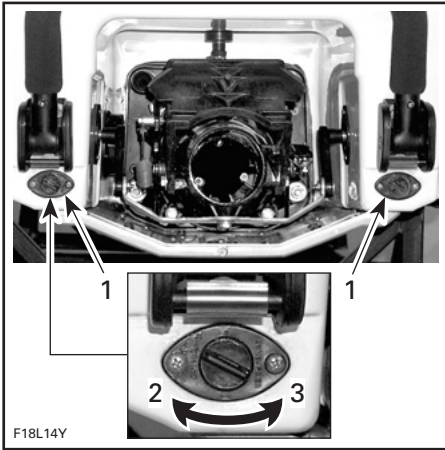

TYPISCH

1. Aftappluggen
2. Aandraaien
3. Losdraaien

MERK OP Zorg ervoor dat de aftappluggen stevig vastzitten voordat u de waterscooter te water laat.

16) Ski-/wakeboardpaal

Wake model

Trek de knop omhoog om de paal uit te trekken. Zorg dat hij correct is vergrendeld. Zorg dat de paal volledig is uitgetrokken en goed is vergrendeld voordat u er een ski- of wakeboardtouw aan bevestigt.

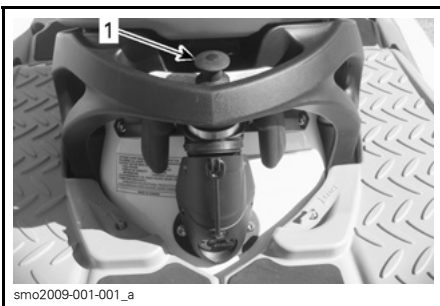

TYPISCH - SKI-/WAKEBOARDPAAL
INGEDUWD

1. Deze knop omhoog om uit te trekken



TYPISCH - UITGETROKKEN
SKI-/WAKEBOARDPAAL

Duw de paal recht naar beneden duwend terug in.

Als de paal moeilijk uit te trekken of in te duwen is, duwt u tegelijk aan beide zijden van de vastzetklem naar de voorkant van de waterscooter toe om de paal los te maken.

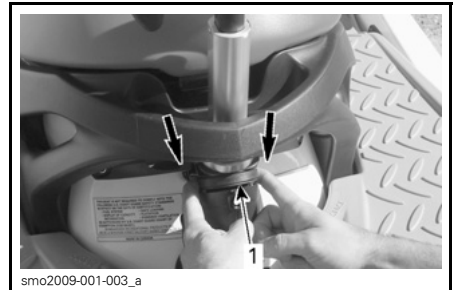

TYPISCH - NAAR VOOR DUWEN

1. Vastzetklem

⚠ WAARSCHUWING

Zorg ervoor dat de ski-/wakeboardpaal volledig wordt uitgetrokken en vergrendeld voor gebruik. Trek de skipaal volledig in en vergrendel hem wanneer hij niet wordt gebruikt. Wees voorzichtig als u een skiër/wakeboarder trekt. Als die het touw loslaat, kan het terugschieten naar de waterscooter. Maak nooit een scherpe bocht wanneer u een skiër, wakeboarder of een speeltuig trekt.

MERK OP De ski-/wakeboardpaal is ontworpen om een skiër of wakeboarder te trekken met een bruto maximaal gewicht van 114 kg.

Neem altijd een tweede persoon mee als waarnemer.

OPMERKING: De handvaten op de ski-/wakeboardpaal dienen als handgrepen voor de begeleider.

MERK OP Gebruik de ski-/wakeboardpaal nooit om andere vaartuigen te slepen. Respecteer de maximaal toegelaten belasting van de ski-/wakeboardpaal. Overlading kan de wendbaarheid, stabiliteit en vaarprestaties nadelig beïnvloeden.

17) Wakeboardrek

Wake model

Een handig, verwijderbaar rek om op het water een wakeboard mee te nemen op de waterscooter.

OPMERKING: Een wakeboardrek kan aan weerszijden van de waterscooter worden gemonteerd.

Installatie:

1. Plaats het rek op de bumper met zijn middellijn tussen de gordelsloten in de voetenruimte.
2. Plaats de 2 buitenste J-haken van het rek zo dat ze rond de glasvezel lip van de romp onder de bumper grijpen.

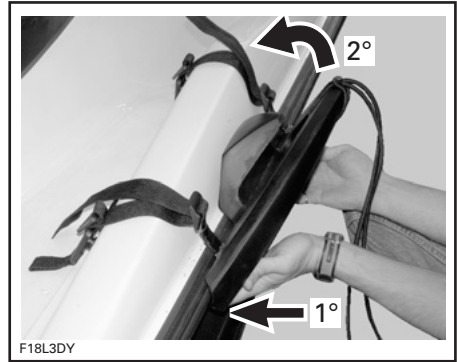

TYPISCH

3. Steek de gordels in de gordelsloten die zich in de voetenruimte bevinden.



TYPISCH

4. Span de riemen aan door ze strak omhoog te trekken.



TYPISCH

5. Geef een stevige ruk aan het rek om te controleren of het goed is geïnstalleerd.

⚠ WAARSCHUWING

Als het rek niet stevig aan de waterscooter is bevestigd, kan het onverwacht loskomen en wegvliegen, wat een risico inhoudt voor personen in de omgeving. Om dit te voorkomen:

- Zorg ervoor dat de riemen in goede staat zijn.
- Bevestig het rek op de juiste manier aan de waterscooter.
- Controleer af en toe of de riemen nog strak zitten.

6. Wanneer u een wakeboard aan het rek bevestigt, moet u het altijd met de vin(nen) naar buiten plaatsen en stevig vastmaken met snelbinders.

⚠ WAARSCHUWING

Plaats het wakeboard altijd **MET DE VIN(NEN) NAAR BUITEN** om letsel en snijwonden door de vin(nen) te voorkomen.

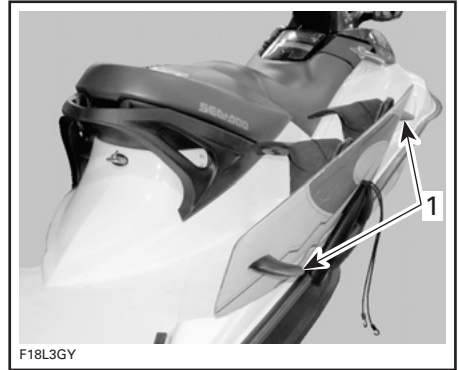

TYPISCH

1. Vin naar buiten



TYPISCH

7. Trek en duw na de installatie aan het wakeboard om te controleren of het stevig aan het rek is bevestigd.

⚠ WAARSCHUWING

Als het wakeboard niet stevig aan het rek is bevestigd, kan het onverwacht loskomen en wegvliegen, wat een risico inhoudt voor personen in de omgeving. Om dit te voorkomen:

- Inspecteer de snelbinders en vervang ze indien u beschadigingen vaststelt.
- Bevestig het wakeboard correct aan het rek.
- Controleer regelmatig of het board nog goed vastzit.



TYPISCH

OPMERKING: Als het wakeboard van het rek wordt verwijderd moet u de snelbinders zo vastmaken dat ze niet vrij bewegen terwijl u vaart.



TYPISCH

MERK OP Het rek is ontworpen voor één wakeboard. Gebruik het niet om meer dan een wakeboard te dragen of om ski's of andere voorwerpen te transporteren. Gebruik de rek(ken) niet als aanmeerpunten of om op te stappen.

⚠ WAARSCHUWING

Vaar extra voorzichtig met een wakeboard en/of rek:

- Voer **NOOIT** agressieve manoeuvres uit zoals een spin-out.
- Spring **NOOIT** over de golven.
- Gebruik uw gezond verstand en matig uw snelheid.

Anders kan het wakeboard loskomen of kunnen er personen afvallen en zich verwonden aan het wakeboard of het rek.

⚠ WAARSCHUWING

Laat **NOOIT** een wakeboard op het rek zitten terwijl de waterscooter wordt getransporteerd. Anders kunnen de vinnen van het wakeboard omstanders verwonden of kan het wakeboard worden weggeslingerd op de weg. De snelbinders zijn opgespannen en kunnen terugspringen en tegen iemand zwiepen wanneer ze worden losgemaakt. Wees voorzichtig.

Voor de verwijdering gaat u omgekeerd te werk als bij de installatie.

BEDIENINGSINSTRUCTIES

⚠ WAARSCHUWING

Voer de *INSPECTIE VOOR HET VERTREK* altijd uit voordat u de waterscooter gaat gebruiken. Lees zeker de *VEILIGHEIDSINFORMATIE* en de hoofdstukken met *INFORMATIE OVER DE WATERSCOOTER* en maak uzelf goed vertrouwd met alle bedieningselementen en hun functie.

Vraag altijd raad aan een erkende Sea-Doo dealer als u een bedieningselement of instructie niet helemaal begrijpt.

Gebruik tijdens de invaarperiode

MERK OP Volg de instructies in dit hoofdstuk nauwgezet. Als u dit niet doet kan dit de levensduur en/of werking van de motor in het gedrang brengen.

De waterscooter moet een invaarperiode van 10 bedrijfsuren doorlopen alvorens u langdurig plankgas mag geven.

Tijdens deze periode mag u maximaal 1/2 tot 3/4 gas geven. Kortstondig plankgas geven en uw snelheid variëren dragen echter bij tot een goed invaarResultaat.

MERK OP Voortdurend plankgas geven, langdurig op kruissnelheid varen en oververhitting van de motor zijn nefast tijdens de invaarperiode.

Opstappen op de waterscooter

Net als bij elke andere waterscooter moet u voorzichtig opstappen en mag de motor daarbij niet draaien.

⚠ WAARSCHUWING

De motor moet OFF (uit) staan om op te stappen of wanneer u het opstapje gebruikt.

Aan boord gaan vanaf de wal

Wanneer u vanaf de kade opstapt, plaatst u langzaam een voet op de treeplank van de waterscooter die het dichtst bij de kade ligt terwijl u het stuur vasthoudt, en verplaatst tegelijk uw lichaamsgewicht naar de andere kant om de waterscooter in evenwicht te houden.

Zwaai dan de andere voet over de zitting en plaats hem op de andere treeplank. Duw de waterscooter weg van de kade.



Aan boord gaan vanuit ondiep water

In ondiep water kunt u ofwel vanaf de achterkant ofwel vanaf de zijkant op de waterscooter stappen.

⚠ WAARSCHUWING

- Blijf met uw ledematen uit de buurt van de straalbuis en het inlaatrooster.
- Gebruik nooit onderdelen van de jetpomp als steunpunt om op te stappen.

Zorg dat er minstens 90 cm water onder het laagste punt aan de achterzijde van de romp is.

Houd er rekening mee dat de romp lager in het water zal liggen wanneer alle passagiers aan boord zijn. Respecteer altijd de voorgeschreven diepte om te vermijden dat er zand, kiezel en stenen in de jetpomp worden gezogen.

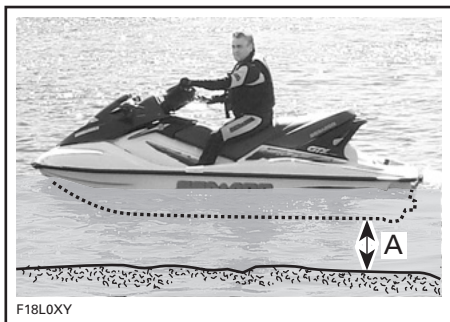

A. Er moet minstens 90 cm water onder het laagste punt van de romp zijn als alle passagiers aan boord zijn

MERK OP

- Als u de motor start of in ondieper water vaart, kunnen de impeller of andere onderdelen van de jetpomp beschadigd worden.
- Sta midden op het opstapje.
- Altijd slechts één persoon tegelijk op het opstapje.

Opstappen in diep water

⚠ WAARSCHUWING

- Blijf met uw ledematen uit de buurt van de straalbuis en het inlaatrooster.
- Gebruik nooit onderdelen van de jetpomp als steunpunt om op te stappen.
- Onervaren bestuurders moeten het opstappen op de waterscooter dicht bij land inoefenen (alle methodes zijn hierin beschreven) voordat ze zich in dieper water wagen.

Bestuurder alleen

Zwem naar de achterkant van de waterscooter.

Trek het opstapje met een hand naar beneden.



Grijp met de andere hand een van de handgrepen van het opstapplatform beet en trek u dan op zodat u een knie op het opstapje kunt zetten.



MERK OP

- Sta midden op het opstapje.
- Altijd slechts één persoon tegelijk op het opstapje.

Reik één hand naar voren, neem de handgreep achter de zitting beet en ga dan op het opstapje staan.



Stap met de beide handen op de handgreep achter de zitting op het opstapplatform.



smo2009-002-143



smo2009-002-144

Grijp de lus van de zitting beet om uw evenwicht te helpen bewaren en stap op de voetsteunen aan weerszijden van de zitting.



smo2009-002-145

Ga op de zitting zitten.

Bestuurder met een passagier

Eerst klimt de bestuurder op de waterscooter op de hierboven beschreven wijze.

In woelig water kan de passagier in het water de waterscooter stabiel houden om de bestuurder te helpen opstappen.



smo2009-002-146

MERK OP

- Sta midden op het opstapje.
- Altijd slechts één persoon tegelijk op het opstapje.

Vervolgens klimt de passagier aan boord terwijl de bestuurder het evenwicht bewaart door zo dicht mogelijk bij de console te gaan zitten.



smo2009-002-147



smo2009-002-148



smo2009-002-149



Motor starten

1. Bevestig het veiligheidskoord (D.E.S.S.-sleutel) aan uw reddingsvest.

⚠ WAARSCHUWING

Voordat u de motor start dienen de bestuurder en passagiers steeds goed op de waterscooter te zitten, zich goed vast te houden aan een handgreep of het middel van de persoon voor hen en geschikte veiligheidskledij te dragen, inclusief een door de bevoegde instanties goedgekeurd reddingsvest en een wetsuit-onderstuk.

2. Zet de schakelhendel in vrijloop. Zie *NAAR NEUTRAAL EN ACHTERUIT SCHAKELLEN* in dit hoofdstuk.
3. Houd het stuur stevig in uw linkerhand en zet uw beide voeten op de treeplanken.
4. Plaats de D.E.S.S.-sleutel in het contact.

⚠ WAARSCHUWING

Het veiligheidskoord dient altijd aan het reddingsvest van de bestuurder te zijn gekoppeld bij het starten of besturen van de waterscooter.

OPMERKING: Als u iets anders hoort dan 2 korte pieptonen van het D.E.S.S.-systeem, betekent dit dat er een probleem is dat moet worden opgelost. De codesignalen staan omschreven in het hoofdstuk *OPLOSSEN VAN PROBLEMEN*.

5. Houd de startknop ingedrukt om de motor te starten.

MERK OP Zorg ervoor dat er minstens 90 cm water onder het laagste punt van de romp is met alle passagiers aan boord voordat u de motor start. Anders kunnen de impeller of andere onderdelen van de jetpomp schade oplopen. Trek niet bruusk op.

OPMERKING: Druk de gashendel niet in om een koude of warme motor te starten.

Als de motor na 10 seconden niet start, wacht u enkele seconden en herhaalt de procedure.

6. Laat de start/stopknop los zodra de motor is gestart.

MERK OP Houd de start/stopknop nooit langer dan 30 seconden ingedrukt om oververhitting van de starter te voorkomen. Laat een rustperiode tussen twee startpogingen zodat de starter kan afkoelen. Let op dat u de accu niet ontladtd.

7. Accelereer langzaam en vaar naar dieper, open water. Geef geen plankgas tot de motor warm is. Pas veilige vaarpraktijken toe.



MERK OP Vermijd varen in water met veel wier. Als dat niet te vermijden is, pas dan de snelheid van uw waterscooter aan.

De motor uitschakelen

⚠ WAARSCHUWING

Om de controle te behouden over de richting van de waterscooter moet de motor blijven draaien tot de waterscooter stilstaat.

De motor uitschakelen:

1. Druk de motorstart/stopknop in.
2. Laat de start/stopknop los zodra de motor is uitgeschakeld.
3. Neem de D.E.S.S.- sleutel uit het contact voordat u van de waterscooter stapt.

OPMERKING: Door de D.E.S.S.-sleutel uit het contact te nemen zonder de start/stopknop in te drukken wordt de motor ook uitgeschakeld. Dit is opgevat als een veiligheidsvoorziening ingeval de bestuurder van de waterscooter zou worden geworpen.

⚠ WAARSCHUWING

Laat de D.E.S.S.-sleutel nooit in het contact zitten wanneer u van de waterscooter stapt om diefstal, onopzettelijk starten van de motor en gebruik door onbevoegden, kinderen of derden te voorkomen.

MERK OP Wanneer de D.E.S.S.-sleutel in het contact blijft zitten met de motor uit, blijft het elektrisch systeem ingeschakeld en wordt de accu langzaam ontladen.

De waterscooter sturen



Door aan het stuur te draaien zwenkt de jetstraalbuis en verandert de waterscooter van richting. Als u het stuur naar rechts draait, zwenkt de waterscooter naar rechts en omgekeerd. U moet gas geven om de waterscooter te laten draaien.

⚠ WAARSCHUWING

Om de richting van de waterscooter te veranderen moet u gas geven en aan het stuur draaien. De stuurprestatie hangt af van het aantal passagiers, de lading, de omstandigheden op het water en omgevingsfactoren zoals de wind.

In tegenstelling tot bij een auto moet u bij een waterscooter gas geven om te kunnen draaien. Oefen gas geven en wegvaren van een ingebeeld object op een veilige plek. Dat is een goede techniek om aanvaringen te voorkomen.

⚠ WAARSCHUWING

Als u de gashendel loslaat hebt u minder controle over de vaarrichting en wanneer u de motor stilligt ontbreekt die controle helemaal.

De waterscooter gedraagt zich anders met een passagier en vergt dan een grotere stuurvaardigheid. De passagiers moeten zich steeds vasthouden aan de zadelriem, de passagiershandgreep of het middel van de persoon voor hen. Matig uw snelheid en vermijd scherpe bochten. Vermijd woelig water wanneer u een passagier vervoert.

Scherpe bochten en andere speciale manoeuvres

Bij scherpe bochten of speciale manoeuvres waarbij de openingen van de luchtinlaat langere tijd onder water blijven zal water in het ruim sijpelen.

Verbrandingsmotoren hebben lucht nodig om te kunnen werken; daarom kan deze waterscooter niet volledig waterdicht zijn.

MERK OP Als de luchtinlaatopeningen onder water worden gehouden, bijvoorbeeld wanneer u aanhoudend in kleine cirkels rondvaart, met de boeg door golven klieft of de waterscooter kapseist kan er water in het ruim sijpelen. Dit kan ernstige schade aanrichten aan motoronderdelen. Raadpleeg het hoofdstuk **GARANTIE** in deze handleiding.

O.P.A.S.-systeem (Off-Power Assisted Steering)

Het Off-Power Assisted Steering (O.P.A.S.) systeem past een ontwerp met dubbele zijvinnen toe om de besturing van de waterscooter te vergemakkelijken bij het vertragen, als de gashendel wordt losgelaten of de motor stilgelegd.

De zijvinnen aan de achterzijde van de romp zwenken mee met het stuur en helpen de waterscooter draaien. Oefen het draaien met dit systeem eerst voorzichtig in.

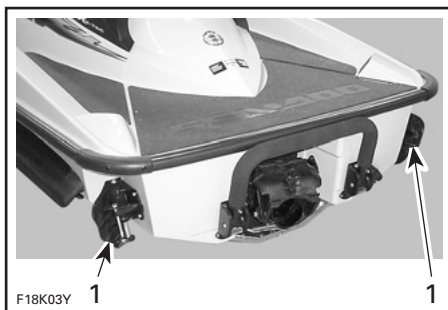

TYPISCH

1. De zijvinnen zwenken mee met de beweging van het stuur

Naar neutraal en achteruit schakelen

⚠ WAARSCHUWING

De schakelhendel mag enkel worden gebruikt wanneer de motor stationair draait en de waterscooter volledig stilligt. Schakel de motor nooit in achteruit op een hoog toerental. Schakel niet in achteruit om de waterscooter te stoppen. Vaar enkel achteruit aan lage snelheden en dan nog zo kort mogelijk. Kijk altijd of er geen voorwerpen of personen achter de waterscooter aanwezig zijn, zoals kinderen die in ondiep water spelen.

Om de neutrale versnelling te vinden schakelt u in achteruit en duwt de hendel dan traag terug tot de waterscooter niet meer achteruit vaart.

De achteruitvaarklep zal in de middenstand staan, waardoor de stuwkracht voor de helft naar de voorzijde van de waterscooter wordt gericht, zodat de waterscooter zo weinig mogelijk beweegt.

⚠ WAARSCHUWING

Als de waterscooter in vrijloop staat, blijven de aandrijfvas en impeller draaien.

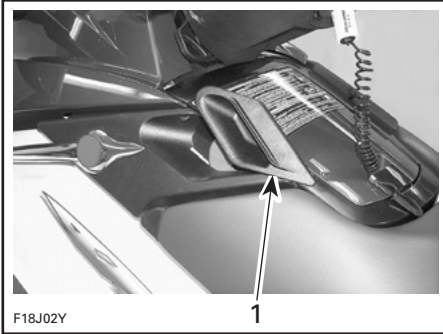

TYPISCH
1. Schakelhendel in vrijloop

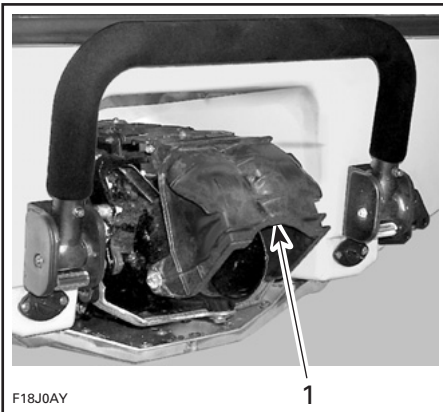

TYPISCH
1. Achteruitvaarklep in middenstand

Om naar achteruit te schakelen trekt u de schakelhendel helemaal uit. De achteruitvaarklep klapt naar beneden en richt de volledige stuwkracht naar de voorkant van de waterscooter.

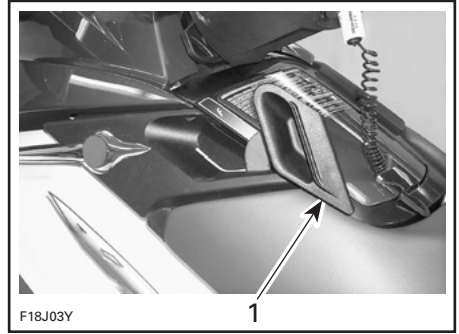

TYPISCH
1. Schakelhendel in achteruit

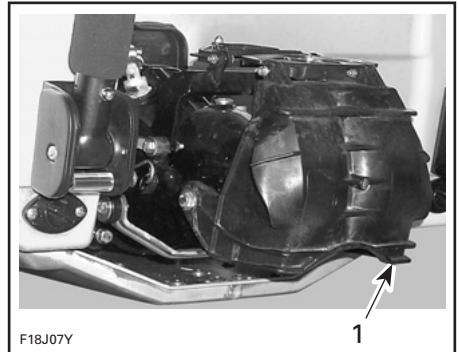

TYPISCH
1. Achteruitvaarklep naar beneden

OPMERKING: Om zo efficiënt en nauwkeurig mogelijk achteruit te varen, verhoogt u het motortoerental tot net boven stationair. Een te hoog toerental veroorzaakt waterturbulentie en heeft een negatief effect op het achteruit varen.

Bij het achteruit varen moet u het stuur in dezelfde richting draaien als die waarin u de achterkant van de waterscooter wilt bewegen.

Om de achterkant van de waterscooter bijvoorbeeld naar links te sturen, draait u het stuur naar links.

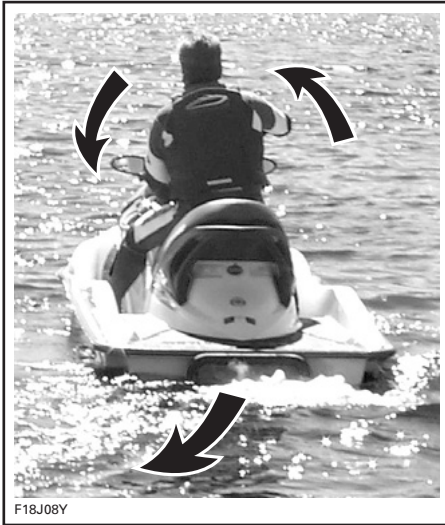

F18J08Y

TYPISCH

De VTS (Variable Trim System) gebruiken

Model RXP-X

Het variabele trimsysteem (VTS) wijzigt de hoek van de jetstraalbuis en biedt de bestuurder een snel en efficiënt systeem ter compensatie van lading, stuwkracht, vaarpositie en wateromstandigheden. Als het correct is afgesteld, kan het de besturing vergemakkelijken, het opspringen beperken en de waterscooter in zijn optimale vaarstand plaatsen voor maximale prestaties.

Een bestuurder die de waterscooter voor het eerst gebruikt, moet zich vertrouwd maken met het variabele trimsysteem (VTS) bij verschillende snelheden en wateromstandigheden. Bij het varen op kruissnelheid wordt doorgaans een gemiddelde trimstand toegepast. Ervaring alleen kan u leren welke trimstand is aangewezen in elke situatie. Aangezien lagere snelheden

zijn aanbevolen tijdens de invaarperiode van de waterscooter, vormt dit een uitstekende gelegenheid om vertrouwd te raken met de trimregeling en het effect ervan.

Als de straalbuis naar boven is gericht, duwt de waterstuwing de boeg van de waterscooter omhoog. Deze stand is optimaal voor hoge snelheden.

OPMERKING: De stand van de VTS wordt aangeduid met een balkdiagram in het informatiecentrum.



smo2008-001-022_a

TYPISCH

1. Druk op de pijl omhoog van de VTS-knop
2. Boeg omhoog
3. Straalbuis omhoog
4. VTS-positie

Als de straalbuis naar beneden is gericht, wordt de boeg naar beneden geduwd en kan de waterscooter gemakkelijker draaien. Net als bij iedere andere waterscooter bepalen de snelheid en lichaamshouding en bewegingen van de bestuurder hoe scherp de waterscooter kan draaien. Om het opspringen te beperken of voorkomen wordt de straalbuis naar beneden gericht en de snelheid proportioneel aangepast.

OPMERKING: De stand van de VTS wordt aangeduid met een balkdiagram in het informatiecentrum.

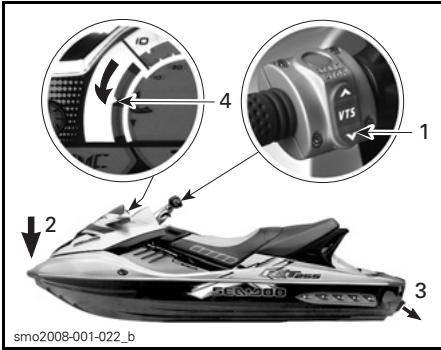

TYPISCH

1. Druk op de pijl omlaag van de VTS-knop
2. Boeg omlaag
3. Straalbuis omlaag
4. VTS-positie

Algemene aanbevelingen

Varen met wakeboardrek

Wake model

⚠ WAARSCHUWING

Vaar extra voorzichtig met de waterscooter:

- Voer **NOOIT** agressieve manoeuvres uit zoals een spin-out.
- Spring **NOOIT** over de golven.
- Gebruik uw gezond verstand en matig uw snelheid.

Anders kan het wakeboard loskomen of kunnen er personen afvallen en zich verwonden aan het wakeboard of het rek.

Varen in onstuimig water of bij slechte zichtbaarheid

Vermijd varen in zulke omstandigheden. Is dit onvermijdelijk, wees dan extra voorzichtig en vaar met minimale snelheid.

Dwars op golven varen

Matig uw snelheid.

Blijf altijd paraat om bij te sturen en uw evenwicht te behouden.

Als u dwars door een hekgolf vaart, moet u altijd een veilige afstand houden tot de waterscooter voor u.

⚠ WAARSCHUWING

Vertraag voor u door hekgolven vaart. De bestuurder en de passagier(s) dienen zich schrap te zetten en een halfstaande positie in te nemen om de schokken mee op te vangen. Spring niet over golven of hekgolven.

Stoppen/aanmeren

Zodra de gashendel wordt losgelaten vertraagt de waterscooter door de weerstand van het water. De afstand die nodig is om te stoppen hangt af van de grootte van de waterscooter, gewicht, snelheid, toestand van het wateroppervlak, aanwezigheid en richting van wind en stroming.



De bestuurder dient zich vertrouwd te maken met de stopafstand in verschillende omstandigheden.

Laat de gashendel op voldoende afstand van de verwachte aanlegplaats los.

Verlaag de snelheid naar stationair.

Schakel naar vrijloop, achteruit of vooruit, zoals vereist.

⚠ WAARSCHUWING

Wanneer de gashendel wordt losgelaten neemt het stuurvermogen af en wanneer de motor stilligt kunt u helemaal niet meer sturen.

Aanleggen op het strand

MERK OP Het is niet aan te raden om met de waterscooter tot op het strand te varen.

Nader het strand langzaam en schakel de motor uit met de D.E.S.S.-sleutel, voordat het water minder dan 90 cm diep wordt onder het laagste punt van de romp. Trek de waterscooter vervolgens op het strand.

MERK OP De waterscooter in ondieper water besturen kan leiden tot schade aan de impeller of andere onderdelen van de jetpomp.



MERK OP Let op als u de waterscooter op het strand achterlaat. Zorg dat de zijvinnen niet over de grond schuren of de grond raken doordat de waterscooter door de golfslag over en weer schommelt, anders kan dit onderdelen van het O.P.A.S.-systeem beschadigen.

SPECIALE PROCEDURES

Reinigen van de jetpomp-waterinlaat en impeller

⚠ WAARSCHUWING

Blijf uit de buurt van het inlaatrooster terwijl de motor draait. Lang haar, loshangende kledij of riemen van een reddingsvest kunnen in bewegende delen verstrikt raken, wat tot ernstig letsel of verdrinking kan leiden.

Wier, schelpen of afval kunnen in het inlaatrooster, de aandrijfjas en/of impeller verstrikt raken. Een verstopte waterinlaat kan onder meer leiden tot de volgende problemen:

- **Cavitatie:** Het motortoerental is hoog maar de waterscooter beweegt traag door de verminderde stuwkracht, de jetpomp kan beschadigd worden.
- **Oververhitting:** Aangezien de jetpomp de waterstroom voor de koeling van het uitlaatsysteem regelt, zal een verstopte inlaat leiden tot oververhitting van de motor en beschadiging van de interne motoronderdelen.

Een verstopping met wier kan als volgt worden verholpen:

Reiniging in het water

Schommel de waterscooter meermaals heen en weer terwijl u herhaaldelijk kort op de motorstart/stopknop drukt zonder de motor te starten. Meestal kan de verstopping zo worden verholpen. Start de motor en controleer of de waterscooter normaal werkt.

Als het systeem geblokkeerd blijft, haal de waterscooter dan uit het water en verwijder de verstopping manueel.

Als de bovenstaande methode niet werkt, kunt u het volgende proberen:

- Laat de motor draaien maar geef nog geen gas, zet de schakelhendel in achteruit en druk de gashendel meermaals snel na elkaar tot verschillende standen in.
- Herhaal dit indien nodig.

Reiniging op het strand

⚠ WAARSCHUWING

Neem de D.E.S.S.-sleutel altijd uit het contact om onopzettelijk starten van de motor te vermijden voordat u het gebied rond de jetpomp gaat schoonmaken.

Leg een stuk karton of tapijt naast de waterscooter om krassen te voorkomen als u de waterscooter op zijn kant legt om hem te reinigen.

Kantel de waterscooter op een kant om hem te reinigen.



TYPISCH

Maak de waterinlaat schoon. Als het systeem nog verstopt is, doe dan een beroep op een erkende Sea-Doo dealer voor een servicebeurt.

MERK OP Inspecteer het waterinlaatrooster op beschadigingen. Laat het indien nodig repareren door een erkende Sea-Doo dealer.

Gekapseide waterscooter

De waterscooter is zo ontworpen dat hij niet makkelijk omslaat. Twee stabilisatievinnen aan de zijkant van de romp verhogen de stabiliteit van de waterscooter nog. Als hij omslaat, blijft het gekapseisd.

WAARSCHUWING

Probeer de motor niet opnieuw te starten als de waterscooter is gekapseisd. De bestuurder en passagiers moeten altijd een goedgekeurd reddingsvest dragen.

Om de waterscooter terug recht op te draaien moet u ervoor zorgen dat de motor is uitgeschakeld en de D.E.S.S.-sleutel NIET in het contact zit. Grijp vervolgens het inlaatrooster, stap op de bumperrail en gebruik uw gewicht om de waterscooter naar een kant toe te draaien.

OPMERKING: Een etiket links op de achtersteven geeft instructies over hoe u de waterscooter rechtop kunt draaien. Het etiket is ondersteboven aangebracht zodat het leesbaar is als de waterscooter is omgekeerd.

De 4-TEC™ motor is uitgerust met een kantelbeveiligingssysteem (T.O.P.S.™). Als de waterscooter omkantelt, wordt de motor automatisch uitgeschakeld. Daarna gaat er een klep dicht om te voorkomen dat er motorolie terugvloeit naar het inlaatsysteem.

Als de waterscooter terug in de normale vaarstand staat, kan de motor gewoon weer worden gestart.

MERK OP Als de waterscooter langer dan vijf minuten gekapseisd was, mag u de motor niet proberen te starten om te voorkomen dat hij beschadigd wordt door wateropname. Raadpleeg zo snel mogelijk een erkende Sea-Doo dealer.

MERK OP Als de motor niet aanslaat, probeer dan niet meer om hem te starten. Anders kan de motor beschadigd worden. Raadpleeg zo snel mogelijk een erkende Sea-Doo dealer.

Controleer zo snel mogelijk of er water in het ruim staat. Laat eventueel water weglopen zodra u terug aan land bent.

Ondergedompelde waterscooter

Om de schade aan de motor te beperken, moet u zo snel mogelijk de volgende procedure uitvoeren.

Laat het water uit het ruim weglopen.

Als hij in zout water heeft gelegen, spuit u het ruim en alle onderdelen met behulp van een tuinslang schoon met zoet water om het corroderende effect van het zout te stoppen.

MERK OP Probeer de motor nooit te starten. Water in het inlaatspruitstuk zou naar de motor vloeien en ernstige schade aan de motor kunnen veroorzaken.

Breng de waterscooter zo snel mogelijk naar een erkende Sea-Doo dealer voor een servicebeurt.

MERK OP Hoe langer u wacht om de motor te laten nakijken, hoe groter de schade aan de motor.

Ondergelopen motor

MERK OP Probeer de motor nooit te starten. Water in het inlaatspruitstuk zou naar de motor vloeien en ernstige schade aan de motor kunnen veroorzaken.

Breng de waterscooter zo snel mogelijk naar een erkende Sea-Doo dealer voor een servicebeurt.

MERK OP Hoe langer u wacht om de motor te laten nakijken, hoe groter de schade aan de motor. Als u de motor niet laat nakijken zoals het hoort kan de motor ernstige schade oplopen.

De waterscooter slepen in het water

Om een Sea-Doo waterscooter te slepen in het water dient u bijzondere veiligheidsmaatregelen te nemen.

De aanbevolen maximale sleepsnelheid bedraagt 24 km/h.

Wanneer u de waterscooter in het water sleept, dient u de watertoevoerslang van het uitlaatspruitstuk naar de knalpot af te klemmen met een grote slangklem (Stuknr. 529 032 500).

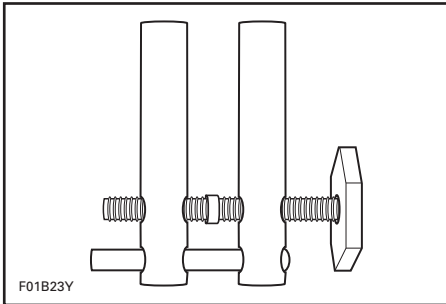

Zo voorkomt u dat het uitlaatsysteem volloopt, wat zou kunnen leiden tot water in de motor. Wanneer de motor niet draait valt de uitlaatdruk weg die het water normaal uit de uitlaat naar buiten voert.

MERK OP Als u deze instructies niet naleeft kan de motor schade oplopen. Blijf als u een stilgevalven vaartuig in het water moet slepen en geen slangklem bij de hand hebt ruim onder de maximale sleepsnelheid van 24 km/h.

OPMERKING: Een rode band aan de watertoevoerslang duidt aan welke slang u moet afklemmen.

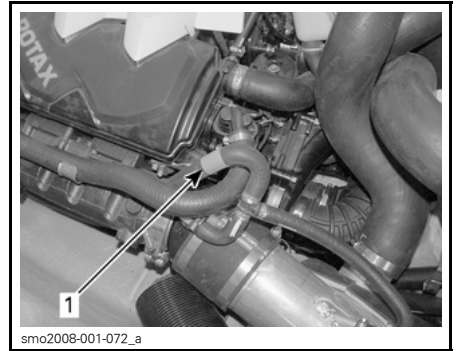

TYPISCH

1. Toevoerslang met rode tape

MERK OP Wanneer u klaar bent met het slepen van de waterscooter moet u de slangklem weer verwijderen voordat u hem gebruikt. Als u dat niet doet kan de motor schade oplopen.

ONDERHOUDS- INFORMATIE

ONDERHOUDSSCHEMA

Het onderhoud is zeer belangrijk om uw waterscooter in een veilig functionerende toestand te houden. De eigenaar is verantwoordelijk voor een behoorlijk onderhoud.

WAARSCHUWING

Als de waterscooter niet behoorlijk volgens het onderhoudsprogramma en de onderhoudsprocedures wordt onderhouden kan dat varen onveilig maken.

Het schema moet worden aangepast aan de gebruiksomstandigheden en de toepassing. Bij intensief gebruik van de waterscooter zullen de inspectie- en onderhoudstaken vaker nodig zijn.

Ook als u het onderhoudsschema volgt moet u steeds de inspectie voor het vertrek uitvoeren.

| A: Afregelen C: Reinigen I: Inspecteren L: Smeren R: Vervangen O: Bestuurder D: Dealer | EERSTE 10 UUR | | | | | | | UIT TE VOEREN DOOR OPMERKING: |
|--|---------------------|--|---|-------------|---|--|-----|--|
| | 25 UUR OF 3 MAANDEN | | | | | | | |
| | 50 UUR OF 6 MAANDEN | | | | | | | |
| | 100 UUR OF 1 JAAR | | | | | | | |
| | 200 UUR OF 2 JAAR | | | | | | | |
| | UIT TE VOEREN DOOR | | | | | | | |
| ONDERDEEL/TAAK | | | | | | | | OPMERKING: |
| MOTOR | | | | | | | | |
| Motorolie en filter | R | | | R | | | D | |
| Rubber houders | I | | | I | | | D | |
| Anticorrosiebehandeling | | | L | | | | O | |
| UITLAATSYSTEEM | | | | | | | | |
| Uitlaatsysteem ⁽²⁾ | I | | | I, C (3) | | | D/O | (1) Zie OPMERKING 1 onderaan de onderhoudskaart. (2) Inclusief intercooler bij modellen met compressor. (3) Dagelijks spoelen bij gebruik in zout of vuil water. |
| Compressorkoppeling | R (1) | | | | | | D | |
| KOELSYSTEEM | | | | | | | | |
| Slang en bevestigingsonderdelen | I | | | | | | D | — |
| Koelvloeistof | I | | | | R | | D | |
| BRANDSTOFSYSTEEM | | | | | | | | |
| Gaskabel | I | | | I (4) | | | D | (4) Te vervangen voor het opbergen of na 100 uur gebruik, afhankelijk van wat zich het eerst voordoet. (5) Zie OPMERKING 2 onderaan de onderhoudskaart. |
| Toestand van vuldop, vulmond, brandstoftank, riemen brandstoftank, brandstofleidingen en aansluitingen | I | | | I | | | D | |
| Lektest brandstofsysteem | I | | | I | | | D | |
| Gasklephuis | I | | | L (5) | | | D/O | |
| Riemen brandstoftank | I | | | I | | | D | |
| LUCHTINLAATSYSTEEM | | | | | | | | |
| Luchtinlaatdemper | I | | | I | | | D | — |
| MOTORBEHEERSSYSTEEM (EMS) | | | | | | | | |
| EMS-sensoren | I | | | I | | | D | — |
| EMS storingscode | I | | | I | | | D | |

| A: Afregelen C: Reinigen I: Inspecteren L: Smeren R: Vervangen O: Bestuurder D: Dealer | EERSTE 10 UUR | | | | | | | UIT TE VOEREN DOOR OPMERKING: |
|--|---------------------|--|--|------------------|---|---|---|--------------------------------------|
| | 25 UUR OF 3 MAANDEN | | | | | | | |
| | 50 UUR OF 6 MAANDEN | | | | | | | |
| | 100 UUR OF 1 JAAR | | | | | | | |
| | 200 UUR OF 2 JAAR | | | | | | | |
| | ONDERDEEL/TAAK | | | | | | | |
| ELEKTRISCH SYSTEEM | | | | | | | | |
| Bougies | I | | | I | R | D | | — |
| Ontstekingsspoelen | | | | I, L | | D | | |
| Elektrische aansluitingen en bevestiging (ontstekingsstelsel, startstelsel, brandstofinjectoren enz.) | I | | | I | | D | (6) Controleer het peil en vul waar nodig elektrolyt bij. | |
| D.E.S.S.-sleutel/contact | I | | | I | | D | | |
| Bewakingspieptoon | I | | | I | | D | | |
| Accu en bevestigingsonderdelen ⁽⁶⁾ | I | | | I | | D | | |
| STUURSYSTEEM | | | | | | | | |
| Stuurkabel en aansluitingen | I | | | I | | D | — | |
| Bussen stuurstraalbuis | I | | | I | | D | | |
| Off-power assisted sturing (O.P.A.S.) | I | | | I | | D | | |
| AANDRIJFSYSTEEM | | | | | | | | |
| Koolring en rubberen manchet (aandrijf-as) | I | | | I | | D | (7) Maandelijks inspecteren (vaker bij gebruik in zout water) en vervangen indien nodig. (4) Te vervangen voor het opbergen of na 100 uur gebruik, afhankelijk van wat zich het eerst voordoet. | |
| Manchet impeller | I | | | I | | D | | |
| Pakking impeller-as, manchet en O-ring | | | | I ⁽⁴⁾ | | D | | |
| Aandrijf-as/impellerbeschermers | | | | I, L | | D | | |
| Opofferingsanode (indien geïnstalleerd) | (7) | | | | | D | | |
| Achteruitvaarsysteem/kabel en verbindingen | I | | | I | | D | | |
| VTS (Variabel trimstelsel), (indien geïnstalleerd) | I | | | I | | D | | |
| Speling van impeller en impellerslijtring | I | | | I | | D | | |

| | | | | | | | |
|--|----------------------------|--|--|---|--|---|-------------------|
| A: Afregelen C: Reinigen I: Inspecteren L: Smeren R: Vervangen O: Bestuurder D: Dealer | EERSTE 10 UUR | | | | | | OPMERKING: |
| | 25 UUR OF 3 MAANDEN | | | | | | |
| | 50 UUR OF 6 MAANDEN | | | | | | |
| | 100 UUR OF 1 JAAR | | | | | | |
| | 200 UUR OF 2 JAAR | | | | | | |
| | UIT TE VOEREN DOOR | | | | | | |
| ONDERDEEL/TAAK | | | | | | | |
| ROMP EN CARROSSERIE | | | | | | | |
| Romp | I | | | I | | 0 | — |
| Ski-/wakeboardpaal en bevestigingsonderdelen | I | | | | | 0 | |
| Rijplaat en waterinlaatrooster | I | | | I | | 0 | |

OPMERKING 1: De compressorkoppeling dient te worden vervangen als de melding MAINTENANCE SUPERCHARGER (ONDERHOUD COMPRESSOR NOODZAKELIJK) in het informatiecentrum verschijnt, om de 100 bedrijfsuren of vaker, naargelang de vaarstijl (snelheid, motortoerental, omstandigheden op het water). Dat wordt bepaald door het motorbeheersysteem. Laat de compressorkoppeling binnen de 5 uur na het verschijnen van de melding vervangen door een erkende Sea-Doo dealer. De herinnering voor het onderhoud van de compressor moet met B.U.D.S. worden gereset, zodat de uurteller voor het compressoronderhoud wordt gereset, zelfs als het onderhoud werd uitgevoerd voordat de herinnering in het informatiecentrum verscheen.

OPMERKING 2: Bij gebruik in zout water wordt aanbevolen het gasklephuis om de 10 uur gebruik te smeren. Als u de smering niet uitvoert kan het gasklephuis schade oplopen.

10-UURS INSPECTIE

We raden u aan de waterscooter na de eerste 10 uur varen te laten nakijken door een erkende dealer voor Sea-Doo waterscooters. Het eerste onderhoud is erg belangrijk en mag niet worden verwaarloosd.

OPMERKING: De 10-uurs inspectie gebeurt op kosten van de eigenaar van de waterscooter.

We raden u aan deze inspectiekaart te laten ondertekenen door een erkende dealer voor Sea-Doo waterscooters.

Datum van 10-uurs inspectie

Handtekening erkende dealer

Naam dealer

ONDERHOUDSPROCEDURES

Dit hoofdstuk bevat aanwijzingen voor de elementaire onderhoudsprocedures. Als u over de nodige mechanische deskundigheid en de vereiste hulpmiddelen beschikt, kunt u deze procedures uitvoeren. Neem anders contact op met uw erkende dealer voor Sea-Doo waterscooters.

WAARSCHUWING

Schakel de motor uit en volg deze onderhoudsprocedures voor onderhoudswerkzaamheden. Als u de onderhoudsprocedures niet precies opvolgt, kunt u letsel oplopen door hete of bewegende onderdelen, elektriciteit, chemicaliën of andere gevaren.

WAARSCHUWING

Als borginrichtingen dienen te worden verwijderd (bv. borgpennen, zelfborgende bevestigingen enz.), moet u deze altijd door nieuwe vervangen.

MERK OP Laat nooit enig voorwerp, lap, werktuig e.d. in het motorcompartiment of het ruim achter.

Motorolie

Aanbevolen motorolie

Gebruik een synthetisch XPS-OLIE-MENGSEL (VAN ZOMERKwaliteit) (STUKNR. 293 600 121).

130 en 155 motoren

Als geen XPS-motorolie beschikbaar is, gebruik dan een 5W40 of 10W40 motorolie die voldoet aan de vereisten van de API-classificatie SM, SL of SJ. Controleer altijd of het API-label op de oliebus minstens één van deze normen bevat.

255-motoren met compressor

Als de aanbevolen XPS™-motorolie niet beschikbaar is, gebruik dan een 10W40 minerale motorolie die compatibel is met natte koppelingen.

OPMERKING: De XPS-motorolie werd uitvoerig getest en bevat geen additieven die de werking van de compressorkoppeling in het gedrang kunnen brengen.

MERK OP Gebruik NOOIT synthetische olie. Die kan de goede werking van de compressorkoppeling belemmeren. Voeg geen additieven aan de aanbevolen olie toe. Houd er rekening mee dat minerale oliesoorten die niet door BRP zijn aanbevolen ook additieven kunnen bevatten (wrijvingsverlagende middelen) die ongewenst doorslippen van de compressor en vroegtijdige slijtage kunnen veroorzaken. Om die reden zijn synthetische XPS-oliemengsels van zomerkwaliteit of door BRP goedgekeurde equivalenten de enige aanbevolen soorten olie. Bij gebruik van niet door BRP aanbevolen olie vervalt de beperkte garantie van BRP.

Motoroliepeil

MERK OP Controleer het peil regelmatig en vul bij indien nodig. Nooit te veel bijvullen. Een te hoog oliepeil kan ernstige schade aan de motor aanrichten.

! **LET OP** Sommige onderdelen in het motorcompartiment kunnen erg heet zijn. Rechtstreekse aanraking kan tot brandwonden leiden.

Het oliepeil kan worden gecontroleerd met de waterscooter in of uit het water.

Met de waterscooter uit het water

MERK OP De waterscooter moet horizontaal staan.

⚠ WAARSCHUWING

Als de motor uit het water draait, kan de warmtewisselaar in de rijplaat erg heet worden. Vermijd elke aanraking met de rijplaat om brandwonden te voorkomen.

1. Zet de dissel omhoog en blokkeer deze zodra de bumperrail horizontaal staat.
2. Koppel een tuinslang aan de spoelkoppeling aan. Volg de werkwijze in *SPOELEN* in het hoofdstuk *ONDERHOUD NA GEBRUIK*.

MERK OP Laat de motor nooit draaien zonder het uitlaatsysteem van water te voorzien. Gebrek aan koeling kan het uitlaatsysteem zwaar beschadigen.

MERK OP Laat de motor nooit langer dan 2 minuten draaien. De pakking van de aandrijflijn wordt niet gekoeld wanneer de waterscooter uit het water is.

3. Open de zitting.
4. Laat de motor reeds in de normale gebruikstoestand **30 seconden lang stationair** draaien en leg de motor dan stil.
5. Wacht minstens 30 seconden, trek de peilstok eruit en veeg hem proper.

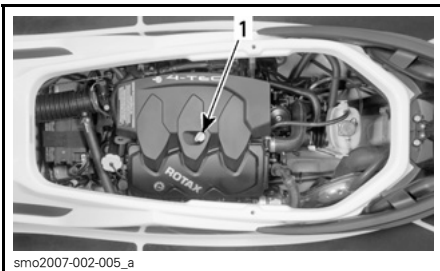

MODELLEN MET MOTORKAP

1. *Oliepeilstok*

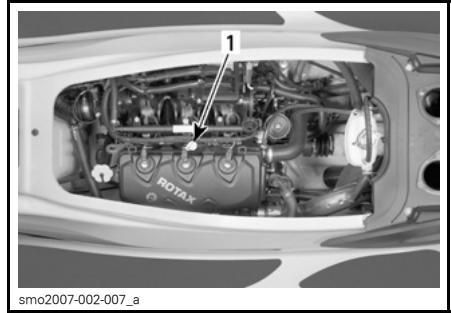

MODELLEN ZONDER MOTORKAP

1. *Oliepeilstok*

6. Plaats de peilstok terug en duw hem helemaal naar binnen.
7. Verwijder de peilstok opnieuw en lees het oliepeil af. Dat moet tussen de merktekens **MAX** en **TOEVOEGEN** liggen.

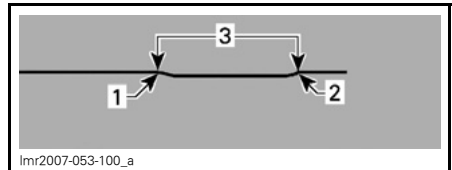

1. *Max.*
2. *Toevoegen*
3. *Bedrijfsbereik*

8. Vul olie toe tot het peil tussen de merktekens ligt.

Olie toevoegen:

- Schroef de oliedop los.
- Plaats een trechter in de opening.
- Vul de olietank bij tot het juiste niveau.

OPMERKING: Nooit te veel bijvullen.

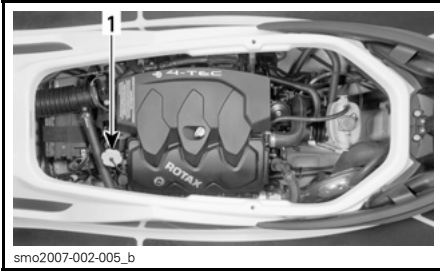

smo2007-002-005_b

MODELLEN MET MOTORKAP

1. Olievuldop

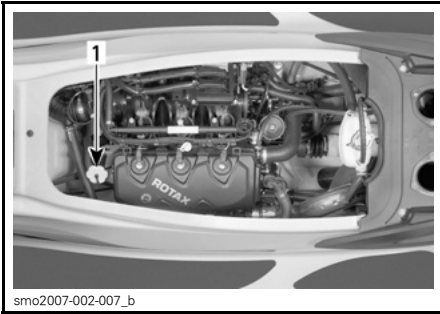

smo2007-002-007_b

MODELLEN ZONDER MOTORKAP

1. Olievuldop

OPMERKING: Telkens wanneer er olie in de motor wordt bijgevuld, moet de volledige, in dit hoofdstuk beschreven procedure opnieuw worden uitgevoerd. Anders krijgt u een foutieve meting van het oliepeil.

9. Breng de olie­vuldop en de peilstok opnieuw correct aan.

Motorolie wisselen en oliefilter vervangen

De oliewissel en vervanging van de filter moeten door een erkende Sea-Doo dealer gebeuren.

Motorkoelvloeistof

Aanbevolen motorkoelvloeistof

Gebruik altijd ethyleenglycol-antivries met anticorrosiemiddel die speciaal is samengesteld voor aluminium motoren met interne verbranding.

OPMERKING: Indien beschikbaar kunt u het best biologisch afbreekbaar antivriesmiddel gebruiken, dat geschikt is voor aluminium interne verbrandingsmotoren. Zo draagt u bij tot de bescherming van het milieu.

Het koelsysteem moet worden gevuld met water en een antivriesmiddel (50 % gedemineraliseerd water, 50 % antivries).

BRP verkoopt voorgemengde koelvloeistof met vorstbescherming tot -37°C (Stuknr. 293 600 038).

OPMERKING: Wanneer u een mengsel van 40 % antivries met 60 % gedemineraliseerd water gebruikt, neemt het koelrendement toe bij gebruik van de waterscooter in bijzonder warm weer en/of warm water.

Om kwaliteitsverlies van het antivriesmiddel te voorkomen moet u altijd hetzelfde merk gebruiken. Meng nooit verschillende merken, tenzij u het koelsysteem volledig spoelt en hervult. Raadpleeg een erkende Sea-Doo dealer.

Motorkoelvloeistofpeil

⚠ WAARSCHUWING
 Controleer het koelmiddelpeil wanneer de motor koud is. Voeg nooit koelmiddel toe aan het koelsysteem terwijl de motor heet is.

⚠ WAARSCHUWING
 Sommige onderdelen in het motorcompartiment kunnen erg heet zijn. Rechtstreekse aanraking kan tot brandwonden leiden.

Verwijder de zitjes om de expansietank van het koelsysteem te bereiken.

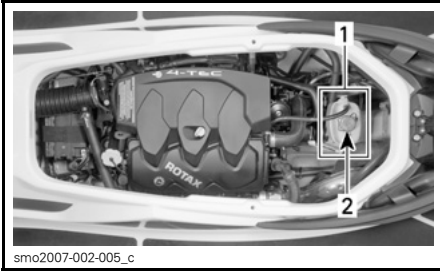

TYPISCH

1. Expansietank
2. Dop

Wanneer de waterscooter op een vlak oppervlak staat moet het vloeistofpeil tussen de MIN.- en MAX.-merktekens van het koelmiddelreservoir staan bij een koude motor.

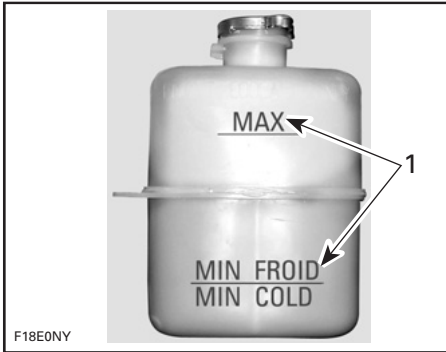

1. Peil tussen twee merktekens bij koude motor

OPMERKING: De waterscooter ligt horizontaal wanneer hij zich in het water bevindt. Op een aanhangwagen moet u de dissel omhoog zetten en blokkeren wanneer de bumperrail horizontaal is.

Voeg koelmiddel/gedemineraliseerd water toe tot het peil tussen de merktekens ligt. Gebruik een trechter om niet te morsen. Nooit te veel bijvullen.

OPMERKING: Gebruik een mengsel van 50 % antivries en 50 % gedemineraliseerd water. U kunt een voorgemengde antivries/water-oplossing (Stuknr. 293 600 038) kopen bij uw erkende Sea-Doo dealer.

OPMERKING: Wanneer u een mengsel van 40 % antivries met 60 % gedemineraliseerd water gebruikt, neemt het koelrendement toe bij gebruik van de waterscooter in bijzonder warm weer en/of warm water.

Sluit de vuldop weer stevig en breng het zittingverlengstuk terug aan.

OPMERKING: Als u vaak koelvloeistof aan uw koelsysteem moet toevoegen, wijst dit op lekkage of motorproblemen. Raadpleeg een erkende Sea-Doo dealer.

Motorkoelvloeistof vervangen

De koelvloeistofwissel moet door een erkende Sea-Doo dealer gebeuren.

Bougies

Bougie verwijderen

1. Open de zitting.
2. Verwijder de motorkap (waar van toepassing op uw model).
3. Koppel de ingangsstekker van de ontstekingsspoel los.
4. Verwijder de ontstekingsspoel. Zie **ONTSTEKINGSSPOEL VERWIJDEREN**.

⚠ WAARSCHUWING

Verwijder nooit een ontstekingsspoel van een bougie zonder ze eerst los te koppelen van de kabelboom. In het ruim kunnen brandbare dampen aanwezig zijn. Als het veiligheidskoord in het D.E.S.S.-contact wordt gestoken, kan op het uiteinde van de bougie een vonk ontstaan met gevaar op een explosie.

5. Neem de torsiespanning die op de bougie inwerkt weg met een bougiesleutel.

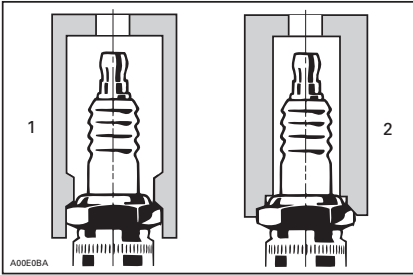

1. Goedgekeurde sleutel
2. Ongeschikte sleutel

6. Maak de bougie en cilinderkop met perslucht schoon.
7. Draai de bougie los en neem de bougie met de ontstekingsspoel uit de bougie-opening.

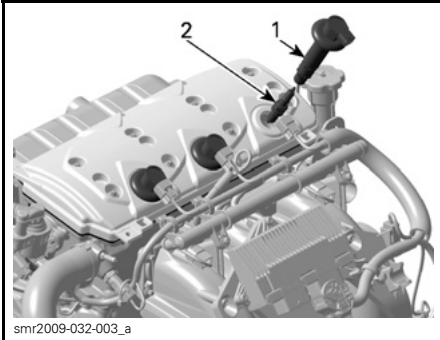

1. Ontstekingsspoel
2. Bougie

Bougie plaatsen

Controleer voor de installatie of de contactoppervlakken van de cilinderkop en bougie niet vuil zijn.

1. Stel de elektrodespleet met behulp van een draadvoelermaat in volgens de onderstaande tabel.

| MOTOR | BOUGIE | TORSIE | SPLEET mm |
|-------|------------|---------------------------------------|-----------|
| 1503 | NGK DCPR8E | Handvast + kwartdraai met een sleutel | 0,75 |

2. Breng smeermiddel tegen het vastvreten aan over de bougieschroefdraden.
3. Schroef de bougies met de hand in de cilinderkop. Draai de bougie met een goedgekeurde bougiesleutel vervolgens een extra kwartdraai rechtsom.

Plaats de ontstekingsspoel. Zie **ONTSTEKINGSSPOEL PLAATSEN**.

Werk de plaatsingsprocedure af in de omgekeerde volgorde als die voor de verwijdering.

Ontstekingspoelen

Ontstekingsspoel verwijderen

1. Open de zitting.
2. Verwijder de motorkap (waar van toepassing op uw model).

Koppel de aansluiting van de ontstekingsspoel los.

MERK OP Verwijder de ontstekingsspoel niet voordat de ingangstekker is losgekoppeld, anders kunnen de draden beschadigd raken. De ontstekingsspoel niet loswrikken met een schroevendraaier want die kan schade veroorzaken.

OPMERKING: U kunt de ontstekingsspoel gemakkelijker verwijderen door deze heen en weer te draaien en uit te trekken.

Verwijder de ontstekingsspoel van de bougie.

Ontstekingsspoel plaatsen

1. Trek de rubberen afdichting naar beneden.

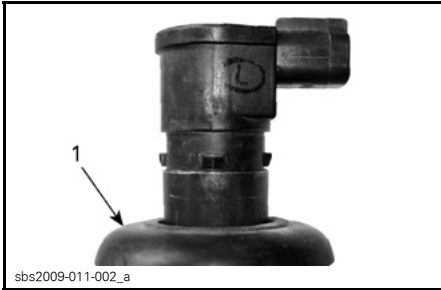

1. Neergetrokken rubberen afdichting

2. Breng DOW CORNING 111 (STUK-NR. 413 707 000) aan op de pakking, zie afbeelding.

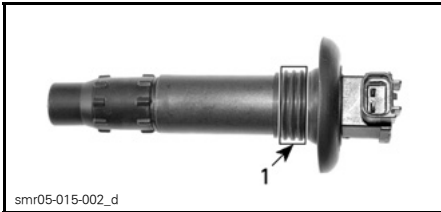

1. Product hier aanbrengen

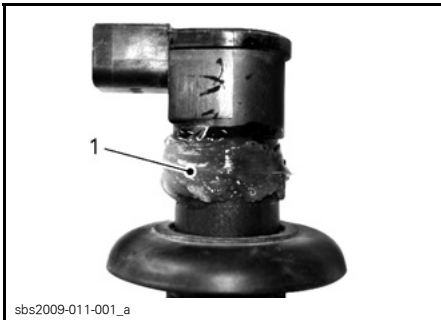

1. Product hier aanbrengen

3. Trek de rubberen afdichting terug over de pakking. Let daarbij op dat de tabs op de ontstekingsspoel en de gleuven in de afdichting onderling goed aansluiten.
4. Breng rondom de bovenkant van de afdichting vet aan voor de waterdichtheid, zie afbeelding. Veeg overtollig vet weg.

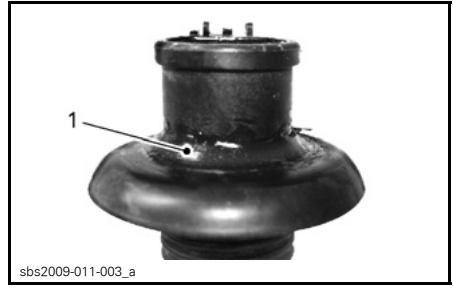

1. Correct gevormd productrestant

5. Duw de ontstekingsspoel naar beneden zodat deze goed vastzit op de punt van de bougie.

OPMERKING: Controleer of de pakking goed aansluit tegen het bovenste oppervlak van de motor.

OPMERKING: Controleer of de pakking goed aansluit tegen het bovenste oppervlak van de motor.

6. Sluit de ontstekingsspoelen weer aan.
7. Om de motorkap te sluiten drukt u ze naar beneden tot ze vastklikt.
8. Wis overtollig water van de motor.
9. Koppel de tuinslang los.

OPMERKING: Het verdient aanbeveling de motorkleppen te smeren met XPS-smeermiddel. Neem contact op met uw erkende Sea-Doo dealer.

Uitlaatsysteem

Spoelen uitlaatsysteem

Het uitlaatsysteem en de intercooler (modellen met compressor) spoelen met zuiver zoet water is noodzakelijk om de corroderende effecten van zout of andere chemicaliën in het water te neutraliseren. Het helpt ook om zand, zout, schelpen of andere vuildeeltjes te verwijderen uit koelmantels en/of slangen.

Voer een spoeling uit als u de waterscooter niet meer wilt gebruiken dezelfde dag of wanneer u de waterscooter voor langere tijd wilt opbergen.

⚠ WAARSCHUWING

Voer dit uit in een goed geventileerde ruimte.

Ga als volgt te werk:

Reinig de jetpomp door water in zijn inlaat en uitlaat te spuiten en breng daarna een laagje XPS-smeermiddel of een gelijkwaardig smeermiddel aan.

⚠ WAARSCHUWING

Als de motor draait terwijl de waterscooter uit het water is, kan de warmtewisselaar in de rijplaat erg heet worden. Vermijd elke aanraking van de rijplaat om brandwonden te voorkomen.

Sluit een tuinslang aan op de koppeling die zich aan de achterzijde van de waterscooter op de jetpomp-support bevindt. Open de waterkraan nog niet.

OPMERKING: U kunt een optionele snelkoppeling-adapter gebruiken (Stuknr. 295 500 473). U hebt geen slangklem nodig om de motor te spoelen.

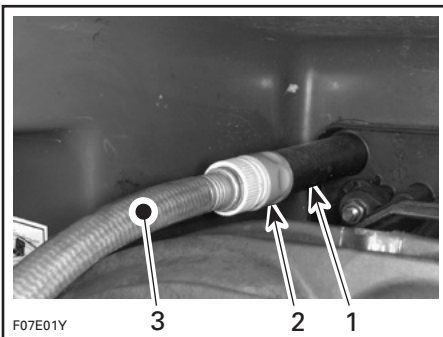
**TYPISCH**

1. Slangadapter
2. Snelkoppeling-adapter (optie, niet verplicht)
3. Tuinslang

Om te spoelen start u de motor en opent onmiddellijk de waterkraan.

⚠ LET OP Sommige onderdelen in het motorcompartiment kunnen erg heet zijn. Rechtstreekse aanraking kan tot brandwonden leiden. Raak geen elektrische onderdelen of delen van de jetpomp aan als de motor draait.

MERK OP Spoel nooit een hete motor. Start de motor altijd voordat u de waterkraan opent. Open de waterkraan onmiddellijk nadat u de motor hebt gestart om oververhitting te voorkomen.

Laat de motor ongeveer 20 seconden snel stationair draaien tussen 4.000 - 5.000 RPM.

MERK OP Laat de motor nooit draaien zonder watertoevoer naar het uitlaatsysteem als de waterscooter uit het water is.

Controleer of er water uit de jetpomp stroomt terwijl u spoelt. Raadpleeg anders een erkende Sea-Doo dealer voor service.

MERK OP Laat de motor nooit langer dan 2 minuten draaien. De pakking van de aandrijflijn wordt niet gekoeld wanneer de waterscooter uit het water is.

Draai de waterkraan dicht en stop de motor.

MERK OP Draai de waterkraan altijd dicht voordat u de motor stopt.

MERK OP Verwijder de snelkoppeling-adapter na het spoelen (indien gebruikt).

Gasklephuis**Smering gasklephuis**

Smeer het gasklephuis met XPS-smeermiddel of een gelijkwaardig smeermiddel.

Doe dit via de voorziene smeerfitting in het motorcompartiment.

Spuut terwijl de motor niet draait minstens 3 tot 5 seconden lang voor een goede smering.

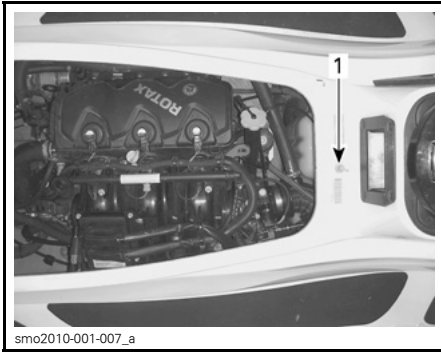

TYPISCH — MODELLEN GTI EN GTI SE
1. Koppeling

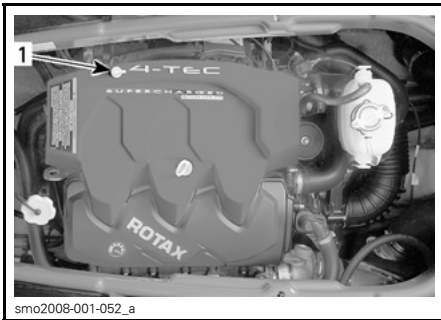

TYPISCH — MODELLEN RXP-X EN WAKE
1. Koppeling

Gaskabel

Inspectie gaskabel

Druk de gashendel of de vingergas in en laat deze los. Hij moet vlot bewegen en zonder aarzeling terugkeren naar zijn beginstand. Er moet een beetje speling zijn wanneer deze wordt losgelaten. Raadpleeg een erkende Sea-Doo dealer indien nodig.

MERK OP Probeer nooit het stationair toerental af te regelen via de beveiligde schroef van het gasklep-huis. Anders brengt u de stabiliteit van het stationair toerental in het gedrang. Bovendien zouden noch de dealer noch de fabrikant in staat zijn om het stationair toerental opnieuw te corrigeren. Het gasklep-huis zou moeten worden vervangen op kosten van de klant. Houd er ook rekening mee dat dit het motoremissieniveau zou kunnen wijzigen, waardoor de motor misschien niet meer zou voldoen aan de normen van EPA/CARB.

⚠ WAARSCHUWING

Verander niets aan de afregeling of het verloop van de gaskabel.

⚠ WAARSCHUWING

Als de gashendel of de vingergas niet automatisch terugkeert, mag u de waterscooter niet gebruiken en moet u contact opnemen met een erkende Sea-Doo dealer.

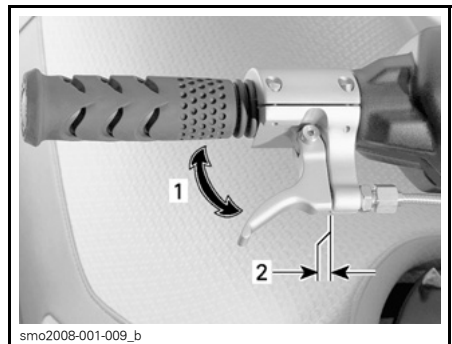

RXP-X

1. Moet vlot bewegen
2. Hier moet een kleine speling aanwezig zijn

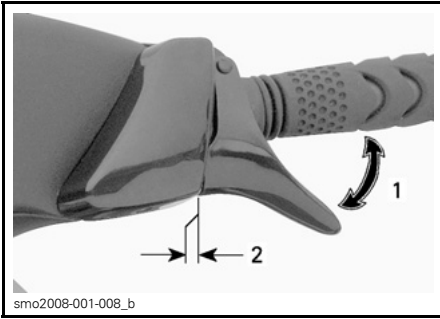

MODELLEN GTI, GTI SE EN WAKE

1. Moet vlot bewegen
2. Hier moet een kleine speling aanwezig zijn

Smering gaskabel

Smeer de gaskabel met XPS-smeermiddel of een gelijkwaardig smeermiddel.

Rijplaat en waterinlaatrooster

Inspectie van rijplaat en waterinlaatrooster

Inspecteer de rijplaat en het waterinlaatrooster van de jetpomp op beschadigingen. Laat beschadigde onderdelen repareren of vervangen door een erkende Sea-Doo dealer.

⚠ WAARSCHUWING

De D.E.S.S.-sleutel moet altijd uit het contact worden genomen voor de inspectie van het inlaatrooster.

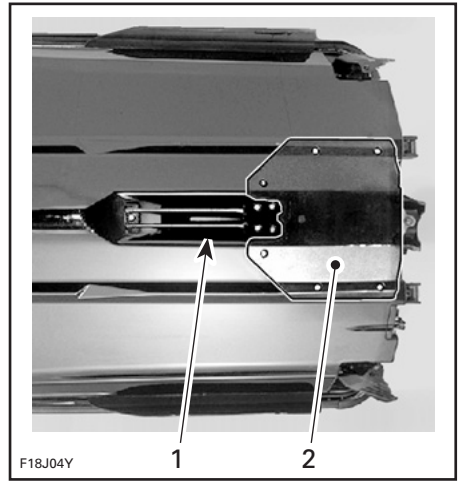

TYPISCH — TE INSPECTEREN PLAATSEN

1. Waterinlaat
2. Rijplaat

Ski-/wakeboardpaal (Wake)

Inspectie ski-/wakeboardpaal

Controleer de werking van de ski-/wakeboardpaal. Ga na of hij gemakkelijk in- en uitschuift. Controleer of het vergrendelingsmechanisme werkt. Controleer de bevestigingsonderdelen. Gebruik de ski-/wakeboardpaal niet wanneer u een defect vaststelt. Laat deze repareren door een erkende Sea-Doo dealer.

Ski-/wakeboardpaal

Maak de ski-/wakeboardpaal schoon en breng een dunne laag SUPER LUBE VET (STUKNR. 293 550 030) aan.

Smeer de paal over zijn gehele lengte.

Schuif hem meermaals in en uit om het smeermiddel te verdelen.

Zekeringen

Verwijdering/Inspectie zekeringen

Controleer de zekeringen in geval van een elektrische storing. Vervang een defecte zekering altijd door een zekering met dezelfde capaciteit.

Met de zekeringverwijderaar/aanbrenger die in de zekeringdoos zit, kunt u de zekering gemakkelijk verwijderen.

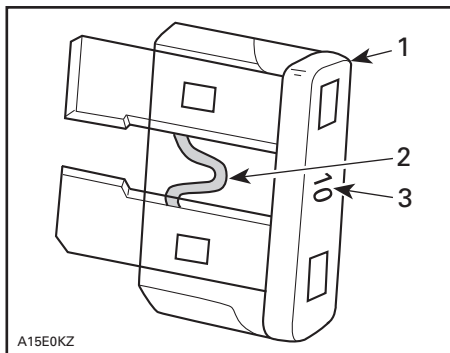

1. Zekering
2. Nakijken op gesmolten delen
3. Amperage

WAARSCHUWING

Gebruik geen zekering met een hogere capaciteit, om ernstige schade te vermijden. Wanneer een zekering is doorgebrand moet de oorzaak van de storing worden opgezocht en gecorrigeerd alvorens te herstarten. Raadpleeg een erkende Sea-Doo dealer voor een servicebeurt.

Locatie/omschrijving van de zekeringen

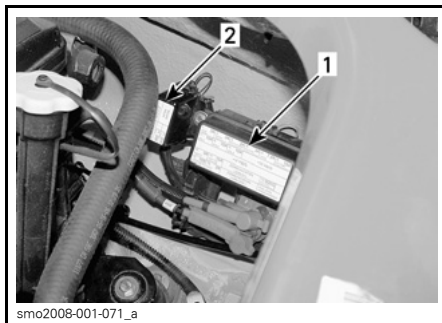

TYPISCH

1. Zekeringdoos
2. Hoofdrelais zekeringdoos

Om het deksel van de zekeringdoos te verwijderen drukt u de borglipjes samen, houdt ze vast en trekt het deksel van de zekeringdoos open.

| ZEKERING | BESCHRIJVING | LOCATIE |
|--------------|--|-------------------------------------|
| 3 A | Informatiecentrum-meter | Zekeringdoos (motorcompartiment) |
| 3 A | Pieptoon | |
| 3 A | Dieptemeter (indien geïnstalleerd) | |
| 3 A | Brandstofpeil | |
| 7,5 A | VTS (indien geïnstalleerd) | |
| 10 A | Brandstofpomp | |
| 10 A | Cilinder 1, (ontstekingsspoel en injectie) | |
| 10 A | Cilinder 2, (ontstekingsspoel en injectie) | |
| 10 A | Cilinder 3, (ontstekingsspoel en injectie) | |
| 3 A | T.O.P.S. sensor | |
| 15 A | Diagnoseaansluiting | |
| 500 Ω | Brandstofpeil | |
| 10 A | Elektrische starter | |
| 3 A | CAPS | |
| 30 A | Hoofdzekering | |
| 30 A | | |

VERZORGING VAN DE WATERSCOOTER

Haal de waterscooter alle dagen uit het water om aanwas van zeeorganismen te voorkomen.

Onderhoud na gebruik

Spoelen uitlaatsysteem

Het uitlaatsysteem dient dagelijks te worden gespoeld als de waterscooter in zout of vuil water wordt gebruikt.

Raadpleeg de *ONDERHOUDSPROCEDURES*.

OPMERKING: Bij modellen met compressor wordt de intercooler mee gespoeld.

Extra onderhoud voor werking in vuil water of zout water

Als de waterscooter wordt gebruikt in vuil water en vooral in zout water, dient extra zorg te worden besteed aan de bescherming van de waterscooter en onderdelen ervan.

Spoel het ruim van de waterscooter met zuiver zoet water.

Reinig het ruim nooit met een hogedrukreiniger. **GEBRUIK ALLEEN LA-GE DRUK** (zoals van een tuinslang).

Hoge druk kan schade aanrichten aan de elektrische of mechanische systemen.

⚠ LET OP Laat de motor afkoelen voordat u onderhoudstaken uitvoert.

MERK OP Als u de volgende onderhoudstaken niet uitvoert: spoelen van het vaartuig, spoelen en corrosiebehandeling van het uitlaatsysteem wanneer het vaartuig wordt gebruikt in zout water, zal dit leiden tot beschadiging van het vaartuig en onderdelen ervan. Bewaar de waterscooter nooit in direct zonlicht.

Schoonmaken van de waterscooter

Carrosserie en romp

Was de romp en de diversie carrosserieonderdelen af en toe met water en zeep (gebruik enkel milde schoonmaakmiddelen). Verwijder alle zeeorganismen van de motor en/of romp. Breng een niet-schurende was aan, bijvoorbeeld siliconenwas.

MERK OP Maak glasvezel en plastic onderdelen nooit schoon met krachtige schoonmaakmiddelen, ontvetters, verfverduuners, aceton of andere krachtige chemicaliën of schoonmaakmiddelen op basis van petroleum.

Vlekken op de zitting en glasvezel oppervlakken kunt u verwijderen met Knight's Spray-Nine⁺ van Korkay System Ltd of een gelijkaardig middel.

U kunt de matten reinigen met 3M™ Citrus Base Cleaner (spuitbus 24 oz) of een gelijkwaardig middel.

Draag zorg voor het milieu door te voorkomen dat er brandstof, olie of schoonmaakoplossingen in het water terechtkomen.

⚠ WAARSCHUWING

Controleer de borgpen van de zitting(en) regelmatig en span ze eventueel aan. Let erop dat de zitting(en) stevig is (zijn) vergrendeld.

⚠ WAARSCHUWING

Breng op de matten of op de zitting nooit plastic- of vinylbeschermer aan, want die maken het oppervlak glad waardoor de opvarenden van de waterscooter kunnen uitglijden.

BEWARING EN VOORBEREIDING OP HET VAARSEIZOEN

Bergruimte

⚠ WAARSCHUWING

Omdat brandstof en olie ontvlambaar zijn moet u een erkende Sea-Doo dealer laten nakijken of het brandstofsysteem intact is, volgens de aanwijzingen in het inspectieschema.

Laat het vaartuig voor de berging onderhouden door een erkende Sea-Doo dealer. De volgende handelingen kunt u echter zelf uitvoeren met een minimum aan gereedschap.

OPMERKING: Voer de volgende taken uit in dezelfde volgorde als beschreven in dit hoofdstuk.

MERK OP Laat de motor niet draaien tijdens de berging.

Bescherming van het brandstofsysteem

Sea-Doo XPS-brandstofstabilisator (of een gelijkwaardig middel) dient aan de brandstoftank te worden toegevoegd om kwaliteitsverlies van de brandstof en gomvorming in het brandstofsysteem te voorkomen. Volg de gebruiksinstructies van de fabrikant van de stabilisator.

MERK OP Toevoeging van een brandstofstabilisator is bij opslag stellig aangeraden om het brandstofsysteem in goede staat te houden. Brandstofstabilisator moet worden toegevoegd voordat de motor wordt gesmeerd en brandstof wordt bijgetankt, om een goede bescherming van de onderdelen van het brandstofsysteem tegen aanslag te garanderen.

Raadpleeg *TANKEN* voor de juiste tankprocedure.

Smering gaskabel

Smeer de gaskabel met XPS-smeermiddel.

Spoelen uitlaatsysteem

Voer de procedure uit zoals beschreven in *ONDERHOUDSPROCEDURES*.

Vervanging van motorolie en filter

De oliewissel en vervanging van de filter moeten door een erkende Sea-Doo dealer gebeuren.

Bescherming van de intercooler

Model RXP-X

Belangrijk: verwijder water dat eventueel vastzit door condensatie in de intercooler.

Ga als volgt te werk:

1. Verwijder de inlaatslang van het gaslephuis.

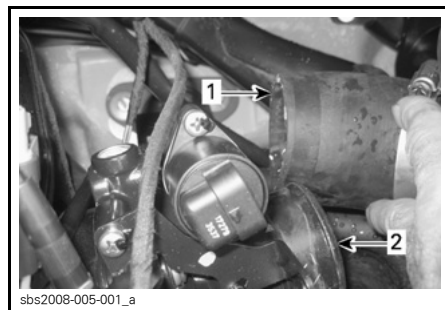

1. Inlaatslag (van de intercooler)
2. Gasklephuis

2. Start de motor en geef meermaals gas tot 4.000 RPM.

OPMERKING: Zorg dat de luchtinlaat geen vreemde voorwerpen opzuigt, want die kunnen zware schade aanrichten aan de motor.



sbs2008-005-002

UIT DE INTERCOOLER VERWIJDERD WATER

3. Leg de motor stil.
4. Smeer de binnen- en buitenkant van het gasklephuis royaal.
5. Veeg alle smeermiddel van de inlaatslang van het gasklephuis.
6. Plaats de inlaatslang op het gasklephuis.

Smering gasklephuis

Smeer het gasklephuis met XPS-smeermiddel of een gelijkwaardig smeermiddel.

Doe dit via de voorziene smeerfitting in het motorcompartiment.

Spuit terwijl de motor **niet** draait minstens 3 tot 5 seconden lang voor een goede smering.

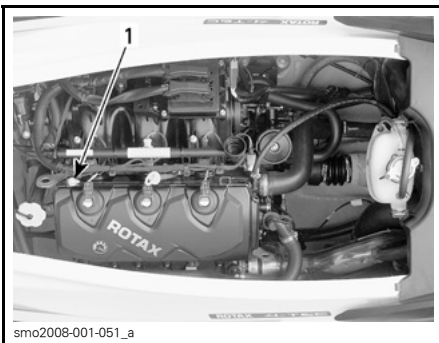

smo2008-001-051_a

MODELLEN ZONDER MOTORKAP

1. Koppeling

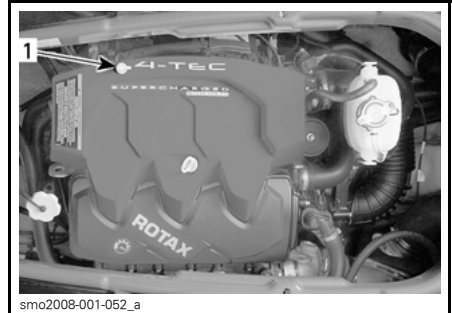

smo2008-001-052_a

MODELLEN MET MOTORKAP

1. Koppeling

Bescherming van het uitlaatsysteem

In gebieden met vrieskoude, moet water dat in het uitlaatsysteem en de intercooler vastzit worden verwijderd.

Spuit via de spoelkoppeling aan de jetpomp-support perslucht (379 kPa) in het systeem tot er geen water meer uit de jetpomp stroomt.

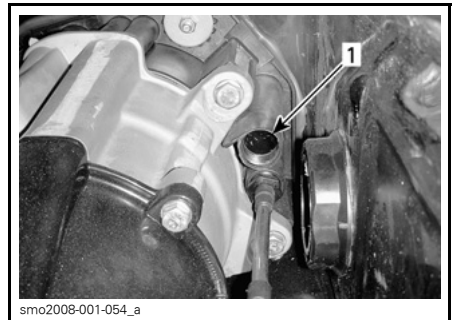

smo2008-001-054_a

1. Spoelkoppeling — locatie kan verschillen

Om het aftappen te vereenvoudigen kan de volgende slang worden gemaakt.

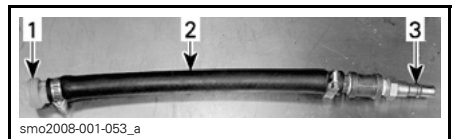

smo2008-001-053_a

TYPISCH

1. Spoelkoppelingadapter
2. Slang 12,7 mm
3. Mannelijke adapter luchtslang

MERK OP Als u het uitlaatsysteem niet leegmaakt kunnen de intercooler (modellen met compressor) en het uitlaatspruitstuk ernstige schade oplopen.

Verwijder speciaal gereedschap.

Interne smering van de motor

Verwijder de motorkap (indien van toepassing).

Verwijder ontstekingsspoelen, zie *ONDERHOUDSPROCEDURES*.

Verwijder bougies, zie *ONDERHOUDSPROCEDURES*.

Spuut XPS-smeermiddel of een gelijkwaardig smeermiddel in de bougiegaten.

Om te voorkomen dat er brandstof wordt ingespoten en om de ontsteking uit te schakelen tijdens het starten van de motor, HOUDT u de gashendel volledig ingedrukt tegen het stuur.

Druk op de start/stopknop om de motor enkele omwentelingen te laten maken. Op die manier wordt de olie over de wanden van de cilinder verdeeld.

Breng smeermiddel tegen het vastvreten aan op de bougieschroefdraad en installeer de bougies opnieuw in de motor. Raadpleeg de *ONDERHOUDSPROCEDURES*.

Plaats ontstekingsspoelen, zie *ONDERHOUDSPROCEDURES*.

Motorkoelvloeistof testen

Als het antivriesmiddel niet werd vervangen, test dan de dichtheid ervan.

De vervanging van het antivriesmiddel en een dichtheitsproef moeten door een erkende Sea-Doo dealer worden uitgevoerd.

OPMERKING: Het antivriesmiddel moet om de 200 uur of 2 jaar worden vervangen om kwaliteitsverlies van het antivriesmiddel te voorkomen.

MERK OP Een ongeschikt antivriesmiddel kan leiden tot bevriezing van de vloeistof in het koelsysteem als de waterscooter wordt bewaard in een ruimte waar de temperatuur het vriespunt bereikt. Hierdoor zou de motor ernstige schade oplopen.

Accu verwijderen en laden

Neem contact op met uw erkende Sea-Doo dealer.

Reiniging van het ruim

Reinig het ruim met heet water en een schoonmaakmiddel of speciaal reinigingsmiddel. Spoel grondig. Licht de voorkant van de waterscooter op om het ruim volledig te laten leeglopen.

Carrosserie en romp schoonmaken

Was de carrosserie met zeepsop (gebruik enkel milde reinigingsproducten). Spoel grondig met zoet water. Verwijder zeeorganismen van de romp.

MERK OP Reinig glasvezel of plastic onderdelen nooit met krachtige schoonmaakmiddelen, ontvetters, verfverdunner, aceton e.d.

Doe voor gelcoatreparaties een beroep op een erkende Sea-Doo dealer. Vervang beschadigde labels/plaatjes.

Anticorrosiebehandeling

Neem het resterende water in het motorcompartiment op.

Spuut XPS-smeermiddel of een gelijkwaardig smeermiddel over de metalen onderdelen in het motorcompartiment.

WAARSCHUWING

Smeer het D.E.S.S.-contact niet.

Smeer de gaskabel met XPS-smeermiddel of een gelijkwaardig smeermiddel.

Carrosserie en romp herstellen

Neem voor eventuele reparaties aan de carrosserie of de romp contact op met uw erkende Sea-Doo dealer. De lak van mechanische onderdelen kunt u bijwerken met BRP spuitlak.

De waterscooter beschermen

Behandel de carrosserie met een scheepswas van goede kwaliteit.

De zitting en het zittingverlengstuk moeten gedeeltelijk open blijven. Dit voorkomt condensatie en mogelijke corrosie in het motorcompartiment.

Als u de waterscooter buiten wilt bewaren, dek deze dan af met een doorzichtig zeil om de plastic onderdelen en lak van de waterscooter te beschermen tegen zonlicht en vuil en om stofophoping te voorkomen.

MERK OP U mag de waterscooter nooit in het water bewaren. Bewaar de waterscooter nooit in direct zonlicht. Bewaar de waterscooter nooit in een plastic zak.

Voorbereiding op het vaarseizoen

Het voorbereidend onderhoud moet worden uitgevoerd volgens het *PERIODIEK ONDERHOUDSSCHEMA*.

Voer alle taken in de kolom "100 UUR OF 1 JAAR" uit.

Sommige werkzaamheden vereisen technische vaardigheden en speciaal gereedschap en moeten worden uitgevoerd door een erkende Sea-Doo dealer.

OPMERKING: Het verdient zeker aanbeveling door de fabrikant voorgeschreven ingrepen en de voorbereiding op het vaarseizoen allemaal tegelijkertijd te laten uitvoeren door een erkende Sea-Doo dealer.

WAARSCHUWING

Voer enkel de procedures uit zoals beschreven in het *PERIODIEK ONDERHOUDSSCHEMA*. Het verdient aanbeveling de andere onderdelen/systemen die niet in deze handleiding worden behandeld regelmatig te laten nakijken door een erkende Sea-Doo dealer. Tenzij anders vermeld, mag de motor niet draaien en moet de D.E.S.S.-sleutel uit het contact worden verwijderd voor alle onderhoudswerken. De componenten in het motorcompartiment kunnen heet zijn. Vervang componenten die niet in goede staat verkeren door originele onderdelen van BRP of een goedgekeurd equivalent.

***Deze pagina is
bewust leeg gelaten***

TECHNISCHE INFORMATIE

IDENTIFICATIE

De hoofdcomponenten van de waterscooter (motor en romp) zijn voorzien van een verschillend serienummer. Soms hebt u deze nummers nodig voor garantiedoeleinden of om de waterscooter op te sporen in geval van diefstal.

Rompidentificatienummer

Het rompidentificatienummer (H.I.N.) bevindt zich op de treeplank aan de achterzijde van de waterscooter.

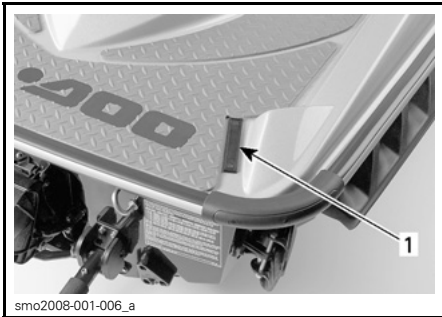

smo2008-001-006_a

TYPISCH

1. Rompidentificatienummer (H.I.N.)

Het bestaat uit 12 cijfers:

| |
|---|
| YDV 12345 L 4 95 |
| Modeljaar |
| Jaar van productie |
| Maand van productie |
| Serienummer (er kan ook een letter als cijfer worden gebruikt) |
| Fabrikant |

Motoridentificatienummer

OPMERKING: In de *SPECIFICATIES* leest u met welke motor elk model is uitgerust.

Het motoridentificatienummer (E.I.N.) bevindt zich aan de voorzijde van de motor.



F18D03Y

TYPISCH

1. Motoridentificatienummer (E.I.N.)

EPA-conformiteitslabel

| | | |
|---|---|--|
| EMISSION CONTROL INFORMATION THIS ENGINE IS CERTIFIED TO OPERATE ON UNLEADED GASOLINE AND CONFORMS TO U.S. EPA & CALIFORNIA EMISSION / EVAP REGULATIONS FOR MARINE SI ENGINES. | | |
| ENGINE FAMILY | <input type="text"/> MOTORFAMILIE | |
| FEL | <input type="text"/> FEL | |
| ENGINE DISPLACEMENT | <input type="text"/> CILINDERINHOUD | |
| EXHAUST EMISSION CONTROL SYSTEM | <input type="text"/> REGELSTELSEL VOOR UITLAATGASSEN | |
| POWER | <input type="text"/> KRACHT | |
| INFORMATIE OVER DE BEPERKING VAN UITLAATGASSEN DEZE MOTOR IS GECERTIFICEERD VOOR GEBRUIK MET LOODVRIJE BENZINE EN VOLDOET AAN DE EMISSIE-NORMEN VOOR MARITIEME SI-MOTOREN VAN DE AMERIKAANSE EPA EN DE VOORSCHRIFTEN IN CALIFORNIE/EVAP VOOR []. | | |
| SEE OPERATOR'S GUIDE FOR MAINTENANCE SPECIFICATIONS DE OUNDERHOUDSPECIFICATIES VINDT U IN DE GEBRUIKERSHANDLEIDING BOMBARDIER RECREATIONAL PRODUCTS INC. <small>219903139</small> | | |

Alle GTI modellen

U ziet het EPA-conformiteitslabel als u het deksel van het opbergvak voor aan opent en op de stuurboordzijde (rechts) van het dek kijkt.

Model RXP-X

U ziet het EPA-conformiteitslabel als u het deksel van het opbergvak voor-
aan opent en op de stuurboordzijde
(rechts) van het dek naar de achterste-
ven toe kijkt.

INFORMATIE OVER DE MOTORUITLAATGASSEN

OPMERKING: Het onderhoud, de reparatie of vervanging van onderdelen van het regelsysteem voor uitlaatgas- sen mag worden uitgevoerd door repara- tiefirma's of -technici die vertrouwd zijn met scheepsmotoren met vonk- ontsteking.

Verantwoordelijkheid van de fabrikant

Vanaf de motoren van modeljaar 1999 moeten fabrikanten van scheepsmo- toren het emissieniveau meten van elke motorvermogensklasse en deze mo- toren laten certificeren door het Ame- rikaanse Environmental Protection Agency (EPA). Bij de fabricage moet elke motor worden voorzien van een emissie-informatielabel, waarop het emissieniveau en de motorspecifica- ties staan.

Verantwoordelijkheid van de dealer

Bij de uitvoering van servicewerken aan Sea-Doo waterscooters van mo- deljaar 1999 of recenter die voorzien zijn van een emissie-informatielabel moeten alle afregelingen voldoen aan de aangeduide fabrieksspecificaties.

Bij de vervanging of reparatie van een onderdeel dat invloed heeft op de emissiewaarden, dient men erop toe te zien dat het emissieniveau aan de voorgeschreven certificatenormen blijft voldoen.

Dealers mogen de motor niet zodanig aanpassen, dat het vermogen veran- dert of de emissiewaarden de vastge- legde fabrieksspecificaties overschrij- den.

Een uitzondering hierop vormen de door de fabrikant voorgeschreven aan- passingen, bijvoorbeeld aanpassingen voor gebruik op grote hoogte.

Verantwoordelijkheid van de eigenaar

De eigenaar/gebruiker dient zijn motor goed te laten onderhouden, opdat de emissiewaarden aan de voorgeschre- ven certificatenormen blijven voldoen.

De eigenaar/gebruiker mag niemand toelaten of opdracht geven om aanpas- singen aan de motor aan te brengen, die het vermogen zouden wijzigen of de emissiewaarden boven de vast- gelegde fabrieksspecificaties zouden doen stijgen.

EPA-emissievoorschriften

Alle Sea-Doo waterscooters van mo- deljaar 1999 of recenter die werden geproduceerd door BRP zijn gecertifi- ceerd door de EPA en voldoen aan de vereisten van de reglementering ter beperking van de luchtvervuiling door nieuwe waterscootermotoren. Deze certificatie is voorwaardelijk voor be- paalde aanpassingen van de fabrieks- normen. Daarom moet de fabrieks- procedure voor het onderhoud van dit product strikt worden gevolgd en moet er, zo veel mogelijk, worden terugge- keerd naar de oorspronkelijke bedoe- ling van het ontwerp.

De hierboven beschreven verantwoor- delijkheden zijn algemeen en vormen geen limitatieve opsomming van alle regels en voorschriften met betrekking tot de door de EPA gestelde eisen aan vaartuigen die uitlaatgassen produce- ren. Meer uitgebreide informatie kunt u verkrijgen bij de volgende instanties:

POST:

U.S. Environmental Protection Agency
Office of Transportation and Air Quality
1200 Pennsylvania Ave. NW
Mail Code 6403J
Washington D.C. 20460

EPA INTERNET-WEBSITE:

<http://www.epa.gov/otaq>

EPA E-MAIL:

otaqpublicweb@epa.gov

SPECIFICATIES

| WATERSCOOTER | | RXP X |
|---------------------------|--------------|---|
| MOTOR | | |
| Type | | Rotax® 1503 4-TEC®. Enkelvoudige bovenliggende nokkenas (SOHC). |
| | | 255 pk |
| Aantal cilinders | | 3 |
| Aantal kleppen | | 12 kleppen (4 per cilinder) met hydraulische lichters (geen afregeling nodig) |
| Cilinderinhoud | | 1.494 cm ³ |
| Inlaatsysteem | Type | Met compressor en intercooler |
| | Gasklephuis | 52 mm |
| Boring | | 100 mm |
| Slag | | 63,4 mm |
| Compressieverhouding | | 8,4:1 |
| Koeling | | Systeem met gesloten circuit |
| ELEKTRISCH SYSTEEM | | |
| Ontsteking | | Digitale inductie |
| Starter | | Elektrisch |
| Accu | | 12 V, 30 A•h. elektrolyttype |
| Bougie | Merk en type | NGK, DCPR8E |
| | Tussenruimte | 0,75 mm |
| AANDRIJVING | | |
| Aandrijfsysteem | | Sea-Doo® direct drive |
| Jetpomp | Type | Axiaalpomp, eentraps. Grote naaf met 10-schoepen stator |
| | Materiaal | Aluminium |
| Impeller | | Roestvrij staal |
| Transmissie | Type | Directe aandrijving, vooruit/neutral/achteruit |
| VTS | Type | Elektrisch |

| WATERSCOOTER | | RXP X |
|--|---|--|
| GEWICHT EN AFMETINGEN | | |
| Lengte | | 307 cm |
| Breedte | | 122 cm |
| Hoogte | | 116 cm |
| Gewicht (droog) | | 351 kg |
| MAXIMUMBELASTING | | |
| Aantal personen | | 2 (zie maximale belading) |
| Bergruimte | | 40,3 L |
| Maximale belading (passagiers + bagage) | | 181 kg |
| VLOEISTOFFEN | | |
| Brandstof | Type | Loodvrij |
| | Minimaal octaangetal | In Noord-Amerika: (87 (RON + MON)/2) |
| | | Buiten Noord-Amerika: 92 RON |
| | Aanbevolen octaangetal voor optimale prestaties | In Noord-Amerika: (91 (RON + MON)/2) |
| | | Buiten Noord-Amerika: 95 RON |
| Inhoud tank | 60 L | |
| Motorolie | Type | Gebruik een synthetisch XPS-olie-mengsel (van zomerkwaliteit). Zie <i>ONDERHOUD</i> voor nadere informatie. |
| | Inhoud | 3 L oliewissel met filter |
| Koelsysteem | Type koelmiddel | Ethyleenglycol 50 %/50 % antivries en gedemineraliseerd water. Koelvloeistof met anticorrosiemiddel voor aluminium interne verbrandingsmotoren |
| | Inhoud | 5,5 L in totaal |

| WATERSCOOTER | | GTI MODEL | | |
|---------------------------|--------------|---|------------|------------|
| | | GTI 130 | GTI SE 130 | GTI SE 155 |
| MOTOR | | | | |
| Type | | Rotax® 1503 4-TEC®. Enkelvoudige bovenliggende nokkenas (SOHC). | | |
| | | 130 pk | 130 pk | 155 pk |
| Aantal cilinders | | 3 | | |
| Aantal kleppen | | 12 kleppen (4 per cilinder) met hydraulische lichters (geen afregeling nodig) | | |
| Cilinderinhoud | | 1.494 cm ³ | | |
| Inlaatsysteem | Type | Met natuurlijke aanzuiging | | |
| | Gasklephuis | 52 mm | | |
| Boring | | 100 mm | | |
| Slag | | 63,4 mm | | |
| Compressieverhouding | | 10,6:1 | | |
| Koeling | | Systeem met gesloten circuit | | |
| ELEKTRISCH SYSTEEM | | | | |
| Ontsteking | | Digitale inductie | | |
| Starter | | Elektrisch | | |
| Accu | | 12 V, 30 A•h. elektrolyttype | | |
| Bougie | Merk en type | NGK, DCPR8E | | |
| | Tussenruimte | 0,75 mm | | |
| AANDRIJVING | | | | |
| Aandrijfsysteem | | Sea-Doo® direct drive | | |
| Jetpomp | Type | Axiaalpomp, eentraps. Grote naaf met 10-schoepen stator | | |
| | Materiaal | Composiet/aluminium | | |
| Impeller | | Roestvrij staal | | |
| Transmissie | | Directe aandrijving, vooruit/neutral/achteruit | | |

| WATERSCOOTER | | GTI MODEL | | |
|---|----------------------|--|------------|------------|
| | | GTI 130 | GTI SE 130 | GTI SE 155 |
| GEWICHT EN AFMETINGEN | | | | |
| Lengte | | 323 cm | | |
| Breedte | | 125 cm | | |
| Hoogte | | 117 cm | | |
| Gewicht (droog) | | 333 kg | 338 kg | 338 kg |
| MAXIMUMBELASTING | | | | |
| Aantal personen | | 3 (zie maximale belading) | | |
| Bergruimte | | 46,8 L | | |
| Maximale belading (passagiers + bagage) | | 273 kg | | |
| VLOEISTOFFEN | | | | |
| Brandstof | Type | Loodvrij | | |
| | Minimaal octaangetal | In Noord-Amerika: (87 (RON + MON)/2) | | |
| | | Buiten Noord-Amerika: 92 RON | | |
| Inhoud tank | 60 L | | | |
| Motorolie | Type | Gebruik een synthetisch XPS-olie-mengsel (van zomerkwaliteit). Zie <i>ONDERHOUD</i> voor nadere informatie. | | |
| | Inhoud | 3 L oliewissel met filter | | |
| Koelsysteem | Type koelmiddel | Ethyleenglycol 50 %/50 % antivries en gedemineraliseerd water. Koelvloeistof met anticorrosiemiddel voor aluminium interne verbrandingsmotoren | | |
| | Inhoud | 5,5 L in totaal | | |

| WATERSCOOTER | | WAKE | |
|---------------------------|--------------|---|-------------------------------|
| MOTOR | | | |
| Type | | Rotax® 1503 4-TEC®. Enkelvoudige bovenliggende nokkenas (SOHC). | |
| | | 155 pk | |
| Aantal cilinders | | 3 | |
| Aantal kleppen | | 12 kleppen (4 per cilinder) met hydraulische lichters (geen afregeling nodig) | |
| Cilinderinhoud | | 1.494 cm ³ | |
| Inlaatsysteem | Type | Met natuurlijke aanzuiging | Met compressor en intercooler |
| | Gasklephuis | 52 mm | |
| Boring | | 100 mm | |
| Slag | | 63,4 mm | |
| Compressieverhouding | | 10,6:1 | |
| Koeling | | Systeem met gesloten circuit | |
| ELEKTRISCH SYSTEEM | | | |
| Ontsteking | | Digitale inductie | |
| Starter | | Elektrisch | |
| Accu | | 12 V, 30 A•h. elektrolytttype | |
| Bougie | Merk en type | NGK, DCPR8E | |
| | Tussenruimte | 0,75 mm | |
| AANDRIJVING | | | |
| Aandrijfsysteem | | Sea-Doo® direct drive | |
| Jetpomp | Type | Axiaalpompe, eentraps. Grote naaf met 10-schoepen stator | |
| | Materiaal | Aluminium | |
| Impeller | | Roestvrij staal | |
| Transmissie | Type | Directe aandrijving, vooruit/neutral/achteruit | |

SPECIFICATIES

| WATERSCOOTER | | WAKE |
|---|-------------------------|---|
| GEWICHT EN AFMETINGEN | | |
| Lengte | | 323 cm |
| Breedte | | 125 cm |
| Hoogte | | 117 cm |
| Gewicht (droog) | | 339 kg |
| MAXIMUMBELASTING | | |
| Aantal personen | | 3 (zie maximale belading) |
| Bergruimte | | 46,8 L |
| Maximale belading (passagiers + bagage) | | 273 kg |
| Maximaal brutogewicht skiër of wakeboarder op ski-/wakeboardpaal | | 114 kg |
| VLOEISTOFFEN | | |
| Brandstof | Type | Loodvrij |
| | Minimaal octaangetal | In Noord-Amerika: (87 (RON + MON)/2) |
| | | Buiten Noord-Amerika: 92 RON |
| Inhoud tank | 60 L | |
| Motorolie | Type | Gebruik een synthetisch XPS- oliemengsel (van zomerkwaliteit). Zie <i>ONDERHOUD</i> voor nadere informatie. |
| | Inhoud | 3 L oliewissel met filter |
| Koelsysteem | Type koelmiddel | Ethyleenglycol 50 %/50 % antivries en gedemineraliseerd water. Koelvloeistof met anticorrosiemiddel voor aluminium interne verbrandingsmotoren |
| | Inhoud | 5,5 L |

OPMERKING: BRP behoudt zich het recht voor het ontwerp en de specificaties van zijn producten te wijzigen en/of toevoegingen of verbeteringen aan te brengen, zonder dat dit enige verplichting inhoudt om deze te installeren op eerder vervaardigde producten.

OPLOSSEN VAN PROBLEMEN

RICHTLIJNEN VOOR HET OPLOSSEN VAN PROBLEMEN

MOTOR START NIET

1. D.E.S.S.-sleutel verwijderd.
 - Steek de D.E.S.S.-sleutel in het contact.
2. ECM herkent de D.E.S.S.-sleutel niet.
 - Raadpleeg een erkende Sea-Doo dealer.
3. Zekering doorgebrand: hoofdzekering, elektrische starter of ECM.
 - Controleer de bedrading en vervang de zekering(en).
4. Accu ontladen.
 - Raadpleeg een erkende Sea-Doo dealer.

WAARSCHUWING

Laad de accu niet op of bij terwijl hij in de waterscooter is geïnstalleerd. Elektrolyt is giftig en gevaarlijk. Vermijd contact met de ogen, huid en kleding.

5. Accuaansluitingen gecorrodeerd of los. Slechte aarding.
 - Raadpleeg een erkende Sea-Doo dealer.
6. Ondergelopen motor.
 - Zie *ONDERGELOPEN MOTOR* in de *SPECIALE PROCEDURES*.
7. Sensor of ECM defect.
 - Raadpleeg een erkende Sea-Doo dealer.
8. Jetpomp vastgelopen.
 - Probeer te reinigen. Raadpleeg anders een erkende Sea-Doo dealer.

MOTOR DRAAIT LANGZAAM

1. Accukabels los.
 - Controleren/reinigen/bevestigen.
2. Accu ontladen of zwak.
 - Raadpleeg een erkende Sea-Doo dealer.
3. Starter versleten.
 - Raadpleeg een erkende Sea-Doo dealer.

MOTOR DRAAIT NORMAAL MAAR START NIET

1. Brandstoftank leeg of verontreinigd met water.
 - Hervullen. Ledigen en hervullen met nieuwe brandstof.
2. Bougies vuil/defect.
 - Vervangen.
3. Zekering doorgebrand.
 - Controleer de bedrading en vervang de zekering(en).

MOTOR DRAAIT NORMAAL MAAR START NIET (vervolg)

4. **Ondergelopen motor.**
 - *Zie ONDERGELOPEN MOTOR in de SPECIALE PROCEDURES.*
5. **Storing in het motorbeheerssysteem gedetecteerd (motorverklikkerlichtje ON (aan)).**
 - *Raadpleeg een erkende Sea-Doo dealer.*
6. **Storing in de brandstofpomp.**
 - *Raadpleeg een erkende Sea-Doo dealer.*

MOTOR SLAAT OVER, DRAAIT ONREGELMATIG

1. **Bougies vuil/defect/versleten.**
 - *Vervangen.*
2. **Brandstof: Peil te laag, te oud of verontreinigd met water.**
 - *Aftappen en/of hervullen.*
3. **Storing in de ontstekingsspoel(en).**
 - *Raadpleeg een erkende Sea-Doo dealer.*
4. **Injectoren verstopt.**
 - *Raadpleeg een erkende Sea-Doo dealer.*
5. **Storing in het motorbeheerssysteem gedetecteerd (motorverklikkerlichtje ON (aan)).**
 - *Raadpleeg een erkende Sea-Doo dealer.*

MOTOR ROOKT

1. **Oliepeil te hoog.**
 - *Raadpleeg een erkende Sea-Doo dealer.*
2. **Wateropname, koelvloeistoflekkage of beschadigde cilinderkoppakking.**
 - *Raadpleeg een erkende Sea-Doo dealer.*
3. **Interne motorschade.**
 - *Raadpleeg een erkende Sea-Doo dealer.*

MOTOR OVERVERHIT

1. **Uitlaatsysteem verstopt.**
 - *Uitlaatsysteem spoelen.*
2. **Motorkoelvloeistofpeil te laag.**
 - *Zie VLOEISTOFFEN.*
3. **snelkoppeling-adapter zit nog in spoelkoppeling.**
 - *Haal de adapter uit de spoelkoppeling en probeer opnieuw. Als het probleem aanhoudt, raadpleeg dan een erkende Sea-Doo dealer.*

MOTOR ACCELEREERT ONVOLDOENDE OF MIST VERMOGEN

1. **Motoroliepeil te hoog.**
 - *Raadpleeg een erkende Sea-Doo dealer.*

MOTOR ACCELEREERT ONVOLDOENDE OF MIST VERMOGEN (vervolg)

2. Zwakke vonk.
 - Zie *MOTOR SLAAT OVER, DRAAIT ONREGELMATIG.*
3. Storing in het motorbeheerssysteem gedetecteerd (motorverklikkerlichtje ON (aan)).
 - Zie *BEWAKINGSSYSTEEM in de SPECIALE PROCEDURES.*
4. Injectoren verstopt.
 - Raadpleeg een erkende Sea-Doo dealer.
5. Brandstofdruk laag.
 - Raadpleeg een erkende Sea-Doo dealer.
6. Water in de brandstof.
 - Aftappen en vervangen.
7. Motor beschadigd door wateropname.
 - Raadpleeg een erkende Sea-Doo dealer.

DE WATERSCOOTER BEREIKT ZIJN TOPSNELHEID NIET

1. Waterinlaat jetpomp verstopt.
 - Reinigen. Zie het hoofdstuk *SPECIALE PROCEDURES.*
2. Impeller beschadigd of slijtring versleten.
 - Vervangen. Raadpleeg een erkende Sea-Doo dealer.
3. Storing in het motorbeheerssysteem gedetecteerd (motorverklikkerlichtje ON (aan)).
 - Zie *BEWAKINGSSYSTEEM in de SPECIALE PROCEDURES.*
4. Defecte compressor en/of intercooler (modellen met compressor).
 - Raadpleeg een erkende Sea-Doo dealer.

AANDRIJFSYSTEEM MAAKT ABNORMAAL GELUID

1. Wier of afval zit vast rond de impeller.
 - Reinigen en controleren op beschadigingen.
2. Impelleras of aandrijfjas beschadigd.
 - Raadpleeg een erkende Sea-Doo dealer.
3. Water binnengedrongen in jetpomp waardoor lager is vastgelopen.
 - Raadpleeg een erkende Sea-Doo dealer.

WATER AANGETROFFEN IN RUIM

1. Storing hoossysteem.
 - Laat het systeem inspecteren door een erkende Sea-Doo dealer.

BEWAKINGSSYSTEEM

Een systeem bewaakt de elektronische componenten van het EMS (motorbeheersysteem) en andere componenten van het elektrisch systeem. Wanneer er een storing optreedt, wordt u geïnformeerd over de toestand door middel van een visuele melding in het informatiecentrum en/of een pieptoon.

Wanneer er kleine storingen optreden, verdwijnt de melding/pieptoon automatisch zodra de toestand is verholpen.

Door de gashendel los te laten en de motor te laten vertragen tot stationair toerental, kunt u de normale bedrijfstoestand herstellen. Probeer als dit niet lukt de D.E.S.S.-sleutel uit het contact te verwijderen en opnieuw aan te brengen.

Het elektronisch systeem zal verschillend reageren afhankelijk van het type storing. In geval van een ernstige storing, wordt de motor soms verhinderd om te starten. In andere gevallen zal de motor werken in terugkeermodus (aan lagere snelheid).

Als er een storing optreedt moet u zo snel mogelijk een erkende Sea-Doo dealer raadplegen voor een inspectie.

Verklikkerlichtjes en informatie op de meldingsdisplay

De verklikkerlichtjes en meldingsdisplay geven u informatie over een bepaalde toestand of als zich iets abnormaals voordoet.

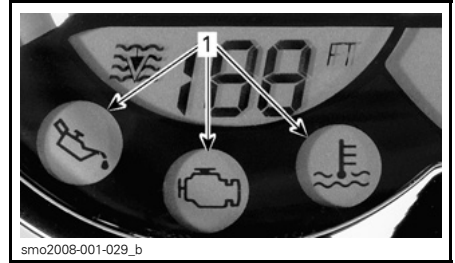







TYPISCH

1. Verklikkerlichtjes



TYPISCH

1. Meldingsdisplay

| VERKLIKKERLICHT- JES (AAN) | MELDINGSDISPLAY | BESCHRIJVING |
|---|-----------------------------|---|
|  | MAINT | Herinnering onderhoud |
|  | (12 V LOW/HI) | Hoge/lage accuspanning |
|  | FUEL-LOW | Brandstof bijna op |
|  | H-TEMP (EXHAUST of ENGINE) | Oververhitting van motor of uitlaatsysteem |
|  | CHK ENG | Motor controleren |
|  | OIL | Oliedruk te laag |
| - | MAINTENANCE SUPERCHARGER | Onderhoud compressor nodig |
| - | SENSOR | Sensor defect (elektronische uitrusting vaartuig) |
| - | KEY | Ongeldige D.E.S.S.-sleutel. |
| - | L KEY | D.E.S.S.-leersleutel actief |

MERK OP Wanneer de motor draait met te lage oliedruk kan hij ernstige schade oplopen.

Informatie pieptooncodes

| PIEPTOONCODES | BESCHRIJVING |
|---|--|
| 1 lange pieptoon (wanneer u de D.E.S.S.-sleutel in het contact van de waterscooter steekt) | Slechte aansluiting op het D.E.S.S.-systeem. Steek de D.E.S.S.-sleutel correct terug in het contact. |
| | Verkeerde D.E.S.S.-sleutel. Gebruik een D.E.S.S.-sleutel die voor uw waterscooter werd geprogrammeerd. |
| | Defecte D.E.S.S.-sleutel. Gebruik een andere geprogrammeerde D.E.S.S.-sleutel. |
| | Opgedroogd zout water in de D.E.S.S.-sleutel. Reinig de D.E.S.S.-sleutel en verwijder zout water. |
| | Defect D.E.S.S.-contact. Raadpleeg een erkende Sea-Doo dealer. |
| | ECM werkt slecht of kabelboom defect. Raadpleeg een erkende Sea-Doo dealer. |
| 1 korte pieptoon gevolgd door 1 lange pieptoon | ECM werd per vergissing op de diagnosemodus ingesteld. D.E.S.S.-sleutel uitnemen en terugplaatsen. |
| 4 korte pieptonen met wisselend interval geduren- de 4 uur | De D.E.S.S.-sleutel is in het contact blijven zitten zonder dat de motor werd gestart of nadat de motor werd stilgelegd. Om ontlading van de accu te voorkomen moet u de D.E.S.S.-sleutel uit het contact halen. |
| Een pieptoon van 2 seconden om de 15 minuten | De waterscooter ligt ondersteboven. Draai de waterscooter rechtop. Zie de <i>SPECIALE PROCEDURES</i> . |
| | Storing motorbeheersysteem. Raadpleeg een erkende Sea-Doo dealer. |
| Een pieptoon van 2 seconden om de 5 minuten | Brandstofpeil laag. Brandstoftank bijvullen. Als het probleem aanhoudt, raadpleeg dan een erkende Sea-Doo dealer. |
| | Storing brandstoftankpeilsensor of circuit. Raadpleeg een erkende Sea-Doo dealer. |
| Continu piepen | Motorkoelvloeistof heet. Zie <i>OVERVERHITTING VAN DE MOTOR</i> . |
| | Uitlaatemperatuur hoog. Raadpleeg een erkende Sea-Doo dealer. |
| | Oliedruk laag. Schakel de motor zo snel mogelijk uit. Controleer het oliepeil en voeg olie toe. Raadpleeg een Sea-Doo dealer. |

MERK OP Als de bewakingspieptoon continu weerklinkt, moet u de motor zo snel mogelijk stoppen.

***Deze pagina is
bewust leeg gelaten***

GARANTIE

BEPERKTE GARANTIE VAN BRP– V.S. EN CANADA: SEA-DOO® WATERSCOOTERS 2010

1. TOEPASSINGSBEREIK

Bombardier Recreational Products Inc. ("BRP")* biedt op zijn Sea-Doo waterscooters van modeljaar 2010 die worden verkocht door erkende BRP dealers (als hieronder bepaald) in de vijftig staten van de Verenigde Staten en Canada een garantie voor materiaal- en fabricagefouten gedurende de hieronder beschreven termijn en aan de hieronder beschreven voorwaarden. Deze beperkte garantie is ongeldig en vervalt indien: (1) de Sea-Doo waterscooter ooit werd gebruikt om te racen of voor enige andere vorm van competitie, zelfs indien dit bij een vorige eigenaar was; of (2) de Sea-Doo waterscooter werd veranderd of aangepast op een manier die een ongunstige invloed had op de werking, de prestaties of de duurzaamheid ervan; of (3) hij werd veranderd of aangepast voor andere dan de oorspronkelijke doeleinden.

Alle originele onderdelen en accessoires van BRP die worden geïnstalleerd door een erkende BRP dealer (zoals hierna gedefinieerd) op het ogenblik van de levering van de Sea-Doo waterscooter genieten dezelfde garantie als de waterscooter.

Bij bepaalde Sea-Doo waterscooters modeljaar 2010 levert BRP een GPS-ontvanger als standaarduitrusting. De GPS-ontvanger valt onder de beperkte garantie van de fabrikant van de GPS-ontvanger en wordt niet gedekt door deze beperkte garantie van BRP.

2. BEPERKING VAN DE AANSPRAKELIJKHEID

DEZE GARANTIE WORDT UITDRUKKELIJK GEBODEN EN AANVAARD TER VERVANGING VAN ELKE ANDERE GARANTIE, EXPLICIET OF IMPLICIET, INCLUSIEF EN ZONDER BEPERKING ELKE GARANTIE VAN VERKOOPBAARHEID OF GESCHIKTHEID VOOR EEN BEPAALD GEBRUIKSDOEL. VOOR ZOVER ZE NIET KUNNEN WORDEN VERWORPEN, ZIJN DE GEÏMPliceERDE GARANTIES BEPERKT TOT DE GELDIGHEIDSDUUR VAN DE EXPLICIETE GARANTIE. INCIDENTELE SCHADE EN GEVOLGSCHADE ZIJN UITGESLOTEN VAN DEKKING ONDER DEZE GARANTIE. IN SOMMIGE LANDEN/DEELSTATEN ZIJN DE BOVENSTAANDE AFWIJZINGEN VAN AANSPRAKELIJKHEID, BEPERKINGEN EN UITSLUITINGEN NIET TOEGELATEN. HET IS BIJGEVOLG MOGELIJK DAT ZE NIET VAN TOEPASSING ZIJN VOOR U. DEZE GARANTIE GEEFT U SPECIFIEKE RECHTEN, MAAR U KUNT OOK NOG ANDERE WETTELIJKE RECHTEN GENIETEN, AFHANKELIJK VAN DE STAAT OF PROVINCIE WAAR U WOONT.

Geen enkele distributeur, BRP dealer of andere persoon is gemachtigd om andere beloften, voorstellingen of garanties met betrekking tot dit product te bieden, dan die welke deel uitmaken van deze beperkte garantie. Waar die wel werden gemaakt, zijn ze niet afdwingbaar van BRP. BRP behoudt zich het recht voor, deze garantie op elk gewenst ogenblik te wijzigen. Dergelijke wijzigingen zullen echter geen invloed hebben op de garantievoorwaarden die van toepassing waren op producten, die tijdens de geldigheidsduur van deze garantie werden verkocht.

3. UITSLUITINGEN

De volgende zaken vallen in geen geval onder de garantie:

- Normale slijtage;
- Routineonderhoudsstukken, tune-ups, aanpassingen;

- Schade ten gevolge van een gebrekkig onderhoud en/of onzorgvuldige bewaring, die niet strookt met de aanwijzingen in de Gebruikershandleiding;
- Schade ten gevolge van de verwijdering van onderdelen, onoordeelkundige reparaties, service, onderhoudswerken, veranderingen of het gebruik van onderdelen die niet werden geproduceerd of goedgekeurd door BRP of ten gevolge van reparaties door een persoon die geen erkende BRP dealer is met toestemming om servicewerken uit te voeren;
- Schade ten gevolge van misbruik, abnormaal gebruik, verwaarlozing of gebruik van het product op een manier die niet strookt met de aanbevelingen in de Gebruikershandleiding;
- Schade veroorzaakt door ongeval, onderdompeling, brand, diefstal, vandalisme of overmacht;
- Gebruik met brandstoffen, oliesoorten of smeermiddelen die niet geschikt zijn voor dit product (zie Gebruikershandleiding);
- Schade door roest, corrosie of blootstelling aan de natuurelementen;
- Schade ten gevolge van een blokkering van het koelsysteem of de jetpomp door vreemde voorwerpen;
- Waterschade veroorzaakt door wateropname;
- Beschadiging van de afwerklaag, inclusief maar niet beperkt tot cosmetische beschadiging van de lak, afbladderen of afschilferen van glasvezel ten gevolge van blaren, craqueleren of haarscheurtjes; en
- Incidentele of gevolgschade of schade van welke aard ook, inclusief zonder beperkingen kosten voor wegslepen, bewaren, telefoon, huur, taxi, genotsderving, verzekering, afbetalingen, tijdverlies, inkomensderving.

4. GARANTIEPERIODE

Deze garantie loopt vanaf de datum van levering aan de eerste klant of de datum van de eerste ingebruikname, wat zich het eerst voordoet, gedurende een periode van:

1. TWAALF (12) OPEENVOLGENDE MAANDEN voor privégebruik.
2. VIER (4) OPEENVOLGENDE MAANDEN bij gebruik voor commerciële doeleinden. Als commercieel gebruik van de waterscooter geldt elk gebruik ten behoeve van enige activiteit of tewerkstelling, die inkomsten oplevert, gedurende om het even welk deel van de garantieperiode. Een waterscooter wordt ook commercieel gebruikt als hij ergens tijdens de garantieperiode wordt voorzien van commerciële kenmerken of een erkenning voor commercieel gebruik.
3. Emissiegebonden onderdelen die werden geïnstalleerd op door de EPA goedgekeurde Sea-Doo waterscooters die zijn geregistreerd in de VS, genieten een garantie gedurende dertig (30) opeenvolgende maanden of honderdvijfenzeventig (175) motorbedrijfsuren, afhankelijk van wat zich het eerst voordoet. Als de honderdvijfenzeventig (175) motorbedrijfsuren worden bereikt tijdens de gewone garantieperiode, blijven de emissiegebonden componenten gedekt door de standaardgarantie van BRP tot het einde van de gewone garantieperiode.
4. De lijst van huidige emissiegebonden componenten die door de garantie zijn gedekt is beschikbaar bij uw erkende dealer van BRP.

5. Sea-Doo waterscooters die door BRP zijn geproduceerd voor verkoop in de staten Californië of New York, die oorspronkelijk worden verkocht aan een inwoner of nadien worden geregistreerd voor de garantie op naam van een inwoner van de staat Californië of New York, dienen ook te voldoen aan de toepasselijke Emissions Control Warranty Statement (garantieverklaring emissiecontrole) van Californië en New York.

De reparatie of vervanging van onderdelen of de service in het kader van deze garantie verlengt de duur van deze garantie niet. De oorspronkelijke vervaldatum blijft behouden.

5. VERPLICHTE VOORWAARDEN VOOR DEKKING ONDER DE GARANTIE

Deze garantie wordt enkel geboden als aan elk van de onderstaande voorwaarden is voldaan:

- De Sea-Doo waterscooter modeljaar 2010 moet in nieuwe en ongebruikte staat zijn aangekocht door de eerste eigenaar bij een BRP dealer die de toelating heeft om Sea-Doo waterscooters te verkopen in het land waar de aankoop plaatsvond (“BRP dealer”);
- De door BRP voorgeschreven inspecties voor de levering moeten voltooid en gedocumenteerd zijn;
- De Sea-Doo waterscooter modeljaar 2010 moet correct zijn geregistreerd door een erkende BRP dealer;
- De Sea-Doo waterscooter modeljaar 2010 moet zijn aangekocht in het land waar de koper zijn verblijfplaats heeft; en
- Zoals beschreven in de Gebruikershandleiding, moet het vereiste routineonderhoud tijdig worden uitgevoerd om aanspraak te kunnen maken op de garantie. BRP behoudt zich het recht voor, een bewijs van correct onderhoud te vragen als voorwaarde voor prestaties onder de garantie.

BRP zal deze beperkte garantie niet nakomen indien de bovenstaande voorwaarden niet werden vervuld door de privégebruiker of commerciële gebruiker. Deze beperkingen zijn noodzakelijk om BRP toe te laten, de veiligheid van zijn producten, zijn klanten en het grote publiek te vrijwaren.

6. HOE KUNT U EEN PRESTATIE ONDER DE GARANTIE AANVRAGEN

De klant moet het gebruik van de Sea-Doo waterscooter stopzetten zodra er een anomalie verschijnt. De klant moet binnen de twee (2) dagen na het opduiken van een defect contact opnemen met een erkende BRP dealer die servicewerken uitvoert en deze redelijke toegang tot het product verlenen en een redelijke gelegenheid bieden om het te repareren. De klant moet de BRP dealer ook een aankoopbewijs voor het product voorleggen en de reparatie/werkorder ondertekenen voor de aanvang van de reparatie om de reparatie onder de garantie te valideren. Alle onderdelen die onder deze garantie worden vervangen, worden eigendom van BRP.

7. WAT BRP ZAL DOEN

De verplichtingen van BRP in het kader van deze garantie beperken zich, naar eigen inzicht, tot de reparatie van onderdelen die bij normaal gebruik, onderhoud en service defect zijn gebleken of de vervanging van deze onderdelen door nieuwe originele onderdelen van BRP zonder aanrekening van onderdelen en werkuren, uitgevoerd door een erkende BRP dealer naar keuze tijdens de garantieperiode en aan de hierin beschreven voorwaarden. Aanspraken op inbreuken op de garantie kunnen geen aanleiding geven tot annulering of herroeping van de verkoop van de Sea-Doo waterscooter door de eigenaar.

Wanneer er een prestatie nodig is in een ander land dan datgene waarin de oorspronkelijke verkoop heeft plaatsgevonden, zal de eigenaar instaan voor eventuele bijkomende kosten op basis van plaatselijke praktijken en voorwaarden, onder meer - maar niet beperkt tot - kosten voor transport, verzekering, belastingen, vergunningen, invoerrechten en alle andere financiële lasten, inclusief heffingen door overheden, staten, provincies en hun bevoegde instanties.

BRP behoudt zich het recht voor, zijn producten regelmatig te verbeteren of aan te passen, zonder dat hieruit een verplichting voortvloeit om eerder geproduceerde producten aan te passen.

8. OVERDRACHT

Indien een product tijdens de garantieperiode van eigenaar verandert, wordt deze garantie mee overgedragen en blijft ze geldig voor de resterende dekkingperiode, op voorwaarde dat BRP op de hoogte wordt gebracht van deze verandering van eigenaar op de volgende manier:

1. De vorige eigenaar neemt contact op met BRP (op het onderstaande telefoonnummer) of een erkende BRP dealer en geeft de gegevens van de nieuwe eigenaar door; of
2. BRP of een erkende BRP dealer ontvangt een bewijs dat de voormalige eigenaar heeft ingestemd met de overdracht, samen met de gegevens van de nieuwe eigenaar.

9. BIJSTAND VOOR DE KLANT

In geval van een mengingsverschil of dispuut in verband met deze beperkte garantie van BRP, stelt BRP voor om samen met de dealer naar een oplossing voor de kwestie te zoeken. We raden u aan het probleem te bespreken met de servicemanager of zaakvoerder van de erkende dealer.

Is het probleem daarmee nog niet opgelost, dan kunt u uw klacht schriftelijk overmaken of bellen naar het betreffende nummer hieronder:

In CANADA

Bombardier Recreational Products Inc.

Customer Assistance Center

75 J.-A. Bombardier Street

Sherbrooke QC J1L 1W3

Tel.: 819 566-3366

In de VS

BRP US Inc.

Customer Assistance Center

7575 Bombardier Court

Wausau WI 54401

Tel.: 715 848-4957

* In de Verenigde Staten worden de producten verdeeld door BRP US Inc.

© 2009 Bombardier Recreational Products Inc. Alle rechten voorbehouden.

® Geregistreerde handelsmerken van Bombardier Recreational Products Inc. of zijn dochtermaatschappijen.

GARANTIEVERKLARING REGELSYSTEEM VOOR UITLAATGASSEN VOOR CALIFORNIË EN NEW YORK VOOR SEA-DOO® WATERSCOOTERS VAN MODELJAAR 2010 MET 4-TEC® MOTOREN

Voor Californië moet uw Sea-Doo waterscooter modeljaar 2010 over een speciaal milieulabel beschikken, voorgeschreven door de California Air Resources Board. Het label heeft 1, 2, 3 of 4 sterren. Een infokaart aan uw waterscooter beschrijft de betekenis van het beoordelingssysteem met sterren.

Het sterrenlabel duidt op schonere zeevaartmotoren

Het symbool voor schonere zeevaartmotoren:



F18L3CQ

Schonere lucht en water

Voor een gezondere levensstijl en een beter milieu.

Zuiniger brandstofverbruik

Verbrandt 30 - 40 percent minder brandstof en olie dan gewone tweetaktmotoren met carburateur, wat geld en grondstoffen bespaart.

Langere emissiegarantie

Verzekert de gebruiker van een zorgeloze werking.

Eén ster – Lage emissie

Het label met één ster identificeert waterscooters, buitenboordmotoren, sterndrive- en binnenboordmotoren die voldoen aan de emissienormen voor waterscooters en buitenboordmotoren van de Air Resources Board uit 2001. Motoren die aan deze normen voldoen stoten 75 % minder uitlaatgassen uit dan traditionele tweetaktmotoren met carburateur. Deze motoren voldoen tevens aan de U.S. EPA's 2006 normen voor scheepsmotoren.

Twée sterren – Zeer lage emissie

Het label met twee sterren identificeert waterscooters, buitenboordmotoren, sterndrive- en binnenboordmotoren die voldoen aan de emissienormen voor waterscooters en buitenboordmotoren van de Air Resources Board uit 2004. Motoren die aan deze normen voldoen stoten 20 % minder uitlaatgassen uit dan motoren met een ster - lage emissie.

Drie sterren – Ultralage emissie

Het label met drie sterren identificeert motoren die voldoen aan de emissienormen voor waterscooters en buitenboordmotoren editie 2008 of de emissienormen voor sterndrive- en binnenboordmotoren uit 2003 van de Air Resources Board. Motoren die aan deze normen voldoen stoten 65 % minder uitlaatgassen uit dan motoren met één ster – lage emissie.

Vier sterren – Super-ultralage emissie

Het label met vier sterren identificeert motoren die voldoen aan de emissienormen voor sterndrive- en binnenboordmotoren van de Air Resources Board editie 2010. Waterscooters en buitenboordmotoren kunnen ook aan deze normen voldoen. Motoren die aan deze normen voldoen stoten 90 % minder uitlaatgassen uit dan motoren met één ster – lage emissie.

Voor meer informatie: Cleaner Watercraft – Get the Facts
1 800 END-SMOG
www.arb.ca.gov

Uw rechten en plichten in het kader van de garantie op het regelsysteem voor uitlaatgassen

De California Air Resources Board en Bombardier Recreational Products Inc. ("BRP") lichten graag de garantie op het regelsysteem voor uitlaatgassen van uw Sea-Doo waterscooter van modeljaar 2010 toe. In Californië moeten nieuwe waterscootermotoren zo worden ontworpen, gebouwd en uitgerust dat ze voldoen aan de strenge antismognormen die in die staat gelden. BRP moet gedurende de hierboven vermelde periode een garantie bieden op het regelsysteem voor uitlaatgassen van uw waterscootermotor, op voorwaarde dat de motor niet werd blootgesteld aan verkeerd gebruik, verwaarlozing of slecht onderhoud.

Het regelsysteem voor uitlaatgassen kan componenten bevatten zoals het brandstofinjectiesysteem, het ontstekingsstelsel en de katalytische converter. Ook slangen, riemen, connectoren en andere emissiegebonden modules kunnen hiertoe behoren.

In geval van een gebrek dat onder de garantie valt zal BRP de motor van uw waterscooter gratis repareren, inclusief diagnose, onderdelen en werkuren, op voorwaarde dat dit werk wordt uitgevoerd door een erkende BRP dealer.

Beperkte garantie van de fabrikant

De emissiegarantie dekt de Sea-Doo motorscooters van modeljaar 2010 die door BRP zijn gecertificeerd en geproduceerd voor verkoop in Californië, die oorspronkelijk worden verkocht in Californië aan een inwoner van Californië of nadien worden geregistreerd voor de garantie op naam van een inwoner van Californië. Alle voorwaarden van de beperkte garantie van BRP op Sea-Doo waterscooters blijven geldig voor deze modellen, mits de noodzakelijke aanpassingen. Op bepaalde emissiegebonden onderdelen van uw Sea-Doo waterscooters modeljaar 2010 geldt de garantie vanaf de datum van overhandiging aan de eerste particuliere klant gedurende een periode van 4 jaar of 250 bedrijfsuren, naargelang van wat het eerst voorvalt. De garantie op basis van bedrijfsuren geldt echter enkel voor waterscooters die zijn uitgerust met de juiste urentellers of een gelijkwaardig alternatief. Defecte emissiegebonden motoronderdelen die onder de garantie vallen zullen worden gerepareerd of vervangen door BRP.

Gedekte onderdelen van een Sea-Doo® waterscooter modeljaar 2010, uitgerust met 4-TEC® motoren:

| | |
|---|---------------------------------|
| Stationaire omloopklep | Luchtinlaatadapter |
| Gaskleppositiesensor | Bougies |
| Luchtdruksensor inlaatspruitstuk | Ontstekingsspoelen |
| Luchttemperatuursensor inlaatspruitstuk | Luchtfilterdoos |
| Motortemperatuursensor | In- en uitlaatklep en pakkingen |
| Klopsensor | Inlaatspruitstuk |
| Engine Control Module (ECM - motorbeheermodule) | Carterventilatieklep |
| Gasklephuis | Pakking gasklephuis |
| Brandstofrail | Pakking inlaatspruitstuk |
| Brandstofinjectoren | Kabelboom en connectoren |
| Brandstofdrukregelaar | Brandstoffilter |
| Brandstofpomp | |

De emissiegarantie dekt schade aan andere motorcomponenten die werd veroorzaakt door een defect onderdeel dat onder de garantie valt.

De meegeleverde BRP Gebruikershandleiding bevat schriftelijke instructies voor het juiste onderhoud en gebruik van uw waterscooter. Alle onderdelen die onder de emissiegarantie vallen, worden door BRP gewaarborgd gedurende de gehele garantieperiode van de waterscooter, tenzij ze volgens de onderhoudsinstructies in de Gebruikershandleiding eerder moeten worden vervangen.

De onderdelen die onder de emissiegarantie vallen en moeten worden vervangen in het kader van het vereiste onderhoud, worden door BRP gewaarborgd gedurende de periode tot de eerste geplande vervangingsdatum van het betreffende onderdeel. De onderdelen die onder de emissiegarantie vallen en regelmatig moeten worden geïnspecteerd maar niet vervangen, worden door BRP gewaarborgd gedurende de gehele garantieperiode van de waterscooter. Een onderdeel dat werd gerepareerd of vervangen in het kader van de emissiegarantie wordt door BRP gewaarborgd gedurende de resterende garantieduur van het oorspronkelijke onderdeel. Alle onderdelen die onder deze garantie worden vervangen, worden eigendom van BRP.

Ontvangstbewijzen en registers van uitgevoerd onderhoud moeten aan elke nieuwe eigenaar van de waterscooter worden doorgegeven.

Verantwoordelijkheid van de eigenaar in het kader van de garantie

Als eigenaar van een Sea-Doo waterscooter modeljaar 2010 bent u verantwoordelijk voor de uitvoering van de onderhoudstaken die door uw Gebruikershandleiding worden voorgeschreven. BRP raadt u aan alle ontvangstbewijzen voor het onderhoud van uw waterscootermotor te bewaren. BRP kan de garantie echter niet weigeren wanneer u niet over alle ontvangstbewijzen beschikt of wanneer niet alle voorgeschreven onderhoudstaken werden uitgevoerd.

Als eigenaar van een Sea-Doo® waterscooter dient u echter wel te weten dat BRP de garantie kan weigeren, wanneer de motor of een onderdeel defect is door verkeerd gebruik, verwaarlozing, verkeerd onderhoud of niet-goedgekeurde veranderingen.

U moet de motor op eigen verantwoordelijkheid door een erkende BRP dealer laten nakijken indien er een probleem is. Reparaties onder garantie moeten binnen een redelijke termijn worden voltooid, echter niet langer dan 30 dagen.

Neem voor verdere vragen over uw rechten en plichten in het kader van de garantie of de naam en locatie van de dichtstbijzijnde erkende BRP dealer contact op met de klantenservice op 1-715-848-4957.

INTERNATIONALE BEPERKTE GARANTIE VAN BRP: SEA-DOO® WATERSCOOTERS 2010

1. TOEPASSINGSBEREIK

Bombardier Recreational Products Inc. ("BRP")* geeft een garantie op zijn SEA-DOO WATERSCOOTERS modeljaar 2010 die worden verkocht door (de hierna genoemde) erkende BRP distributeurs en dealers die gevestigd zijn buiten de vijftig staten van de Verenigde Staten, Canada en lidstaten van de Europese Economische Ruimte (die de landen van de Europese Gemeenschap plus Noorwegen, IJsland en Liechtenstein omvat) voor defecten in materiaal of fabricage onder de hieronder beschreven voorwaarden en termijnen. Deze beperkte garantie is ongeldig en vervalt indien: (1) de Sea-Doo waterscooter ooit werd gebruikt om te racen of voor enige andere vorm van competitie, zelfs indien dit bij een vorige eigenaar was; of (2) de Sea-Doo waterscooter werd veranderd of aangepast op een manier die een ongunstige invloed had op de werking, de prestaties of de duurzaamheid ervan; of (3) hij werd veranderd of aangepast voor andere dan de oorspronkelijke doeleinden.

Alle originele BRP onderdelen en accessoires, die worden geïnstalleerd door een erkende BRP distributeur/dealer op het ogenblik van de levering van de Sea-Doo waterscooter modeljaar 2010, genieten dezelfde garantie als de waterscooter.

2. BEPERKING VAN DE AANSPRAKELIJKHEID

DEZE GARANTIE WORDT UITDRUKKELIJK GEBODEN EN AANVAARD TER VERVANGING VAN ELKE ANDERE GARANTIE, EXPLICIET OF IMPLICIET, INCLUSIEF EN ZONDER BEPERKING ELKE GARANTIE VAN VERKOOPBAARHEID OF GESCHIKTHEID VOOR EEN BEPAALD GEBRUIKSDOEL. VOOR ZOVER ZE NIET KUNNEN WORDEN VERWORPEN, ZIJN DE GEÏMPliceERDE GARANTIES BEPERKT TOT DE GELDIGHEIDSDUUR VAN DE EXPLICIETE GARANTIE. INCIDENTELE SCHADE EN GEVOLGSCHADE ZIJN UITGESLOTEN VAN DEKKING ONDER DEZE GARANTIE. IN SOMMIGE RECHTSSYSTEMEN ZIJN DE BOVENSTAANDE AFWIJZINGEN VAN AANSPRAKELIJKHEID, BEPERKINGEN EN UITSLUITINGEN NIET TOEGELATEN. HET IS BIJGEVOLG MOGELIJK DAT ZE NIET VAN TOEPASSING ZIJN VOOR U. DEZE GARANTIE GEEFT U SPECIFIEKE RECHTEN, MAAR U KUNT OOK NOG ANDERE WETTELIJKE RECHTEN GENIETEN, AFHANKELIJK VAN HET LAND WAAR U WOONT.

Geen enkele BRP distributeur, BRP dealer of andere persoon is gemachtigd om andere beloften, voorstellingen of garanties met betrekking tot dit product te bieden, dan die welke deel uitmaken van deze beperkte garantie. Waar die wel werden gemaakt, zijn ze niet afdwingbaar van BRP. BRP behoudt zich het recht voor, deze garantie op elk gewenst ogenblik te wijzigen. Dergelijke wijzigingen zullen echter geen invloed hebben op de garantievoorwaarden die van toepassing waren op producten, die tijdens de geldigheidsduur van deze garantie werden verkocht.

3. UITSLUITINGEN

De volgende zaken vallen in geen geval onder de garantie:

- Normale slijtage;
- Routineonderhoudsstukken, tune-ups, aanpassingen;

- Schade ten gevolge van een gebrekkig onderhoud en/of onzorgvuldige bewaring, die niet strookt met de aanwijzingen in de Gebruikershandleiding;
- Schade ten gevolge van de verwijdering van onderdelen, onoordeelkundige reparaties, service, onderhoudswerken, veranderingen of het gebruik van onderdelen die niet werden geproduceerd of goedgekeurd door BRP of ten gevolge van reparaties door een persoon die geen erkende BRP distributeur/dealer is met toestemming om servicewerken uit te voeren;
- Schade ten gevolge van misbruik, abnormaal gebruik, verwaarlozing of gebruik van het product op een manier die niet strookt met de aanbevelingen in de Gebruikershandleiding;
- Schade veroorzaakt door externe schade, onderdompeling, opname van water of vreemde objecten, ongeval, brand, diefstal, vandalisme of overmacht;
- Gebruik met brandstoffen, oliesoorten of smeermiddelen die niet geschikt zijn voor dit product (zie Gebruikershandleiding);
- Schade door roest, corrosie of blootstelling aan de natuurelementen;
- Schade ten gevolge van een blokkering van het koelsysteem of de jetpomp door vreemde voorwerpen;
- Beschadiging van de gelbovenlaag, inclusief maar niet beperkt tot cosmetische defecten in de gelbovenlaag, blaren, craquelieren of haarscheurtjes; en afbladderen van glasvezel ten gevolge van blaren, craquelieren of haarscheurtjes; en
- Incidentele of gevolgschade of schade van welke aard ook, inclusief zonder beperkingen kosten voor wegslepen, bewaren, telefoon, huur, taxi, genotsderving, verzekering, afbetalingen, tijdverlies, inkomensderving.

4. GARANTIEPERIODE

Deze garantie loopt vanaf de datum van levering aan de eerste klant of de datum van de eerste ingebruikname, wat zich het eerst voordoet, gedurende een periode van:

1. TWAALF (12) OPEENVOLGENDE MAANDEN voor privégebruik voor recreatieve doeleinden.
2. VIER (4) OPEENVOLGENDE MAANDEN bij gebruik voor commerciële doeleinden. Als commercieel gebruik van de waterscooter geldt elk gebruik ten behoeve van enige activiteit of tewerkstelling, die inkomsten oplevert, gedurende om het even welk deel van de garantieperiode. Een waterscooter wordt ook commercieel gebruikt als hij ergens tijdens de garantieperiode wordt voorzien van commerciële kenmerken of een erkenning voor commercieel gebruik.

De reparatie of vervanging van onderdelen of de service in het kader van deze garantie verlengt de duur van deze garantie niet. De oorspronkelijke vervaldatum blijft behouden.

5. VOORWAARDEN OM VAN DE GARANTIE TE KUNNEN GENIETEN

Deze garantie wordt **enkel** geboden als aan **elk** van de onderstaande voorwaarden is voldaan:

- De Sea-Doo waterscooter modeljaar 2010 moet in nieuwe en ongebruikte staat zijn aangekocht door de eerste eigenaar bij een BRP distributeur/dealer die de toelating heeft om Sea-Doo waterscooters te verkopen in het land waar de aankoop plaatsvond (“BRP distributeur/dealer”);
- De door BRP voorgeschreven inspecties voor de levering moeten voltooid en gedocumenteerd zijn;
- De Sea-Doo waterscooter modeljaar 2010 moet correct zijn geregistreerd door een erkende BRP distributeur/dealer;
- De Sea-Doo waterscooter modeljaar 2010 moet zijn aangekocht in het land of de unie van landen waar de koper zijn verblijfplaats heeft;
- Zoals beschreven in de Gebruikershandleiding, moet het vereiste routineonderhoud tijdig worden uitgevoerd om aanspraak te kunnen maken op de garantie. BRP behoudt zich het recht voor, een bewijs van correct onderhoud te vragen als voorwaarde voor prestaties onder de garantie.

BRP zal deze beperkte garantie niet nakomen indien de bovenstaande voorwaarden niet werden vervuld door de privégebruiker of commerciële gebruiker. Deze beperkingen zijn noodzakelijk om BRP toe te laten, de veiligheid van zijn producten, zijn klanten en het grote publiek te vrijwaren.

6. HOE KUNT U EEN PRESTATIE ONDER DE GARANTIE AANVRAGEN

De klant moet het gebruik van de Sea-Doo waterscooter stopzetten zodra er een anomalie verschijnt. De klant moet binnen de twee (2) dagen na het opduiken van een defect contact opnemen met een BRP distributeur/dealer die servicewerken uitvoert en deze redelijke toegang tot het product verlenen en een redelijke gelegenheid bieden om het te repareren. De klant moet de BRP distributeur/dealer ook een aankoopbewijs voor het product voorleggen en de reparatie/werkorder ondertekenen voor de aanvang van de reparatie om de reparatie onder de garantie te valideren. Alle onderdelen die onder deze garantie worden vervangen, worden eigendom van BRP.

7. WAT BRP ZAL DOEN

De verplichtingen van BRP in het kader van deze garantie beperken zich, naar eigen inzicht, tot de reparatie van onderdelen die bij normaal gebruik, onderhoud en service defect zijn gebleken of de vervanging van deze onderdelen door nieuwe originele onderdelen van BRP zonder aanrekening van onderdelen en werkuren, uitgevoerd door een erkende BRP distributeur/dealer naar keuze tijdens de garantieperiode en aan de hierin beschreven voorwaarden. Aanspraken op inbreuken op de garantie kunnen geen aanleiding geven tot annulering of herroeping van de verkoop van de Sea-Doo waterscooter door de eigenaar.

Wanneer er een prestatie nodig is in een ander land dan datgene waarin de oorspronkelijke verkoop heeft plaatsgevonden, zal de eigenaar instaan voor eventuele bijkomende kosten op basis van plaatselijke praktijken en voorwaarden,

onder meer - maar niet beperkt tot - kosten voor transport, verzekering, belastingen, vergunningen, invoerrechten en alle andere financiële lasten, inclusief heffingen door overheden, staten, provincies en hun bevoegde instanties.

BRP behoudt zich het recht voor, zijn producten regelmatig te verbeteren of aan te passen, zonder dat hieruit een verplichting voortvloeit om eerder geproduceerde producten aan te passen.

8. OVERDRACHT

Indien een product tijdens de garantieperiode van eigenaar verandert, wordt deze garantie mee overgedragen en blijft ze geldig voor de resterende dekkingperiode, op voorwaarde dat BRP op de hoogte wordt gebracht van deze verandering van eigenaar op de volgende manier:

BRP of een erkende BRP distributeur/dealer ontvangt een bewijs dat de voormalige eigenaar heeft ingestemd met de overdracht, samen met de gegevens van de nieuwe eigenaar. De distributeur zal deze informatie direct aan BRP overmaken.

9. BIJSTAND VOOR DE KLANT

1. In geval van een mengingsverschil of dispuut in verband met deze beperkte garantie, stelt BRP voor om samen met de dealer naar een oplossing voor de kwestie te zoeken. We raden u aan het probleem te bespreken met de servicemanager of zaakvoerder van de erkende dealer.
2. Indien u niet tot een oplossing komt, kunt u de hulp inroepen van de serviceafdeling van de distributeur.
3. Wordt er ook hier geen overeenkomst bereikt, dan kunt u schriftelijk contact opnemen met BRP op het onderstaande adres.

Voor landen in Europa, het Midden-Oosten, Afrika, Rusland & GOS, dient u contact op te nemen met ons Europese kantoor:

BRP EUROPE N.V.

Consumer Assistance Center
Skaldenstraat 125
9042 Gent
België
Tel.: +32-9-218-26-00

Neem voor de Scandinavische landen contact op met ons Finse kantoor:

BRP FINLAND OY

Service Department
Isoaavantie 7
FIN-96320 Rovaniemi
Finland
Tel.: +358 16 3208 111

Neem voor alle andere landen contact op met uw plaatselijke distributeur of ons Noord-Amerikaanse kantoor:

BOMBARDIER RECREATIONAL PRODUCTS INC.

Consumer Assistance Center
75 J.-A. Bombardier Street
Sherbrooke QC J1L 1W3
Tel.: 819 566-3366

De gegevens van uw distributeur zijn terug te vinden op www.brp.com.

* Voor het gebied waarop deze beperkte garantie van toepassing is worden de producten verdeeld door Bombardier Recreational Products Inc. of zijn dochtermaatschappijen.
© 2009 Bombardier Recreational Products Inc. Alle rechten voorbehouden.
® Geregistreerde handelsmerken van Bombardier Recreational Products Inc. of zijn dochtermaatschappijen.

BEPERKTE GARANTIE VAN BRP VOOR DE EUROPESE ECONOMISCHE RUIMTE: SEA-DOO® WATERSCOOTERS 2010

1. VOORWERP VAN DE BEPERKTE GARANTIE

Bombardier Recreational Products Inc. ("BRP")* geeft een garantie op zijn SEA-DOO WATERSCOOTERS modeljaar 2010 die worden verkocht door erkende BRP distributeurs/dealers ("distributeurs/dealers") die zijn gevestigd in de lidstaten van de Europese Economische Ruimte ("EER", die de landen van de Europese Gemeenschap plus Noorwegen, IJsland en Liechtenstein omvat) voor defecten in materiaal of fabricage onder de hieronder beschreven voorwaarden en termijnen. Deze beperkte garantie is ongeldig en vervalt indien: (1) de Sea-Doo waterscooter ooit werd gebruikt om te racen of voor enige andere vorm van competitie, zelfs indien dit bij een vorige eigenaar was; of (2) de Sea-Doo waterscooter werd veranderd of aangepast op een manier die een ongunstige invloed had op de werking, de prestaties of de duurzaamheid ervan; of (3) hij werd veranderd of aangepast voor andere dan de oorspronkelijke doeleinden.

Alle originele onderdelen en accessoires voor Sea-Doo waterscooters die worden geïnstalleerd door een erkende BRP distributeur/dealer op het moment van de levering van de Sea-Doo waterscooter modeljaar 2010 genieten dezelfde garantie als de waterscooter.

2. BEPERKING VAN DE AANSPRAKELIJKHEID

DEZE GARANTIE WORDT UITDRUKKELIJK GEBODEN EN AANVAARD TER VERVANGING VAN ELKE ANDERE GARANTIE, EXPLICIET OF IMPLICIET, INCLUSIEF EN ZONDER BEPERKING ELKE GARANTIE VAN VERKOOPBAARHEID OF GESCHIKTHEID VOOR EEN BEPAALD GEBRUIKSDOEL. VOOR ZOVER ZE NIET KUNNEN WORDEN VERWORPEN, ZIJN DE GEÏMPLICEERDE GARANTIES BEPERKT TOT DE GELDIGHEDSDUUR VAN DE EXPLICIETE GARANTIE. INCIDENTELE SCHADE EN GEVOLGSCHADE ZIJN UITGESLOTEN VAN DEKKING ONDER DEZE GARANTIE. IN SOMMIGE RECHTSSYSTEMEN ZIJN DE BOVENSTAANDE AFWIJZINGEN VAN AANSPRAKELIJKHEID, BEPERKINGEN EN UITSLUITINGEN NIET TOEGELATEN. HET IS BIJGEVOLG MOGELIJK DAT ZE NIET VAN TOEPASSING ZIJN VOOR U. DEZE GARANTIE GEEFT U SPECIFIEKE RECHTEN, MAAR U KUNT OOK NOG ANDERE WETTELIJKE RECHTEN GENIETEN, AFHANKELIJK VAN HET LAND WAAR U WOONT.

Geen enkele distributeur, BRP distributeur/dealer of andere persoon is gemachtigd om andere beloften, voorstellingen of garanties met betrekking tot dit product te bieden, dan die welke deel uitmaken van deze beperkte garantie. Gebeurt dit toch, dan zijn deze niet afdwingbaar van BRP. BRP behoudt zich het recht voor, deze garantie op elk gewenst ogenblik te wijzigen. Dergelijke wijzigingen zullen echter geen invloed hebben op de garantievoorwaarden die van toepassing waren op producten, die tijdens de geldigheidsduur van deze garantie werden verkocht.

3. UITSLUITINGEN – VALLEN NIET ONDER DE GARANTIE

De volgende zaken vallen in geen geval onder de garantie:

- Normale slijtage;
- Routineonderhoudsstukken, tune-ups, aanpassingen;

- Schade ten gevolge van een gebrekkig onderhoud en/of onzorgvuldige bewaring, die niet strookt met de aanwijzingen in de Gebruikershandleiding;
- Schade ten gevolge van de verwijdering van onderdelen, onoordeelkundige reparaties, service, onderhoud of aanpassingen of gebruik van onderdelen en toebehoren die niet door BRP zijn geproduceerd of goedgekeurd, die naar zijn redelijke oordeel niet compatibel zijn met waterscooters of een negatieve invloed hebben op de werking, prestatie of levensduur, of schade ten gevolge van reparaties, uitgevoerd door een persoon die niet erkend is als BRP distributeur/dealer voor servicewerkzaamheden;
- Schade ten gevolge van misbruik, abnormaal gebruik, verwaarlozing, racen of gebruik van het product op een manier die niet strookt met de aanbevelingen in de Gebruikershandleiding;
- Schade veroorzaakt door externe schade, onderdompeling, opname van water of vreemde objecten, ongeval, brand, diefstal, vandalisme of overmacht;
- Gebruik met brandstoffen, oliesoorten of smeermiddelen die niet geschikt zijn voor dit product (zie Gebruikershandleiding);
- Schade door roest, corrosie of blootstelling aan de natuurelementen;
- Schade ten gevolge van een blokkering van het koelsysteem of de jetpomp door vreemde voorwerpen;
- Beschadiging van de gelbovenlaag, inclusief maar niet beperkt tot cosmetische defecten in de gelbovenlaag, blaren, craquelieren of haarscheurtjes; en blaren of afbladderen van glasvezel ten gevolge van blaren, craquelieren of haarscheurtjes; en
- Incidentele of gevolgschade of schade van welke aard ook, inclusief zonder beperkingen kosten voor wegslepen, bewaren, telefoon, huur, taxi, genotsderving, verzekering, afbetalingen, tijdverlies, inkomensderving.

4. GARANTIEPERIODE

Deze garantie loopt vanaf de datum van levering aan de eerste klant of de datum van de eerste ingebruikname, wat zich het eerst voordoet, gedurende een periode van:

1. Vierentwintig (24) OPEENVOLGENDE MAANDEN voor privégebruik, recreatief gebruik.
2. VIER (4) OPEENVOLGENDE MAANDEN bij gebruik voor commerciële doeleinden. Als commercieel gebruik van de waterscooter geldt elk gebruik ten behoeve van enige activiteit of tewerkstelling, die inkomsten oplevert, gedurende om het even welk deel van de garantieperiode. Een waterscooter wordt ook commercieel gebruikt als hij ergens tijdens de garantieperiode wordt voorzien van commerciële kenmerken of een erkenning voor commercieel gebruik.

De reparatie of vervanging van onderdelen of de service in het kader van deze garantie verlengt de duur van deze garantie niet. De oorspronkelijke vervaldatum blijft behouden.

Houd er rekening mee dat de duur en andere modaliteiten van de garantie onderworpen zijn aan de toepasselijke nationale en lokale wetgeving in uw land.

5. VOORWAARDEN OM VAN DE GARANTIE TE KUNNEN GENIETEN

Deze garantie wordt enkel geboden als aan elk van de onderstaande voorwaarden is voldaan:

- De Sea-Doo waterscooters modeljaar 2010 moeten in nieuwe en ongebruikte staat zijn aangekocht door de eerste eigenaar bij een distributeur/dealer die de toelating heeft om Sea-Doo waterscooters te verkopen in het land waar de aankoop plaatsvond;
- De door BRP voorgeschreven inspecties voor de levering moeten voltooid en gedocumenteerd zijn;
- Het product moet correct zijn geregistreerd door een erkende distributeur/dealer;
- De Sea-Doo waterscooter van modeljaar 2010 moet binnen de EER door een inwoner van de EER zijn aangekocht;
- Zoals beschreven in de Gebruikershandleiding, moet het vereiste routineonderhoud tijdig worden uitgevoerd om aanspraak te kunnen maken op de garantie. BRP behoudt zich het recht voor, een bewijs van correct onderhoud te vragen als voorwaarde voor prestaties onder de garantie.

BRP zal deze beperkte garantie niet nakomen indien de bovenstaande voorwaarden niet werden vervuld door de privégebruiker of commerciële gebruiker. Deze beperkingen zijn noodzakelijk om BRP toe te laten, de veiligheid van zijn producten, zijn klanten en het grote publiek te vrijwaren.

6. HOE KUNT U EEN PRESTATIE ONDER DE GARANTIE AANVRAGEN

De klant moet het gebruik van de Sea-Doo waterscooter stopzetten zodra er een anomalie verschijnt. De klant moet binnen de twee (2) maanden na het opduiken van een defect contact opnemen met een BRP distributeur/dealer die servicewerken uitvoert en deze redelijke toegang tot het product verlenen en een redelijke gelegenheid bieden om het te repareren. De klant moet de erkende BRP distributeur/dealer ook een aankoopbewijs voor het product voorleggen en de reparatie/werkorder ondertekenen voor de aanvang van de reparatie om de reparatie onder de garantie te valideren. Alle onderdelen die onder deze garantie worden vervangen, worden eigendom van BRP.

Houd er rekening mee dat de meldingstermijn onderworpen is aan de toepasselijke nationale en lokale wetgeving in uw land.

7. WAT BRP ZAL DOEN

De verplichtingen van BRP in het kader van deze garantie beperken zich, naar eigen inzicht, tot de reparatie van onderdelen die bij normaal gebruik, onderhoud en service defect zijn gebleken of de vervanging van deze onderdelen door nieuwe originele Sea-Doo onderdelen zonder aanrekening van onderdelen en werkuren, uitgevoerd door een erkende BRP distributeur/dealer naar keuze tijdens de garantieperiode en onder de hierin beschreven voorwaarden. Aanspraken op inbreuken op de garantie kunnen geen aanleiding geven tot annulering of herroeping van de verkoop van de Sea-Doo waterscooter door de eigenaar.

Wanneer er een prestatie nodig is in een ander land dan datgene waarin de oorspronkelijke verkoop heeft plaatsgevonden, zal de eigenaar instaan voor eventuele bijkomende kosten op basis van plaatselijke praktijken en voorwaarden, onder meer - maar niet beperkt tot - kosten voor transport, verzekering, belastingen, vergunningen, invoerrechten en alle andere financiële lasten, inclusief heffingen door overheden, staten, provincies en hun bevoegde instanties.

BRP behoudt zich het recht voor, zijn producten regelmatig te verbeteren of aan te passen, zonder dat hieruit een verplichting voortvloeit om eerder geproduceerde producten aan te passen.

8. OVERDRACHT

Indien een product tijdens de garantieperiode van eigenaar verandert, wordt deze garantie mee overgedragen en blijft ze geldig voor de resterende dekkingperiode, op voorwaarde dat BRP of een erkende BRP distributeur/dealer een bewijs ontvangt dat deze overdracht met instemming van de vorige eigenaar plaatsvond en de gegevens van de nieuwe eigenaar ontvangt.

9. BIJSTAND VOOR DE KLANT

1. In geval van een mengingsverschil of dispuut in verband met deze beperkte garantie, stelt BRP voor om samen met de dealer naar een oplossing voor de kwestie te zoeken. We raden u aan om de kwestie te bespreken met de servicemanager of de eigenaar van de erkende distributeur/dealer.
2. Indien u niet tot een oplossing komt, kunt u de hulp inroepen van de serviceafdeling van de distributeur.
3. Wordt er ook hier geen overeenkomst bereikt, dan kunt u contact opnemen met BRP op het onderstaande adres.

Voor landen in Europa, het Midden-Oosten, Afrika, Rusland & GOS, dient u contact op te nemen met ons Europese kantoor:

BRP EUROPE N.V.

Consumer Assistance Center
Skaldenstraat 125
9042 Gent
België
Tel.: +32-9-218-26-00

Neem voor de Scandinavische landen contact op met ons Finse kantoor:

BRP FINLAND OY

Service Department
Isoaavantie 7
FIN-96320 Rovaniemi
Finland
Tel.: +358 16 3208 111

Neem voor alle andere landen contact op met uw plaatselijke distributeur of ons Noord-Amerikaanse kantoor:

BOMBARDIER RECREATIONAL PRODUCTS INC.

Consumer Assistance Center
75 J.-A. Bombardier Street
Sherbrooke QC
Canada J1L 1W3
Tel.: 819 566-3366

De gegevens van uw distributeur zijn terug te vinden op www.brp.com.

* Voor het gebied waarop deze beperkte garantie van toepassing is worden de producten verdeeld door Bombardier Recreational Products Inc. of zijn dochtermaatschappijen.
© 2009 Bombardier Recreational Products Inc. Alle rechten voorbehouden.
® zijn geregistreerde handelsmerken, en ™ zijn handelsmerken van Bombardier Recreational Products Inc. of zijn dochterondernemingen.

***Deze pagina is
bewust leeg gelaten***

KLANTEN- INFORMATIE

BESCHERMING VAN DE PRIVACY

Bij deze deelt BRP u mee dat uw contactgegevens zullen worden gebruikt voor veiligheids- en garantiegebonden doeleinden. Bovendien kunnen BRP en zijn dochtermaatschappijen hun klantenlijsten gebruiken om marketing en promotionele informatie over BRP en gerelateerde producten te verdelen.

Om uw recht tot raadplegen van uw gegevens uit te oefenen, of te worden verwijderd uit de lijst met geadresseerden voor direct marketing, kunt u contact opnemen met BRP.

Via e-mail: privacyofficer@brp.com

Per post: BRP
Senior Legal Counsel-Privacy Officer
726 St-Joseph
Valcourt QC
Canada
J0E 2L0

ADRESWIJZIGING/VERANDERING VAN EIGENAAR

Als u bent verhuisd of als u de nieuwe eigenaar bent van het vaartuig, laat dit dan zeker weten aan BRP door:

- één van de onderstaande kaarten terug te sturen;
- **enkel Noord-Amerika:** te bellen naar 715 848-4957 (USA) of 819 566-3366 (Canada);
- contact op te nemen met een erkende BRP distributeur/dealer.

Wanneer u de nieuwe eigenaar bent, dient u een bewijs toe te voegen dat de vorige eigenaar heeft ingestemd met de overdracht.

Wanneer u BRP op de hoogte brengt, zelfs nadat de beperkte garantie is afgelopen, kan BRP u bereiken indien dit nodig zou zijn, bijvoorbeeld als er boten zouden worden teruggeroepen om veiligheidsredenen. Het is de verantwoordelijkheid van de eigenaar om BRP op de hoogte te brengen.

GESTOLEN TOESTELLEN: Breng de garantieafdeling van uw plaatselijke distributeur op de hoogte als uw vaartuig is gestolen. Geef uw naam, adres en telefoonnummer door, het rompidentificatienummer en de datum van de diefstal.

NOORD-AMERIKA

Bombardier Recreational Products Inc.
Warranty Department
75 J.-A. Bombardier Street
Sherbrooke QC J1L 1W3
Canada

SCANDINAVISCH LANDEN

BRP Finland OY
Service Department
Isoaavantie 7
FIN-96320 Rovaniemi
Finland

ANDERE LANDEN VAN DE WERELD

BRP European Distribution
Warranty Department
Chemin de Messidor 5-7
1006 Lausanne
Zwitserland

***Deze pagina is
bewust leeg gelaten***

ADRESWIJZIGING VERANDERING VAN EIGENAAR

VOERTUIGIDENTIFICATIENUMMER

Modelnummer

Voertuigidentificatienummer (V.I.N.)

OUD ADRES
 OF VROEGERE EIGENAAR:

 NAAM

 NR. STRAAT BUS

 PLAATS PROVINCIE POSTCODE

 LAND TELEFOON

NIEUW ADRES
 OF NIEUWE EIGENAAR:

 NAAM

 NR. STRAAT BUS

 PLAATS PROVINCIE POSTCODE

 LAND TELEFOON

 E-MAILADRES

V00A2F

ADRESWIJZIGING VERANDERING VAN EIGENAAR

VOERTUIGIDENTIFICATIENUMMER

Modelnummer

Voertuigidentificatienummer (V.I.N.)

OUD ADRES
 OF VROEGERE EIGENAAR:

 NAAM

 NR. STRAAT BUS

 PLAATS PROVINCIE POSTCODE

 LAND TELEFOON

NIEUW ADRES
 OF NIEUWE EIGENAAR:

 NAAM

 NR. STRAAT BUS

 PLAATS PROVINCIE POSTCODE

 LAND TELEFOON

 E-MAILADRES

V00A2F

***Deze pagina is
bewust leeg gelaten***

***Deze pagina is
bewust leeg gelaten***

VAARTUIG MODELNR. _____

ROMP-
IDENTIFICATIENUMMER (H.I.N.) _____

MOTOR
Identificatienummer (E.I.N.) _____

Eigenaar: _____

NAAM

NR.

STRAAT

BUS

PLAATS

PROVINCIE

POSTCODE

Aankoopdatum _____

JAAR MAAND DAG

Einddatum van de garantie _____

JAAR MAAND DAG

In te vullen door de dealer op het ogenblik van de verkoop.

STEMPEL DEALER



**GEBRUIKERSHANDLEIDING
RXP X / GTI / GTI SE / WAKE**

2009

219 701 798