



2010

**ADVANCED TEC™  
Aanhangwagen  
voor waterscooter  
GEBRUIKERSHANDLEIDING**

**⚠ WAARSCHUWING**

Lees deze Gebruikershandleiding.  
Ze bevat belangrijke veiligheidsinformatie.  
Houd deze Gebruikershandleiding bij als referentie.

2 1 9 0 0 0 7 5 9



## **WAARSCHUWING**

Niet naleven van de veiligheidsvoorschriften en -instructies in deze handleiding en de labels op het product kan leiden tot ernstige verwondingen, zelfs met dodelijke afloop!

In Canada worden deze producten verdeeld door Bombardier Recreational Products Inc. (BRP).

In de Verenigde Staten worden de producten verdeeld door BRP US Inc.

Knight's Spray-Nine<sup>††</sup> is een gedeponeerd handelsmerk van Korkay System Ltd.

GTX<sup>†</sup> is een gedeponeerd handelsmerk van Castrol Ltd. gebruikt onder licentie.

Dit is een niet-limitatieve lijst van handelsmerken die eigendom zijn van Bombardier Recreational Products Inc. of zijn dochtermaatschappijen:

ADVANCED TEC<sup>™</sup>

iS<sup>™</sup>

Sea-Doo<sup>®</sup>

iCatch<sup>™</sup>

RXP<sup>™</sup>

S<sup>3</sup> -romp<sup>™</sup>

GTI<sup>™</sup>

RXT<sup>™</sup>

Wake<sup>™</sup>

---

# INLEIDING

Gefeliciteerd met de aankoop van uw nieuwe BRP Sea-Doo™ ADVANCED TEC™ aanhangwagen. U geniet de BRP-garantie en kunt steeds een beroep doen op een netwerk van erkende dealers van Sea-Doo waterscooters voor de nodige onderdelen of service.

## Informeer u voor u vertrekt

Lees deze handleiding en respecteer alle instructies voor u dit product installeert of gebruikt.

Lees zorgvuldig alle veiligheidslabels op het product en volg de beschreven bedieningsinstructies.

Niet naleven van de waarschuwingen in deze gebruikershandleiding kan leiden tot ERNSTIGE VERWONDINGEN of de DOOD.

## Info over deze Gebruikershandleiding

De volgende handleiding zal u helpen beter vertrouwd te worden met uw aanhangwagen en de manier waarop u deze veilig kunt besturen.

Bewaar deze Gebruikershandleiding in het trekvoertuig zodat u deze steeds kunt raadplegen.

Voor een extra kopie of afdruk van uw Gebruikershandleiding kunt u terecht op de volgende website:

[www.operatorsguide.brp.com](http://www.operatorsguide.brp.com)

Deze Gebruikershandleiding kan in een andere taal dan het Engels worden vertaald. In geval van discrepanties zal de Engelse versie de overhand hebben.

De informatie en beschrijvingen van onderdelen/systemen in dit document zijn correct op het ogenblik van de publicatie. Bombardier Recreational Products Inc. voert echter een beleid van continue verbetering van zijn producten, zonder dat dit enige verbintenis inhoudt tot uitrusting van eerder vervaardigde producten met vernieuwde onderdelen. Door wijzigin-

gen op het laatste moment kunnen er verschillen bestaan tussen het gefabriceerde product en de beschrijvingen en/of specificaties in deze handleiding. BRP behoudt zich het recht voor te allen tijde specificaties, ontwerp, eigenschappen of uitrusting te schrappen of wijzigen, zonder zich tot iets te verplichten.

De illustraties in dit document tonen de typische constructie van de verschillende modules en stemmen misschien niet in elk detail overeen met de exacte vorm van de onderdelen. Ze tonen echter wel onderdelen met dezelfde of een gelijkaardige functie.

## Veiligheidsaanwijzingen

Overzicht van de verschillende soorten veiligheidsaanwijzingen, hoe ze eruit zien en hoe ze in deze handleiding worden gebruikt:

### WAARSCHUWING

Wijst op een mogelijk gevaar dat, indien het niet wordt vermeden, kan leiden tot ernstig letsel of de dood.

 **LET OP** Wijst op een gevaarlijke situatie die, als ze niet wordt vermeden, kan leiden tot licht of matig letsel.

**MERK OP** Duidt op een aanwijzing die, als ze niet wordt gevolgd, kan leiden tot zware schade aan de aanhangwagen of andere bezittingen.

---

# INHOUDSOPGAVE

<b>INLEIDING</b> .....	<b>1</b>
Informeer u voor u vertrekt .....	1
Info over deze Gebruikershandleiding .....	1
Veiligheidsaanwijzingen .....	1

## ***VEILIGHEIDSINFORMATIE***

<b>BIJZONDERE VEILIGHEIDSAANWIJZINGEN</b> .....	<b>6</b>
Belangrijke waarschuwingen .....	6
Belangrijke informatie .....	6
<b>PLAATS VAN DE VEILIGHEIDSLABELS</b> .....	<b>8</b>
<b>VEILIGHEIDSVORSCHRIFTEN WANNEER DE AANHANGWAGEN NIET WORDT GEBRUIKT</b> .....	<b>11</b>
Aanhangwagen immobiliseren voor parkeren .....	11

## ***BEDIENINGSINSTRUCTIES***

<b>OPSTELLING AANHANGWAGEN</b> .....	<b>14</b>
De waterscooter vastmaken aan de aanhangwagen (ADVANCED TEC iCatch) .....	14
De aanhangwagen aanpassen aan de waterscooter (ADVANCED TEC) ...	19
<b>VOOR U UITVAART</b> .....	<b>21</b>
De aanhangwagen vastmaken aan het trekvoertuig .....	21
Inspectie voor gebruik .....	23
<b>DE AANHANGWAGEN TREKKEN</b> .....	<b>24</b>
<b>DE WATERSCOOTER TE WATER LATEN</b> .....	<b>25</b>
De waterscooter te water laten (ADVANCED TEC iCatch) .....	25
De waterscooter te water laten (ADVANCED TEC) .....	26
<b>DE WATERSCOOTER OPLADEN</b> .....	<b>29</b>
De waterscooter opladen (ADVANCED TEC iCatch) .....	29
De waterscooter opladen (ADVANCED TEC) .....	31

## ***TECHNISCHE INFORMATIE***

<b>IDENTIFICATIENUMMER AANHANGWAGEN</b> .....	<b>36</b>
<b>LABELS TECHNISCHE INFORMATIE</b> .....	<b>37</b>
<b>SPECIFICATIES</b> .....	<b>38</b>

## ***ONDERHOUD***

<b>ONDERHOUDSSHEMA</b> .....	<b>40</b>
Bij opslag .....	40
Voorbereiding op het vaarseizoen .....	40

<b>ONDERHOUDSPROCEDURES .....</b>	<b>41</b>
Veiligheidskabel .....	41
Koppeling .....	41
Banden .....	41
Wielen .....	42
Wiellagers en pakkingen .....	42
Lichten .....	42
Lier .....	43
Krik .....	43
Houten liggers (ADVANCED TEC) .....	44
Rollers (ADVANCED TEC iCatch) .....	44
<b>ONDERHOUD AANHANGWAGEN.....</b>	<b>45</b>
Gebruik in zout water .....	45
Reinigen aanhangwagen .....	45

## ***GARANTIE***

<b>BEPERKTE GARANTIE VAN BRP - V.S. EN CANADA: 2010 SEA-DOO® ADVANCED TEC™ AANHANGWAGEN VOOR WATERSCOOTER.....</b>	<b>48</b>
<b>INTERNATIONALE BEPERKTE GARANTIE VAN BRP: 2010 SEA-DOO® ADVANCED TEC™ AANHANGWAGEN VOOR WATERSCOOTER.....</b>	<b>53</b>
<b>BEPERKTE GARANTIE VAN BRP VOOR DE EUROPESE ECONOMISCHE RUIJTE: 2010 SEA-DOO® ADVANCED TEC™ AANHANGWAGEN VOOR WATERSCOOTER.....</b>	<b>58</b>
<b>AANVULLENDE VOORWAARDEN VOOR FRANKRIJK .....</b>	<b>63</b>

## ***KLANTENINFORMATIE***

<b>BESCHERMING VAN DE PRIVACY .....</b>	<b>66</b>
<b>ADRESWIJZIGING/VERANDERING VAN EIGENAAR .....</b>	<b>67</b>



# ***VEILIGHEIDS- INFORMATIE***

# BIJZONDERE VEILIGHEIDSAANWIJZINGEN

## Belangrijke waarschuwingen

Voer steeds de *INSPECTIE VOOR GE-BRUIK* uit om veilig te rijden.

Volg steeds de richtlijnen in *DE AANHANGWAGEN TREKKEN*.

Onderhoud uw aanhangwagen volgens het *ONDERHOUDSPROGRAMMA*.

## Belangrijke informatie

### Aanhangwagens

Deze BRP Sea-Doo ADVANCED TEC aanhangwagens is speciaal ontworpen om een waterscooter te vervoeren.

### WAARSCHUWING

Het iCatch™-mechanisme moet specifiek aangepast zijn aan het model van de waterscooter en enkel worden gebruikt met de iCatch-boeghouder. Als deze niet correct is aangepast, is het mogelijk dat de waterscooter niet correct aan de aanhangwagen kan worden vastgemaakt met het iCatch-mechanisme.

### Trekhaak

### WAARSCHUWING

Het gebruik van een trekhaak met onvoldoende laadcapaciteit kan ertoe leiden dat de trekhaak breekt.

Ga na of de grootte van de kogel overeenstemt met de grootte van de koppeling.

Inspecteer de trekhaak op slijtage, corrosie en barsten voor u aankoppelt. Vervang de nodige onderdelen indien u een van bovenstaande afwijkingen vaststelt.

### WAARSCHUWING

Trek niet wanneer een onderdeel defect is.

**MERK OP** De koppelfitting mag niet op de grond rusten waar vuil en zand in de fitting kan komen. Dit kan buitensporige slijtage veroorzaken of kan ertoe leiden dat het mechanisme blokkeert.

Zorg dat de trekhaak stevig vast zit voor u de aanhangwagen aan het voertuig koppelt.

### WAARSCHUWING

Een incorrect aangekoppelde aanhangwagen kan controleverlies veroorzaken of een ernstig gevaar op de weg betekenen. Gebruik de aanhangwagen nooit voor de inspectie voor gebruik is voltooid.

### Trekvoertuig

Sommige voertuigen zijn niet geschikt om een aanhangwagen te trekken. Ga na of uw voertuig ontworpen is om een aanhangwagen te trekken en dat het hiervoor voldoende trekvermogen heeft.

### WAARSCHUWING

Trek deze aanhangwagen nooit met een voertuig dat niet bedoeld is voor het trekken van een aanhangwagen of met onvoldoende trekvermogen.

### Accessoires en aanpassingen

Wij raden aan om vervangingsonderdelen en accessoires van BRP te gebruiken. Ze zijn speciaal voor uw aanhangwagen ontworpen en geproduceerd en voldoen aan de strenge kwaliteitseisen van BRP.



Maak geen ongeautoriseerde aanpassingen of gebruik geen accessoires die niet door BRP zijn goedgekeurd. Omdat zulke aanpassingen niet door BRP zijn getest, kunnen die een groter risico op ongevallen of verwondingen inhouden en de aanhangwagen onwettelijk maken voor gebruik.

# PLAATS VAN DE VEILIGHEIDSLABELS

Uw aanhangwagen draagt de volgende labels. Ontbrekende of beschadigde labels kunnen gratis worden vervangen. Raadpleeg een erkende dealer van Sea-Doo waterscooters.

Lees aandachtig de volgende labels voordat u uw aanhangwagen in gebruik neemt.

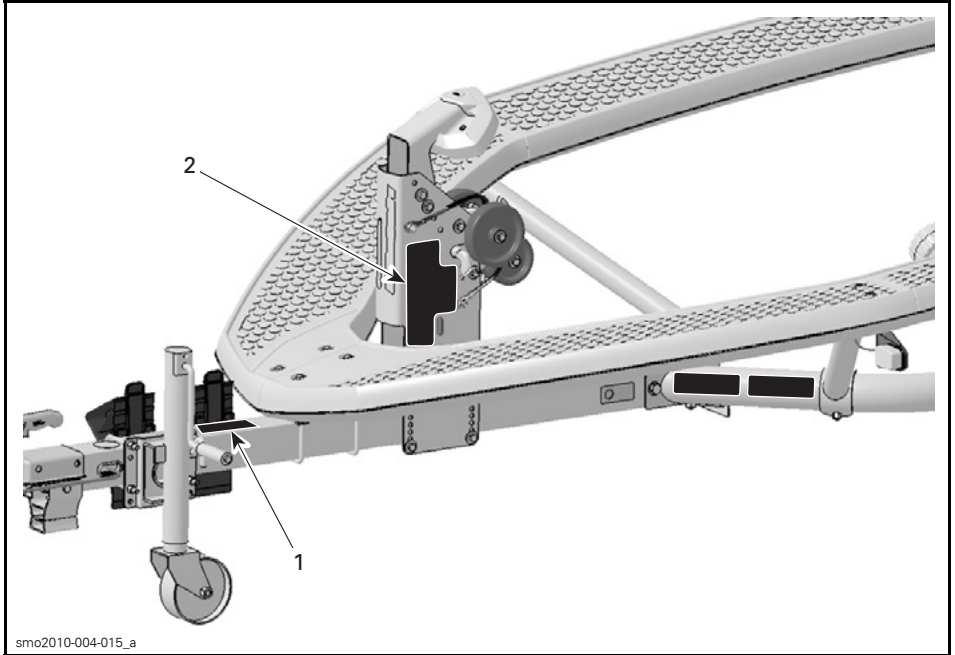

TYPISCH

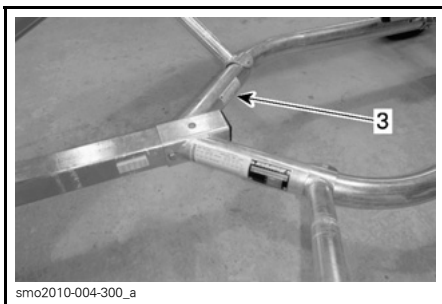

TYPISCH

**⚠ WAARSCHUWING**

Gebruik van deze aanhangwagenvoor u de onderstaande bedieningsinstructies van de fabrikant heeft gelezen kan tot ernstige of dodelijke verwondingen leiden.

Overschrijd het "trekvermogen" van het trekvoertuig of het nominaal brutogewicht van het voertuig niet.

219903238

**⚠ WAARSCHUWING****Controleer het volgende voor u deze aanhangwagenvrekt:**

- Trekhaak en trek kogel zijn even groot. Koppeling is aangesloten. Veiligheidskabels liggen in een zigzagpatroon onder de dissel en zijn vastgemaakt aan het trekvoertuig.
- Alle lichten van de aanhangwagenvwerken correct. De lading is vastgemaakt aan de aanhangwagenv(voor- en achteraan). De krik van de dissel (als de aanhangwagenvhiermee is uitgerust) is ingetrokken.
- Wielbouts zijn correct aangeschroefd. Banden zijn opgepompt tot de druk aangegeefd op de band.
- De lading ligt binnen het laadvermogen van de aanhangwagenven is gelijkmatig verdeeld om een goed gewicht van de dissel te behouden.

U moet voldoen aan alle lokale en nationale vereisten inzake remmen, licenties en mogelijke aanvullende uitrusting die nodig is. Neem contact op met de nationale dienst voor inverteersstelling van voertuigen voor meer informatie.

219 903 238

**LABEL 1**

**VERGRENDELEN:**

**1** VOLLEDIG DRAAIEN IN TEGENWIJZERZIN

**2** INDUWEN OM TE VERGRENDELEN



**ONTGRENDELEN: TREK EN DRAAI IN WIJZERZIN**

**⚠ WAARSCHUWING**

**ZORG ER ALTIJD VOOR DAT:**

- het i-Catch-systeem aangepast is aan de waterscooter.
- de i-Catch-hendel in de positie **ONTGRENDELD** staat wanneer u de waterscooter laadt of lost.

**VOOR U DE WATERSCOOTER GAAT TREKKEN WANNEER DE ICATCH AANGESLOTEN IS:**

- Zorg ervoor dat de waterscooter vooraan veilig vastgemaakt is.
- Maak de iCatch-haak vast door de hendel in de positie **VERGRENDELD** te draaien.
- Stop het losse eind van de veiligheidskabel door de iCatch-boeghouder en maak deze vast aan de pinadapter aan het iCatch-frame en vergrendel met de borgpen.
- Maak het hek van de waterscooter vast met 2 spanbanden met ratelgesp, één aan elke zijde.

Ga nooit op het looppad staan terwijl u de waterscooter op de trailer laadt. Het looppad is ontworpen om maximaal één persoon tot 160 kg te dragen. Raadpleeg uw gebruikershandleiding voor meer informatie.



OCTROOI AANGEVRAAGD 362000116A

262000116A

**LABEL 2 (ENKEL ADVANCED TEC iCATCH)**



**TIRE AND LOADING INFORMATION**  
**INFORMATIE OVER BANDEN EN LADING**

The weight of cargo should never exceed **544** kg of **1200** lbs.  
De lading mag niet meer wegen dan

TIRE BAND	SIZE MAAT	COLD TIRE PRESSURE BANDENSPIANNING KOUDE BANDEN	<b>SEE OWNER'S MANUAL FOR ADDITIONAL INFORMATION</b>  <b>ZIE GEBRUIKERS- HANDLEIDING VOOR VERDERE INFORMATIE</b>
FRONT VOORAAN	5.00 X 10B	351 kPA 51 PSI	
REAR ACHTERAAN			
SPARE RESERVE	NONE GEEN		

smo2010-004-100

**LABEL 3**

# VEILIGHEIDSVOORSCHRIFTEN WANNEER DE AANHANGWAGEN NIET WORDT GEBRUIKT

## Aanhangwagen immobiliseren voor parkeren

Volg deze werkwijze wanneer u de aanhangwagen parkeert.

1. Ga als volgt te werk om de wielblokken uit de dissel te nemen:
  - 1.1 Druk op het lipje bovenaan.
  - 1.2 Hef het wielblok op terwijl u het uit de houder tilt.

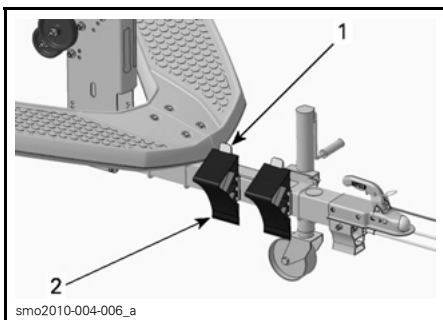

1. Lipje bovenaan
2. Wielblok

2. Immobiliseer de aanhangwagen met de wielblokken volgens onderstaande aanwijzingen.

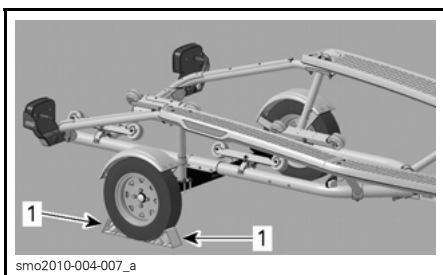

### AANHANGWAGEN GEPARKEERD OP EEN VLAKE OPPERVLAKE

1. Wielblokken

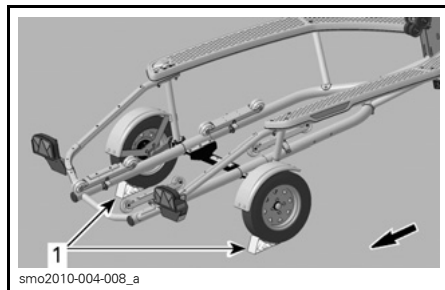

### AANHANGWAGEN GEPARKEERD MET DE VOORKANT NAAR EEN OPLOPENDE HELLING TOE

1. Wielblokken

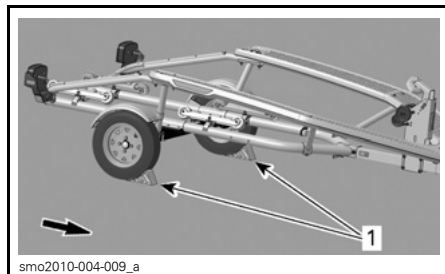

### AANHANGWAGEN GEPARKEERD MET DE VOORKANT NAAR EEN AFLOPENDE HELLING TOE

1. Wielblokken

3. Maak de aanhangwagen los van het trekvoertuig.
  - Maak de lichtaansluiting los van het voertuig.
  - Maak de veiligheidskabels of -kettingen van de dissel los van het voertuig.
  - Maak de koppeling los van de trekkogel.
4. Zorg dat de aanhangwagen niet beweegt.



# ***BEDIENINGS- INSTRUCTIES***

---

# OPSTELLING AANHANGWAGEN

## **De waterscooter vastmaken aan de aanhangwagen (ADVANCED TEC iCatch)**

Het iCatch-systeem moet specifiek worden aangepast aan het soort romp van de waterscooter.

Het iCatch-systeem moet worden gebruikt met de iCatch-boeghouder, verkrijgbaar bij een erkende dealer van Sea-Doo waterscooters.

### **⚠ WAARSCHUWING**

Het iCatch-mechanisme moet specifiek aangepast zijn aan het model van de waterscooter en mag enkel worden gebruikt met de iCatch-boeghouder. Als deze niet correct is aangepast, is het mogelijk dat de waterscooter niet correct kan worden vastgemaakt aan de aanhangwagen met het iCatch-mechanisme.

Er zijn drie instellingen om het iCatch-systeem aan te passen aan de verschillende modellen van Sea-Doo waterscooters:

- hoek iCatch-behuizing
- hoogte iCatch-steun
- positie bumper.

Indien nodig moet ook het contact van de rollers en het gewicht van de dissel worden aangepast. Het gewicht van de dissel wordt aangepast door de positie van de iCatch-steun en/of -as aan te passen aan het frame.

Zie de volgende tabellen en werkwijzen voor de juiste richtlijnen voor aanpassing.



**Referentietabel Sea-Doo-modellen**

MODELNAAM	MODELJAAR	INSTELLINGEN- TABEL
RXT™, RXT™-X™ met S <sup>3</sup> -romp™, GTX <sup>+</sup> Limited, Wake Pro 215	2010	A
RXT™ iS, GTX <sup>+</sup> iS™, GTX <sup>+</sup> Limited iS™	2009-2010	
RXT™, GTX <sup>+</sup> , GTX <sup>+</sup> Wake™, RXT™-X™ (behalve S <sup>3</sup> -romp™)	2002 tot 2009	B
GTI™, GTI™ SE, Wake 155	2006 tot 2010	C
RXP™	2004 tot 2010	D
RXP™-X™	2008 tot 2010	

**Instellingentabellen**

INSTELLINGENTABEL "A"		
Instelling hoek iCatch-behuizing		2
Instelling hoogte iCatch-steun (positie bout onderaan)		1
Instelling bumperstand	Bumpergaten	2
	Steungaten	3
INSTELLINGENTABEL "B"		
Instelling hoek iCatch-behuizing		2
Instelling hoogte iCatch-steun (positie bout onderaan)		3
Instelling bumperstand	Bumpergaten	1
	Steungaten	1
INSTELLINGENTABEL "C"		
Instelling hoek iCatch-behuizing		3
Instelling hoogte iCatch-steun (positie bout onderaan)		3
Instelling bumperstand	Bumpergaten	1
	Steungaten	1
INSTELLINGENTABEL "D"		
Instelling hoek iCatch-behuizing		1
Instelling hoogte iCatch-steun (positie bout onderaan)		3
Instelling bumperstand	Bumpergaten	1
	Steungaten	1

## Instelling hoek iCatch-behuizing

1. Maak de bovenste bout van de iCatch-behuizing los.
2. Verwijder de onderste bout van de iCatch-behuizing.

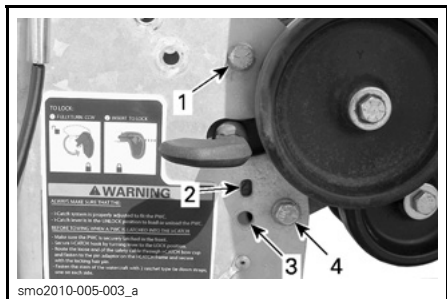

1. Bovenste bout
2. Venster
3. Onderste gat vooraan
4. Onderste bout (in gat achteraan)

### 3. Hoek instellen:

- 3.1 Stel de hoek in de juiste stand in. De instelling verwijst naar het nummer dat zichtbaar is in het venster.
- 3.2 Vergrendel de iCatch-behuizing door de bout in het juiste gat onderaan te stoppen.

**OPMERKING:** Het onderste gat vooraan of achteraan komt naargelang de instelling op gelijke hoogte met het gat van de iCatch-behuizing.

- 3.3 Draai de moeren aan tot  $27 \text{ N}\cdot\text{m} \pm 3 \text{ N}\cdot\text{m}$ .

## Instelling hoogte iCatch-steun

1. Verwijder de bouten van de iCatch-steun en stop ze in de juiste gaten.

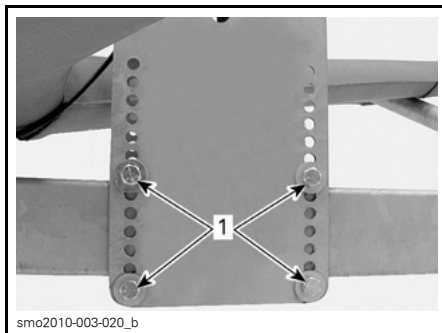

1. Bouten iCatch-steun

**OPMERKING:** De instelling van de hoogte van de iCatch-steun verwijst naar de positie van de bout onderaan. Plaats de bovenste bout net boven de dissel.

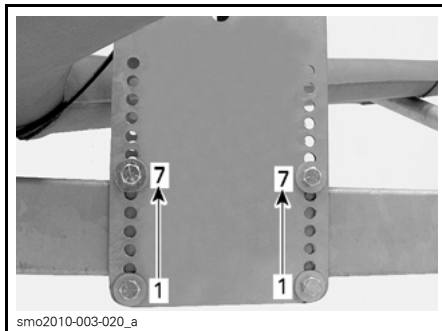

1. Positie 1
7. Positie 7

## **WAARSCHUWING**

Er moeten precies 5 ongebruikte gaten zitten tussen de bouten bovenaan en onderaan.

2. Schroef de moeren kruiselings aan tot de steun zich op hetzelfde niveau bevindt als de dissel van de aanhangwagen. Draai ze nog niet helemaal aan.
3. Pas het gewicht van de dissel aan, zie *GEWICHT DISSEL* hieronder.
4. Finaal aanschroeven tot  $8 \text{ N}\cdot\text{m} \pm 1 \text{ N}\cdot\text{m}$ .

## Instelling positie bumper

De instelling van de positie van de bumper bestaat uit een bepaalde positie voor de gaten van de bumper en de gaten van de steun.

1. Verwijder de bevestigingsbouten van de bumper.
2. Breng de juiste gaten van de steunen en de bumper op gelijke hoogte.

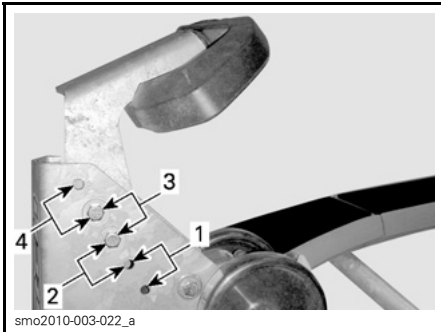

### STEUNGATEN

1. Positie 1
2. Positie 2
3. Positie 3
4. Positie 4

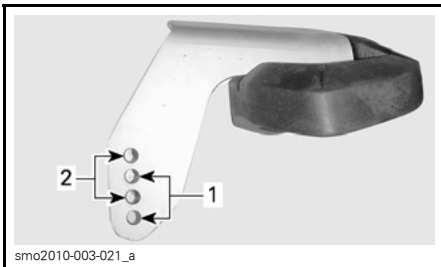

### BUMPERGATEN

1. Positie 1
2. Positie 2
3. Steek de bouten losjes in op de juiste plaatsen.
4. **BELANGRIJK:** Hef de bumper op, trek naar voren en houd de bumper in deze positie.



### HEF OP EN TREK NAAR VOREN

5. Schroef de bouten aan tot  $27\text{ N}\cdot\text{m} \pm 3\text{ N}\cdot\text{m}$ .

**OPMERKING:** Het is belangrijk dat de bumper volledig naar boven en naar voren blijft gehouden, zodat er geen speling is voor u de moeren aanschroeft.

## As verplaatsen naar voren (RXP-modellen)

Voor RXP-modellen moet de as van de aanhangwagen naar voren worden verplaatst ten opzichte van de fabrieksinstelling.

Ga als volgt te werk om de as naar voren te schuiven:

1. Maak klembouten los aan beide zijden van de as.

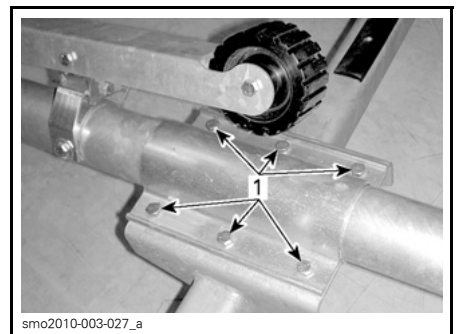

1. Klembouten as

2. Verwijder beide steunen van het looppad.



1. Steun looppad

3. Schuif de as naar voren tot de klemmen leunen op de steunen van de rollers vooraan.

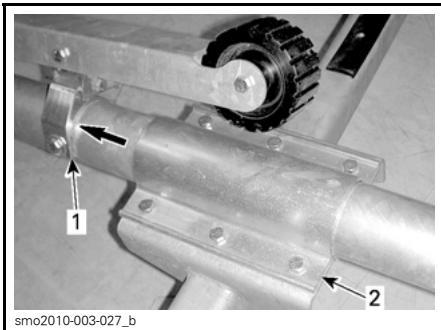

1. Steun rollers vooraan  
2. Asklem

4. Installeer de rechterlooppadsteun aan de linkerkant en de linkerlooppadsteun aan de rechterkant. Schroef de bouten aan tot  $11,5 \text{ N}\cdot\text{m} \pm 1,5 \text{ N}\cdot\text{m}$ .
5. Schroef de asklembouten aan tot  $11,5 \text{ N}\cdot\text{m} \pm 1,5 \text{ N}\cdot\text{m}$ .

## Rollen

De rollen zijn ingesteld zodat ze passen op alle rompen van Sea-Doo waterscooters. Er geldt echter een universele regel: rollers moeten loodrecht geplaatst zijn tegen een vlak oppervlak van de romp.

Zorg dat de rollers of liggers goed geplaatst zijn.

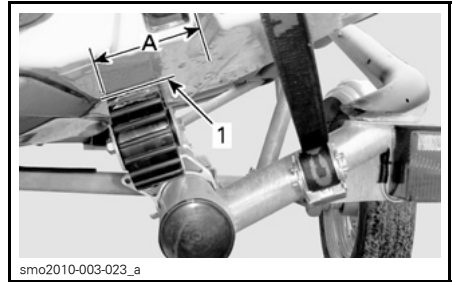

A. Vlak oppervlak van de romp

1. Roller loodrecht op de romp

## Disselgewicht

Verplaats de iCatch-steun naar voren of naar achteren op de aanhangwagen om het disselgewicht aan te passen.

Het disselgewicht mag 3 tot 10% van het totale gewicht van de aanhangwagen met waterscooter bedragen, met de dissel parallel met de grond.

Ter indicatie wordt een meting aangegeven, maar de 3 tot 10% -regel heeft voorrang.

Zie volgende afbeelding en tabel voor instructies betreffende de meting.

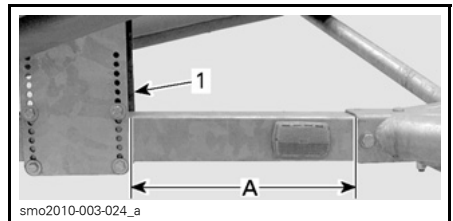

## METING DISSEL

1. iCatch-steun

A. Te meten afstand per tabel

RICHTLIJN METING DISSEL		
MODELNAAM	MODELJAAR	AFSTAND DISSEL
RXT™, RXT™-X™ met S <sup>3</sup> -romp™, GTX <sup>†</sup> Limited, Wake Pro 215	2010	40,6 cm
RXT™ iS, GTX <sup>†</sup> iS™, GTX <sup>†</sup> Limited iS™	2009-2010	
RXT™, GTX <sup>†</sup> , GTX <sup>†</sup> Wake™, RXT™-X™ (behalve S <sup>3</sup> -romp™)	2002 tot 2009	33 cm
GTI™, GTI™ SE, Wake 155	2006 tot 2010	28 cm
RXP™	2004 tot 2010	30,5 cm
RXP™-X™	2008 tot 2010	

Om dit aan te passen maakt u de iCatch-steunbouten los, plaatst u de steun in de gewenste positie en schroeft u de moeren aan als volgt:

1. Schroef de moeren kruiselings aan tot de steun zich op hetzelfde niveau bevindt als de dissel van de aanhangwagen.
2. Schroef aan tot  $8 \text{ N}\cdot\text{m} \pm 1 \text{ N}\cdot\text{m}$ .

## De aanhangwagen aanpassen aan de waterscooter (ADVANCED TEC)

Stel het gewicht van de dissel, boegstoproller en liggers als volgt in.

### Disselgewicht

Verplaats de liersteun naar de voor- of achterkant van de aanhangwagen om het gewicht van de dissel aan te passen.

Het disselgewicht mag 3 tot 10% van het totale gewicht van de aanhangwagen met waterscooter bedragen, met de dissel parallel met de grond.

Om dit aan te passen, maakt u de 4 moeren los onder de u-bouten van de liersteun, schuift u de liersteun in de juiste positie en schroeft u de moeren aan tot  $27 \text{ N}\cdot\text{m} \pm 3 \text{ N}\cdot\text{m}$ .

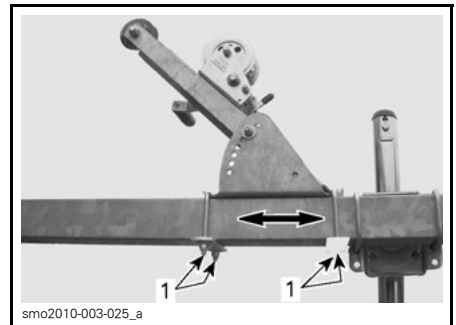

1. Moeren u-bouten liersteun

### Boegstoproller

Stel de boegstoproller in zodat deze tegen de boeg van de waterscooter, tussen de rubberen bumper en het boeggoeg leunt.

Om aan te passen:

1. Maak de 2 moeren los onder de u-bout van de liersteun vooraan.
2. Verwijder de bout voor aanpassing van de lierarm.
3. Stel de boegstoproller in op de gewenste hoogte en vergrendel de roller door de bout door de gealigneerde gaten in de liersteun en de lierarm te stoppen.

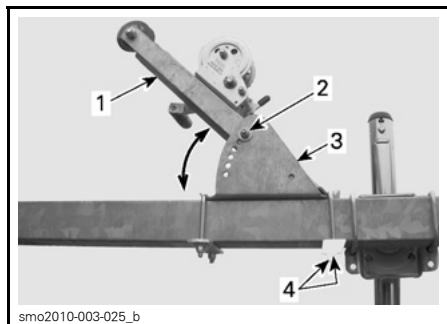

1. Lierarm
2. Bout aanpassing lierarm
3. Liersteun
4. Moeren u-bout vooraan

4. Schroef de moeren met u-bout aan tot  $27 \text{ N}\cdot\text{m} \pm 3 \text{ N}\cdot\text{m}$ .

5. Draai de bout voor aanpassing van de lierarm aan tot  $27 \text{ N}\cdot\text{m} \pm 3 \text{ N}\cdot\text{m}$ .

## Liggers

De houten liggers zijn ingesteld zodat ze passen op alle rompen van Sea-Doo waterscooters. Er geldt echter een universele regel: liggers moeten loodrecht geplaatst zijn tegen een vlak oppervlak van de romp.

Zorg dat de liggers goed geplaatst zijn.

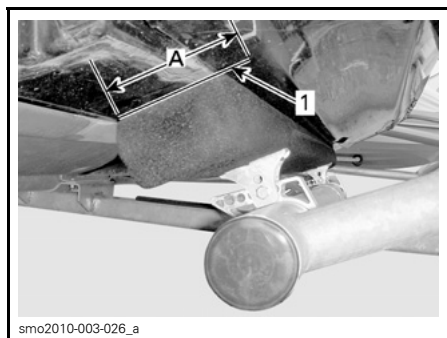

- A. Vlak oppervlak van de romp
1. Ligger loodrecht op de romp

# VOOR U UITVAART

## De aanhangwagen vastmaken aan het trekvoertuig

1. Ga na of de koppeling en de trekkogel even groot zijn.
2. Zorg dat er iemand is om u te begeleiden en rijd achteruit met het trekvoertuig tot de koppeling zich precies boven de trekkogel bevindt.

**OPMERKING:** Zorg dat de koppeling de kogel volledig bedekt. Pas indien nodig de hoogte van de aanhangwagen aan.

3. Zorg dat het vergrendelmechanisme voor de koppeling ontgrendeld is.
4. Laat de koppeling van de aanhangwagen zakken over de trekkogel.

**OPMERKING:** De koppeling wordt automatisch vergrendeld.

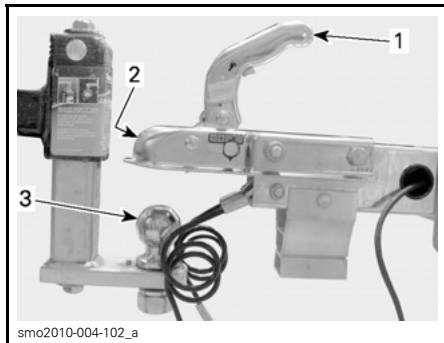

### TYPISCH

1. Vergrendelmechanisme koppeling (ontgrendeld)
2. Koppeling
3. Trekkogel

5. Kijk onder de koppeling of de kogelklem onder de kogel zit en niet op de kogel rust.

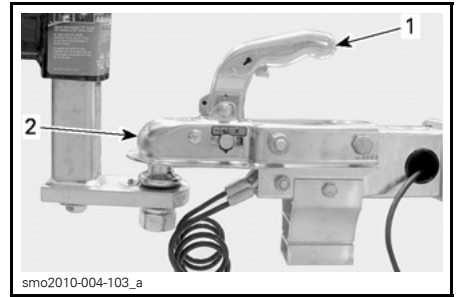

### TYPISCH

1. Vergrendelmechanisme koppeling (vergrendeld)
2. Trekkogel in koppeling

6. Zorg dat de koppeling vergrendeld is.

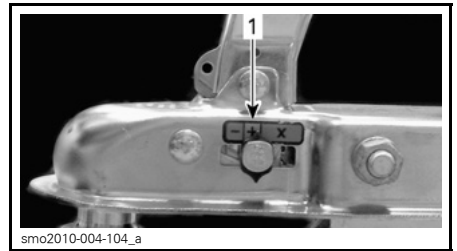

1. Vergrendeld (groen gebied)

7. Plaats de vergrendelpin door het vergrendelmechanisme van de koppeling.

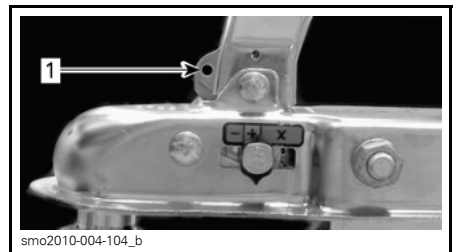

### TYPISCH

1. Gat vergrendelpin

8. Hef de dissel van de aanhangwagen op. Als deze los komt van de kogel, ontgrendelt u de koppeling en voert u deze procedure opnieuw uit.

## **⚠ WAARSCHUWING**

Als de koppeling niet kan worden vastgemaakt aan de trekkogel, mag u de aanhangwagen niet trekken. Ga zo snel mogelijk naar een erkende dealer van Sea-Doo waterscooters voor een inspectie van de aanhangwagen.

**OPMERKING:** Op dit moment moeten het trekvoertuig en de aanhangwagen horizontaal staan.

9. Maak de veiligheidskabels of -kettingen van de dissel vast.

**OPMERKING:** Maak de linkerkabel of -ketting vast aan de beugel aan de rechterkant van de trekhaak en de rechterkabel of -ketting aan de linkerbeugel.

**MERK OP** Om de kabelboom niet te beschadigen zorgt u ervoor dat deze niet tussen de veiligheidskabels of -kettingen van de dissel terecht komt.

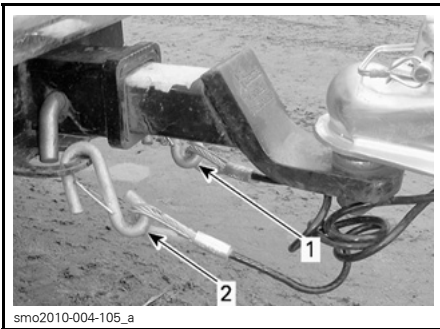

### **TYPISCH**

1. Veiligheidskabel dissel links vastgemaakt aan de rechterzijde van de trekhaak
2. Veiligheidskabel dissel rechts vastgemaakt aan de linkerzijde van de trekhaak

10. Sluit de lichtsnoei aan.



## Inspectie voor gebruik

### WAARSCHUWING

Voer voor ieder gebruik een inspectie uit om potentiële problemen tijdens het gebruik te vermijden. De inspectie voor gebruik helpt u om slijtage en achteruitgang op te sporen voordat die problematisch kunnen worden. Corrigeer alle opgespoorde problemen om het risico op een panne of ongeluk te vermijden. Raadpleeg indien nodig een erkende dealer van Sea-Doo waterscooters.

DOEN	✓
Ga na of de grootte van de kogel overeenstemt met de grootte van de koppeling.	
Controleer dat de waterscooter klaar is voor trekken volgens de aanbevelingen van de fabrikant van de waterscooter.	
Controleer of de krik is ingetrokken.	
Controleer dat de wielblokken zijn verwijderd en correct vastgemaakt aan de dissel.	
Controleer de staat van de banden en of ze voldoende zijn opgepompt. Zie <i>ONDERHOUDSPROCEDURES</i> voor meer informatie.	
Controleer of de wielbouten goed zijn aangeschroefd.	
Controleer of de lading binnen het maximaal toegelaten laadvermogen ligt.	
Controleer of de koppeling vastgeklikt en vergrendeld is.	
Controleer dat de veiligheidskabels of -kettingen van de dissel in een zigzagpatroon onder de dissel lopen en vastgemaakt zijn aan de trekhaak.	
Controleer of de achterlichten correct zijn bevestigd aan de aanhangwagen.	
Controleer of de lichten werken.	
Reinig alle reflectoren en de lenzen van de lichten.	
Controleer of de waterscooter correct is bevestigd achteraan de aanhangwagen.	
Controleer dat het iCatch-systeem of de lier vergrendeld is.	
Zorg dat de waterscooter vooraan correct is bevestigd met de veiligheidskabel.	

---

# DE AANHANGWAGEN TREKKEN

Volg de instructies van de fabrikant van het trekvoertuig voor het trekken van aanhangwagens.

U kunt **ERNSTIGE OF DODELIJKE VERWONDINGEN OPLOPEN**, als u deze instructies niet volgt:

Wees aandachtig voor het volgende wanneer u de aanhangwagen trekt:

- Laat meer afstand tussen uw voertuig en het voertuig voor u.
- Wanneer u een aanhangwagen trekt, hebt u meer tijd en afstand nodig om een voertuig in te halen of om te stoppen.
- Minder vaart en vertraag meer dan gewoonlijk voordat u een bocht neemt en vermijd scherpe bochten.
- Neem een grotere hoek wanneer u afslaat. Om af te slaan met een aanhangwagen is meer ruimte nodig.
- Rijd steeds traag achteruit. Verzoek eventueel iemand om u te begeleiden. Oefen eerst op een open ruimte wanneer u daartoe de kans ziet.
- Als de aanhangwagen begint te wankelen, rem dan niet bruusk of compenseer niet door aan het stuur te draaien. Minder vaart en hou een rechte koers aan.
- Wanneer u een helling afdaald, minder dan vaart voor u aan de afdaling begint. Duw niet ononderbroken op het rempedaal. Laat het rempedaal regelmatig los om te vermijden dat de remmen oververhit raken.

Als u de controle over de aanhangwagen of de combinatie aanhangwagen/voertuig verliest, kan dit ernstige verwondingen of zelfs de dood tot gevolg hebben. De meest voorkomende oorzaken van controleverlies van de aanhangwagen zijn:

- Te snel rijden onder de omstandigheden.
- De aanhangwagen overladen of incorrect laden.
- Aanhangwagen incorrect aangekoppeld aan de trekhaak.

- Gebruik van verkeerde trekhaak.
- Onjuiste bandenspanning.
- Wielbouten niet voldoende aangespannen.

# DE WATERSCOOTER TE WATER LATEN

## De waterscooter te water laten (ADVANCED TEC iCatch)

**MERK OP** Achterlichten zijn niet bestand tegen onderdompeling, gelieve steeds de achterlichten te verwijderen voor u de waterscooter te water laat of oplaadt.

1. Bereid de waterscooter voor om deze te water te laten volgens de aanbevelingen van de fabrikant van de waterscooter.
2. Verwijder spanbanden van het hek en de ogen van de aanhangwagen.
3. Verwijder de veiligheidskabel van de boeghouder.
4. Ontkoppel de achterlichtconnector als volgt:
  - 4.1 Draai de connector in tegenwijzerzin.
  - 4.2 Trek de connector uit de montageplaat.

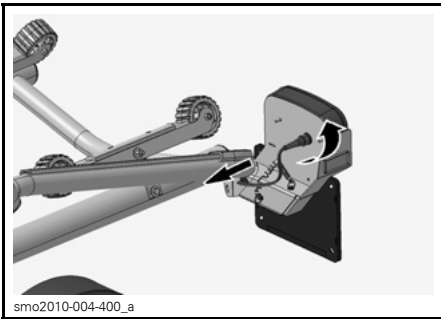

5. Schroef beide vergrendelmechanismen los.

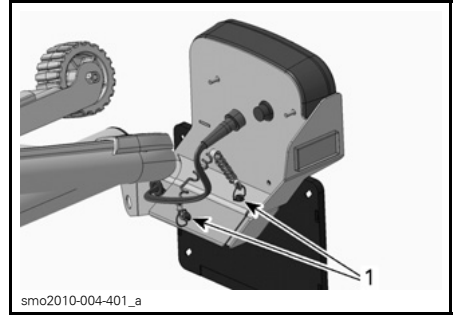

1. Vergrendelmechanismen

6. Verwijder het achterlicht van de aanhangwagen door het naar boven te trekken.

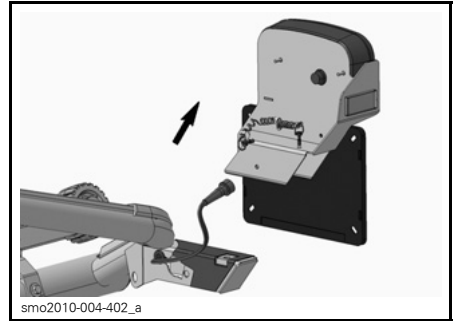

7. Voer dezelfde stappen uit om het andere achterlicht te verwijderen.
8. Zorg dat de weg vrij is achter de aanhangwagen (in en uit het water).

**⚠ LET OP** De waterscooter kan met gemak 10 m het water in drijven wanneer deze te water wordt gelaten vanaf de aanhangwagen.

9. Zorg dat iemand u begeleidt en rijd het voertuig achteruit tot het water-niveau zich tussen de boven- en onderkant van de sticker voor waterniveau bevindt.



smo2010-003-029\_a  
**WATERNIVEAUSTICKER**

**OPMERKING:** Op erg zachte hellingen mag het waterniveau boven de sticker komen, maar de waterscooter mag niet boven de rollers drijven.

10. Maak het iCatch-mechanisme los door de hendel uit te trekken en rechtsom te draaien.



smo2010-005-004\_a  
*Stap 1: Hendel uittrekken*  
*Stap 2: Rechtsom draaien*

**OPMERKING:** Zorg er steeds voor dat het iCatch-systeem ontgrendeld is voor u de waterscooter probeert te water te laten.

11. Neem plaats op de waterscooter.
12. Trek uw reddingsvest aan en bevestig het veiligheidskoord hieraan.
13. Maak de waterscooter klaar voor starten maar start de motor nog niet op.

14. Trek de iCatch-ontgrendelingshendel naar boven. De hendel blijft rechtop staan, wat erop wijst dat de iCatch klaar is voor verdere lading.

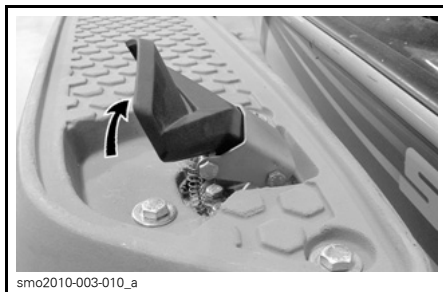

smo2010-003-010\_a  
**HENDEL OMHOOG TREKKEN**

15. Start de motor nadat de waterscooter van de aanhangwagen af is gerold.

**MERK OP** Als u te veel gas geeft in ondiep water, zullen er steentjes, zand en ander afval in het aandrijfsysteem van de waterscooter worden gezogen.

16. Meer de waterscooter aan.
17. Rijd met het trekvoertuig de helling op.
18. Installeer de achterlichten op de aanhangwagen.
19. Sluit de achterlichtconnector aan.

## De waterscooter te water laten (ADVANCED TEC)

**MERK OP** Achterlichten zijn niet bestand tegen onderdompeling, gelieve steeds de achterlichten te verwijderen voor u de waterscooter te water laat of oplaadt.

1. Bereid de waterscooter voor om deze te water te laten volgens de aanbevelingen van de fabrikant van de waterscooter.
2. Verwijder spanbanden van het hek en de ogen van de aanhangwagen.

3. Ontkoppel de achterlichtconnector als volgt:
  - 3.1 Draai de connector in tegenwijzerzin.
  - 3.2 Trek de connector uit de montageplaat.

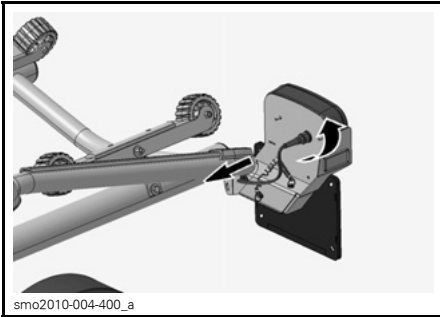

4. Schroef beide vergrendelmechanismen los.

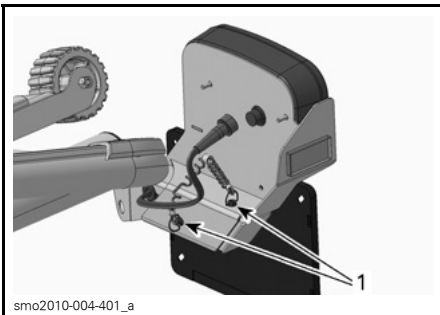

#### 1. Vergrendelmechanismen

5. Verwijder het achterlicht van de aanhangwagen door het naar boven te trekken.

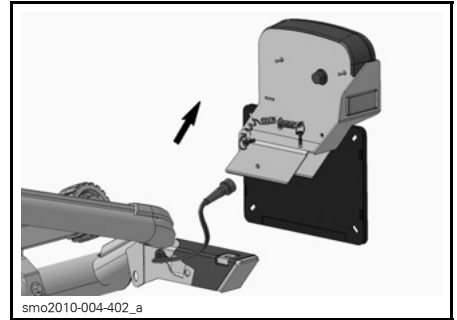

6. Voer dezelfde stappen uit om het andere achterlicht te verwijderen.
7. Zorg dat de weg vrij is achter de aanhangwagen (in en uit het water).
8. Maak de touwen vast aan de kikkers voor het aanmeren van de waterscooter en laat ze niet doorhangen.
9. Zorg dat iemand u begeleidt en rijd het voertuig achteruit tot de aanhangwagen de gewenste diepte in het water bereikt.

**OPMERKING:** De waterscooter mag niet boven de liggers drijven.

10. Houd de hendel van de lier stevig vast en stel het liermechanisme in op "afwikkelen".

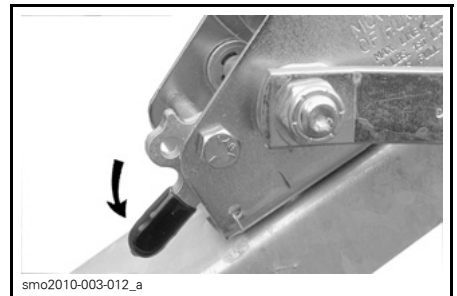

#### LIER INSTELLEN OP "AFWIKKELEN"

11. Wickel af tot de waterscooter van de aanhangwagen schuift en drijft. Soms is het nodig de waterscooter lichtjes te duwen.
12. Grijp de touwen die u hebt vastgemaakt aan de kikkers en meer de waterscooter aan.

13. Rijd met het trekvoertuig de helling op.
14. Installeer de achterlichten op de aanhangwagen.
15. Sluit de achterlichtconnector aan.

# DE WATERSCOOTER OPLADEN

## De waterscooter opladen (ADVANCED TEC iCatch)

**MERK OP** Achterlichten zijn niet bestand tegen onderdompeling, gelieve steeds de achterlichten te verwijderen voor u de waterscooter te water laat of oplaadt.

1. Koppel de achterlichtconnector los.
2. Verwijder de achterlichten van de aanhangwagen, zie *DE WATERSCOOTER TE WATER LATEN* in dit onderdeel van de procedure.
3. Zorg dat het iCatch-systeem ontgrendeld is en de ontgrendelingshendel naar OMHOOG staat.



smo2010-005-004  
**ONTGRENDELD (HORIZONTAAL)**

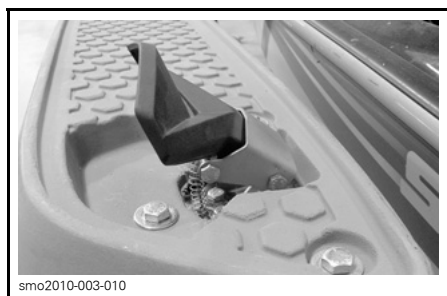

smo2010-003-010  
**HENDEL OMHOOG**

**WAARSCHUWING**  
Zorg er steeds voor dat het iCatch-systeem ontgrendeld is voordat u de waterscooter te water laat.

4. Zorg dat iemand u begeleidt en rijd het voertuig achteruit tot het waterniveau zich tussen de boven- en onderkant van de sticker voor waterniveau bevindt.



smo2010-003-029\_a  
**WATERNIVEAUSTICKER**

**OPMERKING:** Op erg zachte hellingen mag het waterniveau boven de sticker komen, maar de waterscooter mag niet boven de rollers rijden wanneer de waterscooter in contact komt met het iCatch-mechanisme.

5. Neem plaats op de waterscooter.
6. Trek uw reddingsvest aan en bevestig het veiligheidskoord hieraan.
7. Start de motor en stuur de waterscooter in stationair toerental om hem op gelijke hoogte te brengen met de rollers van de aanhangwagen.

**WAARSCHUWING**  
Zorg dat niemand op de loopplanken staat wanneer u de waterscooter oplaadt.

8. Maak in stationair toerental contact tussen de boeg van de waterscooter en het iCatch-mechanisme. Soms is het hierbij nodig dat u de gashendel lichtjes indrukt.

**MERK OP** Als u te veel gas geeft in ondiep water, zullen er steentjes, zand en ander afval in het aandrijfsysteem van de waterscooter worden gezogen.

**OPMERKING:** Zorg dat de iCatch-hendel terug vergrendeld staat (OMLAAG).

**⚠ WAARSCHUWING**

Zorg dat de waterscooter veilig is vastgemaakt aan het iCatch-mechanisme.

9. Vergrendel het iCatch-mechanisme.



**VERGRENDELMECHANISME**

10. Rijd met het trekvoertuig de helling op.

11. Maak de boeg van de waterscooter vast aan de aanhangwagen met de veiligheidskabel.

**⚠ WAARSCHUWING**

Inspecteer de veiligheidskabel voor elk gebruik. Vervang een beschadigde kabel voor u de aanhangwagen trekt.

11.1 Haal de kabel door de boeghouder.

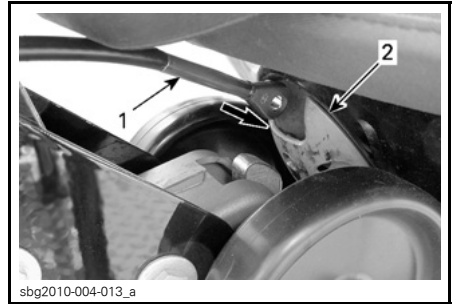

1. Veiligheidskabel
2. Boeghouder

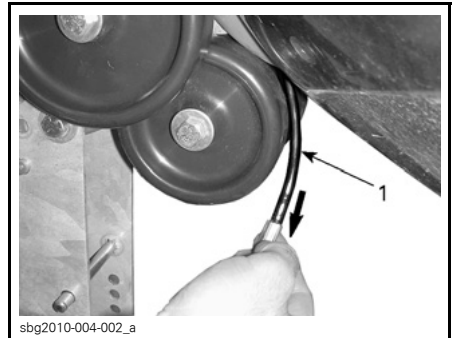

1. Veiligheidskabel

**OPMERKING:** Zorg dat de veiligheidskabel tussen de onderste wielen van het iCatch-mechanisme door loopt.

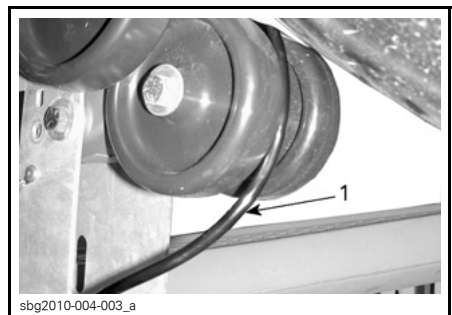

1. Veiligheidskabel

11.2 Maak de kabel vast aan de bevestigingspen.

11.3 Maak de veiligheidskabel vast aan de bevestigingspen met de borgpen.



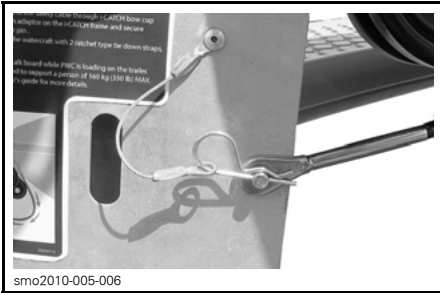

VEILIGHEIDSKABEL VASTGEMAAKT

- Maak de achterkant van de waterscooter aan beide zijden vast aan de aanhangwagen met de juiste spanbanden, vastgemaakt aan de boegogen en de ogen van de aanhangwagen.

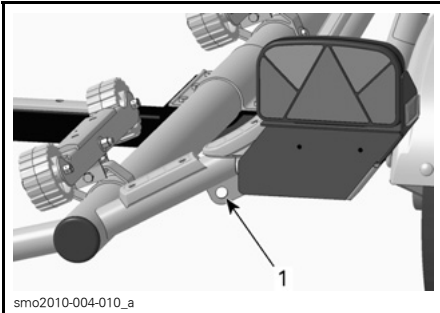

RECHTERACHTERKANT VAN DE AANHANGWAGEN

- Oog aanhangwagen

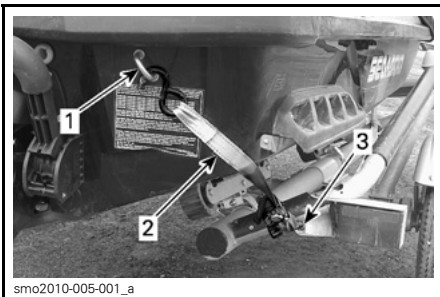

- Boegooq waterscooter
- Spanband
- Oog aanhangwagen

## ⚠ WAARSCHUWING

Voor u begint te trekken, zorgt u ervoor dat:

- de waterscooter vooraan veilig is vastgemaakt.
- het iCatch-mechanisme vergrendeld is.
- de waterscooter achteraan met spanbanden is vastgemaakt aan de aanhangwagen.
- de waterscooter vooraan met de veiligheidskabel is vastgemaakt aan de aanhangwagen.

- Installeer de achterlichten op de aanhangwagen.

- Sluit de achterlichtconnector aan.

## De waterscooter opladen (ADVANCED TEC)

**MERK OP** Achterlichten zijn niet bestand tegen onderdompeling, gelieve steeds de achterlichten te verwijderen voor u de waterscooter te water laat of oplaadt.

- Koppel de achterlichtconnector los.
- Verwijder de achterlichten van de aanhangwagen, zie *DE WATERSCOOTER TE WATER LATEN* in dit onderdeel van de procedure.
- Zorg dat iemand u begeleidt en rijd het voertuig achteruit tot de aanhangwagen op de gewenste diepte in het water staat.

**OPMERKING:** Liggers moeten voldoende ondergedompeld zijn in het water zodat de waterscooter erop gesleept kan worden, zonder over de liggers te drijven.

- Breng de waterscooter op gelijke hoogte met de liggers van de aanhangwagen.
- Wikkel de lier af en maak de haak of lus vast aan het boegooq vooraan op de waterscooter.

6. Stel het liermechanisme in op "opwikkelen" en wikkel op tot de boeg van de waterscooter de boegstoproller van de aanhangwagen bereikt.

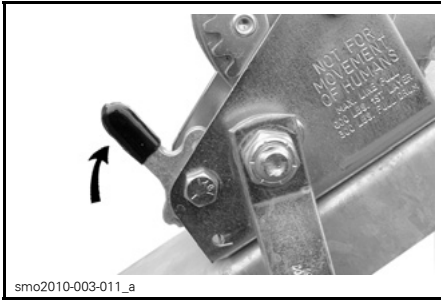

**LIER INSTELLEN OP "OPWIKKELEN"**

7. Rijd met het trekvoertuig de helling op.
8. Maak de waterscooter vast aan de aanhangwagen met de juiste spanbanden, vastgemaakt aan de boegbogen en de ogen van de aanhangwagen.

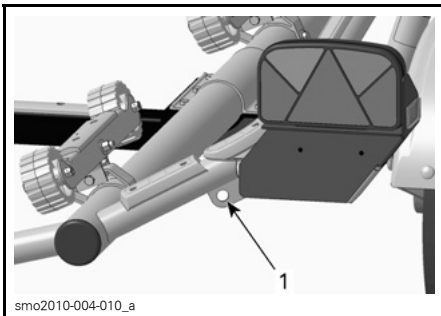

**RECHTERACHTERKANT VAN DE AANHANGWAGEN**

1. Oog aanhangwagen

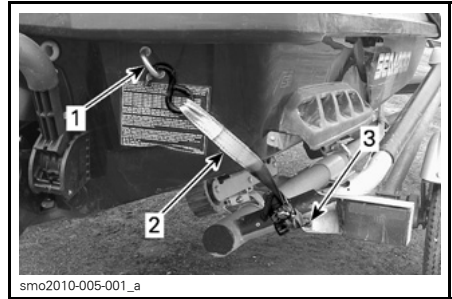

**TYPISCH**

1. Boegoog waterscooter
2. Spanband
3. Oog aanhangwagen

9. Installeer de achterlichten op de aanhangwagen.
10. Sluit de achterlichtconnector aan.

***Deze pagina is  
bewust leeg gelaten***



# ***TECHNISCHE INFORMATIE***

# IDENTIFICATIENUMMER AANHANGWAGEN

De aanhangwagen wordt geïdentificeerd door een serienummer. Soms hebt u dit nummer nodig voor garantie-doeleinden of om uw aanhangwagen op te sporen in geval van diefstal.

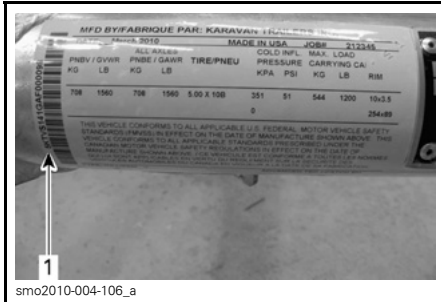

1. Serienummer

# LABELS TECHNISCHE INFORMATIE

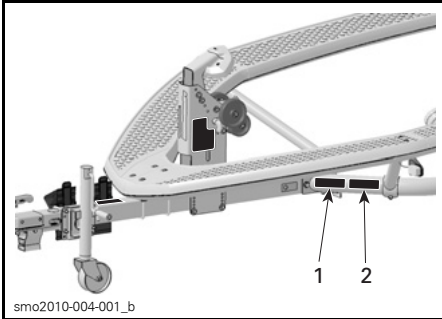

## MERK OP

**Achterlichten zijn niet bestand tegen onderdompeling.**

**Verwijder de achterlichten voor het laden of te water laten:**

- Maak de stekker los.
- Maak de knop los met 2-3 draai.
- Schuif het achterlicht uit de beugel en leg het op een veilige plaats.

**Telkens na het laden of opstarten**

- Plaats het achterlicht terug in de beugel.
- Draai de knop aan.
- Stop de stekker in het stopcontact.

219903348

LABEL 3



TYPISCH

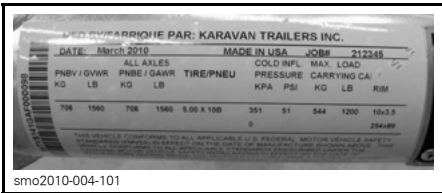

LABEL 1

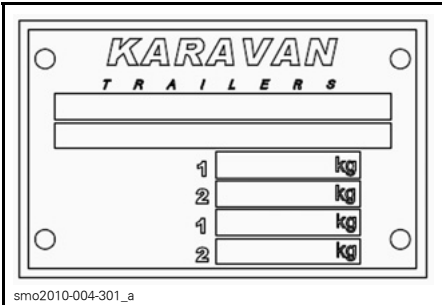

LABEL 2

# SPECIFICATIES

MODEL	ADVANCED TEC	ADVANCED TEC iCATCH
<b>GEWICHT EN AFMETINGEN</b>		
Totale lengte	4,1 m	
Totale breedte	1,8 m	
Breedte tussen spatborden <sup>(1)</sup>	1,4 m	-
Breedte tussen looppaden <sup>(1)</sup>	-	1,3 m
Totale hoogte (iCatch) <sup>(3)</sup>	-	99 cm
Totale hoogte (looppad) <sup>(2)</sup>	-	81 cm
Totale hoogte (spatbord) <sup>(2)</sup>	58 cm	-
Totale hoogte (lier) <sup>(3)</sup>	79 cm	-
Koppeling	5 cm	
<b>GEWICHT EN LAADVERMOGEN</b>		
Benadering drooggewicht	118 kg	163 kg
Laadvermogen	590 kg	544 kg
<b>BANDEN EN WIELEN</b>		
Bandenmaat	5,00 X 10 (in)	
Wielmaat	3,5 X 10 (in)	
Spanning in koude toestand	351 kPa	
Aanspanning bouten	90 N•m ± 10 N•m	
Minimumdiepte bandenprofiel	1,6 mm	

(1) Maximumbreedte waterscooter.

(2) Dissel op de grond.

(3) Koppeling trekhaak 41 cm boven de grond.



# ***ONDERHOUD***

---

# ONDERHOUDSSCHEMA

Het onderhoud is zeer belangrijk om uw aanhangwagen in een veilig functionerende toestand te houden.

Ook als u het onderhoudsschema volgt moet u steeds de inspectie voor het gebruik uitvoeren.

**OPMERKING:** Als de aanhangwagen het hele jaar door wordt gebruikt, voert u jaarlijks de onderhoudswerken voor *OPSLAG* en *VOORBEREIDING OP HET VAARSEIZOEN* uit.

## Bij opslag

Volg deze procedure voor opslag van de aanhangwagen:

- Maak losse bevestigingsonderdelen en aansluitingen vast.
- Pomp de banden op tot de aanbevolen druk.
- Controleer de staat van de koppeling en smeer deze.
- Smeer de krik.
- Smeer **DIËLEKTRISCH VET** (STUK-NR. 293 550 004) in alle elektrische aansluitingen en lampfittings om roestvorming te voorkomen.
- **ADVANCED TEC:** Controleer de staat van de lier en lussen. Smeer het liermechanisme.
- Parkeer de aanhangwagen indien mogelijk in een beschermde ruimte, garage, onder een afdak, enz.
- Hef de aanhangwagen op en plaats blokken onder het frame om het meeste gewicht van de ophanging en banden af te halen.

## Voorbereiding op het vaarseizoen

Volg deze procedure voor u de aanhangwagen gebruikt na een opslagperiode:

- Inspecteer de wielen op beschadigingen.
- Controleer of alle bevestigingen stevig vastzitten.
- Controleer de wiellagers en de pakkingen.

- **ADVANCED TEC iCatch:** Laat de staat van het iCatch-mechanisme, kabel en ontgrendelingshendel controleren door een erkend Sea-Doo dealer.
- Controleer de staat van de kabelboom.
- Inspecteer de veiligheidskabel.

# ONDERHOUDSPROCEDURES

Dit hoofdstuk bevat aanwijzingen voor de elementaire onderhoudsprocedures. Als u over de nodige mechanische deskundigheid en de vereiste hulpmiddelen beschikt, kunt u deze procedures uitvoeren. Neem anders contact op met uw erkende dealer voor Sea-Doo waterscooters.

## WAARSCHUWING

Voer het aandraaien van bouten en moeren strikt uit volgens de specificaties.

Verwijderde vergrendelmechanismen (bijv.: vergrendellipjes, elastische stopmoeren, splitpennen, enz.) moeten worden vervangen.

Slangen, kabels of spanbanden verwijderd tijdens een procedure moeten opnieuw worden geïnstalleerd volgens de fabrieksnormen.

## Veiligheidskabel

### Inspectie veiligheidskabel

Inspecteer de kabel op beschadigingen.

Als de kabel of de bevestiging ervan beschadigd is, mag u de aanhangwagen niet langer gebruiken en neemt u contact op met een erkend Sea-Doo dealer.

## WAARSCHUWING

Gebruik de aanhangwagen niet wanneer de kabel beschadigd is.

## Koppeling

### Koppeling inspecteren en smeren

Controleer of het vergrendelingsmechanisme werkt.

Controleer de kogelsokkel en -klem en het vergrendelmechanisme op slijtage of schade.

Breng een dunne laag veelzijdig smeermiddel aan op de binnenkant van de kogelsokkel.

Breng een dunne laag olie aan op het scharnier en het schuifoppervlak van het vergrendelmechanisme.

## Banden

### Bandenspanning

Controleer de bandenspanning. De bandenspanning moet worden gecontroleerd terwijl de band koud is.

**OPMERKING:** Controleer de bandenspanning niet onmiddellijk nadat u de aanhangwagen hebt getrokken. Laat de banden ten minste drie uur afkoelen indien de aanhangwagen tot 1,6 km getrokken is.

BANDENSPIJNING	
KOUDE BAND	351 kPa

### Inspectie banden

Vervang de band voor u de aanhangwagen trekt indien het profiel minder is dan 1,6 mm diep of wanneer de ingebouwde slijtage-indicatoren zichtbaar zijn en het overblijvende profiel glad is.

Vervang een band steeds door een andere met dezelfde afmetingen en laadvermogen.

Inspecteer elke band aan weerszijden op luchtballen, inkepingen of uitstulpingen en vervang een beschadigde band voor u de aanhangwagen trekt.

## WAARSCHUWING

Een luchtbel, inkeping of uitstulping in de wand kan een klapband veroorzaken en leiden tot controleverlies.

## Wielen

### Inspectie wielen

Controleer de wielen op barsten, bul-ten of andere schade. Vervang het wiel indien nodig.

## Wiellagers en pakkingen

### Inspectie wiellagers

Installeer een krik onder de as en hef omhoog tot de band de grond niet meer raakt.

Duw en trek aan de bovenrand van het wiel om de speling te voelen en draai het wiel rond.

Indien u speling voelt of indien het wiel niet vlot draait, laat u de wiellager vervangen.

### Inspectie pakkingen lagere

Een dun laagje vet rond de pakking is normaal. Laat de pakking vervangen als u een groot lek of schade opmerkt.

## Lichten

### Vervangen lamp

#### Vervangen lamp achterlicht

1. Verwijder de borgschroeven van de lens.

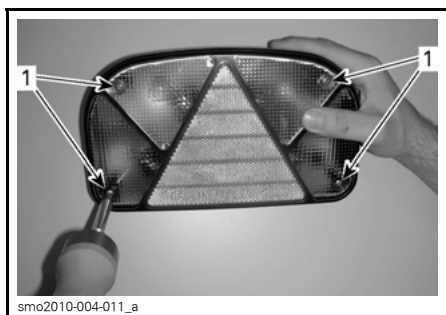

#### ACHTERLICHT VERWIJDERD TER VERDUIDELIJKING

1. *Borgschroeven lens*

2. Verwijder de lens uit de behuizing.

3. Verwijder de kapotte lamp als volgt:
  - 3.1 Draai de lamp onder lichte druk in tegenwijzerzin.

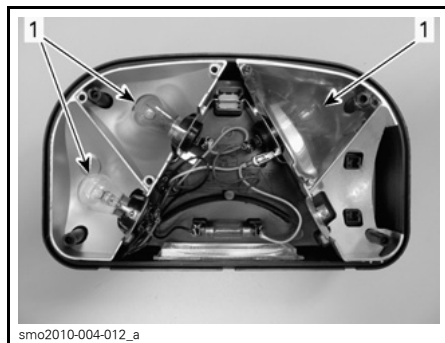

#### ACHTERLICHT VERWIJDERD TER VERDUIDELIJKING

1. *Lampen*

4. Installeer een nieuwe lamp als volgt:
  - 4.1 Breng de onderkant van de lamp naar de fitting.
  - 4.2 Druk deze erin en draai in wijzerzin om te vergrendelen.
5. Installeer de lens en maak vast met borgschroeven.

**MERK OP** Schroef de borgschroeven niet te hard aan.

#### Vervanging lamp nummerplaat

1. Verwijder de lens, zie *VERVANGEN LAMP ACHTERLICHT*.
2. Druk beide lipjes in en trek de kapotte lamp eruit.

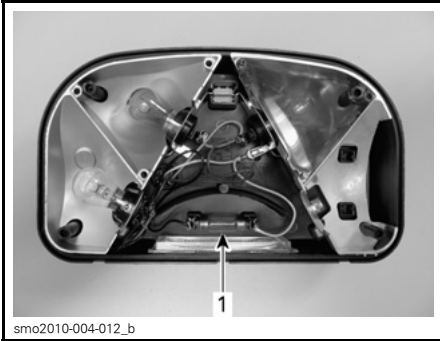

smo2010-004-012\_b

**ACHTERLICHT VERWIJDERD TER VERDUIDELIJKING**

1. Lamp nummerplaat

3. Installeer een nieuwe lamp door deze in de fitting te drukken.
4. Installeer de lens en maak vast met borgschroeven.

**MERK OP** Schroef de borgschroeven niet te hard aan.

**Vervangen lamp vooraan**

1. Verwijder de borgschroeven van de lens.

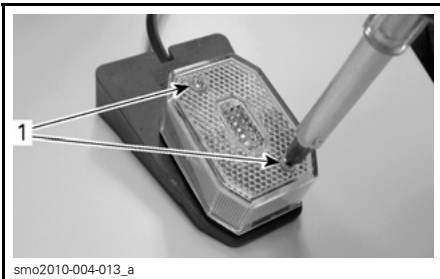

smo2010-004-013\_a

**LAMP VOORAAN VERWIJDERD TER VERDUIDELIJKING**

1. Borgschroeven lens

2. Verwijder de lens uit de behuizing.
3. Verwijder de kapotte lamp door deze uit de fitting te trekken.

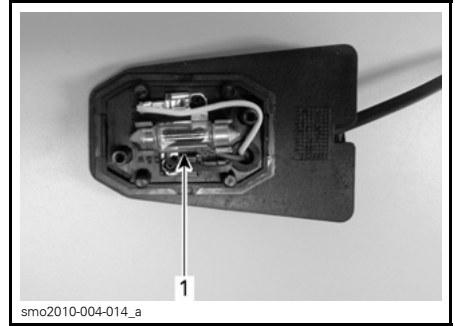

smo2010-004-014\_a

**LAMP VOORAAN VERWIJDERD TER VERDUIDELIJKING**

1. Lampen

4. Installeer een nieuwe lamp door deze volledig in de fitting te duwen.
5. Installeer de lens en maak vast met borgschroeven.

**MERK OP** Schroef de borgschroeven niet te hard aan.

**Lier**

**Inspectie lier**

Inspecteer tandwielen, bussen en riemen op slijtage en schade.

**Smeren lier**

Breng een dunne laag universeel smeermiddel aan op de tanden van de tandwielen en de scharnierpunten. Draai de hendel om het smeermiddel gelijkmatig aan te brengen.

Smeer het scharnierpunt van de spanbanden met een lichte olie.

**Krik**

**Smeren krik**

Reinig de smeerfitting en smeer in met veelzijdig smeermiddel. Draai de hendel om het smeermiddel gelijkmatig aan te brengen.

Smeer het scharnierpunt van de hendel en de wielas met een lichte olie. Wrijf de overtollige olie weg en draai de onderdelen om de olie gelijkmatig aan te brengen.

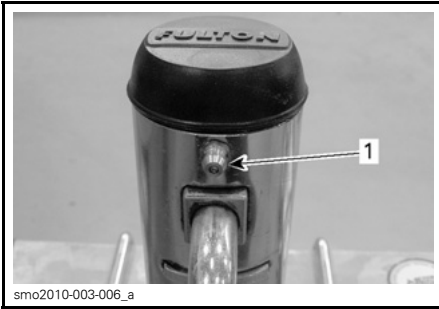

smo2010-003-006\_a

1. Smeerfitting

## Houten liggers (ADVANCED TEC)

Controleer de staat van de houten liggers op de vloer en de hardheid van het hout.

## Rollers (ADVANCED TEC iCatch)

Controleer de rollers op loszitten, slijtage, scheuren of schade.

---

# ONDERHOUD AANHANGWAGEN

## Gebruik in zout water

Als de aanhangwagen in zout water wordt gebruikt, dient u dagelijks te spoelen met leidingwater.

## Reinigen aanhangwagen

1. Reinig de aanhangwagen grondig met leidingwater om vuil te verwijderen.
2. Gebruik een zachte, schone doek om de aanhangwagen te wassen met water en een mild reinigingsproduct, zoals zeep bedoeld voor het wassen van motorfietsen of auto's.
3. Controleer op vet of olie terwijl u de aanhangwagen wast. U mag een vetverwijderaar voor auto's gebruiken. Volg de instructies van de fabrikant nauwgezet.
4. Droog de aanhangwagen met een zeemvel of een zachte handdoek.

**⚠ LET OP** Gebruik nooit enig soort vinyl of plastic bescherming op de looppaden om ze niet glad te maken.





# ***GARANTIE***

---

# **BEPERKTE GARANTIE VAN BRP - V.S. EN CANADA: 2010 SEA-DOO® ADVANCED TEC™ AANHANGWAGEN VOOR WATERSCOOTER**

## **1) VOORWERP VAN DE BEPERKTE GARANTIE**

Bombardier Recreational Products Inc. ("BRP")™\* biedt op zijn Sea-Doo Advanted Tec aanhangwagen voor waterscooters van modeljaar 2010 ("aanhangwagen") die wordt verkocht door erkende Sea-Doo dealers (als hieronder bepaald) in de vijftig staten van de Verenigde Staten en Canada een garantie voor materiaal- en fabricagefouten gedurende de hieronder beschreven termijn en aan de hieronder beschreven voorwaarden. Deze beperkte garantie vervalt in zijn totaliteit indien de aanhangwagen dusdanig werd aangepast of veranderd dat zijn werking, prestatie of duurzaamheid negatief werd beïnvloed, of werd veranderd of aangepast met het oog op een ander gebruik dan datgene waarvoor het is bedoeld.

Alle originele onderdelen en accessoires voor de trailer die zijn geïnstalleerd door een erkende BRP Sea-Doo dealer op het moment van de levering van de aanhangwagen genieten dezelfde garantie als de aanhangwagen.

## **2) BEPERKING VAN DE AANSPRAKELIJKHEID**

**DEZE GARANTIE WORDT UITDRUKKELIJK GEBODEN EN AANVAARD TER VERVANGING VAN ELKE ANDERE GARANTIE, EXPLICIET OF IMPLICIET, INCLUSIEF EN ZONDER BEPERKING ELKE GARANTIE VAN VERKOOPBAARHEID OF GESCHIKTHEID VOOR EEN BEPAALD GEBRUIKSDOEL. VOOR ZOVER ZE NIET KUNNEN WORDEN VERWORPEN, ZIJN DE GEÏMPliceerde GARANTIES BEPERKT TOT DE GELDIGHEIDSDUUR VAN DE EXPLICIETE GARANTIE. INCIDENTELE SCHADE EN GEVOLGSCHADE ZIJN UITGESLOTEN VAN DEKKING ONDER DEZE GARANTIE. IN SOMMIGE LANDEN/DEELSTATEN ZIJN DE BOVENSTAANDE AFWIJZINGEN VAN AANSPRAKELIJKHEID, BEPERKINGEN EN UITSLUITINGEN NIET TOEGELATEN. HET IS BIJGEVOLG MOGELIJK DAT ZE NIET VAN TOEPASSING ZIJN VOOR U. DEZE GARANTIE GEEFT U SPECIFIEKE RECHTEN, MAAR U KUNT OOK NOG ANDERE WETTELIJKE RECHTEN GENIETEN, AFHANKELIJK VAN DE STAAT OF PROVINCIE WAAR U WOONT.**

Geen enkele distributeur, Sea-Doo dealer of andere persoon is gemachtigd om andere beloften, voorstellingen of garanties met betrekking tot deze aanhangwagen te bieden, dan die welke deel uitmaken van deze beperkte garantie. Gebeurt dit toch, dan zijn deze niet afdwingbaar van BRP. BRP behoudt zich het recht voor deze garantie op elk gewenst ogenblik te wijzigen. Dergelijke wijzigingen zullen echter geen invloed hebben op de garantievoorwaarden die van toepassing waren op de aanhangwagen die tijdens de geldigheidsduur van deze garantie werd verkocht.

## **3) UITSLUITINGEN – VALLEN NIET ONDER DE GARANTIE**

De volgende zaken vallen in geen geval onder de garantie:

- Vervanging van onderdelen voor routineonderhoud, inclusief het uitvoeren van afregelingen.
- Normale slijtage.
- Schade met betrekking tot het uitzicht van de aanhangwagen, inbegrepen en zonder beperking voor krassen, deuken, vervagen, afbladderen en afschilferen.

- Schade ten gevolge van een gebrekkig onderhoud of onzorgvuldige bewaring, die niet strookt met de aanwijzingen in de Gebruikershandleiding.
- Schade ten gevolge van de verwijdering van onderdelen, onoordeelkundige herstellingen, onoordeelkundige service of onoordeelkundig onderhoud, wijzigingen, aanpassingen buiten de originele specificaties van de aanhangwagens, of schade ten gevolge van herstellingen uitgevoerd door een persoon die geen erkende Sea-Doo dealer is met toestemming om servicewerken uit te voeren.
- Schade ten gevolge van de installatie van onderdelen met andere specificaties dan de originele onderdelen van de aanhangwagens, zoals, zonder beperking, verschillende banden of wielen.
- Schade ten gevolge van misbruik, abnormaal gebruik of verwaarlozing.
- Schade veroorzaakt door ongeval, gevaren op de weg, onderdompeling, brand, diefstal, vandalisme of overmacht.
- Schade ten gevolge van corrosie van strooizout, milieu-invloeden of behandeling die niet in overeenstemming is met de Gebruikershandleiding.
- Incidentele of gevolgschade, inclusief zonder beperkingen, kosten voor wegslepen, bewaren, telefoon, huur, taxi, genotsderving, verzekering, afbetalingen, tijdverlies, inkomensderving.

#### **4) GARANTIEPERIODE**

Deze garantie loopt vanaf de datum van levering aan de eerste klant of de datum van de eerste ingebruikname van de aanhangwagen, naargelang van wat zich het eerst voordoet, gedurende de volgende periodes:

1. **TWAALF (12) OPEENVOLGENDE MAANDEN** voor privégebruik voor recreatieve doeleinden, met uitzondering van het frame, waarop een garantie van **ZESTIG (60) OPEENVOLGENDE MAANDEN** geldt;
2. **VIER (4) OPEENVOLGENDE MAANDEN** voor commercieel gebruik, met uitzondering van het frame, waarop een garantie van **TWAALF (12) OPEENVOLGENDE MAANDEN** geldt.

Als commercieel gebruik van de aanhangwagen geldt elk gebruik ten behoeve van enige activiteit of tewerkstelling die inkomsten oplevert gedurende om het even welk deel van de garantieperiode. Een aanhangwagen wordt ook commercieel gebruikt als hij ergens tijdens de garantieperiode een erkenning krijgt voor commercieel gebruik.

De reparatie of vervanging van onderdelen of de service in het kader van deze garantie verlengt de duur van deze garantie niet. De oorspronkelijke vervaldatum blijft behouden.

De reparatie of vervanging van onderdelen of de service in het kader van deze garantie verlengt de duur van deze garantie niet. De oorspronkelijke vervaldatum blijft behouden.

## **5) VOORWAARDEN OM VAN DE GARANTIE TE KUNNEN GENIETEN**

Deze garantie wordt enkel geboden als aan elk van de onderstaande voorwaarden is voldaan:

- De aanhangwagen moet door de eerste eigenaar in nieuwe en ongebruikte staat zijn aangekocht bij een Sea-Doo dealer die de toelating heeft om aanhangwagens te verkopen in het land waar de verkoop plaatsvond ("Sea-Doo dealer").
- De door BRP voorgeschreven inspecties voor de levering moeten voltooid, gedocumenteerd en ondertekend zijn door de koper.
- De aanhangwagen moet correct geregistreerd zijn door een erkende Sea-Doo dealer.
- De aanhangwagen moet aangekocht zijn in het land waar de koper verblijft.
- Routineonderhoud moet worden uitgevoerd zoals omschreven in de Gebruikershandleiding. BRP behoudt zich het recht voor, een bewijs van correct onderhoud te vragen als voorwaarde voor prestaties onder de garantie.

BRP zal deze beperkte garantie niet nakomen indien de bovenstaande voorwaarden niet werden vervuld door de privégebruiker of commerciële gebruiker. Deze beperkingen zijn noodzakelijk om BRP toe te laten, de veiligheid van zijn producten, zijn klanten en het grote publiek te vrijwaren.

## **6) HOE KUNT U EEN PRESTATIE ONDER DE GARANTIE AANVRAGEN**

De klant moet het gebruik van de Sea-Doo waterscooter stopzetten zodra er een anomalie verschijnt. De klant moet binnen de twee (2) dagen na het opduiken van een defect contact opnemen met een erkende BRP dealer die servicewerken uitvoert en deze redelijke toegang tot het product verlenen en een redelijke gelegenheid bieden om het te repareren. De klant moet de BRP dealer ook een aankoopbewijs voor het product voorleggen en de reparatie/werkorder ondertekenen voor de aanvang van de reparatie om de reparatie onder de garantie te valideren. Alle onderdelen die onder deze garantie worden vervangen, worden eigendom van BRP.

## **7) WAT BRP ZAL DOEN**

De verplichtingen van BRP in het kader van deze garantie beperken zich, naar eigen inzicht, tot de reparatie van onderdelen die bij normaal gebruik, onderhoud en service defect zijn gebleken of de vervanging van deze onderdelen door nieuwe originele onderdelen van BRP zonder aanrekening van onderdelen en werken, uitgevoerd door een erkende BRP dealer naar keuze tijdens de garantieperiode en aan de hierin beschreven voorwaarden. Aanspraken op inbreuken op de garantie kunnen geen aanleiding geven tot annulering of herroeping van de verkoop van de Sea-Doo waterscooter door de eigenaar.

Wanneer een prestatie nodig is in een ander land dan datgene waarin de oorspronkelijke verkoop heeft plaatsgevonden, zal de eigenaar instaan voor eventuele bijkomende kosten op basis van plaatselijke praktijken en voorwaarden, onder meer - maar niet beperkt tot - kosten voor transport, verzekering, belastingen, vergunningen, invoerrechten en alle andere financiële lasten, inclusief heffingen door overheden, staten, provincies en hun bevoegde instanties.

BRP behoudt zich het recht voor, zijn producten regelmatig te verbeteren of aan te passen, zonder dat hieruit een verplichting voortvloeit om eerder geproduceerde producten aan te passen.

## **8) OVERDRACHT**

Indien een product tijdens de garantieperiode van eigenaar verandert, wordt deze garantie mee overgedragen en blijft ze geldig voor de resterende dekkingperiode, op voorwaarde dat BRP op de hoogte wordt gebracht van deze verandering van eigenaar op de volgende manier:

1. De vorige eigenaar neemt contact op met BRP (op het onderstaande telefoonnummer) of een erkende BRP dealer en geeft de gegevens van de nieuwe eigenaar door; of
2. BRP of een erkende BRP dealer ontvangt een bewijs dat de voormalige eigenaar heeft ingestemd met de overdracht, samen met de gegevens van de nieuwe eigenaar.

## 9) BIJSTAND VOOR DE KLANT

In geval van een mengingsverschil of dispuut in verband met deze beperkte garantie van BRP, stelt BRP voor om samen met de dealer naar een oplossing voor de kwestie te zoeken. We raden u aan het probleem te bespreken met de servicemanager of zaakvoerder van de erkende dealer.

Is het probleem daarmee nog niet opgelost, dan kunt u uw klacht schriftelijk overmaken of bellen naar het betreffende nummer hieronder:

### **In Canada:**

#### **BOMBARDIER RECREATIONAL PRODUCTS INC.**

Sea-Doo

CUSTOMER ASSISTANCE CENTER

75 J.-A. Bombardier Street

Sherbrooke QC J1L 1W3

Tel: 819 566-3366

### **In VSA:**

#### **BRP US INC.**

Sea-Doo

CUSTOMER ASSISTANCE CENTER

7575 Bombardier Court

Wausau WI 54401

Tel.: 715 848-4957

\* In de Verenigde Staten worden de producten verdeeld door BRP US Inc.  
© 2009 Bombardier Recreational Products Inc. Alle rechten voorbehouden.  
™ Handelsmerken van Bombardier Recreational Products Inc. of zijn dochtermaatschappijen.  
® Gedeponeerde handelsmerken van Bombardier Recreational Products Inc.

---

# **INTERNATIONALE BEPERKTE GARANTIE VAN BRP: 2010 SEA-DOO® ADVANCED TEC™ AANHANGWAGEN VOOR WATERSCOOTER**

## **1) VOORWERP VAN DE BEPERKTE GARANTIE**

Bombardier Recreational Products Inc. ("BRP")™\* geeft een garantie op zijn Sea-Doo Advanced Tec aanhangwagen voor waterscooters ("aanhangwagen") modeljaar 2010 verkocht door (de hierna genoemde) erkende BRP distributeurs of dealers die gevestigd zijn buiten de vijftig staten van de Verenigde Staten, Canada en lidstaten van de Europese Economische Ruimte (die de landen van de Europese Gemeenschap plus Noorwegen, IJsland en Liechtenstein omvat) voor defecten in materiaal of fabricage onder de hieronder beschreven voorwaarden en termijnen. Deze beperkte garantie vervalt in zijn totaliteit indien de aanhangwagen dusdanig werd aangepast of veranderd dat zijn werking, prestatie of duurzaamheid negatief werd beïnvloed, of werd veranderd of aangepast met het oog op een ander gebruik dan datgene waarvoor het is bedoeld.

Alle originele onderdelen en accessoires voor de aanhangwagen die zijn geïnstalleerd door een erkende BRP dealer of distributeur bij de levering van de aanhangwagen genieten dezelfde garantie als de aanhangwagen.

## **2) BEPERKING VAN DE AANSPRAKELIJKHEID**

**DEZE GARANTIE WORDT UITDRUKKELIJK GEBODEN EN AANVAARD TER VERVANGING VAN ELKE ANDERE GARANTIE, EXPLICIET OF IMPLICIET, INCLUSIEF EN ZONDER BEPERKING ELKE GARANTIE VAN VERKOOPBAARHEID OF GESCHIKTHEID VOOR EEN BEPAALD GEBRUIKSDOEL. VOOR ZOVER ZE NIET KUNNEN WORDEN VERWORPEN, ZIJN DE GEÏMPLICEERDE GARANTIES BEPERKT TOT DE GELDIGHEIDSDUUR VAN DE EXPLICIETE GARANTIE. INCIDENTELE SCHADE EN GEVOLGSCHADE ZIJN UITGESLOTEN VAN DEKKING ONDER DEZE GARANTIE. IN SOMMIGE LANDEN/DEELSTATEN/PROVINCIES ZIJN DE BOVENSTAANDE AFWIJZINGEN VAN AANSPRAKELIJKHEID, BEPERKINGEN EN UITSLUITINGEN NIET TOEGELATEN. HET IS BIJGEVOLG MOGELIJK DAT ZE NIET VAN TOEPASSING ZIJN VOOR U. DEZE GARANTIE GEEFT U SPECIFIEKE RECHTEN, MAAR U KUNT OOK NOG ANDERE WETTELIJKE RECHTEN GENIETEN, AFHANKELIJK VAN HET LAND OF DE REGIO WAAR U WOONT.**

Geen enkele distributeur, dealer of andere persoon is gemachtigd om andere beloften, voorstellingen of garanties met betrekking tot deze aanhangwagen te bieden, dan die welke deel uitmaken van deze beperkte garantie. Gebeurt dit toch, dan zijn deze niet afdwingbaar van BRP. BRP behoudt zich het recht voor deze garantie op elk gewenst ogenblik te wijzigen. Dergelijke wijzigingen zullen echter geen invloed hebben op de garantievoorwaarden die van toepassing waren op de aanhangwagen die tijdens de geldigheidsduur van deze garantie werd verkocht.

## **3) UITSLUITINGEN – VALLEN NIET ONDER DE GARANTIE**

De volgende zaken vallen in geen geval onder de garantie:

- Vervanging van onderdelen voor routineonderhoud, inclusief het uitvoeren van afregelingen.
- Normale slijtage.

- Schade met betrekking tot het uitzicht van de aanhangwagen, inbegrepen en zonder beperking voor krassen, deuken, vervagen, afbladderen en afschilferen.
- Schade door onjuist onderhoud of opslag, zoals omschreven in de Gebruikershandleiding.
- Schade ten gevolge van het verwijderen van onderdelen, onoordeelkundige herstellingen, onoordeelkundige service of onoordeelkundig onderhoud, wijzigingen, aanpassingen buiten de originele specificaties van de aanhangwagen, of schade ten gevolge van herstellingen uitgevoerd door een persoon die geen erkende Sea-Doo dealer of distributeur is.
- Schade ten gevolge van de installatie van onderdelen met andere specificaties dan de originele onderdelen van de aanhangwagen, zoals, zonder beperking, verschillende banden of wielen.
- Schade ten gevolge van misbruik, abnormaal gebruik of verwaarlozing.
- Schade veroorzaakt door een ongeval, gevaren op de weg, onderdompeling, brand, diefstal, vandalisme of overmacht.
- Schade ten gevolge van corrosie van strooizout, milieu-invloeden of behandeling die niet in overeenstemming is met de Gebruikershandleiding.
- Incidentele of gevolgschade, inclusief zonder beperkingen, kosten voor wegslepen, bewaren, telefoon, huur, taxi, genotsderving, verzekering, afbetalingen, tijdverlies, inkomensderving.

#### **4) GARANTIEPERIODE**

Deze garantie loopt vanaf de datum van levering aan de eerste klant of de datum van de eerste ingebruikname van de aanhangwagen, naargelang van wat zich het eerst voordoet, gedurende de volgende periodes:

1. **TWAALF (12) OPEENVOLGENDE MAANDEN** voor privégebruik voor recreatieve doeleinden, met uitzondering van het frame, waarop een garantie van **ZESTIG (60) OPEENVOLGENDE MAANDEN** geldt;
2. **VIER (4) OPEENVOLGENDE MAANDEN** voor commercieel gebruik, met uitzondering van het frame, waarop een garantie van **TWAALF (12) OPEENVOLGENDE MAANDEN** geldt.

Als commercieel gebruik van de aanhangwagen geldt elk gebruik ten behoeve van enige activiteit of tewerkstelling die inkomsten oplevert gedurende om het even welk deel van de garantieperiode. Een aanhangwagen wordt ook commercieel gebruikt als hij ergens tijdens de garantieperiode een erkenning krijgt voor commercieel gebruik.

De reparatie of vervanging van onderdelen of de service in het kader van deze garantie verlengt de duur van deze garantie niet. De oorspronkelijke vervaldatum blijft behouden.

#### **5) VOORWAARDEN OM VAN DE GARANTIE TE KUNNEN GENIETEN**

Deze garantie wordt enkel geboden als aan elk van de onderstaande voorwaarden is voldaan:

- De aanhangwagen moet door de eerste eigenaar in nieuwe en ongebruikte staat zijn aangekocht bij een Sea-Doo dealer of distributeur die de toelating heeft om aanhangwagens te verkopen in het land waar de verkoop plaatsvond ("Sea-Doo dealer of distributeur").



- De door BRP voorgeschreven inspecties voor de levering moeten voltooid, gedocumenteerd en ondertekend zijn door de koper.
- De aanhangwagen moet correct geregistreerd zijn door een erkende Sea-Doo dealer of distributeur.
- De aanhangwagen moet aangekocht zijn in het land waar de koper verblijft.
- Routineonderhoud moet worden uitgevoerd zoals omschreven in de Gebruikershandleiding. BRP behoudt zich het recht voor, een bewijs van correct onderhoud te vragen als voorwaarde voor prestaties onder de garantie.

BRP zal deze beperkte garantie niet nakomen indien de bovenstaande voorwaarden niet werden vervuld door de privégebruiker of commerciële gebruiker. Deze beperkingen zijn noodzakelijk om BRP toe te laten, de veiligheid van zijn producten, zijn klanten en het grote publiek te vrijwaren.

## **6) HOE KUNT U EEN PRESTATIE ONDER DE GARANTIE AANVRAGEN**

De klant moet het gebruik van de aanhangwagen stopzetten zodra er een anomalie verschijnt. De klant moet binnen de twee (2) dagen na het opduiken van een defect contact opnemen met een Sea-Doo distributeur of dealer die servicewerken uitvoert en deze redelijke toegang tot het product verlenen en een redelijke gelegenheid bieden om het te repareren. De klant moet de erkende Sea-Doo distributeur of dealer ook een aankoopbewijs voor het product voorleggen en de reparatie/werkorder ondertekenen voor de aanvang van de reparatie om de reparatie onder de garantie te valideren. Alle onderdelen die onder deze garantie worden vervangen, worden eigendom van BRP.

## **7) WAT BRP ZAL DOEN**

De verplichtingen van BRP in het kader van deze garantie beperken zich tot de reparatie van onderdelen die bij normaal gebruik, onderhoud en service defect zijn gebleken of, naar eigen inzicht, de vervanging van deze onderdelen door nieuwe originele onderdelen voor de aanhangwagen zonder aanrekening van onderdelen en werkuren, uitgevoerd door een erkende Sea-Doo distributeur of dealer naar keuze tijdens de garantieperiode. De verantwoordelijkheid van BRP blijft beperkt tot de uitvoering van de vereiste reparaties of vervangingen van onderdelen. Geen enkele verklaring van inbreuk op de garantie kan aanleiding geven tot een annulatie of herroeping van de verkoop van de aanhangwagen aan de eigenaar.

Wanneer een prestatie nodig is in een ander land dan datgene waarin de oorspronkelijke verkoop heeft plaatsgevonden, zal de eigenaar instaan voor eventuele bijkomende kosten op basis van plaatselijke praktijken en voorwaarden, onder meer - maar niet beperkt tot - kosten voor transport, verzekering, belastingen, vergunningen, invoerrechten en alle andere financiële lasten, inclusief heffingen door overheden, staten, provincies en hun bevoegde instanties.

BRP behoudt zich het recht voor zijn producten regelmatig te verbeteren of aan te passen, zonder dat hieruit een verplichting voortvloeit om eerder geproduceerde producten aan te passen.

## **8) OVERDRACHT**

Indien een aanhangwagen tijdens de garantieperiode van eigenaar verandert, wordt deze garantie mee overgedragen en blijft ze geldig voor de resterende dekkingsperiode, op voorwaarde dat BRP op de hoogte wordt gebracht van deze verandering van eigenaar op de volgende manier:

1. De vroegere eigenaar neemt contact op met BRP, een erkende Sea-Doo dealer of distributeur en geeft de gegevens van de nieuwe eigenaar door; of
2. BRP of een erkende Sea-Doo distributeur of dealer ontvangt een bewijs dat de voormalige eigenaar heeft ingestemd met de overdracht, samen met de gegevens van de nieuwe eigenaar.

## **9) BIJSTAND VOOR DE KLANT**

1. In geval van een meningsverschil of dispuut in verband met deze beperkte garantie, stelt BRP voor om samen met de dealer naar een oplossing voor de kwestie te zoeken. We raden u aan het probleem te bespreken met de servicemanager of zaakvoerder van de erkende dealer.
2. Indien u niet tot een oplossing komt, kunt u de hulp inroepen van de serviceafdeling van de distributeur.
3. Wordt er ook hier geen overeenkomst bereikt, dan kunt u schriftelijk contact opnemen met BRP op het onderstaande adres.

### **Voor landen in Europa, het Midden-Oosten, Afrika, Rusland & GOS, dient u contact op te nemen met ons Europese kantoor:**

#### **BRP EUROPE N.V.**

Consumer Assistance Center  
Skaldenstraat 125  
9042 Gent  
België  
Tel.: +32-9-218-26-00

### **Neem voor de Scandinavische landen contact op met ons Finse kantoor:**

#### **BRP FINLAND OY**

Service Department  
Isoaavantie 7  
FIN-96320 Rovaniemi  
Finland  
Tel.: +358 16 3208 111

### **Neem voor alle andere landen contact op met uw plaatselijke distributeur of ons Noord-Amerikaanse kantoor:**

#### **Bombardier Recreational Products Inc.**

Consumer Assistance Center  
75 J.-A. Bombardier Street  
Sherbrooke QC  
Canada J1L 1W3  
Tel.: +1 819 566-3366

De gegevens van uw distributeur zijn terug te vinden op [www.brp.com](http://www.brp.com).

\* Voor de regio waarop deze beperkte garantie van toepassing is worden de producten verdeeld door Bombardier Recreational Products Inc. of zijn dochtermaatschappijen.

© 2009 Bombardier Recreational Products Inc. Alle rechten voorbehouden.

® Gedeponeerde handelsmerken van Bombardier Recreational Products Inc.

---

# **BEPERKTE GARANTIE VAN BRP VOOR DE EUROPESE ECONOMISCHE RUIMTE: 2010 SEA-DOO® ADVANCED TEC™ AANHANGWAGEN VOOR WATERSCOOTER**

## **1) VOORWERP VAN DE BEPERKTE GARANTIE**

Bombardier Recreational Products Inc. ("BRP")\* geeft een garantie op zijn Sea-Doo Advanced Tec aanhangwagen voor waterscooters ("aanhangwagen") modeljaar 2010 verkocht door erkende Sea-Doo distributeurs of dealers die zijn gevestigd in de lidstaten van de Europese Economische Ruimte ("EER", die de landen van de Europese Gemeenschap plus Noorwegen, IJsland en Liechtenstein omvat) voor defecten in materiaal of fabricage onder de hieronder beschreven voorwaarden en termijnen.

Deze beperkte garantie vervalt in zijn totaliteit indien de aanhangwagen dusdanig werd aangepast of veranderd dat zijn werking, prestatie of duurzaamheid negatief werd beïnvloed, of werd veranderd of aangepast met het oog op een ander gebruik dan datgene waarvoor het is bedoeld.

Alle originele onderdelen en accessoires voor de aanhangwagen die zijn geïnstalleerd door een erkende Sea-Doo dealer of distributeur bij de levering van de aanhangwagen genieten dezelfde garantie als de aanhangwagen.

## **2) BEPERKING VAN DE AANSPRAKELIJKHEID**

DEZE GARANTIE WORDT UITDRUKKELIJK GEBODEN EN AANVAARD TER VERVANGING VAN ELKE ANDERE GARANTIE, EXPLICIET OF IMPLICIET, INCLUSIEF EN ZONDER BEPERKING ELKE GARANTIE VAN VERKOOPBAARHEID OF GESCHIKTHEID VOOR EEN BEPAALD GEBRUIKSDOEL. VOOR ZOVER ZE NIET KUNNEN WORDEN VERWORPEN, ZIJN DE GEÏMPliceERDE GARANTIES BEPERKT TOT DE GELDIGHEIDSDUUR VAN DE EXPLICIETE GARANTIE. INCIDENTELE SCHADE EN GEVOLGSCHADE ZIJN UITGESLOTEN VAN DEKKING ONDER DEZE GARANTIE. IN SOMMIGE RECHTSSYSTEMEN ZIJN DE BOVENSTAANDE AFWIJZINGEN VAN AANSPRAKELIJKHEID, BEPERKINGEN EN UITSLUITINGEN NIET TOEGELATEN. HET IS BIJGEVOLG MOGELIJK DAT ZE NIET VAN TOEPASSING ZIJN VOOR U. DEZE GARANTIE GEEFT U SPECIFIEKE RECHTEN, MAAR U KUNT OOK NOG ANDERE WETTELIJKE RECHTEN GENIETEN, AFHANKELIJK VAN HET LAND WAAR U WOONT.

Geen enkele distributeur, dealer of andere persoon is gemachtigd om andere beloften, voorstellingen of garanties met betrekking tot deze aanhangwagen te bieden, dan die welke deel uitmaken van deze beperkte garantie. Gebeurt dit toch, dan zijn deze niet afdwingbaar van BRP.

BRP behoudt zich het recht voor deze garantie op elk gewenst ogenblik te wijzigen. Dergelijke wijzigingen zullen echter geen invloed hebben op de garantievoorwaarden die van toepassing waren op de aanhangwagen die tijdens de geldigheidsduur van deze garantie werd verkocht.

## **3) UITSLUITINGEN – VALLEN NIET ONDER DE GARANTIE**

De volgende zaken vallen in geen geval onder de garantie:

- Vervanging van onderdelen voor routineonderhoud, inclusief het uitvoeren van afregelingen.

- Normale slijtage.
- Schade met betrekking tot het uitzicht van de aanhangwagen, inbegrepen en zonder beperking voor krassen, deuken, vervagen, afbladderen en afschilferen.
- Schade door onjuist onderhoud of opslag, zoals omschreven in de Gebruikershandleiding.
- Schade ten gevolge van het verwijderen van onderdelen, onoordeelkundige herstellingen, onoordeelkundige service of onoordeelkundig onderhoud, wijzigingen, aanpassingen buiten de originele specificaties van de aanhangwagen, of schade ten gevolge van herstellingen uitgevoerd door een persoon die geen erkende Sea-Doo dealer of distributeur is.
- Schade ten gevolge van de installatie van onderdelen met andere specificaties dan de originele onderdelen van de aanhangwagen, zoals, zonder beperking, verschillende banden of wielen.
- Schade ten gevolge van misbruik, abnormaal gebruik of verwaarlozing.
- Schade veroorzaakt door een ongeval, gevaren op de weg, onderdompeling, brand, diefstal, vandalisme of overmacht.
- Schade ten gevolge van corrosie van strooizout, milieu-invloeden of behandeling die niet in overeenstemming is met de Gebruikershandleiding.
- Incidentele of gevolgschade, inclusief zonder beperkingen, kosten voor wegslepen, bewaren, telefoon, huur, taxi, genotsderving, verzekering, afbetalingen, tijdverlies, inkomensderving.

#### **4) GARANTIEPERIODE**

Deze garantie loopt vanaf (1) de datum van levering aan de eerste klant of (2) de datum van de eerste ingebruikname, naargelang van wat zich het eerst voordoet, gedurende een termijn van:

1. **VIERENTWINTIG (24) OPEENVOLGENDE MAANDEN** voor privégebruik voor recreatieve doeleinden, met uitzondering van het frame, waarop een garantie van **ZESTIG (60) OPEENVOLGENDE MAANDEN** geldt;
2. **VIJF (5) OPEENVOLGENDE MAANDEN** voor commercieel gebruik, met uitzondering van het frame, waarop een garantie van **TWAALF (12) OPEENVOLGENDE MAANDEN** geldt.

Als commercieel gebruik van de aanhangwagen geldt elk gebruik ten behoeve van enige activiteit of tewerkstelling die inkomsten oplevert gedurende om het even welk deel van de garantieperiode. Een aanhangwagen wordt ook commercieel gebruikt als hij ergens tijdens de garantieperiode een erkenning krijgt voor commercieel gebruik.

De reparatie of vervanging van onderdelen of de service in het kader van deze garantie verlengt de duur van deze garantie niet. De oorspronkelijke vervaldatum blijft behouden.

Houd er rekening mee dat de duur en andere modaliteiten van de garantie onderworpen zijn aan de toepasselijke nationale en lokale wetgeving in uw land.

## **5) VOORWAARDEN OM VAN DE GARANTIE TE KUNNEN GENIETEN**

Deze garantie wordt enkel geboden als aan elk van de onderstaande voorwaarden is voldaan:

- De aanhangwagen moet door de eerste eigenaar in nieuwe en ongebruikte staat zijn aangekocht bij een Sea-Doo dealer of distributeur die de toelating heeft om aanhangwagens te verkopen in het land waar de verkoop plaatsvond ("Sea-Doo dealer of distributeur").
- De door BRP voorgeschreven inspecties voor de levering moeten voltooid, gedocumenteerd en ondertekend zijn door de koper.
- De aanhangwagen moet correct geregistreerd zijn door een erkende Sea-Doo dealer of distributeur.
- De aanhangwagen moet aangekocht zijn in het land waar de koper verblijft.
- Routineonderhoud moet worden uitgevoerd zoals omschreven in de Gebruikershandleiding. BRP behoudt zich het recht voor, een bewijs van correct onderhoud te vragen als voorwaarde voor prestaties onder de garantie.

BRP zal deze beperkte garantie niet nakomen indien de bovenstaande voorwaarden niet werden vervuld door de privégebruiker of commerciële gebruiker. Deze beperkingen zijn noodzakelijk om BRP toe te laten, de veiligheid van zijn producten, zijn klanten en het grote publiek te vrijwaren.

## **6) HOE KUNT U EEN PRESTATIE ONDER DE GARANTIE AANVRAGEN**

De klant moet het gebruik van de aanhangwagen stopzetten zodra er een anomalie verschijnt. De klant moet binnen de twee (2) maanden na het opduiken van een defect contact opnemen met een Sea-Doo distributeur of dealer die servicewerken uitvoert en deze redelijke toegang tot het product verlenen en een redelijke gelegenheid bieden om het te repareren. De klant moet de erkende Sea-Doo distributeur of dealer ook een aankoopbewijs voor het product voorleggen en de reparatie/werkorder ondertekenen voor de aanvang van de reparatie om de reparatie onder de garantie te valideren. Alle onderdelen die onder deze garantie worden vervangen, worden eigendom van BRP.

Houd er rekening mee dat de meldingstermijn onderworpen is aan de toepasselijke nationale en lokale wetgeving in uw land.

## **7) WAT BRP ZAL DOEN**

De verplichtingen van BRP in het kader van deze garantie beperken zich tot de reparatie van onderdelen die bij normaal gebruik, onderhoud en service defect zijn gebleken of, naar eigen inzicht, de vervanging van deze onderdelen door nieuwe originele onderdelen voor de aanhangwagen zonder aanrekening van onderdelen en werkuren, uitgevoerd door een erkende Sea-Doo distributeur of dealer naar keuze tijdens de garantieperiode. De verantwoordelijkheid van BRP blijft beperkt tot de uitvoering van de vereiste reparaties of vervangingen van onderdelen. Geen enkele verklaring van inbreuk op de garantie kan aanleiding geven tot een annulatie of herroeping van de verkoop van de aanhangwagen aan de eigenaar.

Wanneer er een prestatie nodig is buiten de EER, zal de eigenaar instaan voor eventuele bijkomende kosten op basis van plaatselijke praktijken en voorwaarden, onder meer en niet uitsluitend, kosten voor transport, verzekering, belastingen, vergunningen, invoerrechten en alle andere financiële lasten, inclusief heffingen door overheden, staten, provincies en hun bevoegde instanties.

BRP behoudt zich het recht voor zijn producten regelmatig te verbeteren of aan te passen, zonder dat hieruit een verplichting voortvloeit om eerder geproduceerde producten aan te passen.

## **8) OVERDRACHT**

Indien een aanhangwagen tijdens de garantieperiode van eigenaar verandert, wordt deze garantie mee overgedragen en blijft ze geldig voor de resterende dekkingsperiode, op voorwaarde dat BRP op de hoogte wordt gebracht van deze verandering van eigenaar op de volgende manier:

1. De vroegere eigenaar neemt contact op met BRP, een erkende Sea-Doo dealer of distributeur en geeft de gegevens van de nieuwe eigenaar door; of
2. BRP of een erkende Sea-Doo distributeur of dealer ontvangt een bewijs dat de voormalige eigenaar heeft ingestemd met de overdracht, samen met de gegevens van de nieuwe eigenaar.

## **9) BIJSTAND VOOR DE KLANT**

1. In geval van een meningsverschil of dispuut in verband met deze beperkte garantie, stelt BRP voor om samen met de dealer naar een oplossing voor de kwestie te zoeken. We raden u aan het probleem te bespreken met de service-manager of zaakvoerder van de erkende dealer. De gegevens van uw Sea-Doo dealer of distributeur zijn terug te vinden op onze website [www.brp.com](http://www.brp.com).
2. Indien u niet tot een oplossing komt, kunt u de hulp inroepen van de serviceafdeling van de distributeur.
3. Wordt er ook hier geen overeenkomst bereikt, dan kunt u schriftelijk contact opnemen met BRP op het onderstaande adres.

### **Voor landen in Europa, het Midden-Oosten, Afrika, Rusland & GOS, dient u contact op te nemen met ons Europese kantoor:**

**BRP EUROPE N.V.**

Customer Assistance Center  
Skaldenstraat 125  
9042 Gent  
België  
Tel.: +32-9-218-26-00

### **Neem voor de Scandinavische landen contact op met ons Finse kantoor:**

**BRP FINLAND OY**

Service Department  
Isoaavantie 7  
FIN-96320 Rovaniemi  
Finland  
Tel.: +358 16 3208 111

### **Voor alle andere landen kunt u uw lokale Can-Am ATV distributeur/dealer contacteren (zie onze website [www.brp.com](http://www.brp.com) voor contactinformatie) of contact opnemen met ons kantoor in Noord-Amerika op dit adres:**

**Bombardier Recreational Products Inc.**

Customer Assistance Center  
75 J.-A. Bombardier Street  
Sherbrooke QC  
Canada J1L 1W3  
Tel.: +1 819 566-3366

\* Voor de regio waarop deze beperkte garantie van toepassing is worden de producten verdeeld door Bombardier Recreational Products Inc. of zijn dochtermaatschappijen.

© 2010 Bombardier Recreational Products Inc. Alle rechten voorbehouden.

™ Handelsmerken van Bombardier Recreational Products Inc. of zijn dochtermaatschappijen.



---

## AANVULLENDE VOORWAARDEN VOOR FRANKRIJK

De volgende voorwaarden zijn van enkel toepassing op producten verkocht in Frankrijk:

De verkoper zal goederen leveren die overeenstemmen met het contract en zal verantwoordelijk zijn voor defecten aanwezig bij levering. De verkoper zal eveneens verantwoordelijk zijn voor defecten ten gevolge van de verpakking, montage-instructies of installatie wanneer dit volgens het contract zijn verantwoordelijkheid is of onder zijn verantwoordelijkheid wordt uitgevoerd. Om in overeenstemming te zijn met het contract, moet het product:

1. Geschikt zijn voor normaal gebruik voor gelijkaardige goederen en indien van toepassing:
  - Overeenstemmen met de omschrijving geleverd door de verkoper en de eigenschappen hebben voorgesteld aan de koper via een staal of model;
  - De kwaliteiten hebben die een koper van rechtswege kan verwachten na openbare verklaringen van de verkoper, de fabrikant of de diens vertegenwoordiger, waaronder reclame of labelling; of
2. De eigenschappen hebben zoals overeengekomen tussen de partijen of geschikt zijn voor specifiek gebruik bedoeld door de koper en verduidelijkt aan de verkoper en aanvaard door de verkoper.

Indien niet aan deze voorwaarden wordt voldaan, kan er actie worden ondernomen tot twee jaar na levering van de goederen. De verkoper is verantwoordelijk voor de garantie voor verborgen defecten van het verkochte product indien dergelijke defecten het product ongeschikt maken voor het bedoelde gebruik, of indien deze het gebruik zodanig reduceren dat de koper het product niet zou hebben aangekocht of een lagere prijs zou hebben betaald, indien deze hiervan op de hoogte zou zijn geweest. De koper mag actie ondernemen betreffende dergelijke verborgen defecten tot 2 jaar na ontdekking van het defect.



# ***KLANTEN- INFORMATIE***

---

## BESCHERMING VAN DE PRIVACY

Bij deze deelt BRP u mee dat uw contactgegevens zullen worden gebruikt voor veiligheids- en garantiegebonden doeleinden. Bovendien kunnen BRP en zijn dochtermaatschappijen hun klantenlijsten gebruiken om marketing en promotionele informatie over BRP en gerelateerde producten te verdelen.

Om uw recht tot raadplegen of corrigeren van uw gegevens uit te oefenen, of te worden verwijderd uit de lijst met geadresseerden voor direct marketing, kunt u contact opnemen met BRP.

Via  
e-mail: [privacyofficer@brp.com](mailto:privacyofficer@brp.com)

Per post: BRP  
Senior Legal Counsel-Privacy Officer  
726 St-Joseph  
Valcourt Quebec  
Canada  
J0E 2L0

---

# ADRESWIJZIGING/VERANDERING VAN EIGENAAR

Als u bent verhuisd of als u de nieuwe eigenaar bent van het vaartuig, laat dit dan zeker weten aan BRP door:

- één van de onderstaande kaarten terug te sturen;
- **Enkel Noord-Amerika:** bellen naar 715 848-4957 (USA) of 819 566-3366 (Canada);
- contact op te nemen met een erkende BRP distributeur/dealer.

Wanneer u de nieuwe eigenaar bent, dient u een bewijs toe te voegen dat de vorige eigenaar heeft ingestemd met de overdracht.

Wanneer u BRP op de hoogte brengt, zelfs nadat de beperkte garantie is afgelopen, kan BRP u bereiken indien dit nodig zou zijn, bijvoorbeeld als er boten zouden worden teruggeroepen om veiligheidsredenen. Het is de verantwoordelijkheid van de eigenaar om BRP op de hoogte te brengen.

**GESTOLEN TOESTELLEN:** Breng de garantieafdeling van uw plaatselijke distributeur op de hoogte als uw vaartuig is gestolen. Geef uw naam, adres en telefoonnummer door, het rompidentificatienummer en de datum van de diefstal.

## **In Noord-Amerika**

### **BOMBARDIER RECREATIONAL PRODUCTS INC.**

Warranty Department  
75 J.-A. Bombardier Street  
Sherbrooke QC J1L 1W3  
Canada

## **Andere landen van de wereld, met uitzondering van de Scandinavische landen**

### **BRP EUROPEAN DISTRIBUTION**

Warranty Department  
Chemin de Messidor 5-7  
1006 Lausanne  
Switzerland

## **Scandinavische landen**

### **BRP FINLAND OY**

Service Department  
Isoaavantie 7  
FIN-96320 Rovaniemi  
Tel.: +358 16 3208 111

***Deze pagina is  
bewust leeg gelaten***



ADRESWIJZIGING  VERANDERING VAN EIGENAAR

VOERTUIGIDENTIFICATIENUMMER

Modelnummer	Voertuigidentificatienummer (V.I.N.)
-------------	--------------------------------------

oud adres  
of vroegere eigenaar:

\_\_\_\_\_ NAAM

\_\_\_\_\_ NR. \_\_\_\_\_ STRAAT \_\_\_\_\_ BUS

\_\_\_\_\_ PLAATS \_\_\_\_\_ PROVINCIE \_\_\_\_\_ POSTCODE

\_\_\_\_\_ LAND \_\_\_\_\_ TELEFOON

Nieuw adres  
of nieuwe eigenaar:

\_\_\_\_\_ NAAM

\_\_\_\_\_ NR. \_\_\_\_\_ STRAAT \_\_\_\_\_ BUS

\_\_\_\_\_ PLAATS \_\_\_\_\_ PROVINCIE \_\_\_\_\_ POSTCODE

\_\_\_\_\_ LAND \_\_\_\_\_ TELEFOON

V00A2F

\_\_\_\_\_ E-MAILADRES



ADRESWIJZIGING  VERANDERING VAN EIGENAAR

VOERTUIGIDENTIFICATIENUMMER

Modelnummer	Voertuigidentificatienummer (V.I.N.)
-------------	--------------------------------------

oud adres  
of vroegere eigenaar:

\_\_\_\_\_ NAAM

\_\_\_\_\_ NR. \_\_\_\_\_ STRAAT \_\_\_\_\_ BUS

\_\_\_\_\_ PLAATS \_\_\_\_\_ PROVINCIE \_\_\_\_\_ POSTCODE

\_\_\_\_\_ LAND \_\_\_\_\_ TELEFOON

Nieuw adres  
of nieuwe eigenaar:

\_\_\_\_\_ NAAM

\_\_\_\_\_ NR. \_\_\_\_\_ STRAAT \_\_\_\_\_ BUS

\_\_\_\_\_ PLAATS \_\_\_\_\_ PROVINCIE \_\_\_\_\_ POSTCODE

\_\_\_\_\_ LAND \_\_\_\_\_ TELEFOON

V00A2F

\_\_\_\_\_ E-MAILADRES







**GEBRUIKERSHANDLEIDING  
ADVANCED TEC AANHANGWAGEN  
VOOR WATERSCOOTER**

**2011  
219 000 759**