



SEA-DOO®



2009

GEbruikersHANDLEIDING

Met
Veiligheids-, Voertuig- en
Onderhoudsinformatie

**GTI™, GTX†, RXP™,
RXT™, WAKE™
SERIES**



WAARSCHUWING

Lees deze handleiding aandachtig. Ze bevat belangrijke veiligheidsinformatie.

Aanbevolen minimumleeftijd bestuurder: 16 jaar.

Verwijder deze Gebruikershandleiding niet uit het voertuig.

2 1 9 7 0 1 4 6 1

WAARSCHUWING

Het negeren van de veiligheidsvoorschriften en -instructies in deze Gebruikershandleiding, de *VEILIGHEIDS-DVD* en de labels op het product kan leiden tot ernstig letsel of zelfs de dood!

WAARSCHUWING

Deze waterscooter presteert mogelijk beter dan alle andere waterscooters waarmee u vroeger hebt gereden. Neem voldoende tijd om met uw nieuwe waterscooter vertrouwd te raken.

WAARSCHUWING "CALIFORNIA PROPOSITION 65"

WAARSCHUWING

Dit product bevat chemicaliën, of scheidt chemicaliën af, waarvan het de staat Californië bekend is dat ze kanker, geboortefwijkingen of andere aangeboren afwijkingen kunnen veroorzaken.

In de Verenigde Staten worden de producten verdeeld door BRP US Inc.

Knight's Spray-Nine[†] is een handelsmerk van Korkay System Ltd; GTX[†] is een handelsmerk van Castrol Ltd. Gebruikt onder licentie

Dit is een niet-limitatieve lijst van handelsmerken die eigendom zijn van Bombardier Recreational Products Inc. of zijn dochtermaatschappijen:

XP-STM	O.P.A.S. TM	SEA-DOO®
T.O.P.S. TM	Rotax®	Sea-Doo LK TM
DESS TM	RXP TM	4-TEC TM
GTI TM	VT TM	RXT TM
WAKE TM		

VOORWOORD

Gefeliciteerd met uw aankoop van een nieuwe Sea-Doo® waterscooter. U geniet de BRP-garantie en kunt steeds beroep doen op een netwerk van erkende dealers van Sea-Doo waterscooters voor de nodige onderdelen, service of accessoires.

Uw dealer staat altijd voor u klaar. Hij is opgeleid in de initiële installatie en inspectie van uw waterscooter en heeft ook de definitieve afregeling vóór de overhandiging van de sleutels uitgevoerd. Voor meer uitgebreide service-informatie kunt u bij uw dealer terecht.

Bij de levering kreeg u ook informatie over de garanti voorwaarden en hebt u de **CHECKLIST VÓÓR AFLEVERING** ondertekend, ter bevestiging dat uw nieuwe waterscooter volledig naar wens werd klaargemaakt.

Informeer u voor u vertrekt

Lees voordat u het vaartuig gaat besturen de volgende hoofdstukken voor informatie over hoe u zichzelf of anderen beter kunt beschermen tegen letsel of dodelijke ongevallen.

- VEILIGHEIDSINFORMATIE
- INFORMATIE OVER HET VAARTUIG.

We raden u stellig aan een cursus veilig varen te volgen. Voor adressen in uw omgeving kunt u bij uw dealer of de plaatselijke instanties terecht.

In bepaalde regio's moeten bestuurders over een vaardigheidskaart beschikken om een pleziervaartuig te mogen besturen.

Veiligheidsmeldingen

In deze Gebruikershandleiding worden de volgende symbolen en woorden gebruikt om bepaalde informatie te benadrukken:

WAARSCHUWING

Duidt op een mogelijk gevaarlijke situatie die, indien ze niet wordt vermeden, kan leiden tot ernstig letsel of zelfs de dood.



Het gevarensymbool wijst op een mogelijk gevaar voor persoonlijk letsel.

 **LET OP** Wijst op een gevaarlijke situatie die, als ze niet wordt vermeden, kan leiden tot licht of matig letsel.

MERK OP Duidt op een aanwijzing die, als ze niet wordt gevolgd, kan leiden tot zware schade aan het vaartuig of andere bezittingen.

Lees en begrijp alle waarschuwings-/veiligheidslabels op uw Sea-Doo waterscooter, uw Gebruikershandleiding en alle andere veiligheidsdocumenten en bekijk uw **VEILIGHEIDS-DVD** aandachtig, voordat u uw vaartuig in gebruik neemt. Vergeet niet dat het symbool "△", het waarschuwingsymbool, een instructie aanduidt die bij niet-naleving kan leiden tot ernstige of dodelijke verwondingen.

Info over deze Gebruikershandleiding

Deze Gebruikershandleiding dient om de eigenaar/bestuurder of passagier vertrouwd te maken met deze waterscooter en de diverse bedieningselementen, onderhouds- en veiligheidsinstructies.

Deze handleiding is onmisbaar voor een correct gebruik van het product en dient altijd in een waterdichte zak bij de waterscooter te worden bewaard.

Merk op dat deze handleiding beschikbaar is in verschillende talen. In geval van discrepanties zal de Engelse versie de overhand hebben.

Voor een extra kopie of afdruk van uw Gebruikershandleiding kunt u terecht op onze website www.operatorsguide.brp.com.

De informatie in dit document is correct op het moment van publicatie. BRP voert echter een beleid van continue verbetering van zijn producten, zonder dat dit enige verbintenis inhoudt tot uitrusting van eerder vervaardigde producten met vernieuwde onderdelen. Door laattijdige wijzigingen kunnen er verschillen zijn tussen het gefabriceerde product en de beschrijvingen en/of specificaties in deze handleiding. BRP behoudt zich het recht voor te allen tijde specificaties, ontwerpen, kenmerken, modellen of uitrusting te schrappen of te wijzigen, zonder zich tot iets te verplichten.

Deze Gebruikershandleiding en de *VEILIGHEIDS-DVD* dienen bij de verkoop bij de waterscooter te blijven en altijd in een waterdichte zak bij de waterscooter te worden bewaard.

INHOUDSOPGAVE

VOORWOORD	1
Informeer u voor u vertrekt	1
Veiligheidsmeldingen	1
Info over deze Gebruikershandleiding	1

VEILIGHEIDSINFORMATIE

ALGEMENE VEILIGHEIDSVOORSCHRIFTEN	8
Koolmonoxidevergiftiging vermijden	8
Vermijd benzinebranden en andere gevaren	8
Vermijd brandwonden door hete onderdelen	8
BIJZONDERE VEILIGHEIDSAANWIJZINGEN	10
Ter herinnering	10
Watersport	12
Hypothermie	16
Cursussen veilig varen	16
VEILIGHEIDSUITRUSTING	17
Vereiste veiligheidsuitrusting	17
Bijkomende aanbevolen uitrusting	20
VEILIGE VAARPRAKTIJKEN	21
Drugs en alcohol	21
Veilig varen	21
VAARREGELS	24
Vaarreglement	24
TANKPROCEDURE	26
Aanbevolen brandstof	26
Tankprocedure	26
TRANSPORT	27
Te water laten/opladen	28
PLAATS VAN DE BELANGRIJKE LABELS	29
INSPECTIE VOOR GEBRUIK	36
Romp	37
Waterinlaat jetpomp	37
Ruim	37
Accu	37
Brandstoftank	38
Motorcompartiment	38
Motorolie	38
Motorkoelvloeistof	38
Stuursysteem en zijvinnen (O.P.A.S.)	38
Gassysteem	39
Schakelsysteem	39
Variabel trimsysteem (VTS)	39
Deksels bergvakken en zitting	39
Wakeboardrek	39

INSPECTIE VOOR GEBRUIK (vervolg)

Ski-/wakeboardpaal	39
Ballasttanks	40
Werking DESS-contact en start/stopknop	40

INFORMATIE OVER DE WATERSCOOTER

BEDIENINGSELEMENTEN/INSTRUMENTEN/UITRUSTING 42

DESS-contact (motorstopschakelaar)	45
Stuur	47
Gashendel	47
Motorstart/stopknop	48
Variabel trimsysteem (VTS)	48
Schakelhendel	50
Informatiecentrum-meter	51
Handschoenkastje	53
GPS-ontvanger (Global Positioning System)	54
Bergvak vooraan	55
Vergrendeling passagierszitje	58
Vergrendeling zitting	59
Opbergmand achteraan	60
Ogen vooraan en achteraan (boeg/hek)	60
Kikkers	61
Opstapje	61
Ruimwateraftappluggen	61
Ski-/wakeboardpaal	62
Wakeboardrek	63
Verzonken ladingklampen	65
Ballaststelsel	65

BEDIENINGSINSTRUCTIES 69

Werkingsprincipe	69
Opstappen op de waterscooter	74
Starten	76
Rijden	77
Handgreep achteraan	77
Varen met wakeboardrek en ballasttanks	78
Varen in wild water of bij slechte zichtbaarheid	78
Dwars op golven varen	78
Stoppen/aanleggen	78
Aanleggen op het strand	79
De motor stilleggen	79
Onderhoud na gebruik	79

SPECIALE PROCEDURES 82

Reinigen van jetpomp-waterinlaat en impeller	82
Gekapseerde waterscooter	83
Waterscooter onder water	83
Motor onder water	83

SPECIALE PROCEDURES (vervolg)
 De waterscooter slepen in het water..... 84

ONDERHOUDSINFORMATIE

ONDERHOUDSSCHEMA 86
10-UURS INSPECTIE 90
ONDERHOUDSPROCEDURES 91
 Motorolie 91
 Motorkoelvloeistof 92
 Gasklephuis 94
 Gaskabel 94
 Zekeringen 95
 Rijplaat en waterinlaatrooster 96
 Ski-/wakeboardpaal (indien geïnstalleerd) 97
 Carrosserie en romp 97
BEWARING EN VOORBEREIDING OP HET VAARSEIZOEN 98
 Berging 98
 Voorbereiding op het vaarseizoen 102

TECHNISCHE INFORMATIE

IDENTIFICATIENUMMERS 104
 Romp 104
 MOTOR 104
INFORMATIE OVER DE MOTORUITLAATGASSEN 105
 Verantwoordelijkheid van de fabrikant 105
 Verantwoordelijkheid van de dealer 105
 Verantwoordelijkheid van de eigenaar 105
 EPA-emissievoorschriften 105
CE-CONFORMITEITSVERKLARING 106
SPECIFICATIES 107

OPLOSSEN VAN PROBLEMEN

TECHNISCHE RICHTLIJNEN 118
BEWAKINGSSYSTEEM 122
 Verklikkerlichtjes en informatie op de meldingsdisplay 122
 Informatie pieptooncodes 123

GARANTIE

BEPERKTE GARANTIE VAN BRP- V.S. EN CANADA: SEA-DOO® WATERSCOOTERS 2009	126
GARANTIEVERKLARING REGELSYSTEEM VOOR UITLAATGASSEN VOOR CALIFORNIË EN NEW YORK VOOR SEA-DOO® WATERSCOOTERS VAN MODELJAAR 2009 MET 4-TEC® MOTOREN.....	130
INTERNATIONALE BEPERKTE GARANTIE VAN BRP: SEA-DOO® WATERSCOOTERS 2009	134
BEPERKTE GARANTIE VAN BRP VOOR DE EUROPESE ECONOMISCHE RUIJITE: SEA-DOO® WATERSCOOTERS 2009.....	139
BESCHERMING VAN DE PRIVATE LEVENSSFEER/DISCLAIMER.....	144
ADRESWIJZIGING/VERANDERING VAN EIGENAAR	145

VEILIGHEIDS- INFORMATIE

Koolmonoxidevergiftiging vermijden

Uitlaatgassen van motors bevatten steeds koolmonoxide, een dodelijk gas. Inademing van koolmonoxide kan leiden tot hoofdpijn, duizeligheid, slaperigheid, misselijkheid, verwarring en zelfs de dood.

Koolmonoxide is een kleurloos, geurloos, smaakloos gas dat aanwezig kan zijn zelfs als u het niet ziet of geen uitlaatgas ruikt. Dodelijke concentraties koolmonoxide worden snel opgebouwd en kunnen u zo snel bevangen dat u zichzelf niet meer in veiligheid kunt brengen. Ook kunnen dodelijke concentraties koolmonoxide uren- of dagenlang in afgesloten of slecht verluchte ruimtes blijven hangen. Als u één van de symptomen van koolmonoxidevergiftiging voelt opkomen, verlaat de ruimte dan onmiddellijk, zorg voor verse lucht en vraag medische behandeling.

Om ernstig letsel of dood door koolmonoxide te verhinderen of te voorkomen:

- ▲ De waterscooter nooit laten draaien in slecht verluchte of gedeeltelijk afgesloten ruimtes, zoals boothuizen, binnen omwallingen of naast andere boten. Zelfs indien u de uitlaatgassen tracht te ventileren, kan de koolmonoxideconcentratie snel gevaarlijk hoog oplopen.
- ▲ Laat de waterscooter nooit draaien op plekken buitenshuis waar de uitlaatgassen langs openingen, zoals vensters en deuren, een gebouw kunnen binnendringen.
- ▲ Sta nooit achter de waterscooter als de motor aan het draaien is. Daar bestaat de kans dat geconcentreerde uitlaatgassen worden ingeademd. Inademing van geconcentreerde uitlaatgassen, die koolmonoxide bevatten, kan tot CO-vergiftiging, ernstig letsel of zelfs de dood leiden.

Vermijd benzinebranden en andere gevaren

Benzine is uiterst brandbaar en zeer explosief. Benzinedampen kunnen zich verspreiden en op meters afstand van de motor door een vonk of vlam worden aangestoken. Volg deze aanwijzingen om het risico op brand of explosie te verlagen:

- ▲ Tank buiten in een goed verluchte omgeving en uit de buurt van vlammen, vonken, brandende sigaretten en andere ontstekingsbronnen.
- ▲ Tank nooit met een draaiende motor.
- ▲ Vul de brandstoftank nooit helemaal vol. Laat wat ruimte zodat de brandstof bij wisselende temperaturen nog kan uitzetten.
- ▲ Veeg gemorste brandstof af.
- ▲ Start de motor nooit of laat hem nooit draaien zonder dat de benzinedop erop zit.
- ▲ Sla brandstof uitsluitend op in goed-gekeurde, rode benzinebidons.
- ▲ Bewaar geen bidons brandstof in het compartiment vooraan of elders op de waterscooter.

Benzine is giftig en kan leiden tot letsel of zelfs de dood.

- ▲ Hevel nooit benzine over met de mond.
- ▲ Raadpleeg onmiddellijk uw arts als u benzine hebt ingeslikt, in uw oog hebt gekregen of benzinedampen hebt ingeademd.

Als u benzine op het lichaam morst, wassen met water en zeep en van kleren verwisselen.

Vermijd brandwonden door hete onderdelen

De rijplaat, het uitlaatsysteem en de motor worden heet bij gebruik. Raak ze niet aan als de motor draait of net heeft gedraaid om brandwonden te vermijden.

Maak geen ongeautoriseerde aanpassingen of gebruik geen accessoires die niet door BRP zijn goedgekeurd. Omdat zulke aanpassingen niet door BRP zijn getest, kunnen die een groter risico op ongevallen of letsel inhouden en de waterscooter onwettelijk maken voor gebruik op het water.

Raadpleeg uw erkende Sea-Doo dealer voor beschikbare accessoires voor uw waterscooter.

BIJZONDERE VEILIGHEIDSAANWIJZINGEN

Ter herinnering

- ▲ De prestaties van deze waterscooter overtreffen mogelijk die van andere vaartuigen die u al eens hebt bestuurd. Lees en begrijp de inhoud van de Gebruikershandleiding zodat u helemaal vertrouwd bent met de besturing en bediening van uw waterscooter voordat u voor het eerst uitvaart of passagiers meeneemt. Als u hiertoe niet de kans had, oefen dan alleen op een geschikte, verkeersvrije plaats en leer de respons van elk bedieningselement kennen. Pas als u helemaal vertrouwd bent met alle bedieningselementen mag u versnellen tot hoger dan stationair. Ga er niet van uit dat alle waterscooters gelijk zijn. Elk model verschilt, soms aanzienlijk, van andere modellen.
- ▲ Vergeet niet dat u bij de terugkeer van de gashendel naar de stationaire stand minder goed kunt sturen. Om de waterscooter te draaien moet u zowel sturen als gas geven.
- ▲ Net de meeste waterscooters heeft deze waterscooter geen remmen. Uw stopafstand is afhankelijk van uw beginsnelheid, lading, de wind en de toestand van het water. Oefen het stoppen en aanmeren in een veilige, verkeersvrije zone, zodat u een idee hebt van de afstand die uw waterscooter nodig heeft om te stoppen in diverse omstandigheden. Laat de gashendel niet los wanneer u een voorwerp probeert te ontwijken. U moet gas geven om te kunnen sturen. Schakel de waterscooter niet in achteruit om te stoppen.
- ▲ Start of vaar niet met de waterscooter als iemand er niet behoorlijk op zit of ergens dichtbij in het water ligt.
- ▲ De stuwstraal van uw waterscooter kan letsel veroorzaken. De jetpomp kan afval meezuigen en achterwaarts wegslingeren, wat een risico inhoudt op verwonding van mensen of beschadiging van de jetpomp of andere voorwerpen.
- ▲ Respecteer de instructies op alle veiligheidslabels. Zij dienen om u een veilige en aangename uitstap te garanderen.
- ▲ Wanneer u passagiers meeneemt of tubes, een skiër of wakeboarder voorttrekt, is uw waterscooter moeilijker bestuurbaar, wat meer stuurvaardigheid vergt.
- ▲ Sommige waterscooters zijn mogelijk uitgerust met sleepogen of een skipaai, waaraan een sleepkabel voor een skiër, tube of wakeboarder kan worden bevestigd. Gebruik deze bevestigingspunten of andere delen van de waterscooter niet om een parasail of andere waterscooter voort te trekken. Dat kan ernstig letsel of zware schade veroorzaken.
- ▲ Verbrandingsmotoren hebben lucht nodig om te kunnen werken; daarom kan deze waterscooter niet volledig waterdicht zijn. Manoeuvres zoals "in een 8 varen", waarbij de bovenzijde van de waterscooter onder water komt, kunnen ernstige motorproblemen door wateropname veroorzaken. Raadpleeg de hoofdstukken *SPECIALE PROCEDURES* en *GARANTIE* in deze Gebruikershandleiding.
- ▲ Motoruitlaatgassen bevatten koolmonoxide (CO), dat bij inademing van grotere hoeveelheden tot ernstig letsel of de dood kan leiden. Laat de waterscooter niet draaien in een gesloten ruimte en voorkom ophoping van CO rond de waterscooter of op ingesloten of beschutte plaatsen. Bijvoorbeeld wanneer de boot is aangemeerd of tijdens het raften. Wees alert voor het risico van CO-uitstoot door andere waterscooters.

Voor u uitvaart

- ▲ Om veiligheidsredenen en om uw waterscooter in goede staat te houden, moet u de controles voor gebruik uit de Gebruikershandleiding altijd uitvoeren voordat u uw waterscooter gebruikt.
- ▲ Overschrijd nooit de toegelaten maximumlading of het maximum aantal passagiers van deze waterscooter, zoals die op het capaciteitsplaatje en in de specificaties zijn beschreven. Overlading kan de wendbaarheid, stabiliteit en vaarprestaties nadelig beïnvloeden. Ook zware zee beperkt de capaciteit. De informatie op het capaciteitsplaatje is geen excuus om uw gezond verstand of eigen beoordelingsvermogen niet te gebruiken.
- ▲ Inspecteer regelmatig de waterscooter, romp, motor, veiligheidsuitrusting en alle andere vaaruitrusting en houd deze in een veilige bedrijfstoestand.
- ▲ Zorg ervoor dat u alle vereiste veiligheidsuitrusting, reddingsvesten en andere benodigde uitrusting bij hebt alvorens uit te varen.
- ▲ Controleer of alle reddingsuitrusting, onder meer het brandblusapparaat, in goede staat verkeert en makkelijk bereikbaar is. Toon alle passagiers waar deze uitrusting zich bevindt en zorg ervoor dat iedereen ze kan gebruiken.
- ▲ Houd het weer in het oog. Controleer de plaatselijke weersvoorspellingen alvorens uit te varen. Wees alert voor veranderende omstandigheden.
- ▲ Bewaar nauwkeurige en actuele kaarten van de vaarregio aan boord. Controleer de toestand van het water in de regio waar u wilt gaan varen alvorens uit te varen.

- ▲ Neem voldoende brandstof aan boord voor de geplande uitstap. Controleer altijd het brandstofpeil voor gebruik en tijdens de vaart. Ga uit van het principe 1/3 brandstof om uw bestemming te bereiken, 1/3 voor de terugtocht en 1/3 reserve. Voorzie een marge voor slecht weer of ander oponthoud.

Bestuurders en passagiers

- ▲ Lees en begrijp alle *WAARSCHUWINGS-VEILIGHEIDSLABELS* op uw Sea-Doo waterscooter, uw *GEBRUIKERSHANDLEIDING* en alle andere veiligheidsdocumenten en bekijk uw *VEILIGHEIDS-DVD* aandachtig voordat u uw waterscooter in gebruik neemt. Vergeet niet dat het symbool "▲", het waarschuwingssymbool, een instructie aanduidt die bij niet-naleving kan leiden tot ernstige of dodelijke verwondingen.
- ▲ Raadpleeg de lokale en nationale vaarwetgeving die geldt voor de waterwegen waar u uw waterscooter wilt gebruiken. Leer het plaatselijke vaarreglement. Zorg ervoor dat u het toepasselijke navigatiesysteem (bijv. boeien en signalen) kent en begrijpt. Informeer u over de wateren waar u uw waterscooter wilt gebruiken. Stroming, getijden, stroomversnellingen, verborgen obstakels, watersporen en golven enz. kunnen de veiligheid in het gedrang brengen. Het gebruik van deze waterscooter in onstuimig of zwaar weer is af te raden.
- ▲ Om veiligheidsredenen en om uw waterscooter in goede staat te houden, moet u de Dagelijkse controles voor gebruik uit de Gebruikershandleiding altijd uitvoeren voor u uw waterscooter gebruikt. Laat het veiligheidskoord altijd verbonden met het reddingsvest van de bestuurder en houd het uit de buurt van het stuur, zodat de motor stilvalt wanneer de bestuurder eraf valt.

- ▲ Verwijder de DESS™-sleutel na elke rit uit het contact om gebruik door kinderen of onbevoegden te voorkomen. Als de bestuurder van de waterscooter valt terwijl het veiligheidskoord niet aan hem is vastgemaakt, zal de waterscooter niet stoppen.
- ▲ Gebruik nooit een waterscooter als u onder invloed bent van drugs of alcohol. Die vertragen uw reactie- en beoordelingsvermogen. Dat is ook strafbaar gedrag. Laat enkel gekwalificeerde bestuurders met uw waterscooter varen.
- ▲ Houd er rekening mee dat zon, wind, vermoeidheid en ziekte uw beoordelingsvermogen en reactietijd kunnen beïnvloeden.
- ▲ Minstens één passagier moet in staat zijn om de waterscooter te besturen als de bestuurder dit onverwacht niet meer zou kunnen.
- ▲ Het is af te raden deze waterscooter te laten besturen door een persoon onder de 16 jaar of een persoon met een handicap die een beperking inhoudt van het zicht, de reactietijd, het beoordelingsvermogen of het gebruik van de bedieningselementen.
- ▲ Gebruik altijd het veiligheidskoord wanneer u met deze waterscooter vaart en zorg ervoor dat alle passagiers dit kunnen gebruiken.
- ▲ Ga na of elke bestuurder en alle passagiers kunnen zwemmen en weten hoe ze vanuit het water terug op de waterscooter kunnen stappen. Opstappen in diep water kan zeer moeilijk zijn. Oefen dit eerst op een plaats waar het water tot uw borst reikt voordat u uw waterscooter gebruikt of opstapt in diep water. Als u een passagier meeneemt die niet kan zwemmen, zorg er dan voor dat die passagier altijd een reddingsvest draagt en vaar extra voorzichtig.

Watersport

WAARSCHUWING

Voorkom verwondingen! Uw waterscooter is niet ontworpen en mag niet worden gebruikt om parasails, kites, zweefvliegtuigen of andere zwevende toestellen te trekken. Gebruik uw waterscooter alleen voor de voorziene watersporten.

Waterskiën, wakeboarding of varen op een voortgesleept, opblaasbaar toestel zijn de meest populaire watersporten. Om watersporten te beoefenen moeten de deelnemer en bestuurder van de waterscooter zich meer bewust zijn van het belang van veiligheid. Als u nog nooit iemand achter uw waterscooter hebt getrokken, vaar dan eerst een aantal uren als waarnemer mee om samen te werken met, en te leren van, een ervaren bestuurder. U dient zich ook goed bewust te zijn van de vaardigheden en ervaring van de persoon die u voorttrekt. Neem altijd een tweede persoon mee aan boord die de persoon in het water in het oog houdt, zodat de bestuurder zich kan concentreren op de bediening van de waterscooter.

Zowel de bestuurder van de waterscooter als de waarnemer moeten de locatie van de sleepkabel in het oog houden tijdens watersporten. Een slap hangende kabel kan, vooral bij scherpe bochten of cirkelbewegingen, verstrikt raken rond personen of voorwerpen op de waterscooter of in het water en kan ernstig letsel veroorzaken.

Elke watersporter moet zich aan deze richtlijnen houden:

- ▲ Laat alleen bekwame zwemmers deelnemen aan watersporten.

- ⚠ Draag altijd een goedgekeurd reddingsvest (PFD). Een goed ontworpen reddingsvest kan een verward of bewusteloos persoon drijvende houden. Een waterskivest Type IV is een goedgekeurd en praktisch reddingsvest.
- ⚠ Neem een tweede persoon mee aan boord die de watersporter in het oog houdt en de bestuurder op de hoogte brengt van de handsignalen van de watersporter. De bestuurder moet zich volledig concentreren op de bediening van de waterscooter en het water voor hem.
- ⚠ Houd rekening met andere personen met wie u het water deelt.
- ⚠ Sleep nooit een watersporter achter uw boot aan een korte kabel, waardoor deze persoon een hoge concentratie uitlaatgassen zou inademen. Inademing van geconcentreerde uitlaatgassen, die koolmonoxide bevatten, kan tot CO-vergiftiging, ernstig letsel of zelfs de dood leiden.
- ⚠ Bied onmiddellijk hulp aan een gevallen persoon. Alleen is hij of zij kwetsbaar in het water en wordt dan mogelijk niet opgemerkt door andere boten.
- ⚠ Benader een persoon in het water vanaf de lijszijde (tegen de richting van de wind in). Schakel de motor uit voordat u de persoon nadert.
- ⚠ Beoefen watersporten alleen in veilige zones. Blijf uit de buurt van andere boten, kanalen, stranden, verboden zones, zwemmers, druk bevaren waterwegen en hindernissen onder water.
- ⚠ Leg de motor stil en werp het anker uit voordat u gaat zwemmen.
- ⚠ Zwem enkel op plaatsen die als veilige zwemzone zijn aangeduid. Deze zijn meestal afgebakend met een zwemzoneboei. Ga niet alleen en niet 's nachts zwemmen.



ZWEMZONEBOEI

- ⚠ Ga niet waterskiën tussen zonsopgang en zonsopgang. Dat is verboden in de meeste landen.
- ⚠ Ga niet direct achter een waterskiër, tuber of wakeboarder varen met uw waterscooter. Bij een snelheid van 40 km (25 mi) per uur zal uw waterscooter een persoon die 60 m (200 ft) voor de boeg in het water valt in ongeveer 5 seconden inhalen.
- ⚠ Leg de motor stil en verwijder de contactsleutel als er iemand ergens dichtbij in het water is.
- ⚠ Houd minstens 45 m (150 ft) afstand van plaatsen die zijn gemarkeerd met een duikersboei.

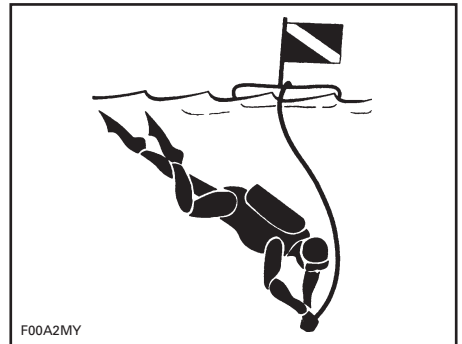

DUIKERSBOEI

⚠ WAARSCHUWING

Voorkom verwondingen! Laat niemand in de buurt komen van de jetpomp of het inlaatrooster, zelfs als de motor stilligt. Lang haar, loshangende kleding of riemen van een reddingsvest kunnen in bewegende delen verstrikt raken, wat tot ernstig letsel of verdrinking kan leiden. In ondiep water kunnen schelpen, zand, kiezel of andere voorwerpen worden opgezogen en achterwaarts door de jetpomp worden geslingerd.

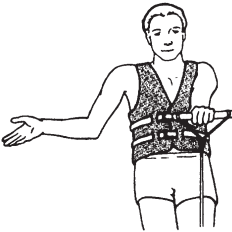

SNELLER -
Palm van een hand omhoog gericht.

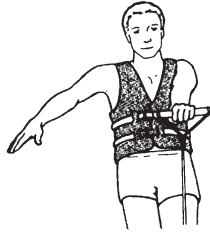

TRAGER -
Handpalm naar beneden gericht.

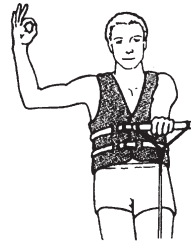

SNELHEID OK -
Arm omhoog met de tip van duim en wijsvinger tegen elkaar om een cirkel te vormen.

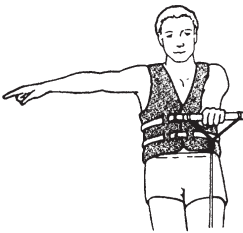

NAAR RECHTS DRAAIEN -
Met gestrekte arm naar rechts wijzen.

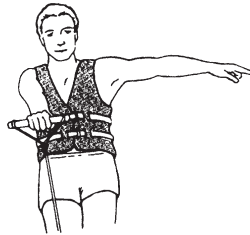

NAAR LINKS DRAAIEN -
Met gestrekte arm naar links wijzen.



TERUGKEREN NAAR STOPPLAATS -
Arm in een hoek van 45 graden met het lichaam, naar het water wijzend en heen en weer schommelend.



MOTOR STILLEGGEN -
Met vinger dwars over de keel strijken.

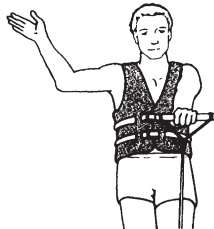

STOPPEN -
Hand omhoog met de palm naar voor zoals een politieagent.



SKIËR OK NA EEN VAL -
Handen in elkaar boven het hoofd.

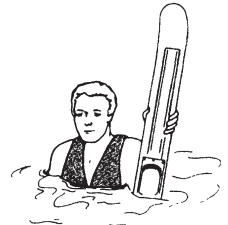

PIK ME OP OF GEVALLEN SKIËR, KIJK UIT -
Een ski steekt verticaal uit het water.

F00A2NL

SKISIGNALLEN

Voor meer informatie over waterskiën kunt u contact opnemen met de American Water Ski Association, 1251 Holy Cow Road, Polk City, FL 33868 (1 863 324-4341).

INTERNETWEBSITE: www.usawaterski.org/

E-MAIL: usawaterski@usawaterski.org

Hypothermie

Hypothermie of onderkoeling, het verlies van lichaamswarmte via het water, is een belangrijke doodsoorzaak bij vaarongevallen. Een persoon die onderkoeld raakt zal het bewustzijn verliezen en verdrinken.

Reddingsvesten kunnen de overlevingsduur verlengen dankzij hun isolerend vermogen.

Natuurlijk is er minder nood aan isolatie naarmate het water warmer is. Wanneer u in koud water vaart (onder 4,4°C (40°F)) moet u overwegen om een reddingsjack te dragen in plaats van een reddingsvest, omdat dit een groter deel van het lichaam bedekt.

Wat u dient te weten over bescherming tegen hypothermie:

- Wanneer u in het water drijft probeert u beter niet te zwemmen, tenzij om een boot in uw buurt, een andere overlevende of een drijvend voorwerp te bereiken waar u zich aan kunt vasthouden of op kunt klimmen. Onnodig zwemmen versnelt het verlies aan lichaamswarmte. In koud water zijn overlevingsmethodes waarbij u uw hoofd in het water moet leggen af te raden. Houd uw hoofd uit het water. Zo verliest u veel minder lichaamswarmte en verhoogt u uw overlevingsduur.
- Blijf optimistisch over uw overlevings- en reddingskansen. Zo vergroot u uw kans om langer te overleven en gered te worden. Uw wil om te overleven maakt wel degelijk het verschil!
- Als er verschillende personen in het water liggen, is het aan te raden zo dicht mogelijk bij elkaar te kruipen tot er hulp komt. Zo beperkt u het verlies aan lichaamswarmte en verhoogt u uw overlevingsduur.
- Draag altijd uw reddingsvest. Het zal u niet beschermen tegen hypothermie als u het niet draagt wanneer u in het water belandt.

Cursussen veilig varen

In veel landen wordt een cursus veilig varen aanbevolen of vereist. Vraag dit na bij uw plaatselijke instanties.

Raadpleeg de lokale en nationale vaarwetgeving die geldt voor de waterwegen waar u uw waterscooter wilt gebruiken. Leer het plaatselijke vaarreglement. Zorg ervoor dat u het toepasselijke navigatiesysteem (bijv. boeien en signalen) kent en begrijpt.

VEILIGHEIDSUITRUSTING

Vereiste veiligheidsuitrusting

Neem altijd de wettelijk verplichte veiligheidsuitrusting mee en zorg ervoor dat u deze binnen handbereik hebt tijdens het varen. Raadpleeg de plaatselijke voorschriften en doe navraag bij uw erkende Sea-Doo dealer. Tot de wettelijk verplichte veiligheidsuitrusting behoren altijd een instrument om geluidssignalen te geven, bijv. een fluitje, een waterdichte zaklamp of goedgekeurde seinvuurpijlen, een oprijvende treklijn, een anker en touw*, een schepvat* en een geschikt brandblusapparaat*. De voorwerpen aangeduid met een "*" zijn niet verplicht in Canada als alle personen aan boord van de waterscooter een reddingsvest dragen.

De bestuurder en passagier(s) moeten een goedgekeurd reddingsvest dragen dat geschikt is voor gebruik op waterscooters.

De bestuurder en passagier(s) van de waterscooter moeten een onbreekbare bril bij de hand hebben als de vaaromstandigheden of persoonlijke voorkeuren dit vereisen. Door wind, opstuiwend water en snelheid kunnen de ogen gaan tranen, waardoor het zicht wordt vertroebeld.

De bestuurder en passagier(s) van een waterscooter moeten beschermende kleding dragen, waaronder:

- Een wetsuitoronderstuk of dik, dicht geweven, nauw aansluitende kleding die dezelfde bescherming biedt. Een dunne short of zwembroek is bijvoorbeeld niet geschikt. Water dat met grote kracht in de lichaamsholten wordt geperst, bijvoorbeeld wanneer men in het water valt of zich dicht bij de straalbuis bevindt, kan ernstige inwendige letsels veroorzaken. Gewone zwemkleding biedt onvoldoende bescherming tegen water dat met kracht in de anus en vagina binnendringt.
- Het verdient ook aanbeveling om passend schoeisel, handschoenen en een bril te dragen. Een lichte, flexibele voetbescherming is zeker aan te raden. Zo loopt u minder risico op voetletsels, wanneer u onder water op scherpe voorwerpen stapt.

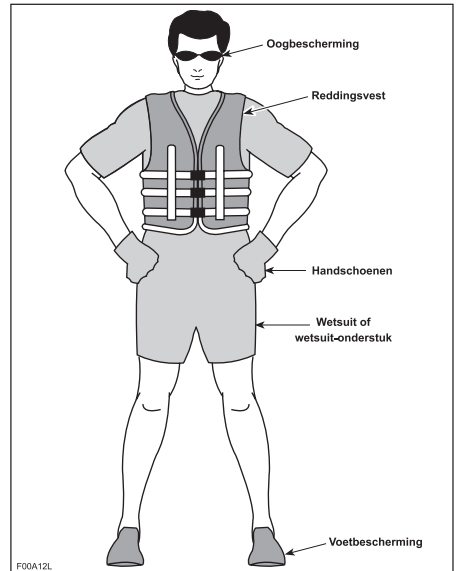

Reddingsvesten (PFD)

In veel landen schrijft de reglementering voor dat u minstens één goedgekeurd reddingsvest per persoon aan boord moet hebben op een recreatieve waterscooter en dat alle kinderen onder de 13 jaar te allen tijde een reddingsvest moeten dragen als de waterscooter vaart. U mag enkel met uw waterscooter varen als alle reddingsvesten gebruiksklaar en makkelijk toegankelijk zijn, voorzien zijn van een duidelijk leesbaar goedkeuringsnummer en de juiste maat hebben voor elke persoon aan boord (de gewichtsklasse en borstomtrek staan op het reddingsvest aangeduid).

Een reddingsvest houdt u drijvende en houdt uw hoofd boven water en uw lichaam in een veilige positie terwijl u in het water ligt. Houd bij de keuze van een reddingsvest rekening met het lichaamsgewicht en de leeftijd. Het drijvend vermogen van het reddingsvest moet voldoende zijn om uw lichaam boven te houden in het water. De maat van het reddingsvest moet passen voor de drager. De maat van reddingsvesten wordt doorgaans uitgedrukt in lichaamsgewicht en borstomtrek. Het is uw verantwoordelijkheid ervoor te zorgen dat u het juiste aantal en de juiste types reddingsvesten aan boord hebt, in overeenstemming met de nationale en plaatselijke voorschriften en dat uw passagiers weten waar die zich bevinden en hoe ze die moeten gebruiken.

Types reddingsvesten

Er zijn vijf soorten goedgekeurde reddingsvesten.

Reddingsvest type I, om te dragen, heeft het grootste drijvend vermogen. Het ontwerp ervan zorgt ervoor dat de meeste bewusteloze personen in het water van een houding met het gezicht naar beneden naar een verticale of licht achteroverhellende houding met het gezicht naar boven worden gedraaid. Het kan de overlevingskan-

sen aanzienlijk verhogen. Type I is het meest doeltreffend in alle wateren en is uitermate geschikt voor gebruik ver uit de kust, waar het langer kan duren alvorens men gered wordt. Het is ook het meest doeltreffend in wild water.

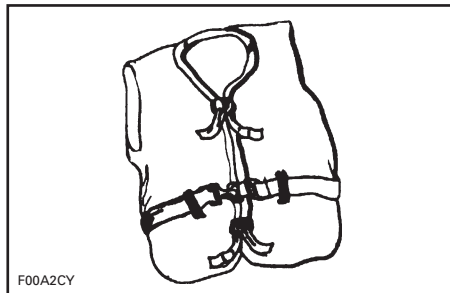

TYPE I — OM TE DRAGEN

Reddingsvest Type II, om te dragen, draait zijn drager op dezelfde manier als Type I maar is minder doeltreffend. Type II zal er niet in slagen om in dezelfde omstandigheden evenveel personen te draaien als Type I. U kunt voor dit reddingsvest kiezen wanneer het waarschijnlijk is dat u snel wordt gered, bijvoorbeeld in zones waar meestal veel personen deelnemen aan wateractiviteiten.

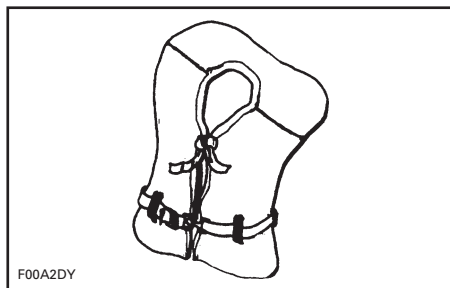

TYPE II — OM TE DRAGEN

Reddingsvest Type III, om te dragen, laat de drager toe om een verticale of licht achteroverhellende houding aan te nemen. Het draait de drager niet om. Het houdt de drager in een verticale of licht achteroverhellende houding en vertoont geen neiging om

het gezicht van de drager naar beneden te draaien. Het heeft hetzelfde drijvend vermogen als reddingsvesten van Type II en is geschikt voor gebruik in zones waar meestal andere personen deelnemen aan wateractiviteiten.

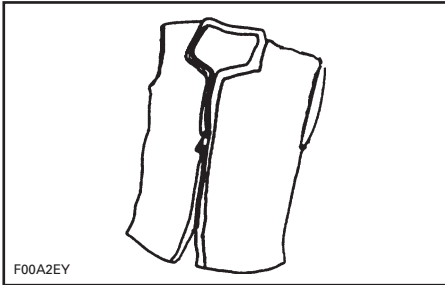

F00A2EY

TYPE III — OM TE DRAGEN

Reddingsmiddel Type IV, om te werpen, is vereist als aanvulling op de eerder besproken reddingsvesten. Het meest gebruikte reddingsmiddel Type IV is een drijvend kussen of reddingsboei. Dit is ontworpen om naar een persoon in het water te werpen, die het kan grijpen en vasthouden tot hij of zij wordt gered. Een reddingsmiddel van Type IV moet altijd in goede staat verkeren en onmiddellijk bereikbaar zijn voor gebruik. Wanneer de redding lang op zich laat wachten of de persoon in het water onderkoeld raakt (hypothermie), kan het moeilijk zijn om dit reddingsmiddel te grijpen.

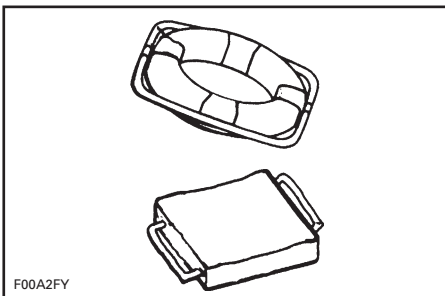

F00A2FY

TYPE IV — OM TE WERPEN

Reddingsvest Type V, om te dragen. In opgeblazen toestand heeft dit reddingsvest hetzelfde drijvend vermogen als type I, II of III. Als het niet is opgeblazen, is het mogelijk niet geschikt om sommige mensen drijvend te houden.

Helmen

Belangrijke aandachtspunten

Helmen dienen om het hoofd in zekere mate te beschermen tegen een impact. Bij de meeste motorsporten wegen de voordelen van een helm duidelijk op tegen de nadelen. Bij gemotoriseerde watersporten, zoals de besturing van een waterscooter, is dit echter niet noodzakelijk het geval, omdat het water bepaalde bijzondere risico's inhoudt.

Voordelen

Een helm beperkt het risico op ernstige hoofdletsels wanneer het hoofd bij een aanvaring tegen een hard oppervlak slaat, bijvoorbeeld een ander vaartuig. Een helm met kinbeschermer kan ook ernstige verwondingen van het gelaat, de kaak of tanden helpen voorkomen.

Risico's

Anderzijds kunnen helmen bij een val van de waterscooter de neiging vertonen om water te vangen, zoals een emmer, en de nek of ruggengraat ernstig belasten. Dit kan leiden tot verstikking, ernstige of blijvende letsels aan nek of ruggengraat of zelfs tot de dood.

Helmen kunnen ook het perifere zicht en gehoor belemmeren en vermoeidheid in de hand werken, waardoor het risico op een aanvaring toeneemt.

Risico's tegen voordelen afwegen

Bij uw beslissing of u een helm moet dragen of niet houdt u het best rekening met de concrete omgeving waar u wilt gaan varen en met andere facto-

ren zoals uw persoonlijke ervaring. Zal er veel verkeer zijn op het water? Wat is uw vaarstijl?

Besluit

Aangezien elke optie bepaalde risico's beperkt maar andere verhoogt, dient u voor elke rit te beslissen of u een helm zult dragen op basis van uw specifieke situatie.

Besluit u een helm te dragen, kies dan voor het type dat het best geschikt is voor de omstandigheden. Kies een helm die voldoet aan de DOT- of Snell-normen en neem bij voorkeur een model dat werd ontworpen voor gemotoriseerde watersporten.

Racen

Wegens de aard van de competitie en de nabijheid van andere waterscooters beveelt BRP het dragen van een helm aan tijdens het racen met waterscooters. Volg altijd de helmvoorschriften van de bevoegde organisatie.

Bijkomende aanbevolen uitrusting

Het verdient aanbeveling nog bijkomende uitrusting voor een veilige, aangename vaart aan te schaffen. Deze lijst, die niet exhaustief is, bevat zaken die u zich eventueel kunt aanschaffen.

- Peddel
- Eerstehulpkit
- Kaarten
- Zonnecrème
- Noodrantsoen met drinkwater en voedsel.

Een GSM in een waterdichte zak of doos kan ook erg nuttig zijn voor bootgebruikers in geval van nood of gewoon om contact op te nemen met iemand aan land.

VEILIGE VAARPRAKTIJKEN

U bent verantwoordelijk voor uw eigen veiligheid, de veiligheid van uw passagiers en de veiligheid van andere bootgebruikers. Goed begonnen is half gewonnen!

Drugs en alcohol

Gebruik geen drugs en drink geen alcohol als u met een waterscooter vaart. Net als bij een auto moet u nuchter en alert zijn om een waterscooter te besturen. Varen met een waterscooter terwijl u onder invloed bent van alcohol of drugs is niet alleen gevaarlijk, het is ook wettelijk verboden en er staat een zware boete op. De naleving van deze wetten wordt streng gecontroleerd. Het gebruik van drugs en alcohol, alleen of in combinatie, verlengt de reactietijd, verzwakt het beoordelingsvermogen, vertroebelt het zicht en verhindert u om veilig met een waterscooter te varen.

⚠ WAARSCHUWING

Alcohol en varen gaan niet samen! Varen onder invloed is levensgevaarlijk voor uw passagiers en opvarenden van andere boten. Het is bij wet verboden een waterscooter te besturen als u onder invloed bent van alcohol of drugs.

Veilig varen

- ⚠ Vergeet niet dat u bij het loslaten van de gashendel minder goed kunt sturen. Zodra de motor stilligt kunt u helemaal niet meer sturen. U moet gas geven om te kunnen sturen.
- ⚠ Informeer u over de wateren waar u uw waterscooter wilt gebruiken. Stroming, getijden, stroomversnellingen, verborgen obstakels, watersporen en golven enz. kunnen de veiligheid in het gedrang brengen. Het gebruik van deze waterscooter in onstuimig of zwaar weer is af te raden.

- ⚠ Laat het veiligheidskoord altijd verbonden met het reddingsvest van de bestuurder en houd het uit de buurt van het stuur, zodat de motor stilvalt wanneer de bestuurder eraf valt. Verwijder de DESS™-sleutel na elke rit uit het contact om gebruik door kinderen of onbevoegden te voorkomen. Als de bestuurder van zijn waterscooter valt terwijl het veiligheidskoord niet aan hem is vastgemaakt, zal de waterscooter niet stoppen.
- ⚠ Overschrijd nooit uw eigen grenzen en stuurvaardigheid. Vermijd agressieve manoeuvres om te voorkomen dat u de controle verliest, wordt weggeslingerd of een aanvaring hebt. Begrijp en respecteer de mogelijkheden van uw waterscooter.
- ⚠ Vaar altijd verantwoordelijk en veilig. Gebruik uw gezond verstand en wees hoffelijk.
- ⚠ Hoewel uw waterscooter hoge snelheden kan halen, raden we u ten zeerste aan deze hoge snelheden enkel toe te passen onder ideale omstandigheden en waar dit is toegestaan. Hoge snelheden vereisen een betere stuurvaardigheid en verhogen het risico op ernstige verwondingen.
- ⚠ De krachten die op het lichaam van de bestuurder inwerken bij het draaien, over golven of hekgolven varen, in ruw water varen of van de waterscooter vallen, kunnen zeker bij hoge snelheden ernstig letsel toebrengen, inclusief gebroken botten en benen en zwaarder letsel. Blijf flexibel en vermijd scherpe bochten.
- ⚠ Vaar voorzichtig en zeer traag in ondiep water. Als uw boot vastloopt of bruusk stopt, kunt u verwondingen oplopen. De jetpomp kan ook afval opzuigen en achterwaarts wegslingeren op mensen of voorwerpen.

- ⚠ Schakel de waterscooter om te stoppen niet in achteruit, als er een achteruit aanwezig is. Anders kunnen u of uw passagier(s) met grote kracht naar voren tegen het stuur of zelfs van de waterscooter worden geslingerd.
- ⚠ Waterscooters zijn niet geschikt om 's nachts te varen.

Veiligheidsbewustzijn van bestuurder/passagier

De bestuurder van de waterscooter draagt de verantwoordelijkheid om zijn passagier(s) te informeren over veiligheidsmaatregelen.

- ⚠ Draai het stuur nooit als iemand zich dichtbij de achterkant van de waterscooter bevindt. Blijf uit de buurt van bewegende delen van het stuursysteem (straalbus, zijvinnen, stangen enz.).
- ⚠ Start of vaar niet met de waterscooter terwijl er iemand op het zonnedek, indien geïnstalleerd, of zwemplatform zit of indien iemand dichtbij in het water is. Water en/of afval dat uit de straalbus spuit, kan ernstige verwondingen toebrengen.
- ⚠ De bestuurder en passagier(s) moeten goed neerzitten alvorens de waterscooter te starten of ermee te vertrekken en moeten altijd blijven zitten terwijl de waterscooter in beweging is. Alle passagiers moeten zich vasthouden aan de handgrepen of lussen aan de zitting. In het geval van een waterscooter kunnen ze zich ook vasthouden aan de persoon voor hen.
- ⚠ Accelereer altijd geleidelijk met een waterscooter wanneer u een passagier meeneemt, zowel bij het vertrekken als onderweg. Als u snel accelereert, kan uw passagier zijn evenwicht verliezen en achterwaarts van de waterscooter vallen. Verwittig uw passagier(s) altijd voordat u snel accelereert.

- ⚠ Blijf uit de buurt van het inlaatrooster terwijl de motor draait. Lang haar, loshangende kleding of riemen van een reddingsvest kunnen in bewegende delen verstrikt raken, wat tot ernstige verwondingen of verdrinking kan leiden.
- ⚠ Water dat met grote kracht in de lichaamsholten wordt geperst, bijvoorbeeld wanneer men in het water valt of zich dicht bij de straalbus bevindt, kan ernstige inwendige letsels veroorzaken.
- ⚠ Om onopzettelijk starten te voorkomen dient u de DESS-sleutel uit het contact te verwijderen, wanneer er zwemmers aan boord komen of in de buurt zijn en terwijl u wier of afval van het inlaatrooster verwijdert.
- ⚠ Houd er rekening mee dat de zon, wind, alcohol, drugs, vermoeidheid en ziekte uw beoordelingsvermogen en reactietijd kunnen beïnvloeden.
- ⚠ Steek bij het varen met een waterscooter nooit uw voeten en benen in het water om te helpen bij het draaien.

Besturing door minderjarigen

Minderjarigen mogen alleen een waterscooter besturen onder toezicht van een volwassene. In veel landen zijn de minimumleeftijd en vereiste kwalificaties voor minderjarigen wettelijk vastgelegd. Vraag dit altijd na bij de plaatselijke autoriteiten. BRP beveelt een minimumleeftijd van 16 jaar aan voor de bestuurder.

Wendbaarheid van de waterscooter/slepen

- ⚠ Overlaad de waterscooter niet en neem nooit meer passagiers mee dan is voorzien voor de betreffende waterscooter. Respecteer de maximaal toegelaten belasting van de ski-/wakeboardpaal. Overlading kan de wendbaarheid, stabiliteit en vaarprestaties nadelig beïnvloeden.

- ⚠ Vermijd het toevoegen van accessoires of uitrusting die de besturing van de waterscooter kunnen beïnvloeden.
- ⚠ Sommige waterscooters kunnen worden uitgerust met sleepogen of een skipaal, waaraan een sleepkabel voor een skiër, tube of wakeboarder kan worden bevestigd. Gebruik deze bevestigingspunten of andere delen van de waterscooter niet om een parasail of ander vaartuig voort te trekken. Dat kan ernstig letsel of zware schade veroorzaken.
- ⚠ Wanneer u passagiers meeneemt of een tube, skiër of wakeboarder voorttrekt, is uw waterscooter moeilijker bestuurbaar en vergt dit meer stuurvaardigheid.
- ⚠ Zorg altijd voor de veiligheid en het comfort van uw passagier(s) en de persoon die u voorttrekt op ski's, een wakeboard of ander water toestel.
- ⚠ Neem altijd een waarnemer mee wanneer u een tube, skiër of wakeboarder voorttrekt. Vaar slechts zo snel als noodzakelijk is en volg de instructies van de waarnemer. Maak geen scherpe bochten, tenzij absoluut noodzakelijk. Blijf op een veilige afstand van de wal, andere zwemmers, vaartuigen of objecten.
- ⚠ Gebruik een voldoende lange en stevige sleepkabel en zorg ervoor dat deze stevig aan uw waterscooter is bevestigd. Sommige vaartuigen zijn uitgerust of kunnen worden uitgerust met een speciaal sleepmechanisme. Installeer echter geen skimast op een waterscooter. Dit kan gevaarlijk zijn als er iemand op valt.
- ⚠ Houd er rekening mee dat er risico op ernstige verwondingen ontstaat, wanneer de sleepkabel slap wordt tijdens een scherpe bocht of varen in een cirkel. De kabel kan rond de nek of ledematen van een persoon in het water verstrikt raken.
- ⚠ Vaar extra voorzichtig met een wakeboard en/of rek: voer nooit agressieve manoeuvres uit, zoals een spin-out; spring nooit over golven; gebruik uw gezond verstand en matig uw snelheid. Anders kan het wakeboard loskomen of kunnen er personen afvallen en zich verwonden aan het wakeboard of het rek.
- ⚠ Respecteer de verboden zones, de rechten van andere watergebruikers en het milieu. Als bestuurder en eigenaar van een waterscooter bent u verantwoordelijk voor de schade die uw waterscooter aan andere vaartuigen toebrengt. Laat niemand afval overboord gooien.

Denk erom: Goed begonnen is half gewonnen!

VAARREGELS

Vaarreglement

Een waterscooter besturen is vergelijkbaar met rijden op niet-gemarkeerde wegen. Om een aanvaring met andere vaartuigen te vermijden moet er een aantal vaarregels worden nageleefd. Dit is niet alleen gezond verstand... het is de wet!

Vaar in het algemeen uiterst rechts en ontwijk andere watergebruikers door op een veilige afstand te blijven van andere vaartuigen, mensen en voorwerpen.

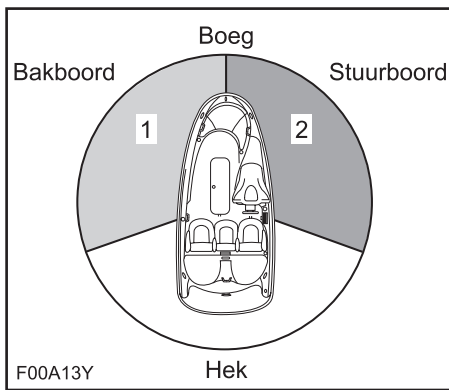

F00A13Y

TYPISCH

1. ROOD licht
2. GROEN licht (vrije zone)

Kruisen

Geef voorrang aan vaartuigen voor u en komende van rechts. Kruis nooit een boot voor de boeg.

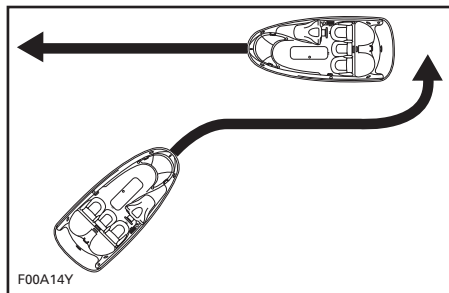

F00A14Y

TYPISCH

Frontale tegenligger

Houd uiterst rechts.

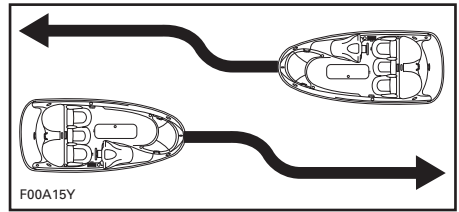

F00A15Y

TYPISCH

Inhalen

Geef het andere vaartuig voorrang en houd een veilige afstand.

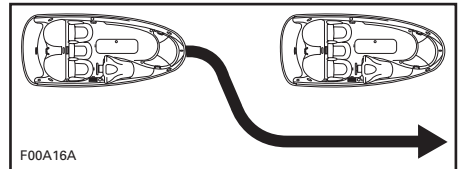

F00A16A

TYPISCH

Navigatiesysteem

Navigatiehulpmiddelen zoals signalen en boeien kunnen u helpen om veilig water op te zoeken. Boeien duiden aan of u de boei langs rechts (stuurboord) of links (bakboord) moet passeren of welk kanaal u kunt volgen. Ze kunnen ook aanduiden of u zich in een verboden of gecontroleerde zone begeeft, bijvoorbeeld een vaarvrije zone of snelheidszone. Ze kunnen ook op gevaren wijzen of belangrijke vaarinformatie verstrekken. Bakens kunnen zich aan land of op het water bevinden. Ze kunnen ook snelheidslimieten aanduiden, verboden zones voor motorvaartuigen of boten, ankerplaatsen en andere nuttige informatie. (De vorm van elk type bakens geeft hierover duidelijkheid).

Zorg ervoor dat u het toepasselijke navigatiesysteem kent en begrijpt voor de waterwegen waarop u uw waterscooter wilt gebruiken.

Voorkomen van aanvaringen

- ⚠ Laat de gashendel niet los wanneer u een voorwerp probeert te ontwijken. U moet gas geven om te kunnen sturen.
- ⚠ Wees altijd alert voor andere waterrecreanten, boten of voorwerpen, vooral wanneer u draait. Wees bedacht op omstandigheden die de zichtbaarheid beperken of uw zicht op anderen belemmeren.
- ⚠ Respecteer de rechten van andere recreanten en/of omstanders en houd altijd een veilige afstand van andere vaartuigen, mensen en voorwerpen.
- ⚠ Spring niet over hekgolven of golven, vaar niet in de branding en spuit of spat niemand nat met uw waterscooter. U kunt de mogelijkheden van uw waterscooter of uw eigen vaardigheden verkeerd inschatten en tegen een boot of persoon botsen.
- ⚠ Deze waterscooter kan scherpere bochten nemen dan andere boten. U mag echter geen scherpe bochten nemen aan een hoge snelheid, behalve in geval van nood. Dergelijke manoeuvres kunnen het moeilijk maken voor anderen om u te ontwijken of in te schatten waar u naartoe vaart. Voorts kunnen u en/of uw passagier(s) van de waterscooter geslingerd worden.
- ⚠ Net als de meeste andere vaartuigen heeft deze waterscooter geen remmen. Uw stopafstand is afhankelijk van uw beginsnelheid, lading, de wind en de toestand van het water. Oefen het stoppen en aanmeren in een veilige, verkeersvrije zone, zodat u een idee hebt van de afstand die uw waterscooter nodig hebt om te stoppen in diverse omstandigheden.
- ⚠ Soms moet u uw snelheid aanhouden of verhogen om een botsing te voorkomen.

TANKPROCEDURE

Aanbevolen brandstof

Gebruik loodvrije benzine met het volgende octaangetal.

MINIMAAL OCTAANGETAL	
In Noord-Amerika	(87 (RON + MON)/2) ⁽¹⁾
Buiten Noord-Amerika	92 RON ⁽¹⁾

⁽¹⁾ Gebruik op modellen met een compressor loodvrije super-benzine voor optimale motorprestaties.

MERK OP Experimenteer nooit met andere brandstoffen of brandstofverhoudingen. Gebruik nooit brandstof met meer dan 10 % ethanol. Het gebruik van niet-aanbevolen brandstof kan leiden tot slechte vaarprestaties en beschadiging van belangrijke onderdelen van het brandstofsysteem en de motor.

Tankprocedure

⚠ WAARSCHUWING

Stop de motor altijd voor u tankt. Brandstof is ontvlambaar en explosief in bepaalde omstandigheden. Werk altijd in een goed verluchte ruimte. Rook niet en blijf uit de buurt van open vuur of vonken. De brandstoftank kan onder druk staan; draai de dop langzaam open. De waterscooter moet horizontaal staan tijdens het tanken. Vul de brandstoftank niet te ver wanneer de waterscooter in de zon ligt. Naarmate de temperatuur stijgt, zet de brandstof uit en kan uw tank overlopen. Wis op de waterscooter gemorste brandstof onmiddellijk weg.

Schakel de motor uit.

Laat niemand op de waterscooter zitten.

Maak de waterscooter stevig vast aan de tankpier.

Houd een brandblusapparaat bij de hand.

Open het deksel van het bergvak vooraan om aan de dop van de brandstoftank te kunnen.

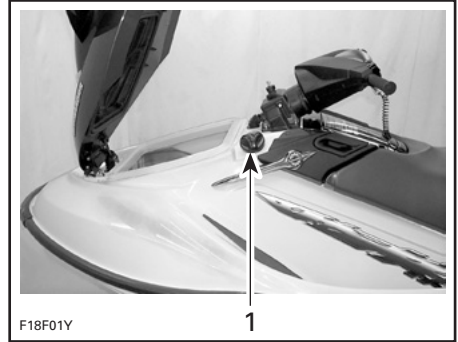

TYPISCH

1. Dop brandstoftank

Schroef de dop los in tegenwijzerzin.

Steek de spuit niet te ver in de vulmond.

Voeg langzaam brandstof toe zodat de lucht uit de tank kan ontsnappen en voorkom terugvloeiën van brandstof. Let op dat u geen brandstof morst.

Stop met tanken zodra de brandstof de onderkant van de vulmond bereikt. Vul de vulmond niet om morsen van brandstof te voorkomen. Nooit teveel bijvullen.

Breng de dop opnieuw aan en draai hem goed vast.

⚠ WAARSCHUWING

Als de vuldop moet worden vervangen, mag u ENKEL een ontluichtingsvuldop van BRP gebruiken. Anders loopt het brandstofsysteem van uw waterscooter gevaar. Er is geen evenwaardige vuldop in de handel verkrijgbaar.

TRANSPORT

MERK OP Om beschadiging van de O.P.A.S. zijvinnen te voorkomen mag de afstand tussen de houten liggers van de aanhangwagen maximaal 71 cm (28 in) bedragen. De uiteinden van de beide houten liggers mogen niet verder dan 2,59 m (102 in) van het bevestigingspunt voor de boeg van de waterscooter verwijderd zijn. Zie de volgende illustratie.

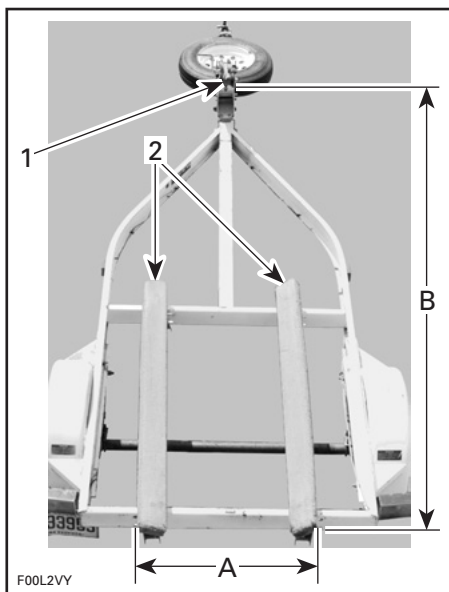

AANHANGWAGEN VOOR O.P.A.S.

1. Bevestigingspunt voorzijde waterscooter (boeg)
 2. Houten liggers
- A. 71 cm (28 in)
B. 2,59 m (102 in)

Zorg ervoor dat de dop van de brandstoftank goed gesloten is.

⚠ WAARSCHUWING

Kantel deze waterscooter nooit op zijn achterkant om hem te transporteren. We raden u aan het vaartuig te vervoeren in zijn normale gebruikspositie.

Raadpleeg de toepasselijke lokale wetgeving en voorschriften met betrekking tot het trekken van een aanhangwagen, met name de volgende regels:

- Remsysteem
- Gewicht van het trekvoertuig
- Spiegels.

Neem de volgende voorzorgsmaatregelen wanneer u de waterscooter transporteert:

Bind de waterscooter zowel aan de achter- als de voorzijde (boeg/hek) vast, zodat hij stevig vaststaat op de aanhangwagen. Gebruik nog andere bevestigingsmiddelen indien nodig.

MERK OP Leid geen touwen of bevestigingsmiddelen over de zitting of het stuur, omdat er anders blijvende schade kan ontstaan. Steek lappen of gelijkaardige beschermers onder de touwen of bevestigingsmiddelen waar ze de carrosserie van de waterscooter kunnen raken.

Zorg dat alle deksels van bergvakken en de zitting(en) correct zijn vergrendeld.

⚠ WAARSCHUWING

Let erop dat de zitting(en) stevig is/zijn vergrendeld voor het transport.

Een Sea-Doo hoes kan de waterscooter beschermen, vooral bij het transport over stoffige wegen, om te voorkomen dat er vuil in de luchtinlaatopeningen binnendringt.

Respecteer de voorzorgsmaatregelen voor het transport.

WAKE modellen**⚠ WAARSCHUWING**

Laat **NOOIT** een wakeboard op het rek zitten terwijl de waterscooter wordt getransporteerd. Anders kunnen de vinnen van het wakeboard omstanders verwonden of kan het wakeboard worden weggeslingerd op de weg.

⚠ WAARSCHUWING

De snelbinders zijn opgespannen en kunnen terugspringen en tegen iemand zwiepen wanneer ze worden losgemaakt. Wees voorzichtig.

OPMERKING: Wanneer u 2 waterscooters transporteert kan het noodzakelijk zijn, het binnenste wakeboardrek te verwijderen.

⚠ WAARSCHUWING

Transporteer nooit een waterscooter als er nog water in de ballastanks zit.

Het ballastgewicht verhoogt de belasting op de aanhangwagen, de as en de banden, wat tot vroegtijdige slijtage of defecten kan leiden. Bovendien zal de wegligging van uw voertuig minder stabiel zijn, doordat het zwaartepunt van de aanhangwagen hoger ligt. Ledig de ballasttanks altijd volledig voor het transport.

Te water laten/opladen

MERK OP Controleer voor u de waterscooter te water laat of de aftappluggen in het ruim volledig zijn dichtgedraaid. Zorg ervoor dat ze verwijderd zijn om het ruim te laten leeglopen nadat u de waterscooter hebt opgeladen.

PLAATS VAN DE BELANGRIJKE LABELS

Uw waterscooter draagt de volgende labels. Ontbrekende of beschadigde labels kunnen gratis worden vervangen. Raadpleeg een erkende Sea-Doo dealer.

Lees de volgende labels aandachtig voordat u deze waterscooter in gebruik neemt.



GTI™ MODELLEN

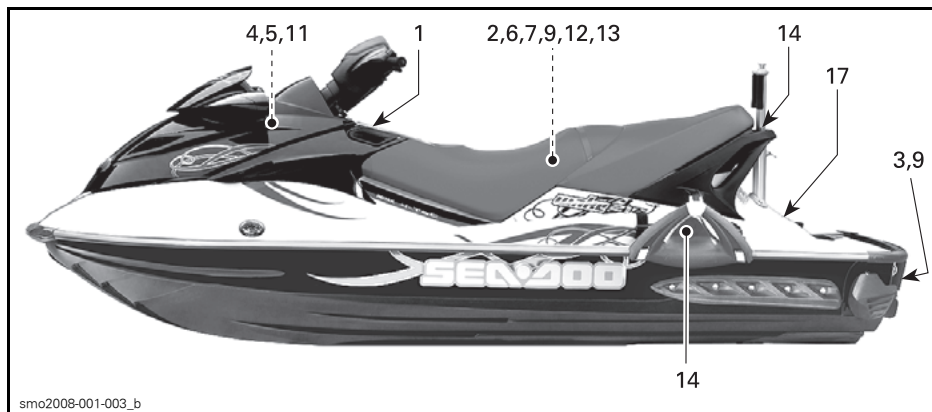

TYPISCH — MODELLEN GTX, RXT™, RXP™ EN WAKE™

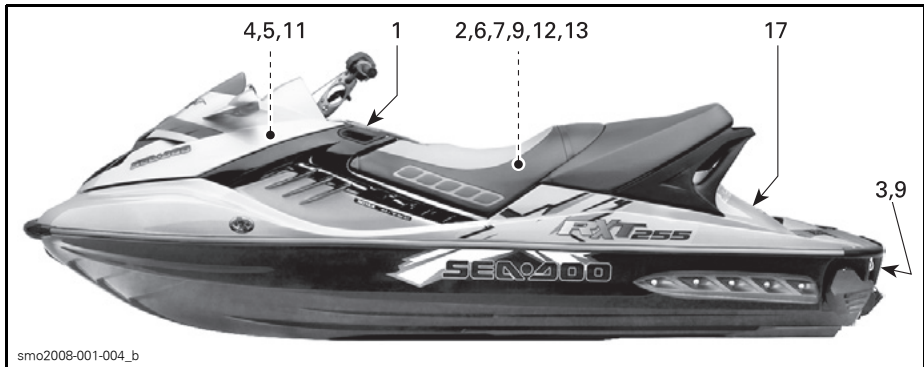

TYPISCH — ENKEL X PACKAGE MODELLEN

⚠ WAARSCHUWING

Om het risico op **ERNSTIGE of DODELIJKE VERWONDINGEN** te beperken:

DRAAG ALTIJD EEN REDDINGSVEST. Alle bestuurders moeten een goedgekeurd reddingsvest dragen, dat geschikt is voor waterscooters.

DRAAG BESCHERMENDE KLEDING. Water dat met grote kracht in de lichaamsholten wordt geperst, bijvoorbeeld wanneer men in het water valt of zich dicht bij de straalbuis bevindt, kan ernstige inwendige letsels veroorzaken. Gewone zwemkleding biedt onvoldoende bescherming tegen water dat met kracht in de anus en vagina binnendringt. Alle bestuurders moeten een wetsuit-onderstuk dragen of kleding die dezelfde bescherming biedt (zie Gebruikershandleiding). Het verdient ook aanbeveling om passend schoeisel, handschoenen en een bril te dragen.

KEN HET VAARREGLEMENT. Bombardier beveelt een minimumleeftijd van 16 jaar aan voor de bestuurder. Informeer u over de leeftijds- en opleidingsvoorschriften voor de bestuurder, die in uw land/deelstaat van kracht zijn. Het verdient zeker aanbeveling een cursus veilig varen te volgen en dit kan in uw land/deelstaat zelfs verplicht zijn.

BEVESTIG HET MOTORUITSCHEKELKOORD (VEILIGHEIDSKOORD) aan uw reddingsvest en houd het uit de buurt van het stuur, zodat de motor stopt als de bestuurder eraf valt. Verwijder het koord na elke rit van uw waterscooter om gebruik door kinderen of onbevoegden te voorkomen.

KEN EN RESPECTEER UW EIGEN GRENZEN EN VERMIJD AGRESSIEVE MANOEUVRES, om het risico op controleverlies, weggeslingerd worden en aanvaringen te beperken. Dit is een zeer krachtige boot - geen speelgoed. Scherpe bochten, varen in een zog of springen op de golven verhogen het risico op rug/ruggenmergletsels (verlamming), verwondingen in het aangezicht en been-, enkel- en andere botbraken. Ga niet in een zog varen en spring niet op de golven.

DRIJK DE CASHENDEL NIET IN WANNEER ER ZICH IEMAND ACHTER HET VAARTUIG BEVINDT - schakel de motor uit of laat hem stationair draaien. Water en/of afval dat uit de straalbuis spuit, kan ernstige verwondingen toebrengen.

BLIJF UIT DE BUURT VAN HET INLAATROOSTER terwijl de motor draait. Lang haar, loshangende kleding of riemen van een reddingsvest kunnen in bewegende delen verstrikt raken, wat tot ernstige verwondingen of verdrinking kan leiden.

VAAR NOOIT ONDER INVLOED VAN DRUGS OF ALCOHOL.

LEES EN VOLG DE GEBRUIKERSHANDLEIDING

⚠ WAARSCHUWING

Anvaringen leiden tot meer **VERWONDINGEN EN OVERLIJDENS** dan elk ander type ongelukken met waterscooters.

OM AANVARINGEN TE VERMIJDEN:

KIJK DOORLOPEND UIT voor mensen, voorwerpen en andere vaartuigen. Wees bedacht op omstandigheden die de zichtbaarheid beperken of uw zicht op anderen belemmeren.

VAAR DEFENSIEF met een veilige snelheid en blijf op een veilige afstand van mensen, voorwerpen en andere vaartuigen.

- Ga niet te dicht achter waterscooters of andere vaartuigen varen.
- Vaar niet langs anderen om hen nat te spatten met water.
- Vermijd zones met obstakels onder het wateroppervlak of ondiep water.

GRIP VROEGTIJDIG IN om aanvaringen te voorkomen. Vergeet niet dat waterscooters en andere boten geen remmen hebben.

LAAT DE CASHENDEL NIET LOS WANNEER U PROBEERT WEG TE STUREN van obstakels - **u moet gas geven om te kunnen sturen.** Controleer de werking van de gashendel en stuurfuncties telkens voordat u uitvaart.

Volg de navigatieregels en de nationale, regionale en lokale wetgeving met betrekking tot waterscooters. Meer informatie vindt u in de Gebruikershandleiding.

Het aantal opvarenden is beperkt tot één bestuurder en twee passagiers (273 kg/600 lbs.).

PFD
Wetsuit-onderstuk

Jetstraalbuis
Inlaat-rooster

219 902 545

smo2009-001-200_en

LABEL 1: TYPISCH — MODELLEN GTX, WAKE EN RXT

⚠ WAARSCHUWING

Om het risico op ERNSTIGE of DODELIJKE VERWONDINGEN te beperken:

DRAAG ALTIJD EEN REDDINGSVEST. Alle bestuurders moeten een goedgekeurd reddingsvest dragen, dat geschikt is voor waterscooters.

DRAAG BESCHERMENDE KLEDING. Water dat met grote kracht in de lichaamsholten wordt geperst, bijvoorbeeld wanneer men in het water valt of zich dicht bij de straalbuis bevindt, kan ernstige inwendige letsels veroorzaken. Gewone zwemkleding biedt onvoldoende bescherming tegen water dat met kracht in de anus en vagina binnendringt. Alle bestuurders moeten een wetsuit-onderstuk dragen of kleding die dezelfde bescherming biedt (zie Gebruikershandleiding). Het verdient ook aanbeveling om passend schoeisel, handschoenen en een bril te dragen.

KEN HET VAARREGLEMENT. Bombardier beveelt een minimumleeftijd van 16 jaar aan voor de bestuurder. Informeer u over de leeftijds- en opleidingsvoorschriften voor de bestuurder, die in uw land/deelstaat van kracht zijn. Het verdient zeker aanbeveling een cursus veilig varen te volgen en dit kan in uw land/deelstaat zelfs verplicht zijn.

BEVESTIG HET MOTORUITSCHAKELKOORD (VEILIGHEIDSKOORD) aan uw reddingsvest en houd het uit de buurt van het stuur, zodat de motor stopt als de bestuurder eraf valt. Verwijder het koord na elke rit van uw waterscooter om gebruik door kinderen of onbevoegden te voorkomen.

Ken en respecteer uw eigen grenzen en vermijd agressieve manoeuvres, om het risico op controleverlies, weggeslingerd worden en aanvaringen te beperken. Dit is een zeer krachtige boot - geen speedgoed. Scherpe bochten, varen in een zigzag of springen op de golven verhogen het risico op rug/ruggenmergletsels (verlamming), verwondingen in het aangezicht en been-, enkel- en andere botbreuken. Ga niet in een zigzag varen en **spring niet op de golven**.

DRUK DE GASHENDEL NIET IN WANNEER ER ZICH IEMAND ACHTER HET VAARTUIG BEVINDT - schakel de motor uit of laat hem stationair draaien. Water en/of afval dat uit de straalbuis spuit, kan ernstige verwondingen toebrengen.

BLIJF UIT DE BUURT VAN HET INLAATROOSTER terwijl de motor draait. Lang haar, loshangende kleding of riemen van een reddingsvest kunnen in bewegende delen verstrikt raken, wat tot ernstige verwondingen of verdrinking kan leiden.

VAAR NOOIT ONDER INVLOED VAN DRUGS OF ALCOHOL

LEES EN VOLG DE GEBRUIKERSHANDLEIDING

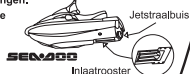

⚠ WAARSCHUWING

Aanvaringen leiden tot meer VERWONDINGEN EN OVERLIJDENS dan elk ander type ongelukken met waterscooters. **OM AANVARINGEN TE VERMIDDEL:**

KIJK DOORLOPEND UIT voor mensen, voorwerpen en andere vaartuigen. Wees bedacht op omstandigheden die de zichtbaarheid beperken of uw zicht op anderen belemmeren.

VAAR DEFENSIEF met een veilige snelheid en blijf op een veilige afstand van mensen, voorwerpen en andere vaartuigen.

- Ga niet te dicht achter waterscooters of andere vaartuigen varen.
- Vaar niet langs anderen om hen nat te spatten met water.
- Vermijd scherpe bochten of andere manoeuvres, die het moeilijk maken voor anderen om u te ontwijken of in te schatten waar u naartoe vaart.
- Vermijd zones met obstakels onder het wateroppervlak of ondiep water.

GRIJP VROEGTIJDIG IN om aanvaringen te voorkomen. Vergeet niet dat waterscooters en andere boten **geen remmen hebben**.

LAAT DE GASHENDEL NIET LOS WANNEER U PROBEERT WEG TE STUREN van obstakels - u moet gas geven om te kunnen sturen. Controleer de werking van de gashendel en stuurfuncties telkens voordat u uitvaart.

Volg de navigatieregels en de nationale, regionale en lokale wetgeving met betrekking tot waterscooters.

Meer informatie vindt u in de Gebruikershandleiding.

Het aantal opvarenden is beperkt tot
XX bestuurder en XX passagiers
(XXX kg/XXX lbs.).



F16LOPL

LABEL 1: TYPISCH — RXP MODELLEN

⚠ WAARSCHUWING

Om het risico op ERNSTIGE of DODELIJKE VERWONDINGEN te beperken: **DRAAG ALTIJD EEN REDDINGSVEST. Alle bestuurders moeten een goedgekeurd reddingsvest dragen, dat geschikt is voor waterscooters. DRAAG BESCHERMENDE KLEDING.** Water dat met grote kracht in de lichaamsholten wordt gepast, bijvoorbeeld wanneer men in het water valt of zich dicht bij de straalbus bevindt, kan ernstige verwondingen veroorzaken. Gewone zwemkleding biedt voldoende bescherming tegen water dat met kracht in de anus en vagina binnendringt. Alle bestuurders moeten een wetsuit-onderstuk dragen of kleding die dezelfde bescherming biedt (zie Gebruikershandleiding). Het verdient ook aanbeveling om passend schoeisel, handschoenen en een bril te dragen. **KEN HET VAARREGLEMENT.** Bombardier beveelt een minimumleeftijd van 16 jaar aan voor de bestuurder. Informeer u over de leeftijd- en opleidingsvoorschriften voor de bestuurder, die in uw land/destaat zelfs verplicht zijn. **BEVESTIG HET MOTORUITSCHAKELKOORD (VEILIGHEIDSKOORD)** aan uw reddingsvest en houd het uit de buurt van het stuur, zodat de motor stopt als de bestuurder eraf valt. Verwijder het koord na elke rit van uw waterscooter om gebruik door kinderen of onbevoegden te voorkomen. Ken en respecteer uw eigen grenzen en vermijd agressieve manoeuvres, om het risico op controleverlies, weggeslingerd worden en aanvaringen te beperken. Dit is een zeer krachtige motor - geen speelgoed. Scherpe bochten, varen in een zog of springen op die golven verhoogt het risico op rug/ruggenmergletsels (verlamming), verwondingen in het aangezicht en been-, enkel- en andere botblessen. Ga niet in een zog varen en spring niet op de golfen. **DRUK DE GASHENDSEL NIET IN WANNEER ER ZICH IEMAND ACHTER HET VAARTUIG BEVINDT** - schakel de motor uit of laat hem stationair draaien. Water en/of val dat uit de straalbus spuit, kan ernstige verwondingen toebrengen.

BLIJF UIT DE BUURT VAN HET INLAATROOSTER terwijl de motor draait. Lang haar, loshangende kleding of riemen van een reddingsvest kunnen in bewegende delen verstrikt raken, wat tot ernstige verwondingen of verdrukking kan leiden. **VAAR NOOIT ONDER INVLOED VAN DRUGS OF ALCOHOL. LEES EN VOLG DE GEBRUIKERSHANDLEIDING.**



PPD
Wetsuit-
onder-
stuk



Jetstraalbus
Inlaatrooster

⚠ WAARSCHUWING

Aanvaringen leiden tot meer VERWONDINGEN EN OVERLUIDENS dan elk ander type ongebruik met waterscooters, OM AANVARINGEN TE VERMIDDEN: **KIJK DOORLOFEND UIT** voor mensen, voorwerpen en andere vaartuigen. Wees behoedzaam op omstandigheden die de zichtbaarheid beperken of uw zicht op anderen belemmeren. **VAAR DEFENSIEF** met een veilige afstand en blijf op een veilige afstand van mensen, voorwerpen en andere vaartuigen. Ga niet te dicht achter waterscooters of andere vaartuigen varen. • Vermijd scherpe bochten of andere manoeuvres, die het moeilijk maken voor anderen om ute ontwijken of in te schakten waar u naartoe vaart. • Vaar niet langs anderen om hen niet te spatten met water. • Vermijd zones met obstakels onder het wateroppervlak of ondiep water. **GRUP VROEGTIJDIG IN** om aanvaringen te voorkomen. Vergel niet dat waterscooters en andere boten geen remmen hebben. **LAAT DE GASHENDSEL NIET LOS WANNEER U PROBEERT WEG TE STUREN** van obstakels - u moet gas geven om te kunnen sturen. Controleer de werking van de gashendel en stuurfuncties telkens voordat u uitvaart. Volg de navigatieroute en de nationale, regionale en lokale wetgeving met betrekking tot waterscooters. Meer informatie vindt u in de Gebruikershandleiding. Het aantal opvarenden is beperkt tot 1 bestuurder en 2 passagiers (273 kg/600 lbs.).



219 902 021

smo2006-002-013

LABEL 1: GTI MODELLEN

⚠ WARNING / WAARSCHUWING

DO NOT CHARGE OR BOOST THE BATTERY WHILE INSTALLED ON THE WATERCRAFT

219902201

DE ACCU MAG NIET WORDEN GELADEN OF BIJGELADEN TERWIJL HIJ IN HET VAARTUIG IS GEïNSTALLEERD

F00A23Y

LABEL 2

⚠ WARNING / WAARSCHUWING

- Engine must be off when using boarding step.
- Keep away from jet and intake grats.
- Stay on center of the step.
- Only one person at a time on the step.
- Never use the step for pulling, towing, diving or jumping, boarding a PWC that is out of water or any other purpose for which it was not designed.
- De motor moet uitgeschakeld zijn wanneer u het opstapje gebruikt.
- Blijf uit de buurt van de straalbus en het inlaatrooster.
- Blijf in het midden van het opstapje staan.
- Er mag maar één persoon tegelijk op het opstapje staan.
- Gebruik het opstapje nooit om te trekken, slepen, duiken of springen, aan boord te gaan van een waterscooter die uit het water ligt of voor enig ander doel dan waarvoor het is bestemd.

F00A26Y

LABEL 3: MODELLEN MET EEN OPSTAPJE

⚠ WARNING / WAARSCHUWING

- Gasoline vapors may cause fires or explosions.
- Do not overfill fuel tank.
- Keep the craft away from open flames and sparks.
- Do not start watercraft if liquid gasoline or vapors are present.
- Always replace seat (or engine cover) before starting.

- Benzinedampen kunnen tot brand of ontploffingen leiden.
- Doe de brandstoftank niet te vol.
- Houd het vaartuig uit de buurt van open vuur en vonken.
- Start het vaartuig niet in de buurt van vloeibare benzine of benzinedampen.
- Plaats de zitting (of motorkap) altijd terug alvorens te starten.

F00A27Y

LABEL 4

⚠ WARNING / WAARSCHUWING



Use only BRP vented fuel cap.

ENKEL een ontluichtingsvuldop van BRP gebruiken.

LABEL 5

⚠ WARNING / WAARSCHUWING

When disconnecting coil from spark plug, always disconnect coil from main harness first. Never check for engine ignition spark from an open coil and/or spark plug in the engine compartment as spark may cause fuel vapor to ignite.

Om de spoel los te koppelen van de bougie moet u altijd eerst de spoel loskoppelen van de kabelboom. Controleer nooit of u een ontstekingsvonk ziet aan een open spoel en/of bougie in het motorcompartiment. Door de vonk kunnen de brandstofdampen ontbranden.

F18L0NY

LABEL 6

⚠ WARNING / WAARSCHUWING
CHECK ENGINE OIL LEVEL
 Vehicle must be level to perform verification. Bring engine to normal operating temperature then let idle for 30 seconds. Stop engine, wait for at least 30 sec, and check oil level using the dipstick. **Caution:** Never let the engine run out of the water without cooling through the flush kit connection as it may damage the engine. Oil may be hot.

CONTROLEER HET MOTOROLIEPEIL
 Het vaartuig moet waterpas staan voor deze controle. Wacht tot de motor zijn normale bedrijfstemperatuur heeft bereikt en laat hem dan 30 seconden stationair draaien. Stop de motor, wacht minstens 30 sec. en controleer het oliepeil met de peilstok. **Let op:** Laat de motor nooit uit het water draaien zonder hem te koelen via de spoelkoppeling, om beschadiging te voorkomen. De olie kan heet zijn.

F18L10Y

LABEL 7: TYPISCH

CAUTION

- To comply with noise regulations, this engine is designed to operate with an air intake silencer.
- Operation without air intake silencer or with one not properly installed may cause engine damage.

LET OP

- Om aan de geluidsemissienormen te voldoen, is deze motor ontworpen voor gebruik met een luchtinlaatdemper.
- Het gebruik van de motor zonder luchtinlaatdemper of met een verkeerd geïnstalleerde demper kan motorschade veroorzaken.

A01A2EY 516 001 191

LABEL 8

⚠ WARNING
 When operating the engine while the watercraft is out of the water, the heat exchanger in the ride plate may become very hot. Avoid any contact with ride plate as burns may occur.

⚠ WAARSCHUWING
 Wanneer u de motor laat draaien terwijl het vaartuig uit het water is, kan de warmtewisselaar in de rijplaat erg heet worden. Vermijd elke aanraking van de rijplaat om brandwonden te voorkomen.

F18L0YY 21992 577

LABEL 9: TYPISCH

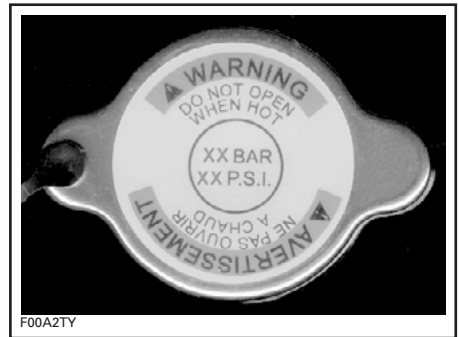

LABEL 10

CAUTION
 Recommended: Premium unleaded gasoline 91 pump octane or higher.
 Minimum: Regular unleaded gasoline 87 pump octane or higher

LET OP
 Aanbevolen: Super loodvrije benzine van de pomp met octaangetal 91 of hoger.
 Minimaal: Gewone loodvrije benzine van de pomp met octaangetal 87 of hoger.

F18L31Y

LABEL 11: ENKEL MOTOREN MET COMPRESSOR

⚠ WARNING Certain components in the engine may be very hot. Direct contact may result in skin burn.	⚠ WAARSCHUWING Sommige onderdelen van de motor kunnen erg heet zijn. Rechtstreekse aanraking kan tot brandwonden leiden.
---	--

F00A1AY

LABEL 12

SMERING GASKLEPHUIS
 ZIE HOOFDSTUK ONDERHOUD IN GEBRUIKERSHANDLEIDING

THROTTLE BODY LUBRICATION 219902055
 SEE MAINTENANCE SECTION IN OPERATOR'S GUIDE.

smo2007-002-025

LABEL 13

WAKE MODELLEN

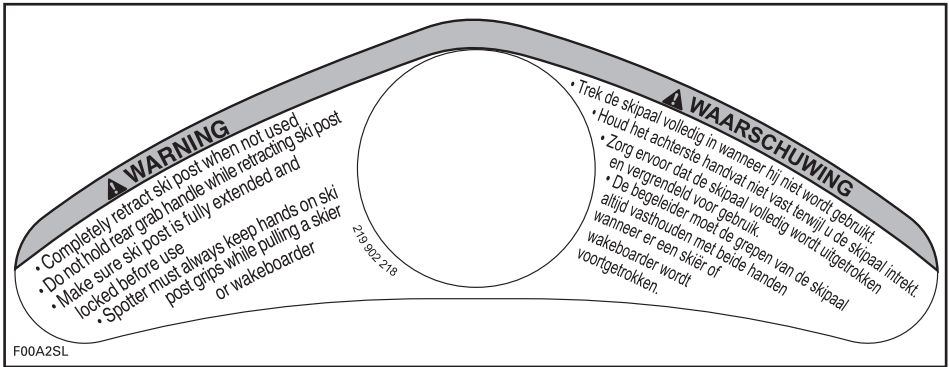

LABEL 14



LABEL 15

Niet afgebeeld: Label 16

WAARSCHUWING

NIET DOEN MET VOLLE BALLAST-TANKS:

- Varen in golven.
- Over de golven springen.
- Sneller dan 50 km/u (30 MPH) varen.
- Bruske manoeuvres uitvoeren.

De stureigenschappen van de waterscooter kunnen hierdoor worden beïnvloed.

NOOIT:

- Maar één ballasttank installeren.
- Maar één ballasttank vullen.

Als de ballasttanks niet goed zijn bevestigd aan het opstapplatform, kunnen ze onverwacht loskomen, wat tot verwondingen kan leiden. Controleer regelmatig of de ballasttanks nog goed vastzitten. Raadpleeg uw Gebruikershandleiding voor meer informatie.

**Waterscooters buiten
Noord-Amerika**



**LABEL 17: ALLE MODELLEN BEHALVE
RXP/RXP X**



MODELLEN RXP/RXP X

INSPECTIE VOOR GEBRUIK

WAARSCHUWING

De inspectie van uw waterscooter voor elke rit is erg belangrijk. Controleer voor u vertrekt altijd of alle belangrijke bedieningselementen, veiligheidsvoorzieningen en mechanische onderdelen goed werken. Als dit niet gebeurt, loopt u risico op ernstige of zelfs dodelijke verwondingen. Neem alle wettelijk voorgeschreven veiligheidsuitrusting mee.

Raadpleeg voor nadere informatie hierover de betreffende hoofdstukken.

WAARSCHUWING

Schakel de motor uit en verwijder de DESS-sleutel altijd uit het contact, alvorens de volgende punten na te kijken. Start de waterscooter pas nadat alle onderdelen werden nagekeken en correct werken.

ONDERDEEL	DOEN	✓
Romp	Inspecteren.	
Waterinlaat jetpomp	Inspecteren/reinigen.	
Ruim	Water afdalen. Nakijken of pluggen goed dicht zijn.	
Accu	Inspecteren op goede bevestiging van kabels en bevestigingriemen.	
Brandstoftank	Hervullen.	
Motorcompartiment	Controleren op lekken of brandstofgeur. Controleren of de onderdelen van de uitlaat intact zijn.	
Motoroliepeil	Controleren/bijvullen.	
Motorkoelvloeistofpeil	Controleren/bijvullen.	
Stuursysteem en zijvinnen (O.P.A.S.™)	Werking controleren.	
Gassysteem	Werking controleren.	
Schakelsysteem	Werking controleren.	
Variabel trimstelsel (VTS)	Werking controleren.	
Deksels bergvakken en zitting	Controleren of ze gesloten en vergrendeld zijn.	
Afzonderlijke uitneembare opbergbak	Zorg ervoor dat deze op de waterscooter is geplaatst en stevig is bevestigd.	
Wakeboardrek	<ul style="list-style-type: none">- Controleren of het rek correct is geïnstalleerd.- Controleren of snelbinders in goede staat verkeren.- Controleren of wakeboard correct is geïnstalleerd.	

ONDERDEEL	DOEN	✓
Ski-/wakeboardpaal	Inspecteren en nagaan of deze functioneert.	
DESS-contact en motorstart/stopknop	Werking controleren.	
Ballasttanks	Zorg dat de tanks correct zijn geïnstalleerd en vergrendeld.	

Romp

Inspecteer de romp op barsten of beschadigingen.

Waterinlaat jetpomp

Verwijder wier, schelpen, afval of andere voorwerpen die de waterstroom kunnen belemmeren en de aandrijf-eenheid kunnen beschadigen. Reinigen indien nodig. Als u bepaalde obstructies niet kunt verwijderen, doe dan een beroep op een erkende Sea-Doo dealer voor een servicebeurt.

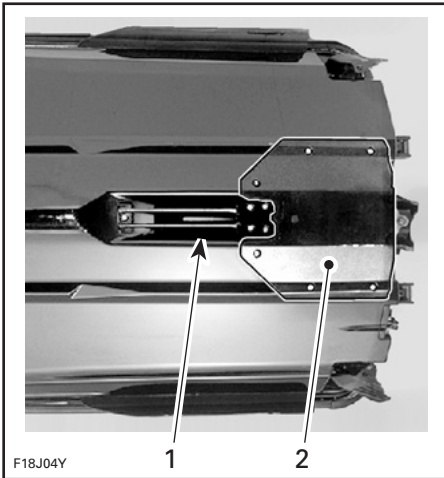

TYPISCH — TE INSPECTEREN PLAATSEN

1. Waterinlaat
2. Rijplaat

⚠ WAARSCHUWING

Als u de motor laat draaien terwijl de waterscooter uit het water is, kan de warmtewisselaar in de rijplaat erg heet worden. Vermijd elke aanraking van de rijplaat om brandwonden te voorkomen.

Ruim

Als u water in het ruim aantreft, kantel de waterscooter dan achterover en schroef de aftapluggen los om het ruim volledig te ledigen.

Sluit de aftapluggen.

⚠ WAARSCHUWING

Zorg ervoor dat de aftapluggen correct worden bevestigd voordat u de waterscooter te water laat.

Accu

⚠ WAARSCHUWING

Controleer of de accukabels goed zijn aangesloten en of de accubevestigingsriemen in goede staat zijn. Laad de accu niet op of bij terwijl hij is geïnstalleerd.

Alle modellen behalve GTI en RXP

De accu bevindt zich onder de zitting in het ruim.

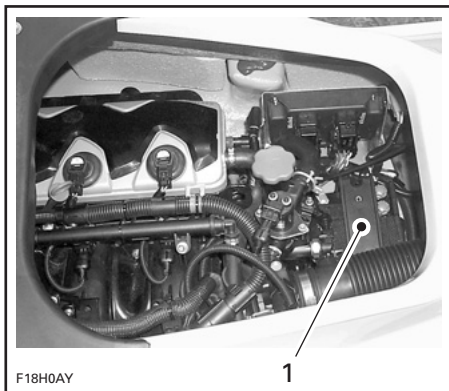

TYPISCH
1. Accu

Modellen GTI en RXP

De accu zit onder de opbergbak in het bergvak vooraan.

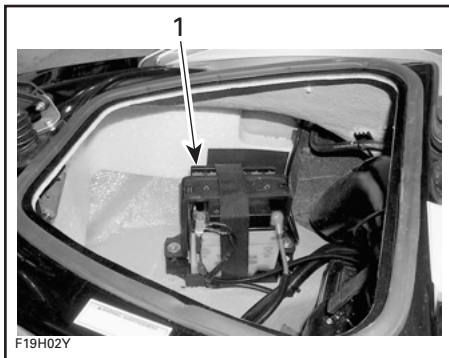

TYPISCH
1. Accu

Brandstoftank

Vul de brandstoftank tot het aangegeven niveau terwijl de waterscooter horizontaal ligt.

Controleer de bevestigingsriemen/elementen van de brandstoftank.

Motorcompartment

⚠ WAARSCHUWING

Start de motor niet als u lekkage of een benzinegeur vaststelt. Raadpleeg een erkende Sea-Doo dealer vóór gebruik.

Motorolie

Controleer of het oliepeil overeenstemt met de vereisten in het hoofdstuk *ONDERHOUDSPROCEDURES*. Controleer de motor en het motorcompartment op olie lekkage.

Motorkoelvloeistof

Controleer of het koelvloeistofpeil overeenstemt met de vereisten in het hoofdstuk *ONDERHOUDSPROCEDURES*. Controleer op lekkage van koelvloeistof aan de motor, in het ruim en aan de rijplaat.

⚠ WAARSCHUWING

Als u de motor laat draaien terwijl de waterscooter uit het water is, kan de warmtewisselaar in de rijplaat erg heet worden. Vermijd elke aanraking van de rijplaat om brandwonden te voorkomen.

Stuursysteem en zijvinnen (O.P.A.S.)

Controleer met de hulp van een tweede persoon of het stuursysteem vlot beweegt. Wanneer het stuur horizontaal staat, moet de jetstraalbuis recht vooruit wijzen. De achterrand van de zijvinnen moet ongeveer 20° naar de buitenkant van de waterscooter wijzen. Controleer of de jetstraalbuis en zijvinnen vlot scharnieren en in dezelfde richting bewegen als het stuur.

⚠ WAARSCHUWING

Controleer de werking van het stuur en de bijbehorende stuurstraalbuis voor de start. Draai het stuur nooit als iemand zich dichtbij de achterkant van de waterscooter bevindt. Blijf uit de buurt van bewegende delen van het stuursysteem (straalbuis, zijvinnen, stangen enz.).

Gassysteem

Controleer of de gashendel vlot beweegt. Nadat u hem loslaat moet hij onmiddellijk naar zijn beginstand terugkeren.

⚠ WAARSCHUWING

Controleer de werking van de gashendel voordat u de motor start.

Schakelsysteem

Controleer of de achteruitvaarklep vlot bewegen. Met de schakelhendel in vooruit moet de klep naar boven staan en weerstand bieden wanneer u ze naar beneden trekt. Met de schakelhendel in vrijloop moet de klep in de middenstand staan. Met de schakelhendel in achteruit moet de klep naar beneden staan.

⚠ WAARSCHUWING

Controleer de werking van de achteruitvaarklep voordat u de motor start.

Variabel trimsysteem (VTS)***Alle RXP, RXT-X en WAKE modellen***

Installeer de DESS-sleutel en druk vervolgens op de pijlen van de VTS-knop om de beweging van de straalbuis te controleren. De beweging van de VTS-positie-indicator is ook te zien in het informatiecentrum.

Deksels bergvakken en zitting

Controleer of ze gesloten en vergrendeld zijn.

⚠ WAARSCHUWING

Let erop dat de zitting stevig is vergrendeld.

Wakeboardrek***WAKE modellen*****⚠ WAARSCHUWING**

Zorg ervoor dat het rek correct aan de romp van de waterscooter is bevestigd en dat het wakeboard goed op het rek is geplaatst en is vastgemaakt voordat u gaat varen. Zorg ervoor dat de riemen in goede staat zijn.

Ski-/wakeboardpaal***WAKE modellen***

Zorg ervoor dat de ski-/wakeboardpaal volledig wordt uitgetrokken en vergrendeld voor gebruik.

Trek de skipaal volledig in en vergrendel hem wanneer hij niet wordt gebruikt.

⚠ WAARSCHUWING

Wees voorzichtig als u een skiër/wakeboarder trekt. Als die het touw loslaat, kan het terugschieten naar de waterscooter. Maak nooit een scherpe bocht wanneer u een skiër, wakeboarder of een speeltuig trekt.

Ballasttanks

WAKE modellen

WAARSCHUWING

Zorg ervoor dat de tanks correct zijn bevestigd aan het opstapplatform voordat u gaat varen.

Werking DESS-contact en start/stopknop

Zet de schakelhendel in vrijloop. Controleer of de beide schakelaars goed werken. Start en stop de motor met behulp van elke schakelaar individueel.

WAARSCHUWING

Als de DESS-sleutel loskomt of niet in het contact blijft zitten, moet u hem onmiddellijk vervangen om onveilig gebruik te voorkomen.

***INFORMATIE
OVER DE
WATERSCOOTER***

BEDIENINGSELEMENTEN/INSTRUMENTEN/ UITRUSTING

OPMERKING: Sommige onderdelen zijn niet aanwezig of optioneel bij bepaalde modellen.



TYPISCH — GTI MODELLEN

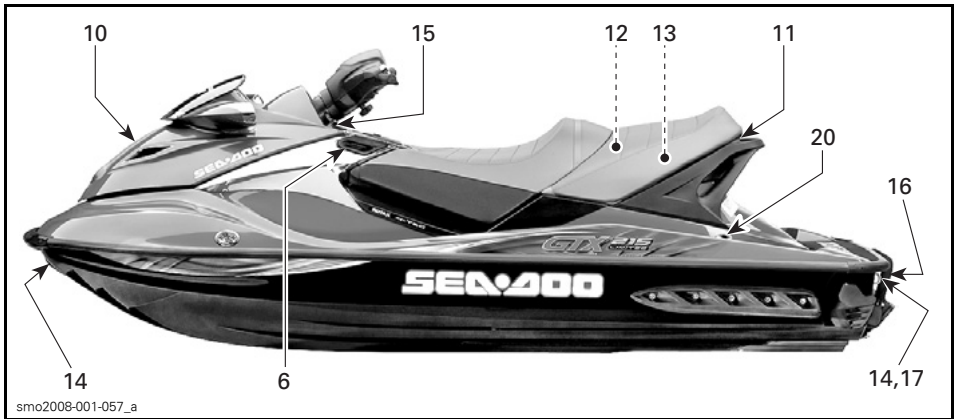

TYPISCH — MODELLEN GTX, RXT, RXP EN WAKE

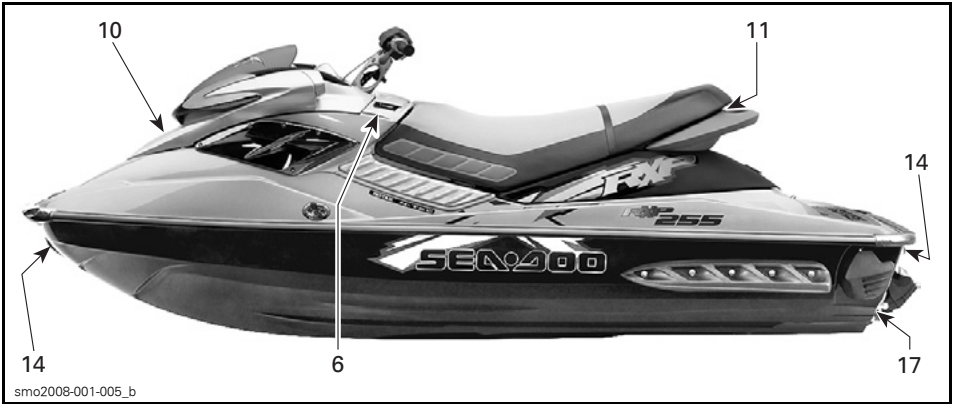

TYPISCH — X PACKAGE MODELLEN

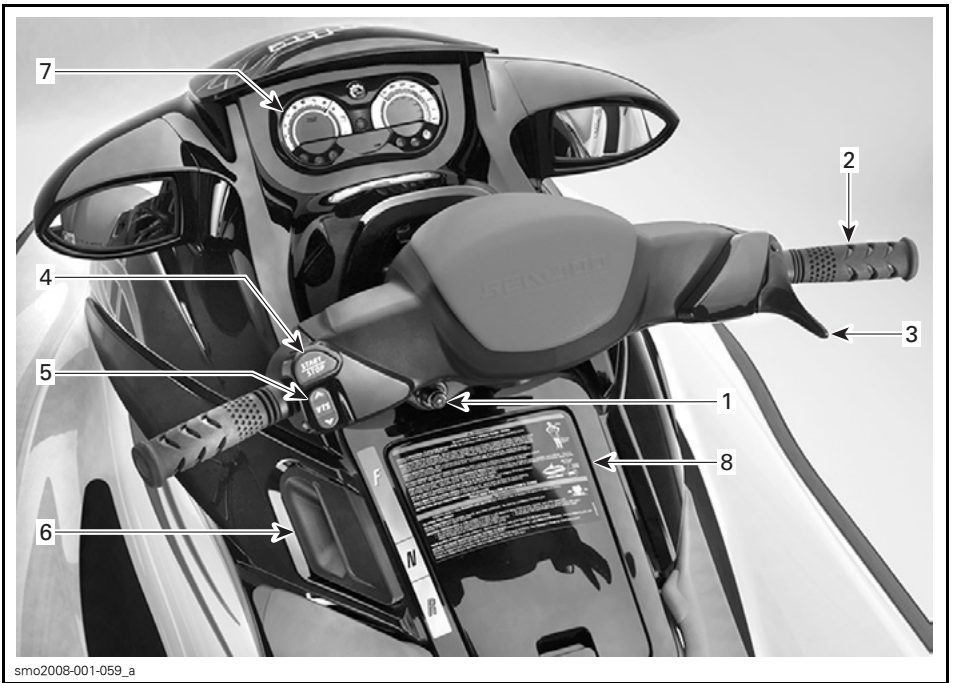

TYPISCH — ALLE MODELLEN BEHALVE X PACKAGE



smo2008-001-060_a

TYPISCH — X PACKAGE MODELLEN

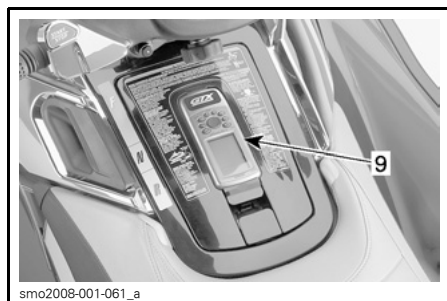

smo2008-001-061_a

TYPISCH — GTX LIMITED

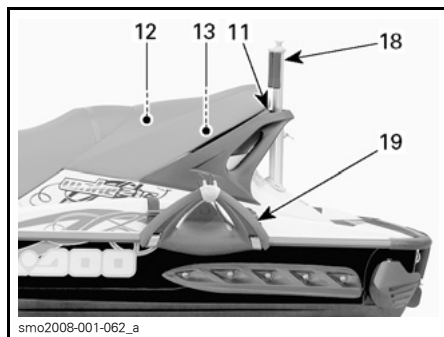

smo2008-001-062_a

TYPISCH — WAKE MODELLEN

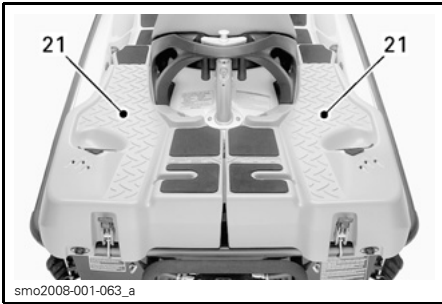

smo2008-001-063_a

TYPISCH — WAKE MODELLEN

1. DESS-contact (motoruitschakelaar)
2. Stuur
3. Gashendel
4. Motorstart/stopknop
5. Variabel trimsysteem (VTST™)
6. Schakelhendel
7. Informatiecentrum-meter
8. Handschoenkastje
9. GPS-ontvanger (Global Positioning System)
10. Bergvak vooraan
11. Vergrendeling passagierszitje
12. Vergrendeling zitting
13. Opbergmand achteraan
14. Ogen vooraan en achteraan (boeg/hek)
15. Kikkers
16. Opstapje
17. Ruimwateraftappluggen
18. Ski-/wakeboardpaal
19. Wakeboardrek
20. Verzonken ladingklampen
21. Ballastsysteem

DESS-contact (motorstopschakelaar)

De DESS-sleutel moet stevig vastgeklikt zijn in het contact om goed te werken.

Als de sleutel uit het DESS-contact wordt getrokken valt de motor stil.

⚠ WAARSCHUWING

Hoewel de motor kan worden gestopt met de motorstart/stopknop, verdient het aanbeveling de DESS-sleutel eveneens los te koppelen wanneer u stopt.

Bevestig het veiligheidskoord aan het reddingsvest van de bestuurder en steek de DESS-sleutel in het contact om de motor te kunnen starten.

Twee korte pieptonen geven aan dat het systeem klaar is en dat u de motor kunt starten. Raadpleeg anders het hoofdstuk *OPLOSSEN VAN PROBLEMEN*.

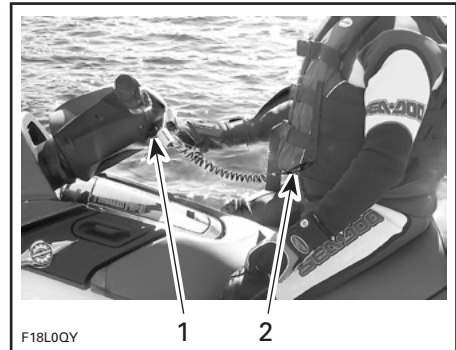

TYPISCH

1. Sleutel in het DESS-contact
2. Veiligheidskoord bevestigd aan reddingsvest bestuurder

⚠ WAARSCHUWING

Wanneer de motor stilvalt is de waterscooter moeilijker bestuurbaar. Koppel de DESS-sleutel altijd los wanneer de waterscooter niet in gebruik is om onopzettelijk starten van de motor, gebruik door onbevoegden of kinderen en diefstal te voorkomen.

Als de motor niet wordt gestart binnen de 5 seconden nadat de DESS-sleutel in het contact werd gestoken, weerklinken er met wisselend interval 4 korte pieptonen gedurende ongeveer

4 uur, om u eraan te herinneren de motor te starten of de DESS-sleutel te verwijderen. Nadien stoppen de pieptonen. Dat gebeurt ook wanneer de DESS-sleutel 5 seconden na het stilleggen van de motor nog in het contact zit.

Zorg ervoor dat de DESS-sleutel niet in het contact blijft zitten, wanneer de motor wordt stilgelegd.

BELANGRIJK: Wanneer de DESS-sleutel in het contact blijft zitten terwijl de motor niet draait, wordt de accu langzaam ontladen.

Digitally Encoded Security System (DESS)

De DESS-sleutel is voorzien van een elektronisch circuit dat een uniek elektronisch serienummer bevat. Dit is de tegenhanger van een gewone sleutel.

Deze DESS-sleutel kan niet worden gebruikt op een andere waterscooter en omgekeerd kan de sleutel van een andere waterscooter ook niet op uw waterscooter worden gebruikt.

DESS is echter uiterst flexibel. U kunt een extra DESS-sleutel kopen en laten programmeren voor uw waterscooter.

Een extra DESS-sleutel is verkrijgbaar bij uw erkende Sea-Doo dealer.

Snelheidsbeperking

Laat uw sleutel programmeren door een erkende Sea-Doo dealer.



TYPISCH - LEARNING KEY ("LK") - GROEN



R-SLEUTEL ("RKEY") — ORANJE

De SEA-DOO Learning Key™ of R sleutel is programmeerbaar en beperkt de snelheid van de waterscooter. Hij stelt nieuwe gebruikers of minder ervaren bestuurders zo in staat om de waterscooter op een veilige manier te leren besturen en de nodige ervaring op te doen.

TYPE	KLEUR	MOTORTOE-RENTALBE-GRENZING
Standaard-sleutel	Geel	Geen
R-sleutel	Oranje	+/- 6.500
Learning key	Groen	+/- 5.500

Stuur

Het stuur regelt de richting van de waterscooter. Wanneer u het stuur naar rechts draait, zwenkt de waterscooter naar rechts en omgekeerd.

Zie *WERKINGSPRINCIPE* in het hoofdstuk *BEDIENINGSINSTRUCTIES* voor een beschrijving van het stuursysteem.

WAARSCHUWING

Controleer de werking van het stuur en de bijbehorende stuurstraalbuis en zijvinnen voor de start. Draai het stuur nooit als iemand zich dichtbij de achterkant van de waterscooter bevindt. Blijf uit de buurt van bewegende delen van het stuursysteem (straalbuis, zijvinnen, stangen enz.).

Afregeling

GTX Limited en RXT International modellen

De hoogte van het stuur kan worden aangepast volgens de wensen van de bestuurder.

Om deze afregeling uit te voeren draait u aan de knop onder het stuur.

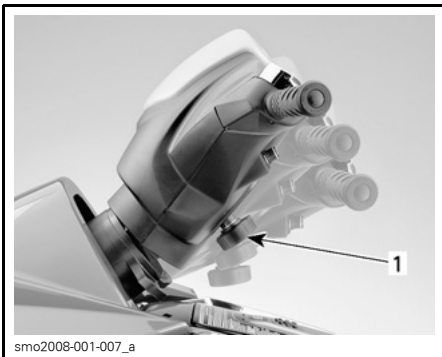

1. *Regelknop*

X Package modellen

De hoogte van het stuur kan worden aangepast volgens de wensen van de bestuurder.

Laat deze aanpassing uitvoeren door een erkende Sea-Doo dealer.

Gashendel

Alle Modellen behalve de X Package

Als de gashendel wordt ingedrukt versnelt de waterscooter. Als de gashendel wordt losgelaten vertraagt de motor automatisch tot het stationair toerental en stopt de waterscooter geleidelijk door de waterweerstand.

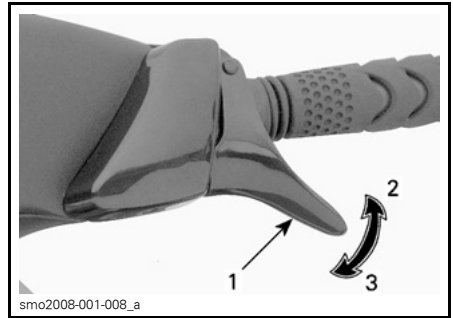

1. *Gashendel*
2. *Om te versnellen*
3. *Om te vertragen*

Vingergas

Enkel X Package

Voor comfortabeler gas geven onder zware omstandigheden.

Wanneer u trekt, versnelt de waterscooter. Als de gashendel wordt losgelaten vertraagt de motor automatisch tot het stationair toerental en stopt de waterscooter geleidelijk door de waterweerstand.

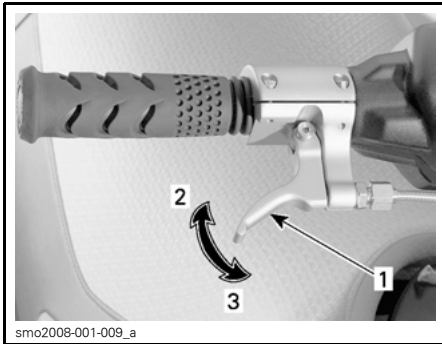

1. Gashendel
 2. Om te versnellen
 3. Om te vertragen

Motorstart/stopknop

Om de motor te starten houdt u de start/stopknop ingedrukt. Laat hem onmiddellijk los nadat de motor is gestart.

Om de motor te stoppen drukt u op de start/stopknop. Haal de DESS-sleutel uit het contact nadat u bent gestopt. Het is raadzaam eerst de gashendel los te laten.

⚠ WAARSCHUWING

Wanneer de gashendel wordt losgelaten of de motor wordt stilgelegd, neemt het stuurvermogen af.

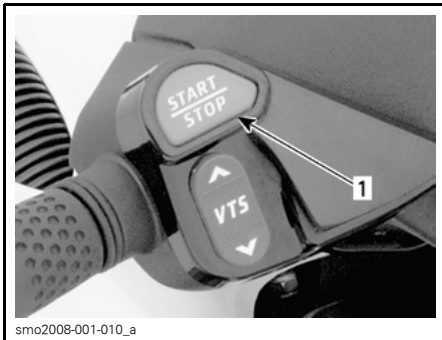

TYPISCH — ALLE MODELLEN BEHALVE X PACKAGE

1. Motorstart/stopknop

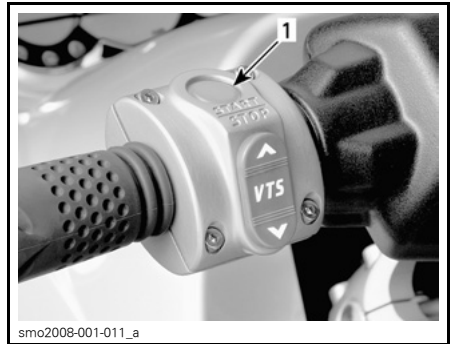

ENKEL X PACKAGE

1. Motorstart/stopknop

Variabel trimsysteem (VTS)

RXP, RXP-X, RXT-X en WAKE modellen

Voor de trimregeling van de waterscooter, maximale acceleratie en grote stabiliteit bij hoge snelheden.

Druk op de knoppen om de vaarstand van de waterscooter in te stellen. Zie *WERKINGSPRINCIPE* in het hoofdstuk *BEDIENINGSINSTRUCTIES* voor een beschrijving van het Variabele trimsysteem (VTS).

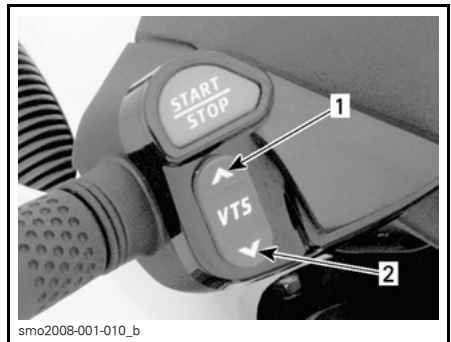

RXP 215 EN WAKE MODELLEN

1. Boeg omhoog
 2. Boeg omlaag

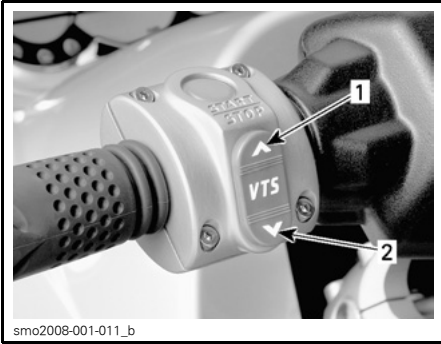

smo2008-001-011_b

RXP-X EN RXT-X MODELLEN

1. Boeg omhoog
2. Boeg omlaag

Als de beide trimstanden identiek zijn, hebben beide knoppen dezelfde triminstelling.

Trimstanden opslaan

1. Druk de twee VTS-knoppen tegelijk in.



smo2008-001-011_c

OM OP TE NEMEN

2. Op de informatiecentrum-meter verschijnt **PRESET 1**, wat aangeeft dat de meter klaar is om de trimstand op te nemen.

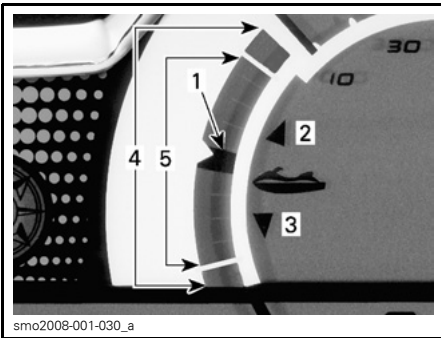

smo2008-001-030_a

INFORMATIECENTRUM-METER — VTS-POSITIE-INDICATOR

1. Positie-indicator
2. Boeg omhoog
3. Boeg omlaag
4. Bedrijfsbereik (RXP modellen)
5. Bedrijfsbereik (overige modellen)



smo2008-001-032_a

PRESET 1 — KLAAR OM OP TE NEMEN

VTS voor hoge prestaties

RXP-X, RXT-X en WAKE modellen

Door de voorgestelde standen is een snelle aanpassing van de trimregeling van de waterscooter mogelijk.

Er kunnen twee verschillende trimstanden worden opgeslagen, een voor iedere knop.

Het VTS-systeem vergelijkt de opgeslagen trimstanden en kent de hoogste trimstand toe aan de bovenste knop (boeg omhoog) en de laagste aan de onderste knop (boeg omlaag).

3. Stel de gewenste trimstand in met de VTS-knoppen.
4. Druk de beide VTS-knoppen opnieuw tegelijk in om de trimstand op te nemen.
5. Op de informatiecentrum-meter verschijnt dan **PRESET 2**, wat aangeeft dat de meter klaar is om nog een trimstand op te nemen.



PRESET 2 — KLAAR OM OP TE NEMEN

6. Stel de gewenste trimstand in met de VTS-knoppen.
7. Druk de beide VTS-knoppen opnieuw tegelijk in om de trimstand op te nemen.

De trimstand-vooringstellingen worden opgenomen en zijn klaar voor gebruik.

Om nieuwe instellingen op te nemen, herhaalt u de procedure.

Trimstand-vooringstellingen gebruiken

Om de trim in de hoogste opgenomen stand te zetten, dubbelklikt u op de bovenste VTS-knop (boeg omhoog).

Om de trim in de laagste opgenomen stand te zetten, dubbelklikt u op de onderste VTS-knop (boeg omhoog).

Bij een unieke triminstelling (één stand) dubbelklikt u op de onderste of bovenste VTS-knop.

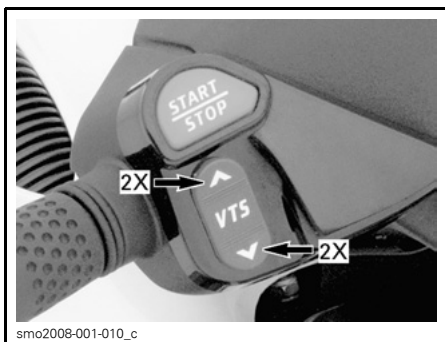

DUBBELKLIK OM VOORINGESTELDE STANDEN TE GEBRUIKEN

Schakelhendel

Een trek-duw-hendel:

- Vooruit
- Vrijloop
- Achteruit.

⚠ WAARSCHUWING

De schakelhendel mag enkel worden gebruikt wanneer de motor stationair draait en de waterscooter volledig stilligt. Gebruik deze hendel niet als handgreep.

⚠ WAARSCHUWING

Vaar enkel achteruit met lage snelheid en zo kort mogelijk. Kijk altijd of er geen voorwerpen of personen achter de waterscooter aanwezig zijn, zoals kinderen die in ondiep water spelen.

MERK OP Schakel de motor nooit in achteruit op een hoog toerental.

Trek aan de hendel om hem van vooruit in achteruit te schakelen. Duw hem terug om vooruit te varen. Zet de hendel na afloop altijd in vooruit. Om de vrijloopstand te vinden schakelt u in achteruit en duwt de hendel dan terug tot de waterscooter niet meer achteruit vaart.

Zie *WERKINGSPRINCIPE* in het hoofdstuk *BEDIENINGSINSTRUCTIES* voor een beschrijving van het aandrijfsysteem.

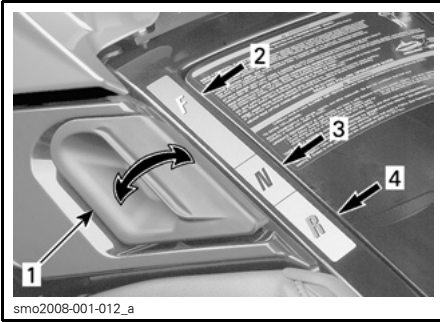

smo2008-001-012_a

TYPISCH

1. Schakelhendel
2. Vooruit
3. Vrijloop
4. Achteruit

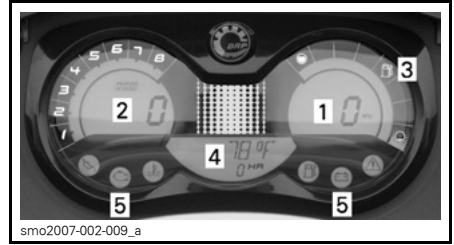

smo2007-002-009_a

GTI MODELLEN

1. Snelheidsmeter (indien geïnstalleerd)
2. Toerenteller
3. Brandstofpeil
4. Informatiedisplay
5. Verklipperlichtjes

Informatiecentrum-meter

Deze multifunctionele meter levert de bestuurder diverse nuttige informatie in realtime, naar keuze in het Engels, Frans of Spaans. Laat het apparaat instellen door een erkende Sea-Doo dealer.

Bij het opstarten worden alle delen van het LCD-scherm en de verklipperlichtjes gedurende 3 seconden actief, telkens wanneer het informatiecentrum wordt geactiveerd (wanneer de DESS-sleutel wordt geïnstalleerd). Zo kan de bestuurder nagaan of alles correct werkt.

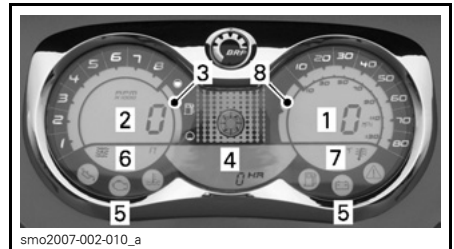

smo2007-002-010_a

GTX, RXP, RXT EN WAKE MODELLEN

1. Snelheidsmeter
2. Toerenteller
3. Brandstofpeil
4. Informatiedisplay
5. Verklipperlichtjes
6. Waterdieptedisplay (indien geïnstalleerd)
7. Watertemperatuurdisplay
8. VTS-positie-indicator (indien geïnstalleerd)

⚠ WAARSCHUWING

Het aflezen van de digitale meterdisplay kan de bestuurder van de waterscooter afleiden en in het bijzonder zijn aandacht voor de omgeving doen afnemen. Dit kan leiden tot een aanvaring met ernstige of dodelijke verwondingen tot gevolg. Kijk voor u de digitale meterdisplay afleest altijd goed rond of er geen obstakels in uw buurt zijn en matig uw snelheid. Kijk voor u iets afstelt goed uit of u dit wel veilig kunt doen en of de omgeving vrij is.

1) Snelheidsmeter

Optioneel op model GTI 130

De snelheidsmeter duidt de snelheid van de waterscooter aan in mijl per uur (MPH) of kilometer per uur (km/u).

2) Toerenteller

De toerenteller duidt het aantal toeren per minuut (RPM - TPM) van de motor aan. Vermenigvuldig het getal met 1.000 om het reële toerental te verkrijgen.

3) Brandstofpeil

Een indicatiebalk duidt doorlopend de hoeveelheid brandstof in de brandstoftank aan terwijl u rijdt.

4) Informatiedisplay

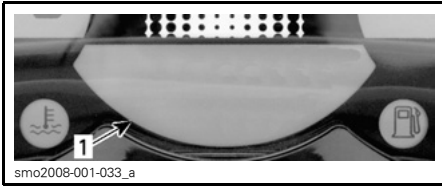

GTI MODELLEN
1. Informatiedisplay

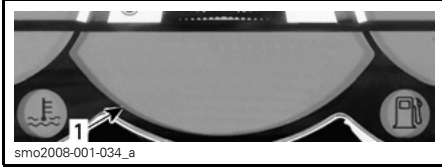

GTX, RXP, RXT EN WAKE MODELLEN
1. Informatiedisplay

Kompas

Alle modellen behalve GTI

Duidt de kardinale punten aan om de oriëntatie van de waterscooter weer te geven.

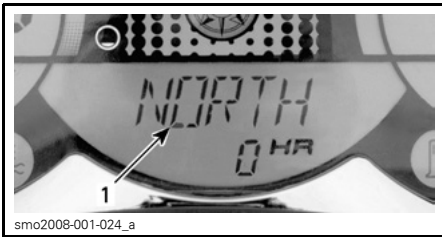

TYPISCH
1. Kompas

WAARSCHUWING

Gebruik het kompas alleen als leidraad. Niet gebruiken voor navigatiedoeleinden.

Tijdmeter (HR)

Duidt de gebruiksduur van de waterscooter aan in uur.



TYPISCH
1. Tijdmeter

Meldingsdisplay

Geeft meldingen van het bewakings-systeem weer.

Zie het hoofdstuk **OPLOSSEN VAN PROBLEMEN** voor nadere informatie.



TYPISCH
1. Meldingsdisplay

Watertemperatuur

Model GTI SE 130

Duidt de watertemperatuur van het wateroppervlak aan in graden Celsius (°C) of Fahrenheit (°F).

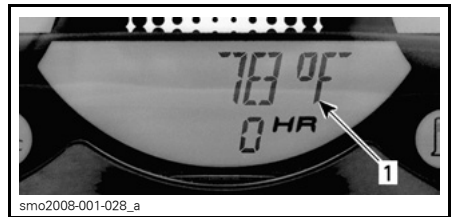

TYPISCH
1. Watertemperatuur

5) Verklikkerlichtjes

De verklikkerlichtjes geven u informatie over een bepaalde toestand of als zich iets abnormaals voordoet.

Zie het hoofdstuk **OPLOSSEN VAN PROBLEMEN** voor nadere informatie.

6) Waterdieptedisplay

Model GTX Limited

Dit duidt doorlopend de diepte van het water onder de romp aan binnen een bereik van 0 tot 50 m (0 tot 170 ft).

OPMERKING: In bepaalde omstandigheden kan de aanduiding op de meter wegvallen. Of de meter de diepte kan aanduiden is afhankelijk van de gebruiksomstandigheden.

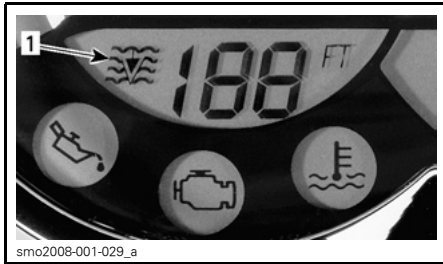

TYPISCH — ONDER TOERENTAL
1. Waterdiepte

⚠ WAARSCHUWING

Gebruik de dieptemeter nooit als waarschuwingssysteem om te varen in ondiep water. Gebruik hem enkel als een navigatiehulpmiddel. Niet gebruiken voor navigatiedoeleinden.

7) Watertemperatuurdisplay

Alle modellen behalve GTI

Duidt de watertemperatuur van het wateroppervlak aan in graden Celsius (°C) of Fahrenheit (°F).

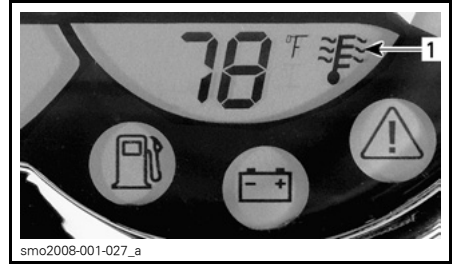

TYPISCH — ONDER SNELHEIDSMETER
1. Watertemperatuur

8) VTS-positie-indicator

Modellen RXP 215, RXP-X, RXT-X en WAKE

De VTS-positie-indicator toont het vaargedrag van de waterscooter.

Zie *VARIABEL TRIMSISTEEM (VTS)* voor meer informatie.

Handschoenkastje

Een klein, handig bergvak voor persoonlijke voorwerpen.

Open het handschoenkastje aan de vergrendeling.



RXP MODELLEN — DRUKKEN OM VERGREDELING TE OPENEN
1. Vergrendeling deksel

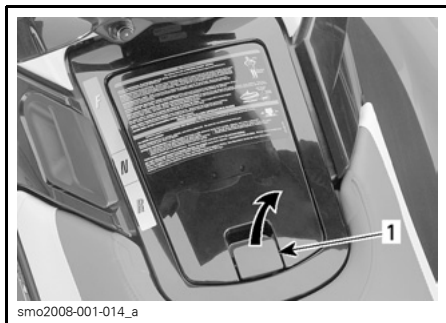

GTX, RXT EN WAKE MODELLEN —
TREKKEN OM VERGREDELING TE
OPENEN

1. Vergrendeling deksel

GTI modellen

Voor een gemakkelijkere toegang tot het handschoenkastje kunt u de vergrendeling openen en het deksel open-trekken.

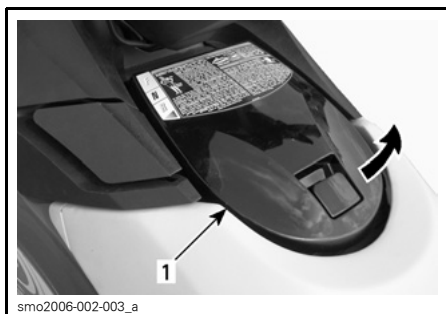

DEKSEL OPENEN

1. Deksel handschoenkastje

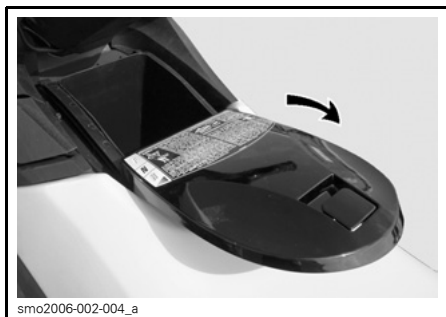

TREK AAN DEKSEL

GPS-ontvanger (Global Positioning System)

Model GTX Limited

Een afneembare GPS-ontvanger bevindt zich op het deksel van het handschoenkastje.

De GPS-ontvanger bepaalt de positie van de waterscooter op aarde.

Hoe u de GPS-ontvanger moet gebruiken leest u in de bijbehorende documentatie van de fabrikant.



TYPISCH — GPS

⚠ WAARSCHUWING

Het aflezen van de GPS-ontvanger kan de bestuurder van de waterscooter afleiden en in het bijzonder zijn aandacht voor de omgeving doen afnemen. Dit kan leiden tot een aanvaring met ernstige of dodelijke verwondingen tot gevolg. Kijk voor u de GPS-ontvanger afleest altijd goed rond of er geen obstakels in uw buurt zijn en matig uw snelheid. Vergeet ook niet regelmatig opnieuw uit te kijken voor obstakels.

⚠ WAARSCHUWING

Denk eraan dat de gegevens van de GPS-ontvanger enkel als referentie dienen. Vertrouw **NOOIT** alleen op deze informatie voor uw veiligheid.

MERK OP Om beschadiging door weersomstandigheden of diefstal van uw GPS-ontvanger te voorkomen, haalt u hem best telkens uit de houder wanneer u de waterscooter verlaat.

Druk op de ontgrendelknop om de GPS-ontvanger te verwijderen.



TYPISCH

Om hem opnieuw te installeren plaatst u de GPS-ontvanger in zijn houder en drukt hem aan tot hij vastklikt.

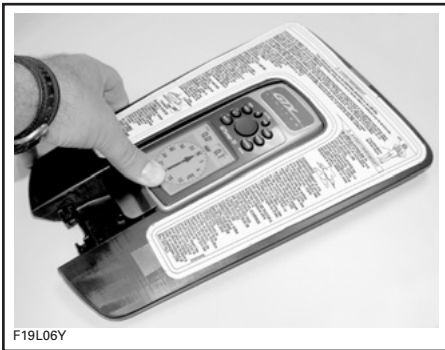

TYPISCH

Bergvak vooraan

Een handige waterdichte plek (uitneembaar bij sommige modellen) om persoonlijke voorwerpen op te bergen. Ideale plek voor een goedgekeurd brandblusapparaat (afzonderlijk verkocht), sleepkabel, eerstehulpkit enz.

Trek de grendel omhoog om het deksel van het bergvak vooraan te openen. Vergrendel het altijd opnieuw.

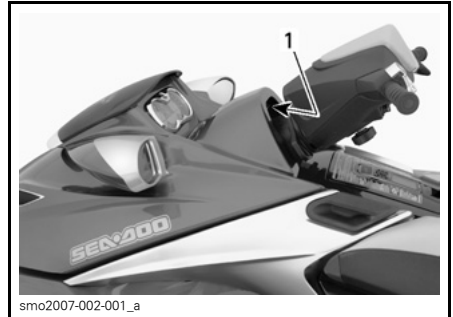

TYPISCH — ALLE MODELLEN BEHALVE GTI
1. Grendel



TYPISCH — GTI MODELLEN
1. Grendel

OPMERKING: Controleer regelmatig of de borgpen van het deksel nog stevig vastzit. Span ze indien nodig aan en let erop dat het deksel goed vastklikt.

⚠ WAARSCHUWING

Leg nooit zware of breekbare dingen los in het bergvak/opbergmandje. Niet overladen. Gebruik de waterscooter nooit met een geopend bergvak.

⚠ WAARSCHUWING

Bewaar of vervoer nooit iets onder de opbergbak.

Afzonderlijke uitneembare opbergbak

GTI, GTX en Wake modellen

MERK OP De MAXIMALE belasting bedraagt 11 kg (25 lb).

Openen deksel

Maak de vergrendelingen van het deksel los en trek het deksel aan het handvat open.

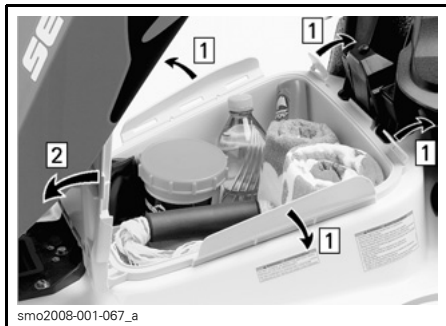

GTI MODELLEN

Stap 1: Maak vergrendelingen los
Stap 2: Open deksel

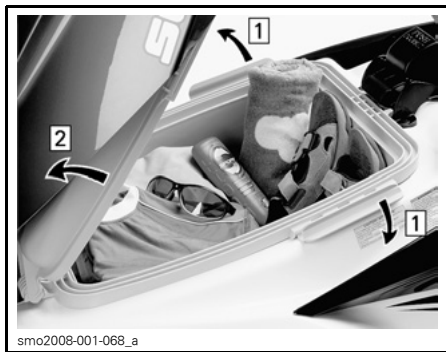

GTX, WAKE MODELLEN

Stap 1: Maak vergrendelingen los
Stap 2: Open deksel

Verwijdering opbergbak

Zorg dat het deksel correct is vergrendeld.

Laat de ontgrendelknop los en trek de opbergbak aan het handvat uit het vaartuig.

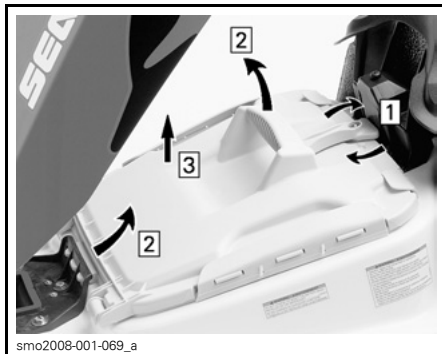

GTI MODELLEN

Stap 1: Draai aan de handgreep
Stap 2: Hef en kantel om de lipjes vooraan los te maken.
Stap 3: Opbergkoffer verwijderen

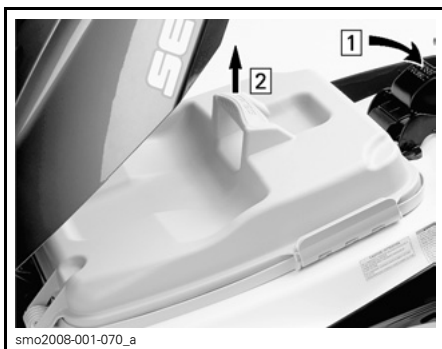

GTX, WAKE MODELLEN

Stap 1: Ontgrendelknop ingedrukt houden
Stap 2: Opbergkoffer verwijderen

Bevestiging opbergbak

Steek de voorste lipjes van de opbergbak onder de schokdemper van het bergvakdeksel.

Opbergbak naar beneden drukken tot hij stevig vastklikt.

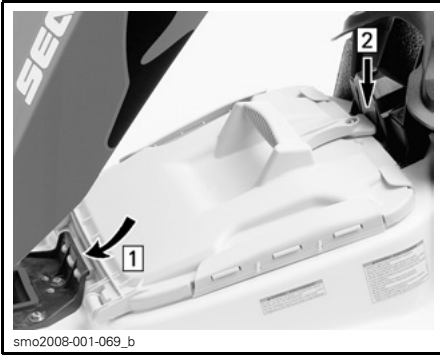

GTI MODELLEN

Stap 1: Voorste lipjes opbergbak insteken
 Stap 2: Drukken om te bevestigen



Uitneembare legplank
Modellen GTX Limited en Wake

Handige uitneembare mand om persoonlijke zaken mee te nemen.

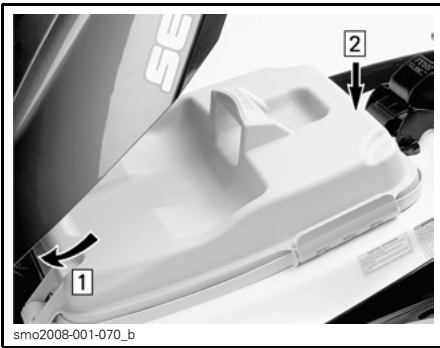

GTX, WAKE MODELLEN

Stap 1: Voorste lipjes opbergbak insteken
 Stap 2: Drukken om te bevestigen



TYPISCH

1. Uitneembare mand

Houder brandblusapparaat

OPMERKING: Het brandblusapparaat wordt afzonderlijk verkocht.

GTI modellen

Gebruik de houder in de uitneembare opbergbak en bevestig het brandblusapparaat met rubber riemen.

MERK OP Vaar nooit met de waterscooter als de opbergbak niet correct is geïnstalleerd. Anders kan er water binnendringen en het ruim vullen.

Bijkomende bergvakken

Modellen GTX, Wake en RXT

Dit is een handige bergplaats om natte voorwerpen mee te nemen.

Verwijder de opbergbak om deze beide bergvakken te bereiken.

⚠ WAARSCHUWING
 Laat nooit kleine voorwerpen los liggen.



RXP modellen

Licht de opbergbak op om aan de houder voor een goedgekeurd brandblusapparaat (afzonderlijk verkocht) te kunnen. Die bevat ook de Gebruikershandleiding.



Modellen GTX en Wake

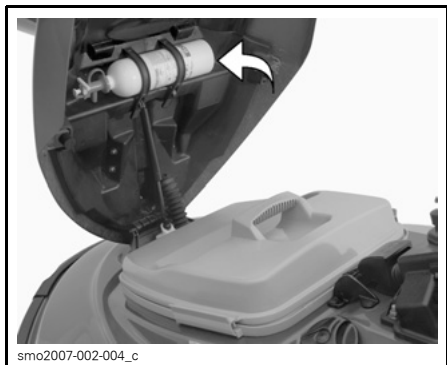

Vergrendeling passagierszitje

Modellen GTX, RXT en WAKE

Als u het passagierszitje verwijdert, krijgt u toegang tot de opbergmand achteraan. U kunt dan ook aan de lus van de zitting.

RXT modellen

Gebruik de houder in het bijkomende bergvak aan de rechterkant.

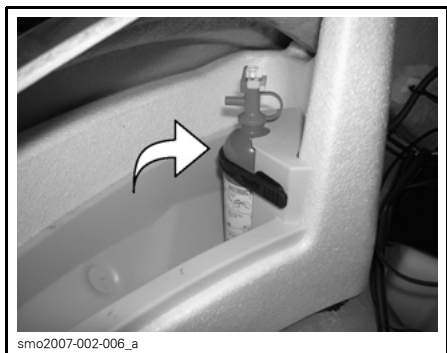

TYPISCH

1. Vergrendeling achterzitje

Om de zitting te verwijderen trekt u de grendel omhoog en houdt hem zo vast. Licht de zitting op en trek ze naar achter.

Om de zitting te vergrendelen plaatst u het gat tegenover de pen en drukt de achterkant van de zitting dan stevig aan.

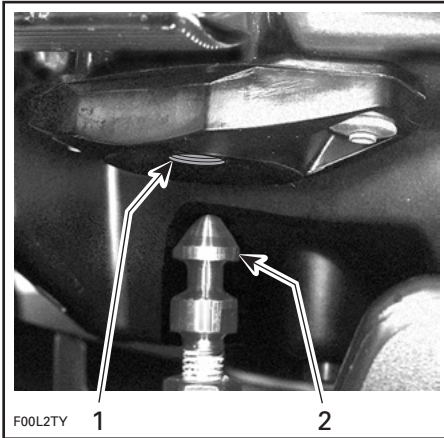

TYPISCH

1. Gat
2. Pen

Vergrendeling zitting

Als u de zitting verwijdert, krijgt u toegang tot het motorcompartiment.

De vergrendeling van de zitting bevindt zich achteraan onder de zitting.

OPMERKING: Bij sommige modellen moet u eerst het passagierszitje verwijderen.

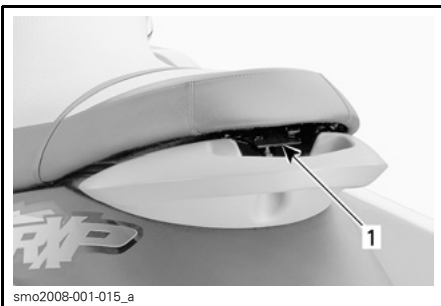

TYPISCH — MODELLEN GTI EN RXP

1. Vergrendeling zitting

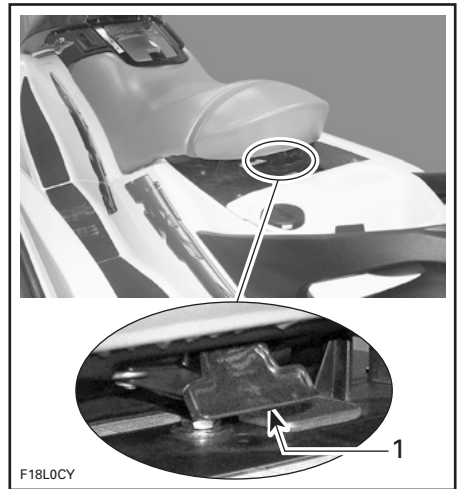

TYPISCH — MODELLEN GTX, RXT EN WAKE

1. Vergrendeling zitting

Om de zitting te verwijderen trekt u de grendel omhoog en houdt hem zo vast. Licht de zitting op en trek ze naar achter.

Om de zitting te vergrendelen plaatst u het gat tegenover de pen en drukt de achterkant van de zitting dan stevig aan.

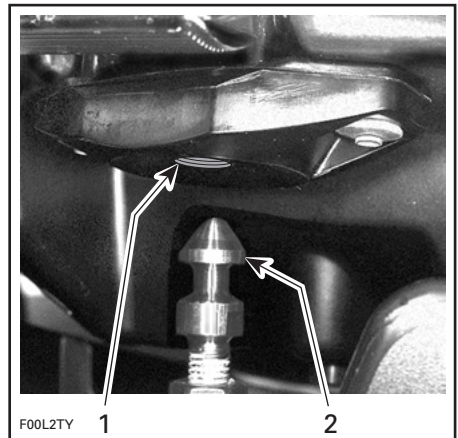

1. Gat
2. Pen

Motorcompartiment

Als u de zitting verrijdert, krijgt u toegang tot de motor, het elektrisch systeem en brandstofsysteem.

⚠ WAARSCHUWING

Sommige onderdelen in het motorcompartiment kunnen erg heet zijn. Rechtstreekse aanraking kan tot brandwonden leiden. Raak geen elektrische componenten aan wanneer u de motor start of laat draaien. Laat nooit enig voorwerp, lap, werktuig e.d. in het motorcompartiment of het ruim achter.

Opbergmand achteraan

Modellen GTX, Wake, RXT behalve X Package

Een handige waterdichte, uitneembare mand om persoonlijke voorwerpen in mee te nemen.

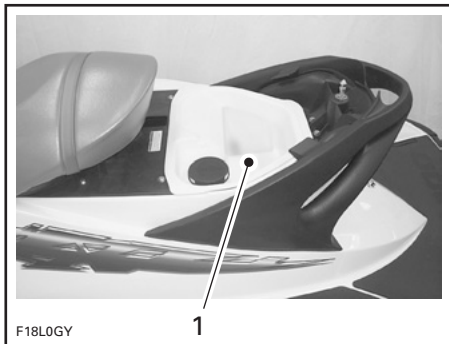

TYPISCH

1. Opbergmand achteraan

Ogen vooraan en achteraan (boeg/hek)

De ogen kunnen worden gebruikt om aan te meren, te slepen en als bevestigingspunt voor het transport.

Oog vooraan (boeg)

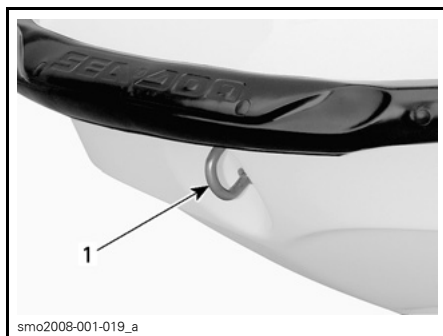

GTI MODELLEN

1. Oog

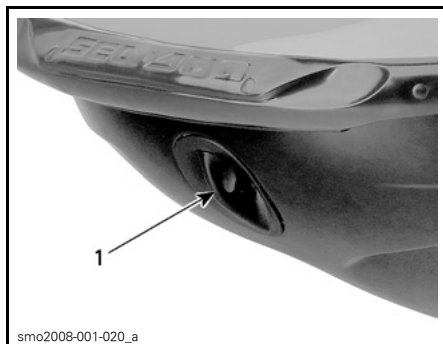

ALLE ANDERE MODELLEN

1. Oog

Oog achteraan (hek)

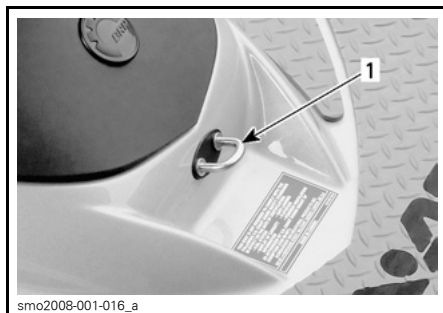

MODELLEN GTI, RXP, RXT EN WAKE

1. Oog



MODELLEN GTI SE EN GTX
1. Oog

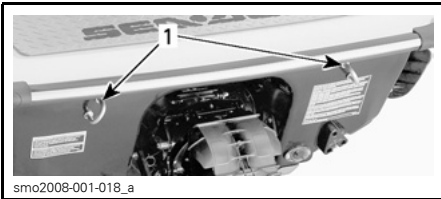

ALLE MODELLEN BEHALVE GTI
1. Ogen

Kikkers

Deze kikkers kunnen worden gebruikt om tijdelijk aan te leggen, bijvoorbeeld om te tanken.

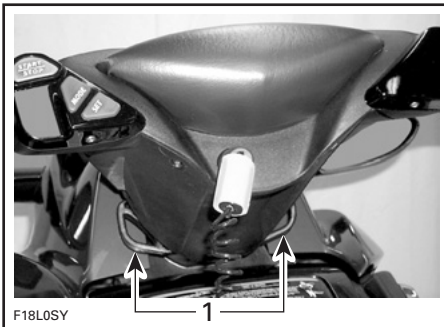

TYPISCH — ALLE MODELLEN BEHALVE X PACKAGE
1. Kikkers

MERK OP Gebruik de kikkers nooit om de waterscooter te slepen of op te heffen.

Opstapje

Alle modellen behalve GTI 130 en RXP

Een handige trede die het opstappen op de waterscooter vergemakkelijkt.

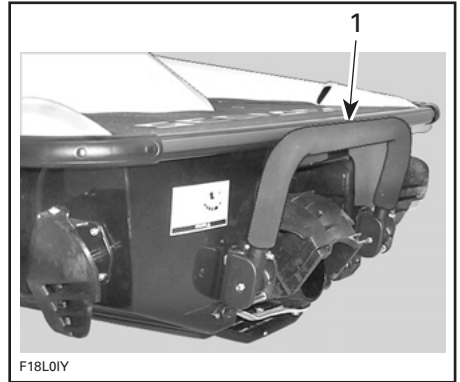

TYPISCH
1. Opstapje

Trek de trede met de hand naar beneden en houd ze tegen tot er een voet of knie op rust.

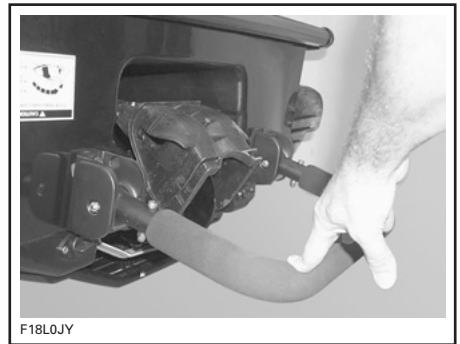

Ruimwateraftappluggen

Als u water in het ruim aantreft, schroef de aftappluggen dan los en kantel de waterscooter achterover, zodat alle water uit het ruim kan lopen.

MERK OP Haal de waterscooter uit het water voordat u de aftappluggen opendraait.

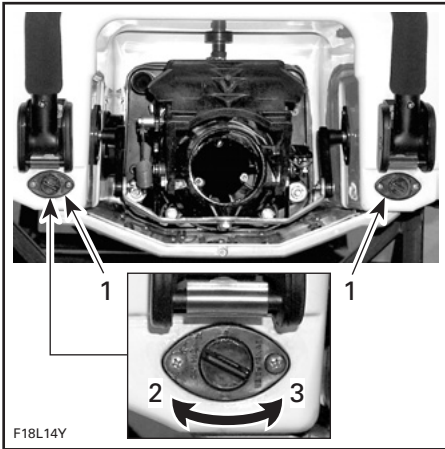

smo2009-001-002
SKI-/WAKEBOARDPAAL OPGEHEVEN

Trek de paal in door de vastzetklem aan weerszijden naar de voorkant van de waterscooter te duwen.

TYPISCH

1. Aftappluggen
2. Aandraaien
3. Losdraaien

MERK OP Zorg ervoor dat de aftappluggen correct worden bevestigd voordat u de waterscooter te water laat.

Ski-/wakeboardpaal

WAKE modellen

Trek de paal omhoog om een ski- of wakeboardkabel te bevestigen. Schuif hem na afloop in.

Trek aan de knop om de paal op te tillen. Zorg dat hij correct is vergrendeld.

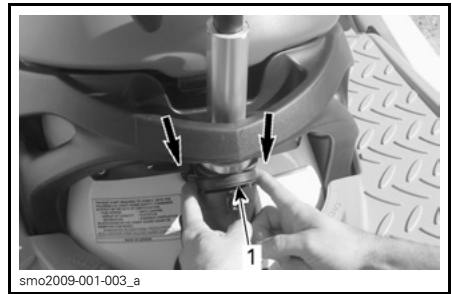

smo2009-001-003_a
NAAR VOOR DUWEN
1. Vastzetklem

⚠ WAARSCHUWING
Zorg ervoor dat de ski-/wakeboardpaal volledig wordt uitgetrokken en vergrendeld voor gebruik. Trek de skipaal volledig in en vergrendel hem wanneer hij niet wordt gebruikt. Wees voorzichtig als u een skiër/wakeboarder trekt. Als die het touw loslaat, kan het terugschieten naar de waterscooter. Maak nooit een scherpe bocht wanneer u een skiër, wakeboarder of een speeltuig trekt.

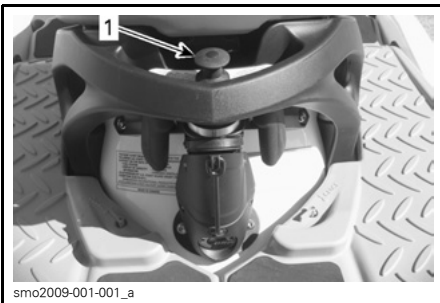

smo2009-001-001_a
1. Knop

Neem altijd een tweede persoon mee als waarnemer.

OPMERKING: De waarnemer kan zich vasthouden aan de handgrepen terwijl hij observeert.

MERK OP Gebruik de ski-/wakeboardpaal nooit om andere vaartuigen te slepen. Respecteer de maximaal toegelaten belasting van de ski-/wakeboardpaal. Overlading kan de wendbaarheid, stabiliteit en vaarprestaties nadelig beïnvloeden.

Wakeboardrek

WAKE modellen

Handig afneembaar rek om een wakeboard te vervoeren.

Installatie:

OPMERKING: Het wakeboardrek kan aan weerszijden van de waterscooter worden gemonteerd.

1. Plaats het rek op de bumper met zijn middellijn tussen de gordelsloten in de voetenruimte.
2. Plaats de 2 buitenste J-haken van het rek zo dat ze rond de glasvezel lip van de romp onder de bumper grijpen.

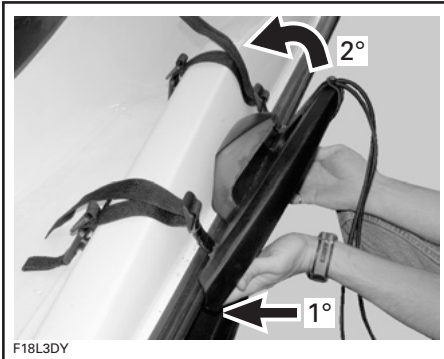

3. Steek de gordels in de gordelsloten die zich in de voetenruimte bevinden.



4. Span de riemen aan door ze strak omhoog te trekken.



5. Geef een stevige ruk aan het rek om te controleren of het goed is geïnstalleerd.

WAARSCHUWING

Als het rek niet stevig aan de waterscooter is bevestigd, kan het onverwacht loskomen en wegglijden, wat een risico inhoudt voor personen in de omgeving. Om dit te voorkomen:

- Zorg ervoor dat de riemen in goede staat zijn.
- Bevestig het rek op de juiste manier aan de waterscooter.
- Controleer af en toe of de riemen nog strak zitten.

6. Wanneer u een wakeboard aan het rek bevestigt, moet u het altijd met de vin(nen) naar buiten plaatsen en stevig vastmaken met snelbinders.

⚠ WAARSCHUWING

Plaats het wakeboard altijd **MET DE VIN(NEN) NAAR BUITEN** om letsel en snijwonden door de vin(nen) te voorkomen.



1. Vin naar buiten



7. Trek en duw na de installatie aan het wakeboard om te controleren of het stevig aan het rek is bevestigd.

⚠ WAARSCHUWING

Als het wakeboard niet stevig aan het rek is bevestigd, kan het onverwacht loskomen en wegvliegen, wat een risico inhoudt voor personen in de omgeving. Om dit te voorkomen:

- Inspecteer de snelbinders en vervang ze indien u beschadigingen vaststelt.
- Bevestig het wakeboard correct aan het rek.
- Controleer regelmatig of het board nog goed vastzit.

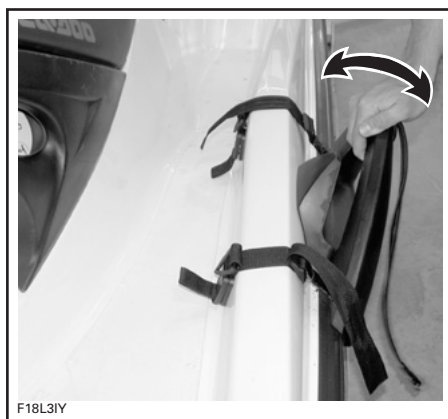

OPMERKING: Als het wakeboard van het rek wordt verwijderd moet u de snelbinders zo vastmaken dat ze niet vrij bewegen terwijl u vaart.



F18L3JY

MERK OP Het rek is ontworpen voor één wakeboard. Gebruik het niet om meer dan een wakeboard te dragen of om ski's of andere voorwerpen te transporteren. Gebruik de rek(ken) niet als aanmeerpunten of om op te stappen.

⚠ WAARSCHUWING

Vaar extra voorzichtig met een wakeboard en/of rek:

- Voer **NOOIT** agressieve manoeuvres uit zoals een spin-out.
- Spring **NOOIT** over de golven.
- Gebruik uw gezond verstand en matig uw snelheid.

Anders kan het wakeboard loskomen of kunnen er personen afvallen en zich verwonden aan het wakeboard of het rek.

⚠ WAARSCHUWING

Laat **NOOIT** een wakeboard op het rek zitten terwijl de waterscooter wordt getransporteerd. Anders kunnen de vinnen van het wakeboard omstanders verwonden of kan het wakeboard worden weggeslingerd op de weg. De snelbinders zijn opgespannen en kunnen terugspringen en tegen iemand zwiepen wanneer ze worden losgemaakt. Wees voorzichtig.

Voor de verwijdering gaat u omgekeerd te werk als bij de installatie.

Verzonken ladingklampen

Model GTX Limited

Bijkomende kikkers die tijdelijk kunnen worden gebruikt om aan te meren.



sno2008-001-042_a

1. Verzonken ladingklampen

MERK OP Gebruik de verzonken ladingklampen nooit om de waterscooter te slepen of op te heffen.

Ballaststelsel

WAKE modellen

Met ballasttanks kunt u het opstapplatform verzwaren om de wakemaat en -vorm nauwkeurig in te stellen.

Totale capaciteit ballaststelsel: 91 kg (200 lb).

⚠ WAARSCHUWING

Het toegevoegde gewicht van de ballasttanks kan de vaareigenschappen van de waterscooter beïnvloeden. Voer geen manoeuvres uit met hoge snelheid, wanneer er water in de ballasttanks zit. Voorts is het aan te raden de waterscooter niet sneller te laten varen dan 50 km/u (30 MPH).

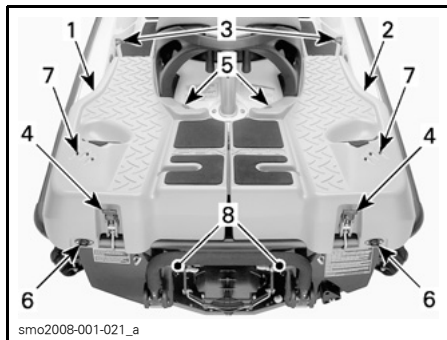

TYPISCH — BALLASTSYSTEEM

1. Tank bakboordzijde
2. Tank stuurboordzijde
3. Houders vooraan
4. Klemmen achteraan
5. Kleppen
6. Aftappluggen
7. Overloopgaten
8. Aansluitingen aandrijfsysteem

Bevestig de ballasttank achteraan met de ballasttankklem.

Plaats de klemhaak onder de bumper-rail en druk de hendel naar boven om hem te vergrendelen.

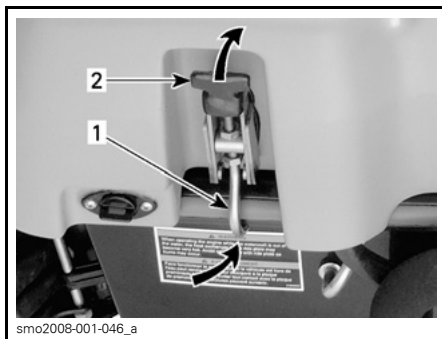

1. Klemhaak
2. Handvat

Installatie

⚠ WAARSCHUWING

Installeer **NOOIT** slechts één ballasttank. Het ongelijke extra gewicht van de ballast kan de vaareigenschappen van de waterscooter beïnvloeden.

⚠ WAARSCHUWING

Als de ballasttanks niet goed zijn bevestigd aan het opstapplatform, kunnen ze onverwacht loskomen, wat een risico op verwonding van omstanders inhoudt. Controleer regelmatig of de ballasttank nog goed vastzit.

Schuif de voorkant van de ballasttank onder de houder vooraan (halve bol).

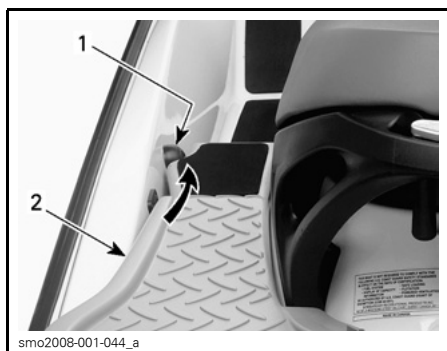

1. Houder vooraan (halve bol)
2. Ballasttank

Plaats de ballasttank correct op het opstapplatform achteraan.

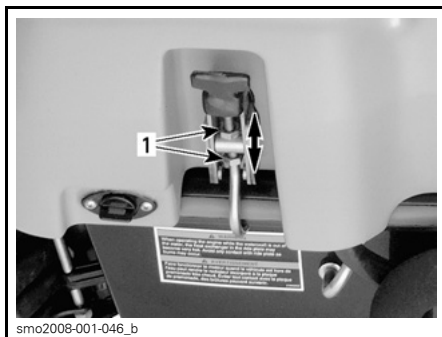

1. Borgmoeren

Sluit de vulslangen van de ballasttank met snelkoppelingen aan op het aandrijfsysteem van de waterscooter.

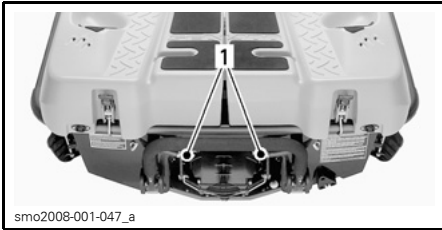

TYPISCH

1. Aansluitingen aandrijfsysteem

Installeer nu de andere ballasttank. Dan kunnen de ballasttanks worden gevuld.

Vullen

De ballasttanks worden gevuld door druk van de jetpomp. Om de ballasttanks te vullen moet de waterscooter vooruit varen.

⚠ WAARSCHUWING

Vul **NOOIT** maar één ballasttank. Het ongelijke toegevoegde gewicht van de ballast kan de vaareigenschappen van het vaartuig beïnvloeden.

Sluit de aftapplug van de ballasttank

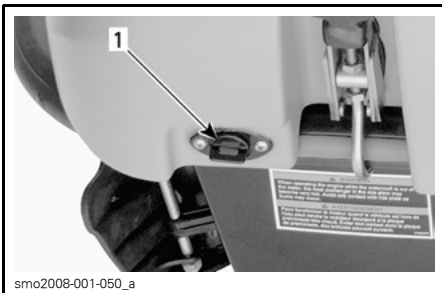

TYPISCH

1. Aftapplug

Zet de kleppen van beide ballasttanks in stand AAN.

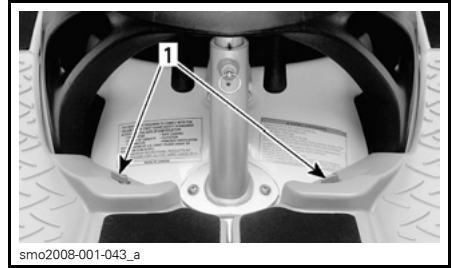

1. Locatie kleppen

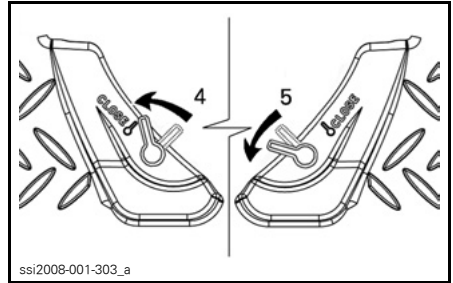

TYPISCH

1. Tank bakboordzijde
2. Tank stuurboordzijde

Schakel bij draaiende motor in vooruit en druk de gashendel in zodat de waterscooter versnelt. De ballasttanks beginnen zich te vullen.

Ga door met vullen tot er water uit de overloopgaten van de tanks stroomt.

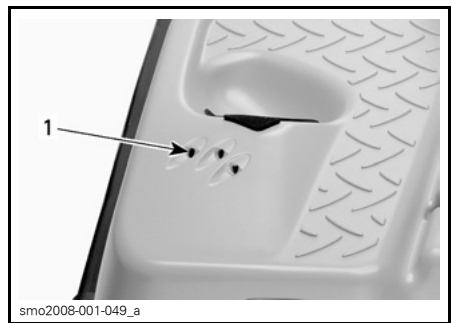

TYPISCH

1. Overloopgaten

Het ballaststelsel is nu klaar voor gebruik.

OPMERKING: Laat de ballasttankklep in stand AAN staan voor een maximale watercapaciteit van de tank tijdens het varen.

Ledigen

OPMERKING: Het verdient aanbeveling de ballasttanks te ledigen na ieder gebruik. Ledig de tanks volledig in de waterplas van herkomst en nergens anders.

De ballasttanks ledigen

- Schroef de aftappluggen los en laat het water weglopen.
- Spoel de tanks vanbinnen grondig na met leidingwater.
- Sluit na afloop de aftappluggen en tankklep.

OPMERKING: U hoeft de vulslang van de ballasttanks niet los te koppelen.

Verwijderen

De verwijdering verloopt in de omgekeerde volgorde als de installatie. Ledig de tanks alvorens ze te verwijderen.

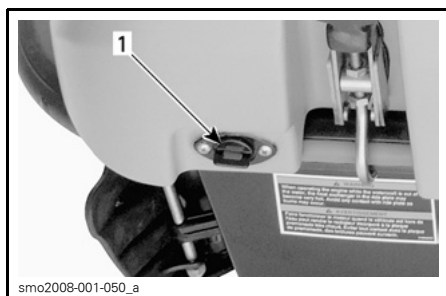

TYPISCH
1. Aftapplug

⚠ WAARSCHUWING

Transporteer **NOOIT** een waterscooter als in de ballasttanks nog water aanwezig is. Het gewicht van de ballasttanks verhoogt de belasting van de aanhangwagen, de as en de banden, wat tot vroegtijdige slijtage of defecten kan leiden. Bovendien zal de wegligging van uw voertuig minder stabiel zijn, doordat het zwaartepunt van de aanhangwagen hoger ligt. Ledig de ballasttanks altijd volledig voor het transport.

BEDIENINGSINSTRUCTIES

⚠ WAARSCHUWING

Voer de **CONTROLE VOOR GEBRUIK** altijd uit voordat u de waterscooter gebruikt. Maak u grondig vertrouwd met alle bedieningselementen en hun werking. Vraag altijd raad aan een erkende Sea-Doo dealer als u een bedieningselement of instructie niet helemaal begrijpt.

Werkingsprincipe

Aandrijving

De motor is rechtstreeks gekoppeld aan een aandrijfswiel dat op haar beurt een impeller doet draaien. Deze impeller is nauwkeurig afgeregeld in een behuizing waarin het water van onder de waterscooter wordt aangezogen. Het water stroomt door de impeller naar een venturibus. De venturibus versnelt het water en genereert stuwkracht die de waterscooter voortbeweegt. Wanneer de gashendel wordt ingedrukt stijgt het motortoerental en dus ook de snelheid van de waterscooter.



TYPISCH

⚠ WAARSCHUWING

Voordat de motor wordt gestart moeten de bestuurder en passagier(s) op de waterscooter gaan zitten. Ze moeten veiligheidskleding dragen, inclusief een goedgekeurd reddingsvest en een wetsuittandstuk.

⚠ WAARSCHUWING

Blijf uit de buurt van het inlaatrooster terwijl de motor draait. Lang haar, loshangende kledij of riemen van een reddingsvest kunnen in bewegende delen verstrikt raken, wat tot ernstig letsel of verdrinking kan leiden.

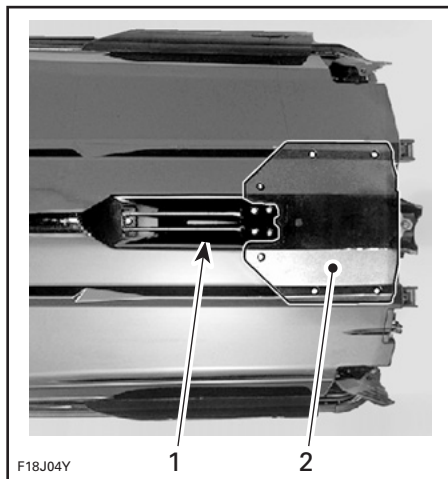

TYPISCH

1. Waterinlaat
2. Rijplaat

Om vooruit te varen moet de schakelhendel in vooruit worden gezet.

Vrijloop en achteruit

⚠ WAARSCHUWING

Gebruik nooit onderdelen van de jetpomp als steunpunt om op te stappen. De schakelhendel mag enkel worden gebruikt wanneer de motor stationair draait en de waterscooter volledig stilligt. Schakel de motor nooit in achteruit op een hoog toerental. Schakel niet in achteruit om de waterscooter te stoppen. Vaar enkel achteruit met lage snelheid en zo kort mogelijk. Kijk altijd of er geen voorwerpen of personen achter de waterscooter aanwezig zijn, zoals kinderen die in ondiep water spelen.

Om de vrijloopstand te vinden schakelt u in achteruit en duwt de hendel dan terug tot de waterscooter niet meer achteruit vaart.

De achteruitvaarklep zal in de middenstand staan, waardoor de stuwkracht voor de helft naar de voorzijde van de waterscooter wordt gericht, zodat de waterscooter zo weinig mogelijk beweegt.

⚠ WAARSCHUWING

Als de waterscooter in vrijloop staat, blijven de aandrijfvas en impeller draaien.

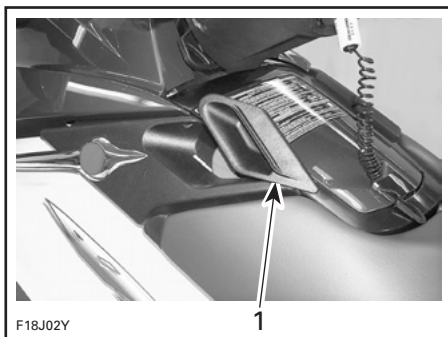

TYPISCH

1. Schakelhendel in vrijloop

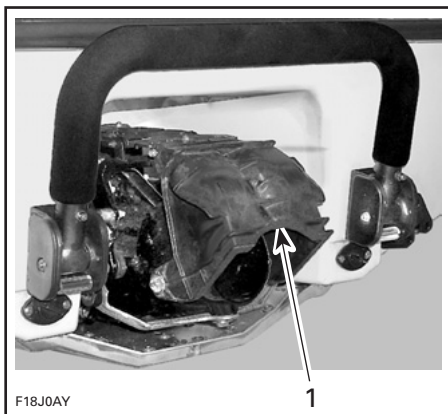

TYPISCH

1. Achteruitvaarklep in middenstand

Om achteruit te varen trekt u de schakelhendel helemaal uit. De achteruitvaarklep klappt naar beneden en richt de volledige stuwkracht naar de voorkant van de waterscooter.

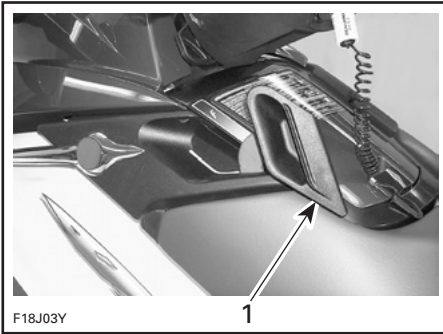

TYPISCH

1. Schakelhendel in achteruit

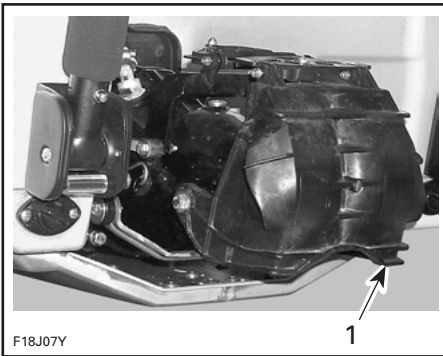

TYPISCH

1. Achteruitvaarklep naar beneden

OPMERKING: Om zo efficiënt en nauwkeurig mogelijk achteruit te varen, verhoogt u het motortoerental tot net boven stationair. Een te hoog toerental veroorzaakt waterturbulentie en heeft een negatieve invloed op het achteruit varen.

Bij het achteruit varen moet u het stuur in dezelfde richting draaien als die waarin u de achterkant van de waterscooter wilt bewegen.

Om de achterkant van de waterscooter bijvoorbeeld naar links te sturen, draait u het stuur naar links.

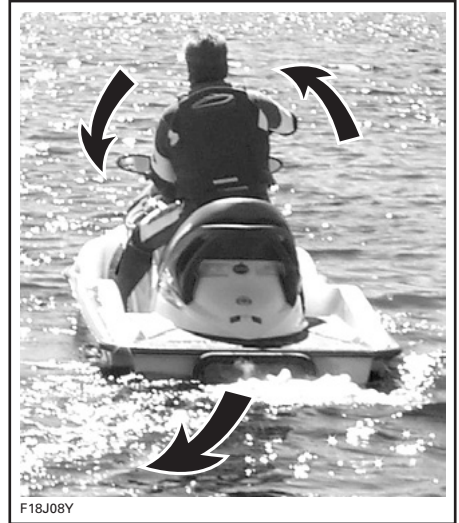

TYPISCH

⚠ WAARSCHUWING

De schakelhendel mag enkel worden gebruikt wanneer de motor stationair draait en de waterscooter volledig stilligt. Schakel niet in achteruit om de waterscooter te stoppen.

Variabel trimsysteem

Alle RXP, RXT-X en WAKE modellen

Het variabele trimsysteem (VTS) wijzigt de hoek van de jetstraalbuis en biedt de bestuurder een snel en efficiënt systeem ter compensatie van lading, stuwkracht, vaarpositie en wateromstandigheden. Als het correct is afgesteld, kan het de besturing vergemakkelijken, het opspringen beperken en de waterscooter in zijn optimale vaarstand plaatsen voor maximale prestaties.

Een bestuurder die de waterscooter voor het eerst gebruikt, moet zich vertrouwd maken met het variabele trimsysteem (VTS) bij verschillende snelheden en wateromstandigheden. Bij het varen op kruissnelheid wordt doorgaans een gemiddelde trimstand

toegepast. Ervaring alleen kan u leren welke trimstand is aangewezen in elke situatie. Aangezien lagere snelheden zijn aanbevolen tijdens de invaarperiode van de waterscooter, vormt dit een uitstekende gelegenheid om vertrouwd te raken met de trimregeling en het effect ervan.

Als de straalbuis naar boven is gericht, duwt de waterstuwung de boeg van de waterscooter omhoog. Deze stand is optimaal voor hoge snelheden.

OPMERKING: De stand van het VTS wordt aangeduid met een balkdiagram in het informatiecentrum.

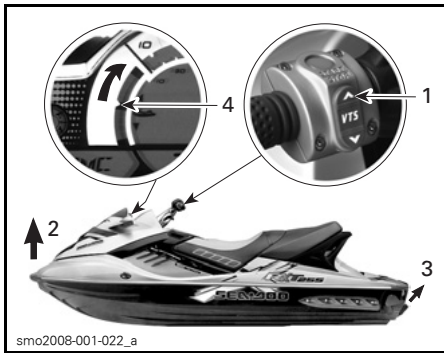

TYPISCH

1. Druk op de pijl omhoog van de VTS-knop
2. Boeg omhoog
3. Straalbuis omhoog
4. VTS-positie

Als de straalbuis naar beneden is gericht, wordt de boeg naar beneden geduwd en kan de waterscooter gemakkelijker draaien. Net als bij iedere andere waterscooter bepalen de snelheid en lichaamshouding en bewegingen van de bestuurder hoe scherp de waterscooter kan draaien. Om het opspringen te beperken of voorkomen wordt de straalbuis naar beneden gericht en de snelheid proportioneel aangepast.

OPMERKING: De stand van het VTS wordt aangeduid met een balkdiagram in het informatiecentrum.

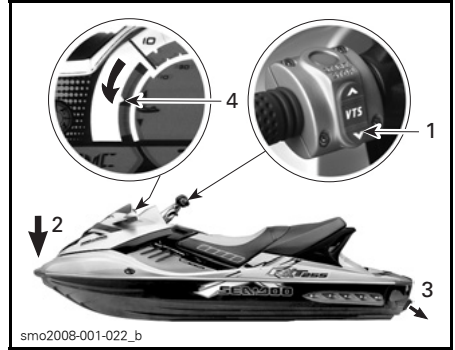

TYPISCH

1. Druk op de pijl omlaag van de VTS-knop
2. Boeg omlaag
3. Straalbuis omlaag
4. VTS-positie

Sturen



Door aan het stuur te draaien zwenkt de jetstraalbuis en verandert de waterscooter van richting. Als u het stuur naar rechts draait, zwenkt de waterscooter naar rechts en omgekeerd. U moet gas geven om de waterscooter te draaien.

⚠ WAARSCHUWING

Om de richting van de waterscooter te veranderen moet u gas geven en aan het stuur draaien. De stuurprestatie is afhankelijk van het aantal passagiers, de lading, de wateromstandigheden en omgevingsfactoren zoals de wind.

In tegenstelling tot bij een auto moet u bij een waterscooter gas geven om te kunnen draaien. Oefen het gas geven en wegsturen van een ingebeeld object op een veilige plaats. Dit is een goede techniek om aanvaringen te voorkomen.

⚠ WAARSCHUWING

Wanneer de gashendel wordt losgelaten en/of de motor wordt stilgelegd, neemt het stuurvermogen af.

De waterscooter gedraagt zich anders met een passagier en vergt dan een grotere stuurvaardigheid. De passagier moet zich altijd vasthouden aan de lus van de zitting of handgreep. Matig uw snelheid en vermijd scherpe bochten. Vermijd woelig water wanneer u een passagier vervoert.

MERK OP Een verbrandingsmotor heeft lucht nodig om te kunnen werken; daarom kan deze waterscooter niet volledig waterdicht zijn. Manoeuvres zoals in een 8 varen e.d., waarbij de bovenzijde van de waterscooter onder water komt, kunnen ernstige motorproblemen door wateropname veroorzaken. Raadpleeg de hoofdstukken *SPECIALE PROCEDURES* en *BEPERKTE GARANTIE* in deze handleiding.

O.P.A.S.-systeem (Off-Power Assisted Steering)

Het Off-Power Assisted Steering (O.P.A.S.) systeem past een ontwerp met dubbele zijvinnen toe om de besturing van de waterscooter te vergemakkelijken bij het vertragen, als de gashendel wordt losgelaten of de motor stilgelegd.

De zijvinnen aan de achterzijde van de romp zwenken mee met het stuur en helpen de waterscooter draaien. Oefen het draaien met dit systeem eerst voorzichtig in.

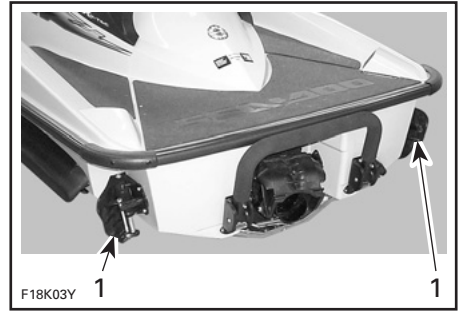

TYPISCH

1. De zijvinnen zwenken mee met de beweging van het stuur

Modellen met verstelbare zijvinnen (O.P.A.S.-systeem)

Wanneer de motor op ongeveer 75 % van zijn maximumtoerental draait, worden de zijvinnen automatisch omhoog geklapt omdat ze bij deze snelheden niet nodig zijn.

Tussen 30 % en 75 % van het maximumtoerental worden de zijvinnen geleidelijk van hun laagste naar hun hoogste stand versteld.

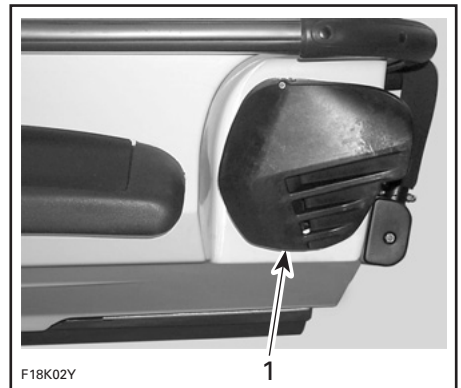

1. Zijvin in hoogste stand

Wanneer de gashendel wordt losgelaten en het motortoerental daalt, worden de zijvinnen automatisch neergelaten om de besturing te ondersteunen.

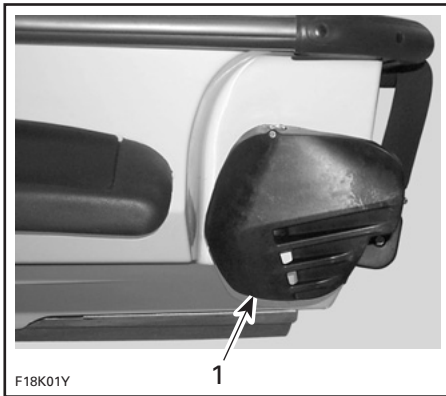

F18K01Y

1. Zijven in laagste stand

⚠ WAARSCHUWING

Controleer de werking van het stuur en de bijbehorende zijvinnen voor de start. Gebruik de zijvinnen nooit als steunpunt om op te stappen of de waterscooter op te heffen. Draai het stuur nooit als iemand zich dichtbij de achterkant van de waterscooter bevindt. Blijf uit de buurt van bewegende delen van het stuursysteem (straalbuis, zijvinnen, stangen enz.).

Opstappen op de waterscooter

Algemeen

Net als bij elke andere waterscooter moet u voorzichtig opstappen zonder dat de motor draait.

⚠ WAARSCHUWING

Schakel de motor UIT om op te stappen of wanneer u het opstapje gebruikt. Blijf met uw ledematen uit de buurt van de straalbuis en het inlaatrooster. Blijf in het midden van het opstapje staan. Er mag maar één persoon tegelijk op het opstapje staan. Gebruik het opstapje nooit om te trekken, slepen, duiken of springen, aan boord te gaan van een waterscooter die uit het water ligt of voor enig ander doel dan waarvoor het bestemd is.

Het opstappen gaat gemakkelijker met een opstapje.

⚠ WAARSCHUWING

Onervaren bestuurders moeten het opstappen dicht bij de kust inoefenen (alle vier beschreven methodes), voordat ze zich in diep water begeven.

⚠ WAARSCHUWING

Gebruik nooit onderdelen van de jetpomp of zijvinnen als steunpunt om op te stappen.

Opstappen van op de kade of in ondiep water

Wanneer u vanop de kade opstapt, plaatst u langzaam een voet op de treeplank van de waterscooter die het dichtst bij de kade ligt terwijl u het stuur vasthoudt, en verplaatst u tegelijk uw lichaamsgewicht naar de andere kant om de waterscooter in evenwicht te houden. Zwaai dan de andere voet over de zitting en plaats hem op de andere treeplank. Duw de waterscooter weg van de kade.

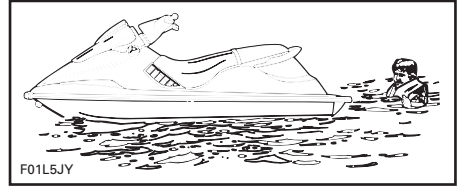

Grijp de handgreep en trek uzelf op tot u uw knie op het opstapplatform kunt plaatsen en grijp dan de lus van de zitting.

In ondiep water kunt u naar keuze langs achter of opzij opstappen.

Zorg dat er minstens 90 cm (3 ft) water onder het laagste punt aan de achterzijde van de romp is.

Houd er rekening mee dat de romp lager in het water zal liggen wanneer alle passagiers aan boord zijn. Respecteer altijd de voorgeschreven diepte om te vermijden dat er zand, kiezel en stenen in de jetpomp worden gezogen.

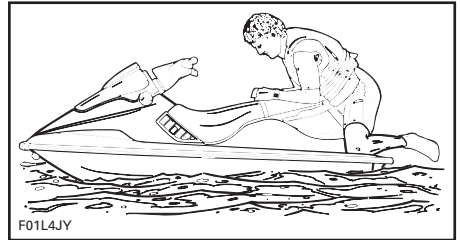

Plaats uw voet op de treeplank terwijl u uw evenwicht bewaart.

MERK OP Als u de motor start of in ondieper water vaart, kunnen de impeller of andere onderdelen van de jetpomp beschadigd worden.

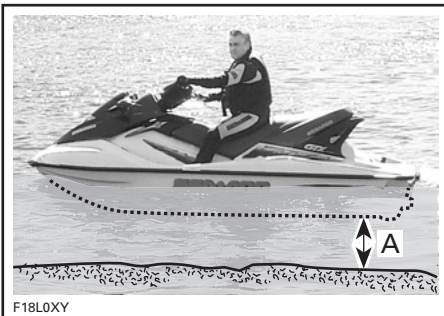

A. Er moet minstens 90 cm (3 ft) water onder het laagste punt van de romp zijn als alle passagiers aan boord zijn

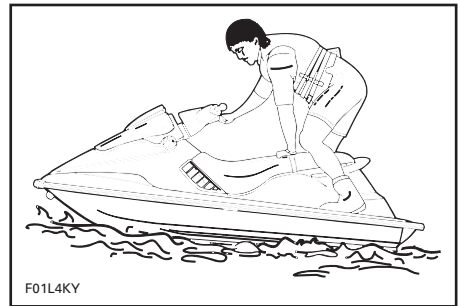

Ga op de zitting zitten.

Bestuurder met een passagier

Eerst klimt de bestuurder op de waterscooter op de hierboven beschreven wijze.

In woelig water kan de passagier in het water de waterscooter vasthouden om de bestuurder te helpen opstappen.

Opstappen in diep water

Bestuurder alleen

Zwem naar de achterkant van de waterscooter.

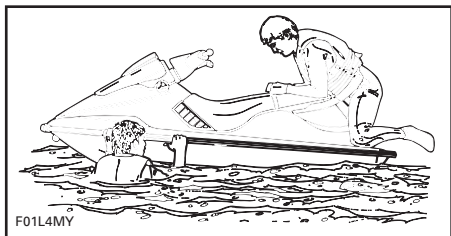

Vervolgens klimt de passagier aan boord, terwijl de bestuurder het evenwicht bewaart door zo dicht mogelijk bij de console te gaan zitten.

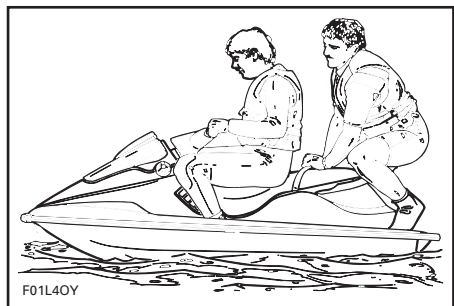
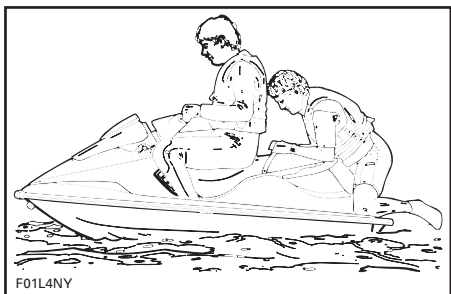

Starten

Vorbereiding

Voordat u de waterscooter van de aanhangwagen laadt, kunt u hem ongeveer 10 seconden starten om te controleren of hij goed werkt.

⚠ WAARSCHUWING

Sommige onderdelen in het motorcompartiment kunnen erg heet zijn. Rechtstreekse aanraking kan tot brandwonden leiden. Raak geen elektrische onderdelen of delen van de jetpomp aan terwijl de motor draait.

Bevestig het veiligheidskoord aan uw reddingsvest en steek de DESS-sleutel in het contact voordat u de motor start.

OPMERKING: Wanneer u iets anders hoort dan 2 korte pieptonen van het DESS-systeem, duidt dit op een bepaalde toestand die moet worden verholpen. De betekenis van het gecodeerde signaal vindt u in het hoofdstuk *OPLOSSEN VAN PROBLEMEN*.

⚠ WAARSCHUWING

Voordat de motor wordt gestart moeten de bestuurder en passagiers altijd correct plaatsnemen.

Zet de schakelhendel in vrijloop.

Grijp het stuur stevig met uw linkerhand en zet uw beide voeten op de treeplanken.

MERK OP Zorg dat er minstens 90 cm (3 ft) water onder het laagste punt aan de achterzijde van de romp is, als alle opvarenden aan boord zijn, alvorens de motor te starten. Anders kunnen de impeller of andere onderdelen van de jetpomp schade oplopen. Accelereer niet bruusk.

Om de motor te starten houdt u de motorstart/stopknop ingedrukt. Start de motor volgens de onderstaande procedure.

Als de motor na 10 seconden niet start, wacht dan enkele seconden en herhaal de procedure.

MERK OP Houd de start/stopknop nooit langer dan 30 seconden ingedrukt om oververhitting van de starter te voorkomen. Laat een rustperiode tussen twee startpogingen zodat de starter kan afkoelen. Let op dat u de accu niet ontladtd.

Laat de start/stopknop onmiddellijk los nadat de motor is gestart.

Koude en warme motor

Druk de gashendel niet in om een koude of warme motor te starten.

Rijden

Accelereer langzaam tot u in dieper water komt. Geef geen volgas tot de motor warm is.

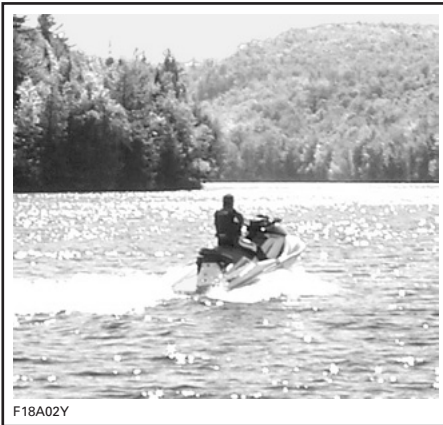

F18A02Y

MERK OP Vermijd varen in water met veel wier. Als dat niet te vermijden is, pas dan de snelheid van uw waterscooter aan.

Luchtinlaatopening

Hierlangs stroomt de lucht voor de motor en de ventilatie van het motorcompartiment naar binnen. Als de luchtinlaatopening onder water zit, stroomt er water in het ruim.

MERK OP Als de luchtinlaatopening onder water zit, bijvoorbeeld wanneer u constant in kleine cirkels vaart, stroomt er water in het ruim. Dit kan ernstige schade aanrichten aan motoronderdelen.

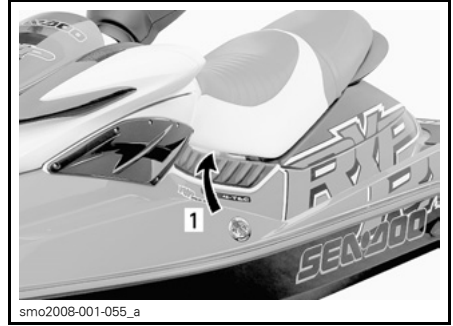

smo2008-001-055_a

TYPISCH

1. Luchtinlaatopening

Handgreep achteraan

Deze kan dienen als handgreep bij het opstappen en als handgreep voor de passagier of begeleider.

MERK OP Gebruik de handgreep nooit om iets te slepen of de waterscooter aan op te heffen.



smo2008-001-038_a

TYPISCH

1. Handgreep

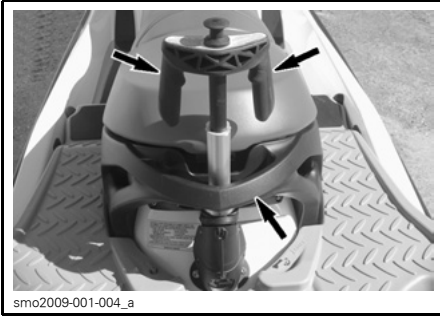

smo2009-001-004_a
HANDGREPEN - WAKE MODELLEN

Varen met wakeboardrek en ballasttanks

WAKE modellen

⚠ WAARSCHUWING

Vaar extra voorzichtig:

- Voer NOOIT agressieve manoeuvres uit zoals een spin-out.
- Spring NOOIT over de golven.
- Gebruik uw gezond verstand en matig uw snelheid.

Anders kunnen het wakeboard of de tanks loskomen of kunnen er personen afvallen en zich verwonden aan het wakeboard, het rek of de tanks.

Varen in wild water of bij slechte zichtbaarheid

Vermijd varen in deze omstandigheden. Is dit onvermijdelijk, wees dan extra voorzichtig en vaar met minimale snelheid.

Dwars op golven varen

Matig uw snelheid.

Blijf altijd alert om bij te sturen en het evenwicht te herstellen indien nodig.

Als u dwars door een hekgolf vaart, moet u altijd een veilige afstand houden tot de waterscooter voor u.

⚠ WAARSCHUWING

Vertraag voor u door hekgolven vaart. De bestuurder en passagier(s) moeten zich goed vasthouden. Spring niet over golven of hekgolven.

Stoppen/aanleggen

De waterscooter vertraagt door de waterweerstand. De afstand die nodig is om te stoppen hangt af van de grootte van de waterscooter, zijn gewicht, snelheid, toestand van het wateroppervlak, aanwezigheid en richting van wind en stroming.



F18A03Y

De bestuurder dient zich vertrouwd te maken met de stopafstand in verschillende omstandigheden.

Laat de gashendel los op voldoende afstand van de verwachte aanlegplaats.

Verlaag de snelheid tot stationair toerental.

Schakel naar vrijloop, achteruit of vooruit, zoals vereist.

⚠ WAARSCHUWING

Wanneer de gashendel wordt losgelaten en/of de motor wordt stilgelegd, neemt het stuurvermogen af.

Aanleggen op het strand

MERK OP Het is niet aan te raden met de waterscooter tot op het strand te varen.

Nader het strand langzaam en schakel de motor uit met de DESS-sleutel, voordat het water minder dan 90 cm (3 ft) diep wordt onder het laagste punt van de romp. Trek de waterscooter vervolgens op het strand.

MERK OP Wanneer u vaart in ondieper water kunnen de impeller of andere onderdelen van de jetpomp beschadigd worden.



MERK OP Wanneer de waterscooter op het strand blijft liggen moet u opletten dat de zijvinnen niet tegen de grond schuren of botsen door een schommelende beweging. Dat zou de onderdelen van het O.P.A.S.-systeem kunnen beschadigen.

De motor stilleggen

Om te kunnen sturen moet de motor blijven draaien tot de waterscooter stationair draait.

Om de motor te stoppen drukt u op de start/stopknop. Haal de DESS-sleutel uit het contact nadat u bent gestopt. Het is raadzaam eerst de gashendel los te laten.

Om de motor stil te leggen drukt u op de motorstart/stopknop. Verwijder de DESS-sleutel van de waterscooter.

⚠ WAARSCHUWING

Als de motor wordt stilgelegd, is de waterscooter moeilijker bestuurbaar. Laat de DESS-sleutel nooit in het contact zitten als de waterscooter niet in gebruik is om onopzettelijk starten van de motor, gebruik door onbevoegden of kinderen en diefstal te voorkomen.

Onderhoud na gebruik

⚠ WAARSCHUWING

Laat de motor afkoelen voordat u onderhoudstaken uitvoert.

Algemeen onderhoud

Haal de waterscooter elke dag uit het water om aanwas van zeeorganismen te voorkomen.

Als in het ruim water aanwezig is, schroef de aftappluggen dan los en kantel de waterscooter achterwaarts zodat het water kan weglopen.

Wis eventuele vloeistoffresten in het motorcompartiment weg (ruim, motor, accu enz.) met een schone, droge lap (dit is vooral belangrijk bij gebruik in zout water).

Extra onderhoud voor vuil water of zout water

Als de waterscooter wordt gebruikt in vuil water en vooral in zout water, dient extra zorg te worden besteed aan de bescherming van de waterscooter en onderdelen ervan.

Het verdient aanbeveling het gasklep-huis na iedere 10 bedrijfsuren te smeren volgens de aanwijzingen in het hoofdstuk *ONDERHOUD*.

Spoel het ruim van de waterscooter met zuiver zoet water.

Reinig het ruim nooit met een hogedrukreiniger. **GEBRUIK ALLEEN LAAG DRUK** (bijvoorbeeld een tuinslang).

Hoge druk kan elektrische of mechanische schade aanrichten.

MERK OP Als u de volgende onderhoudstaken niet uitvoert: spoelen van de waterscooter, spoelen van het uitlaatsysteem, spoelen van de intercooler (modellen met compressor) en corrosiebehandeling zal dit bij gebruik van de waterscooter in zout water leiden tot beschadiging van de waterscooter en onderdelen ervan. Bewaar de waterscooter nooit in direct zonlicht.

Spoelen uitlaatsysteem

OPMERKING: Inclusief intercooler bij modellen met compressor.

Algemeen

Het uitlaatsysteem en de intercooler (modellen met compressor) spoelen met zuiver zoet water is noodzakelijk om de corroderende effecten van zout of andere chemicaliën in het water te neutraliseren. Het helpt ook om zand, zout, schelpen of andere vuildeeltjes te verwijderen uit koelmantels en/of slangen.

Voer een spoeling uit als u de waterscooter niet meer wilt gebruiken dezelfde dag of wanneer u de waterscooter voor langere tijd wilt opbergen.

⚠ WAARSCHUWING
Voer dit uit in een goed geventileerde ruimte.

Ga als volgt te werk:

Reinig de jetpomp door water in zijn inlaat en uitlaat te spuiten en breng daarna een laagje XP-S smeermiddel of een gelijkwaardig smeermiddel aan.

⚠ WAARSCHUWING

Als u de motor laat draaien terwijl de waterscooter uit het water is, kan de warmtewisselaar in de rijplaat erg heet worden. Vermijd elke aanraking van de rijplaat om brandwonden te voorkomen.

Sluit een tuinslang aan op de koppeling die zich aan de achterzijde van de waterscooter op de jetpomp-support bevindt. Open de waterkraan nog niet.

OPMERKING: U kunt een optionele snelkoppeladapter gebruiken (Stuknr. 295 500 473). U hebt geen slangklem nodig om de motor te spoelen.

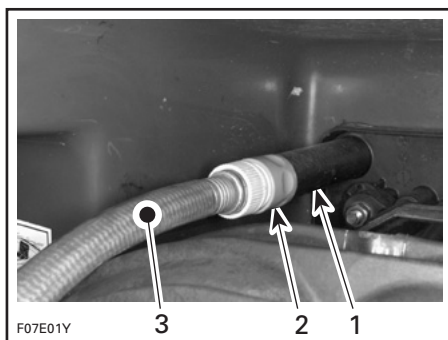

TYPISCH

1. Slangadapter
2. Snelkoppeladapter (optie, niet verplicht)
3. Tuinslang

Spoelen

Om te spoelen start u de motor en opent onmiddellijk de waterkraan.

⚠ WAARSCHUWING

Sommige onderdelen in het motorcompartiment kunnen erg heet zijn. Rechtstreekse aanraking kan tot brandwonden leiden. Raak geen elektrische onderdelen of delen van de jetpomp aan als de motor draait.

MERK OP Spoel nooit een hete motor. Start de motor altijd voordat u de waterkraan opent. Open de waterkraan onmiddellijk nadat u de motor hebt gestart om oververhitting te voorkomen.

Laat de motor ongeveer 20 seconden snel stationair draaien tussen 4.000 - 5.000 TPM.

MERK OP Laat de motor nooit draaien zonder watertoevoer naar het uitlaatsysteem als de waterscooter uit het water is.

Controleer of er water uit de jetpomp stroomt terwijl u spoelt. Raadpleeg anders een erkende Sea-Doo dealer voor service.

MERK OP Laat de motor nooit langer dan 5 minuten draaien. De pakking van de aandrijflijn wordt niet gekoeld wanneer de waterscooter uit het water is.

Draai de waterkraan dicht en stop de motor.

MERK OP Draai de waterkraan altijd dicht voordat u de motor stopt.

MERK OP Verwijder de snelkop-peladapter na het spoelen (indien gebruikt).

Anticorrosiebehandeling

Om corrosie te voorkomen moet u de metalen onderdelen in het motorcompartiment inspuiten met een anticorrosiemiddel (bestand tegen zout water), bijvoorbeeld XP-S smeermiddel of een gelijkwaardig smeermiddel.

Breng diëlektrisch vet (bestand tegen zout water) aan op de accupolen en kabelansluitingen.

MERK OP Laat nooit lappen of werktuigen in het motorcompartiment of het ruim achter.

Ballastsysteem

WAKE modellen

OPMERKING: U hoeft de vulslang van de ballasttanks niet los te koppelen.

Het verdient aanbeveling de ballasttanks te ledigen na ieder gebruik.

Ledig de tanks volledig in de waterplas van herkomst en nergens anders.

De ballasttanks ledigen

- Schroef de aftappluggen los en laat het water weglopen.
- Spoel de tanks vanbinnen grondig na met leidingwater.
- Sluit na afloop de aftappluggen en tankklep.

SPECIALE PROCEDURES

Reinigen van jetpomp-waterinlaat en impeller

⚠ WAARSCHUWING

Blijf uit de buurt van het inlaatrooster terwijl de motor draait. Lang haar, loshangende kledij of riemen van een reddingsvest kunnen in bewegende delen verstrikt raken, wat tot ernstig letsel of verdrinking kan leiden.

Wier, schelpen of afval kunnen in het inlaatrooster, de aandrijfjas en/of impeller verstrikt raken. Een verstopte waterinlaat kan onder meer leiden tot de volgende problemen:

- **Cavitatie:** Het motortoerental is hoog maar de waterscooter beweegt traag door de verminderde stuwkracht, de jetpomp kan beschadigd worden.
- **Oververhitting:** Aangezien de jetpomp de waterstroom voor de koeling van het uitlaatsysteem regelt, zal een verstopte inlaat leiden tot oververhitting van de motor en beschadiging van de interne motoronderdelen.

Een verstopping met wier kan als volgt worden verholpen.

Reiniging in het water

Schommel de waterscooter meermaals heen en weer terwijl u herhaaldelijk kort op de motorstart/stopknop drukt zonder de motor te starten. Meestal kan de verstopping zo worden verholpen. Start de motor en controleer of de waterscooter normaal werkt.

Als het systeem geblokkeerd blijft, haal de waterscooter dan uit het water en verwijder de verstopping manueel.

Als de bovenstaande methode niet werkt, kunt u het volgende proberen:

- Laat de motor draaien maar geef nog geen gas, zet de schakelhendel in achteruit en druk de gashendel meermaals snel na elkaar tot verschillende standen in.
- Herhaal dit indien nodig.

Reiniging op het strand

⚠ WAARSCHUWING

Verwijder de DESS-sleutel altijd uit het contact, om onopzettelijk starten van de motor te voorkomen, voordat u de omgeving van de jetpomp reinigt.

Leg een stuk karton of tapijt naast de waterscooter om krassen te voorkomen als u de waterscooter op zijn zijkant legt om hem te reinigen.

Kantel de waterscooter op een van zijn zijden voor de reiniging.

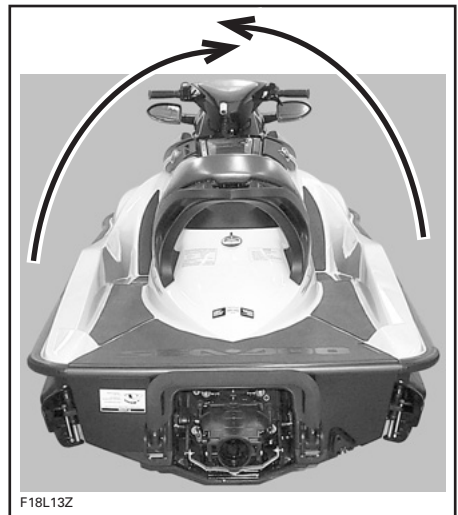

TYPISCH

Maak de waterinlaat schoon. Als het systeem nog verstopt is, doe dan een beroep op een erkende Sea-Doo dealer voor een servicebeurt.

MERK OP Inspecteer het waterinlaatrooster op beschadigingen. Laat het indien nodig repareren door een erkende Sea-Doo dealer.

Gekapseide waterscooter

De waterscooter is zo ontworpen dat hij niet makkelijk omslaat. Twee stabilisatievinnen aan de zijkant van de romp verhogen de stabiliteit van de waterscooter nog. Als het omslaat, blijft het gekapseisd.

WAARSCHUWING

Probeer de motor niet opnieuw te starten als de waterscooter is gekapseisd. De bestuurder en passagiers moeten altijd een goedgekeurd reddingsvest dragen.

Voordat u de waterscooter terug rechtop draait moet u ervoor zorgen dat de motor is uitgeschakeld en de DESS-sleutel NIET in het contact zit. Grijp het inlaatrooster, stap op de bumperrail en gebruik uw gewicht om de waterscooter in de gewenste richting te draaien.

De 4-TEC™ motor is uitgerust met een kantelbeveiligingssysteem (T.O.P.S™). Als de waterscooter omkantelt, wordt de motor automatisch uitgeschakeld. Daarna gaat er een klep dicht om te voorkomen dat er motorolie terugvloeit naar het inlaatsysteem.

Als de waterscooter terug in de normale vaarstand staat, kan de motor gewoon weer worden gestart.

MERK OP Als de waterscooter langer dan vijf minuten gekapseisd was, mag u de motor niet proberen te starten om te voorkomen dat hij beschadigd wordt door wateropname. Raadpleeg zo snel mogelijk een erkende Sea-Doo dealer.

MERK OP Als de motor niet aanslaat, probeer dan niet meer om hem te starten. Anders kan de motor beschadigd worden. Raadpleeg zo snel mogelijk een erkende Sea-Doo dealer.

Controleer zo snel mogelijk of er water in het ruim staat. Laat eventueel water weglopen zodra u terug aan land bent.

Waterscooter onder water

Om de schade aan de motor te beperken, moet u zo snel mogelijk de volgende procedure uitvoeren.

Laat het water uit het ruim weglopen.

Als hij in zout water heeft gelegen, spuit u het ruim en alle onderdelen met behulp van een tuinslang schoon met zoet water om het corroderende effect van het zout te stoppen.

MERK OP Probeer de motor nooit te starten. Water in het inlaatspruitstuk zou naar de motor vloeien en ernstige schade aan de motor kunnen veroorzaken.

Breng de waterscooter zo snel mogelijk naar een erkende Sea-Doo dealer voor een servicebeurt.

MERK OP Hoe langer u wacht om de motor te laten nakijken, hoe groter de schade aan de motor zal zijn.

Motor onder water

MERK OP Probeer de motor nooit te starten. Water in het inlaatspruitstuk zou naar de motor vloeien en ernstige schade aan de motor kunnen veroorzaken.

Breng de waterscooter zo snel mogelijk naar een erkende Sea-Doo dealer voor een servicebeurt.

MERK OP Hoe langer u wacht om de motor te laten nakijken, hoe groter de schade aan de motor zal zijn. Als u de motor niet behoorlijk laat nakijken kan de motor ernstige schade oplopen.

De waterscooter slepen in het water

Om een Sea-Doo waterscooter te slepen in het water dient u bijzondere veiligheidsmaatregelen te nemen.

De aanbevolen maximale sleepsnelheid bedraagt 24 km/u (15 MPH).

Wanneer u de waterscooter in het water sleept, dient u de watertoevoerslang van het uitlaatspruitstuk naar de knalpot af te klemmen met een grote slangklem (Stuknr. 529 032 500).

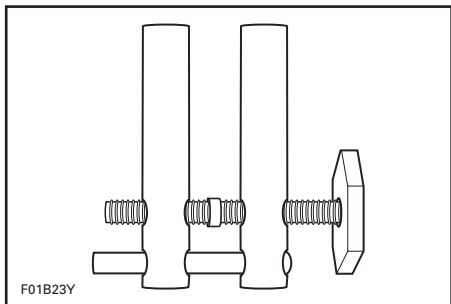

Zo voorkomt u dat het uitlaatsysteem volloopt, wat zou kunnen leiden tot water in de motor. Wanneer de motor niet draait valt de uitlaatdruk weg die het water normaal uit de uitlaat naar buiten voert.

MERK OP Als u dit niet doet kan de motor schade oplopen. Als u een stilgevallen waterscooter in het water moet slepen en geen slangklem bij de hand hebt, blijf dan ruim onder de maximale sleepsnelheid van 24 km/u (15 MPH).

OPMERKING: Een rode band aan de watertoevoerslang duidt aan welke slang u moet afklemmen.

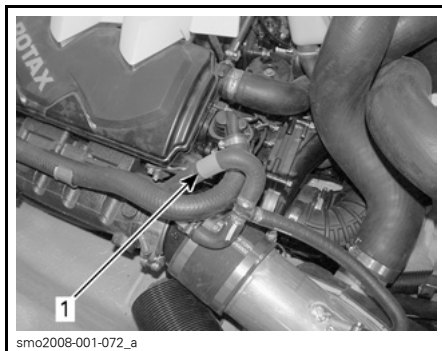

TYPISCH

1. Toevoerslang met rode tape

MERK OP Wanneer u klaar bent met het slepen van de waterscooter moet u de slangklem weer verwijderen voordat u hem gebruikt. Als u dat niet doet kan de motor schade oplopen.

ONDERHOUDS- INFORMATIE

ONDERHOUDSSCHEMA

Het onderhoud is zeer belangrijk om uw waterscooter in een veilig functionerende toestand te houden. De eigenaar is verantwoordelijkheid voor een behoorlijk onderhoud. Voer de periodieke controles uit en volg het onderhoudsprogramma.

WAARSCHUWING

Als de waterscooter niet behoorlijk volgens het onderhoudsprogramma en de onderhoudsprocedures wordt onderhouden kan dat rijden onveilig maken.

Het schema moet worden aangepast aan de gebruiksomstandigheden en de toepassing. Bij intensief gebruik van de waterscooter zullen de inspectie- en onderhoudstaken vaker nodig zijn.

Dit hoofdstuk bevat aanwijzingen voor de elementaire onderhoudsprocedures. Als u over de nodige mechanische deskundigheid en de vereiste hulpmiddelen beschikt, kunt u deze procedures uitvoeren. Neem contact op met uw erkende dealer voor Sea-Doo waterscooters.

Andere belangrijke punten in het onderhoudsprogramma zijn moeilijker en vergen speciaal gereedschap en worden dus best uitgevoerd door uw erkende dealer voor Sea-Doo waterscooters.

WAARSCHUWING

Schakel de motor uit en volg deze onderhoudsprocedures voor onderhoudswerkzaamheden. Als u de onderhoudsprocedures niet precies opvolgt, kunt u letsel oplopen door hete of bewegende onderdelen, elektriciteit, chemicaliën of andere gevaren.

WAARSCHUWING

Als u borginrichtingen moet verwijderen (bv. borgpennen, zelfborgende bevestigingen enz.) tijdens demontage/montagewerken, moet u deze altijd door nieuwe vervangen.

A: Afregelen C: Reinigen I: Inspecteren L: Smeren R: Vervangen O: Gebruiker D: Dealer	EERSTE 10 UUR						OPMERKING:
	25 UUR OF 3 MAANDEN						
	50 UUR OF 6 MAANDEN						
	100 UUR OF 1 JAAR						
	200 UUR OF 2 JAAR						
	Uit te voeren door						
ONDERDEEL/TAAK							
MOTOR							
Motorolie ⁽¹⁾ en filter	R			R		D	(1) Controleer het peil voor elke rit.
Rubber houders	I			I		D	
Anticorrosiebehandeling			L			O	
UITLAATSYSTEEM							
Uitlaatsysteem ⁽⁴⁾	I			I, C ⁽⁵⁾		D/O	(3) Zie OPMERKING 1 onderaan de onderhoudskaart. (4) Inclusief intercooler bij modellen met compressor. (5) Dagelijks spoelen bij gebruik in zout of vuil water.
Compressorkoppeling	R ⁽³⁾					D	
KOELSYSTEEM							
Slang en bevestigingsonderdelen	I					D	—
Koelvloeistof	I				R	D	
BRANDSTOFSYSTEEM							
Gaskabel	I			I ⁽⁶⁾		D	(6) Te vervangen voor het opbergen of na 100 uur gebruik, afhankelijk van wat zich het eerst voordoet. (8) Zie OPMERKING 2 onderaan de onderhoudskaart.
Toestand van vuldop, vulmond, brandstoftank, riemen brandstoftank, brandstofleidingen en aansluitingen	I			I		D	
Lektest brandstofsysteem	I			I		D	
Gasklep huis	I			L ⁽⁸⁾		D/O	
Riemen brandstoftank	I			I		D	
LUCHTINLAATSYSTEEM							
Luchtinlaatdemper	I			I		D	—

A: Afregelen C: Reinigen I: Inspecteren L: Smeren R: Vervangen O: Gebruiker D: Dealer	EERSTE 10 UUR							OPMERKING:
	25 UUR OF 3 MAANDEN							
	50 UUR OF 6 MAANDEN							
	100 UUR OF 1 JAAR							
	200 UUR OF 2 JAAR							
ONDERDEEL/TAAK	Uit te voeren door							
MOTORBEHEERSSYSTEEM (EMS)								
EMS-sensoren	I			I		D	—	
EMS foutcode	I			I		D		
ELEKTRISCH SYSTEEM								
Bougie	I			I	R	D	(9) Controleer het peil en vul waar nodig elektrolyt bij.	
Elektrische aansluitingen en bevestiging (ontstekingsysteem, startsysteem, brandstofinjectoren enz.)	I			I		D		
DESS-sleutel/contact	I			I		D		
Bewakingspieptoon	I			I		D		
Accu en bevestigingsonderdelen (9)	I			I		D		
STUURSYSTEEM								
Stuurkabel en aansluitingen	I			I		D	—	
Bussen stuurstraalbuis	I			I		D		
Off-power assisted sturing (O.P.A.S.)	I			I		D		
AANDRIJFSYSTEEM								
Koolring en rubberen manchet (aandrijf-as)	I			I		D	(2) Maandelijks inspecteren (vaker bij gebruik in zout water) en vervangen indien nodig. (6) Te vervangen voor het opbergen of na 100 uur gebruik, afhankelijk van wat zich het eerst voordoet.	
Manchet impeller	I			I		D		
Pakking impeller-as, manchet en O-ring				I ⁽⁶⁾		D		
Aandrijf-as/impellerbeschermers				I, L		D		
Opofferingsanode (indien geïnstalleerd)	(2)					D		
Achteruitvaarsysteem/kabel en verbindingen	I			I		D		
VTS (Variabel trimsysteem), (indien geïnstalleerd)	I			I		D		
Speling van impeller en impellerslijtring	I			I		D		

A: Afregelen C: Reinigen I: Inspecteren L: Smeren R: Vervangen O: Gebruiker D: Dealer	EERSTE 10 UUR						OPMERKING:
	25 UUR OF 3 MAANDEN						
	50 UUR OF 6 MAANDEN						
	100 UUR OF 1 JAAR						
	200 UUR OF 2 JAAR						
ONDERDEEL/TAAK	Uit te voeren door						
ROMP EN CARROSSERIE							
Romp	I			I		0	
Ski-/wakeboardpaal en bevestigingsonderdelen	I					0	
Rijplaat en waterinlaatrooster	I			I		0	

OPMERKING 1: De compressorkoppeling dient te worden vervangen als de melding "MAINTENANCE SUPERCHARGER" in het informatiecentrum verschijnt, om de 100 bedrijfsuren of vaker, afhankelijk van de vaarstijl (snelheid, motortoerental, toestand van het water). Dat wordt bepaald door het motorbeheersysteem. Laat de compressorkoppeling binnen de 5 uur na het verschijnen van de melding vervangen door een erkende Sea-Doo dealer.

OPMERKING 2: Bij gebruik in zout water wordt aanbevolen het gasklephuis om de 10 uur gebruik te smeren. Als u de smering niet uitvoert kan het gasklephuis schade oplopen.

10-UURS INSPECTIE

We raden u aan de waterscooter na de eerste 10 uur varen te laten nakijken door een erkende dealer voor Sea-Doo waterscooters. Het eerste onderhoud is erg belangrijk en mag niet worden verwaarloosd.

OPMERKING: De 10-uurs inspectie gebeurt op kosten van de eigenaar van de waterscooter.

We raden u aan deze inspectiekaart te laten ondertekenen door een erkende dealer voor Sea-Doo waterscooters.

Datum van 10-uurs inspectie

Handtekening erkende dealer

Naam dealer

ONDERHOUDSPROCEDURES

Motorolie

Aanbevolen motorolie

Gebruik XP-S OLIE VAN ZOMERKWALITEIT (STUKNR. 293 600 121).

130 en 155 motoren

Als geen XP-S motorolie beschikbaar is, gebruik dan een 5W40 motorolie die voldoet aan de vereisten van de API-classificatie SM, SL of SJ. Controleer altijd of het API-label op de oliebus minstens één van deze normen bevat.

215 en 255 motoren

Als geen XP-S motorolie beschikbaar is, gebruik dan een 5W40 motorolie die compatibel is met natte koppelingen.

OPMERKING: De XP-S motorolie werd uitvoerig getest en is vrij van additieven die de werking van de compressorkoppeling in het gedrang kunnen brengen.

MERK OP Gebruik geen motorolie die voldoet aan de vereisten van de API-classificatie SM of SL. Gebruik van een smeermiddel dat niet compatibel is met natte koppelingen zal de correcte werking van de compressorkoppeling in het gedrang brengen. Voeg geen additieven aan de aanbevolen olie toe.

Motoroliepeil

MERK OP Controleer het peil regelmatig en vul bij indien nodig. Nooit teveel bijvullen. Een te hoog oliepeil kan ernstige schade aan de motor aanrichten.

WAARSCHUWING

Sommige onderdelen in het motorcompartiment kunnen erg heet zijn. Rechtstreekse aanraking kan tot brandwonden leiden.

Het oliepeil kan worden gecontroleerd met de waterscooter in of uit het water.

Met de waterscooter uit het water

1. De waterscooter moet horizontaal staan. Zet de dissel omhoog en blokkeer hem zodra de bumperrail horizontaal staat.
2. Koppel een tuinslang aan de spoelkoppeling aan. Volg de werkwijze in *SPOELEN* in het hoofdstuk *ONDERHOUD NA GEBRUIK*.

MERK OP Laat de motor nooit draaien zonder het uitlaatsysteem van water te voorzien. Gebrek aan koeling kan het uitlaatsysteem zwaar beschadigen.

MERK OP Laat de motor nooit langer dan 5 minuten draaien. De pakking van de aandrijflijn wordt niet gekoeld wanneer de waterscooter uit het water is.

3. Laat de motor reeds in de normale gebruikstoestand 30 seconden stationair draaien en leg de motor dan stil.
4. Wacht minstens 30 seconden, trek de peilstok eruit en veeg hem proper.

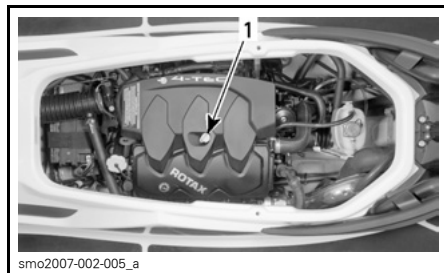

MODELLEN MET MOTORKAP
1. Oliepeilstok

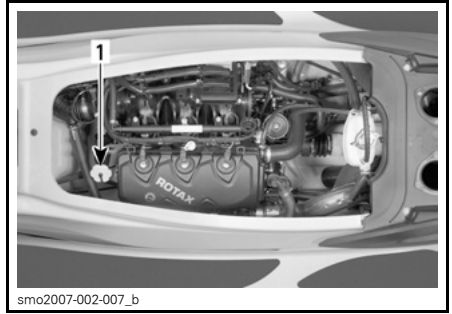
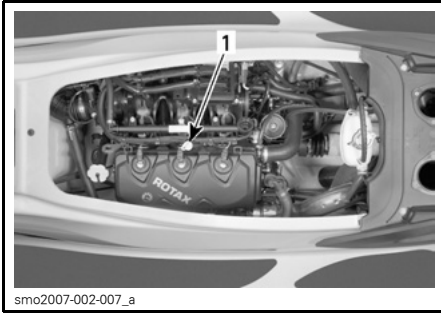

MODELLEN ZONDER MOTORKAP

1. *Oliepeilstok*

5. Plaats de peilstok terug en druk hem helemaal naar binnen.
6. Verwijder de peilstok opnieuw en lees het oliepeil af. Dit moet tussen de merktekens liggen.

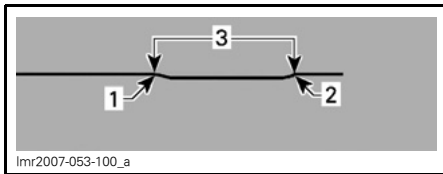

1. *Max. (Full)*
2. *Toevoegen*
3. *Bedrijfsbereik*

7. Vul olie toe tot het peil tussen de merktekens ligt.

Om olie toe te voegen:

- Schroef de oliedop los.
- Plaats een trechter in de opening.
- Vul de olietank bij tot het juiste niveau.

OPMERKING: Nooit teveel bijvullen.

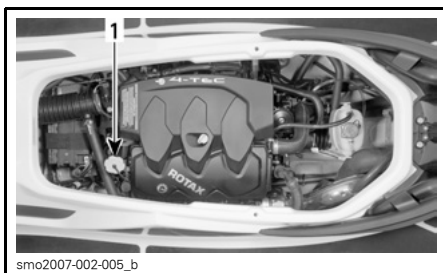

MODELLEN MET MOTORKAP

1. *Olievuldop*

MODELLEN ZONDER MOTORKAP

1. *Olievuldop*

OPMERKING: Telkens u olie aan de motor toevoegt moet u de volledige, eerder beschreven procedure uitvoeren (motor herstarten, 30 seconden stationair, 30 seconden wachten en het oliepeil opnieuw controleren). Anders krijgt u een foutieve meting van het oliepeil.

8. Breng de olievuldop en de peilstok opnieuw correct aan.

Motoroliewissel en vervanging oliefilter

De oliewissel en vervanging van de filter moeten door een erkende Sea-Doo dealer gebeuren.

Motorkoelvloeistof

Aanbevolen motorkoelvloeistof

Gebruik altijd ethyleenglycol-antivries met anticorrosiemiddel, speciaal bestemd voor aluminium interne verbrandingsmotoren.

OPMERKING: Indien beschikbaar kunt u het best biologisch afbreekbaar antivriesmiddel gebruiken, dat geschikt is voor aluminium interne verbrandingsmotoren. Zo draagt u bij tot de bescherming van het milieu.

Het koelsysteem moet worden gevuld met water en een antivriesmiddel (50 % gedemineraliseerd water, 50 % antivries).

BRP verkoopt voorgemengde koelvloeistof met vorstbescherming tot -37°C (-35°F) (Stuknr. 293 600 038).

Om kwaliteitsverlies van het antivriesmiddel te voorkomen moet u altijd hetzelfde merk gebruiken. Meng nooit verschillende merken, tenzij u het koelsysteem volledig spoelt en hervult. Raadpleeg een erkende Sea-Doo dealer.

Motorkoelvloeistofpeil

⚠ WAARSCHUWING
 Controleer het koelmiddelpeil wanneer de motor koud is. Voeg nooit koelmiddel toe aan het koelsysteem terwijl de motor heet is.

⚠ WAARSCHUWING
 Sommige onderdelen in het motorcompartiment kunnen erg heet zijn. Rechtstreekse aanraking kan tot brandwonden leiden.

Verwijder de zitjes om de expansietank van het koelsysteem te bereiken.

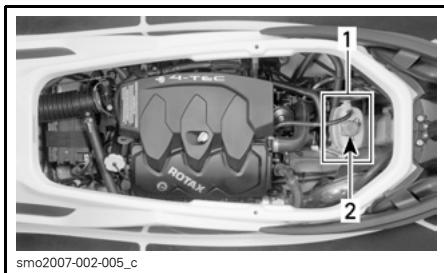

TYPISCH
 1. Expansietank
 2. Dop

Met de waterscooter op een vlak oppervlak moet het vloeistofpeil tussen de MIN. en MAX. merktekens van het koelmiddelreservoir staan bij een koude motor.

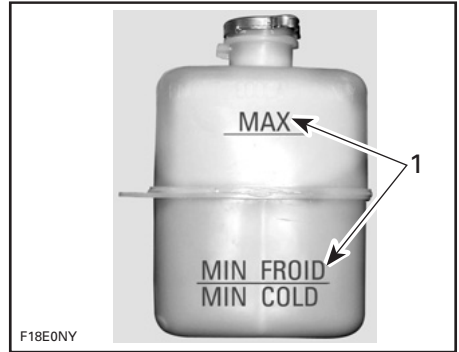

1. Peil tussen twee merktekens bij koude motor

OPMERKING: De waterscooter ligt horizontaal wanneer hij zich in het water bevindt. Op een aanhangwagen moet u de dissel omhoog zetten en blokkeren wanneer de bumperrail horizontaal is.

Voeg koelmiddel/gedemineraliseerd water toe tot het peil tussen de merktekens ligt. Gebruik een trechter om niet te morsen. Nooit teveel bijvullen.

OPMERKING: Gebruik een mengsel van 50 % antivries en 50 % gedemineraliseerd water. U kunt een voorgemengde antivries/water-oplossing (Stuknr. 293 600 038) kopen bij uw erkende Sea-Doo dealer.

OPMERKING: Wanneer u een mengsel van 40 % antivries met 60 % gedemineraliseerd water gebruikt, neemt het koelrendement toe bij gebruik van de waterscooter in bijzonder warm weer en/of warm water.

Sluit de vuldop weer stevig en breng het zittingverlengstuk terug aan.

OPMERKING: Als u vaak koelvloeistof aan uw koelsysteem moet toevoegen, wijst dit op lekkage of motorproblemen. Raadpleeg een erkende Sea-Doo dealer.

Vervanging motorkoelvloeistof

De koelvloeistofwissel moet door een erkende Sea-Doo dealer gebeuren.

Gasklephuis

Smering gasklephuis

Smeer het gasklephuis met XP-S smeermiddel of een gelijkwaardig smeermiddel.

Doe dit via de voorziene smerefitting in het motorcompartiment.

Spuit terwijl de motor niet draait minstens 3 tot 5 seconden lang voor een goede smering.

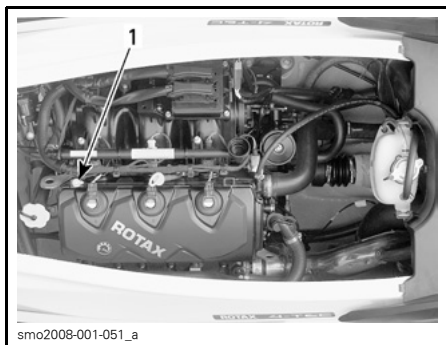

smo2008-001-051_a

TYPISCH — GTI MODELLEN

1. Koppeling

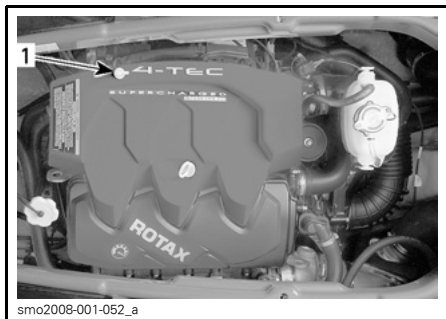

smo2008-001-052_a

TYPISCH — ALLE MODELLEN BEHALVE GTI

1. Koppeling

Gaskabel

Inspectie gaskabel

Druk de gashendel of de vingergas in en laat deze los. Hij moet vlot bewegen en zonder aarzeling terugkeren naar zijn beginstand. Er moet een

beetje speling zijn wanneer deze wordt losgelaten. Raadpleeg een erkende Sea-Doo dealer indien nodig.

MERK OP Probeer nooit het stationair toerental af te regelen via de beveiligde schroef van het gasklephuis. Anders brengt u de stabiliteit van het stationair toerental in het gedrang. Bovendien zouden noch de dealer noch de fabrikant in staat zijn om het stationair toerental opnieuw te corrigeren. Het gasklephuis zou moeten worden vervangen op kosten van de klant. Houd er ook rekening mee dat dit het motoremissieniveau zou kunnen wijzigen, waardoor de motor misschien niet meer zou voldoen aan de normen van EPA/CARB.

⚠ WAARSCHUWING

Verander niets aan de afregeling of het verloop van de gaskabel.

⚠ WAARSCHUWING

Als de gashendel of de vingergas niet automatisch terugkeert, mag u de waterscooter niet gebruiken en moet u contact opnemen met een erkende Sea-Doo dealer.

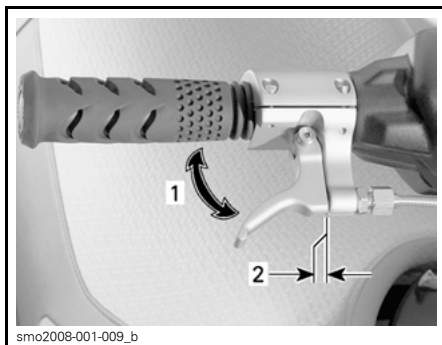

smo2008-001-009_b

X PACKAGE

1. Moet vlot bewegen
2. Hier moet een kleine speling aanwezig zijn

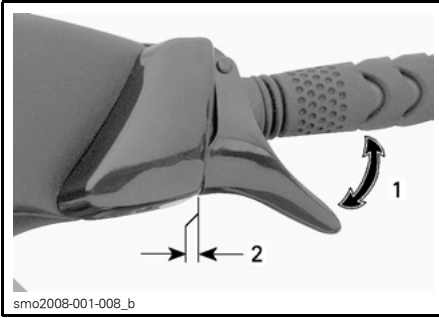

OVERIGE

1. Moet vlot bewegen
2. Hier moet een kleine speling aanwezig zijn

Smearing gaskabel

Smeer de gaskabel met XP-S smeermiddel of een gelijkwaardig smeermiddel.

Zekeringen

Verwijdering/Inspectie zekeringen

Controleer de zekeringen in geval van een elektrische storing. Vervang een defecte zekering altijd door een zekering met dezelfde capaciteit.

Met de zekeringverwijderaar/aanbrenger die in de zekeringdoos zit, kunt u de zekering gemakkelijk verwijderen.

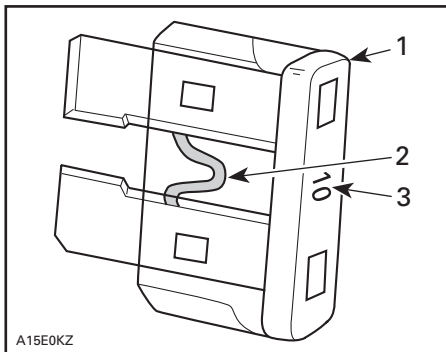

1. Zekering
2. Nakijken op gesmolten delen
3. Amperage

⚠ WAARSCHUWING

Gebruik geen zekering met een hogere capaciteit, om ernstige schade te vermijden. Wanneer een zekering is doorgebrand moet de oorzaak van de storing worden opgezocht en gecorrigeerd alvorens te herstarten. Raadpleeg een erkende Sea-Doo dealer voor een servicebeurt.

Locatie/omschrijving van de zekeringen

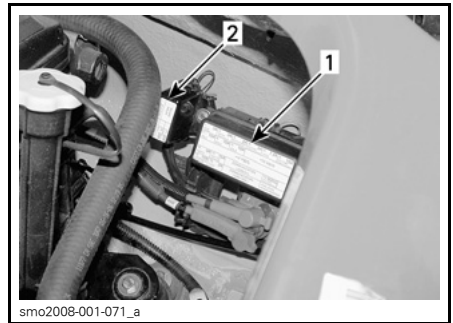

TYPISCH

1. Zekeringdoos
2. Hoofdrelais zekeringdoos

Om het deksel van de zekeringdoos te verwijderen drukt u de borglipjes samen, houdt ze vast en trekt het deksel van de zekeringdoos open.

ZEKERING	BESCHRIJVING	LOCATIE
3 A	Informatiecentrum-meter	Zekeringdoos (motorcompartiment)
3 A	Pieptoon	
3 A	Dieptemeter (indien geïnstalleerd)	
3 A	Brandstofpeil	
7,5 A	VTS (indien geïnstalleerd)	
10 A	Brandstofpomp	
10 A	Cilinder 1, (ontstekingsspoel en injectie)	
10 A	Cilinder 2, (ontstekingsspoel en injectie)	
10 A	Cilinder 3, (ontstekingsspoel en injectie)	
3 A	T.O.P.S. sensor	
15 A	Diagnoseaansluiting	
500 Ω	Brandstofpeil	
10 A	Elektrische starter	
3 A	CAPS	
30 A	Hoofdzekering	
30 A		

Rijplaat en waterinlaatrooster

Inspectie van rijplaat en waterinlaatrooster

Inspecteer de rijplaat en het waterinlaatrooster van de jetpomp op beschadigingen. Laat beschadigde onderdelen repareren.

⚠ WAARSCHUWING

De DESS-sleutel moet altijd uit het contact worden genomen voor de inspectie van het inlaatrooster.

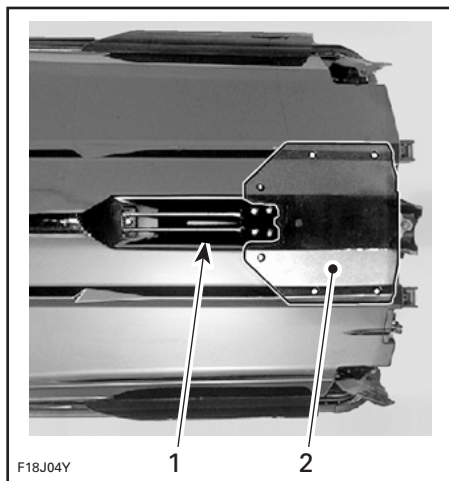

TYPISCH — TE INSPECTEREN PLAATSEN
 1. Waterinlaat
 2. Rijplaat

Ski-/wakeboardpaal (indien geïnstalleerd)

Inspectie ski-/wakeboardpaal

Controleer de werking van de ski-/wakeboardpaal. Ga na of hij gemakkelijk in- en uitschuift. Controleer of het vergrendelingsmechanisme werkt. Controleer de bevestigingsonderdelen. Gebruik de ski-/wakeboardpaal niet wanneer u beschadigingen vaststelt, maar laat deze repareren door een erkende Sea-Doo dealer.

Ski-/wakeboardpaal

Smeer de ski-/wakeboardpaal over zijn gehele lengte. Schuif hem meermaals in en uit om het smeermiddel te verdeelen.

Carrosserie en romp

Carrosserie en romp schoonmaken

Was de carrosserie af en toe met heet zeepsop (gebruik enkel milde reinigingsproducten). Verwijder alle zeeorganismen van de motor en/of romp. Breng een niet-schurende was aan, bijvoorbeeld siliconenwas.

MERK OP Reinig glasvezel of plastic onderdelen nooit met krachtige schoonmaakmiddelen, ontvetters, verfverdunner, aceton e.d.

Vlekken op de zitting en glasvezel oppervlakken kunt u verwijderen met Knight's Spray-Nine van Korkay System Ltd of een gelijkaardig middel.

U kunt de matten reinigen met 3M™ Citrus Base Cleaner (spuitbus 24 oz) of een gelijkwaardig middel.

Draag zorg voor het milieu door te voorkomen dat er brandstof, olie of schoonmaakoplossingen in het water terechtkomen.

WAARSCHUWING

Controleer de borgpen van de zitting(en) regelmatig en span ze eventueel aan. Let erop dat de zitting(en) stevig is (zijn) vergrendeld.

BEWARING EN VOORBEREIDING OP HET VAARSEIZOEN

Berging

⚠ WAARSCHUWING

Omdat brandstof en olie ontvlambaar zijn moet u een erkende Sea-Doo dealer laten nakijken of het brandstofsysteem intact is, volgens de aanwijzingen in het inspectieschema.

Het is aan te raden de waterscooter voor de berging een servicebeurt te geven door een erkende Sea-Doo dealer. De volgende handelingen kunt u echter zelf uitvoeren met een minimum aan gereedschap.

OPMERKING: Voer de volgende taken uit in dezelfde volgorde als beschreven in dit hoofdstuk.

MERK OP Laat de motor niet draaien tijdens de berging.

Bescherming van het brandstofsysteem

Sea-Doo brandstofstabilisator (of een gelijkwaardig middel) dient aan de brandstoftank te worden toegevoegd om kwaliteitsverlies van de brandstof en gomvorming in het brandstofsysteem te voorkomen. Volg de gebruiksinstructies van de fabrikant van de stabilisator.

MERK OP Brandstofstabilisator moet worden toegevoegd voor de smering van de motor, om een goede bescherming van de onderdelen van het brandstofsysteem tegen aanslag te garanderen.

⚠ WAARSCHUWING

Stop de motor altijd voor u tankt. Brandstof is ontvlambaar en explosief in bepaalde omstandigheden. Werk altijd in een goed verluchte ruimte. Rook niet en blijf uit de buurt van open vuur of vonken. De brandstoftank kan onder druk staan; draai de dop langzaam open. Controleer het brandstofpeil nooit met behulp van een open vlam. De waterscooter moet horizontaal staan tijdens het tanken. Vul de brandstoftank niet te ver wanneer de waterscooter in de zon ligt. Naarmate de temperatuur stijgt, zet de brandstof uit en kan uw tank overlopen. Wis op de waterscooter gemorste brandstof onmiddellijk weg. Controleer het brandstofsysteem regelmatig. Schakel de brandstofklep (indien geïnstalleerd) altijd UIT wanneer u de waterscooter niet gebruikt.

Smering gaskabel

Smeer de gaskabel met XP-S smeermiddel.

Spoelen uitlaatsysteem

Voer de procedure uit zoals beschreven in *ONDERHOUD NA GEBRUIK*.

Vervanging van motorolie en filter

De oliewissel en vervanging van de filter moeten door een erkende Sea-Doo dealer gebeuren.

Bescherming van de intercooler

255 modellen (X Packages)

Belangrijk: verwijder water dat eventueel vastzit door condensatie in de intercooler.

Ga als volgt te werk:

1. Verwijder de inlaatslang van het gas-klephuis.

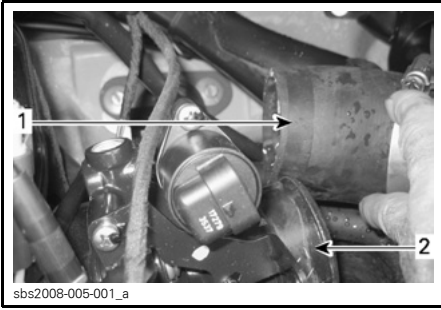

- sbs2008-005-001_a
1. Inlaatslag (van de intercooler)
 2. Gasklephuis

2. Start de motor en geef meermaals gas tot 4.000 TPM.

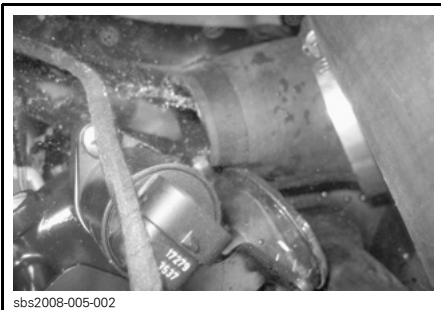

sbs2008-005-002
UIT DE INTERCOOLER VERWIJDERD WATER

3. Stop de motor.
4. Smeer de binnen- en buitenkant van het gasklephuis royaal.
5. Veeg alle smeermiddel van de inlaatslang van het gasklephuis.
6. Plaats de inlaatslang op het gasklephuis.

Smering gasklephuis

Smeer het gasklephuis met XP-S smeermiddel of een gelijkwaardig smeermiddel.

Doe dit via de voorziene smeefitting in het motorcompartiment.

Spuit terwijl de motor **niet** draait minstens 3 tot 5 seconden lang voor een goede smering.

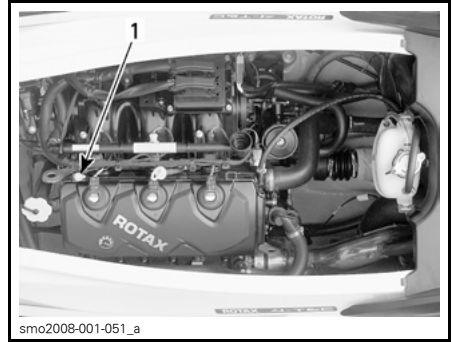

smo2008-001-051_a
MODELLEN ZONDER MOTORKAP

1. Koppeling

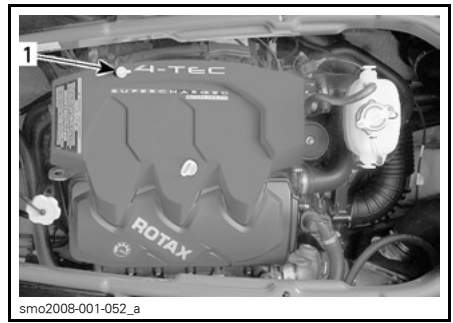

smo2008-001-052_a
MODELLEN MET MOTORKAP

1. Koppeling

Bescherming van het uitlaatsysteem

In gebieden met vrieskoude, moet water dat in het uitlaatsysteem en de intercooler vastzit worden verwijderd.

Spuit via de spoelkoppeling aan de jetpomp-support perslucht (ca. 689 kPa (100 PSI)) door het systeem, tot er geen water meer uit de jetpomp stroomt.

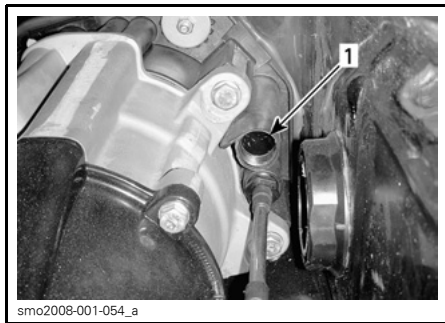

1. Spoelkoppeling — locatie kan verschillen

Om het aftappen te vereenvoudigen kan de volgende slang worden gemaakt.

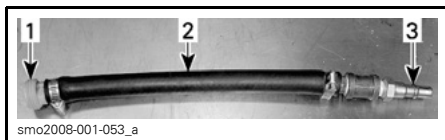

TYPISCH

1. Spoelkoppelingadapter
2. Slang 12,7 mm (1/2 in)
3. Mannelijke adapter luchtslang

MERK OP Als u het uitlaatsysteem niet ledigt kunnen de intercooler (modellen met compressor) en het uitlaatspruitstuk ernstige schade oplopen.

Interne smering van de motor

Trek de motorkap omhoog om ze te verwijderen.

Koppel de aansluitingen van de ontstekingsspoelen los.

⚠ WAARSCHUWING

Om de spoel los te koppelen van de bougie moet u altijd eerst de spoel loskoppelen van de kabelboom. Controleer nooit of u een ontstekingsvonk ziet aan een open spoel en/of bougie in het motorcompartiment. Door de vonk kunnen de brandstofdampen ontbranden.

BELANGRIJK: Knip de bevestigingsbandjes van de ontstekingsspoelaansluitingen nooit door. Anders zouden de draden van de verschillende cilinders door elkaar kunnen raken.

Verwijder de ontstekingsspoelen.

MERK OP Controleer of er geen vuil in de gaatjes van de spoelen zit voordat u de bougies verwijderd. Anders zou het vuil in de cilinder kunnen vallen en schade aan interne componenten veroorzaken.

Verwijder de bougies.

OPMERKING: Nadat u de bougies hebt losgemaakt, kunt u ze eruit trekken met behulp van een spoel. Plaats de spoel gewoon boven de bougie, "haak" ze vast en trek de bougie eruit.

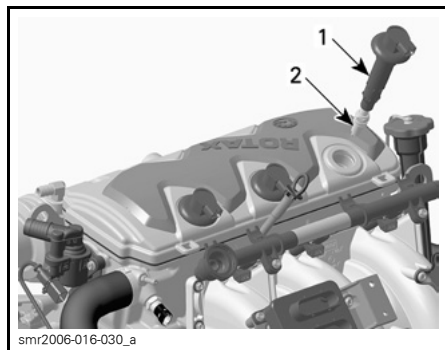

1. Ontstekingsspoel
2. Bougie

Spuit XP-S smeermiddel of een gelijkwaardig smeermiddel in de bougiegaten.

Om te voorkomen dat er brandstof wordt ingespoten en om de ontsteking te onderbreken bij het starten, gaat u als volgt te werk.

Druk de gashendel helemaal in terwijl de motor nog stilligt en HOUD hem vast terwijl u start.

Laat de motor enkele slagen draaien om de olie op de cilinderwand te verspreiden.

Breng smeermiddel tegen het vastvreten aan op de bougieschroefdraad en installeer de bougies opnieuw.

OPMERKING: Breng voor u de ontstekingsspoel weer bevestigd wat Molykote 111 vet (Stuknr. 413 707 000) aan rond de pakking die tegen het bougiegat zit. Controleer na de installatie of de pakking goed aansluit tegen het bovenoppervlak van de motor.

Installeer de ontstekingsspoelen weer. Sluit de ontstekingsspoelen weer aan.

Om de motorkap te sluiten drukt u ze naar beneden tot ze vastklikt.

Wis overtollig water van de motor.

Koppel de tuinslang los.

OPMERKING: Het verdient aanbeveling de motorkleppen te smeren met XP-S smeermiddel. Neem contact op met uw erkende Sea-Doo dealer.

Motorkoelvloeistof testen

Als het antivriesmiddel niet werd vervangen, test dan de dichtheid ervan.

De vervanging van het antivriesmiddel en een dichtheitsproef moeten door een erkende Sea-Doo dealer worden uitgevoerd.

OPMERKING: Het antivriesmiddel moet iedere 200 uur of 2 jaar worden vervangen om kwaliteitsverlies van het antivriesmiddel te voorkomen.

MERK OP Een ongeschikt antivriesmiddel kan leiden tot bevriezing van de vloeistof in het koelsysteem als de waterscooter wordt bewaard in een ruimte waar de temperatuur het vriespunt benadert. Hierdoor zou de motor ernstige schade oplopen.

Accu verwijderen en laden

Neem contact op met uw erkende Sea-Doo dealer.

Het ballaststelsel verwijderen en spoelen

De ballasttanks moeten van de waterscooter worden verwijderd en met zoet water worden gespoeld om eventuele zeeorganismen te verwijderen.

OPMERKING: Sluit een tuinslang aan op de vulslang van de ballasttanks met snelkoppeling (Stuknr. 293 710 077) voor een gemakkelijke reiniging.

Bewaar de ballasttanks zorgvuldig in een verticale positie met de aftappluggen naar beneden en open, zodat het water kan weglopen.

Reiniging van het ruim

Reinig het ruim met heet water en een schoonmaakmiddel of speciaal reinigingsmiddel. Spoel grondig. Licht de voorkant van de waterscooter op om het ruim volledig te laten leeglopen.

Carrosserie en romp schoonmaken

Was de carrosserie met zeepsop (gebruik enkel milde reinigingsproducten). Spoel grondig met zoet water. Verwijder zeeorganismen van de romp.

MERK OP Reinig glasvezel of plastic onderdelen nooit met krachtige schoonmaakmiddelen, ontvetters, verfverdunner, aceton e.d.

Doe voor gelcoatreplicaties een beroep op een erkende Sea-Doo dealer. Vervang beschadigde labels/plaatjes.

Anticorrosiebehandeling

Neem het resterende water in het motorcompartiment op.

Sproei de metalen onderdelen in het motorcompartiment in met XP-S smeermiddel of een gelijkwaardig smeermiddel.

WAARSCHUWING
Smeer het DESS-contact niet.

Smeer de gaskabel met XP-S smeermiddel of een gelijkwaardig smeermiddel.

Carrosserie en romp herstellen

Als er reparaties nodig zijn aan de carrosserie of de romp, neemt u contact op met uw erkende Sea-Doo dealer. De lak van mechanische onderdelen kunt u bijwerken met BRP spuitlak.

De waterscooter beschermen

Behandel de carrosserie met een scheepswas van goede kwaliteit.

De zitting en het zittingverlengstuk moeten gedeeltelijk open blijven. Dit voorkomt condensatie en mogelijke corrosie in het motorcompartiment.

Als u de waterscooter buiten wilt bewaren, dek deze dan af met een ondoorzichtig zeil om de plastic onderdelen en lak van de waterscooter te beschermen tegen zonlicht en vuil en om stofophoping te voorkomen.

MERK OP U mag de waterscooter nooit in het water bewaren. Bewaar de waterscooter nooit in direct zonlicht. Bewaar de waterscooter nooit in een plastic zak.

Voorbereiding op het vaarseizoen

Het voorbereidend onderhoud moet worden uitgevoerd volgens het *PERIODIEK ONDERHOUDSSCHEMA*.

Voer alle taken in de kolom "100 UUR OF 1 JAAR" uit.

Sommige werkzaamheden vereisen technische vaardigheden en speciaal gereedschap en moeten worden uitgevoerd door een erkende Sea-Doo dealer.

OPMERKING: Het verdient zeker aanbeveling door de fabrikant voorgeschreven ingrepen en de voorbereiding op het vaarseizoen allemaal tegelijkertijd te laten uitvoeren door een erkende Sea-Doo dealer.

⚠ WAARSCHUWING

Voer enkel de procedures uit zoals beschreven in het *PERIODIEK ONDERHOUDSSCHEMA*. Het verdient aanbeveling de andere onderdelen/systemen die niet in deze handleiding worden behandeld regelmatig te laten nakijken door een erkende Sea-Doo dealer. Tenzij anders vermeld, mag de motor niet draaien en moet de DESS-sleutel uit het contact worden verwijderd voor alle onderhoudswerken. De componenten in het motorcompartiment kunnen heet zijn. Vervang componenten die niet in goede staat verkeren door originele onderdelen van BRP of een goedgekeurd equivalent.

TECHNISCHE INFORMATIE

IDENTIFICATIENUMMERS

De hoofdcomponenten van de waterscooter (motor en romp) zijn voorzien van een verschillend serienummer. Soms hebt u deze nummers nodig voor garantiedoeleinden of om de waterscooter op te sporen in geval van diefstal.

Romp

Het rompidentificatienummer (H.I.N.) bevindt zich op de treeplank aan de achterzijde van de waterscooter.

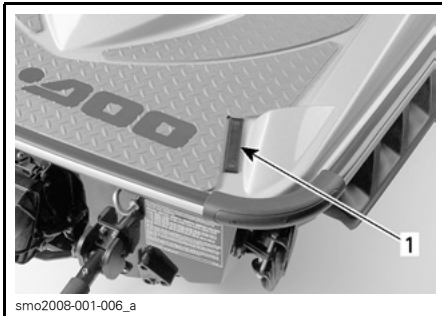

TYPISCH

1. Rompidentificatienummer (H.I.N.)

Het bestaat uit 12 cijfers:

YDV 12345 L 4 95
Modeljaar
Jaar van productie
Maand van productie
Serienummer (er kan ook een letter als cijfer worden gebruikt)
Fabrikant

MOTOR

OPMERKING: In de *SPECIFICATIES* leest u met welke motor elk model is uitgerust.

Het motoridentificatienummer (E.I.N.) bevindt zich aan de voorzijde van de motor.

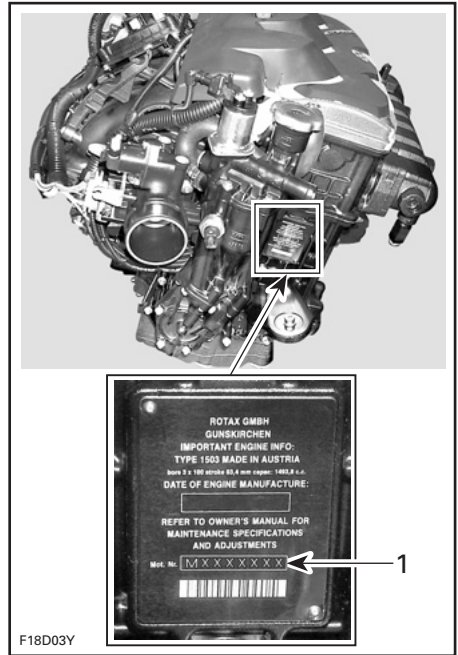

TYPISCH

1. Motoridentificatienummer (E.I.N.)

INFORMATIE OVER DE MOTORUITLAATGASSEN

OPMERKING: Het onderhoud, de reparatie of vervanging van onderdelen van het regelsysteem voor uitlaatgassen mag worden uitgevoerd door reparatiefirma's of -technici die vertrouwd zijn met scheepsmotoren met vonkontsteking.

Verantwoordelijkheid van de fabrikant

Vanaf de motoren van modeljaar 1999 moeten fabrikanten van scheepsmotoren het emissieniveau meten van elke motorvermogensklasse en deze motoren laten certificeren door het Amerikaanse Environmental Protection Agency (EPA). Bij de fabricage moet elke motor worden voorzien van een emissie-informatielabel, waarop het emissieniveau en de motorspecificaties staan.

Verantwoordelijkheid van de dealer

Bij de uitvoering van servicewerken aan Sea-Doo waterscooters van modeljaar 1999 of recenter die voorzien zijn van een emissie-informatielabel moeten alle afregelingen voldoen aan de aangeduide fabrieksspecificaties.

Bij de vervanging of reparatie van een onderdeel dat invloed heeft op de emissiewaarden, dient men erop toe te zien dat het emissieniveau aan de voorgeschreven certificatenormen blijft voldoen.

Dealers mogen de motor niet zodanig aanpassen, dat het vermogen verandert of de emissiewaarden de vastgelegde fabrieksspecificaties overschrijden.

Een uitzondering hierop vormen de door de fabrikant voorgeschreven aanpassingen, bijvoorbeeld aanpassingen voor gebruik op grote hoogte.

Verantwoordelijkheid van de eigenaar

De eigenaar/gebruiker dient zijn motor goed te laten onderhouden, opdat de emissiewaarden aan de voorgeschreven certificatenormen blijven voldoen.

De eigenaar/gebruiker mag niemand toelaten of opdracht geven om aanpassingen aan de motor aan te brengen, die het vermogen zouden wijzigen of de emissiewaarden boven de vastgelegde fabrieksspecificaties zouden doen stijgen.

EPA-emissievoorschriften

Alle Sea-Doo waterscooters van modeljaar 1999 of recenter die werden geproduceerd door BRP zijn gecertificeerd door de EPA en voldoen aan de vereisten van de reglementering ter beperking van de luchtvervuiling door nieuwe waterscootermotoren. Deze certificatie is voorwaardelijk voor bepaalde aanpassingen van de fabrieksnormen. Daarom moet de fabrieksprocedure voor het onderhoud van dit product strikt worden gevolgd en moet er, zo veel mogelijk, worden teruggekeerd naar de oorspronkelijke bedoeling van het ontwerp.

De hierboven beschreven verantwoordelijkheden zijn algemeen en vormen geen limitatieve opsomming van alle regels en voorschriften met betrekking tot de door de EPA gestelde eisen aan vaartuigen die uitlaatgassen produceren. Meer uitgebreide informatie kunt u verkrijgen bij de volgende instanties:

POST:

U.S. Environmental Protection Agency
Office of Transportation and Air Quality
1200 Pennsylvania Ave. NW
Mail Code 6403J
Washington D.C. 20460

EPA INTERNET-WEBSITE:

<http://www.epa.gov/otaq>

EPA E-MAIL:

otaqpublicweb@epa.gov

De EG Conformiteitsverklaring is niet opgenomen in deze versie van de Gebruikershandleiding.

U vindt deze in de gedrukte versie die bij uw voertuig werd geleverd.

SPECIFICATIES

VAARTUIG		WAKE	
		WAKE 155	WAKE PRO 215
MOTOR			
Type		Rotax® 4-TEC®. Enkelvoudige bovenliggende nokkenas (SOHC).	
		155 pk	215 pk
Aantal cilinders		3	
Aantal kleppen		12 kleppen (4 per cilinder) met hydraulische lichters (geen afregeling nodig)	
Cilinderinhoud		1.494 cc (91,2 cu. in)	
Inlaatsysteem	Type	Met natuurlijke aanzuiging	Met compressor en intercooler
	Gasklephuis	52 mm	
Boring		100 mm (3,9 in)	
Slag		63,4 mm (2-1/2 in)	
Compressieverhouding		10,6:1	8,4:1
Koeling		Systeem met gesloten circuit	
ELEKTRISCH SYSTEEM			
Ontsteking		Digitale inductie	
Starter		Elektrisch	
Accu		12 V, 30 A•h. Elektrolyttype	
Bougie	Merk en type	NGK, DCPR8E	
	Tussenruimte	0,75 mm (0,030 in)	
AANDRIJVING			
Aandrijfsysteem		Sea-Doo® direct drive	
Jetpomp	Type	Axiaalpompe, eentraps. Grote naaf met 10-schoepen stator.	
	Materiaal	Aluminium	
Impeller		Roestvrij staal	
Transmissie	Type	Directe aandrijving, vooruit/neutral/achteruit	
VTS	Type	Elektrisch	

VAARTUIG		WAKE	
		WAKE 155	WAKE PRO 215
GEWICHT EN AFMETINGEN			
Lengte		331 cm (130,3 in)	
Breedte		122 cm (48 in)	
Hoogte		120 cm (47,2 in)	
Gewicht (droog)		382 kg (840 lb)	388 kg (853 lb)
MAXIMUMBELASTING			
Aantal personen (zie maximale belading)		1, 2 of 3	
Bergruimte		129,8 l (34,3 U.S. gal)	
Maximale belading (passagiers + bagage)		273 kg (600 lb)	
VLOEISTOFFEN			
Brandstof	Type	Loodvrij	
	Minimaal octaangetal	In Noord-Amerika: (87 (RON + MON)/2)	
		Buiten Noord-Amerika: 92 RON	
	Aanbevolen octaangetal voor optimale prestaties	In Noord-Amerika:	
		---	(91 (RON + MON)/2)
		Buiten Noord-Amerika:	
---	95 RON		
Inhoud tank	60 l (15,9 U.S. gal)		
Motorolie	Type	XP-S van zomerkwaliteit. Zie <i>ONDERHOUD</i> voor nadere informatie.	
	Inhoud	3 l (2,7 U.S. qt) oliewissel zonder filter 4,5 l (4,1 U.S. qt) totaal	
Koelsysteem	Type koelmiddel	Ethyleenglycol 50 %/50 % antivries en gedemineraliseerd water. Koelvloeistof met anticorrosiemiddel voor aluminium interne verbrandingsmotoren	
	Inhoud	5,5 l (5 U.S. qt) totaal	

VAARTUIG		RXT MODELLEN	
		RXT 215	RXT-X 255
MOTOR			
Type		Rotax® 4-TEC®. Enkelvoudige bovenliggende nokkenas (SOHC)	
		215 pk	255 pk
Aantal cilinders		3	
Aantal kleppen		12 kleppen (4 per cilinder) met hydraulische lichters (geen afregeling nodig)	
Cilinderinhoud		1.494 cc (91,2 cu. in)	
Inlaatsysteem	Type	Met compressor en intercooler	Met compressor en externe intercooler
	Gasklephuis	52 mm	
Boring		100 mm (3.9 in)	
Slag		63,4 mm (2-1/2 in)	
Compressieverhouding		8,4:1	
Koeling		Systeem met gesloten circuit	
ELEKTRISCH SYSTEEM			
Ontsteking		Digitale inductie	
Starter		Elektrisch	
Accu		12 V, 30 A•h. Elektrolytttype	
Bougie	Merk en type	NGK, DCPR8E	
	Tussenruimte	0,75 mm (0,030 in)	
AANDRIJVING			
Aandrijfsysteem		Sea-Doo® direct drive	
Jetpomp	Type	Axiaalpompe, eentraps. Grote naaf met 10-schoepen stator.	
	Materiaal	Aluminium	
Impeller		Roestvrij staal	
Transmissie	Type	Directe aandrijving, vooruit/neutral/achteruit	
VTS	Type	—	Elektrisch

VAARTUIG		RXT MODELLEN	
		RXT 215	RXT-X 255
GEWICHT EN AFMETINGEN			
Lengte		331 cm (130 in)	
Breedte		122 cm (48 in)	
Hoogte		120 cm (47,2 in)	118 cm (46,5 in)
Gewicht (droog)		370 kg (815 lb)	372 kg (818 lb)
MAXIMUMBELASTING			
Aantal personen (zie maximale belading)		1, 2 of 3	
Bergruimte		130 l (34 U.S. gal)	123 l (32 U.S. gal)
Maximale belading (passagiers + bagage)		273 kg (600 lb)	
VLOEISTOFFEN			
Brandstof	Type	Loodvrij	
	Minimaal octaangetal	In Noord-Amerika: (87 (RON + MON)/2)	
		Buiten Noord-Amerika: 92 RON	
	Aanbevolen octaangetal voor optimale prestaties	In Noord-Amerika: (91 (RON + MON)/2)	
		Buiten Noord-Amerika: 95 RON	
Inhoud tank	60 l (15,9 U.S. gal)		
Motorolie	Type	XP-S van zomerkwaliteit. Zie <i>ONDERHOUD</i> voor nadere informatie.	
	Inhoud	3 l (2,7 U.S. qt) oliewissel zonder filter 4,5 l (4,1 U.S. qt) totaal	
Koelsysteem	Type koelmiddel	Ethyleenglycol 50 %/50 % antivries en gedemineraliseerd water. Koelvloeistof met anticorrosiemiddel voor aluminium interne verbrandingsmotoren	
	Inhoud	5,5 l (5 U.S. qt) totaal	

VAARTUIG		RXP MODELLEN	
		RXP 215	RXP-X 255
MOTOR			
Type		Rotax® 4-TEC®. Enkelvoudige bovenliggende nokkenas (SOHC).	
		215 pk	255 pk
Aantal cilinders		3	
Aantal kleppen		12 kleppen (4 per cilinder) met hydraulische lichters (geen afregeling nodig)	
Cilinderinhoud		1.494 cc (91,2 cu. in)	
Inlaatsysteem	Type	Met compressor en intercooler	Met compressor en externe intercooler
	Gasklephuis	52 mm	
Boring		100 mm (3,9 in)	
Slag		63,4 mm (2-1/2 in)	
Compressieverhouding		8,4:1	8,4:1
Koeling		Systeem met gesloten circuit	
ELEKTRISCH SYSTEEM			
Ontsteking		Digitale inductie	
Starter		Elektrisch	
Accu		12 V, 30 A•h. Elektrolyttype	
Bougie	Merk en type	NGK, DCPR8E	
	Tussenruimte	0,75 mm (0,030 in)	
AANDRIJVING			
Aandrijfsysteem		Sea-Doo® direct drive	
Jetpomp	Type	Axiaalpompe, eentraps. Grote naaf met 10-schoepen stator	
	Materiaal	Aluminium	Aluminium
Impeller		Roestvrij staal	
Transmissie	Type	Directe aandrijving, vooruit/neutral/achteruit	
VTS	Type	Elektrisch	Elektrisch

VAARTUIG	RXP MODELLEN	
	RXP 215	RXP-X 255
GEWICHT EN AFMETINGEN		
Lengte	307 cm (121 in)	
Breedte	122 cm (48 in)	
Hoogte	118 cm (46,6 in)	116 cm (45,8 in)
Gewicht (droog)	359 kg (792 lb)	361 kg (795 lb)
MAXIMUMBELASTING		
Aantal personen (zie maximale belading)	1 of 2	
Bergruimte	40,3 l (10,7 U.S. gal)	
Maximale belading (passagiers + bagage)	181 kg (399 lb)	
VLOEISTOFFEN		
Brandstof	Type	Loodvrij
	Minimaal octaangetal	In Noord-Amerika: (87 (RON + MON)/2)
		Buiten Noord-Amerika: 92 RON
	Aanbevolen octaangetal voor optimale prestaties	In Noord-Amerika: (91 (RON + MON)/2)
		Buiten Noord-Amerika: 95 RON
Inhoud tank	60 l (15,9 U.S. gal)	
Motorolie	Type	XP-S van zomerkwaliteit. Zie <i>ONDERHOUD</i> voor nadere informatie.
	Inhoud	3 l (2,7 U.S. qt) oliewissel zonder filter 4,5 l (4,1 U.S. qt) totaal
Koelsysteem	Type koelmiddel	Ethyleenglycol 50 %/50 % antivries en gedemineraliseerd water. Koelvloeistof met anticorrosiemiddel voor aluminium interne verbrandingsmotoren
	Inhoud	5,5 l (5 U.S. qt) totaal

VAARTUIG		GTX MODELLEN	
		GTX 155	GTX 215
MOTOR			
Type		Rotax® 4-TEC®. Enkelvoudige bovenliggende nokkenas (SOHC).	
		155 pk	215 pk
Aantal cilinders		3	
Aantal kleppen		12 kleppen (4 per cilinder) met hydraulische lichters (geen afregeling nodig)	
Cilinderinhoud		1.494 cc (91,2 cu. in)	
Inlaatsysteem	Type	Met natuurlijke aanzuiging	Met compressor en intercooler
	Gasklephuis	52 mm	
Boring		100 mm (3,9 in)	
Slag		63,4 mm (2-1/2 in)	
Compressieverhouding		10,6:1	8,4:1
Koeling		Systeem met gesloten circuit	
ELEKTRISCH SYSTEEM			
Ontsteking		Digitale inductie	
Starter		Elektrisch	
Accu		12 V, 30 A•h. Elektrolytttype	
Bougie	Merk en type	NGK, DCPR8E	
	Tussenruimte	0,75 mm (0,030 in)	
AANDRIJVING			
Aandrijfsysteem		Sea-Doo® direct drive	
Jetpomp	Type	Axiaalpompe, eentraps. Grote naaf met 10-schoepen stator.	
	Materiaal	Composiet/ aluminium	Aluminium
Impeller		Roestvrij staal	
Transmissie		Directe aandrijving, vooruit/neutral/achteruit	

VAARTUIG	GTX MODELLEN		
	GTX 155	GTX 215	
GEWICHT EN AFMETINGEN			
Lengte	331 cm (130,3 in)		
Breedte	122 cm (48 in)		
Hoogte	120 cm (47,2 in)		
Gewicht (droog)	361 kg (795 lb)	366 kg (805 lb)	
MAXIMUMBELASTING			
Aantal personen (zie maximale belading)	1, 2 of 3		
Bergruimte	129,8 L (34,3 U.S. gal)		
Maximale belading (passagiers + bagage)	273 kg (600 lb)		
VLOEISTOFFEN			
Brandstof	Type	Loodvrij	
	Minimaal octaangetal	In Noord-Amerika: (87 (RON + MON)/2)	
		Buiten Noord-Amerika: 92 RON	
	Aanbevolen octaangetal voor optimale prestaties	In Noord-Amerika:	
		---	(91 (RON + MON)/2)
		Buiten Noord-Amerika:	
---	95 RON		
Inhoud tank	60 l (15,9 U.S. gal)		
Motorolie	Type	XP-S van zomerkwaliteit. Zie <i>ONDERHOUD</i> voor nadere informatie.	
	Inhoud	3 l (2,7 U.S. qt) oliewissel zonder filter 4,5 l (4,1 U.S. qt) totaal	
Koelsysteem	Type koelmiddel	Ethyleenglycol 50 %/50 % antivries en gedemineraliseerd water. Koelvloeistof met anticorrosiemiddel voor aluminium interne verbrandingsmotoren	
	Inhoud	5,5 l (5 U.S. qt) totaal	

OPMERKING: BRP behoudt zich het recht voor het ontwerp en de specificaties van zijn producten te wijzigen en/of toevoegingen of verbeteringen aan te brengen, zonder dat dit enige verplichting inhoudt om deze te installeren op eerder vervaardigde producten.

VAARTUIG		GTI MODELLEN		
		GTI 130	GTI SE 130	GTI SE 155
MOTOR				
Type		Rotax® 4-TEC®. Enkelvoudige bovenliggende nokkenas (SOHC).		
		130 pk	130 pk	155 pk
Aantal cilinders		3		
Aantal kleppen		12 kleppen (4 per cilinder) met hydraulische lichters (geen afregeling nodig)		
Cilinderinhoud		1.494 cc (91,2 cu. in)		
Inlaatsysteem		Type		
		Met natuurlijke aanzuiging		
		Gasklephuis		
		52 mm		
Boring		100 mm (3,9 in)		
Slag		63,4 mm (2-1/2 in)		
Compressieverhouding		10,6:1		
Koeling		Systeem met gesloten circuit		
ELEKTRISCH SYSTEEM				
Ontsteking		Digitale inductie		
Starter		Elektrisch		
Accu		12 V, 30 A•h. Elektrolyttype		
Bougie		Merk en type		
		NGK, DCPR8E		
		Tussenruimte		
		0,75 mm (0,030 in)		
AANDRIJVING				
Aandrijfsysteem		Sea-Doo® direct drive		
Jetpomp		Type		
		Axiaalpompe, eentraps. Grote naaf met 10-schoepen stator.		
		Materiaal		
		Composiet/aluminium		
Impeller		Roestvrij staal		
Transmissie		Directe aandrijving, vooruit/neutral/achteruit		

VAARTUIG	GTI MODELLEN		
	GTI 130	GTI SE 130	GTI SE 155
GEWICHT EN AFMETINGEN			
Lengte	322,5 cm (127 in)		
Breedte	124,5 cm (49 in)		
Hoogte	117 cm (45,9 in)		
Gewicht (droog)	332 kg (732 lb)	338,8 kg (747 lb)	338,8 kg (747 lb)
MAXIMUMBELASTING			
Aantal personen (zie maximale belading)	1, 2 of 3		
Bergruimte	47 l (12 U.S. gal)		
Maximale belading (passagiers + bagage)	273 kg (600 lb)		
VLOEISTOFFEN			
Brandstof	Type	Loodvrij	
	Minimaal octaangetal	In Noord-Amerika: (87 (RON + MON)/2)	
		Buiten Noord-Amerika: 92 RON	
Inhoud tank	60 l (15,9 U.S. gal)		
Motorolie	Type	XP-S van zomerkwaliteit. Zie <i>ONDERHOUD</i> voor nadere informatie.	
	Inhoud	3 l (2,7 U.S. qt) oliewissel met filter 4,5 l (4,1 U.S. qt) totaal	
Koelsysteem	Type koelmiddel	Ethyleenglycol 50 %/50 % antivries en gedemineraliseerd water. Koelvloeistof met anticorrosiemiddel voor aluminium interne verbrandingsmotoren	
	Inhoud	5,5 l (5 U.S. qt) totaal	

OPLOSSEN VAN PROBLEMEN

TECHNISCHE RICHTLIJNEN

MOTOR START NIET

1. **DESS-sleutel verwijderd.**
 - Steek de DESS-sleutel in het contact.
2. **ECM herkent DESS-sleutel niet.**
 - Raadpleeg een erkende Sea-Doo dealer.
3. **Zekering doorgebrand: hoofdzekering, elektrische starter of ECM.**
 - Controleer de bedrading en vervang de zekering(en).
4. **Accu ontladen.**
 - Raadpleeg een erkende Sea-Doo dealer.

WAARSCHUWING

Laad de accu niet op of bij terwijl hij in de waterscooter is geïnstalleerd. Elektrolyt is giftig en gevaarlijk. Vermijd contact met de ogen, huid en kleding.

5. **Accuaansluitingen gecorrodeerd of los. Slechte aarding.**
 - Raadpleeg een erkende Sea-Doo dealer.
6. **Motor onder water.**
 - Zie *MOTOR ONDER WATER* in de *SPECIALE PROCEDURES*.
7. **Sensor of ECM defect.**
 - Raadpleeg een erkende Sea-Doo dealer.
8. **Jetpomp vastgelopen.**
 - Probeer te reinigen. Raadpleeg anders een erkende Sea-Doo dealer.

MOTOR DRAAIT LANGZAAM

1. **Accukabels los.**
 - Controleren/reinigen/bevestigen.
2. **Accu ontladen of zwak.**
 - Raadpleeg een erkende Sea-Doo dealer.
3. **Starter versleten.**
 - Raadpleeg een erkende Sea-Doo dealer.

MOTOR DRAAIT NORMAAL MAAR START NIET

1. **Brandstoftank leeg of verontreinigd met water.**
 - Hervullen. Ledigen en hervullen met nieuwe brandstof.
2. **Bougies vuil/defect.**
 - Vervangen.
3. **Zekering doorgebrand.**
 - Controleer de bedrading en vervang de zekering(en).
4. **Motor onder water.**
 - Zie *MOTOR ONDER WATER* in de *SPECIALE PROCEDURES*.

MOTOR DRAAIT NORMAAL MAAR START NIET (vervolg)

5. Storing in het motorbeheerssysteem gedetecteerd (motorverklikkerlichtje brandt).
 - Raadpleeg een erkende Sea-Doo dealer.
6. Storing in de brandstofpomp.
 - Raadpleeg een erkende Sea-Doo dealer.

MOTOR SLAAT OVER, DRAAIT ONREGELMATIG

1. Bougies vuil/defect/versleten.
 - Vervangen.
2. Brandstof: Peil te laag, te oud of verontreinigd met water.
 - Aftappen en/of hervullen.
3. Storing in de ontstekingsspoel(en).
 - Raadpleeg een erkende Sea-Doo dealer.
4. Injectoren verstopt.
 - Raadpleeg een erkende Sea-Doo dealer.
5. Storing in het motorbeheerssysteem gedetecteerd (motorverklikkerlichtje brandt).
 - Raadpleeg een erkende Sea-Doo dealer.

MOTOR ROOKT

1. Oliepeil te hoog.
 - Raadpleeg een erkende Sea-Doo dealer.
2. Wateropname, koelvloeistoflekkage of beschadigde cilinderkoppakking.
 - Raadpleeg een erkende Sea-Doo dealer.
3. Interne motorschade.
 - Raadpleeg een erkende Sea-Doo dealer.

MOTOR OVERVERHIT

1. Uitlaatsysteem verstopt.
 - Uitlaatsysteem spoelen.
2. Motorkoelvloeistofpeil te laag.
 - Zie VLOEISTOFFEN.
3. Snelkoppeladapter zit nog in spoelkoppeling.
 - Haal de adapter uit de spoelkoppeling en probeer opnieuw. Als het probleem aanhoudt, raadpleeg dan een erkende Sea-Doo dealer.

MOTOR ACCELEREERT ONVOLDOENDE OF MIST VERMOGEN

1. Motoroliepeil te hoog.
 - Raadpleeg een erkende Sea-Doo dealer.
2. Zwakke vonk.
 - Zie MOTOR SLAAT OVER, DRAAIT ONREGELMATIG.

MOTOR ACCELEREERT ONVOLDOENDE OF MIST VERMOGEN (vervolg)

3. Storing in het motorbeheerssysteem gedetecteerd (motorverklikkerlichtje brandt).
 - Zie BEWAKINGSSYSTEEM in de SPECIALE PROCEDURES.
4. Injectoren verstopt.
 - Raadpleeg een erkende Sea-Doo dealer.
5. Brandstofdruk laag.
 - Raadpleeg een erkende Sea-Doo dealer.
6. Water in de brandstof.
 - Aftappen en vervangen.
7. Motor beschadigd door wateropname.
 - Raadpleeg een erkende Sea-Doo dealer.

DE WATERSCOOTER BEREIKT ZIJN TOPSNELHEID NIET

1. Waterinlaat jetpomp verstopt.
 - Reinigen. Zie het hoofdstuk SPECIALE PROCEDURES.
2. Impeller beschadigd of slijtring versleten.
 - Vervangen. Raadpleeg een erkende Sea-Doo dealer.
3. Storing in het motorbeheerssysteem gedetecteerd (motorverklikkerlichtje brandt).
 - Zie BEWAKINGSSYSTEEM in de SPECIALE PROCEDURES.
4. Defecte compressor en/of intercooler (modellen met compressor).
 - Raadpleeg een erkende Sea-Doo dealer.
5. O.P.A.S. zijvinnen gaan niet omhoog terwijl de waterscooter op snelheid is. (modellen met verstelbare zijvinnen).
 - Verstoppte waterinlaat, ringen beschadigd, slangen lek of mechanische storing. Raadpleeg een erkende Sea-Doo dealer.
6. O.P.A.S. zijvinnen gaan niet omlaag terwijl de motor stationair draait. (modellen met verstelbare zijvinnen).
 - Veer in zijvincilinder gebroken. Raadpleeg een erkende Sea-Doo dealer.

STORINGEN O.P.A.S. SYSTEEM (MODELLEN MET VERSTELBARE ZIJVINNEN)

1. De waterscooter reageert gevoeliger dan normaal bij het draaien.
 - Zijvinnen gaan niet omhoog terwijl de waterscooter snelheid maakt. Raadpleeg een erkende Sea-Doo dealer.
2. De waterscooter trekt naar een kant.
 - Eén zijvin gaat niet omhoog terwijl de waterscooter snelheid maakt. Raadpleeg een erkende Sea-Doo dealer.
3. O.P.A.S. zijvinnen gaan niet omhoog terwijl de waterscooter snelheid maakt.
 - Verstoppte waterinlaat, ringen beschadigd, slangen lek of mechanische storing. Raadpleeg een erkende Sea-Doo dealer.

STORINGEN O.P.A.S. SYSTEEM (MODELLEN MET VERSTELBARE ZIJVINNEN)
(vervolg)

4. O.P.A.S. zijvinnen gaan niet naar beneden terwijl de motor stationair draait.
 - *Veer in zijvincilinder gebroken. Raadpleeg een erkende Sea-Doo dealer.*

AANDRIJFSYSTEEM MAAKT ABNORMAAL GELUID

1. Wier of afval zit vast rond impeller.
 - *Reinigen en controleren op beschadigingen.*
2. impeller-as of aandrijf-as beschadigd.
 - *Raadpleeg een erkende Sea-Doo dealer.*
3. Water binnengedrongen in jetpomp waardoor lager is vastgelopen.
 - *Raadpleeg een erkende Sea-Doo dealer.*

WATER AANGETROFFEN IN RUIM

1. Storing hoossysteem.
 - *Laat het systeem inspecteren door een erkende Sea-Doo dealer.*

BEWAKINGSSYSTEEM

Een systeem bewaakt de elektronische componenten van het EMS (motorbeheersysteem) en andere componenten van het elektrisch systeem. Wanneer er een storing optreedt, wordt u geïnformeerd over de toestand door middel van een visuele melding in het informatiecentrum en/of een pieptoon.

Wanneer er kleine storingen optreden, verdwijnt de melding/pieptoon automatisch zodra de toestand is verholpen.

Door de gashendel los te laten en de motor te laten vertragen tot stationair toerental, kunt u de normale bedrijfstoestand herstellen. Lukt dit niet, probeer de DESS-sleutel dan uit het contact te verwijderen en opnieuw aan te brengen.

Het elektronisch systeem zal verschillend reageren afhankelijk van het type storing. In geval van een ernstige storing, wordt de motor soms verhinderd om te starten. In andere gevallen zal de motor werken in terugkeermodus (aan lagere snelheid).

Als er een storing optreedt moet u zo snel mogelijk een erkende Sea-Doo dealer raadplegen voor een inspectie.

Verklikkerlichtjes en informatie op de meldingsdisplay



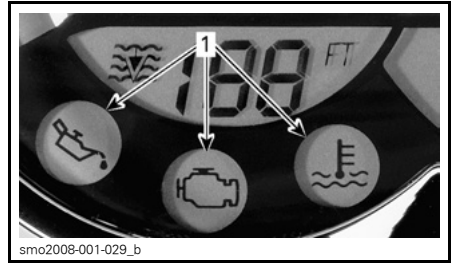

De verklikkerlichtjes en meldingsdisplay geven u informatie over een bepaalde toestand of als zich iets abnormaals voordoet.



TYPISCH
1. Verklikkerlichtjes



TYPISCH
1. Meldingsdisplay

VERKLIKKER-LICHTJES (AAN)	MELDINGSDISPLAY	BESCHRIJVING
	MAINT	Herinnering onderhoud
	(12 V LOW/HI)	Accuspanning te hoog/laag
	FUEL-LOW	Brandstofpeil laag
	H-TEMP (EXHAUST or ENGINE)	Oververhitting van motor of uitlaatsysteem
	CHK ENG	Motor controleren

VERKLIKKER-LICHTJES (AAN)	MELDINGSDISPLAY	BESCHRIJVING
	OIL	Lage oliedruk
-	MAINTENANCE SUPERCHARGER	Onderhoud compressor nodig
-	SENSOR	Sensor defect (elektronische uitrusting vaartuig)
-	KEY	DESS-sleutel ongeldig
-	L KEY	DESS learning key actief

MERK OP Wanneer de motor draait met te lage oliedruk kan hij ernstige schade oplopen.

Informatie pieptooncodes

PIEPTOONCODES	BESCHRIJVING
1 lange pieptoon (terwijl u de DESS-sleutel in het contact van de waterscooter steekt)	Slechte aansluiting op het DESS-systeem. Steek de DESS-sleutel correct in het contact.
	Verkeerde DESS-sleutel. Gebruik een DESS-sleutel die voor uw waterscooter werd geprogrammeerd.
	DESS-sleutel defect. Gebruik een andere geprogrammeerde DESS-sleutel.
	Opgedroogd zout water in de DESS-sleutel. Reinig de DESS-sleutel en verwijder het zout water.
	DESS-contact defect. Raadpleeg een erkende Sea-Doo dealer.
	Slechte werking van de ECM of kabelboom defect. Raadpleeg een erkende dealer voor Sea-Doo waterscooters.
1 korte pieptoon gevolgd door 1 lange pieptoon	ECM werd per vergissing op de diagnosemodus ingesteld. Verwijder de DESS-sleutel en plaats hem opnieuw.
4 korte pieptonen met wisselend interval gedurende 4 uur	De DESS-sleutel bleef in het contact zitten zonder dat de motor werd gestart of nadat de motor werd stilgelegd. Om ontlasting van de accu te voorkomen moet u de DESS-sleutel uit het contact halen.
Een pieptoon van 2 seconden om de 15 minuten	De waterscooter ligt ondersteboven. Draai de waterscooter rechtop. Zie de <i>SPECIALE PROCEDURES</i> .
	Storing motorbeheersysteem. Raadpleeg een erkende Sea-Doo dealer.
Een pieptoon van 2 seconden om de 5 minuten	Brandstofpeil laag. Brandstoftank bijvullen. Als het probleem aanhoudt, raadpleeg dan een erkende Sea-Doo dealer.
	Storing brandstoftankpeilsensor of circuit. Raadpleeg een erkende Sea-Doo dealer.

PIEPTOONCODES	BESCHRIJVING
Continu piepen	Motorkoelvloeistof heet. <i>Zie OVERVERHITTING VAN DE MOTOR.</i>
	Uitlaattertemperatuur hoog. Raadpleeg een erkende Sea-Doo dealer.
	Oliedruk laag. Schakel de motor zo snel mogelijk uit. Controleer het oliepeil en voeg olie toe. Raadpleeg een erkende Sea-Doo dealer.

MERK OP Als de bewakingspieptoon continu weerklinkt, moet u de motor zo snel mogelijk stoppen.

GARANTIE

BEPERKTE GARANTIE VAN BRP– V.S. EN CANADA: SEA-DOO® WATERSCOOTERS 2009

1. TOEPASSINGSBEREIK

Bombardier Recreational Products Inc. ("BRP")* biedt op zijn Sea-Doo waterscooters van modeljaar 2009 die worden verkocht door erkende Sea-Doo dealers (als hieronder bepaald) in de vijftig staten van de Verenigde Staten en Canada een garantie voor materiaal- en fabricagefouten gedurende de hieronder beschreven termijn en aan de hieronder beschreven voorwaarden. Deze beperkte garantie is ongedigd en vervalt indien: (1) de Sea-Doo waterscooter ooit werd gebruikt om te racen of voor enige andere vorm van competitie, zelfs indien dit bij een vorige eigenaar was; of (2) de Sea-Doo waterscooter werd veranderd of aangepast op een manier die een ongunstige invloed had op de werking, de prestaties of de duurzaamheid ervan; of (3) hij werd veranderd of aangepast voor andere dan de oorspronkelijke doeleinden.

Alle originele onderdelen en accessoires van BRP die worden geïnstalleerd door een erkende BRP dealer (zoals hierna gedefinieerd) op het ogenblik van de levering van de Sea-Doo waterscooter genieten dezelfde garantie als de waterscooter.

Bij bepaalde Sea-Doo waterscooters modeljaar 2009 levert BRP een GPS-ontvanger als standaarduitrusting. De GPS-ontvanger valt onder de beperkte garantie van de fabrikant van de GPS-ontvanger en wordt niet gedekt door deze beperkte garantie van BRP.

2. BEPERKING VAN DE AANSPRAKELIJKHEID

DEZE GARANTIE WORDT UITDRUKKELIJK GEBODEN EN AANVAARD TER VERVANGING VAN ELKE ANDERE GARANTIE, EXPLICIET OF IMPLICIET, INCLUSIEF EN ZONDER BEPERKING ELKE GARANTIE VAN VERKOOPBAARHEID OF GESCHIKTHEID VOOR EEN BEPAALD GEBRUIKSDOEL. VOOR ZOVER ZE NIET KUNNEN WORDEN VERWORPEN, ZIJN DE GEÏMPliceERDE GARANTIES BEPERKT TOT DE GELDIGHEIDSDUUR VAN DE EXPLICIETE GARANTIE. INCIDENTELE SCHADE EN GEVOLGSCHADE ZIJN UITGESLOTEN VAN DEKKING ONDER DEZE GARANTIE. IN SOMMIGE LANDEN/DEELSTATEN ZIJN DE BOVENSTAANDE AFWIJZINGEN VAN AANSPRAKELIJKHEID, BEPERKINGEN EN UITSLUITINGEN NIET TOEGELATEN. HET IS BIJGEVOLG MOGELIJK DAT ZE NIET VAN TOEPASSING ZIJN VOOR U. DEZE GARANTIE GEEFT U SPECIFIEKE RECHTEN, MAAR U KUNT OOK NOG ANDERE WETTELIJKE RECHTEN GENIETEN, AFHANKELIJK VAN DE STAAT OF PROVINCIE WAAR U WOONT.

Geen enkele distributeur, BRP dealer of andere persoon is gemachtigd om andere beloften, voorstellingen of garanties met betrekking tot dit product te bieden, dan die welke deel uitmaken van deze beperkte garantie. Waar die wel werden gemaakt, zijn ze niet afdwingbaar van BRP. BRP behoudt zich het recht voor, deze garantie op elk gewenst ogenblik te wijzigen. Dergelijke wijzigingen zullen echter geen invloed hebben op de garanti voorwaarden die van toepassing waren op producten, die tijdens de geldigheidsduur van deze garantie werden verkocht.

3. UITSLUITINGEN

De volgende zaken vallen in geen geval onder de garantie:

- Normale slijtage;
- Routineonderhoudsstukken, tune-ups, aanpassingen;

- Schade ten gevolge van een gebrekkig onderhoud en/of onzorgvuldige bewaring, die niet strookt met de aanwijzingen in de Gebruikershandleiding;
- Schade ten gevolge van de verwijdering van onderdelen, onoordeelkundige reparaties, service, onderhoudswerken, veranderingen of het gebruik van onderdelen die niet werden geproduceerd of goedgekeurd door BRP of ten gevolge van reparaties door een persoon die geen erkende BRP dealer is met toestemming om servicewerken uit te voeren;
- Schade ten gevolge van misbruik, abnormaal gebruik, verwaarlozing of gebruik van het product op een manier die niet strookt met de aanbevelingen in de Gebruikershandleiding;
- Schade veroorzaakt door ongeval, onderdompeling, brand, diefstal, vandalisme of overmacht;
- Gebruik met brandstoffen, oliesoorten of smeermiddelen die niet geschikt zijn voor dit product (zie Gebruikershandleiding);
- Waterschade veroorzaakt door wateropname;
- Beschadiging van de afwerklaag, inclusief maar niet beperkt tot cosmetische beschadiging van de lak, afbladderen of afschilferen van glasvezel ten gevolge van blaren, craqueleren of haarscheurtjes; en
- Incidentele of gevolgschade of schade van welke aard ook, inclusief zonder beperkingen kosten voor wegslepen, bewaren, telefoon, huur, taxi, genotsderving, verzekering, afbetalingen, tijdverlies, inkomensderving.

4. GARANTIEPERIODE

De reparatie of vervanging van onderdelen of de service in het kader van deze garantie verlengt de duur van deze garantie niet. De oorspronkelijke vervaldatum blijft behouden.

Sea-Doo waterscooters die zijn geproduceerd voor verkoop in de staten Californië of New York, die oorspronkelijk worden verkocht aan een inwoner of nadien worden geregistreerd voor de garantie op naam van een inwoner van de staat Californië of New York, dienen ook te voldoen aan de toepasselijke Emissions Control Warranty Statement (garantieverklaring emissiecontrole) van Californië en New York.

Deze garantie loopt vanaf de datum van levering aan de eerste klant of de datum van de eerste ingebruikname, wat zich het eerst voordoet, gedurende een periode van:

1. TWAALF (12) OPEENVOLGENDE MAANDEN voor privégebruik.
2. VIER (4) OPEENVOLGENDE MAANDEN bij gebruik voor commerciële doeleinden. Als commercieel gebruik van de waterscooter geldt elk gebruik ten behoeve van enige activiteit of tewerkstelling, die inkomsten oplevert, gedurende om het even welk deel van de garantieperiode. Een waterscooter wordt ook commercieel gebruikt als hij ergens tijdens de garantieperiode wordt voorzien van commerciële kenmerken of een erkenning voor commercieel gebruik.
3. Voorts worden de emissiegebonden componenten die gegevens leveren aan het regelsysteem voor uitlaatgassen (zie lijst hieronder) gedekt gedurende VIERENTWINTIG (24) OPEENVOLGENDE MAANDEN OF 200 BEDRIJFSUREN VAN DE MOTOR, afhankelijk van wat zich het eerst voordoet.

EMISSIEGEBONDEN COMPONENTEN
Gaskleppositiesensor (TPS)
Luchttemperatuursensor (ATS)
Luchtdruksensor (APS)

5. VOORWAARDEN OM VAN DE GARANTIE TE KUNNEN GENIETEN

Deze garantie wordt enkel geboden als aan alle onderstaande voorwaarden is voldaan:

- De Sea-Doo waterscooter modeljaar 2009 moet in nieuwe en ongebruikte staat zijn aangekocht door de eerste eigenaar bij een BRP dealer die de toelating heeft om Sea-Doo waterscooters te verkopen in het land waar de aankoop plaatsvond ("BRP dealer");
- De door BRP voorgeschreven inspecties voor de levering moeten voltooid en gedocumenteerd zijn;
- De Sea-Doo waterscooter modeljaar 2009 moet correct zijn geregistreerd door een erkende BRP dealer;
- De Sea-Doo waterscooter modeljaar 2009 moet zijn aangekocht in het land waar de koper zijn verblijfplaats heeft;
- Zoals beschreven in de Gebruikershandleiding, moet het vereiste routineonderhoud tijdig worden uitgevoerd om aanspraak te kunnen maken op de garantie. BRP behoudt zich het recht voor, een bewijs van correct onderhoud te vragen als voorwaarde voor prestaties onder de garantie.

BRP zal deze beperkte garantie niet nakomen indien de bovenstaande voorwaarden niet werden vervuld door de privégebruiker of commerciële gebruiker. Deze beperkingen zijn noodzakelijk om BRP toe te laten, de veiligheid van zijn producten, zijn klanten en het grote publiek te vrijwaren.

6. HOE KUNT U EEN PRESTATIE ONDER DE GARANTIE AANVRAGEN

De klant moet het gebruik van de Sea-Doo waterscooter stopzetten zodra er een anomalie verschijnt. De klant moet binnen de twee (2) dagen na het opduiken van een defect contact opnemen met een erkende BRP dealer die servicewerken uitvoert en deze redelijke toegang tot het product verlenen en een redelijke gelegenheid bieden om het te repareren. De klant moet de BRP dealer ook een aankoopbewijs voor het product voorleggen en de reparatie/werkorder ondertekenen voor de aanvang van de reparatie om de reparatie onder de garantie te valideren. Alle onderdelen die onder deze garantie worden vervangen, worden eigendom van BRP.

7. WAT BRP ZAL DOEN

De verplichtingen van BRP in het kader van deze garantie beperken zich, naar eigen inzicht, tot de reparatie van onderdelen die bij normaal gebruik, onderhoud en service defect zijn gebleken of de vervanging van deze onderdelen door nieuwe originele onderdelen van BRP zonder aanrekening van onderdelen en werkuren, uitgevoerd door een erkende BRP dealer naar keuze tijdens de garantieperiode en aan

de hierin beschreven voorwaarden. Aanspraken op inbreuken op de garantie kunnen geen aanleiding geven tot annulering of herroeping van de verkoop van de Sea-Doo waterscooter door de eigenaar.

Wanneer er een prestatie nodig is in een ander land dan datgene waarin de oorspronkelijke verkoop heeft plaatsgevonden, zal de eigenaar instaan voor eventuele bijkomende kosten op basis van plaatselijke praktijken en voorwaarden, onder meer - maar niet beperkt tot - kosten voor transport, verzekering, belastingen, vergunningen, invoerrechten en alle andere financiële lasten, inclusief heffingen door overheden, staten, provincies en hun bevoegde instanties.

BRP behoudt zich het recht voor, zijn producten regelmatig te verbeteren of aan te passen, zonder dat hieruit een verplichting voortvloeit om eerder geproduceerde producten aan te passen.

8. OVERDRACHT

Indien een product tijdens de garantieperiode van eigenaar verandert, wordt deze garantie mee overgedragen en blijft ze geldig voor de resterende dekkingperiode, op voorwaarde dat BRP op de hoogte wordt gebracht van deze verandering van eigenaar op de volgende manier:

1. De vorige eigenaar neemt contact op met BRP (op het onderstaande telefoonnummer) of een erkende BRP dealer en geeft de gegevens van de nieuwe eigenaar door; of
2. BRP of een erkende BRP dealer ontvangt een bewijs dat de voormalige eigenaar heeft ingestemd met de overdracht, samen met de gegevens van de nieuwe eigenaar.

9. BIJSTAND VOOR DE KLANT

In geval van een mengingsverschil of dispuut in verband met deze beperkte garantie van BRP, stelt BRP voor om samen met de dealer naar een oplossing voor de kwestie te zoeken. We raden u aan het probleem te bespreken met de servicemanager of zaakvoerder van de erkende dealer.

Is het probleem daarmee nog niet opgelost, dan kunt u uw klacht schriftelijk overmaken of bellen naar het betreffende nummer hieronder:

In CANADA

Bombardier Recreational Products Inc.
Customer Assistance Center
75, J.-A. Bombardier Street
Sherbrooke, QC J1L 1W3
Tel.: 819 566-3366

In de VS

BRP US Inc.
Customer Assistance Center
7575 Bombardier Court
Wausau WI 54401
Tel.: 715 848-4957

* In de Verenigde Staten worden de producten verdeeld door BRP US Inc.
© 2008 Bombardier Recreational Products Inc. Alle rechten voorbehouden.
® Geregistreerde handelsmerken van Bombardier Recreational Products Inc. of zijn dochtermaatschappijen.

GARANTIEVERKLARING REGELSYSTEEM VOOR UITLAATGASSEN VOOR CALIFORNIË EN NEW YORK VOOR SEA-DOO® WATERSCOOTERS VAN MODELJAAR 2009 MET 4-TEC® MOTOREN

Voor Californië moet uw Sea-Doo waterscooter over een speciaal milieulabel beschikken, voorgeschreven door de California Air Resources Board. Het label heeft 1, 2, 3 of 4 sterren. Een infokaart aan uw waterscooter beschrijft de betekenis van het beoordelingssysteem met sterren.

Het sterrenlabel duidt op schonere zeevaartmotoren

Het symbool voor schonere zeevaartmotoren:



F18L3CQ

Schonere lucht en water

Voor een gezondere levensstijl en een beter milieu.

Zuiniger brandstofverbruik

Verbrandt 30 - 40 percent minder brandstof en olie dan gewone tweetaktmotoren met carburateur, wat geld en grondstoffen bespaart.

Langere emissiegarantie

Verzekert de gebruiker van een zorgeloze werking.

Eén ster – Lage emissie

Het label met één ster identificeert waterscooters, buitenboordmotoren, sterndrive- en binnenboordmotoren die voldoen aan de emissienormen voor waterscooters en buitenboordmotoren van de Air Resources Board uit 2001. Motoren die aan deze normen voldoen stoten 75 % minder uitlaatgassen uit dan traditionele tweetaktmotoren met carburateur. Deze motoren voldoen tevens aan de U.S. EPA's 2006 normen voor scheepsmotoren.

Twee sterren – Zeer lage emissie

Het label met twee sterren identificeert waterscooters, buitenboordmotoren, sterndrive- en binnenboordmotoren die voldoen aan de emissienormen voor waterscooters en buitenboordmotoren van de Air Resources Board uit 2004. Motoren die aan deze normen voldoen stoten 20 % minder uitlaatgassen uit dan motoren met een ster - lage emissie.

Drie sterren – Ultralage emissie

Het label met drie sterren identificeert motoren die voldoen aan de emissienormen voor waterscooters en buitenboordmotoren editie 2008 of de emissienormen voor sterndrive- en binnenboordmotoren uit 2003 van de Air Resources Board. Motoren die aan deze normen voldoen stoten 65 % minder uitlaatgassen uit dan motoren met één ster – lage emissie.

Vier sterren – Super-ultralage emissie

Het label met vier sterren identificeert motoren die voldoen aan de emissienormen voor sterndrive- en binnenboordmotoren van de Air Resources Board editie 2009. Waterscooters en buitenboordmotoren kunnen ook aan deze normen voldoen. Motoren die aan deze normen voldoen stoten 90 % minder uitlaatgassen uit dan motoren met één ster – lage emissie.

Cleaner Watercraft – Get the Facts
(schonere waterscooters - de feiten)
1 800 END-SMOG
www.arb.ca.gov

Voor meer informatie:

Uw rechten en plichten in het kader van de garantie op het regelsysteem voor uitlaatgassen

De California Air Resources Board, het New York State Department of Environmental Conservation en BRP US Inc. ("BRP", namens Bombardier Recreational Products Inc.) lichten graag de garantie op het regelsysteem voor uitlaatgassen van uw Sea-Doo waterscooter modeljaar 2009 toe. In de staten Californië en New York moeten nieuwe waterscootermotoren zo worden ontworpen, gebouwd en uitgerust dat ze voldoen aan de strenge antismognormen die in die staten gelden. BRP moet gedurende de hierboven vermelde periodes een garantie bieden op het regelsysteem voor uitlaatgassen van uw waterscootermotor, op voorwaarde dat de motor niet werd blootgesteld aan verkeerd gebruik, verwaarlozing of slecht onderhoud.

Het regelsysteem voor uitlaatgassen kan componenten bevatten zoals de carburator of het brandstofinjectiesysteem, het ontstekingsstelsel en de katalytische converter. Ook slangen, riemen, connectoren en andere emissiegebonden modules kunnen hiertoe behoren.

In geval van een gebrek dat onder de garantie valt zal BRP de motor van uw Sea-Doo waterscooter modeljaar 2009 gratis repareren, inclusief diagnose, onderdeelen en werkuren, op voorwaarde dat dit werk wordt uitgevoerd door een erkende BRP dealer.

Beperkte garantie van de fabrikant

De emissiegarantie dekt de Sea-Doo waterscooters van modeljaar 2009 die door BRP zijn gecertificeerd en geproduceerd voor verkoop in de staten Californië en New York, die oorspronkelijk worden verkocht aan een inwoner of nadien worden geregistreerd voor de garantie op naam van een inwoner van de staat Californië of New York. Alle voorwaarden van de beperkte garantie van BRP op Sea-Doo waterscooters blijven geldig voor deze modellen, mits de noodzakelijke aanpassingen.

Op bepaalde emissiegebonden onderdelen van uw Sea-Doo waterscooter modeljaar 2009 geldt de garantie vanaf de datum van overhandiging aan de eerste particuliere klant gedurende een periode van 4 jaar of 250 bedrijfsuren, afhankelijk van wat het eerst voorvalt. De garantie op basis van bedrijfsuren geldt echter enkel voor waterscooters die zijn uitgerust met de juiste urentellers of een gelijkwaardig alternatief. Defecte emissiegebonden motoronderdelen die onder de garantie vallen zullen worden gerepareerd of vervangen door BRP.

Gedekte onderdelen van een Sea-Doo waterscooter modeljaar 2009, uitgerust met 4-TEC® motoren:

Digitale lineaire actuator (regeling laag stationair)	Compressor
Gaskleppositiesensor	Alle onderdelen van het brandstofsysteem
Luchttemperatuursensor inlaatspruitstuk	Ontstekingsspoelen
Luchtdruksensor inlaatspruitstuk	Zuiger en ringen
Motortemperatuursensor	Inlaat- en uitlaatklepinrichting
Klopsensor	Carterventilatieklep
Emissieregeleenheid	Kabelboom en connectoren
Injectoren	Emissiegebonden afdichtingen, pakkingen en slangen
Brandstofdrukregelaar	Uitlaatspruitstuk
Inlaatspruitstuk	Kleppen, klepgeleiders en klepgeleiderpakkingen
Intercooler	

De emissiegarantie dekt schade aan andere motorcomponenten die werd veroorzaakt door een defect onderdeel dat onder de garantie valt.

De meegeleverde BRP Gebruikershandleiding bevat schriftelijke instructies voor het juiste onderhoud en gebruik van uw waterscooter. Alle onderdelen die onder de emissiegarantie vallen, worden door BRP gewaarborgd gedurende de gehele garantieperiode van de waterscooter, tenzij ze volgens de onderhoudsinstructies in de Gebruikershandleiding eerder moeten worden vervangen.

De onderdelen die onder de emissiegarantie vallen en moeten worden vervangen in het kader van het vereiste onderhoud, worden door BRP gewaarborgd gedurende de periode tot de eerste geplande vervangingsdatum van het betreffende onderdeel. De onderdelen die onder de emissiegarantie vallen en regelmatig moeten worden geïnspecteerd maar niet vervangen, worden door BRP gewaarborgd gedurende de gehele garantieperiode van de waterscooter. Een onderdeel dat werd gerepareerd of vervangen in het kader van de emissiegarantie wordt door BRP gewaarborgd gedurende de resterende garantieduur van het oorspronkelijke onderdeel. Alle onderdelen die onder deze garantie worden vervangen, worden eigendom van BRP.

Ontvangstbewijzen en registers van uitgevoerd onderhoud moeten aan elke nieuwe eigenaar van de waterscooter worden doorgegeven.

Verantwoordelijkheid van de eigenaar in het kader van de garantie

Als eigenaar van de waterscooter bent u verantwoordelijk voor de uitvoering van de onderhoudstaken die uw Gebruikershandleiding voorschrijft. BRP raadt u aan alle ontvangstbewijzen voor het onderhoud van uw waterscootermotor te bewaren. BRP kan de garantie echter niet weigeren wanneer u niet over alle ontvangstbewijzen beschikt of wanneer niet alle voorgeschreven onderhoudstaken werden uitgevoerd.

Als eigenaar van de waterscooter dient u echter wel te weten dat BRP de garantie kan weigeren wanneer de motor of een onderdeel van uw waterscooter defect is door verkeerd gebruik, verwaarlozing, verkeerd onderhoud of niet-goedgekeurde veranderingen.

U moet de motor van uw waterscooter op eigen verantwoordelijkheid door een erkende BRP dealer laten nakijken zodra zich een probleem voordoet. Reparaties onder de garantie moeten binnen een redelijke termijn worden voltooid, echter niet langer dan 30 dagen.

Hebt u nog vragen over uw rechten en plichten in het kader van de garantie of de naam en locatie van de dichtstbijzijnde erkende BRP dealer, neem dan contact op met de klantenservice op 1 715 848-4957.

* In de Verenigde Staten worden de producten verdeeld door BRP US Inc.
© 2008 Bombardier Recreational Products Inc. Alle rechten voorbehouden.
® Geregistreerd handelsmerk en TM handelsmerk van Bombardier Recreational Products Inc. of zijn dochterondernemingen.

INTERNATIONALE BEPERKTE GARANTIE VAN BRP: SEA-DOO® WATERSCOOTERS 2009

1. TOEPASSINGSBEREIK

Bombardier Recreational Products Inc. ("BRP")* geeft een garantie op zijn Sea-Doo waterscooters modeljaar 2009 die worden verkocht door (de hierna genoemde) erkende BRP distributeurs en dealers die gevestigd zijn buiten de vijftig staten van de Verenigde Staten, Canada en lidstaten van de Europese Economische Ruimte (die de landen van de Europese Gemeenschap plus Noorwegen, IJsland en Liechtenstein omvat) voor defecten in materiaal of fabricage onder de hieronder beschreven voorwaarden en termijnen. Deze beperkte garantie is ongeldig en vervalt indien: (1) de Sea-Doo waterscooter ooit werd gebruikt om te racen of voor enige andere vorm van competitie, zelfs indien dit bij een vorige eigenaar was; of (2) de Sea-Doo waterscooter werd veranderd of aangepast op een manier die een ongunstige invloed had op de werking, de prestaties of de duurzaamheid ervan; of (3) hij werd veranderd of aangepast voor andere dan de oorspronkelijke doeleinden.

Alle originele BRP onderdelen en accessoires, die worden geïnstalleerd door een erkende BRP distributeur/dealer op het ogenblik van de levering van de Sea-Doo waterscooter modeljaar 2009, genieten dezelfde garantie als de waterscooter.

2. BEPERKING VAN DE AANSPRAKELIJKHEID

DEZE GARANTIE WORDT UITDRUKKELIJK GEBODEN EN AANVAARD TER VERVANGING VAN ELKE ANDERE GARANTIE, EXPLICIET OF IMPLICIET, INCLUSIEF EN ZONDER BEPERKING ELKE GARANTIE VAN VERKOOPBAARHEID OF GESCHIKTHEID VOOR EEN BEPAALD GEBRUIKSDOEL. VOOR ZOVER ZE NIET KUNNEN WORDEN VERWORPEN, ZIJN DE GEÏMPliceERDE GARANTIES BEPERKT TOT DE GELDIGHEIDSDUUR VAN DE EXPLICIETE GARANTIE. INCIDENTELE SCHADE EN GEVOLGSCHADE ZIJN UITGESLOTEN VAN DEKKING ONDER DEZE GARANTIE. IN SOMMIGE RECHTSSYSTEMEN ZIJN DE BOVENSTAANDE AFWIJZINGEN VAN AANSPRAKELIJKHEID, BEPERKINGEN EN UITSLUITINGEN NIET TOEGELATEN. HET IS BIJGEVOLG MOGELIJK DAT ZE NIET VAN TOEPASSING ZIJN VOOR U. DEZE GARANTIE GEEFT U SPECIFIEKE RECHTEN, MAAR U KUNT OOK NOG ANDERE WETTELIJKE RECHTEN GENIETEN, AFHANKELIJK VAN HET LAND WAAR U WOONT.

Geen enkele BRP distributeur, BRP dealer of andere persoon is gemachtigd om andere beloften, voorstellingen of garanties met betrekking tot dit product te bieden, dan die welke deel uitmaken van deze beperkte garantie. Waar die wel werden gemaakt, zijn ze niet afdwingbaar van BRP. BRP behoudt zich het recht voor, deze garantie op elk gewenst ogenblik te wijzigen. Dergelijke wijzigingen zullen echter geen invloed hebben op de garantievoorwaarden die van toepassing waren op producten, die tijdens de geldigheidsduur van deze garantie werden verkocht.

3. UITSLUITINGEN

De volgende zaken vallen in geen geval onder de garantie:

- Normale slijtage;
- Routineonderhoudsstukken, tune-ups, aanpassingen;

- Schade ten gevolge van een gebrekkig onderhoud en/of onzorgvuldige bewaring, die niet strookt met de aanwijzingen in de Gebruikershandleiding;
- Schade ten gevolge van de verwijdering van onderdelen, onoordeelkundige reparaties, service, onderhoudswerken, veranderingen of het gebruik van onderdelen die niet werden geproduceerd of goedgekeurd door BRP of ten gevolge van reparaties door een persoon die geen erkende BRP distributeur/dealer is met toestemming om servicewerken uit te voeren;
- Schade ten gevolge van misbruik, abnormaal gebruik, verwaarlozing of gebruik van het product op een manier die niet strookt met de aanbevelingen in de Gebruikershandleiding;
- Schade veroorzaakt door ongeval, onderdompeling, brand, diefstal, vandalisme of overmacht;
- Gebruik met brandstoffen, oliesoorten of smeermiddelen die niet geschikt zijn voor dit product (zie Gebruikershandleiding);
- Waterschade veroorzaakt door wateropname;
- Beschadiging van de afwerklaag, inclusief maar niet beperkt tot cosmetische beschadiging van de lak, afbladderen of afschilferen van glasvezel ten gevolge van blaren, craquelieren of haarscheurtjes; en
- Incidentele of gevolgschade of schade van welke aard ook, inclusief zonder beperkingen kosten voor wegslepen, bewaren, telefoon, huur, taxi, genotsderving, verzekering, afbetalingen, tijdverlies, inkomensderving.

4. GARANTIEPERIODE

Deze garantie loopt vanaf de datum van levering aan de eerste klant of de datum van de eerste ingebruikname, wat zich het eerst voordoet, gedurende een periode van:

1. TWAALF (12) OPEENVOLGENDE MAANDEN voor privégebruik voor recreatieve doeleinden.
2. VIER (4) OPEENVOLGENDE MAANDEN bij gebruik voor commerciële doeleinden. Als commercieel gebruik van de waterscooter geldt elk gebruik ten behoeve van enige activiteit of tewerkstelling, die inkomsten oplevert, gedurende om het even welk deel van de garantieperiode. Een waterscooter wordt ook commercieel gebruikt als hij ergens tijdens de garantieperiode wordt voorzien van commerciële kenmerken of een erkenning voor commercieel gebruik.

De reparatie of vervanging van onderdelen of de service in het kader van deze garantie verlengt de duur van deze garantie niet. De oorspronkelijke vervaldatum blijft behouden.

5. VOORWAARDEN OM VAN DE GARANTIE TE KUNNEN GENIETEN

Deze garantie wordt **enkel** geboden als aan **elk** van de onderstaande voorwaarden is voldaan:

- De Sea-Doo waterscooter modeljaar 2009 moet in nieuwe en ongebruikte staat zijn aangekocht door de eerste eigenaar bij een BRP distributeur/dealer die de toelating heeft om Sea-Doo waterscooters te verkopen in het land waar de aankoop plaatsvond (“BRP distributeur/dealer”);

- De door BRP voorgeschreven inspecties voor de levering moeten voltooid en gedocumenteerd zijn;
- De Sea-Doo waterscooter modeljaar 2009 moet correct zijn geregistreerd door een erkende BRP distributeur/dealer;
- De Sea-Doo waterscooter modeljaar 2009 moet zijn aangekocht in het land of de unie van landen waar de koper zijn verblijfplaats heeft;
- Zoals beschreven in de Gebruikershandleiding, moet het vereiste routineonderhoud tijdig worden uitgevoerd om aanspraak te kunnen maken op de garantie. BRP behoudt zich het recht voor, een bewijs van correct onderhoud te vragen als voorwaarde voor prestaties onder de garantie.

BRP zal deze beperkte garantie niet nakomen indien de bovenstaande voorwaarden niet werden vervuld door de privégebruiker of commerciële gebruiker. Deze beperkingen zijn noodzakelijk om BRP toe te laten, de veiligheid van zijn producten, zijn klanten en het grote publiek te vrijwaren.

6. HOE KUNT U EEN PRESTATIE ONDER DE GARANTIE AANVRAGEN

De klant moet het gebruik van de Sea-Doo waterscooter stopzetten zodra er een anomalie verschijnt. De klant moet binnen de twee (2) dagen na het opduiken van een defect contact opnemen met een BRP distributeur/dealer die servicewerken uitvoert en deze redelijke toegang tot het product verlenen en een redelijke gelegenheid bieden om het te repareren. De klant moet de BRP distributeur/dealer ook een aankoopbewijs voor het product voorleggen en de reparatie/werkorder ondertekenen voor de aanvang van de reparatie om de reparatie onder de garantie te valideren. Alle onderdelen die onder deze garantie worden vervangen, worden eigendom van BRP.

7. WAT BRP ZAL DOEN

De verplichtingen van BRP in het kader van deze garantie beperken zich, naar eigen inzicht, tot de reparatie van onderdelen die bij normaal gebruik, onderhoud en service defect zijn gebleken of de vervanging van deze onderdelen door nieuwe originele onderdelen van BRP zonder aanrekening van onderdelen en werkuren, uitgevoerd door een erkende BRP distributeur/dealer naar keuze tijdens de garantieperiode en aan de hierin beschreven voorwaarden. Aanspraken op inbreuken op de garantie kunnen geen aanleiding geven tot annulering of herroeping van de verkoop van de Sea-Doo waterscooter door de eigenaar.

Wanneer er een prestatie nodig is in een ander land dan datgene waarin de oorspronkelijke verkoop heeft plaatsgevonden, zal de eigenaar instaan voor eventuele bijkomende kosten op basis van plaatselijke praktijken en voorwaarden, onder meer - maar niet beperkt tot - kosten voor transport, verzekering, belastingen, vergunningen, invoerrechten en alle andere financiële lasten, inclusief heffingen door overheden, staten, provincies en hun bevoegde instanties.

BRP behoudt zich het recht voor, zijn producten regelmatig te verbeteren of aan te passen, zonder dat hieruit een verplichting voortvloeit om eerder geproduceerde producten aan te passen.

8. OVERDRACHT

Indien een product tijdens de garantieperiode van eigenaar verandert, wordt deze garantie mee overgedragen en blijft ze geldig voor de resterende dekkingperiode, op voorwaarde dat BRP op de hoogte wordt gebracht van deze verandering van eigenaar op de volgende manier:

BRP of een erkende BRP distributeur/dealer ontvangt een bewijs dat de voormalige eigenaar heeft ingestemd met de overdracht, samen met de gegevens van de nieuwe eigenaar. De distributeur zal deze informatie direct aan BRP overmaken.

9. BIJSTAND VOOR DE KLANT

1. In geval van een mengingsverschil of dispuut in verband met deze beperkte garantie, stelt BRP voor om samen met de dealer naar een oplossing voor de kwestie te zoeken. We raden u aan het probleem te bespreken met de servicemanager of zaakvoerder van de erkende dealer.
2. Indien u niet tot een oplossing komt, kunt u de hulp inroepen van de serviceafdeling van de distributeur.
3. Wordt er ook hier geen overeenkomst bereikt, dan kunt u schriftelijk contact opnemen met BRP op het onderstaande adres.

Voor landen in Europa, het Midden-Oosten, Afrika, Rusland & GOS, dient u contact op te nemen met ons Europese kantoor:

BRP EUROPE N.V.

Consumer Assistance Center
Skaldenstraat 125
9042 Gent
België
Tel.: + 32-9-218-26-00

Neem voor de Scandinavische landen contact op met ons Finse kantoor:

BRP FINLAND OY

Service Department
Isoaavantie 7
FIN-96320 Rovaniemi
Finland

Neem voor alle andere landen contact op met uw plaatselijke distributeur of ons Noord-Amerikaanse kantoor:

BOMBARDIER RECREATIONAL PRODUCTS INC.

Consumer Assistance Center
75, J.-A. Bombardier Street
Sherbrooke, QC J1L 1W3
Tel.: 819 566-3366

* Voor het gebied waarop deze beperkte garantie van toepassing is worden de producten verdeeld door Bombardier Recreational Products Inc. of zijn dochtermaatschappijen.

© 2008 Bombardier Recreational Products Inc. Alle rechten voorbehouden.

® Geregistreerde handelsmerken van Bombardier Recreational Products Inc. of zijn dochtermaatschappijen.

BEPERKTE GARANTIE VAN BRP VOOR DE EUROPESE ECONOMISCHE RUIMTE: SEA-DOO® WATERSCOOTERS 2009

1. VOORWERP VAN DE BEPERKTE GARANTIE

Bombardier Recreational Products Inc. ("BRP")* geeft een garantie op zijn Sea-Doo® waterscooters modeljaar 2009 die worden verkocht door erkende BRP distributeurs/dealers die zijn gevestigd in de lidstaten van de Europese Economische Ruimte ("EER", die de landen van de Europese Gemeenschap plus Noorwegen, IJsland en Liechtenstein omvat) voor defecten in materiaal of fabricage onder de hieronder beschreven voorwaarden en termijnen. Deze beperkte garantie is ongeldig en vervalt indien: (1) de Sea-Doo waterscooter ooit werd gebruikt om te racen of voor enige andere vorm van competitie, zelfs indien dit bij een vorige eigenaar was; of (2) de Sea-Doo waterscooter werd veranderd of aangepast op een manier die een ongunstige invloed had op de werking, de prestaties of de duurzaamheid ervan; of (3) hij werd veranderd of aangepast voor andere dan de oorspronkelijke doeleinden.

Alle originele onderdelen en accessoires voor Sea-Doo waterscooters die worden geïnstalleerd door een erkende BRP distributeur/dealer op het moment van de levering van de Sea-Doo waterscooter modeljaar 2009 genieten dezelfde garantie als de waterscooter.

2. BEPERKING VAN DE AANSPRAKELIJKHEID

DEZE GARANTIE WORDT UITDRUKKELIJK GEBODEN EN AANVAARD TER VERVANGING VAN ELKE ANDERE GARANTIE, EXPLICIET OF IMPLICIET, INCLUSIEF EN ZONDER BEPERKING ELKE GARANTIE VAN VERKOOPBAARHEID OF GESCHIKTHEID VOOR EEN BEPAALD GEBRUIKSDOEL. VOOR ZOVER ZE NIET KUNNEN WORDEN VERWORPEN, ZIJN DE GEÏMPliceERDE GARANTIES BEPERKT TOT DE GELDIGHEIDSDUUR VAN DE EXPLICIETE GARANTIE. INCIDENTELE SCHADE EN GEVOLGSCHADE ZIJN UITGESLOTEN VAN DEKKING ONDER DEZE GARANTIE. IN SOMMIGE RECHTSSYSTEMEN ZIJN DE BOVENSTAANDE AFWIJZINGEN VAN AANSPRAKELIJKHEID, BEPERKINGEN EN UITSLUITINGEN NIET TOEGELATEN. HET IS BIJGEVOLG MOGELIJK DAT ZE NIET VAN TOEPASSING ZIJN VOOR U. DEZE GARANTIE GEEFT U SPECIFIEKE RECHTEN, MAAR U KUNT OOK NOG ANDERE WETTELIJKE RECHTEN GENIETEN, AFHANKELIJK VAN HET LAND WAAR U WOONT.

Geen enkele distributeur, BRP distributeur/dealer of andere persoon is gemachtigd om andere beloften, voorstellingen of garanties met betrekking tot dit product te bieden, dan die welke deel uitmaken van deze beperkte garantie. Gebeurt dit toch, dan zijn deze niet afdwingbaar van BRP. BRP behoudt zich het recht voor, deze garantie op elk gewenst ogenblik te wijzigen. Dergelijke wijzigingen zullen echter geen invloed hebben op de garanti voorwaarden die van toepassing waren op producten, die tijdens de geldigheidsduur van deze garantie werden verkocht.

3. UITSLUITINGEN – VALLEN NIET ONDER DE GARANTIE

De volgende zaken vallen in geen geval onder de garantie:

- Normale slijtage;
- Routineonderhoudstukken, tune-ups, aanpassingen;

- Schade ten gevolge van een gebrekkig onderhoud en/of onzorgvuldige bewaring, die niet strookt met de aanwijzingen in de Gebruikershandleiding;
- Schade ten gevolge van de verwijdering van onderdelen, onoordeelkundige reparaties, service, onderhoudswerken, veranderingen of het gebruik van onderdelen die niet werden geproduceerd of goedgekeurd door BRP of ten gevolge van reparaties door een persoon die geen erkende BRP distributeur/dealer is met toestemming om servicewerken uit te voeren;
- Schade ten gevolge van misbruik, abnormaal gebruik, verwaarlozing of gebruik van het product op een manier die niet strookt met de aanbevelingen in de Gebruikershandleiding;
- Schade veroorzaakt door ongeval, onderdompeling, brand, diefstal, vandalisme of overmacht;
- Gebruik met brandstoffen, oliesoorten of smeermiddelen die niet geschikt zijn voor dit product (zie Gebruikershandleiding);
- Waterschade veroorzaakt door wateropname;
- Beschadiging van de afwerklaag, inclusief maar niet beperkt tot cosmetische beschadiging van de lak, afbladderen of afschilferen van glasvezel ten gevolge van blaren, craqueleren of haarscheurtjes; en
- Incidentele of gevolgschade of schade van welke aard ook, inclusief zonder beperkingen kosten voor wegslepen, bewaren, telefoon, huur, taxi, genotsderiving, verzekering, afbetalingen, tijdverlies, inkomensderving.

4. GARANTIEPERIODE

Deze garantie loopt vanaf de datum van levering aan de eerste klant of de datum van de eerste ingebruikname, wat zich het eerst voordoet, gedurende een periode van:

1. Vierentwintig (24) OPEENVOLGENDE MAANDEN voor privégebruik, recreatief gebruik.
2. VIER (4) OPEENVOLGENDE MAANDEN bij gebruik voor commerciële doeleinden. Als commercieel gebruik van de waterscooter geldt elk gebruik ten behoeve van enige activiteit of tewerkstelling, die inkomsten oplevert, gedurende om het even welk deel van de garantieperiode. Een waterscooter wordt ook commercieel gebruikt als hij ergens tijdens de garantieperiode wordt voorzien van commerciële kenmerken of een erkenning voor commercieel gebruik.

De reparatie of vervanging van onderdelen of de service in het kader van deze garantie verlengt de duur van deze garantie niet. De oorspronkelijke vervaldatum blijft behouden.

Houd er rekening mee dat de duur en andere modaliteiten van de garantie onderworpen zijn aan de toepasselijke nationale en lokale wetgeving in uw land.

5. VOORWAARDEN OM VAN DE GARANTIE TE KUNNEN GENIETEN

Deze garantie wordt **enkel** geboden als aan **elk** van de onderstaande voorwaarden is voldaan:

- De Sea-Doo waterscooters modeljaar 2009 moeten in nieuwe en ongebruikte staat zijn aangekocht door de eerste eigenaar bij een distributeur/dealer die de toelating heeft om Sea-Doo waterscooters te verkopen in het land waar de aankoop plaatsvond;
- De door BRP voorgeschreven inspecties voor de levering moeten voltooid en gedocumenteerd zijn;
- Het product moet correct zijn geregistreerd door een erkende distributeur/dealer;
- De Sea-Doo waterscooter van modeljaar 2009 moet binnen de EER door een inwoner van de EER zijn aangekocht;
- Zoals beschreven in de Gebruikershandleiding, moet het vereiste routineonderhoud tijdig worden uitgevoerd om aanspraak te kunnen maken op de garantie. BRP behoudt zich het recht voor, een bewijs van correct onderhoud te vragen als voorwaarde voor prestaties onder de garantie.

BRP zal deze beperkte garantie niet nakomen indien de bovenstaande voorwaarden niet werden vervuld door de privégebruiker of commerciële gebruiker. Deze beperkingen zijn noodzakelijk om BRP toe te laten, de veiligheid van zijn producten, zijn klanten en het grote publiek te vrijwaren.

6. HOE KUNT U EEN PRESTATIE ONDER DE GARANTIE AANVRAGEN

De klant moet het gebruik van de Sea-Doo waterscooter stopzetten zodra er een anomalie verschijnt. De klant moet binnen de twee (2) maanden na het opduiken van een defect contact opnemen met een BRP distributeur/dealer die servicewerken uitvoert en deze redelijke toegang tot het product verlenen en een redelijke gelegenheid bieden om het te repareren. De klant moet de erkende BRP distributeur/dealer ook een aankoopbewijs voor het product voorleggen en de reparatie/werkorder ondertekenen voor de aanvang van de reparatie om de reparatie onder de garantie te valideren. Alle onderdelen die onder deze garantie worden vervangen, worden eigendom van BRP.

Houd er rekening mee dat de meldingstermijn onderworpen is aan de toepasselijke nationale en lokale wetgeving in uw land.

7. WAT BRP ZAL DOEN

De verplichtingen van BRP in het kader van deze garantie beperken zich, naar eigen inzicht, tot de reparatie van onderdelen die bij normaal gebruik, onderhoud en service defect zijn gebleken of de vervanging van deze onderdelen door nieuwe originele SEA-DOO onderdelen zonder aanrekening van onderdelen en werkuren, uitgevoerd door een erkende BRP distributeur/dealer naar keuze tijdens de garantieperiode en onder de hierin beschreven voorwaarden. Aanspraken op inbreuken op de garantie kunnen geen aanleiding geven tot annulering of herroeping van de verkoop van de Sea-Doo waterscooter door de eigenaar.

Wanneer er een prestatie nodig is in een ander land dan datgene waarin de oorspronkelijke verkoop heeft plaatsgevonden, zal de eigenaar instaan voor eventuele bijkomende kosten op basis van plaatselijke praktijken en voorwaarden, onder meer - maar niet beperkt tot - kosten voor transport, verzekering, belastingen, vergunningen, invoerrechten en alle andere financiële lasten, inclusief heffingen door overheden, staten, provincies en hun bevoegde instanties.

BRP behoudt zich het recht voor, zijn producten regelmatig te verbeteren of aan te passen, zonder dat hieruit een verplichting voortvloeit om eerder geproduceerde producten aan te passen.

8. OVERDRACHT

Indien een product tijdens de garantieperiode van eigenaar verandert, wordt deze garantie mee overgedragen en blijft ze geldig voor de resterende dekkingsperiode, op voorwaarde dat BRP of een erkende BRP distributeur/dealer een bewijs ontvangt dat deze overdracht met instemming van de vorige eigenaar plaatsvond en de gegevens van de nieuwe eigenaar ontvangt.

9. BIJSTAND VOOR DE KLANT

1. In geval van een mengingsverschil of dispuut in verband met deze beperkte garantie, stelt BRP voor om samen met de dealer naar een oplossing voor de kwestie te zoeken. We raden u aan om de kwestie te bespreken met de servicemanager of de eigenaar van de erkende distributeur/dealer.
2. Indien u niet tot een oplossing komt, kunt u de hulp inroepen van de serviceafdeling van de distributeur.
3. Wordt er ook hier geen overeenkomst bereikt, dan kunt u contact opnemen met BRP op het onderstaande adres.

Voor landen in Europa, het Midden-Oosten, Afrika, Rusland & GOS, dient u contact op te nemen met ons Europese kantoor:

BRP EUROPE N.V.

Klantendienst
Skaldenstraat 125
9042 Gent
België
Tel.: + 32-9-218-26-00

Neem voor de Scandinavische landen contact op met ons Finse kantoor:

BRP FINLAND OY

Service Department
Isoaavantie 7
FIN-96320 Rovaniemi
Finland

Neem voor alle andere landen contact op met uw plaatselijke distributeur of ons Noord-Amerikaanse kantoor:

BOMBARDIER RECREATIONAL PRODUCTS INC.

Consumer Assistance Center
75, J.-A. Bombardier Street
Sherbrooke, QC J1L 1W3
Tel.: 819 566-3366

De gegevens van uw distributeur zijn terug te vinden op www.brp.com.

* Voor het gebied waarop deze beperkte garantie van toepassing is worden de producten verdeeld door Bombardier Recreational Products Inc. of zijn dochtermaatschappijen.
© 2008 Bombardier Recreational Products Inc. Alle rechten voorbehouden.
® zijn geregistreerde handelsmerken, en TM zijn handelsmerken van Bombardier Recreational Products Inc. of zijn dochterondernemingen.

BESCHERMING VAN DE PRIVATE LEVENSSFEER/DISCLAIMER

We wensen u mee te delen dat uw gegevens zullen worden gebruikt voor veiligheids- en garantiedoeleinden. Soms gebruiken we de gegevens van onze klanten ook om hen te informeren over onze producten en hun aanbiedingen te doen. Wenst u geen informatie te ontvangen over onze producten, diensten en aanbiedingen, gelieve dit dan schriftelijk te melden op onderstaand adres.

Af en toe kunnen zorgvuldig geselecteerde en betrouwbare organisaties ook beschikken over de gegevens van onze klanten om promotie te maken voor hoogwaardige producten en diensten. Wenst u dat uw naam en adres niet worden vrijgegeven, gelieve dit dan schriftelijk te melden op onderstaand adres:

In Canada:

BOMBARDIER RECREATIONAL PRODUCTS INC.

Warranty Department
75, J.-A. Bombardier Street
Sherbrooke, Québec J1L 1W3
Faxnummer: 819 566-3590

In de Verenigde Staten:

BRP US INC.

Warranty Department
7575 Bombardier Court
Wausau WI 54401
Tel.: 715 848-4957

In de Scandinavische landen:

BRP FINLAND OY

Service Department
Isoaavantie 7
FIN-96320 Rovaniemi
Finland

Andere landen van de wereld:

BRP EUROPEAN DISTRIBUTION

Warranty Department
Chemin de Messidor 5-7
1006 Lausanne
Switzerland
Faxnummer: + 41213187801

ADRESWIJZIGING/VERANDERING VAN EIGENAAR

Als u bent verhuisd of als u de nieuwe eigenaar bent van de boot, laat dit dan zeker weten aan BRP door:

- de onderstaande kaart terug te sturen;
- **enkel Noord-Amerika:** te bellen naar 715 848-4957 (USA) of 819 566-3366 (Canada);
- contact op te nemen met een erkende BRP distributeur/dealer.

Wanneer u de nieuwe eigenaar bent, dient u een bewijs toe te voegen dat de vorige eigenaar heeft ingestemd met de overdracht.

Wanneer u BRP op de hoogte brengt, zelfs nadat de beperkte garantie is afgelopen, kan BRP u bereiken indien dit nodig zou zijn, bijvoorbeeld als er boten zouden worden teruggeroepen om veiligheidsredenen. Het is de verantwoordelijkheid van de eigenaar om BRP op de hoogte te brengen.

GESTOLEN TOESTELLEN: Breng de garantieafdeling van uw plaatselijke distributeur op de hoogte als uw boot is gestolen. Geef uw naam, adres en telefoonnummer door, het rompidentificatienummer en de datum van de diefstal.

POSTADRESSEN:

IN NOORD-AMERIKA	ANDERE LANDEN VAN DE WERELD
BOMBARDIER RECREATIONAL PRODUCTS INC. Warranty Department 75, J.-A. Bombardier Street Sherbrooke, Québec J1L 1W3 Canada	BRP EUROPEAN DISTRIBUTION Warranty Department Chemin de Messidor 5-7 1006 Lausanne Switzerland
IN SCANDINAVISCH LANDEN	
BRP FINLAND OY Service Department Isoaavantie 7 FIN-96320 Rovaniemi Finland	

ADRESWIJZIGING VERANDERING VAN EIGENAAR

VOERTUIGIDENTIFICATIENUMMER

Modelnummer

Voertuigidentificatienummer (V.I.N.)

OUD ADRES
 OF VROEGERE EIGENAAR:

NAAM

NR.

STRAAT

BUS

PLAATS

PROVINCIE

POSTCODE

LAND

TELEFOON

NIEUW ADRES
 OF NIEUWE EIGENAAR:

NAAM

NR.

STRAAT

BUS

PLAATS

PROVINCIE

POSTCODE

LAND

TELEFOON

V00A2F

ADRESWIJZIGING VERANDERING VAN EIGENAAR

VOERTUIGIDENTIFICATIENUMMER

Modelnummer

Voertuigidentificatienummer (V.I.N.)

OUD ADRES
 OF VROEGERE EIGENAAR:

NAAM

NR.

STRAAT

BUS

PLAATS

PROVINCIE

POSTCODE

LAND

TELEFOON

NIEUW ADRES
 OF NIEUWE EIGENAAR:

NAAM

NR.

STRAAT

BUS

PLAATS

PROVINCIE

POSTCODE

LAND

TELEFOON

V00A2F

ADRESWIJZIGING VERANDERING VAN EIGENAAR

VOERTUIGIDENTIFICATIENUMMER

Modelnummer

Voertuigidentificatienummer (V.I.N.)

OUD ADRES
 OF VROEGERE EIGENAAR:

 NAAMNR. STRAAT BUSPLAATS PROVINCIE POSTCODELAND TELEFOON

NIEUW ADRES
 OF NIEUWE EIGENAAR:

 NAAMNR. STRAAT BUSPLAATS PROVINCIE POSTCODELAND TELEFOON

V00A2F

ADRESWIJZIGING VERANDERING VAN EIGENAAR

VOERTUIGIDENTIFICATIENUMMER

Modelnummer

Voertuigidentificatienummer (V.I.N.)

OUD ADRES
 OF VROEGERE EIGENAAR:

 NAAMNR. STRAAT BUSPLAATS PROVINCIE POSTCODELAND TELEFOON

NIEUW ADRES
 OF NIEUWE EIGENAAR:

 NAAMNR. STRAAT BUSPLAATS PROVINCIE POSTCODELAND TELEFOON

V00A2F

VAARTUIG MODELNR. _____

ROMP-
IDENTIFICATIENUMMER (H.I.N.) _____

MOTOR
Identificatienummer (E.I.N.) _____

Eigenaar: _____

NAAM

NR.

STRAAT

BUS

PLAATS

PROVINCIE

POSTCODE

Aankoopdatum _____

JAAR MAAND DAG

Einddatum van de garantie _____

JAAR MAAND DAG

In te vullen door de dealer op het ogenblik van de verkoop.

STEMPEL DEALER



GEBUIKERSHANDLEIDING
GTI, GTX, RXP, RXT, WAKE SERIES

2009

219 701 461