



SEA-DOO®



Instruktionsbok
Innehåller
Säkerhets-, Fordons- och
Underhållsinformation

3D® DI

 **VARNING**

Läs denna Instruktionsbok noga. Den innehåller viktig säkerhetsinformation.

Avlägsna inte denna Instruktionsbok från fordonet.

I denna *INSTRUKTIONSBOK* används följande symboler för att betona särskild information:

 Symbolen för säkerhetsvarningar indikerar risk för personskada.

 **VARNING** Anger en potentiell risksituation som, om den inte undviks, kan resultera i svåra personskador eller död.

FÖRSIKTIGHET: Indikerar en instruktion som måste följas för att undvika allvarliga skador på fordonets komponenter.

OBSERVERA: Anger ytterligare information som krävs för att fullfölja en instruktion.

VARNING

För din egen säkerhets skull, se till att du förstår och iakttar alla säkerhetsföreskrifter och anvisningar i denna instruktionsbok, säkerhetsvideon samt på dekalerna på fordonet. Att inte göra det kan resultera i **SVÅRA PERSONSKADOR ELLER DÖD**.

Förvara alltid denna instruktionsbok i ett vattentätt fodral tillsammans med fordonet. Om du vill se och/eller skriva ut ett extra exemplar av instruktionsboken kan du besöka webbplatsen www.operatorsguide.brp.com. Instruktionsboken finns på flera språk.

Denna *INSTRUKTIONSBOK* och *SÄKERHETSVIDEON* skall följa fordonet vid sällstillfället.



Knight's Spray-Nine[†] är ett varumärke som tillhör GTX[†] är Castrol Ltd:s varumärke använt under licens
Korkay System Ltd

Här följer en ofullständig lista över varumärken som tillhör Bombardier Recreational Products Inc. eller dess dotterföretag:

XP-STM Mineralinsprutningsolja	GTJ™	Sea-Doo LK™
XP-STM Syntetisk 2-taktsolja	O.P.A.S.™	XP®
Sea-Doo syntetfett	Rotax™	4-TEC™
DESS™	RFJ™	3D™
Sea-Doo®	O.T.A.S.™	

Tryckt i Canada. (smo2006-003 en DR)

®™ Varumärken som tillhör Bombardier Recreational Products Inc. eller dess filialer.

©2006 Bombardier Recreational Products Inc. Alla rättigheter förbehålles.

* Varumärke som tillhör Bombardier Inc. och som används under licens.

FÖRORD

Denna *INSTRUKTIONSBOK* har förberetts för att bekanta ägaren/föraren med denna vattenskoter och de olika reglagen, underhållsanvisningar och anvisningar för säker användning. Den är oumbärlig för korrekt användning av produkten och måste förvaras i ett vattentätt fodral och finnas tillhands ombord vid all användning.

Se till att du läser och förstår innehållet i *INSTRUKTIONSBOKEN*.

Vid ev. frågor om garantin och dess villkor, läs avsnittet *GARANTI* i denna instruktionsbok och/eller kontakta en auktoriserad Sea-Doo-återförsäljare.

I USA distribueras produkterna av BRP US Inc. I Kanada distribueras produkterna av Bombardier Recreational Products Inc. (kollektivt "BRP").

Information och beskrivningar av komponenter/system i denna bok är korrekta vid tiden då de skrivs. BRP har emellertid som policy att kontinuerligt förbättra sina produkter utan att därför åta sig skyldigheten att installera dem på tidigare tillverkade produkter.

På grund av sitt fortlöpande produktkvalitets- och innovationsåtagande förbehåller sig BRP rätten att, när som helst, dra in eller ändra specifikationer, utföranden, egenskaper, modeller eller maskiner utan att därmed påta sig några skyldigheter.

Illustrationerna i detta dokument visar den typiska konstruktionen av de olika enheterna och återger eventuellt inte delarnas fullständiga detaljer eller exakta form. De representerar emellertid delar som har samma eller liknande funktion.

Denna instruktionsbok har översatts från engelska till svenska. Vid eventuella olikheter i texten är det den engelska versionen som gäller.

Specifikationer anges i det metriskt SI-systemet med den amerikanska SAE-motsvarigheten inom parentes. På ställen där exakt noggrannhet inte krävs har vissa omvandlingar avrundats för enkelhetens skull.

I katalogen *Shop Manual* finns mer utförlig information om service, underhåll och reparation.

Vid anvisningar där *VÄNSTER* (babord) och *HÖGER* (styrbord) anges i texten är detta alltid ur förarens synvinkel (när föraren sitter på vattenskotern).

Dessutom används termerna *FÖR* i stället för *FRAM* och *AKTER* i stället för *BAK*.

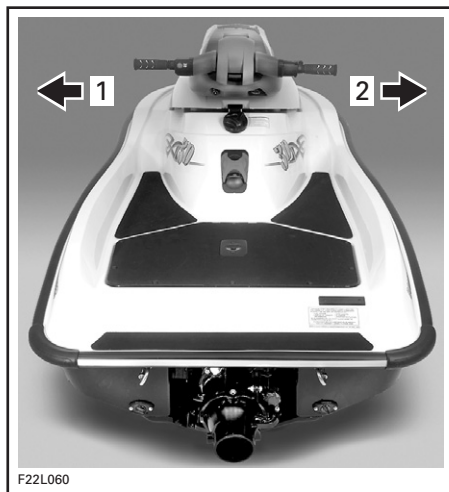

1. *Vänster (babord)*
2. *Höger (styrbord)*

INNEHÅLLSFÖRTECKNING

SÄKERHETSINFORMATION

INLEDNING	8
SÄKERHETS CHECKLISTA	9
Allmänt.....	9
KOMMA IVÄG	10
Klädsel	10
Hjälmor.....	12
Ta med dig följande	12
Kom ihåg-lista	12
ANVÄNDNING	14
Undvik sammanstötning	14
Säker körning.....	14
Att tänka på för förare och passagerare	15
Manövrering av vattenskotern.....	15
ANVÄNDNINGSGREGLER	16
Kom ihåg dessa regler.....	16
PLACERING AV VIKTIGA DEKALER	17

FORDONSINFORMATION

PLACERING AV REGISTRERINGSNUMRET	24
IDENTIFIKATIONSNUMMER	25
Skrov	25
Motor.....	25
REGLAGE/INSTRUMENT/UTRUSTNING	26
REGLAGE-/INSTRUMENT-/UTRUSTNINGSFUNKTIONER	28
1) Nödstopplina	28
2) Styrstång.....	29
3) Styrstångsjusterare	29
4) Gasreglage.....	30
5) Motorstart-/stoppknapp	31
6) Grupp med indikatorlampor.....	31
7) Styrkonsol	32
8) Bränsletankslock	32
9) Låshake till motorkåpan	32
10) Lock till oljeinsprutningsbehållare.....	35
11) Öppning till luftintagssystem.....	35
12) Öglor i för och akter	35
13) Bordningsdynor.....	36
14) Bakre plattform	36

15) Avtappningsutlopp för kylsystem	36
16) Spolanslutning	36
17) Länspluggar för slagvatten	36
18) Vattenjetmunstycke	37
19) Trimskruv för VTS (om sådant finns).....	37
20) Jetpumpens vattenintag	37
21) Säkringar	38
22) Batteri.....	38
23) Bakre kåpa	38
24) Automatisk länsump.....	38
25) Frigöringsknapp för "motocross"-säte.....	38
26) Hållare för "motocross"-sätessång.....	42
27) Spärr för stång till "motocross"-säte	42
28) Gokartsätesspärr (om sådant finns).....	42
29) Hållare för styrkonsol (om sådan finns)	44
VÄTSKOR.....	45
Påfyllning av bränsle.....	45
Rekommenderat bränsle.....	45
Rekommenderad olja	46
Oljeinsprutningssystem	46
INKÖRNINGSPERIOD.....	47
10-timmarskontroll.....	47
KONTROLLER FÖRE ANVÄNDNING.....	48
Skrov	49
Jetpumpens vattenintag	49
Slag.....	49
Vattenflöde i kylsystem (endast vid noll- eller minusgrader)	49
Batteri.....	49
Bränsletank och oljebhållare	50
Motorrum	50
Styrssystem	50
Styrkonsol	50
Gassystem.....	50
VTS (variabelt trimsystem, om sådant finns).....	50
Nödstoppslina och motorstart-/stoppknapp.....	50
Tillvalskonfigurationer.....	50
ANVÄNDNINGSPROCEDUR.....	51
Funktionsprincip	51
Bordning av vattenskotern.....	54
Motorstartsprocedur	56
Körning.....	57
Användning i grov sjö eller vid dålig sikt.....	58
Korsa vågsvall	58
Stanna/docka	59
Köra upp på strand.....	59
Avstängning av motorn.....	59

EFTER VARJE ANVÄNDNING	60
Allmänt	60
Efter användning i smutsigt vatten eller saltvatten	60
Spolning av kylsystem och internsmörjning av motorn	60
Korrosionsskyddsbehandling	62
SPECIELLA PROCEDURER	63
Läge för återgång till hamn	63
Motoröverhettning	63
Rengöring av impeller och jetpumpens vattenintag	63
Kapsejsad vattenskoter	64
Vattenskoter som legat under vatten	64
Motor flödad med vatten	65
Motor flödad med bränsle	65
Slut på bränsle	66
Bogsering av vattenskotern i vatten	66
Svagt batteri	67
UNDERHÅLLSINFORMATION	
Information om motorutsläpp	70
Allmänt	71
UNDERHÅLLSSCHEMA	72
Regelbunden inspektion	72
UNDERHÅLL	75
Smörjning	75
Gasvajerinspektion	76
Bränsleinsprutningssystem	76
Bränsle- och oljefilter	76
Styrjustering	76
Styrkonsol	76
Användning av styrstång och justerare	77
"Motocross"-säte	77
Gokartsäte (om sådant finns)	78
O.T.A.S. TM styrsystem	78
Justering av VTS	78
Länspluggar för slagvatten	79
Säkringar	79
Allmän inspektion och rengöring	80
TRAILERTRANSPORT, FÖRVARING OCH FÖRSÄSONGSSERVICE	82
Trailertransport	82
Förvaring	83
Försäsongsservice	87
Tabell över försäsongsservice	88

PROBLEMLÖSNING.....	90
SPECIFIKATIONER	95
FÖRKORTNINGAR I INSTRUKTIONSBOKEN	98

GARANTI

BEGRÄNSAD GARANTI FÖR BRP: 2006 SEA-DOO VATTENSKOTER ...	100
PERSONLIG INFORMATION.....	103

SÄKERHETS- INFORMATION

INLEDNING

Gratulerar, du är nu ägare av en Sea-Doo-vattenskoter. Du har valt en av de mest populära vattenskotrar som finns. Din Sea-Doo®-vattenskoter kan ge dig, din familj och dina vänner möjlighet att njuta av vattenvägarnas naturliga skönhet och spänning. Ha roligt ute på vattnet!

Med denna nya spänning och frihet följer emellertid ett säkerhetsansvar för dig själv, personer som du lånar ut skotern till och andra båttrafikanter. Följ samtliga säkerhetsanvisningar och använd skotern ansvarsfullt. Se till att varje användare av skotern till fullo förstår dess reglage och användning, liksom vikten av hänsynsfull, ansvarsfull körning. Varje förare är ansvarig för andra båttrafikanter säkerhet.

Vissa delar av detta säkerhetsavsnitt kan vara nya för dig, medan andra delar kanske bara är sunt förnuft eller självklara. Oberoende av vilket, önskar vi dig en säker och njutbar körupplevelse. Ägna därför en stund åt att läsa säkerhetsavsnittet i dess helhet. Även om du inte kan eliminera risker bara genom att läsa denna information, kommer dina kunskaper om och tillämpning av dessa instruktioner att hjälpa dig till en korrekt användning av vattenskotern.

Om du inte följer anvisningarna i säkerhetsavsnittet kan det leda till svåra personskador eller död.

Säkerhetsavsnittet är till för inledande information och innehållet är därför begränsat. Det måste kombineras med resten av denna *INSTRUKTIONSBOK*, *SÄKERHETSVIDEON* och varningsdekalerna på produkten. Vi rekommenderar dessutom på det bestämdaste att föraren skaffar sig ytterligare information om bestämmelser och regler för säker båttrafik från en lokal sjösäkerhetsorganisation.

De flesta länder har specifika bestämmelser om sjötrafik och sjösäkerhet. BRP rekommenderar på det bestämdaste att varje vattenskoterförare genomgår en säkerhets- och kompetenskurs. Kontakta din lokala sjösäkerhetsorganisation för ev. kurser i närheten.

Viss generell sjösäkerhetsinformation kan även hämtas från de webbplatser som anges i slutet av detta säkerhetsavsnitt.

Sjötrafik- och sjösäkerhetsbestämmelser ändras. Du bör regelbundet kontrollera lokala regler och bestämmelser för det område där du tänker köra skotern.

Du bör låta din vattenskoter genomgå en säkerhetsinspektion varje år. Kontakta din återförsäljare för mer information.

Besök återförsäljaren regelbundet för reguljärt underhåll och säkerhetsunderhåll samt om du behöver ev. tillbehör.

Ha roligt och... trevlig resa.

SÄKERHETSCHECKLISTA

Det finns ett antal grundregler som varje båtförare måste respektera och följa för att helt kunna uppskatta nöjet, glädjen och spänningen med båtåkning. Om dessa säkerhetsföreskrifter och regler för säker båttrafik inte följs kan det resultera i skador eller dödsfall för dig, de personer som du lånar ut skotern till eller andra båttrafikanter.

Allmänt

BRP rekommenderar en minimiålder för förare på 16 år.

En sjösäkerhetskurs rekommenderas och kan vara ett krav, beroende på var du kör.

Denna vattenskoter kan ha mycket högre effekt än vattenskotrar du har använt tidigare. Lär dig att helt behärska och använda vattenskotern innan du ger dig av på din första tur. Om du inte har haft tillfälle att göra det tidigare, öva körning utan passagerare på en lämplig plats utan trafik och lär dig responserna på alla reglagefunktioner. Bekanta dig med alla reglage innan du ökar hastigheten till mer än tomgångshastighet. Förutsätt inte att alla vattenskotrar fungerar och betar sig på samma sätt. Varje modell är annorlunda och skillnaden kan vara markant.

Vattenskoterföraren kontrollerar vattenskotern och ansvarar för att den används på ett säkert sätt. Föraren ansvarar även för att personer som får låna skotern går igenom och förstår detta säkerhetsavsnitt, instruktionsboken, *SÄKERHETSVIDEON* och varningsdekalererna på produkten.

Kontrollera att alla förare kan simma och att de kan borda vattenskotern från vattnet.

Bordning på djupt vatten kan vara ansträngande. Öva dig i bröstdjupt vatten innan du använder eller bordar vattenskotern på djupt vatten.

En vattenskoter vänds inte rätt av sig själv om den kapsejsar. Förare måste känna till den procedur för att vända skotern på rätt köl som förklaras i *INSTRUKTIONSBOKEN*. Kontrollera att motorn är avslagen innan du vänder vattenskotern.

Din lokala sjösäkerhetsorganisation kan utföra en säkerhetskontroll av din vattenskoter och hjälpa dig att definiera specifika behov.

Kör aldrig efter att ha intagit droger eller alkohol eller om du är trött eller sjuk.

När du tankar, följ anvisningarna för säker tankning enligt beskrivningen i *INSTRUKTIONSBOKEN* och anvisningarna i båthamnen. Kontrollera alltid bränslenivån före och under körning. Följ principen 1/3 av bränslet till destination, 1/3 tillbaka och 1/3 i reserv. Förvara inte reservbränsle eller brandfarliga vätskor i något utrymme i båten eller motorn.

Slå alltid av motorn innan du tankar och låt aldrig någon sitta kvar på vattenskotern vid tankning. Tänk alltid på att bensin är ett brandfarligt och under vissa förhållanden explosivt ämne. Rök aldrig och tillåt aldrig öppen eld eller gnistor i närheten.

Respektera områden med hastighetsbegränsning, andra båttrafikanter rättigheter och miljön. Som "skeppare" och vattenskoteregare är du ansvarig för den skada som orsakas andra båtar av din vattenskoters vågsvall. Tillåt ej att någon kastar avfall överbord.

Glöm inte att alla personer är skyldiga att bistå andra båttrafikanter i nödsituationer.

KOMMA IVÄG

Klädsel

Föraren måste bära godkänd flytväst som lämpar sig för vattenskoteranvändning.

Vattenskoterföraren bör ha tillgång till krossäkra skyddsglasögon om så önskas eller om förhållandena så kräver. Vind, vattenstänk och fart kan få ögonen att rinna så att blicken skymms.

Vattenskoterns förare måste bära skyddande klädsel, inklusive:

- våtdräktsbyxor eller kraftig, tätvävd, väl sittande klädsel som ger likvärdigt skydd. Tunna cykelbyxor är till exempel inte lämpliga. Svåra inre skador kan uppstå om vatten tränger in i kroppskaviteter vid fall ned i vattnet eller om du kommer för nära munstycket till vattenjetstrålen. Vanlig badklädsel ger inte tillräckligt skydd mot vatten som med stor kraft tränger in i de nedre kroppskaviteterna (det gäller såväl män som kvinnor).
- fotbeklädnad, handskar och skyddsglasögon rekommenderas också. Viss typ av lätt, flexibelt skydd för fötterna rekommenderas. Detta hjälper till att minska skador om du stiger på vassa föremål under vattnet.

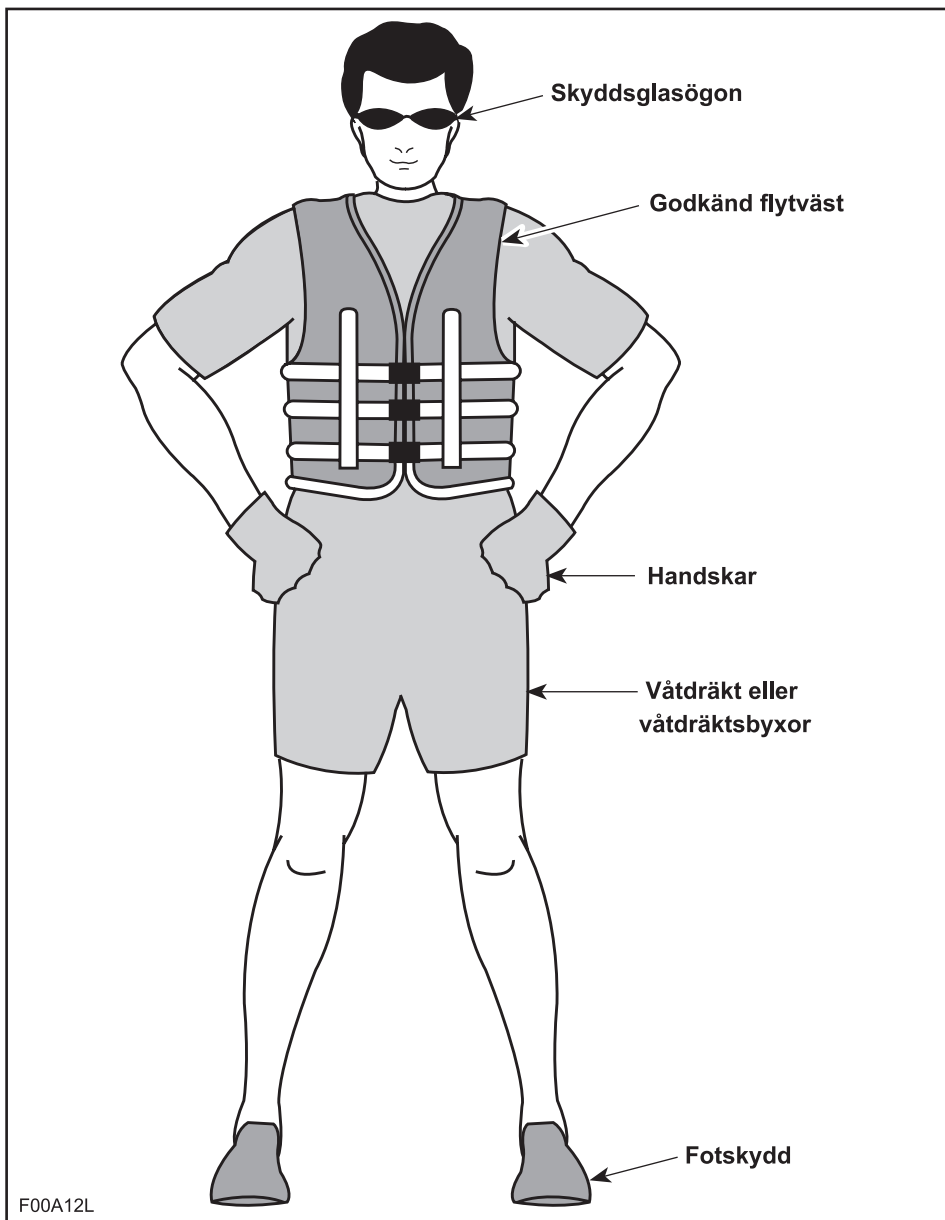

Hjälm

Viktiga synpunkter

Hjälm är konstruerade för att ge en viss grad av skydd vid slag mot huvudet. I de flesta motorsporter uppväger fördelarna med att bära en hjälm klart nackdelarna. Men när det gäller motoriserad vattensport, som t.ex. vattenskoterkörning, är detta inte nödvändigtvis fallet, då vissa risker är förknippade med vattnet.

Fördelar

En hjälm minskar risken för skador om huvudet slår emot en hård yta, som t.ex. vid kollision med en annan farkost. Likaledes kan en hjälm med hakrem förhindra skador på ansikte, käke eller tänder.

Risker

I vissa situationer när en person faller av skotern, har hjälmen däremot en tendens att fyllas med vatten, som en "hink", och utsätta hals och rygg för starkt tryck. Detta kan leda till kvävning, svår eller permanent hals- eller ryggradsskada eller död.

Hjälm kan även skymma sikten, försämra hörseln eller öka tröttheten, vilket kan leda till större risk för kollision.

Väga riskerna mot fördelarna

För att besluta om du ska bära en hjälm eller ej, bör du ta hänsyn till den särskilda omgivning du avser köra i, så väl som andra faktorer som t.ex. din egen erfarenhet. Kommer det att finnas mycket trafik på sjön? Vilken körstil har du?

Slutresultatet

Eftersom varje alternativ minskar vissa risker, men ökar andra, måste du före varje körning besluta om du ska bära hjälm eller ej, grundat på din särskilda situation.

Om du beslutar att bära en hjälm, måste du sedan bestämma vilken typ som bäst passar för omständigheterna. Köp en hjälm som uppfyller DOT- eller Snell-normerna och välj om möjligt en konstruerad för motoriserade vattensporter.

Tävlingar

På grund av tävlingars natur och närheten till andra farkoster rekommenderar BRP bärandet av hjälm vid vattenskotertävlingar. Följ alltid den sanktionerande organisationens hjälmregler.

Ta med dig följande

Ta alltid med dig reglementsenlig säkerhetsutrustning och förvara den ombord, klar för användning. Kontrollera vad som krävs enligt de lokala bestämmelserna eller fråga en auktoriserad Sea-Doo-återförsäljare. Säkerhetsutrustning som krävs kan vara bland annat en visselpipa, en vattentät ficklampa eller godkända nödlyd, en flytande kastlina, ankare och tåg*, en slampump*, en lämplig brandsläckningsapparat*, med mera. Utrustning som markerats med "*" krävs inte i Kanada förutsatt att samtliga personer på vattenskotern bär godkänd flytväst.

En mobiltelefon i en vattentät väska eller behållare har också visat sig vara praktisk utrustning för skoteranvändare i nödsituationer eller för att helt enkelt kontakta någon i land.

Kom ihåg-lista

Läs och se till att du förstår alla varningsdekalerna på din Sea-Doo-vattenskoter, *INSTRUKTIONSBOKEN* och alla övriga säkerhetsdokument, och titta på *SÄKERHETSVIDEON* innan du börjar köra. Tänk alltid på att varningssymbolen "▲" är en anvisning som, om den inte följs, kan resultera i svåra personskador, inklusive skador med dödlig utgång.

Kontrollera vilka sjötrafiklagar och -bestämmelser som gäller för de vatten där du tänker använda vattenskotern. Lär dig de lokala sjötrafikbestämmelserna. Lär dig och se till att du förstår navigationshjälpmedlen (såsom bojar och sjömärken).

Bekanta dig med de vatten där du tänker använda vattenskotern. Strömmar, tidvatten, forsar, dolda hinder, vågor och vågsvall m.m. kan försämra din möjlighet till säker körning. Det är inte lämpligt att använda vattenskotern i grov sjö eller dåligt väder.

Av säkerhetsskäl och för korrekt underhåll bör du alltid utföra de dagliga "Kontroller före användning" som beskrivs i *INSTRUKTIONSBOKEN* innan du använder vattenskotern.

Se till att nödstoppplinan (för nödstängning av motorn) alltid är fäst i förarens flytväst och att den går fri från styrhandtagen, så att motorn stannar om föraren skulle falla av. Efter körning måste linan avlägsnas från vattenskotern för att förhindra att vattenskotern används av barn eller obehöriga. Om föraren skulle falla av och nödstoppplinan inte är fäst i flytvästen, stannar inte vattenskotern.

ANVÄNDNING

Undvik sammanstötning

Släpp inte gasen när du försöker väja för föremål. Du måste gasa för att kunna styra.

Se alltid upp för andra båttrafikanter, båtar och andra föremål, i synnerhet vid vändningar. Se upp med förhållanden som kan begränsa din sikt eller hindra dig från att se andra förare.

Respektera andra fritidsbåttrafikanter och övriga personers rättigheter och håll alltid ett säkert avstånd till alla andra båtar, personer och föremål.

Utför inga hopp över vågor eller vågsvall, surfa inte på vågorna och försök inte spruta eller stänka vatten på andra med vattenskotern. Du kan missbedöma vattenskoterns eller din egen förmåga och köra på en båt eller en person.

Med denna vattenskoter går det att göra snävare svängar än med andra båtar. Undvik dock snäva svängar i hög hastighet om det inte rör sig om en nödsituation. Sådana manövrar kan göra det svårt för andra att undvika dig eller förstå vart du är på väg. Du riskerar också att falla av vattenskotern.

Precis som andra båtar har vattenskotern ingen broms. Stoppsträckan varierar beroende på ursprunglig hastighet, last, vind och sjöförhållanden. Öva dig i att stanna och docka på en säker plats utan båttrafik, så att du kan få en uppfattning om hur lång tid det tar för vattenskotern att stanna under olika förhållanden.

Det kan ibland vara nödvändigt att bibehålla eller öka farten för att undvika en sammanstötning.

Säker körning

Tänk alltid på att när du släpper gasreglaget till tomgångsläget, har du mind-
re styrningskontroll och när motorn är avstängd, ingen styrningskontroll alls. Du måste gasa för att kunna styra.

Tänk på att hålla dig inom gränserna för dina kunskaper och din körförmåga. Undvik aggressiva manövrar för att minska risken för att förlora kontrollen, kastas av eller kollidera. Förstå och respektera vattenskoterns effekt.

Kör alltid säkert och ansvarsfullt. Använd sunt förnuft och visa hänsyn.

Trots att vattenskotern kan köras i höga hastigheter rekommenderar vi på det bestämdaste att du kör i högre hastighet endast där förhållandena lämpar sig för det och där det är tillåtet. Högre hastighet kräver större skicklighet och ökar risken för allvarliga skador.

De krafter som inverkar på förarens/passagerarens kropp vid svängar, manövrering över vågor och vågsvall, körning i grov sjö eller fall från vattenskotern, i synnerhet i högre hastigheter, kan orsaka skador, inklusive brutna ben eller ännu allvarligare. Kör mjukt och undvik snäva svängar.

Försök aldrig utföra trick eller hopp, det kan leda till allvarliga personskador eller t.o.m. död. Du kan till exempel skada ryggen när du landar efter ett hopp, eller förlora kontrollen över vattenskotern medan du försöker utföra ett trick och krocka med din egen vattenskoter eller något annat hinder. Vattenskotern kan användas i flera olika konfigurationer. För din egen säkerhet är det viktigt att noga följa anvisningarna om korrekt användning för varje konfiguration, för en körposition som gör att du kan behålla kontrollen över vattenskotern i alla situationer. Om du använder körpositioner som inte uttryckligen rekommenderas av tillverkaren kan du förlora kontrollen över vattenskotern, med risk för allvarliga personskador eller död.

Kör försiktigt och mycket långsamt i grunt vatten. Grundkörning och plötsliga stopp kan resultera i skador. Skräp kan också tas upp och kastas ut bakåt av vattenjettpumpen och landa på personer eller andras egendom.

Vattenskotrar är inte gjorda för användning i mörker.

Att tänka på för förare och passagerare

Vrid aldrig styrstången medan någon finns i närheten bakom vattenskotern. Kom inte i närheten av styrsystemets rörliga delar (munstycke, länksystem, etc.).

Använd aldrig denna vattenskoter med en passagerare ombord. Denna vattenskoter är endast avsedd för en (1) förare. Inte för passagerare. Det finns inget säte för passageraren, som kan tappa balansen och falla av med risk för allvarliga personskador.

Starta inte och använd inte vattenskotern om någon är på däck, på badplattformen eller i vattnet i närheten. Vatten och/eller skräp från jetmunstycket kan orsaka svåra skador.

Föraren bör stå eller sitta säkert innan vattenskotern startas eller sätts i rörelse och alltid när vattenskotern är i rörelse.

Kom inte i närheten av vattenintaget medan motorn är igång. Långt hår, löst sittande klädsel, flytvästens remmar eller andra föremål kan fastna i rörliga delar, vilket kan resultera i svåra skador eller drunkning.

Förhindra att motorn startar av misstag genom att alltid ta loss nödstoppslinan från vattenskotern när du avlägsnar sjögräs och skräp från vattenintaget.

Kom ihåg att sol, vind, alkohol, droger, trötthet eller sjukdom kan medföra nedsatt omdöme och reaktionsförmåga.

Sätt aldrig benen eller fötterna i vattnet för att hjälpa till vid svängar.

Manövrering av vattenskotern

Överlasta aldrig vattenskotern och ta aldrig passagerare. Överbelastning inverkar på manövrering, stabilitet och effekt.

Installera aldrig tillbehör eller utrustning som kan försämra din kontroll över vattenskotern.

Kör extra försiktigt omkring eller i närheten av bryggor och pirar. Om du vill köra under en pir måste du köra mycket sakta och se till att du har tillräckligt utrymme åt alla håll.

Kom ihåg: kör intelligent och ansvarsfullt, det vinner alla på!

ANVÄNDNINGSGREGLER

Att köra en vattenskoter är jämförbart med att köra på vägar eller motorvägar utan vägmärken. För att undvika sammanstötning med andra båttrafikanter måste alla följa ett visst regelsystem. Det är inte bara sunt förnuft... det är lag på det!

Kom ihåg dessa regler

Väjningsregler

Håll generellt sett till höger och håll dig på säkert avstånd från annan båttrafik, andra människor och föremål.

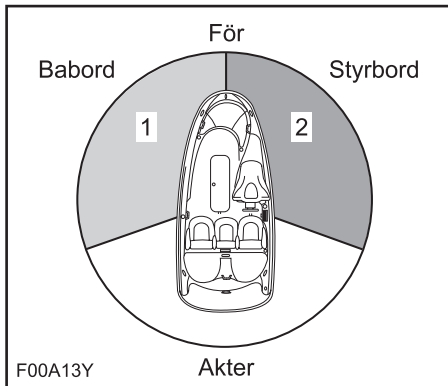

1. RÖTT ljus
2. GRÖNT ljus (väjningsområde)

Korsa stråk

Väj för båttrafik framför och till höger om dig. Korsa aldrig ett stråk framför en annan båt.

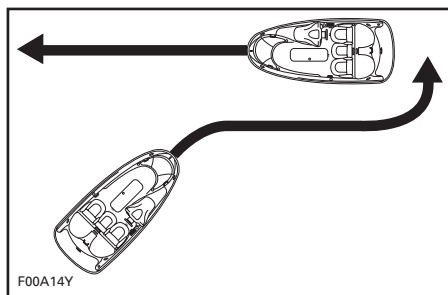

Möte rakt framifrån

Håll till höger.

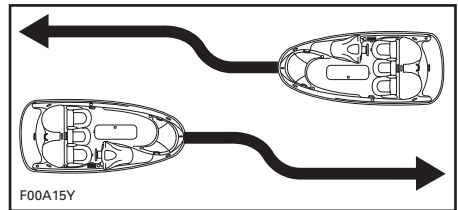

Passering

Väj för annan båttrafik och håll dig på säkert avstånd.

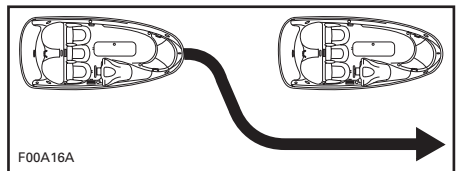

Navigationshjälpmedel

Navigationshjälpmedel, som märken och bojar, kan hjälpa dig att hitta säkra vatten. Bojar anger om du ska hålla till höger (styrbord) eller vänster (babord) om en boj eller till vilken farled du kan gå. De kan även märka ut områden med speciella restriktioner eller bestämmelser, t.ex. där det är förbjudet att köra fort eller skapa vågsvall. De kan även indikera faror eller annan viktig sjöfartsinformation. Märkena kan finnas på land eller i vattnet. De kan även ange fartbegränsning, förbud mot båtar eller motorbåtar, ankring eller annan praktisk information. (Märkenas form och färg anger vad de betyder.)

Se till att du har tillräckliga kunskaper om och förstår de navigationshjälpmedel som gäller där du tänker använda vattenskotern.

PLACERING AV VIKTIGA DEKALER

Följande dekaler finns på din vattenskooter. Om de saknas eller är skadade kan de bytas utan extra kostnad. Kontakta en auktoriserad Sea-Doo-återförsäljare.

Läs följande dekaler noga innan du använder denna vattenskooter.





"MOTOCROSS"-KONFIGURATION



KONFIGURATION MED GOKARTSÄTE (OM SÅDANT FINNS)

Dekal 1

⚠ VARNING

Minska risken för ALLVARLIGA SKADOR eller DÖD:
BÄR EN GODKÄND FLYTVÄST. Alla förare och passagerare måste bära godkänd flytväst som lämpar sig för vattenskoteranvändning.
BÄR SKYDDANDE KLÄDSEL. Allvarliga inre skador kan uppstå om vatten tränger in i kroppskaviteter vid fall ned i vattnet eller om du kommer för nära munstycket till vattenjetstrålen. Vanlig backklädsel ger inte tillräckligt skydd mot vatten som med stor kraft tränger in i de nedre kroppskaviteterna (det gäller såväl män som kvinnor).

Alla förare och passagerare måste bära vätträktsbyxor eller klädsel som ger likvärdigt skydd (se instruktionsboken). Fotbeklädnad, handskar och skyddsglasögon rekommenderas.

KÄNN TILL SJÖTRAFIKBESTÄMMELSERNA. Bombardiers rekommenderade minimialder för förare är 16 år.

Ta reda på lagstadgad minimialder och utbildningskrav som gäller lokalt. En sjösäkerhetskurs rekommenderas och kan vara ett krav, beroende på var du kör.

FÅST NÖDSTOPPLINAN i flytvästen och se till att den går fri från styrstängens, så att motorn slås av om föraren skulle falla av. Efter körning måste linan avlägsnas från vattenskotern för att förhindra att vattenskotern används av barn eller obehöriga.

KÄNN DINA EGNA GRÄNSER OCH UNDVIK AGGRESSIVA MANÖVRER för att minska risken för att förlora kontrollen,

kastas av eller kollidera. (Detta är en högeffektsbåt - ingen leksak. Att ta

schnäva svängar eller utföra hopp

över vågor och vågsvall ökar

risken för ryggsador

(förämning), ansiktskador,

brutna ben, brutna vristar och

interna skador. Utför inga

hopp över vågor eller

vågsvall.

GASA INTE NÄR NÅGON

BEFINNER SIG BAKOM

SKOTERN - slå av motorn

eller låt den gå på tomgång.

Vatten och/eller skräp från

jetmunstycket kan orsaka

allvarliga skador.



KOM INTE I NÄRHETEN AV
VATTENINTÅGET medan
motorn är igång. Långt här,
läst sittande klädsel,
flytvästens remmar eller
andra föremål kan fastna i
rörliga delar, vilket kan
resultera i allvarliga skador
eller drottning.

KÖR ALDRIG MED
DROGER ELLER
ALKOHOL I KROPPEN
LÄS OCH FÖLJ
INSTRUKTIONSBOK-
KEN



⚠ VARNING

Sammanstötningar ger upphov till **SKADOR OCH DÖDSFALL** än

andra typer av vattenskoterylcyklar.

UNDVIK SAMMANSTÖTNINGAR: HÅLL HELA

TIDEN UPSIKT över personer, föremål och annan



båttrafik. Se upp med

förhållanden som begränsar din sikt

eller hindrar dig från att se andra

förare.

KÖR DEFENSIVT i säker fart och

håll ett säkert avstånd till

personer, föremål och annan

båttrafik.

• Kör inte alldeles bakom

vattenskotrar eller andra

båtar.

• Kör inte nära andra för att

spruta eller stänka vatten

på dem.

• Undvik snäva svängar och

andra manövrer som kan

göra det svårt för andra att

undvika dig eller förstå

vart du är på väg.

• Undvik områden med

undervattenshinder och

grunt vatten.

ÅGERAI TID för att undvika

sammansstötningar. Kom

ihåg: vattenskotrar har

liksom andra båtar

inga bromsar.

SLAPP INTE GASEN NÄR

DU FÖRSÖKER VÄJA för

föremål - du måste gasa för

att kunna styra. Kontrollera

alltid att gas- och

styrreglagen fungerar innan

du startar vattenskotern.

Följ lokala

sjötrafikföreskrifter och

bestämmelser som gäller

vattenskotrar. Se

instruktionsboken för

vidare information.

Avsedd för högst

1 förare (XXX kg./

XXX lbs.).

F22A01L

Dekal 2

CAUTION/FÖRSIKTIGHET

Use XP-S synthetic 2-stroke oil only.

See Operator's guide.

Använd endast XP-S syntetiska 2-taktsolja.

Se instruktionsboken.

F00A32Y

Dekal 3

DENNA BÅT UNDANTAS FRÅN FÖLJANDE AV U.S. COAST GUARD FASTSTÄLLDA SÄKERHETSSTANDARDER I KRAFT VID CERTIFIERINGSDATUMET:

- BRÄNSLESYSTEM
- VISNING AV KAPACITETSINFORMATION
- SÄKER LASTNING
- FLYTBARHET
- VENTILATIONSSYSTEM

ENLIGT U.S. COAST GUARD BEVILJANDE AV UNDANTAG (CGB 88-001).

BOMBARDIER RECREATIONAL PRODUCTS INC.
565 DE LA MONTAGNE STREET VALCOURT, QUÉBEC CANADA J0E 2L0

219902640

MADE IN MEXICO

smo2006-003-017_aen

Dekal 4

BOMBARDIER RECREATIONAL PRODUCTS INC.

EMISSION CONTROL INFORMATION

THIS ENGINE IS CERTIFIED TO OPERATE ON UNLEADED GASOLINE AND CONFORMS TO 2006 U.S. EPA & CALIFORNIA EMISSION REGULATIONS FOR MARINE SI ENGINES.

ENGINE FAMILY	6 BCXM.7823CR	Motorfamilj
FEL	80 g/kW-hr HC+NOx	Familjens utsläppsgrens
ENGINE DISPLACEMENT	781.8 cc	Cylindervolyum
EXHAUST EMISSION CONTROL SYSTEM	IFI	System för utsläppskontroll
SPARK PLUG TYPE	NGK BR8ES	Tändstiftstyp
SPARK PLUG GAP	0.027in/0.6 -0.8 mm	Elektroddgap
POWER	82 KW	Effekt

BOMBARDIER RECREATIONAL PRODUCTS INC.

INFORMATION OM UTSLÄPPSKONTROLL

Detta fordon är certifierat för blyfri bensin och uppfyller EPA:s & KALIFORNIENS 2006-års UTSLÄPPSBESTÄMMELSER för marina förgasmotorer.

SEE OPERATORS GUIDE FOR MAINTENANCE SPECIFICATIONS.

SE INSTRUKTIONSBOKEN FÖR UNDERHÅLLSSPECIFIKATIONER.

21990290A

smo2006-003-018_a

Dekal 5

⚠ WARNING / VARNING

DO NOT CHARGE OR BOOST THE BATTERY WHILE INSTALLED ON THE WATERCRAFT

219902201

LÄDDA EJ BATTERI OCH ANVÄND EJ HJÄLPBATTERI NÄR BATTERIET ÄR INSTALLERAT

F00A23Y

Dekal 6

<p>⚠ WARNING / VARNING</p> <ul style="list-style-type: none"> Gasoline vapors may cause fires or explosions. Do not overfill fuel tank. Keep the craft away from open flames and sparks. Do not start watercraft if liquid gasoline or vapors are present. Always replace engine cover before starting. <p>• Bensinångor kan orsaka brand eller explosion.</p> <p>• Fyll inte på för mycket bränsle i tanken.</p> <p>• Håll vattenskotern borta från öppen eld och gnistor.</p> <p>• Starta inte vattenskotern i närvaro av flytande bensin/bensinångor.</p> <p>• Sätt alltid tillbaka sätet (eller motorkåpan) före start.</p>	<p>⚠ WARNING / VARNING</p> <p>Avoid loss of control and collisions! BEFORE INSTALLING OR STOWING SEATS OR ACCESSORIES :</p> <ol style="list-style-type: none"> STOP THE CRAFT IN A SAFE AREA away from traffic or obstacles. TURN OFF ENGINE. BE ON THE LOOK-OUT for other crafts or obstacles. Your craft may drift while changing configuration. <p>Undvik förlust av kontroll och kollisioner! INNAN DU MONTERAR / STUVAR SÄTEN OCH TILLBEHÖR:</p> <ol style="list-style-type: none"> STANNA PÅ EN SÄKER PLATS på avstånd från båttrafik och hinder. STÄNG AV MOTORN. SE UPP FÖR andra båtar eller hinder. Vattenskotern kan driva medan du byter konfiguration.
---	--

F22A03L

Dekal 7

<p>⚠ WARNING</p> <p>Certain components in the engine may be very hot. Direct contact may result in skin burn.</p>	<p>⚠ VARNING</p> <p>Vissa delar i motorn kan vara mycket heta. Direkt kontakt med huden kan ge brännskador.</p>
--	--

F00A1AY

Dekal 8

	<p>⚠ WARNING</p> <p>To avoid loss of control or ejection: ALWAYS INSERT KNUCKLE FULLY INTO SOCKET AND LOCK-IN</p>
	<p>⚠ VARNING</p> <p>Undvik förlust av kontroll och lossning: FÖR ALLTID IN KULLEDEN ÄNDA IN OCH SPÄRRA DEN</p>

F22A0BY

Dekal 9

	<p>⚠ WARNING</p> <p>WHEN INSTALLING KART SEAT :</p> <ol style="list-style-type: none"> INSERT FRONT TAB <i>correctly</i> in receptacle. LOCK-IN REAR LATCH. LOCK-IN HANDLEBAR POLE LATCH. <p>⚠ VARNING</p> <p>VID INSTALLATION AV GOKARTSÄTE:</p> <ol style="list-style-type: none"> SÄTT DEN FRÄMRE FLIKEN korrekt i uttaget. LÅS DEN BAKRE SPÄRREN. LÅS STYRSTANGSSPÄRREN.
--	--

F22A0CY

OM SÅDANT FINNS

Dekal 10

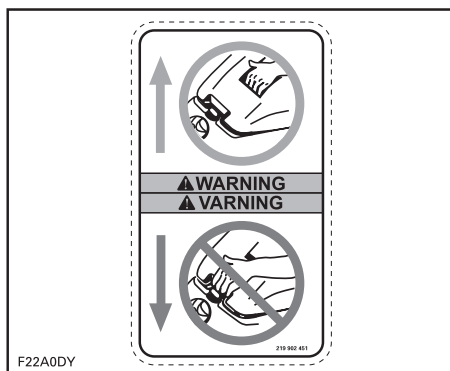

Dekal 11



Dekal 12



FORDONS- INFORMATION

PLACERING AV REGISTRERINGSNUMRET

Vattenskotrar måste enligt federal lag vara registrerade och ha ett registreringsnummer.

Se följande illustration för placering av registreringsnumret, som grundar sig på lämpligt utrymme och synlighet. Registreringsnumret bör synas på båda sidor om vattenskotern.



1. Placering av registreringsnumret

OBSERVERA: Registreringsnumret måste vara ovanför vattenlinjen. Se även till att numret har korrekt storlek och färg. Kontrollera gällande lokala bestämmelser.

IDENTIFIKATIONSNUMMER

Vattenskoterns huvudkomponenter (motor och skrov) identifieras via olika tillverkningsnummer. Det kan ibland vara nödvändigt att ha dessa nummer till hands för garantiändamål eller för att spåra vattenskotern i händelse av stöld.

Skrov

Skrovidentifikationsnumret (H.I.N.) är placerat på plattformen i vattenskoterns akter.

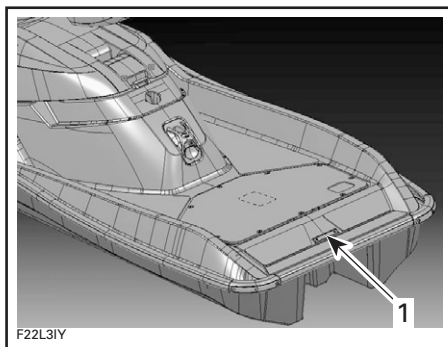

1. Skrovidentifikationsnummer

Det består av 12 tecken:

YDV	12345	L	4	95
				Modellår
				Tillverkningsår
				Tillverkningsmånad
				Tillverkningsnummer (kan vara bokstäver eller siffror)
				Tillverkare

Motor

Motoridentifikationsnumret (E.I.N.) finns på övre vevhuset på kraftuttags-sidan (PTO-sidan).

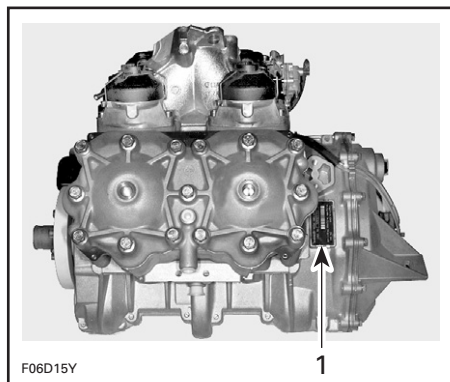

1. Motoridentifikationsnummer (E.I.N.)

REGLAGE/INSTRUMENT/UTRUSTNING

OBSERVERA: Vissa komponenter gäller inte, eller är valfria på, vissa modeller.



F22L07M

"VERT"-KONFIGURATION



F22L03P

"MOTOCROSS"-KONFIGURATION



F22L04M

GOKARTKONFIGURATION (OM SÅDAN FINNS)

- | | |
|---|---|
| 1. Nödstoppslina | 17. Länspluggar för slagvatten |
| 2. Styrstång | 18. Vattenjetmunstycke |
| 3. Styrstångsjusterare | 19. Trimskruv för VTS |
| 4. Gasreglage | 20. Jetpumpens vattenintag |
| 5. Motorstart-/stoppknapp | 21. Säkringar |
| 6. Grupp med indikatorlampor | 22. Batteri |
| 7. Styrkonsol | 23. Bakre kåpa |
| 8. Bränsletankslock | 24. Automatisk länspump |
| 9. Låshake till motorkåpan | 25. Frigöringsknapp för "motocross"-säte |
| 10. Lock till oljeinsprutningsbehållare | 26. Hållare för "motocross"-sätstång |
| 11. Luftintagsöppning | 27. Spärr för stång till "motocross"-säte |
| 12. Öglor i för och akter | 28. Gokartsätesspärr |
| 13. Bordningsdynor | 29. Hållare för styrkonsol |
| 14. Bakre plattform | |
| 15. Avtappningsutlopp för kylsystem | |
| 16. Spolanslutning | |

REGLAGE-/INSTRUMENT-/UTRUSTNINGSFUNKTIONER

1) Nödstopplina

Nödstoppslinans kontaktände måste vara säkert monterad på plats för att fungera.

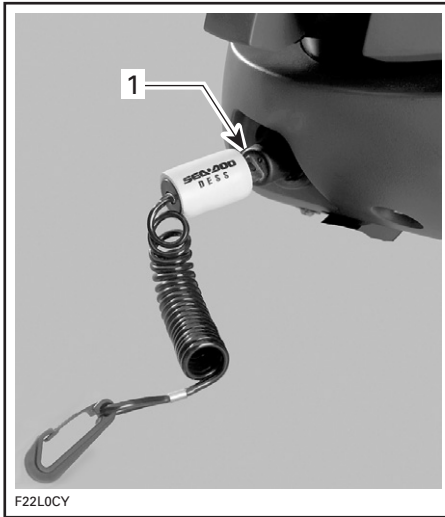

1. Nödstoppslinan inkopplad

När kontaktänden dras bort från dess plats stannar motorn.

⚠ VARNING

Även om motorn kan slås av med motorstart-/stoppknappen bör du alltid även koppla loss nödstoppslinan när du slår av motorn.

Fäst nödstopplinas lösa ände i förarens godkända flytväst och sätt tillbaka kontaktänden på plats när du vill starta motorn.

Två korta ljudsignaler anger att systemet är klart och att motorn kan startas. Se även avsnittet *PROBLEM-LÖSNING* för en tabell över ljudsignalkoder.

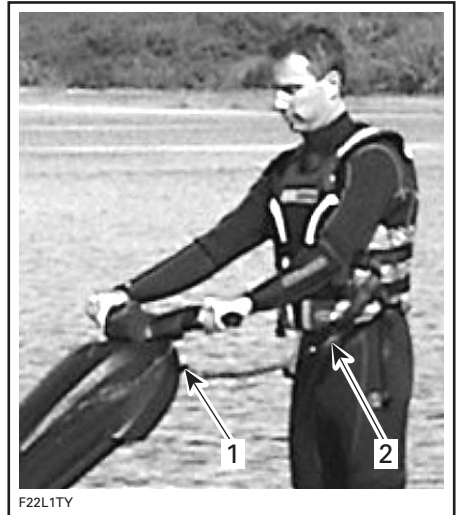

1. Nödstoppslinan monterad på plats
2. Nödstoppslinan säkert fäst i förarens flytväst



1. Nödstoppslinan monterad på plats
2. Nödstoppslinan säkert fäst i förarens flytväst

⚠ VARNING

När motorn slås av går det inte längre att styra vattenskotern. Koppla alltid loss nödstoppslinan när vattenskotern inte används för att undvika stöld, att motorn startar av misstag eller att vattenskotern används av barn eller obehöriga.

Om motorn inte startas inom 5 sekunder efter det att nödstoppslinan monterats på plats hörs 4 mycket korta ljudsignaler var 3:e sekund under cirka 2 timmar, för att påminna dig om att starta motorn eller avlägsna nödstoppslinan. Efter detta upphör ljudsignalerna. Detsamma inträffar om nödstoppslinan sitter kvar 5 sekunder efter avstängning av motorn.

Ta alltid loss nödstoppslinan när motorn har stängts av.

VIKTIGT: Om du lämnar nödstoppslinan inkopplad när motorn inte är igång kommer batteriet att laddas ur.

Digitally Encoded Security System (DESS™-nyckel)

Toppen på nödstoppslinan innehåller en elektronisk krets som ger den ett unikt elektroniskt serienummer. Detta är motsvarigheten till en vanlig nyckel.

Din nödstoppslina kan inte användas på någon annan båt eller vattensko-ter och en annan båts nödstoppslina kan heller inte användas på din vattensko-ter.

DESS ger dessutom stor flexibilitet. Du kan köpa en extra nödstoppslina och få den programmerad för din vattensko-ter.

Om du vill skaffa en extra nödstoppslina, kontakta en auktoriserad Sea-Doo-återförsäljare.

Låghastighetskörning

Denna modell är även utrustad med en speciell säkerhetslina.

SEA-DOO Learning Key™ begränsar elektroniskt vattenskoterns fart, vilket gör att förstagångsanvändare och mindre erfarna förare kan lära sig att använda vattensko-tern medan de samtidigt får nödvändigt självförtroende och kontroll.

SEA-DOO Learning Key

Med SEA-DOO Learning Key™ begränsas vattenskoterns fart till cirka 55 km/h (35 MPH).



2) Styrstång

Med styrstången kontrollerar du vattenskoterns kursriktning. Vrid styrstången åt höger när du vill svänga åt höger och tvärtom.

⚠ VARNING

Kontrollera att styrstången och motsvarande styrmunstycke fungerar före start. Vrid aldrig styrstången medan någon finns i närheten bakom vattensko-tern. Kom inte i närheten av styrsystemets rörliga delar (munstycke, länksystem, etc.).

Denna vattensko-ter är utrustad med O.T.A.S. styrsystem. Mer information finns i avsnittet *GASREGLAGE*.

3) Styrstångsjusterare

⚠ VARNING

Stäng alltid av motorn och stanna vattensko-tern helt innan du justerar styrstången.

Styrstängens kan justeras efter förarens önskemål vid körning beroende på den konfiguration som installerats och används.

Lyft och håll upp justeraren medan du flyttar styrstängens till önskat läge. Släpp justeraren när styrstängens nått önskat läge.

Det finns 3 lägen. Observera att det är bäst att använda pekfingeret för gasreglaget när styrstängens är i det bakre läget. För det främre läget är det lämpligare att använda tummen.

Observera att det finns 2 start-/stoppknappar. Använd den knapp som passar dig bäst. Prova innan du börjar använda vattenskotern.

VARNING

Innan du börjar använda vattenskotern:

- Se till att styrstängens är korrekt justerad och låst.
- Kontrollera var start-/stoppknappen finns och prova att använda den.

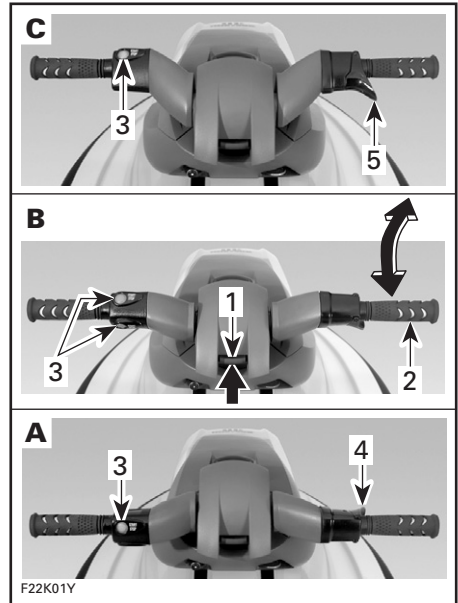

1. Styrstängsjusterare
 2. Styrstäng
 3. Start-/stoppknappar
 4. Använd pekfingeret
 5. Använd tummen
- A. Bakre läget
B. Mittläget
C. Främre läget

4) Gasreglage

När gasreglaget trycks in accelererar vattenskotern. När det släpps helt saktar motorn automatiskt ned till tomgång och vattenskotern stannar så småningom av vattenmotståndet.

När du justerar styrstängens höjd flyttas gasreglaget. Se *STYRSTÄNGS-JUSTERARE* ovan.

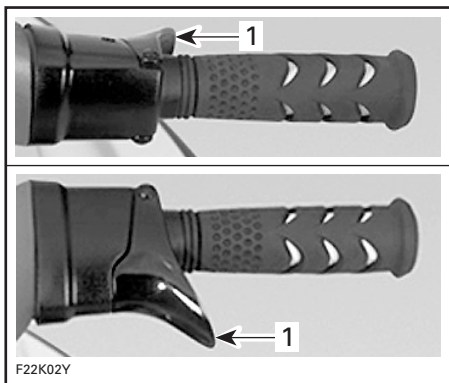

1. Gasreglage

O.T.A.S.[™] styrsystem (Off-Throttle Assisted Steering)

O.T.A.S-styrsystemet (Off-Throttle Assisted Steering) ökar stabilitet och hanterbarhet vid tomgång. O.T.A.S-styrsystemet aktiveras på elektronisk väg och ökar motorns varvtal en aning under ett visst förprogrammerat varvtal, när föraren inleder en full sväng. När styrstängens återställs till mittläget återgår gasen till tomgång.

5) Motorstart-/stoppp knapp

Starta motorn genom att hålla start-/stoppknappen intryckt. Släpp knappen omedelbart när motorn startat.

Stäng av motorn genom att släppa gasreglaget och sedan trycka in start-/stoppknappen.

Kom ihåg att ta loss nödstoppslinan från dess plats.

VARNING

Styrförmågan försämras när gasen släpps och förloras när motorn stängs av.

När du justerar styrstängens höjd flyttas start-/stoppknappen. Se *STYR-STÅNGSJUSTERARE* ovan.

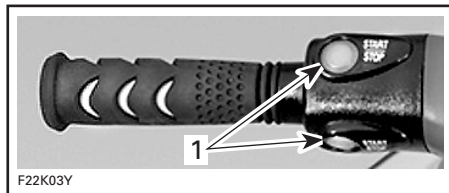

1. Motorstart-/stopppknappar

6) Grupp med indikatorlampor

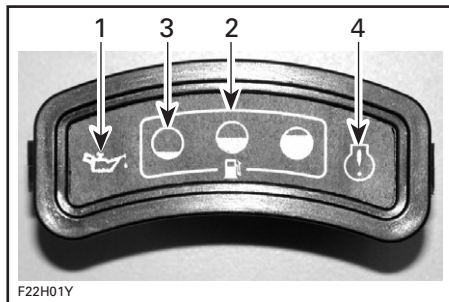

1. Varningslampa för låg oljenivå
2. Lampor för bränslenivå
3. Lampa för låg bränslenivå
4. Varningslampa

Vid installation av nödstoppslinan tänds alla lamporna ett kort ögonblick. Det betyder att de fungerar.

Varningslampan för låg oljenivå tänds när oljenivån är låg i behållaren.

FÖRSIKTIGHET: Fyll alltid på oljebehållaren så snart som möjligt för att undvika svåra skador på motorn.

När nödstoppslinan är installerad och bränsletanken är full lyser alla bränslenivålampor. Allt eftersom bränslenivån minskar släcks bränslenivålamporna en i taget för att visa hur mycket bränsle som återstår.

Som extra varning hörs en ljudsignal och lampan för låg nivå börjar blinka när ungefär 5 liter (1,3 U.S. gal.) återstår. När ungefär 3 liter (0,8 U.S. gal.) återstår släcks lampan. Ljudsignalen fortsätter att ljuda tills tanken fylls på. Se avsnittet *PROBLEMLÖSNING* för en förklaring av ljudsignalkoderna.

Varningslampan tänds om det är något problem med motorstyrningssystemet. Den blinkar vid eventuella problem med O.T.A.S.™ styrsystem eller den elektriska länspumpen.

OBSERVERA: När motorn är avstängd och nödstoppslinan är installerad fortsätter varningslampan att lysa tills nödstoppslinan tas bort.

7) Styrkonsol

I "vert"-konfigurationen kan styrkonsolen föras uppåt och nedåt vid körning för att passa olika körpositioner.

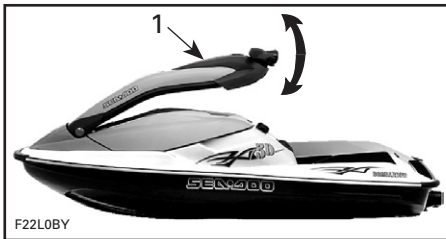

1. Styrkonsol

Styrkonsolens vikt minskas vid styrstängan med hjälp av en retur fjäder. Vikteffekten vid styrstängan går att justera med hjälp av en justeringsskruv. Om du installerar eller tar bort "motocross"-sätet kan du behöva justera fjäderns spänning.

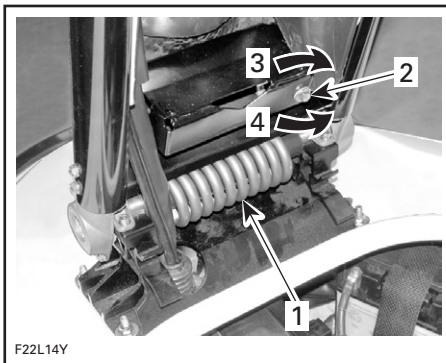

1. Returfjäder
2. Justering
3. Minska vikten vid styrstängan
4. Öka vikten vid styrstängan

Justera styrstängan till önskat läge före användning. Se *STYRSTÅNGSJUSTERARE*.

8) Bränsletankslock

Skruva av locket motsols. Efter påfyllning av bränsle, skruva fast locket och dra fast det.

⚠ VARNING

Stäng alltid av motorn innan du fyller på bränsle. Bensin är ett brandfarligt och under vissa förhållanden explosivt ämne. Arbeta alltid i ett välventilerat utrymme. Rök aldrig och tillåt aldrig öppen eld eller gnistor i närheten. Bränsletanken kan vara trycksatt. Vrid locket långsamt när du lossar det. Använd aldrig öppen låga vid kontroll av bränslenivån. Se till att vattenskotern inte lutar vid påfyllning. Fyll inte på för mycket och fyll inte på bränsle och lämna vattenskotern i solen. Med högre temperaturer expanderar bränslet och kan flöda över. Torka alltid bort allt utspillt bränsle på vattenskotern. Kontrollera bränslesystemet regelbundet.

9) Låshake till motorkåpan

FÖRSIKTIGHET: Avlägsna motorkåpan endast när vattenskotern befinner sig på land. Om du tar bort motorkåpan ute på vattnet kan vatten tränga in och fylla slaget. Om du behöver nå stuvutrymme eller brandsläckaren medan du är ute på vattnet ska du först stänga av motorn. Kontrollera att vattnet är lugnt och inta en stabil position. Öppna motorkåpan precis bara så mycket att det går att nå stuvutrymme. Stäng och lås motorkåpan igen så fort som möjligt.

När motorkåpan öppnas går det att nå utrymmet för brandsläckaren, stuvlådan, verktygsseten och motorrummet.

Stanna först motorn. Lyft sedan upp och stabilisera styrkonsolen i det högsta läget.

Dra spärren uppåt för att öppna locket till motorkåpan.

Lyft upp den bakre delen av motorkåpan, dra den bakåt och ta bort den.

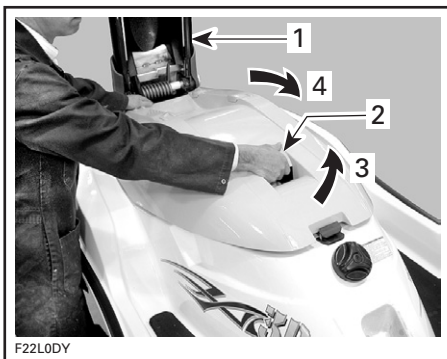

1. Styrkonsolen i det högsta läget
2. Låshake till motorkåpan
3. Dra uppåt
4. Lyft kåpan

Sätt styrkonsolstaget på plats så att styrkonsolen inte kan falla ned.

⚠ VARNING

Sätt alltid styrkonsolens stag på plats direkt när motorkåpan har tagits bort så att konsolen har ett stöd medan du arbetar i motorrummet. Annars kan styrkonsolen oväntat falla och träffa den som befinner sig under den.

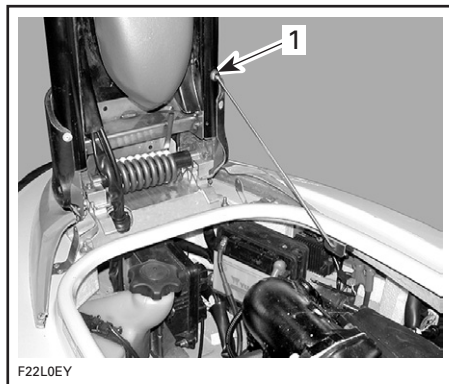

1. Placera staget här

⚠ VARNING

Vissa delar i motorrummet kan vara heta. Vidrör inga elektriska delar vid start eller användning av motorn. Lämna aldrig föremål, trasor, verktyg eller liknande i motorrummet eller slagvattenbrunnen.

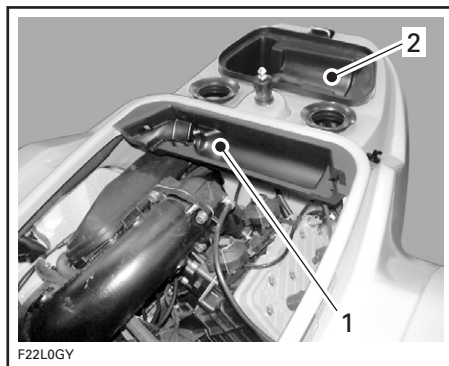

1. Utrymme för brandsläckare
2. Stuvlåda

När du är klar hakar du av styrkonsolstaget och placerar dess ände i uttaget enligt bilden.

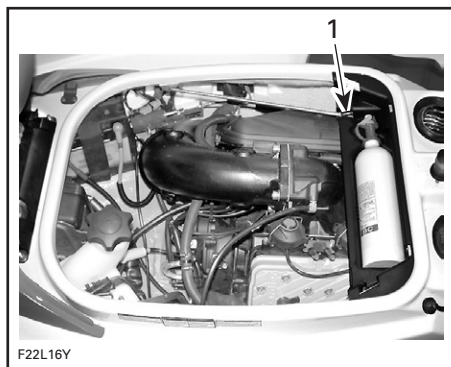

1. Placera staggänden här

Kontrollera att brandsläckaren är korrekt placerad i sitt utrymme innan du sätter tillbaka motorkåpan.

När du sätter tillbaka motorkåpan, se till att motorkåpans låshake fäster i C-kroken i skrovet.

Ett tydligt snäpp ska kännas när motorkåpans låshake fäster. Kontrollera att motorkåpan sitter säkert genom att dra i den. Om det är svårt att låsa motorkåpan med spärren, kontrollera att brandsläckaren är korrekt placerad och att inget objekt i stuvlådan hindrar motorkåpan från att låsas.

VARNING

Undvik att klämma fingrarna i spärren när du sätter tillbaka motorkåpan genom att alltid hålla handen i det därför avsedda uttaget, som indikeras med en symbol.

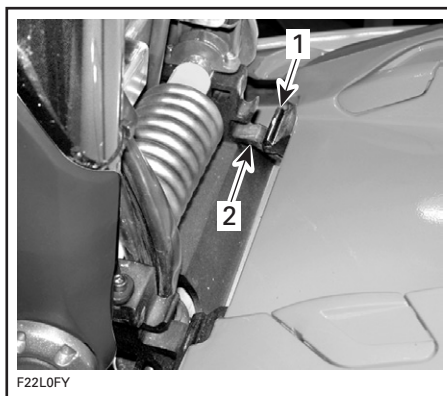

1. Låshake
2. C-krok

Kontrollera att motorkåpan är spärrad. Om det inte går att låsa motorkåpan med spärren, kontrollera brandsläckarens placering och ifall objekt i stuvlådan hindrar motorkåpan från att låsas.

OBSERVERA: Kontrollera med jämna mellanrum låsbulten till motorkåpan. Dra åt vid behov och kontrollera att kåpan är säkert spärrad.

Utrymme för brandsläckare

Se illustrationen ovan i **LÅSHAKE TILL MOTORKÅPAN**. I detta utrymme finns plats för en godkänd brandsläckare (säljs separat). Se till att brandsläckaren är korrekt placerad innan du sätter tillbaka motorkåpan.

FÖRSIKTIGHET: Se till att brandsläckaren är korrekt placerad.

Stuvlåda

Se illustrationen ovan. Det här är ett praktiskt förvaringsutrymme för personliga föremål. I den här lådan finns plats för "Sats med säkerhetsutrustning för mindre vattenskoter" (säljs separat).

Verktygssats

Verktygssatsen finns inuti stuvlådan. Den innehåller verktyg som behövs för grundläggande underhåll av vattenskotern.

10) Lock till oljeinsprutningsbehållare

Lyft av motorkåpan för att nå oljebehållarens lock. Spärra styrkonsolen med hjälp av staget.

VARNING

Sätt alltid styrkonsolens stag på plats direkt när motorkåpan har tagits bort så att konsolen har ett stöd medan du arbetar i motorrummet.

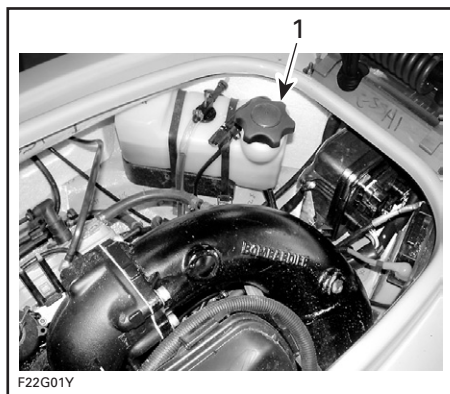

1. Lock till oljeinsprutningsbehållare

Skruva av locket motsols om du vill fylla på insprutningsolja i behållaren. Fyll inte på för mycket.

Sätt tillbaka locket och skruva åt helt.

VARNING

Fyll inte på för mycket. Sätt tillbaka locket och skruva åt helt. Olja är brandfarligt. Torka alltid bort all utspilld olja i slaget.

Lossa styrkonsolspärren och installera staget.

Sätt tillbaka motorkåpan och spärra den.

11) Öppning till luftintagssystem

Släpper in luft i slaget för ventilationsändamål och för tillförsel till motorn. Om öppningen ligger under vatten kommer vatten under vissa förhållanden att tränga in i slaget.

FÖRSIKTIGHET: Om öppningen fortsatt befinner sig under vatten, t.ex. vid ständig körning i snäva cirklar, tränger vatten in i slaget, vilket kan ge svåra skador på motorns interna delar.

12) Öglor i för och akter

Öglorna kan användas för förtöjning eller som fästpunkter vid trailertransport.

Ögla i fören



1. Ögla i fören

Ögla i aktern

Dessa öglor kan användas som fästpunkter.

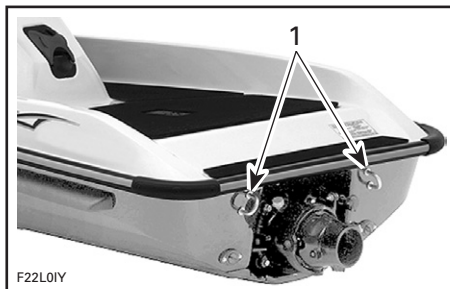

1. Öglor i aktern

13) Bordningsdynor

Ger skydd för knäna vid bordning.

14) Bakre plattform

Ger ett stort utrymme för fötterna i "vert"-konfigurationen. Det är också en praktisk yta som underlättar bordning.

15) Avtappningsutlopp för kylsystem



1. Avtappningsutlopp

När motorn är igång bör vatten rinna ut ur utloppet. På så sätt släpps luft ut ur motorns kylsystem. Det visar också att vatten cirkulerar i kylsystemet.

OBSERVERA: Motorns varvtal kan behöva höjas en aning för att se vattnet rinna ut.

FÖRSIKTIGHET: Om inget vatten kommer ut ur utloppet några sekunder efter det att motorn startats, stäng genast av motorn och se **SPOLNING AV KYLSYSTEM** i avsnittet **EFTER VARJE ANVÄNDNING** eller kontakta en auktoriserad Sea-Doo-återförsäljare för service.

16) Spolanslutning

En praktisk spolanslutning medföljer för anslutning av en trädgårdsslang för spolning av kylsystemet.

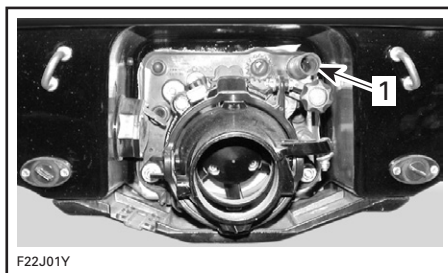

1. Spolanslutning

Se avsnittet **EFTER VARJE ANVÄNDNING** för anvisningar.

17) Länspluggar för slagvatten

Om vatten har trängt in i slaget kan det tömmas ut genom att länspluggarna tas ur när motorn är avstängd och vattenskotern befinner sig på land.

FÖRSIKTIGHET: Ta alltid upp vattenskotern ur vattnet innan du lossar länspluggarna.

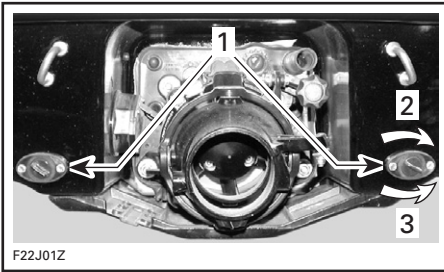

F22J01Z

1. Länspluggar
2. Dra åt
3. Skruva loss

Luta vattenskotern aningen bakåt så att allt vatten kan rinna ut ur slaget.

Vi föreslår tömning av slaget med vattenskotern på en ramp.

FÖRSIKTIGHET: Se till att länspluggarna är säkert monterade innan du sjesätter vattenskotern.

18) Vattenjetmunstycke

Vattenjetmunstycket vrids från sida till sida när föraren vrider styrstången. Detta ger styrningskontroll när motorn är i gång.

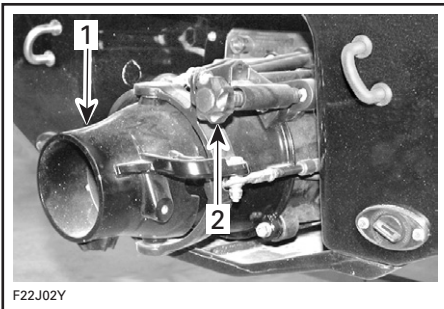

F22J02Y

1. Jetpumpmunstycke
2. Trimskruv för VTS

19) Trimskruv för VTS (om sådant finns)

Jetpumpmunstyckets trimvinkel kan justeras manuellt med hjälp av en trimskruv för att anpassa körningen efter sjöförhållanden och förarens önskemål. Se illustrationen ovan.

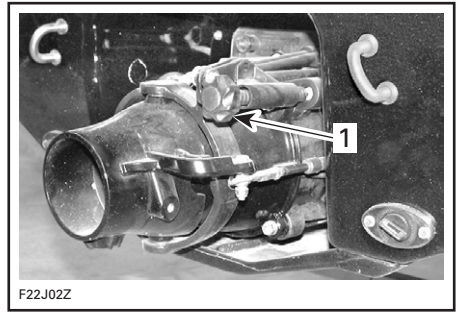

F22J02Z

1. Trimskruv

Olika referenssiffror anger jetpumpmunstyckets position och underlättar finjustering.

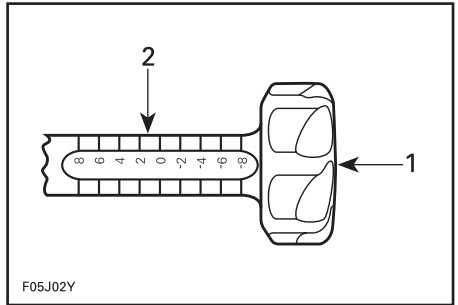

F05J02Y

1. Trimskruv
2. Referenssiffror

20) Jetpumpens vattenintag

Vattnet sugs in av impellern genom denna öppning. Vattenintagets galler minskar andelen främmande föremål som sugas in i drivningssystemet.

⚠ VARNING

Kom inte i närheten av vattenintaget medan motorn är igång. Långt hår, löst sittande klädsel, flytvästens remmar eller andra föremål kan eventuellt fastna i rörliga delar, vilket kan resultera i svåra skador eller drunkning.

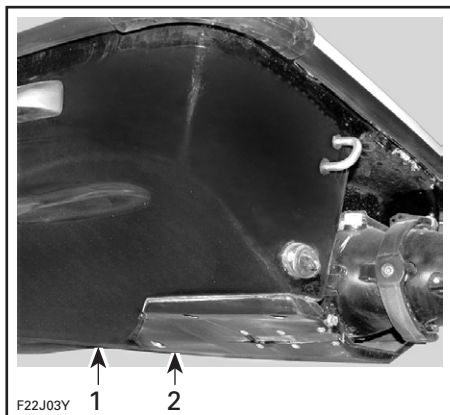

1. Vattenintag
2. Bottenplatta

21) Säkringar

Säkringarna finns i motorrummet. Se *UNDERHÅLL* för närmare detaljer.

22) Batteri

Batteriet finns i motorrummet. Se *SPECIELLA PROCEDURER*.

23) Bakre kåpa

OBSERVERA: Om "motocross"-sätet är installerat, stuva in det i styrkonsolen. Se *INSTALLATION/FÖRVARING AV "MOTOCROSS"-SÄTET*. Ta bort gokartsätet om det är installerat. Se *INSTALLATION/BORTTAGNING AV GOKARTSÄTET*.

Genom att öppna kåpan når du drivsystem, avgassystem, länsypump och slampumpar.



1. Bakre kåpa

Avlägsna kåpan genom att ta av skydden med hjälp av en liten skruvmejsel.

Lossa skruvarna med den lilla hylsnyckeln som medföljer i verktygssatsen och lyft av kåpan.

Vid återmontering, dra åt skruvarna korsvis och installera skydden på nytt.

24) Automatisk länsypump

Länsypumpen tömmer ut vattnet ur slaget.

När nödstoppslinan monteras på plats startas länsypumpen automatiskt. Pumpen fortsätter att gå tills allt vatten tömts och stängs sedan av automatiskt.

När motorn är igång startas länsypumpen automatiskt då och då för att tömma ut slagvatten.

25) Frigöringsknapp för "motocross"-säte

Den här knappen används för att lossa spärren till "motocross"-sätet som förvaras i styrkonsolen.

FÖRSIKTIGHET: Innan du använder knappen, kontrollera att styrkonsolen är upprest till det högsta läget och hålls säkert på plats där.

OBSERVERA: Vi föreslår att "motocross"-sätet installeras eller stuvas medan vattenskotern är upptagen ur vattnet eller ligger vid kaj. Om det inte är möjligt bör det göras i lugnt vatten.

Installation av "motocross"-sätet

VARNING

Innan du installerar eller stuvlar "motocross"-sätet:

- Stanna på en säker plats på avstånd från båttrafik och hinder.
- Stäng av motorn.
- Se upp för andra båtar eller hinder. Vattenskotern kan driva medan du byter konfiguration.

Lyft upp styrkonsolen till det högsta läget och håll kvar den där.

Använd frigöringsknappen med andra handen.

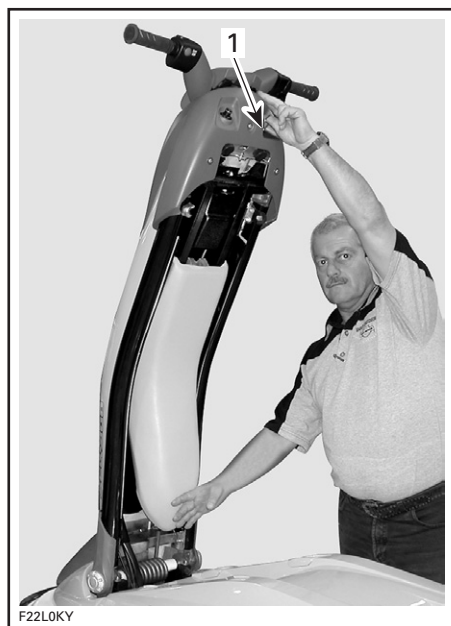

1. Frigöringsknapp

Dra ut "motocross"-sätet ur styrkonsolen.

FÖRSIKTIGHET: Var försiktig så att "motocross"-sätet inte stöter emot motorkåpan.

Vrid sätet utåt, lyft det och dra det bakåt. Håll kvar det i detta läge.



Håll upp sätet så högt att du kan dra ut stängningen från sätet.

FÖRSIKTIGHET: Håll sätet så högt att det finns tillräckligt med plats för att dra ut stängningen från sätet utan att den stöter emot skrovet.

För den röda spärren bakåt och dra ut stängningen från sätet.

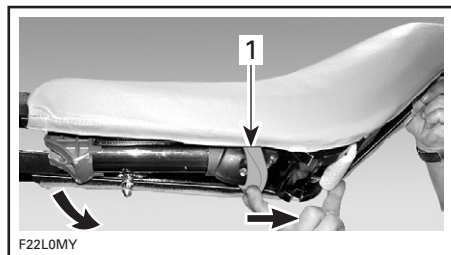

1. Spärr



Vrid stängens till lodrätt läge och flytta sätet så att stängens riktas upp med hållaren.

OBSERVERA: När du vrider stängens kommer den att låsas i ett mellanläge. Tryck på den röda spärren igen för att lossa stängens och fortsatt att vrider tills den är i lodrätt läge.

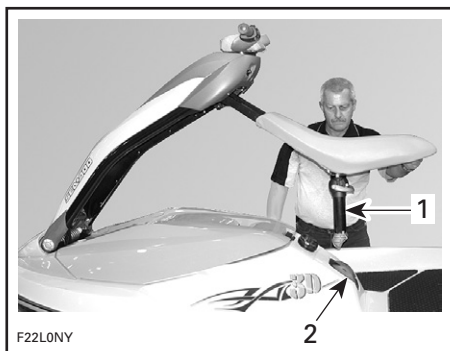

1. Stäng i lodrätt läge
2. Hållare

Lift upp hållarens lock och håll det öppet medan du placerar stängens i hållaren. Kontrollera att kulle på stängens alltid är helt inskjuten i hållaren.



1. Lyft upp hållarens lock

Så här låser du stängens på plats:

- Skjut sätet bakåt.
- Tryck ned sätet med kraft. Ett "klunk" ska höras.

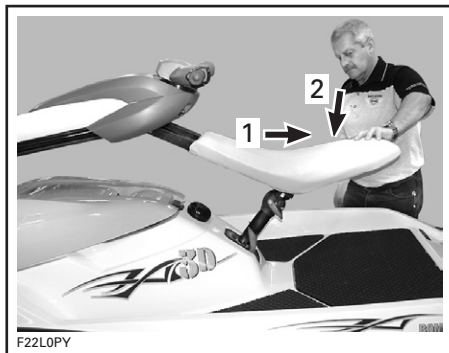

1. Skjut sätet bakåt
2. Tryck ned sätet med kraft

Kontrollera att sätet är säkert spärrat genom att försöka dra det uppåt.

⚠ VARNING

Kontrollera alltid att sätet är säkert spärrat innan du använder vattensskotern för att undvika att förlora kontrollen.

Justera styrstängens till önskat läge före användning. Se *STYRSTÄNGSJUSTERARE*.

FÖRSIKTIGHET: Kör aldrig med "motocross"-sätet vilande direkt på däcket eftersom det kan skada däcket.



Förvaring av "motocross"-sätet

Frigör sättestången genom att lyfta den röda spärren samtidigt som du håller fast styrkonsolen med styrstängan.

OBSERVERA: Att trycka nedåt på styrstängan kan göra det lättare att lossa sätet.

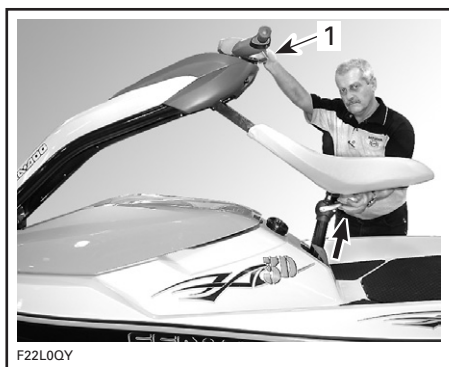

1. Håll i styrkonsolen

Skjut sätet framåt så att sättestången är i lodrätt läge. Lyft sätet för att lossa stängan från hållaren.



1. Sättestång i lodrätt läge

Håll upp sätet tillräckligt högt och fäll in stängan i sätet.



Skjut in stängan i sätet tills det hörs ett "klunk".

FÖRSIKTIGHET: Håll sätet så högt att det går att fälla in stängan i sätet utan att stängan stöter emot skrovet. Kontrollera att stängan är ordentligt spärrad.

Håll upp styrkonsolen tillräckligt högt och fäll in sätet i styrkonsolen. Skjut in sätet i styrkonsolen tills det hörs ett "klunk".



FÖRSIKTIGHET: Håll upp styrkonso- len så högt att "motocross"-sätet kan fällas in i styrkonsolen utan stö- ta emot motorkåpan.

26) Hållare för "moto- cross"-sättestång

Hållaren spärrar sättestången i rätt läge på däck. Anvisningar finns i *IN-STALLATION/FÖRVARING AV "MOTO-CROSS"-SÄTET* ovan.

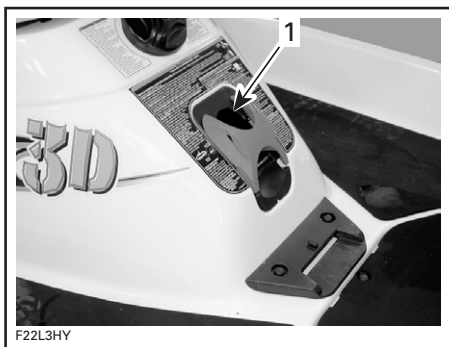

1. Hållare

27) Spärr för stång till "motocross"-säte

Spärren frigör sättestången som är infälld i sätet. Den används även för att frigöra stången från hållaren på däck. Anvisningar finns i *IN-STALLATION/FÖRVARING AV "MOTO-CROSS"-SÄTET* ovan.

28) Gokartsätesspärr (om sådant finns)

Spärrspaken frigör spärren som håller sätet på plats på däck.

⚠ VARNING

Ta bort eller installera gokartsätet endast medan vattenskotern är upptagen ur vattnet eller ligger vid kaj i lugnt vatten.

Återmontering av sätet

⚠ VARNING

Innan du installerar eller tar bort gokartsätet:
Installera eller ta bort gokartsätet endast medan vattenskotern är upptagen ur vattnet eller ligger vid kaj i lugnt vatten.

Med sätet lätt framåtlutat, sätt i den främre fliken i ankarplattan på däck.

Passa in tappen på undersidan av sätet mot hålet i däck och spärra sätet genom att trycka det nedåt.

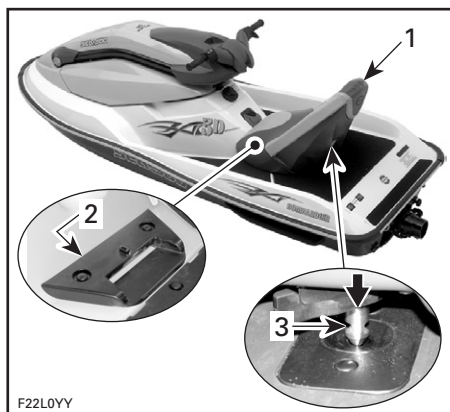

F22L0YY

1. Gokartsäte
2. Ankarplatta
3. Placera tappen i hålet

⚠ VARNING

Kontrollera alltid att sätet är korrekt installerat och säkert spärrat innan du använder vattenskotern.

Om du inte kan ha fötterna bekvämt på fotstöden bör du installera fotstödsjusterare (kontakta en auktoriserad Sea-Doo-återförsäljare för mer information). De hjälper dig att få en mer stabil körposition.

Justerarna har 2 fotlägen för att passa förare av olika längd. Använd det läge som passar din benlängd bäst. Lås fast justerarna säkert i vattenskoterns fotbrunnar.

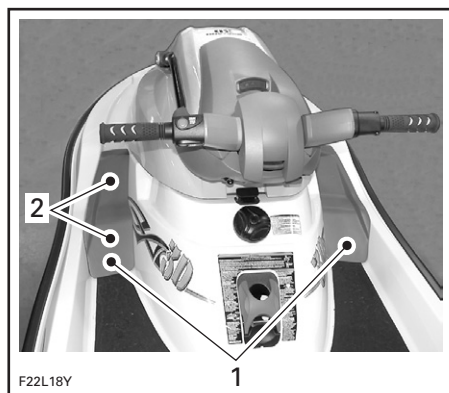

F22L18Y

1. Fotstödsjusterare
2. Två tilläggliga fotlägen

⚠ VARNING

Använd aldrig vattenskotern med gokartsätet installerat om styrkonsolen inte är säkert spärrad. Sitt aldrig på gokartsätets ryggstöd när du kör. Denna position ger inte tillräcklig kontroll över vattenskotern, vilket kan leda till allvarliga personskador.

Borttagning av säte

Tryck på och håll kvar spaken enligt bilden för att frigöra spärren och lyft sedan upp den bakre delen av sätet. Dra upp sätet ur ankarplattan.

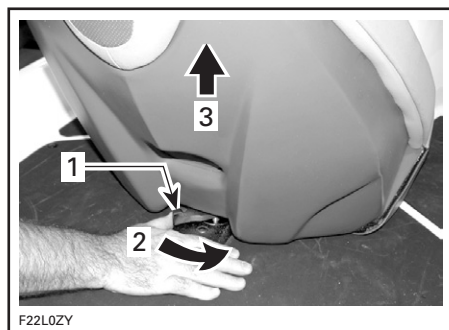

F22L0ZY

1. Spärrspak
2. Tryck och håll kvar
3. Lyft upp sätet

FÖRSIKTIGHET: För att undvika att skumplastsätet förlorar sin form, förvara det alltid med rätt sida upp och låt inga föremål ligga ovanpå det.

29) Hållare för styrkonsol (om sådan finns)

OBSERVERA: Lås eller frigör styrkonsolen endast medan vattenskotern är upptagen ur vattnet eller ligger vid kaj i lugnt vatten.

När du använder gokartsätet måste styrkonsolen låsas med denna hållare för att förhindra att konsolen rör sig uppåt eller nedåt.

Dra ut hållaren från styrkonsolen och håll i den, samtidigt som du för styrkonsolen nedåt.

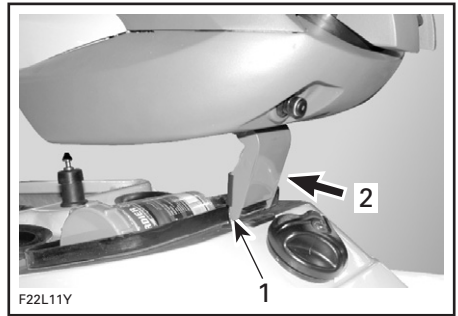

1. Placera hållaren i fästet i skrovet
2. Tryck för att låsa

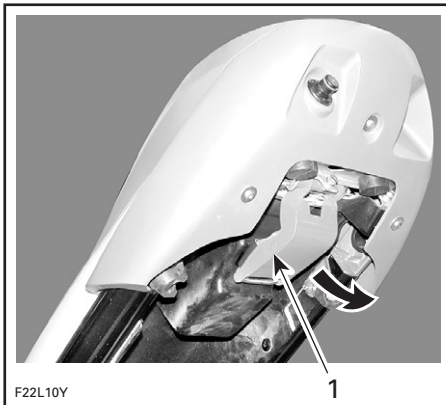

1. Dra ut hållaren

Fortsätt att sänka ned styrkonsolen tills hållaren kan placeras i fästet i skrovet. Tryck sedan på hållaren så att den låses fast.

VÄTSKOR

FÖRSIKTIGHET: Följ instruktionerna i detta avsnitt exakt. I annat fall finns det risk för att motorns livslängd och effekt minskar.

Påfyllning av bränsle

VARNING

Följ dessa anvisningar exakt för säker påfyllning av bränsle.

Stäng av motorn.

Låt ingen sitta kvar på vattenskotern.

Förtöj vattenskotern säkert vid tankbryggan.

Se till att det finns en brandsläckare nära till hands.

För inte in pumpens munstycke för långt i påfyllningstappen.

Fyll på bränsle sakta så att luft kan frigöras från tanken och förhindra att bränslet flödar tillbaka. Var försiktig så att du inte spiller.

Avsluta påfyllningen när bränslet når nederdelen av påfyllningsöppningen. Förhindra spill genom att inte fylla på bränsle ända upp. Fyll inte på för mycket. Skruva åt bränsletankslocket.

VARNING

Stäng alltid av motorn innan du fyller på bränsle. Bensin är ett brandfarligt och under vissa förhållanden explosivt ämne. Arbeta alltid i ett välventilerat utrymme. Rök aldrig och tillåt aldrig öppen eld eller gnistor i närheten. Bränsletanken kan vara trycksatt. Vrid locket långsamt när du lossar det. Använd aldrig öppen låga vid kontroll av bränslenivån. Se till att vattenskotern inte lutar vid påfyllning. Fyll inte på för mycket och fyll inte på bränsle och lämna vattenskotern i solen. Med högre temperaturer expanderar bränslet och kan flöda över. Torka alltid bort allt utspillt bränsle på vattenskotern. Kontrollera bränslesystemet regelbundet.

Rekommenderat bränsle

Använd normal blyfri bensin med följande rekommenderade minimioktantal.

PLATS	OKTANTAL
Inom Nordamerika	87 oktan (RON + MON)/2
Utanför Nordamerika	91 RON

OBSERVERA: Blanda inte olja med bränslet. Kontrollera alltid oljenivån i insprutningsbehållaren vid tankning.

FÖRSIKTIGHET: Experimentera aldrig med andra bränslen eller bränsleblandningar. Använd aldrig bränsle som innehåller mer än 10% alkohol (etanol eller metanol). Användning av ej rekommenderat bränsle kan resultera i försämring av vattenskoterns prestanda och skador på viktiga delar i bränslesystemet och motorn.

FÖRSIKTIGHET: Använd aldrig injektorrengöringsprodukter på DI-modeller. De kan innehålla tillsatssämnen som kan skada injektor-komponenterna.

Rekommenderad olja

VARNING

Fyll inte på för mycket. Sätt tillbaka locket och skruva åt helt. Olja är brandfarligt. Torka alltid bort all utspilld olja i slaget.

Använd endast insprutningsolja för 2-taktsmotorer som säljs av auktoriserade Sea-Doo-återförsäljare.

MODELLER	OLJETYP
3D™ DI (1)	XP-S syntetisk 2-taktsolja

FÖRSIKTIGHET: (1) XP-S syntetiska 2-taktsolja är speciellt framtagen och testad för de hårda krav 947 DI-motorerna ställer. Användning av 2-taktsolja av annat märke kan upphäva den begränsade garantin. Använd endast XP-S syntetiska 2-taktsolja. Det finns för närvarande ingen känd likvärdig produkt på marknaden. Om någon likvärdig högkvalitetsprodukt skulle finnas, skulle den kunna användas.

XP-S syntetiska 2-taktsolja ger överlägsen smörjning, minskad motordelsförslitning och oljeavlagring, vilket bibehåller maximala prestanda och minimal friktion. Denna syntetiska insprutningsolja uppfyller de senaste ASTM- och JASO-standarderna med hög biologisk nedbrytbarhet och minskat röktläpp.

FÖRSIKTIGHET: Använd aldrig 4-taktsbensin eller syntetisk motorolja och blanda aldrig dessa med utombordsmotorolja. Använd inte NMMA TC-W, TC-W2 eller TC-W3 tvåtakts utombordsmotorolja eller askfri tvåtaktsmotorolja. Blanda inte olika märken av API TC-olja – de resulterande kemiska reaktionerna kan ge svåra skador på motorn.

FÖRSIKTIGHET: ANVÄND INTE fyrtaktsolja och fyll inte heller på tvåtaktsolja i en tom behållare för fyrtaktsolja. Om någon som helst fyrtaktsolja kommer in i systemet måste hela oljesystemet (pump, behållare, slangar, ventiler, etc.) tömmas och rengöras fullständigt.

Oljeinsprutningssystem

Denna vattenskoter har ett oljeinsprutningssystem som gör att bränsle och olja inte behöver blandas manuellt.

En tillräcklig mängd insprutningsolja skall finnas i behållaren.

Tratt rekommenderas för påfyllning av olja i behållaren. Avsluta påfyllningen när oljan syns cirka 13 mm (1/2 in) från behållarens topp. Fyll inte på för mycket.

FÖRSIKTIGHET: Se till att det alltid finns tillräcklig mängd insprutningsolja i oljebehållaren. Kontrollera oljan vid varje tankning och fyll på vid behov. Fyll inte på för mycket. Om motorn kör slut på olja, kan svåra motorskador uppstå. Om oljebehållaren är nästan tom, kan luft tränga in i systemet, som då måste avluftas. Kontakta omedelbart en auktoriserad Sea-Doo-återförsäljare för kontroll av oljeinsprutningssystemet.

INKÖRNINGSPERIOD

FÖRSIKTIGHET: Följ instruktionerna i detta avsnitt exakt. I annat fall finns det risk för att motorns livslängd och effekt minskar.

För Sea-Doo-vattenskotrar med Rotax®-motorer krävs en inkörningsperiod på 10 timmar före kontinuerlig körning med fullt gaspådrag.

För bästa möjliga resultat, variera motorns varvtal med några minuters mellanrum och gör kortare accelerationer med fullt gaspådrag som varar i upp till 15 sekunder.

OBSERVERA: Fyll **INTE** på insprutningsolja i bränsletanken för inkörning.

FÖRSIKTIGHET: Kontinuerlig körning med fullt gaspådrag och körning i marschfart utan hastighetsvariationer bör undvikas, eftersom det kan skada motorn under inkörningsperioden.

10-timmarskontroll

OBSERVERA: 10-timmarskontrollen bekostas av vattenskoterns ägare.

Vi rekommenderar att vattenskotern efter de första 10 drifttimmarna kontrolleras av en auktoriserad Sea-Doo-återförsäljare. Kontrollen ger dig även tillfälle att diskutera eventuellt obesvarade frågor som uppkommit efter denna inledande period.

KONTROLLER FÖRE ANVÄNDNING

VARNING

Det är mycket viktigt att inspektera vattenskotern varje gång innan du använder den. Kontrollera alltid att viktiga reglage, säkerhetsfunktioner och mekaniska delar fungerar korrekt innan du börjar, enligt den lista som följer. Om detta inte görs enligt följande anvisningar kan svåra personskador eller dödsfall bli följden. Medtag all säkerhetsutrustning som krävs enligt gällande bestämmelser.

Vissa av de följande komponenterna har eventuellt inte behandlats ovan, men de beskrivs i avsnitten *UNDERHÅLL* eller *SPECIELLA PROCEDURER*. Se dessa avsnitt för närmare information.

VARNING

Motorn måste vara avstängd och nödstoppslinan bortkopplad innan du går igenom någon av följande punkter. Starta inte vattenskotern förrän samtliga punkter i listan har kontrollerats och fungerar korrekt.

KOMPONENT	ÅTGÄRD	✓
Skrov	Kontrollera.	
Jetpumpens vattenintag	Kontrollera/Rengör.	
Slag	Töm. Se till att pluggarna är säkert åtdragna.	
Vattenflöde i kylsystem (endast vid noll- eller minusgrader)	Kontrollera om vattnet flödar ut vid vattenjetpumpen.	
Batteri	Kontrollera kablers och hållares åtdragning.	
Bränsletank och oljebehållare	Fyll på.	
Motorrum	Kontrollera att bränsleslangkopplingarna är åtdragna. Sök efter bränsleläckage/-lukt.	
Styrssystem	Kontrollera funktion och styrstångsläge.	
Styrkonsol	Kontrollera funktion.	
Gassystem	Kontrollera funktion.	
VTS (om sådant finns)	Kontrollera läge och justering.	
Nödstoppslina och motorstart/stoppknapp	Kontrollera funktion.	
Tillvalskonfigurationer	Kontrollera installation och inställningar.	

OBSERVERA: Se närmare anvisningar nedan.

Skrov

Kontrollera om skrovet har sprickor eller andra skador.

Jetpumpens vattenintag

Avlägsna sjögräs, snäckskal, skräp eller annat som kan hindra vattenflödet och skada kylsystemet eller drivenheten. Rengör vid behov. Om något föremål inte kan avlägsnas, kontakta en auktoriserad Sea-Doo-återförsäljare för service.

Inspektera impellerns framkanter. Om de har hack eller är böjda, kan prestandan avsevärt försämrats.

Slag

Om det finns vatten i slaget, koppla in nödstoppslinan så att den elektriska länsumpen startas. Om det fortfarande finns slagvatten, luta vattenskotern aningen bakåt och lossa länspluggarna för att tömma ut allt slagvatten helt.

Sätt tillbaka länspluggarna igen.

VARNING

Se till att länspluggarna är säkert monterade innan du sjösätter vattenskotern.

Vattenflöde i kylsystem (endast vid noll- eller minusgrader)

Om vattenskotern ska användas när temperaturen ligger under eller nära fryspunkten (0°C (32°F)) eller om skotern inte har använts under en period då temperaturen varit under eller nära fryspunkten, kan vattnet i kylsystemets slangar ha frusit. Detta kan få kylsystemet att överhettas. Kontrollera att systemet fungerar genom att göra följande innan du använder vattenskotern:

- Proceduren måste utföras när vattenskotern är upptagen ur vattnet.

- Anslut en trädgårdsslang till spolanslutningen på jetpumpen.
- Utför spolproceduren som beskrivs i *EFTER VARJE ANVÄNDNING*.
- Kontrollera att vattnet flödar ut från jetpumpen. Annars finns det vatten som frusit i kylsystemet och hindrar vattenflödet. Använd inte vattenskotern i detta skick.

OBSERVERA: En del vatten flödar även ut ur avgassystemet. Kontrollera att vatten verkligen flödar ut från jetpumpen.

FÖRSIKTIGHET: Körning av vattenskotern med is i kylsystemet kan leda till skador på motorns delar.

OBSERVERA: När vattnet fryser, skadas motordelarna inte på grund av att vattnet expanderar, utan på grund av att kylvattenflödet hindras.

- Vänta tills isen har smält eller häll varmt vatten på kylsystemets delar och motorn. Utför spolproceduren igen för att kontrollera att vatten flödar ut från jetpumpen. Om du behöver hjälp, vänd dig till en auktoriserad Sea-Doo-återförsäljare.

VARNING

Använd inga elapparater för uppvärmning av kylsystemet. Elapparater kan generera gnistor som riskerar att antända eventuella bränsleångor i slagvattenbrunnen, vilket kan orsaka en eldsvåda eller explosion.

- Töm slaget om det finns slagvatten.

Batteri

VARNING

Kontrollera att batterikablarna är säkert anslutna och att batteriet hållare/fästen är i gott skick. Ladda inte batteriet eller använd hjälpbatteri med batteriet installerat.

Bränsletank och oljebehållare

Fyll på bränsletanken med vattenskotern i vågrätt läge.

Kontrollera oljenivån och fyll på behållaren vid behov.

Kontrollera bränsletankens och oljebehållarens fästremmar/fästansordningar.

Motorrum

VARNING

Vid misstänkt läckage eller bensinlukt, starta inte motorn. Kontakta en auktoriserad Sea-Doo-återförsäljare före användning.

Styrssystem

Ta hjälp av någon och kontrollera att styrsystemet fungerar obehindrat. När styrstången är i vågrätt läge ska jetpumpsmunstycket vara i position för körning rakt fram. Kontrollera att styrstången är i ett läge som passar dig och som gör att du kan använda gasreglaget korrekt.

VARNING

Kontrollera att styrstången och motsvarande styrmunstycke fungerar före start. Vrid aldrig styrstången medan någon finns i närheten bakom vattenskotern. Kom inte i närheten av styrsystemets rörliga delar (munstycke, länksystem, etc.).

Styrkonsol

Kontrollera att det går att föra styrkonsolen uppåt och nedåt smidigt och obehindrat. Kontrollera om styrkonsolen känns tung. Den kan justeras. Se *REGLAGE/INSTRUMENT/UTRUSTNING*.

Gassystem

Kontrollera att gasreglaget fungerar obehindrat. När det släpps ska det återgå direkt till det ursprungliga läget.

VARNING

Kontrollera att gasreglaget fungerar innan du startar motorn.

VTS (variabelt trimsystem, om sådant finns)

Kontrollera att VTS-systemet är i ett läge som passar dig och de aktuella sjöförhållandena.

Nödstoppslina och motorstart-/stoppknapp

Kontrollera att båda reglagen fungerar korrekt. Starta motorn och stäng av den med varje reglage för sig.

VARNING

Om nödstoppslinans ände är lös eller inte sitter kvar på sin plats på vattenskotern bör du genast byta ut den för säker användning.

Tillvalskonfigurationer

Se *REGLAGE/INSTRUMENT/UTRUSTNING*.

VARNING

För att försäkra dig om en körposition där du kan kontrollera vattenskotern, se alltid till att eventuella tillvalssäten eller tillbehör som du använder är säkert spärrade och stabila innan du startar motorn.

ANVÄNDNINGSSINSTRUKTIONER

⚠ VARNING

Utför alltid dessa **KONTROLLER FÖRE ANVÄNDNING** innan du använder vattenskotern. Bekanta dig väl med alla reglage och hur de fungerar. Om något skulle vara oklart gällande reglage eller anvisningar, vänd dig till en auktoriserad Sea-Doo-återförsäljare.

Denna vattenskoter är avsedd för endast en person.

⚠ VARNING

- Ta aldrig ombord passagerare. Denna vattenskoter är avsedd för endast en förare.
- Det finns ingen stabil sittplats för passageraren som kan tappa balansen och falla av, vilket kan leda till allvarliga personskador.



⚠ VARNING

Innan motorn startas måste föraren alltid stå eller sitta korrekt på vattenskotern och bära skyddande kläder inklusive godkänd flytväst och våtdräktsbyxor.

⚠ VARNING

Kom inte i närheten av vattenintaget medan motorn är igång. Långt hår, löst sittande klädsel, flytvästens remmar eller andra föremål kan fastna i rörliga delar, vilket kan resultera i allvarliga skador eller drunkning.

Funktionsprincip

Drivning

Motorn är direkt ansluten till en drivaxel som i sin tur driver runt en impeller. Impellern är precisionsjusterad i ett impellerhus där vattnet sugas in från vattenskoterns undersida. Vattnet flödar vidare igenom impellern till ett venturirör. Venturiröret accelererar vattnet och producerar kraft som förflyttar vattenskotern. När du trycker in gasreglaget ökas motorns varvtal och därmed även vattenskoterns hastighet.

Variabelt trimsystem (om sådant finns)

Det variabla trimsystemet (VTS) ändrar vattenjetmunstyckets vinkel för att ge föraren ett snabbt, effektivt system som kompenserar för last, drivkraft, körposition och sjöförhållanden. När detta system är korrekt justerat kan det förbättra kursstabiliteten, minska stötar och placera vattenskotern i bästa möjliga vinkel mot vattnet för bästa möjliga prestanda.

När du som förare använder vattenskotern för första gången bör du prova att använda det variabla trimsystemet (VTS) i olika hastigheter och sjöförhållanden. En mittinställning för trimläge används vanligen i marschfart. Endast erfarenhet kan avgöra bästa möjliga trim för aktuella förhållanden. Vattenskoterns inkörningsperiod, när lägre hastighet rekommenderas, är ett utmärkt tillfälle att prova trimjusteringar och deras effekter.

När munstycket är vridet uppåt driver vattnet vattenskoterns stäv uppåt. Denna position används för optimering vid hög hastighet.

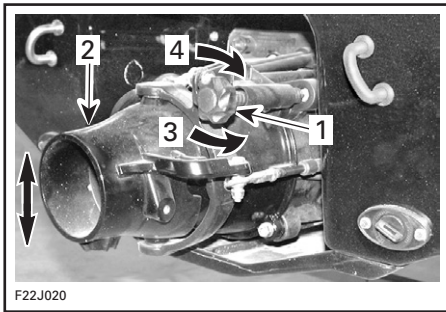

F22J020

1. Trimskruv
2. Uppåt- eller nedåtriktat munstycke
3. Rikta munstycket uppåt
4. Rikta munstycket nedåt

När munstycket är vridet nedåt tvingas stäven nedåt, vilket gör det lättare att svänga. Som på andra båtar avgörs svängarnas vinkel och snävhet av hastigheten och förarens kroppsställning och rörelser. Stötar kan reduceras eller elimineras om munstycket pekar nedåt och hastigheten justeras proportionellt.

Styrning



F22L1DY

VÄNSTERSVÄNG



F22L1DZ

HÖGERSVÄNG



F22L1BY

VÄNSTERSVÄNG



F22L1CY

HÖGERSVÄNG

När styrstängan vrids, vrids även jetpumpmunstycket, vilket kontrollerar vattenskoterns kursriktning. När du vrider styrstängan åt höger svänger vattenskotern åt höger och tvärtom. Gasa när du ändrar vattenskoterns kursriktning.

I "vert"-konfigurationen kan styrkonsolen föras uppåt och nedåt vid körning för att passa olika körpositioner.

OBSERVERA: Att skjuta styrkonsolen uppåt eller nedåt ändrar inte vattenskoterns kursriktning.

⚠ VARNING

Ändra vattenskoterns kursriktning genom att gasa och vrida styrstängan. Styreffektiviteten varierar beroende på last, sjöförhållanden och miljöfaktorer som t.ex. vind.

Till skillnad från med en bil måste du gasa för att vända vattenskotern. Öva på en säker plats genom att gasa och svänga undan från ett imaginärt föremål. Det är en bra teknik för att undvika sammanstötningar.

⚠ VARNING

Styrförmågan försämras när gasen släpps och förloras när motorn stängs av.

Att hålla fötterna brett isär och luta dig inåt vid svängar kan hjälpa dig att hålla balansen när du använder "vert"-konfigurationen.

FÖRSIKTIGHET: Förbränningsmotorn behöver luft för att fungera, följaktligen kan denna vattensko- ter inte vara fullständigt vattentät. Manövrar som t.ex. att köra i åttor, som lägger det övre däck under vatten, kan orsaka svåra motorpro- blem på grund av vattenintag. Se avsnitten *SPECIELLA PROCEDURER* och *BEGRÄNSAD GARANTI*.

O.T.A.S.™ styrsystem (Off-Throttle Assisted Steering)

O.T.A.S-styrsystemet (Off-Throttle Assisted Steering) ökar stabilitet och hanterbarhet vid tomgång. O.T.A.S-styrsystemet aktiveras på elektronisk väg och ökar motorns varvtal en aning när föraren inleder en full sväng utan att gasa. När styrstängan återställs till mittläget återgår gasen till tomgång.

Vi rekommenderar att du bekantar dig med den här funktionen första gången du använder vattenskotern.

Bordning av vattenskotern

Allmänt

Som på andra båtar bör bordning ske försiktigt och med avslagen motor.

VARNING

- Motorn måste vara AVSTÄNGD vid bordning av vattenskotern. Håll alla kroppsdelar borta från vattenjetstråle och vattenintag.
- Oerfarna förare bör öva bordning (alla metoder som beskrivs här) nära land innan de ger sig ut på djupt vatten.
- Använd aldrig vattenjetkomponenterna som stöd vid bordning av vattenskotern.

Bordning från brygga eller i grunt vatten

Vid bordning från brygga, fatta tag i styrstången och placera en fot försiktigt mitt på vattenskoterns bakre plattform. Skifta kroppsvikten så att du kan placera den andra foten på plattformen. Skjut iväg vattenskotern från bryggan.



OBSERVERA: Vid bordning av en vattenskoter med "motocross"-säte eller gokartsäte kan sätet användas som extra stöd för att hålla balansen.

På grunt vatten, borda vattenskotern antingen från sidan eller aktern.

Se till att det är minst 90 cm (3 fot) vattendjup under skrovets lägsta punkt akterut.

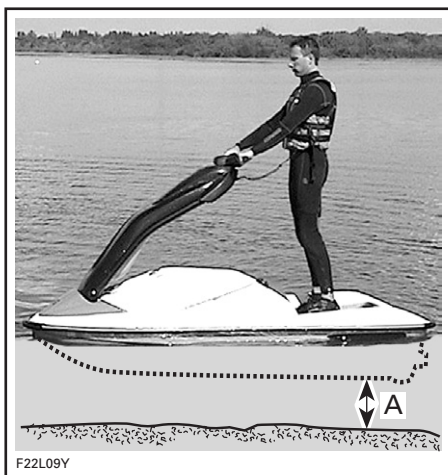

A. Bibehåll minst 90 cm (3 fot) vattendjup under skrovets lägsta punkt akterut när du befinner dig ombord

Tänk på att skrovet kommer att ligga lägre i vattnet när du väl är ombord.

FÖRSIKTIGHET: Att starta motorn eller köra vattenskotern i grundare vatten kan få sand, grus eller stenar att dras in i jetpumpen, vilket kan skada impellern eller andra pumpdelar.

Bordning på djupt vatten

Simma till vattenskoterns akter.



Placera händerna på bordningsplattformen, dra dig uppåt tills knäet når bordningsplattformen och klättra sedan ombord.

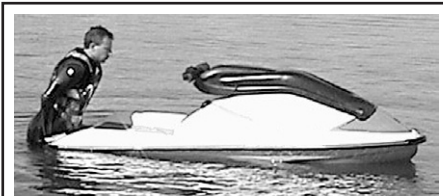

F22L1GY

Placera fötterna på den bakre plattformen och bibehåll balansen med hjälp av styrstängan.



F22L1HY



F22L1IY



F22L1JY

OBSERVERA: Vid bordning av en vattenskoter med "motocross"-säte kan sätesremmen fungera som extra hjälp.

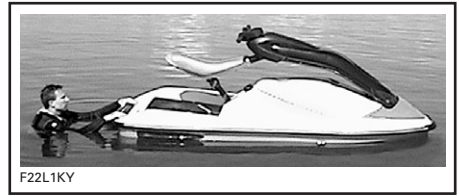

F22L1KY

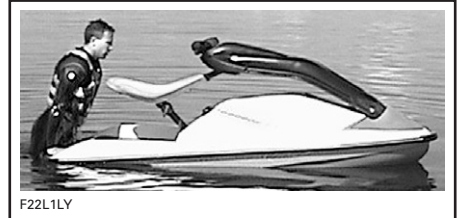

F22L1LY



F22L1MY

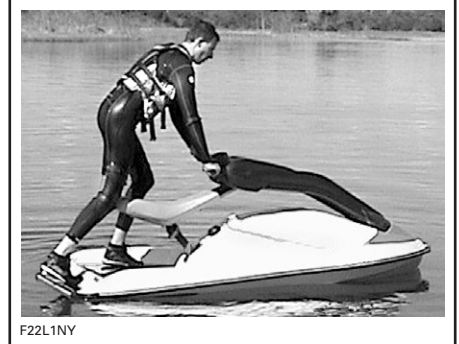

F22L1NY

OBSERVERA: Vid bordning av en vattenskoter med gokartsäte kan sätet användas som extra stöd för att hålla balansen.



F22L1OY



F22L1PY

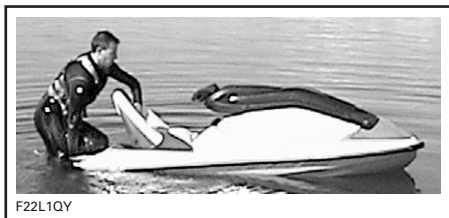

F22L1QY



F22L1RY



F22L1SY

Väl ombord, inta lämplig körposition.

Motorstartsprocedur

Förberedelse

Före avlastning av vattenskotern från trailern kan den startas i cirka 10 sekunder för att kontrollera att den fungerar.

⚠ VARNING

Vissa delar i motorrummet kan vara heta. Kom inte i närheten av elektriska delar eller jetpumpsområdet medan motorn är igång.

Fäst nödstoppslinan i din flytväst och koppla in kontaktänden innan du startar motorn.

OBSERVERA: Om något annat än 2 korta ljudsignaler hörs från DESS-systemet anger det ett specifikt tillstånd som måste åtgärdas. Se avsnittet *PROBLEMLÖSNING* för innebörden av en viss signalkod.

⚠ VARNING

Innan motorn startas måste föraren alltid sitta säkert på plats eller ha en stabil position i "vert"-konfigurationen.

Ta ett fast grepp om styrstängens handtag och placera båda fötterna på durken. I "vert"-konfigurationen, håll fötterna brett isär för en stabil körposition.

FÖRSIKTIGHET: Se till att det är minst 90 cm (3 ft) vattendjup under skrovets lägsta punkt akterut med dig ombord innan motorn startas. Annars finns det risk för skador på impellern och andra jetpumpskomponenter. Undvik plötslig acceleration.

Starta motorn genom att hålla motorstart-/stoppknappen intryckt. Följ anvisningarna nedan för start med kall eller varm motor.

OBSERVERA: Tryck aldrig in gasreglaget för att starta motorn oavsett om den är kall eller varm.

Släpp motorstart-/stoppknappen omedelbart när motorn startat.

Om motorn inte startar efter 10 sekunder, vänta i några sekunder och upprepa sedan proceduren.

FÖRSIKTIGHET: Håll inte motorstart-/stoppknappen intryckt i mer än 30 sekunder för att undvika överhettning av startmotorn. Du bör vänta en stund mellan startcyklerna så att startmotorn hinner svalna. Var försiktig så att batteriet inte laddas ur.

Körning

Accelerera sakta för att komma ut på djupt vatten. Använd inte fullt gaspådrag förrän motorn är varm.

FÖRSIKTIGHET: Undvik att använda vattenskotern i områden med mycket sjögräs. Om detta inte kan undvikas, variera ständigt vattenskoterns hastighet.

⚠ VARNING

- Försök aldrig utföra hopp eller trick, det kan leda till allvarliga personskador eller död.
- För att vara säker på att kunna behålla kontrollen över vattenskotern och upptäcka mötande båtar eller hinder, använd endast de körpositioner som rekommenderas av tillverkaren.

"Vert"-konfiguration



Håll alltid båda fötterna på plattformen vid användning av vattenskotern i "vert"-läge. Att lyfta ena foten ökar risken för att du ska förlora balansen och falla.

⚠ VARNING

Om du skulle falla, håll inte fast i styrstången. Att göra det kan leda till personskador.

FÖRSIKTIGHET: Att hålla fast i styrstången vid ett fall kan skada styrkonsolen eller andra delar. Styrkonsolens längd mångfaldigar effekten av din vikt när du faller, vilket innebär en stor påfrestning på vattenskoterns delar.

⚠ VARNING

Den korrekta körpositionen i "vert"-konfigurationen är att föraren står på däckets bakre plattform, bakom styrstången. Andra körpositioner ger inte föraren tillräcklig kontroll över vattenskotern och eventuellt inte tillräcklig sikt över omgivningarna, vilket kan leda till olyckor, kollisioner och allvarliga personskador.

"Motocross"-konfiguration

Vi rekommenderar att "motocross"-sätet installeras och stuvas medan vattenskotern är upptagen ur vattnet eller ligger vid kaj. Om det inte är möjligt bör det göras i lugnt vatten. Detaljerade anvisningar för installation finns i FRIGÖRINGSKNAPP FÖR "MOTOCROSS"-SÄTE.

VARNING

För att undvika förlust av kontrollen och kollisioner, gör följande innan du installerar eller stugar "motocross"-sätet:

- Stanna på en säker plats på avstånd från båttrafik och hinder.
- Stäng av motorn.
- Se upp för andra båtar eller hinder. Vattenskotern kan driva medan du byter konfiguration.

VARNING

Kontrollera alltid att sätet är säkert spärrat innan du använder vattenskotern för att undvika att förlora kontrollen.

VARNING

Den korrekta körpositionen i "motocross"-konfigurationen är att föraren sitter gränslöst över "motocross"-sätet med båda fötterna stadigt på däck. Andra körpositioner ger inte föraren tillräcklig kontroll över vattenskotern och eventuellt inte tillräcklig sikt över omgivningarna, vilket kan leda till olyckor, kollisioner och allvarliga personskador.

Gokartkonfiguration (om sådan finns)

Detaljerade anvisningar för installation finns i SPÄRR FÖR GOKARTSÅTE.

VARNING

- Installera eller ta bort gokartsätet endast medan vattenskotern är upptagen ur vattnet eller ligger vid kaj i lugnt vatten.
- För att undvika att förlora kontrollen över vattenskotern, se alltid till att sätet är säkert spärrat och att styrkonsolen är fastlåst innan du använder vattenskotern.

VARNING

- Den korrekta körpositionen i gokartkonfigurationen är att föraren sitter i gokartsätet. Det är inte lämpligt att köra i "vert"-position (d.v.s. stående) när gokartsätet är installerat, men om det inte kan undvikas, kör sakta och extra försiktigt. Andra körpositioner ger inte föraren tillräcklig kontroll över vattenskotern och eventuellt inte tillräcklig sikt över omgivningarna, vilket kan leda till olyckor, kollisioner och allvarliga personskador.
- Sitt aldrig på gokartsätets ryggstöd när du kör. Denna position ger inte tillräcklig kontroll över vattenskotern och kan leda till allvarliga personskador.

Användning i grov sjö eller vid dålig sikt

Undvik att köra under dessa förhållanden. Om det inte går att undvika, kör försiktigt och i minimal hastighet.

Korsa vågsvall

Sänk hastigheten.

Var alltid förberedd på att styra och balansera efter behov.

Håll dig alltid på säkert avstånd från båtar framför dig när du korsar vågsvall.

VARNING

Sänk hastigheten när du korsar vågsvall. Föraren kan förbereda sig genom att stå med böjda knän. Utför inga hopp över vågor eller vågsvall.

Stanna/docka

Vattenskotern saktar ned på grund av vattenmotståndet. Stoppsträckan varierar beroende på vattenskoterns storlek, vikt och hastighet, sjöförhållanden samt vind, vindriktning, strömmar och strömriktning.



Föraren bör bekanta sig med vilka stoppsträckor som gäller under olika förhållanden.

Släpp gasen på tillräcklig distans före den plats där du vill stanna.

När du använder "vert"-konfigurationen kan det hjälpa att flytta ena foten lite bakåt eller framåt för att hålla balansen och kompensera för vattenskoterns fartminskning.



Sakta ner till tomgång.

VARNING

Styrförmågan försämras när gasen släpps och förloras när motorn stängs av.

Köra upp på strand

FÖRSIKTIGHET: Att köra upp vattenskotern på strand rekommenderas inte.

Kör långsamt mot stranden och slå av motorn med hjälp av nödstoppslinan innan vattendjupet är mindre än 90 cm (3 fot) under skrovets lägsta punkt akterut. Dra sedan upp vattenskotern på stranden.

FÖRSIKTIGHET: Att köra vattenskotern på grundare vatten kan skada impellern eller andra vattenjetkomponenter.

Avstängning av motorn

För att behålla vattenskoterns styrförmåga bör motorn inte slås av förrän vattenskotern går på tomgång.

Slå av motorn genom att helt släppa gasreglaget och trycka på motorstart-/stoppknappen. Ta loss nödstoppslinan från vattenskotern.

VARNING

När motorn slås av går det inte längre att styra vattenskotern. Lämna aldrig nödstoppslinan ikopplad på vattenskotern när vattenskotern inte används för att undvika stöld, att motorn startar av misstag eller att vattenskotern används av barn eller obehöriga.

EFTER VARJE ANVÄNDNING

⚠ VARNING

Låt motorn svalna innan du utför något underhåll.

Allmänt

Ta upp vattenskotern ur vattnet varje dag för att hindra marin växtlighet från att få fäste.

Om det finns vatten i slaget, koppla in nödstoppslinan så att den elektriska länsumpen startas. Om det finns vatten kvar, lossa länspluggarna och luta vattenskotern bakåt tills vattnet tömts ut.

Torka bort eventuellt kvarvarande vatten i motorrummet (slag, motor, batteri, etc.) med rena, torra trasor (detta är särskilt viktigt efter användning i saltvatten).

Efter användning i smutsigt vatten eller saltvatten

När vattenskotern används i smutsigt vatten eller i synnerhet i saltvatten, bör extra åtgärder vidtas för att skydda vattenskotern och dess delar.

Skölj vattenskoterns slagvattenutrymme med färskvatten.

Använd aldrig högtrycksvätt för att rengöra slagvattenbrunnen. **ANVÄND ENDAST LÅGT TRYCK** (t.ex. en trädgårdsslang).

Högt tryck kan orsaka elektriska eller mekaniska skador.

FÖRSIKTIGHET: Underlåtenhet att utföra korrekt underhåll, som t.ex. sköljning av vattenskotern, spolning av kylsystemet och korrosionsskyddsbehandling, när vattenskotern används i saltvatten, leder till skador på vattenskotern och dess delar. Förvara aldrig vattenskotern i direkt solljus.

Spolning av kylsystem och internsörjning av motorn

Allmänt

Spolning av kylsystemet med färskvatten är nödvändigt för att neutralisera korrosionseffekterna från salt eller andra kemiska ämnen i vattnet. Det hjälper till att avlägsna sand, salt, snäckskal och andra partiklar från vattenutrymmen (motor, avgassystemets grenrör och avstämde rör) och/eller slangar.

Smörjning av motorn och spolning bör utföras när vattenskotern inte ska användas mer samma dag eller före en längre tids förvaring.

⚠ VARNING

Utför alltid denna procedur i ett välventilerat utrymme.

Gör så här:

Rengör vattenjetpumpen genom att spruta in vatten i intag och utlopp och sedan smörja med XP-S LUBE eller ett likvärdigt smörjmedel.

Anslut en trädgårdsslang till kopplingen i vattenskoterns akter vid jetpumpens stöd.

OBSERVERA: Om så önskas kan en adapter med snabbkoppling användas (P/N 295 500 473). Ingen slangklämma behövs för spolning av motorn.

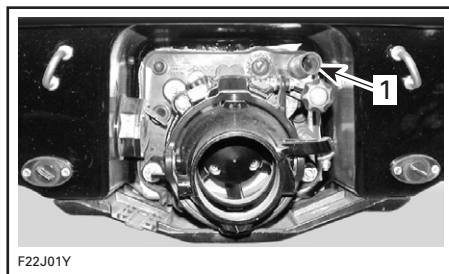

F22J01Y

1. Spolanslutning

OBSERVERA: Adaptern med snabbkoppling måste tas bort när proceduren är klar.

Spolning och smörjning

Spola kylsystemet genom att starta motorn och därefter genast öppna vattenkranen.

VARNING

Vissa delar i motorrummet kan vara heta. Kom inte i närheten av elektriska delar eller jetpumpsområdet medan motorn är igång.

FÖRSIKTIGHET: Utför aldrig spolning med varm motor. Starta alltid motorn innan du kopplar på vattnet. Koppla på vattnet direkt när motorn har startat för att förhindra överhettning.

Kör motorn i cirka 3 minuter på hög tomgång med cirka 3.500 r/min.

Se till att vattnet rinner ut ur dräneringsledningarna (vevhus och cylinder) under spolningen. Rengör annars ledningarna.

FÖRSIKTIGHET: Kör aldrig motorn längre än 5 minuter. Transmissionspackningen har ingen kylning när vattenskotern inte är i vattnet.

Spreja XP-S LUBE eller ett likvärdigt smörjmedel genom hålet i ljuddämparen för luftintaget medan motorn går på hög tomgång under 1 minut.

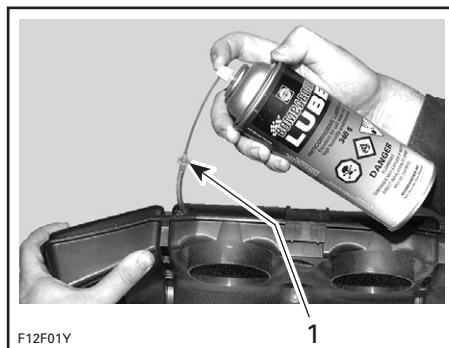

1. Dra ut slangen delvis ur luftburken för att spruta in XP-S LUBE eller ett likvärdigt smörjmedel. Skjut in slangen när du är klar.

Smörjning av motorn bör pågå i minst 1 minut.

FÖRSIKTIGHET: När motorn börjar hacka på grund av för lite bränsle, stoppa omedelbart vattentillflödet innan motorn stannar.

Koppla bort vattnet och slå sedan av motorn.

FÖRSIKTIGHET: Koppla alltid bort vattnet innan du slår av motorn.

Avslutande steg

Koppla loss trädgårdsslangen.

Dra ur tändstiftskablarna och anslut dem till jordningsanordningen.

VARNING

Använd alltid en jordningsanordning för tändstiftskablarna när du avlägsnar tändstiften.

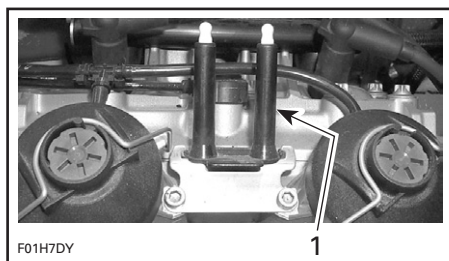

1. Jordningsanordning

Avlägsna de båda tändstiften och spreja XP-S LUBE eller ett likvärdigt smörjmedel i varje cylinder.

Gör följande för att hindra bränsle från att sprutas in och för att slå av tändningen när motorn startar.

Med avslagen motor, tryck in gasreglaget och HÅLL KVAR det för att dra igång motorn.

OBSERVERA: En signal på 1 sekund som hörs varje sekund anger att flödningsläget har aktiverats.

Dra runt motorn några varv för att fördela oljan på cylinderväggen.

Smörj tändstiftsgångorna med antikärvmiddel och montera dem.

Återanslut tändstiftskablarna korrekt till tändstiften.

VARNING

Återanslut alltid tändstiftskablarna till samma tändstift där de var anslutna tidigare.

Torka bort eventuellt kvarblivet vatten från motorn.

Korrosionsskyddsbehandling

Spreja ett korrosionsskyddsmedel (saltvattenbeständigt) som XP-S LUBE eller ett likvärdigt smörjmedel över metalldelarna i motorrummet för att förebygga korrosion.

Stryk även dielektriskt fett (saltvattenbeständigt) på batteripoler och vajeranslutningar.

FÖRSIKTIGHET: Lämna aldrig träsor eller verktyg i motorrummet eller slagvattenbrunnen.

SPEIELLA PROCEDURER

Läge för återgång till hamn

Kontrollsystem

Som en hjälp vid användning av vattenskotern finns ett system som bevakar de elektroniska komponenterna i bränsleinsprutningssystemet och vissa komponenter i elsystemet. När ett fel inträffar blinkar varningslampan i lampgruppen och en ljudsignal hörs för att informera om ett specifikt tillstånd. Se avsnittet *PROBLEMLÖSNING* för en tabell över ljudsignalkoder.

Lägen för återgång till hamn

Förutom signalerna som beskrivs ovan kan systemet automatiskt ställa in standardparametrar för MPEM-modulen för att tillförsäkra korrekt funktion om någon komponent i bränsleinsprutningssystemet inte skulle fungera normalt.

Beroende på hur allvarligt problemet är kan vattenskoterns hastighet sänkas och det går då inte att nå den normala topphastigheten. Att i sådana fall låta motorn gå ned på tomgångshastighet kan eventuellt göra att den normala funktionen återställs.

Motorns varvtal kan begränsas till tomgång om det blir fel på vissa viktiga komponenter. Att i sådana fall ta bort och återkoppla in nödstoppslinan kan eventuellt göra att den normala funktionen återställs.

Dessa effektminskande lägen gör det möjligt för föraren att återgå till hamn, vilket inte vore möjligt utan detta avancerade system. Om något av detta skulle inträffa, kontakta en auktoriserad Sea-Doo-återförsäljare så snart som möjligt för en kontroll.

Motoröverhettning

FÖRSIKTIGHET: Om kontrollsignalen ljuder kontinuerligt, måste du omedelbart stänga av motorn.

Utför proceduren *RENGÖRING AV IMPELLER OCH JETPUMPENS VATTENINTAG* som beskrivs i detta avsnitt.

Väl tillbaka i hamn, spola kylsystemet. Se *EFTER VARJE ANVÄNDNING*.

Kontakta en auktoriserad Sea-Doo-återförsäljare för service om motorn fortfarande överhettas.

Rengöring av impeller och jetpumpens vattenintag

VARNING

Kom inte i närheten av vattenintaget medan motorn är igång. Långt hår, löst sittande klädsel, flytvästens remmar eller andra föremål kan eventuellt fastna i rörliga delar, vilket kan resultera i svåra skador eller druckning.

Sjögräs, snäckskal och skräp kan fastna i vattenintagets galler, drivaxeln och/eller impellern. Ett igensatt vattenintag kan bland annat orsaka följande problem:

- Kavitation: Motorvarvet är högt men vattenskotern rör sig långsamt pga. minskat jettryck, jetpumpens delar kan vara skadade.
- Överhettning: Eftersom jetpumpen reglerar vattenflödet som kyler motorn, leder ett igensatt intag till att motorn överhettas och till skador på inre delar.

En komponent som är blockerad av sjögräs kan rengöras på följande sätt:

Rengöring i vattnet

Gunga vattenskotern flera gånger medan du gör flera korta, upprepade tryck på motorstart-/stoppknappen utan att starta motorn. I de flesta fall renar detta blockeringen. Starta motorn och se till att vatten flödar ut ur avtappingsutloppet och att vattenskotern fungerar normalt.

Om systemet fortfarande är blockerat, ta upp vattenskotern ur vattnet och avlägsna blockeringen på manuell väg.

Vattenrengöring på land

VARNING

Avlägsna alltid nödstoppslinan från dess plats för att förhindra att motorn startar av misstag före rengöring av jetpumpsområdet.

Placera kartong eller mattor intill vattenskotern för att förebygga repor när du vänder vattenskotern för rengöring. Vänd vattenskotern på sidan för rengöring.



F22L06Z

Rengör vattenintagsområdet. Kontakta en auktoriserad Sea-Doo-återförsäljare för service om systemet fortfarande är igensatt.

FÖRSIKTIGHET: Kontrollera om det finns skador på gallret i vattenintaget. Kontakta en auktoriserad Sea-Doo-återförsäljare för reparation vid behov.

Kapsejsad vattenskoter

Vattenskotern är utformad så att den ska vara svår att kapsejsa. Dessutom finns två avvisare monterade på skrovet sidor som en hjälp för stabiliteten. Om den kapsejsar vänds den dock inte rätt av sig själv.

VARNING

Försök aldrig starta motorn när vattenskotern har kapsejsat. Föraren måste alltid bära godkänd flytväst.

”Vert”-konfiguration

När du ska vända vattenskotern till normalt läge, kontrollera först att motorn är avstängd. Lyft upp styrkonsolen eller stig på avbärarlisten och använd din vikt för att vända vattenskotern.

Konfiguration med ”motocross”- eller gokartsäte (om sådant finns)

När du ska vända vattenskotern, kontrollera först att motorn är avstängd och ta sedan tag i vattenintagets galler, stig på avbärarlisten och använd din vikt för att vända vattenskotern.

Vattenskotern kan vändas från valfri sida.

Vattenskoter som legat under vatten

För att minska risken för skador på motorn ska följande procedur utföras så snart det är möjligt.

Töm slaget.

Om vattenskotern har legat i saltvatten, spola slaget och alla komponenter med färskvatten med en trädgårdsslang för att stoppa saltets korrosionseffekt.

FÖRSIKTIGHET: Försök aldrig dra igång eller starta motorn på en vattenskoter som har legat under vatten. Vatten som finns kvar i motorn orsakar i så fall svåra skador på motorns komponenter.

Ta vattenskotern till en auktoriserad Sea-Doo-återförsäljare för service så fort som möjligt.

FÖRSIKTIGHET: Ju längre det dröjer innan motorn går igenom, desto större blir risken för skador på motorn och desto svårare skador riskeras.

Motor flödad med vatten

Om det dröjer några timmar innan motorn kan tas till service, ta av tändstiftskablarna och anslut dem till jord.

VARNING

Dra aldrig igång motorn med uttagna tändstift om tändstiftskablarna inte är jordade. Var försiktig när du drar igång motorn, vatten sprutar ut ur tändstiftshålen.

Ta ut tändstiften och torka dem torra med en ren, torr trasa.

Täck över tändstiftshålen med en trasa.

Gör följande för att hindra bränsle från att sprutas in och för att slå av tändningen när motorn startar.

Med avslagen motor, tryck in gasreglaget och HÅLL KVAR det för att dra igång motorn.

OBSERVERA: En signal på 1 sekund som hörs varje sekund anger att flödningsläget har aktiverats.

Dra runt motorn flera gånger så att vatten kan tömmas ut ur tändstiftshålen.

Släpp gasreglaget.

Om inte allt vatten rinner ut kan det bli nödvändigt att avlägsna ljuddämparen för luftintaget och luta vattenskotern så att vatten kan rinna ut ur spjällhusen.

Spreja XP-S LUBE eller ett likvärdigt smörjmedel i tändstiftshålen.

Dra runt motorn igen.

Återinstallera tändstiften. Installera rena, torra tändstift om möjligt. Återanslut kablarna.

VARNING

Återanslut alltid tändstiftskablarna till samma tändstift där de var anslutna tidigare.

Starta motorn på normalt sätt.

Motor flödad med bränsle

Om motorn inte startar efter flera försök, kan den vara flödad med bränsle.

Gör följande för att hindra bränsle från att sprutas in och för att slå av tändningen när motorn startar.

Med avslagen motor, tryck in gasreglaget och HÅLL KVAR det för att dra igång motorn.

Gör ett startförsök på cirka 5 sekunder.

OBSERVERA: En signal på 1 sekund som hörs varje sekund anger att flödningsläget har aktiverats.

Släpp gasreglaget och gör ett nytt startförsök.

Om det inte fungerar:

Ta loss tändstiftskablarna och anslut dem till jordningsanordningen.

VARNING

Använd alltid en jordningsanordning för tändstiftskablarna när du avlägsnar tändstiften. Dra aldrig igång motorn med uttagna tändstift om tändstiftskablarna inte är jordade.

Ta ut tändstiften och torka dem torra med en trasa.

Täck över tändstiftshålen med en trasa.

Dra igång motorn flera gånger.

Återinstallera tändstiften. Installera rena, torra tändstift om möjligt. Återanslut kablarna.

VARNING

Återanslut alltid tändstiftskablarna till samma tändstift där de var anslutna tidigare.

Starta motorn så som beskrivs ovan. Kontakta en auktoriserad Sea-Doo-återförsäljare om motorn fortfarande flödar.

Slut på bränsle

DI-modeller

När du kört slut på bränsle kan det vara nödvändigt att avlägsna och återkoppla in nödstoppslinan 2-3 gånger första gången efter påfyllning av bränsle för att bränsle ska tillföras motorn.

Bogsering av vattenskotern i vatten

Speciella försiktighetsåtgärder måste vidtas vid bogsering av en Sea-Doo-vattenskoter i vatten.

Maximal bogserhastighet är 24 km/h (15 MPH).

Vid bogsering av vattenskotern i vatten måste vattenslangen från impellerhuset till motorn klämmas åt med en stor slangklämma (P/N 529 032 500).

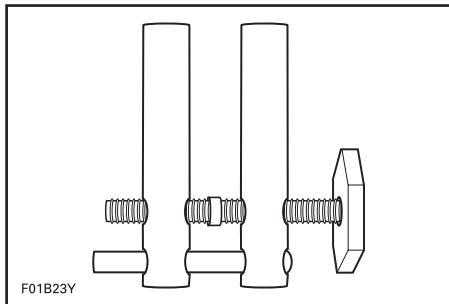

Detta hindrar kylsystemet från att kylas, vilket kan leda till att vatten fyller avgassystemet och rinner tillbaka in i cylindrarna. När motorn är avstängd finns det inget tryck i avgassystemet som pressar ut vattnet ur det.

FÖRSIKTIGHET: Om detta inte görs kan det leda till skador på motorn. Om du måste bogsera en vattenskoter i vatten och inte har någon slangklämma, måste du hålla dig väl under den maximala bogserhastigheten på 24 km/h (15 MPH).

Kläm fast slangklämman på vattentillförselslangen enligt bilden.

OBSERVERA: Röd tejp på vattentillförselslangen anger på vilken slang klämman ska installeras.

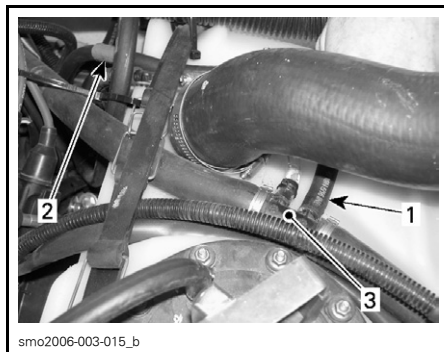

1. Vattentillförselslang
2. Installera slangklämman här
3. T-koppling

FÖRSIKTIGHET: När bogseringen är klar måste slangklämman avlägsnas innan vattenskotern används. Annars leder det till allvarliga skador på motorn.

Svagt batteri

Kontakta en auktoriserad Sea-Doo-återförsäljare för att ladda eller byta batteriet.

VARNING

Ladda inte batteriet eller använd hjälpbatteri när batteriet är installerat i vattenskotern. Batterivätska är ett giftigt och hälsovådligt ämne. Undvik kontakt med ögon, hud och kläder.

UNDERHÅLLS- INFORMATION

Underhåll, byte, eller reparation av anordningar och system för utsläppskontroll kan utföras av alla verkstäder eller tekniker som reparerar marinmotorer med tändstiftständning (SI-motorer).

Information om motorutsläpp

Tillverkarens ansvar

Från och med motorer av modellår 1999, måste tillverkare av marinmotorer för vattenskotrar specificera nivåerna för avgasutsläpp för varje effektgrupp och erhålla certifiering av dessa motorer hos USA:s Environmental Protection Agency (EPA). En informationsdekal för utsläppskontroll med data om utsläppsnivåer och motorspecifikationer måste fästas på varje enhet vid tillverkningen.

Återförsäljarens ansvar

Vid service på Sea-Doo-vattenskotrar av modellår 1999 och senare, som är försedda med en informationsdekal för utsläppskontroll, måste justeringarna göras inom angivna fabriksspecifikationer.

Byte eller reparation av alla utsläppskomponenter måste utföras på ett sätt som säkrar att utsläppsnivåerna hålls inom de specificerade certifikationsnormerna.

Återförsäljarna får ej ändra motorn på något sätt som kan ändra effekten eller tillåta utsläppsnivåer som överskrider de fastställda fabriksspecifikationerna.

Undantag till detta är ändringar som föreskrivs av tillverkaren, t.ex. justeringar för höjd över havsnivån.

Ägarens ansvar

Ägaren/Användaren är skyldig att underhålla motorn för att hålla utsläppsnivåerna inom de specificerade certifikationsnormerna.

Ägaren/Användaren får ej ändra eller tillåta någon annan att ändra motorn på ett sätt som kan ändra dess effekt eller tillåta att utsläppsnivåerna överskrider de fastställda fabriksspecifikationerna.

EPA utsläppsbestämmelser

Alla Bombardier Recreational Products Inc. (BRP)-tillverkade Sea-Doo-vattenskotrar av modellår 1999 och senare är EPA-certifierade enligt bestämmelserna för kontroll av luftföroreningar från nya vattenskotermotorer. Denna certifiering sammanhänger med vissa justeringar av fabriksstandarderna. Det är därför nödvändigt att noggrant följa fabriken förfarande för service av produkten och, när detta är praktiskt genomförbart, återställa produktens ursprungliga design.

Ovan angivna ansvarsområden är generella och utgör ej på något sätt en fullständig lista över de regler och bestämmelser som hänför sig till EPA:s specifikationer beträffande avgasutsläpp från marinprodukter. För närmare information i denna fråga kan du kontakta:

För all kurirpost:

U.S. Environmental Protection Agency
Office of Transportation and Air Quality
1310 L Street NW
Washington, DC 20005, USA

Post via USA:s postverk:

1200 Pennsylvania Ave. NW
Mail code 6403J
Washington, DC 20460, USA

EPA:S WEBBPLATS:

<http://www.epa.gov/otaq>

EPA:S E-POSTADRESS:

otaqpublicweb@epa.gov

Allmänt

Utför endast sådana servicerutiner som beskrivs i detta säkerhetsavsnitt. Ytterligare assistans eller information kan erhållas från din auktoriserade Sea-Doo-återförsäljare. I många fall erfordras korrekta verktyg och utbildning för vissa service- och reparationsarbeten.

Håll alltid vattenskotern och utrustningen i toppskick. Följ föreskrivna underhållsintervaller. En årlig inspektion av vattenskotern är alltid en god rekommendation som bör följas.

Använd alltid en jordningsanordning för tändstiftskablarna när du avlägsnar tändstiften.

Slagvattenbrunnen måste hållas ren från olja, vatten och främmande föremål.

Försök inte lyfta vattenskotern utan därför ämnad utrustning eller tillräckliga kunskaper.

Motorn och motsvarande komponenter som identifieras i denna instruktionsbok får endast användas i produkter för vilka de har tillverkats. Följ underhållsprocedurer och angivna åtdragningsmoment exakt. Försök aldrig utföra reparationer utan lämpliga verktyg. Dessa vattenskotrar är designade med delar tillverkade både i det metrisk och brittiska måttssystemet. Använd endast av BRP rekommenderade fästen vid byte. Vid behov, kontakta en auktoriserad Sea-Doo-återförsäljare för närmare information om service.

UNDERHÅLLSSCHEMA

Regelbunden inspektion

Förebyggande underhåll erfordras för alla mekaniska produkter. Regelbunden inspektion ökar produktens livslängd.

Följande underhållsschema ger riktlinjer för den regelbundna service av vattenskotern som ska utföras av dig och/eller en auktoriserad Sea-Doo-återförsäljare. Schemat måste anpassas till körförhållanden och användning.

VIKTIGT: Om vattenskotern används för uthyrning eller mycket ofta, måste inspektion och underhåll utföras oftare.

Underhåll är mycket viktigt. Om du inte har erfarenhet av säkra service- och justeringsrutiner, kontakta en auktoriserad Sea-Doo-återförsäljare.

OBSERVERA: Vissa komponenter behandlas i *KONTROLLER FÖRE ANVÄNDNING* och upprepas inte nödvändigtvis i denna tabell.

SCHEMA FÖR REGELBUNDET UNDERHÅLL

A: JUSTERA C: RENGÖR I: INSPEKTERA L: SMÖRJ R: BYT T: UTFÖR UPPGIFTEN	FÖRSTA 10 TIMMARNAS			
	25 TIMMAR ELLER 3 MÅNADER			
	50 TIMMAR ELLER 6 MÅNADER			
	100 TIMMAR ELLER 1 ÅR			
	SKA UTFÖRAS AV			
RESERVDDEL/UPPGIFT				FÖRKLARING

ALLMÄNT

Smörjning/Korrosionsskydd	T ⁽¹⁾		T	Användare	(1) Var 10:e körtimme vid användning i saltvatten.
---------------------------	------------------	--	---	-----------	--

MOTOR

Fäste och gummiupphängning	I		I		Återförsäljare	(5) Utsläppsrelaterad komponent. (4) Kontrollera var 350:e timme eller vart 5:e år.
Packningar och fästnanordningar	I		I		Återförsäljare	
Fästen för avgassystem ⁽⁵⁾	I		I		Återförsäljare	
RAVE-ventil ⁽⁵⁾			C	C	Återförsäljare	
Övre del (läckagetest, kolv- och ringspel) ⁽⁵⁾	T ⁽⁴⁾				Återförsäljare	
Oljenivå för utbalanserad axel			I	I	Återförsäljare	
Tändstift ⁽⁵⁾	I		R		Återförsäljare	
Tändningsinställning ⁽⁵⁾	T ⁽⁴⁾				Återförsäljare	

SCHEMA FÖR REGELBUNDET UNDERHÅLL

A: JUSTERA C: RENGÖR I: INSPEKTERA L: SMÖRJ R: BYT T: UTFÖR UPPGIFTEN	FÖRSTA 10 TIMMARNAS				
	25 TIMMAR ELLER 3 MÅNADER				
	50 TIMMAR ELLER 6 MÅNADER				
	100 TIMMAR ELLER 1 ÅR				
	SKA UTFÖRAS AV				
RESERVDEL/UPPGIFT					FÖRKLARING

KYLSYSTEM

Spolning		T ⁽³⁾			Användare	(1) Var 10:e körtimme vid användning i saltvatten. (3) Daglig spolning vid användning i salt- eller smutsigt vatten.
Slang och fästnanordningar	I		I		Återförsäljare	
Motordräneringsrör		I ⁽¹⁾			Användare	
Ljuddämpare för luftintag, anslutning	I			I	Återförsäljare	

BRÄNSLESYSTEM

Gasvajer	I, A, L ⁽¹⁾			I, A, L	Återförsäljare	(1) Var 10:e körtimme vid användning i saltvatten. (5) Utsläppsrelaterad komponent. (8) Byt var 250:e körtimme. (6) Vid användning i saltvatten.
Inline-bränslefilter	I ⁽⁶⁾	I			Återförsäljare	
Oljeläckage mellan topplock och injektor ⁽⁵⁾	I		I		Återförsäljare	
Motorstyrningssystemgivare (utom TPS) och bränsleinjektorer ⁽⁵⁾	I			I	Återförsäljare	
Spjällhus och TPS ⁽⁵⁾	I		I ⁽⁶⁾		Återförsäljare	
Bränsleslangar, kopplingar, backventil, övertrycksventil och bränslesystemstryck ⁽⁵⁾	I	I			Återförsäljare	
Luft/bränsleskena och anslutningar ⁽⁵⁾	I		I		Återförsäljare	
Bränsletanksfästremmar	I			I	Återförsäljare	

SMÖRJSYSTEM

Oljeinsprutningspump ⁽⁵⁾	I			I	Återförsäljare	(5) Utsläppsrelaterad komponent.
Oljeledning	I	I			Återförsäljare	
Oljefilter	I	I		R	Återförsäljare	
Fästremmar till oljebehållare	I				Användare	

ELSYSTEM

Elanslutningar och fästnanordningar, tändningssystem, elbox, startsystem	I			I	Återförsäljare	—
MPEM, monteringsfästen/fästnanordningar				I	Återförsäljare	
DESS-nyckel (Digitally Encoded Security System) och nödstoppplina/fäste	I			I	Återförsäljare	
Ljudsignalsystem	I			I	Återförsäljare	
Batteri, hållare och fästnanordningar	I			I	Återförsäljare	

SCHEMA FÖR REGELBUNDET UNDERHÅLL

A: JUSTERA
C: RENGÖR
I: INSPEKTERA
L: SMÖRJ
R: BYT
T: UTFÖR UPPGIFTEN

FÖRSTA 10 TIMMARN A

25 TIMMAR ELLER 3 MÅNADER

50 TIMMAR ELLER 6 MÅNADER

100 TIMMAR ELLER 1 ÅR

SKA UTFÖRAS AV

RESERVDEL/UPPGIFT

FÖRKLARING

STYRSYSTEM

Styrvajer	I			I	Återförsäljare
Styrkonsol	I			I	Återförsäljare
Styrstångens och justerarens funktion	I			I	Återförsäljare
"Motocross"-säte	I			I	Återförsäljare

O.T.A.S. STYRSYSTEM

O.T.A.S-systemets funktion	I		I		Återförsäljare
----------------------------	---	--	---	--	----------------

DRIVSYSTEM

Drivaxelskydd			I (2)		Återförsäljare
Tätningshållare	L	L			Användare
Drivaxel/Impellersplines			L		Återförsäljare
VTS (variabelt trimsystem)	I		I		Återförsäljare
Olja i jetpumpsbehållare	R	I	R		Återförsäljare
Jetpumpslock, inmatare			I		Återförsäljare
Impelleraxelstätning				R (11)	Återförsäljare
Impeller och impeller-/slitringsspel			R (2)		Återförsäljare
Vattenintag	I		I (2)	I	Användare

(2) För dessa delar krävs en förstagångskontroll efter 25 timmar. Följ därefter serviceintervallerna enligt denna tabell.
(11) Byt var 150:e körtimme.

SKROV OCH STOMME

Länspluggar (i slagvattenbrunnen), kontrollera att de inte är igensatta	I			I	Användare
Gokartsäte (om sådant finns)	I		I		Användare
Skrov	I			I	Användare

UNDERHÅLL

VARNING

Utför endast procedurer som beskrivs i denna instruktionsbok. Vi rekommenderar att övriga delar/tyg, som inte behandlas i denna instruktionsbok, ses över av en auktoriserad Sea-Doo-återförsäljare med jämna mellanrum. Såvida inget annat anges måste motorn vara igång och nödstoppslinan borttagen från sin plats innan underhåll utförs. Vissa delar i motorrummet kan vara heta. Använd aldrig vattenjetkomponenterna eller styrkonsolen för att lyfta vattenskotern.

Smörjning

Tätningshållare

Använd Sea-Doo syntetfett eller likvärdigt smörjmedel.

Lyft av den bakre kåpan för att nå tätningshållaren.



1. Bakre kåpa

Smörj försiktigt mellanlagrets tätningshållare med en smörjpistol tills smörjmedlet kommer ut ur tätningen.

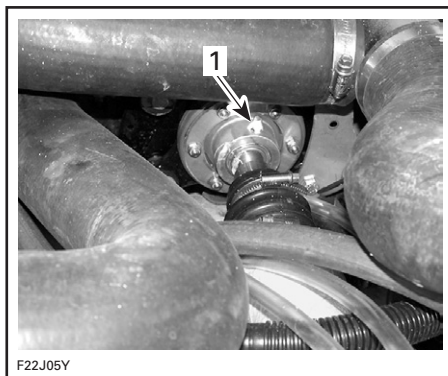

1. Smörj mellanlagrets tätningshållare

Sätt tillbaka alla demonterade delar korrekt.

Korrosionsskyddsbehandling

Gasvajer

Smörj gasvajern med XP-S LUBE eller ett likvärdigt smörjmedel.

Elanslutningar

Vid behov, stryk korrosionsskyddsmedel som t.ex. dielektriskt fett på batteripoler och alla synliga vajeranslutningar.

FÖRSIKTIGHET: Smörj aldrig kopplingarna till de elektroniska modulerna.

Ytterligare smörjning

XP-S LUBE eller ett likvärdigt smörjmedel förebygger korrosion på metalldelar och bibehåller funktionen hos mekanismer och rörliga delar.

VARNING

Smörj aldrig fästet för nödstoppslinan.

Spjällhus och oljeinsprutningspump

Smörj fjädrar, axlar och synliga delar av vajrar.

Gasvajerinspektion

Gasvajer

Tryck in och släpp gasreglaget. Det bör fungera smidigt och återgå till ursprungsläget utan dröjsmål. Upprepa testet med vart och ett av styrstångens lägen. Kontakta en auktoriserad Sea-Doo-återförsäljare vid behov.

⚠ VARNING

Modifiera och ändra aldrig gasvajerens justering eller placering.

⚠ VARNING

Om gasreglaget inte automatiskt återgår till ursprungsläget, använd inte vattenskotern utan vänd dig till en auktoriserad Sea-Doo-återförsäljare.

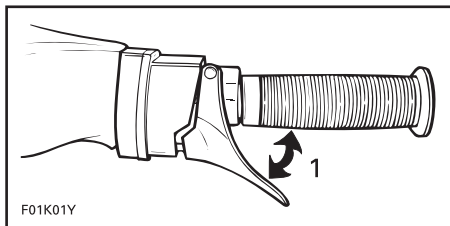

1. Bör röra sig obehindrat

Bränsleinsprutningssystem

Inspektion av bränsleinsprutningssystemet utförs av en auktoriserad Sea-Doo-återförsäljare.

FÖRSIKTIGHET: Använd aldrig injektorrengöringsprodukter. De kan innehålla tillsatser som kan skada injektorkomponenterna.

Tomgångshastighet

Tomgångshastigheten styrs av MPEM:en och kan inte justeras.

FÖRSIKTIGHET: Försök aldrig justera tomgångshastighetskruven eftersom den är fabriksjusterad.

Bränsle- och oljefilter

Byte av inline-bränslefiltret och oljefiltret bör göras av en auktoriserad Sea-Doo-återförsäljare. Trycksättning av bränslesystemet bör utföras samtidigt.

FÖRSIKTIGHET: Ett igensatt oljefilter orsakar oljebrist, vilket leder till svåra skador på motorn.

Styrjustering

När styrstången är i position för körning rakt fram, ska jetpumpsmunstycket vara i samma läge, så att vattenskotern kan gå rakt fram.

Kontakta en auktoriserad Sea-Doo-återförsäljare vid behov av justering.

⚠ VARNING

Kontrollera att styrstången och jetpumpsmunstycket kan vridas obehindrat från sida till sida och inte nöter på styrvajer eller styrfästen. Vrid aldrig styrstången medan någon finns i närheten bakom vattenskotern. Kom inte i närheten av styrsystemets rörliga delar (munstycke, länksystem, etc.).

Styrkonsol

Fäll först in "motocross"-sätet.

För styrkonsolen uppåt och nedåt. Den bör röra sig obehindrat och jämnt utan motstånd. Spola annars styrkonsolens pivåfäste med färskvatten och smörj sedan med XP-S LUBE smörjmedel. Om den fortfarande kärvar, vänd dig till en auktoriserad Sea-Doo-återförsäljare. Om styrkonsolen känns för tung kan den justeras med retur fjädern. Se *REGLAGE/INSTRUMENT/UTRUSTNING*. Om det inte hjälper kan det betyda att fjädern är trasig.

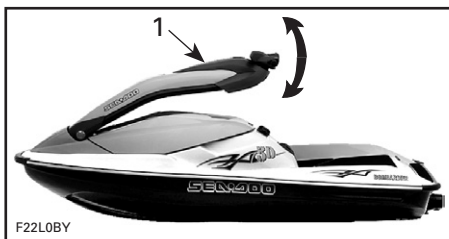

1. Styrkonsol

Sänk styrkonsolen så långt det går och försök flytta den från sida till sida för att upptäcka eventuellt glapp.



F22L061

⚠ VARNING

Om något av testerna ovan misslyckas, använd inte vattenskotern vidare; kontakta en auktoriserad Sea-Doo-återförsäljare.

Användning av styrstång och justerare

Flytta styrstången till vart och ett av lägena. Den bör röra sig lätt och låsas i varje läge. Om det är svårt att flytta styrstången (uppåt/nedåt), avlägsna plastskyddet, skölj mekanismen med färskvatten och smörj med XP-S LUBE. Om den fortfarande kärvar, vänd dig till en auktoriserad Sea-Doo-återförsäljare. Kontrollera att styrstången inte glappar.

⚠ VARNING

Om något av testerna ovan misslyckas, använd inte vattenskotern vidare; kontakta en auktoriserad Sea-Doo-återförsäljare.

"Motocross"-säte

Kontrollera att sätet går att spärra i styrkonsolen. Kontrollera spärrmekanismen för slitage.

Fäll ut sätet. Kontrollera att sätet rör sig obehindrat när det fälls ut. Kontrollera att det inte förekommer sidoglapp.

Kontrollera även att det inte finns något glapp mellan sätesstangen och sätet.

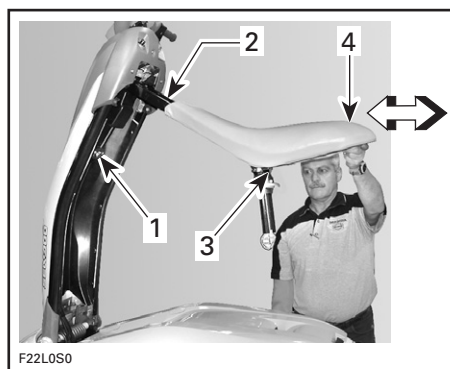

1. Spärrmekanism
2. Sätets struktur
3. Kontrollera om sätesstangen glappar
4. Kontrollera sätets struktur för sidoglapp

Inspektera hållaren för sätesstängens på däck. Kontrollera om det finns smuts, sand eller skräp i den. Kontrollera för onormalt slitage. Kontrollera att locket rör sig obehindrat.

Placera sätesstängens i hållaren och kontrollera att den är spärrad. Kontrollera spärrmekanismen för slitage. Försök dra ut stängens utan att frigöra spärren.

⚠ VARNING

Om något av testerna ovan misslyckas, använd inte "motocross"-sätet vidare; kontakta en auktoriserad Sea-Doo-återförsäljare.

Gokartsäte (om sådant finns)

Kontrollera om sätets flik och ankarplattan har slitage eller skador. Kontrollera spärrmekanismen för slitage. Försök dra ut sätet utan att frigöra spärren.



1. Kontrollera sätets flik och ankarplattan
2. Kontrollera spärrmekanismen

⚠ VARNING

Om något av testerna ovan misslyckas, använd inte gokartsätet vidare; kontakta en auktoriserad Sea-Doo-återförsäljare.

O.T.A.S.™ styrsystem

Detta test måste utföras med vattenskotern i vattnet.

Kontrollera att det inte finns några hinder framför dig. Starta vattenskotern och accelerera till planingshastighet (över 4.000 r/min). Släpp sedan gasreglaget. Vrid styrstängens hela vägen åt ena hållet inom 3 sekunder. Motorns varvtal bör öka. Upprepa annars testet och vrid styrstängens snabbare när du har släppt gasen. Om varvtalet ändå inte ökar, kontakta en auktoriserad Sea-Doo-återförsäljare.

Justering av VTS

Vrid trimskruven så att munstycket når det högsta läget. Vrid trimskruven åt motsatt håll för att nå det lägsta läget.

Det ska gå att vrida munstycket uppåt och nedåt utan interferens med venturiröret.

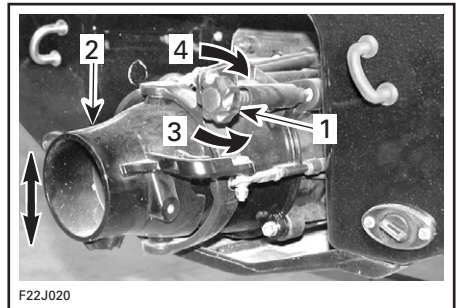

1. Trimskruv
2. Uppåt- eller nedåtriktat munstycke
3. Rikta munstycket uppåt
4. Rikta munstycket nedåt

FÖRSIKTIGHET: Trimring och munstycke måste vara fria från interferens i varje läge.

Om interferens förekommer, kontakta en auktoriserad Sea-Doo-återförsäljare.

Länspluggar för slagvatten

Länspluggarna använder ett område med lågt tryck i jetpumpen för att enligt hävertprincipen tömma ut slagvatten när motorn är igång. Kontrollera att de båda filtren inte är igensatta. Rengör vid behov.

Säkringar

Om ett elektriskt problem uppstår, kontrollera säkringarna. Om en säkring har gått, ersätt den med en säkring med samma amperetal. Följ anvisningarna nedan.

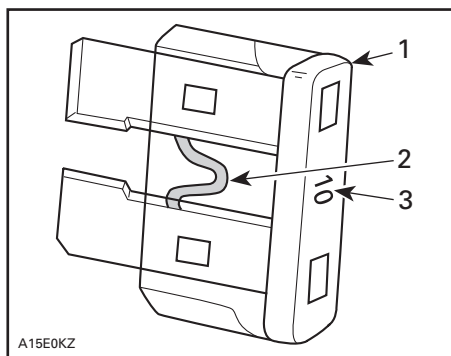

1. Säkring
2. Kontrollera om säkringen smält
3. Amperetal

⚠ VARNING

Använd aldrig en säkring med högre amperetal eftersom detta kan orsaka svåra skador. Om en säkring har gått måste problemets orsak fastställas och korrigeras innan du startar vattenskotern igen. Kontakta en auktoriserad Sea-Doo-återförsäljare för service.

Säkringarna finns på MPEM:en i motorrummet.

För att nå säkringarna avlägsnar du motorkåpan och låser styrkonsolen i lodrätt läge med hjälp av staget.

⚠ VARNING

Sätt alltid styrkonsolens stag på plats direkt när motorkåpan har tagits bort så att konsolen har ett stöd medan du arbetar i motorrummet.

MPEM

Lokalisera MPEM:en framför motorn.

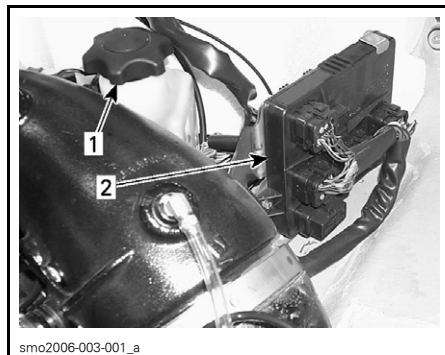

1. Oljetank
2. MPEM

Avlägsna säkringslocket från MPEM:en.

Använd flikarna på säkringslocket för att ta bort och installera säkringar.

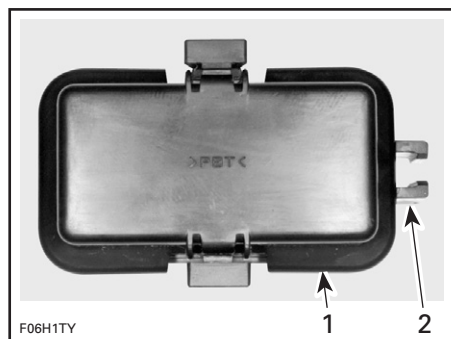

1. Säkringslock
2. Säkringsflikar

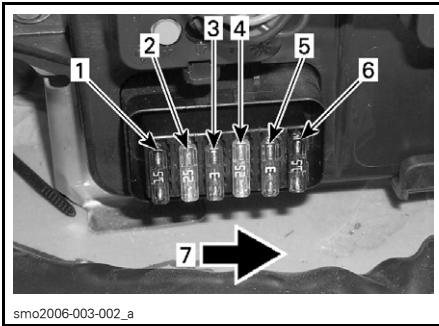

smo2006-003-002_a

IDENTIFIERING AV SÄKRINGAR

1. 15 A, insprutningssystem
2. 25 A, batteri
3. 3 A, reserv (används inte)
4. 25 A, regulator (laddningssystem)
5. 3 A, länsypump
6. 15 A, bränslepump
7. Vattenskoterns framsida

Annan säkring

Huvudsäkringen sitter i strömförsörjningens fränkopplingsrelä.



smo2006-003-020_a

1. Startmotorrelä
2. 30 A, huvudsäkring

Allmän inspektion och rengöring

Inspektion

Avlägsna motorkåpan och lås styrkonsolen i lodrätt läge med hjälp av staget.

⚠ VARNING

Sätt alltid styrkonsolens stag på plats direkt när motorkåpan har tagits bort så att konsolen har ett stöd medan du arbetar i motorrummet.

Kontrollera motorkåpan's låshakar och C-krokar liksom spärens skick.

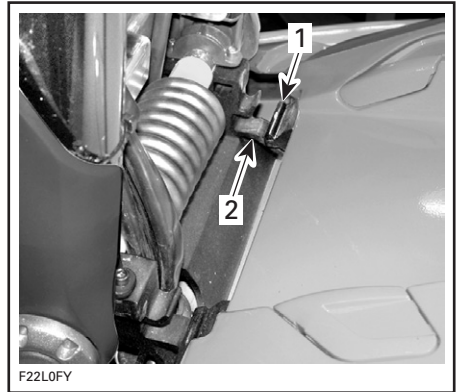

F22L0FY

1. Låshake
2. C-krok

OBSERVERA: Kontrollera regelbundet att spärbulten för motorkåpan sitter säkert fast i skrovet. Dra åt vid behov och kontrollera att kåpan är säkert spärrad.

Kontrollera om det finns skador i motorrummet eller läckage i bränsle-/oljeinsprutningssystemen. Kontrollera att alla slangklämmor är säkert installerade och att ingen slang har sprickor, veck eller andra tecken på skador.

⚠ VARNING

Vid misstänkt bensinläckage och/eller bensinlukt, starta inte motorn. Låt reparera vattenskotern hos en auktoriserad Sea-Doo-återförsäljare.

Inspektera ljuddämpare, batteri, bränsletank och oljebehållaren och deras fästanordningar. Inspektera elanslutningarna och kontrollera att de inte är korroderade eller lösa.

Kontrollera om det finns skador på skrovet eller gallret i vattenintaget. Byt eller låt reparera skadade delar.

Sätt tillbaka motorkåpan och spärra den.

Rengöring

Slaget bör rengöras av en auktoriserad Sea-Doo-återförsäljare för borttagning av ev. avlagringar av bränsle/olja/batterivätska eller mögel.

Tvätta med jämna mellanrum skrovet med tvål och vatten (använd endast mildt rengöringsmedel). Avlägsna eventuell marin växtlighet från motorn och skrovet. Vaxa med slipmedelsfritt vax, som silikonvax.

FÖRSIKTIGHET: Rengör aldrig glasfiber- eller plastdelar med starkt rengöringsmedel, avfettningsmedel, tinner, aceton eller liknande.

Rengör motorkåpan samt styrkonsolens framdel och övre delar endast med flanelldukar eller liknande.



1. Motorkåpa, styrkonsolens framdel och överdel

FÖRSIKTIGHET: Använd flanelldukar eller liknande för rengöring av motorkåpan samt styrkonsolens framdel och övre delar för att undvika skador på de ytor som rengörs.

För att avlägsna repor på motorkåpan samt styrkonsolens framdel och övre delar, använd BOMBARDIER* Reparationssats för repor (P/N 861 774 800).

OBSERVERA: Observera att när du använder en produkt för repborttagning blir den nya delen av ytfinishen inte glansig.

FÖRSIKTIGHET: Rengör aldrig plastdelar eller motorkåpa med starkt rengöringsmedel, avfettningsmedel, tinner, aceton, produkter innehållande klor eller liknande.

Rengör mattorna med 3M™ Citrus Base Cleaner (24 oz. sprejkanna) eller liknande.

Fläckar kan avlägsnas från säte och glasfiberdelar med Knight's Spray-Nite⁺ från Korkay System Ltd eller en likvärdig produkt.

Var rädd om miljön: se till att bränsle, olja och rengöringsmedel inte släpps ut i vattenmiljön.

TRAILERTRANSPORT, FÖRVARING OCH FÖRSÅSONGSSERVICE

Trailertransport

Se till att locken på oljebehållare och bränsletank är installerade och åtdragna.

VARNING

Tippa aldrig upp vattenskotern för transport. Vi rekommenderar att vattenskotern transporteras i normalt användningsläge.

Kontrollera vilka lokala lagar och bestämmelser som gäller, i synnerhet för följande:

- bromssystem
- vikt på transporterat gods
- speglar.

Vidta följande åtgärder vid trailertransport av vattenskotern:

Fäst vattenskotern på trailern med fästremmar som träs igenom de två öglorna i aktern och öglan i fören. Använd ytterligare fästremmar om nödvändigt.

FÖRSIKTIGHET: Dra inte rep eller fästremmar över gokartsätet (om ett sådant finns) eller "motocross"-sätet, eftersom det kan orsaka permanenta skador. Linda rep eller band med trasor eller liknande skyddsmaterial över vattenskoterns skrov enbart.

Kontrollera att motorkåpan och gokartsätet (om ett sådant finns) eller "motocross"-sätet är ordentligt spärrade.

VARNING

Kontrollera att gokartsätet (om ett sådant finns) eller "motocross"-sätet är ordentligt spärrat före trailertransporten.

Ett Sea-Doo-kapell hjälper till att skydda vattenskotern, i synnerhet när trailern körs på skogs- eller grusvägar. Det hindrar smuts från att tränga in i luftintagen. Dessutom håller kapellet styrkonsolen på plats och hindrar det från att röra sig.

Konfiguration med gokartsäte (om sådant finns)

Om ett Sea-Doo-kapell inte används måste styrkonsolen låsas för att förhindra att den rör sig under transporten. Använd hållaren för styrkonsolen för detta ändamål.

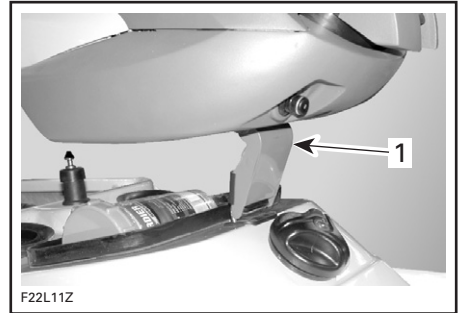

1. Hållaren för styrkonsolen låst

FÖRSIKTIGHET: Att transportera vattenskotern utan en säkert låst styrkonsol kan orsaka skador på vissa delar av vattenskotern.

"Vert"-konfiguration

Om ett Sea-Doo-kapell inte används måste styrkonsolen fästas med remmar för att förhindra att den rör sig uppåt och nedåt under transporten.

Modeller med hållare för styrkonsolen

Dra ut hållaren från styrkonsolen och håll i den, samtidigt som du för styrkonsolen nedåt.

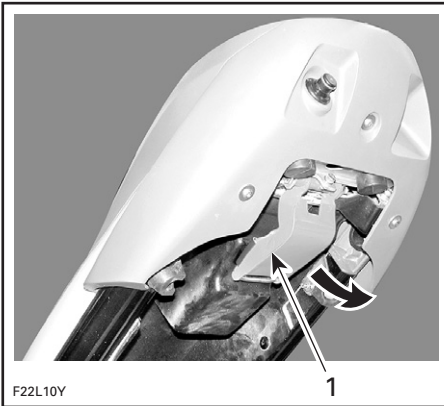

F22L10Y

1

1. Dra ut hållaren för styrkonsolen

Fortsätt att sänka ned styrkonsolen tills hållaren kan placeras i fästet i skrovet. Tryck sedan på hållaren så att den låses fast.

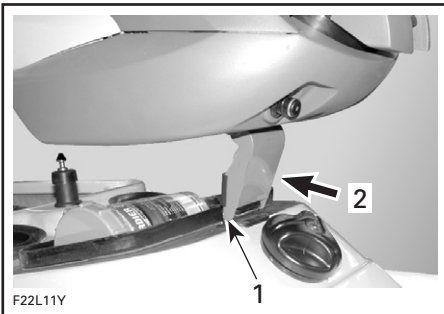

F22L11Y

2

1

1. Placera hållaren i fästet i skrovet
2. Tryck för att låsa

Modeller utan hållare för styrkonsolen

Använd elastiska rep, lindade med träsor, enligt anvisningarna.



F22L15Y

1

1. Fäst repen runt styrkonsolen här

FÖRSIKTIGHET: Att transportera vattenskotern utan att säkert fästa styrkonsolen med rep kan orsaka skador på vattenskotern.

Följ alltid alla normala säkerhetsåtgärder för trailertransport.

Sjösättning/upptagning

FÖRSIKTIGHET: Se till att länspluggarna är installerade och säkert iskruvade innan vattenskotern sjösätts. Efter upptagning av vattenskotern, var noga med att ta bort dem för tömning av slagvattnet.

Förvaring

VARNING

Eftersom bränsle och olja är brandfarliga ämnen, bör en auktoriserad Sea-Doo-återförsäljare inspektera bränsle- och oljesystemens integritet så som specificeras i tabellen.

Vi rekommenderar på det bestämdaste att vattenskotern inspekteras av en auktoriserad Sea-Doo-återförsäljare före förvaring, men följande åtgärder kan du utföra själv med ett minimalt antal verktyg.

FÖRSIKTIGHET: Kör inte motorn under förvaringstiden.

Sköljning/reparation av skrovet

Tvätta skrovet med tvål- och vattenlösning (använd endast mildt rengöringsmedel). Skölj noga med färskvatten. Avlägsna marin växtlighet från skrovet.

FÖRSIKTIGHET: Rengör aldrig glasfiber- eller plastdelar med starkt rengöringsmedel, avfettningsmedel, tinner, aceton eller liknande.

Kontakta en auktoriserad Sea-Doo-återförsäljare för smärre gelcoatreparationer. Byt ut ev. skadade dekaler.

Drivsystem

Smörjmedel i jetpumpsbehållaren måste tömmas ut och behållaren rengöras. Kontakta en auktoriserad Sea-Doo-återförsäljare för detta.

Smörj drivsystemets smörjpunkt(er) enligt beskrivningen i avsnittet *UNDERHÅLL*.

Bränslesystem

Sea-Doo bränslestabilisator (eller likvärdig produkt) kan tillsättas i bränsletanken för att förebygga försämring av bränslet och igensättning. Följ tillverkarens instruktioner för korrekt användning.

FÖRSIKTIGHET: Bränslestabilisator bör tillsättas före smörjning av motorn för att skydda bränslesystemets delar mot hartsavlagringar.

VARNING

Stäng alltid av motorn innan du fyller på bränsle. Bensin är ett brandfarligt och under vissa förhållanden explosivt ämne. Arbeta alltid i ett välventilerat utrymme. Rök aldrig och tillåt aldrig öppen eld eller gnistor i närheten. Bränsletanken kan vara trycksatt. Vrid locket långsamt när du lossar det. Använd aldrig öppen låga vid kontroll av bränslenivån. Se till att vattenskotern inte lutar vid påfyllning. Fyll inte på för mycket och fyll inte på bränsle och lämna vattenskotern i solen. Med högre temperaturer expanderar bränslet och kan flöda över. Torka alltid bort allt utspillt bränsle på vattenskotern. Kontrollera bränslesystemet regelbundet.

Spolning av kylsystem och internsmörjning av motorn

Se proceduren i *EFTER VARJE ANVÄNDNING*.

Batteri

Kontakta en auktoriserad Sea-Doo-återförsäljare.

Frostskydd

I kallare regioner där temperaturen går ned till och under noll, ska kylsystemet fyllas med frostskyddsmedel eller frostskyddsmedel för fritidsfordon.

FÖRSIKTIGHET: Kylsystemet måste fyllas med frostskyddsmedel. Annars fryser kvarliggande vatten. Denna procedur kräver god teknisk kunskap om kylsystemsledning- ar. Om frostskyddsbehandlingen inte utförs rätt, kan kvarliggande vatten i motor/avgassystem frysa och orsaka svåra skador. Vi rekommenderar på det bestämdaste att denna behandling utförs av en auktoriserad Sea-Doo-återförsäljare.

OBSERVERA: För denna procedur fordras minst 4 liter (4,2 U.S. qt) frostskyddsmedel.

Förberedelse

Före påfyllning av frostskyddsmedel i kylsystemet måste vissa slangar klämmas åt för att förhindra dränering. Installera slangklämmor enligt följande:

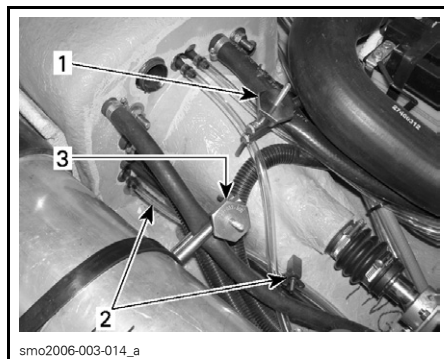

1. Vatteninloppsslang
2. Motorcylinderdräneringsslang (kommer ut under motorn)
3. Vattenupploppsslang under det avstämde röret

Losskoppling av slang

Lossa vattentillförselslangen (märkt med röd tejp) från T-kopplingen.

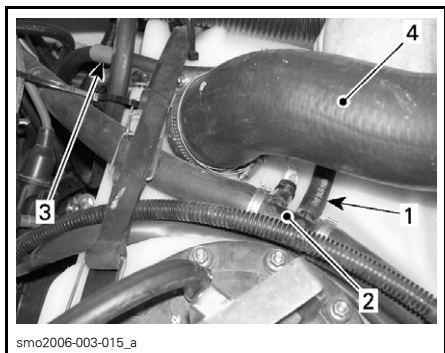

1. Koppla loss vattentillförselslangen (märkt med röd tejp)
2. T-koppling
3. Röd tejp
4. Bränsletanksslang

Installera tillfälligt en slang med cirka 61 cm (2 fot) längd och innerdiametern 12,7 mm (1/2 tum) på T-kopplingen (på samma plats där den tidigare losskopplade slangen satt).

Motoravtappning

Sätt en tratt i den tillfälliga slangen. Håll tratten ungefär 61 cm (2 fot) ovanför däck vid påfyllning av frostskyddsmedlet, vilket ger tillräckligt tryck för flödet.



TYPBILD

A. 61 cm (2 fot) för att underlätta frostskyddsmedlets flöde

Häll frostskyddsmedelsblandningen i motorn tills den färgade lösningen syns i kylsystemets avtappingsutlopp. Installera då en slangklämma på utloppsslangen för avtappning.

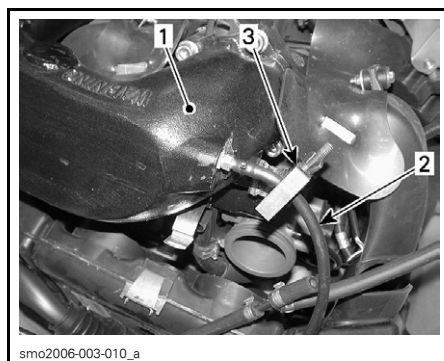

1. Främre rör
2. Utloppsslang för avtappning
3. Slangklämma

Generatoravtappning

Fortsätt att hålla tills frostskyddsmedlet syns i generatorns dräneringsslang. Installera då en slangklämma på denna slang.

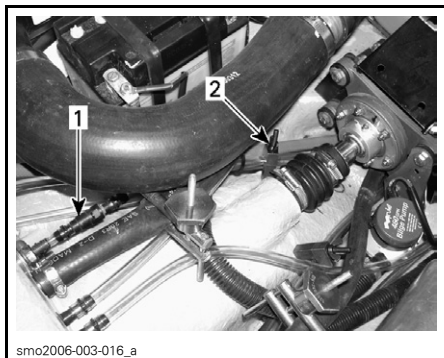

- smo2006-003-016_a
1. Motorgeneratorns dräneringsslang
 2. Slangklämma

Kompressoravtappning

Fortsätt att hålla tills frostskyddsmedlet syns i luftkompressorernas vattenutloppsslang.

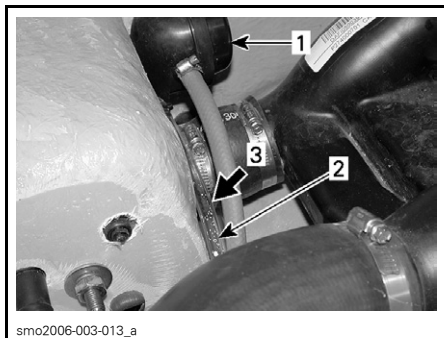

- smo2006-003-013_a
1. Ljuddämpare
 2. Luftkompressorernas vattenutloppsslang
 3. Frostskyddsmedelsfärgen ska synas här

Övergångsröravtappning

Ta loss den tidigare installerade slangen från T-kopplingen.

Koppla loss övergångsrörets vattenutloppsslang.

Anslut tillfälligt en slang till övergångsrörets vattenutloppskoppling.

Placera den andra änden av slangen i en liten behållare i slaget.

Sätt en tratt i den ursprungliga vattentillförselslangen (märkt med röd tejp).

Håll i frostskyddsmedel tills det kommer ut från övergångsrörets tillfälliga utloppsslang.

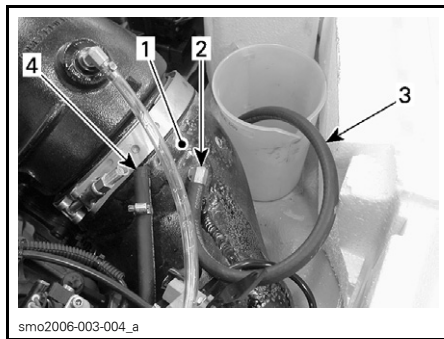

- smo2006-003-004_a
1. Del av det avstämnda röret
 2. Vattenutlopp
 3. Tillfällig slang
 4. Bortkopplad slang

Sluta hålla.

Ta bort den tillfälliga slangen från övergångsrörkopplingen och sätt tillbaka den ursprungliga slangen.

Ta loss klämmorna i följande ordning så att frostskyddsmedlet flödar korrekt i systemet.

OBSERVERA: Det mesta av frostskyddsmedlet rinner ut när slangklämmorna tas av. Använd ett uppsamlingskärl för det. FÖLJ GÄLLANDE BESTÄMMELSER FÖR AVFALLSHANTERING AV FROTSKYDDSMEDDEL.

1. Utloppsslang för avtappning.
2. Motorgeneratorns dräneringsslang.
3. Motorcylinderdräneringsslang.
4. Vattenutloppsslang.
5. Vatteninloppsslang.

OBSERVERA: Trots att det mesta av frostskyddsmedlet rinner ut, har det blandats med det vatten som kan ha stannat kvar i vattenutrymmena. Detta skyddar mot frostproblem.

Vid försäsongsservice ska återstående frostskyddsmedel dräneras från kylsystemet innan vattenskotern används.

Vidta följande steg för att ge vattenskotern ytterligare skydd.

Rengör slagvattenbrunnen med varmt vatten och rengöringsmedel eller med därför avsedd rengöringsprodukt. Skölj noga. Lyft vattenskoterns för så att slagvattnet töms ut helt. Vid behov av reparation av skrov eller stomme, kontakta en auktoriserad Sea-Doo-återförsäljare. För mindre målningsjobb på mekaniska delar, använd BOMBARDIER sprejfärg.

Korrosionsskyddsbehandling

Torka upp eventuellt kvarvarande vatten i motorrummet.

Spreja XP-S LUBE eller ett likvärdigt smörjmedel på metalldelarna i motorrummet.

VARNING

Smörj inte fästet för nödstoppslinan.

Smörj gasvajern med XP-S LUBE eller ett likvärdigt smörjmedel.

Sätt tillbaka motorkåpan och den bakre kåpan.

Avslutande steg

Vaxa skrov och däck med båtvax av god kvalitet.

Motorkåpan ska lämnas delvis öppen vid förvaring. Det förhindrar kondensering i motorrummet och eventuell korrosion.

FÖRSIKTIGHET: För att undvika att gokartsätet förlorar sin form, låt inga föremål ligga ovanpå det vid förvaring.

Om vattenskotern ska förvaras utomhus ska den täckas med en ogeomskinlig presenning för att skydda plastdelar och ytfinish mot solljus och smuts och för att motverka dammsamling.

FÖRSIKTIGHET: Lämna aldrig vattenskotern i vattnet under förvaringsperioden. Förvara aldrig vattenskotern i direkt solljus. Förvara inte vattenskotern i en tillsluten plastpresenning. Ventilation måste finnas för att förhindra kondensering och eventuell korrosion.

Försäsongsservice

Följ anvisningarna i tabellen nedan.

Eftersom tekniska kunskaper och specialverktyg fordras, bör vissa servicerutiner utföras av en auktoriserad Sea-Doo-återförsäljare.

VARNING

Utför endast procedurer som beskrivs i denna instruktionsbok. Vi rekommenderar att övriga delar/system, som inte behandlas i denna instruktionsbok, ses över av en auktoriserad Sea-Doo-återförsäljare med jämna mellanrum. Såvida inget annat anges måste motorn vara igång och nödstoppslinan borttagen från sin plats innan underhåll utförs. Vissa delar i motorrummet kan vara heta. När delar behöver bytas, ersätt dem med BRP-originaldelar eller godkända motsvarigheter.

Tabell över försäsongsservice

OBSERVERA: Vi rekommenderar att en auktoriserad Sea-Doo-återförsäljare utför den årliga säkerhetsinspektionen och fabriksservicen på samma gång som försäsongsservicen.

ÅTGÄRDER		UTFÖRS AV
ALLMÄNT	Smörjning/Korrosionsskydd	Användare
	Byte av tändstift ⁽¹⁾	Återförsäljare
MOTOR	Avgassystemets skick (fästanordningar, slangar, etc.)	Återförsäljare
	Rengöring av RAVE-ventil	Återförsäljare
	Oljenivå för utbalanserad axel	Återförsäljare
	ÖD-inställning	Återförsäljare
	Luftkompressor, slangarnas skick. Kontrollera ev. läckage SE UPP: Huvudslangen mellan kompressorn och bränsleskenan kan vara het.	Återförsäljare
KYLSYSTEM	Inspektion av kylsystemets slangar och delar	Återförsäljare
BRÄNSLESYSTEM	Inspektion/justering av gasvajer ⁽²⁾	Återförsäljare
	Byte av inline-bränslefilter	Återförsäljare
	Kontroll av bränsleinsprutningsgivare	Återförsäljare
	Bränslesystem; backventiler, slangar, fästen, tryck ⁽²⁾	Återförsäljare
	Direktinsprutare, kontrollera ev. läckage	Återförsäljare
	Påfyllningshals, bränsletank och tanklock, skick ⁽²⁾	Återförsäljare
	Inspektion av flamskydd	Återförsäljare
	Bränsletanksfästremmar	Återförsäljare
	Påfyllning av bränsletank	Användare
SMÖRJSYSTEM	Oljeinsprutningspump, justering och avtappning	Återförsäljare
	Oljefilterbyte	Återförsäljare
	Fästremmar till oljeinsprutningsbehållare	Användare
	Påfyllning av oljeinsprutningsbehållare	Användare
ELSYSTEM	Batteriets skick/laddning och återinstallation	Återförsäljare
	Batteri, startmotorkopplingar och dragning ⁽²⁾	Återförsäljare
	Ljudsignalsystem	Återförsäljare
	Digitally Encoded Security System (DESS-nyckel)	Återförsäljare

ÅTGÄRDER		UTFÖRS AV
STYRSYSTEM	Styrsystemsjustering/inspektion ⁽²⁾	Återförsäljare
	Styrkonsolens skick	Återförsäljare
	Styrstångens och justerarens skick	Återförsäljare
	"Motocross"-sätets skick	Återförsäljare
O.T.A.S.™-SYSTEM	Kontroll av O.T.A.S-systemets funktion	Återförsäljare
DRIVSYSTEM	VTS (variabelt trimsystem, om sådant finns)	Återförsäljare
	Kontroll av drivsystemet	Återförsäljare
	Oljebyte för vattenjetpump	Återförsäljare
SKROV OCH STOMME	Kontroll av vakuums slampumpar	Återförsäljare
	Gokartsäte (om sådant finns)	Återförsäljare

⁽¹⁾ Före installation av nya tändstift, bränn bort kvarvarande XP-S LUBE eller likvärdigt smörjmedel genom att starta motorn med de gamla tändstiften.

⁽²⁾ Säkerhetspunkt som behandlas vid den årliga säkerhetsinspektionen.

PROBLEMLÖSNING

Följande tabell är avsedd som en hjälp att hitta orsaken till enklare problem. Du kan eventuellt lösa många av dessa problem relativt snabbt, medan andra kan kräva tillsyn av en mekaniker. I det senare fallet, kontakta en auktoriserad Sea-Doo-återförsäljare för service.

Ljudsignalsystemets signalkoder

SIGNALKODER	MÖJLIG ORSAK	ÅTGÄRD
2 korta signaler (vid installation av nödstoppslinan på dess plats).	Bekräftar att nödstoppslinan fungerar.	Motorn kan startas.
1 lång signal (medan nödstoppslinan fästs på vattenskotern).	Dålig DESS-systemkontakt.	Montera nödstoppslinans ände korrekt på plats.
	Fel nödstoppslina.	Använd en nödstoppslina som är programmerad för vattenskotern.
	Skadad nödstoppslina.	Använd en annan programmerad nödstoppslina.
	Intorkat saltvatten i nödstoppslinans ände.	Rengör nödstoppslinans ände för att avlägsna saltvattnet.
	Felaktigt DESS-fäste.	Kontakta en auktoriserad Sea-Doo-återförsäljare.
	MPEM-funktionsfel eller skadat kablage.	
En signal på 1 sekund som hörs varje sekund.	Motorns flödningsläge är aktiverat.	Släpp gasreglaget för att stänga av detta läge.
En 2-sekunders signal en gång i minuten.	Mycket låg batterispänning.	Kontakta en auktoriserad Sea-Doo-återförsäljare.
	Fel på kylmedels- och avgastemperaturgivare eller TPS (gasspjällspotentiometer) eller CPS (vevaxellägesgivare).	Kontakta en auktoriserad Sea-Doo-återförsäljare.
	Fel på MPEM.	Kontakta en auktoriserad Sea-Doo-återförsäljare.
En 2-sekunders signal var 15:e minut.	Oljeinsprutningsbehållaren behöver fyllas på.	Fyll på.
En 2-sekunders signal var 5:e minut.	Låg bränsletanksnivå eller öppen krets.	Fyll på. Kontakta en auktoriserad Sea-Doo-återförsäljare om problemet kvarstår.
4 korta signaler var 3:e sekund under 2 timmar.	Nödstoppslinan har lämnats kvar på plats utan att motorn startas eller efter det att motorn slagits av.	Förhindra att batteriet laddas ur genom att ta bort nödstoppslinan från dess plats.
Kontinuerlig signal.	Motorn överhettar.	Se MOTORN ÖVERHETTAR .

Motorn startar inte

ÖVRIG OBSERVATION	MÖJLIG ORSAK	ÅTGÄRD
Motorn går inte runt.	Nödstoppslinan borttagen.	Installera nödstoppslinan på plats.
	Smält säkring i MPEM:en.	Kontrollera kablar och byt säkring(ar).
	Urladdat batteri.	Kontakta en auktoriserad Sea-Doo-återförsäljare.
	Batterianslutningar, korroderade eller lösa. Dålig jord.	Kontakta en auktoriserad Sea-Doo-återförsäljare.
	Motor flödad med vatten.	Se <i>MOTOR FLÖDAD MED VATTEN</i> i <i>SPECIELLA PROCEDURER</i> .
	Fel på givare eller MPEM.	Kontakta en auktoriserad Sea-Doo-återförsäljare.
	Motorn kärvar.	
	Jetpumpen kärvar.	Försök rengöra den. Kontakta annars en auktoriserad Sea-Doo-återförsäljare.
Motorn går runt långsamt.	Lösa batterikabelanslutningar.	Kontrollera/rengör/fäst.
	Urladdat eller svagt batteri.	Kontakta en auktoriserad Sea-Doo-återförsäljare.
	Sliten startmotor.	
Motorn går runt normalt.	Bränsletanken är tom eller innehåller vatten.	Fyll på. Töm med hävert och fyll på nytt bränsle.
	Igensatt bränslefilter.	Kontakta en auktoriserad Sea-Doo-återförsäljare.
	Smutsiga/skadade tändstift.	Byt.
	Motor flödad med bränsle.	Se <i>MOTOR FLÖDAD MED BRÄNSLE</i> i <i>SPECIELLA PROCEDURER</i> .
	Skadad del i bränsleinsprutningssystemet.	Kontakta en auktoriserad Sea-Doo-återförsäljare.
	Smält bränslepumpssäkring.	Kontrollera kablar och byt säkring.
	Elektriskt problem.	Kontakta en auktoriserad Sea-Doo-återförsäljare.

Motorn feltänder, felinsprutas, hackar

ÖVRIG OBSERVATION	MÖJLIG ORSAK	ÅTGÄRD
Svag tändning.	Smutsiga/skadade/slitna tändstift.	Byt.
	Fel på MPEM.	Kontakta en auktoriserad Sea-Doo-återförsäljare.
	För mycket olja tillförs motorn.	Feljusterad oljepump, kontakta en auktoriserad Sea-Doo-återförsäljare.
Mager bränsleblandning.	Bränsle: Låg nivå, dåligt eller innehåller vatten.	Töm med hävert och/eller fyll på.
	Igensatt bränslefilter.	Kontakta en auktoriserad Sea-Doo-återförsäljare.
	Igensatta injektorer.	
Skadad givare eller MPEM.		
Fet bränsleblandning (hög bränsleförbrukning).	Flamskyddet smutsigt/igensatt.	Rengör eller byt.
	Skadad givare eller MPEM.	Kontakta en auktoriserad Sea-Doo-återförsäljare.

Motorn överhettar

ÖVRIG OBSERVATION	MÖJLIG ORSAK	ÅTGÄRD
Ljudsignal hörs kontinuerligt.	Jetpumpens vattenintag igensatt.	Rengör.
	Igensatt kylsystem.	Spola kylsystemet.

Motorn baktänder kontinuerligt

ÖVRIG OBSERVATION	MÖJLIG ORSAK	ÅTGÄRD
Svag tändning.	Smutsiga/skadade/slitna tändstift.	Byt.
Motoröverhettning.	Se <i>MOTORN ÖVERHETTAR</i> .	Kontakta en auktoriserad Sea-Doo-återförsäljare.
	Tändstiftskablar feldragna.	Anslut tändstiftskablarna på rätt plats. Kontakta annars en auktoriserad Sea-Doo-återförsäljare.

Motorn knacker

ÖVRIG OBSERVATION	MÖJLIG ORSAK	ÅTGÄRD
	Bensin av dålig kvalitet/lågt oktantal.	Använd rekommenderad bensin av hög kvalitet.
	Fel värmeklass för tändstift (för hög).	Använd rekommenderade tändstift.
	ÖD-inställning.	Kontakta en auktoriserad Sea-Doo-återförsäljare.

Motorn saknar acceleration eller kraft

ÖVRIG OBSERVATION	MÖJLIG ORSAK	ÅTGÄRD
	Svag tändning.	Se <i>MOTORN FELTÄNDER, HACKAR.</i>
	Vatten i bränslet eller insprutningsoljan.	Töm ut och ersätt.

Vattenskotermotorn uppnår endast tomgångshastighet

ÖVRIG OBSERVATION	MÖJLIG ORSAK	ÅTGÄRD
	Kontrollsystemet har aktiverat läget för återgång till hamn på grund av att en komponent inte fungerar.	Prova att ta bort och sedan koppla in nödstoppslinan. Kontakta en auktoriserad Sea-Doo-återförsäljare.

Vattenskotern uppnår inte topphastighet

ÖVRIG OBSERVATION	MÖJLIG ORSAK	ÅTGÄRD
	VTS (om sådant finns) är inställt för andra körförhållanden.	Justera till annan inställning.
	Avgasläckage i slaget.	Kontakta en auktoriserad Sea-Doo-återförsäljare.
Kavitation.	Jetpumpens vattenintag igensatt.	Rengör.
	Skadad impeller.	Byt. Kontakta en auktoriserad Sea-Doo-återförsäljare.
	Skadad slitring.	Byt. Kontakta en auktoriserad Sea-Doo-återförsäljare.
	Nödstoppslinan kan användas med avsikt för att inte låta vattenskotern uppnå topphastighet.	Använd en nödstoppslina som inte är programmerad för hastighetsbegränsning.
	Kontrollsystemet har aktiverat läget för återgång till hamn på grund av att en komponent inte fungerar.	Släpp gasen så att motorn återgår till tomgångshastighet. Kontakta en auktoriserad Sea-Doo-återförsäljare.

O.T.A.S-systemet fungerar inte

ÖVRIG OBSERVATION	MÖJLIG ORSAK	ÅTGÄRD
Motorns varvtal ökar inte när gasreglaget släpps och styrstången vrids.	De olika stegen utförs i fel ordning eller med fel tidsintervall.	Se <i>UNDERHÅLL.</i> Om det ändå inte fungerar, vänd dig till en auktoriserad Sea-Doo-återförsäljare.

Onormala ljud från drivsystemet

ÖVRIG OBSERVATION	MÖJLIG ORSAK	ÅTGÄRD
Kavitation.	Sjögräs eller skräp som fastnat runt impellern.	Rengör och kontrollera för ev. skador.
	Skadad impelleraxel eller drivaxel.	Kontakta en auktoriserad Sea-Doo-återförsäljare.

Styrkonsolen är tyngre än vanligt

ÖVRIG OBSERVATION	MÖJLIG ORSAK	ÅTGÄRD
	Justering av styrkonsolens returfjäder.	Justera denna för att minska vikteffekten vid styrstången. Se <i>STYRKONSOL</i> .
	Styrkonsolens returfjäder är trasig.	Kontakta en auktoriserad Sea-Doo-återförsäljare.

Styrkonsolen är trögare än vanligt

ÖVRIG OBSERVATION	MÖJLIG ORSAK	ÅTGÄRD
	Smutsiga/skadade delar.	Rengör. Om delar är skadade, kontakta en auktoriserad Sea-Doo-återförsäljare.

SPECIFIKATIONER

VATTENSKOTRAR		3D™ DI
MOTOR		
Typ		Rotax® 947 DI, 2-takts
Induktionstyp		Bladventil
Avgassystem		Vattenkylning
Avgasventil		Rotax Adjustable Variable Exhaust (RAVE)
Smörjning	Typ	Oljeinsprutning
	Typ av olja	XP-S syntetisk 2-taktsolja
Antal cylindrar		2
Cylindervolym		951,2 cc (58 kubiktum)
Cylinderdiameter		88 mm (3,465 tum)
Slaglängd		78,20 mm (3,079 tum)
Kompressionsförhållande (korrigerat)		6,0:1
Varvtalsbegränsning		7.300 ± 50 r/min
KYLSYSTEM		
Typ		Vattenkylt, total värmeförlust. Direktflöde från drivenhet
ELSYSTEM		
Generatoreffekt		270 W vid 6.000 r/min
Tändningssystem		Digitalt induktivt
ÖD-inställning (före ÖD)	mm (tum)	5,39 ± 0,30 (0,212 ± 0,011) (direkt) mätt genom direktinsprutningshål 7,87 ± 0,30 (0,310 ± 0,011) (indirekt) mätt genom tändstiftshål
	Grader	27 ± 1,5 vid 1.450 r/min
Tändstift	Tillverkare och typ	NGK, ZFR4F
	Avstånd	1,1 mm (0,043 tum)
Startsystem		Elstartmotor
Batteri		12 V, 19 Ah. Vätskebatteri

VATTENSKOTRAR		3D™ DI
Säkring	Batteri	25 A
	Regulator (laddningssystem)	25 A
	Bränslepump	15 A
	Insprutningssystem	15 A
	Läns pump	3 A
	Reserv (används inte)	3 A
	Huvudsäkring	30 A
BRÄNSLESYSTEM		
Bränsle	Typ	Normal blyfri bensin
	Lägsta oktantal	Inom Nordamerika: 87 (R + M)/2 Utanför Nordamerika: 91 RON
Bränsleinsprutning		Orbital direkt bränsleinsprutning, dubbelt spjällhus (46 mm (1,81 tum))
Tomgångshastighet		Ej justerbar
DRIVNING		
Drivsystem		Bombardier Formula-pump
Jetpumpstyp		Axialflöde, enstegs, nållager
Transmission		Direkt drev
Backningssystem		Nej
O.T.A.S.™ styrsystem		Ja
VTS		Trimskruv på jetpumpsenheten
Svängriktningsvinkel (munstycke)		~ 20°
Minsta möjliga vattendjup för jetpump		90 cm (3 fot) under skrovets lägsta punkt akterut
MÅTT		
Antal passagerare (se lastkapacitet)		1
Totallängd		272 cm (107 tum)
Totalbredd		112 cm (44 tum)
Totalhöjd		VERT: 92 cm (36,25 tum) MOTOCROSS: 112 cm (44,25 tum) GOKART: 96 cm (37,75 tum)
Vikt		VERT/MOTOCROSS: 277 kg (609 lb) GOKART: 284 kg (624 lb)
Lastkapacitet (passagerare + bagage)		114 kg (250 lb)

VATTENSKOTRAR		3D™ DI
KAPACITET		
Bränsletank (inklusive reserv)		35 liter (9,2 U.S. gal)
Bränsletanksreserv (vid signal om låg nivå)		Ungefär 5 liter (1,3 U.S. gal)
Oljeinsprutningsbehållare		4 liter (1 U.S. gal)
Impelleraxelbehållare	Kapacitet	100 ml (3,4 U.S. oz)
	Oljenivå	Upp till plugg

Bombardier Recreational Products Inc. förbehåller sig rätt att göra ändringar i design och specifikationer och/eller göra tillägg till eller förbättringar av sina produkter utan att åta sig något åliggande att installera dem i tidigare tillverkade produkter.

FÖRKORTNINGAR I INSTRUKTIONSBOKEN

FÖRKORTNING	BESKRIVNING
AC	Alternate Current (växelström)
API	American Petroleum Institute
CARB	California Air Resource Board (luftvårdsmyndigheten i Kalifornien)
DC	Direct Current (likström)
DESS	Digitally Encoded Security System (DESS-nyckel)
E.I.N.	Engine Identification Number (motoridentifikationsnummer)
EPA	Environmental Protection Agency (USA:s naturvårdsverk)
LED	Light-Emitting Diode (lysdiod)
MAG	Generator
MPEM	Multi-Purpose Electronic Module (elektronisk flerfunktionsmodul)
MPH	Mile Per Hour (mile i timmen)
E.T.	Ej tillämpligt
Sugmotor	Motor med naturlig bortsugning
O.T.A.S.	Off-throttle assisted steering (styrsystem vid tomgång)
TILLV	Tillval
Flytväst	Flytväst, flytjacka, flytoverall, etc.
P/N	Part Number (artikelnummer)
PTO	Power Take Off (kraftuttag)
STD	Standard
ÄEF	Ännu ej fastställt
ÖD	Övre dödpunkt
T.O.P.S.	Tip-Over Protection System (skyddsanordning vid kapsejsning)
VTS	Variabelt trimsystem

GARANTI

BEGRÄNSAD GARANTI FÖR BRP: 2006 SEA-DOO VATTENSKOTER

1. GARANTINS OMFATTNING

BOMBARDIER RECREATIONAL PRODUCTS INC. (härefter kallad "BRP") lämnar begränsad garanti (härefter kallad "Garanti") enligt följande villkor för produkten 2006 SEA-DOO (härefter kallad "Produkten").

BRP garanterar att Produkten är fri från material- och tillverkningsfel under den period som anges nedan under punkt 2.

För samtliga originaltillbehör som vid leveranstillfället har monterats på en ny och oanvänd 2006 SEA-DOO av en auktoriserad SEA-DOO-återförsäljare, omfattas av samma garanti som 2006 SEA-DOO Produkten.

2. GARANTITIDEN OCH GARANTINS GILTIGHET

Garantin gäller fr.o.m. datum då PRODUKTENS FÖRSTA LEVERANS VID DETALJFÖR-SÄLJNING eller från det datum då PRODUKTEN HAR TAGITS I BRUK FÖR FÖRSTA GÅNGEN (beroende på vilket som inträffar först) enligt följande:

- a) TJUGOFYRA (24) månader i följd i privat användning,.
- b) FYRA (4) månader i följd i yrkesmässig användning. Vattenskotern används i yrkesmässig användning när den används i samband med vilken som helst inkomstbringande verksamhet eller anställning under garantiperioden. Vattenskotern används även yrkesmässigt om den vid något som helst tillfälle under garantiperioden är identifierad eller godkänd för kommersiellt bruk.

Reparationsarbeten, utbyte eller service av delar under garantitiden förlänger inte Garantins giltighet utöver den ursprungliga garantitiden. Ifall produkten har använts kombinerat både för privat och för yrkesmässigt bruk gäller Garantin enligt punkt b.

Garantin gäller i Sverige.

3. VILLKOR FÖR GARANTINS GILTIGHET

Garantin gäller enbart för en Sea-Doo vattenskoter som den första ägaren har köpt som ny och oanvänd hos en auktoriserad BRP-återförsäljare. Återförsäljaren måste vara auktoriserad i det land där försäljningen sker.

Garantin förutsätter att Produkten vid överlåtandet har genomgått en dokumenterad leveransservice hos en BRP-återförsäljare.

Garantin gäller enbart för Produkter som har garantiregistrerats korrekt av en auktoriserad BRP-återförsäljare.

Ovanstående begränsningar är nödvändiga för att BRP skall kunna sörja för produktens och användarens säkerhet.

En förutsättning för Garantins giltighet är att service har utförts enligt Instruktionsbokens anvisningar.

BRP förbehåller sig rätten att göra stickprov för att kontrollera att servicen har utförts korrekt under Garantitiden.

Dessutom gäller Garantin endast då Produkten har köpts i det land där köparen är folkbokförd i. Om ovan nämnda villkor inte uppfylls lämnar BRP inte Garanti för privat och yrkesmässig användning av Produkten.

Om Produkten har använts på tävlingar eller i vilket annat tävlingssyfte som helst (gäller även Produktens tidigare ägare) är denna Garanti ogiltig.

4. KUNDENS RÄTTIGHETER OCH SKYLDIGHETER

Kunden förlorar rätten att hänvisa till produktfel om han/hon inte har meddelat en auktoriserad BRP-återförsäljare om felet inom två (2) månader från tidpunkten när felet upptäcktes eller rimligen borde ha upptäckts. Kunden måste ge återförsäljaren en rimlig möjlighet att på lämpligt sätt åtgärda felet.

Kunden skall uppvisa bevis på inköp av Produkten hos en auktoriserad BRP-återförsäljare för att erhålla garantireparation.

Äganderätten till samtliga delar som byts ut under Garantitiden tillhör BRP.

5. BRP:S RÄTTIGHETER OCH SKYLDIGHETER

Under garantitiden reparerar och byter BRP defekta delar enligt egen bedömning om Produkten har varit i normal användning och servicen har utförts korrekt med originaldelar från BRP. Garantiarbeten utförs kostnadsfritt hos valfri SEA-DOO-återförsäljare med originaldelar från BRP.

BRP förbehåller sig rätten att ändra eller förbättra produkter utan att samma ändringar utförs på tidigare tillverkade produkter.

6. ANSVARSBEGRÄNSNINGAR I GARANTIN

Garantin omfattar inte:

- Delar som normalt slits och skadas;
- Arbets-, reservdels- och smörjningskostnader, trimningar och justeringar i normalt underhåll;
- Skador som beror på att Produkten har underhållits eller förvarats på ett felaktigt eller försumligt sätt. Korrekt underhåll och förvaring beskrivs i Instruktionsboken;
- Skador som beror på felaktiga reparationer, ändringar i SEA-DOO:s konstruktion eller användning av sådana delar som inte har godkänts av BRP;
- Skador som beror på underhåll och/eller reparationer som har utförts av en återförsäljare som inte har auktoriserats av BRP;
- Skador som beror på att Produkten har använts på ett felaktigt eller onormalt sätt, försumlighet eller på att Produkten har använts på ett sätt som strider mot Instruktionsboken;
- Skador som orsakas av olycka, nedsänkning, brand, stöld, vandalism eller naturkatastrof;
- Skador som beror på användning av sådana driv- eller smörjmedel som inte är lämpliga för Produkten (se Instruktionsboken);
- Skador som beror på att snö eller vatten har kommit in i motorn eller bränslesystemet;
- Skador i samband med ytbehandling inklusive men inte begränsat till blåsor och glasfiber som lossnar beroende på bubblor, sprickbildning eller finsprickor;

- Kostnader för bogsering, lagring, telefon, hyra, taxi, skadestånd och försäkringskostnader, betalning av lån, förlust av tid eller förlust av inkomst och övriga tillfälliga eller indirekta skador.

Ändringar som gjorts i innehållet i denna Garanti av en internationell återförsäljare, lokal BRP-återförsäljare eller av någon annan är inte bindande för BRP och ger ingen rätt att framföra några som helst krav gentemot BRP. BRP förbehåller sig rätten att ändra dessa garantivillkor. Ändringarna gäller dock inte de produkter som har sålts under giltighetstiden för denna Garanti.

Ovanstående begränsningar är inte avsedda att strida mot gällande lagstiftning och skall inte heller tolkas på ett sådant sätt. Om en behörig domstol anser att något villkor som begränsar BRP:s ansvar eller delar av det är ogiltigt, ogenomförbart eller strider mot den lagstiftning som tillämpas i det aktuella fallet, kvarstår villkoret i ansvarsbegränsningen till övriga delar och samtliga rättigheter och skyldigheter skall tolkas och uppfyllas som om villkoret inte skulle innehålla denna särskilda del eller detta särskilda villkor som anses vara ogiltigt eller ogenomförbart.

7. ÖVERLÅTELSE AV GARANTI

Om Produkten under garantitiden övergår till en ny ägare, kan Garantin för den resterande tiden överlåtas på den nya ägaren om BRP informeras om ägarbytet genom en auktoriserad BRP-återförsäljare.

8. KONSUMENTVÄGLEDNING

- a) I fall av en ev. kontrovers eller tvist som berör denna BEGRÄNSADE BRP GARANTI, rekommenderar BRP att du försöker lösa fråga på återförsäljarnivån. Vi rekommenderar att du talar med servicechefen eller ägaren hos den auktoriserade återförsäljaren.
- b) Om frågan fortfarande är olöst, kontakta BRP genom att skriva till oss på adressen nedan

BRP FINLAND OY
SERVICE GARANTI AVDELNING
AHJOTIE 30
BOX 8039
FIN-96101 ROVANIEMI

© 2005 Bombardier Recreational Products Inc. Alla rättigheter förbehålls.

® Registrerat varumärke och ™-varumärke tillhörande Bombardier Recreational Products Inc.

PERSONLIG INFORMATION

Vi vill härmed informera dig om att dina uppgifter kommer att användas för säkerhets- och garantiändamål. Ibland använder vi även uppgifterna från våra kunder för att informera dem om våra produkter och erbjudanden. Om du inte vill få information om våra produkter, tjänster och erbjudanden, vänligen meddela oss detta genom att skriva till adressen nedan.

Ibland låter vi även noggrant utvalda och pålitliga företag använda våra kunduppgifter för att informera om kvalitetsprodukter och tjänster. Om du inte vill att ditt namn och din adress ska lämnas vidare, meddela detta genom att skriva till adressen nedan:

Bombardier Nordtrac OY
Service Avdelning
Teollisuustie 13
96101 Rovaniemi
Finland

Fax: 00 358 16 3420 316

PLATS FÖR
FRIMÄRKE



BRP Finland OY
Service Avdelning
Ahjotie 30
Box 8039
FIN - 96101 ROVANIEMI
FINLAND

V00A2G

VATTENSKOTERNS MODELLNR _____

SKROV
IDENTIFIKATIONSNUMMER (H.I.N.) _____

MOTOR
identifikationsnummer (E.I.N.) _____

Ägare: _____

NAMN

GATA NUMMER LÄG.

POSTNUMMER ORT

Inköpsdatum _____

ÅR MÅNAD DAG

Garantins utgångsdatum _____

ÅR MÅNAD DAG

Fylls i av återförsäljaren vid säljtillfället.

ÅTERFÖRSÄLJARES STÄMPEL

**Kontrollera med återförsäljaren att din SEA-DOO-vattensko-
ter har registrerats hos BRP.**



INSTRUKTIONSBOK

3D DI