

can-am[®]

SPYDER[®] RT[™] -sarja

Can-Am Spyder On-Road -ajoneuvo

2020

Sisältää
turvallisuu-
ttaa,
ajoneuvoa ja huoltoa koskevia tietoja



⚠ VAROITUS

Ota selvää, millä tavoin Spyder on erilainen.

Lue tämä käyttäjän käsikirja ja katso turvallisuusvideo osoitteesta:
<https://can-am.brp.com/spyder/owners/safety/safety-information.html>

Suorita koulutuskurssi (jos saatavana), harjoittelu ja opi käyttämään ohjaimia taidokkaasti.

Tarkista paikallinen lainsäädäntö – ajokorttisäännöt vaihtelevat maittain.

Säilytä tämä käsikirja etutavaratilassa.

VAROITUS

Poislukien kaikki turvallisuuden varotoimet ja ohjeet, jotka ovat sisällytettyinä tähän käyttöoppaseen, turvallisuuden video ja tuotteessa olevat turvallisuusmerkinnät saattavat aiheuttaa vamman, mukaan lukien henegenmenetyksen mahdollisuuden!

CALIFORNIA PROPOSITION 65 -VAROITUS

 **VAROITUS:** Henkilöajoneuvon käyttö, huolto ja kunnossapito voi aiheuttaa altistusta kemikaaleille, kuten moottorin pakokaasulle, hiilimonoksidille, ftalaateille ja lyijylle, jotka Kalifornian osavaltion viranomaisten mukaan aiheuttavat syöpää ja synnynnäisiä vammoja tai lisääntymishäiriöitä. Altistuksen minimoimiseksi tulee välttää pakokaasujen hengittämistä ja moottorin joutokäyntiä, jos se ei ole välttämätöntä, huoltaa ajoneuvo hyvin tuuletetuissa tiloissa ja käyttää huollon aikana käsineitä tai pestä kädet usein. Katso lisätietoja osoitteesta www.p65warnings.ca.gov/products/passenger-vehicle.



Kanadassa tuotteiden jakelijana toimii Bombardier Recreational Products Inc.

USA:ssa tuotteiden jakelusta vastaa BRP US Inc.

Tämä ei ole täydellinen luettelo Bombardier Recreational Products Inc.:in tai sen tytäryhtiöiden omistamista tavaramerkeistä:

BRP
Connect™ Can-Am® Rotax® RT™ Spyder® XPS™

Apple® on Apple Inc. -yhtiön rekisteröity tavaramerkki.

App Store® on Apple Inc.:n palvelumerkki.

The Bluetooth® -sanamerkki ja -logo ovat Bluetooth SIG, Inc.:n omistamia tavaramerkkejä.

Google Play Store on Google Inc.:n rekisteröimä tavaramerkki.

Deutsch	Dieses Handbuch ist möglicherweise in Ihrer Landessprache verfügbar. Bitte wenden Sie sich an Ihren Händler oder besuchen Sie: www.operatorsguides.brp.com
English	This guide may be available in your language. Check with your dealer or go to: www.operatorsguides.brp.com
Español	Es posible que este manual esté disponible en su idioma. Consulte a su distribuidor o visite: www.operatorsguides.brp.com
Français	Ce guide peut être disponible dans votre langue. Vérifier avec votre concessionnaire ou aller à: www.operatorsguides.brp.com
Italiano	Questa guida potrebbe essere disponibile nella propria lingua. Contattare il concessionario o consultare: www.operatorsguides.brp.com
中文	本手册可能有您的语种的翻译版本。请向经销商询问，或者登录 www.operatorsguides.brp.com 查询。
日本語	このガイドは、言語によって翻訳版が用意されています。ディーラーに問い合わせるか、次のアドレスでご確認ください： www.operatorsguides.brp.com
Nederlands	Deze handleiding kan beschikbaar zijn in uw taal. Vraag het aan uw dealer of ga naar: www.operatorsguides.brp.com
Norsk	Denne boken kan finnes tilgjengelig på ditt eget språk. Kontakt din forhandler eller gå til: www.operatorsguides.brp.com
Português	Este manual pode estar disponível em seu idioma. Fale com sua concessionária ou visite o site: www.operatorsguides.brp.com
Русский	Воспользуйтесь руководством на вашем языке. Узнайте о его наличии у дилера или на странице по адресу www.operatorsguides.brp.com
Suomi	Käyttöohjekirja voi olla saatavissa omalla kielelläsi. Tarkista jälleenmyyjältä tai käy osoitteessa: www.operatorsguides.brp.com
Svenska	Denna bok kan finnas tillgänglig på ditt språk. Kontakta din återförsäljare eller gå till: www.operatorsguides.brp.com

Tämä käyttäjän käsikirja kattaa seuraavat mallit:

Malli	Paketti	Moottori
Spyder RT	STD Limited	1330ACE SE6

Sisältöluettelo

YLEISTÄ TIETOA

SAATESANAT	8
Opi ensin, aja sitten	8
Turvallisuustiedot	8
Tietoja tästä käyttäjän käsikirjasta	8
Hanki tietoa myös muista tietolähteistä	9
Erityiskiitokset	9
YLEISIÄ VAROTOIMENPITEITÄ	10
Vältä häikämyrkytystä	10
Vältä polttoainepalovammat ja muut onnettomuudet	10
Vältä kuumien osien aiheuttamia palovammoja	11
Lisävarusteet ja muutokset	11

TIETOA AJONEUVOSTA

ENSISIJAISET HALLINTALAITTEET	14
1) Ohjaustanko	15
2) Kaasu	15
3) Vaihdevipu	15
4) Jarrupoljin	16
5) Seisontajarrupainike	16
MUUT HALLINTALAITTEET	18
1) Virtalukko	19
2) Katkaisinryhmä	20
3) Näppäimistö	21
4) Moottorin käynnistuspainike	22
5) Vakionopeuden säätimen katkaisin	22
6) Moottorin pysäytuspainike	25
7) Hätävilkkupainike	25
8) Peruutuspainike	26
9) BRP Connect -painike	26
10) Ajovalon katkaisin	26
11) Suuntavilkkupainike	27
12) Äänimerkkipainike	27
13) Äänenvoimakkuuden säätö	27
14) Elektroninen toimintokeskus (ECC)	28

MATKUSTAJAN HALLINTALAITTEET	30
Lämmitettävien käsikahvojen katkaisin	30
Istuinlämmityksen katkaisin	30
Äänentoiston säätö	31
SUURI 7.8 TUUMAN LCD-PANORAAMALAAJAKUVANÄYTTÖ	32
Perustoiminnot	32
Asetukset	34
Valikko	34
Parimuodosta älypuhelimesi Bluetooth-yhteydellä	37
Kypärän parimuodostus	37
BRP Connect -sovellus:	38
BRP Connect -sovelluksen lyhyt esittely	38
VARUSTELU	40
Peilit	40
Hansikaslokero	40
Etutavaratila	40
Kuljettajan istuin	41
Matkustajan istuin	41
Tavaratilat	42
Kypäräkoukku	44
Työkalusarja	44
Käyttäjän käsikirja	44
Huoltokansi	44
PERUSTOIMENPITEET	47
Matkustajan jalkatuen säätäminen	47
Moottorin käynnistys ja pysäytys	47
Ajaminen peruutusvaihteella	48
Käyttö sisäänajovaiheessa	49
Tankkaaminen	50
Takajousituksen säätö	51
Äänentoistolaitteen käyttäminen pistokkeessaan	52

OHJEET TURVALLISTA KÄYTTÖÄ VARTEN

MIKÄ AJONEUVOSSA ON ERILAISTA MUIHIN AJONEUVOIHIN VERRATTUNA	54
Vakuus	54
Käyttäytyminen tieolosuhteissa	54
Jarrupoljin	54

Seisontajarru	55
Ohjaus	55
Leveys	55
Peruutus	55
Ajokortti ja paikalliset lait	56
AJAMISTA AVUSTAVAT TEKNOLOGIAT	57
Ajonvakautusjärjestelmä (VSS)	57
Dynaaminen ohjaustehostin (DPS)	58
LIIKENTEEN RISKITILANTEIDEN YMMÄRTÄMINEN	59
Ajoneuvon tyyppi	59
Kuljettajan taidot ja arviointikyky	59
Kuljettajan kunto	60
Ajoneuvon kunto	60
Tie- ja sääolosuhteet	60
AJOVARUSTEET	61
Kypärät	61
Muut ajovarusteet	62
TARVITTAVAT AJOTAIDOT JA KÄYTÄNNÖN HARJOITUKSET	64
Harjoittelualan valinta	64
Ajoon valmistautuminen	65
Ajoasento	65
Käytännön harjoituksia	66
Edistysellisempien ajotaitojen kehittäminen	74
LIIKENNESTRATEGIAT	75
Suunnittele matkasi	75
Ennakoiva ajotapa	75
Ole näkyvä	76
Sijainti ajokaistalla	78
Yleiset ajotilanteet	78
Tieolosuhteet ja vaaratilanteet	81
Hätätilanteet liikenteessä	83
Rengasrikko	83
MATKUSTAJAN TAI KUORMAN KULJETTAMINEN TAI PERÄKÄRRYN HINAAMINEN	84
Painorajoitukset	84
Ajo ylimääräisen kuorman kanssa	84
Matkustajan kuljettaminen	85
Kuorman säilyttäminen	86
Peräkärryn hinaaminen	87

TIETOJEN TESTAAMINEN	91
Kysely	92
Vastaukset	95
AJONEUVON TURVALLISUUSTIEDOT	97
Riippuva lipuke	98
Turvallisuskortti	99
Ohjekilvet	100
RAPORTOIMINEN TURVAVIOISTA	105

KÄYTTÖÄ EDELTÄVÄ TARKASTUS

KÄYTTÖÄ EDELTÄVÄ TARKASTUSLISTA	108
Tarkasta seuraavat kohteet ennen ajoneuvon käynnistämistä:	109
Käännä virta-avain PÄÄLLE-asentoon (ON):	111

HUOLTO

HUOLTOTAULUKKO	114
ENSIMMÄINEN TARKASTUS	117
HUOLTOTOIMENPITEET	118
Moottoriöljy	118
Ilmansuodatin	122
Moottorin jäähdytysneste	123
Jäähdyttimen tuulettimet	124
Akku	125
Variaattorihihna	126
Pyörät ja renkaat	128
Jarrut	130
Ajovalot	131
AJONEUVON HOITO	134
Ajoneuvon puhdistus	134
Ajoneuvon suojaaminen	134
VARASTOINTI JA AJOKAUTTA EDELTÄVÄT VALMISTELUT	136
Varastointi	136
Ajokautta edeltävä valmistelu	137

KORJAUS MATKAN VARRELLA

VIANETSINNÄN OHJEITA	140
Ei vaihda vapaalle	140
Ei vaihda	140
Moottori ei käynnisty	140
MONITOIMIMITTARISTON VIESTIT	142
MITÄ TEHDÄ SEURAAVISSA TAPAUKSISSA	144
Kadonneet avaimet	144
Sivutavaratilaa ei voida avata	144
Rengasrikko	144
Tyhjä akku	145
POLTTIMON VAIHTO	147
Valot	147
SULAKKEEN VAIHTAMINEN	149
Sulakkeet	149
AJONEUVON KULJETTAMINEN	152

TEKNISET TIEDOT

AJONEUVON TUNNISTAMINEN	156
Ajoneuvon tunnistusnumero	156
Moottorin tunnistusnumero	156
Vaihtoehtoisen polttoaineinfrastruktuurin noudatettavuuden merkinnän käyttöönotto	157
EPA-kelpoisuuskilpi	157
MELUNTORJUNTAJÄRJESTELMÄÄ KOSKEVA SÄÄDÖS	158
DIGITAALINEN RADIOTAAJUUSTEKNIKKAA KÄYTTÄVÄ KÄYNNISTYKSENESTOJÄRJESTELMÄ (RF D.E.S.S. -AVAIN)	159
MONITOIMIMITTARISTON LAINSÄÄDÄNTÖÄ KOSKEVAT TIEDOT	160
OHJEARVOT	164

TAKUU

BRP:N RAJOITETTU TAKUU — YHDYSVALLAT JA KANADA: 2020

Can-Am® SPYDER® -SARJA	170
USA:N EPA:N PÄÄSTÖJÄ KOSKEVA TAKUU	174
USA:N LIITTOVALTION EPA:N MELUPÄÄSTÖTAKUU	177
KALIFORNIAN EMISSION CONTROL WARRANTY STATEMENT - LAUSEKE	178
BRP:N RAJOITETTU TAKUU YHDYSVALTAIN JA KANADAN ULKOPUOLELLA: 2020 Can-Am® SPYDER® -SARJA	181
AINOASTAAN RANSKAA KOSKEVAT LISÄEHDOT	186

TIETOA ASIAKKAALLE

TIETOA TIETOSUOJASTA	188
OTA YHTEYTTÄ	189
Web-sivu	189
Aasia	189
Eurooppa	189
Pohjois-Amerikka	189
Oseania	189
Etelä-Amerikka	189
OSOITTEEN/OMISTAJAN MUUTOS	190

YLEISTÄ TIETOA

SAATESANAT

Onnittelumme uuden Can-Am® Spyderin® oston johdosta. Sitä tukee Bombardier Recreational Products Inc.:in (BRP) takuu sekä laaja ja valtuutettu jälleenmyyjäverkosto, jolta saat tarvitsemiasi varaosia, palvelua tai lisätarvikkeita.

Jälleenmyyjäsi tekee parhaansa, jotta olisit tyytyväinen. Hän on käynyt läpi koulutuksen valmistellakseen, tarkastakseen ja suorittaakseen lopulliset säädöt uuden ajoneuvosi osalta, ennen kuin se siirtyy omistukseesi.

Jos tarvitset lisätietoja koskien ajoneuvosi huoltoa, kysy jälleenmyyjältäsi.

Luovutuksen yhteydessä sait tietoja takuun kattavuudesta ja allekirjoitit myös *LUOVUTUSHUOLLON TARKASTUSLISTAN*, jonka avulla varmistetaan, että olet tyytyväinen ajoneuvollesi suoritettuun luovutus-huoltoon ja käyttöönottovalmisteluihin.

Opi ensin, aja sitten

Lue seuraavat kappaleet ennen tämän ajoneuvon käyttöä oman turvallisuutesi sekä matkustajan ja muiden mahdollisten henkilöiden turvallisuuden varmistamiseksi:

- *YLEISIÄ VAROTOIMENPITEITÄ*
- *TIETOA AJONEUVOSTA*
- *OHJEET TURVALLISTA KÄYTTÖÄ VARTEN*
- *KÄYTTÖÄ EDELTÄVÄ TARKASTUS.*

Kokeneiden moottoripyöräilijöiden tulisi kiinnittää huomiota erityisesti kohtaan *MIKÄ AJONEUVOSSA ON ERILAISTA MUIHIN AJONEUVOIHIN VERRATTUNA.*

Turvallisuustiedot

Erilaiset tässä kirjassa esitetyt turvallisuustiedot ja se, miltä ne näyttävät sekä kuinka niitä käytetään, ilmenee seuraavasta:

Turvallisuuteen liittyvä symboli  osoittaa mahdollista vammautumista vaaraa.

VAROITUS

Osoittaa mahdollista vaaratilannetta. Piittaamattomuus varoituksesta saattaa johtaa kuolemaan tai vakavaan loukkaantumiseen.

HUOMIO

Osoittaa vaaratilannetta, joka voi johtaa vähäiseen tai kohtuulliseen loukkaantumiseen, ellei sitä vältetä.

TARKEAA Merkitsee ohjetta, jonka noudattamatta jättäminen voi johtaa ajoneuvon osien tai muun omaisuuden vakavaan vaurioitumiseen.

Tietoja tästä käyttäjän käsikirjasta

Tämä käyttäjän käsikirja on kirjoitettu Pohjois-Amerikan oikeankätistä liikennettä silmällä pitäen. Sovella ajamisesi ja ajoliikkeet oman maasi tieliikennelainsäädännön ja sääntöjen mukaisesti.

Tässä käyttäjän käsikirjassa viitataan yleensä sanalla moottoripyörä kaksipyöräiseen moottoripyörään.

Pidä tämä käyttäjän käsikirja ajoneuvossa kaikkina aikoina, jotta voit katsoa siitä esimerkiksi huoltoon ja vianmääri-

tykseen liittyviä tietoja ja opastaa sen avulla muita mahdollisia kuljettajia.

Jos haluat katsella käyttäjän käsikirjaasi netissä tai tulostaa siitä ylimääräisen version, käy nettisivuillamme osoitteessa:

www.operatorsguide.brp.com

Tässä asiakirjassa olevat tiedot ovat oikeita julkaisuhetkellä. BRP:n menetelytapoihin kuuluu kuitenkin tuotteiden jatkuva parantaminen ilman, että se sioutuu asentamaan parannuksia aikaisemmin valmistamiinsa tuotteisiin.

Viime hetkessä tehdyistä muutoksista johtuen valmistetun tuotteen ja tässä käyttäjän käsikirjassa olevien kuvausten ja/tai erittelyjen välillä saattaa olla joitakin eroja. BRP varaa oikeuden lopettaa tai muuttaa teknisiä tietoja, rakenteita, ominaisuuksia, malleja tai varusteita milloin tahansa ja ilman velvoitteita.

Käyttäjän käsikirjan tulee olla ajoneuvon mukana ajoneuvoa myytäessä.

Hanki tietoa myös muista tietolähteistä

Käyttäjän käsikirjan lisäksi sinun on luettava myös ajoneuvossa oleva turvallisuuskortti sekä kaikki tuotteessa olevat turvamerkinnot ja katsottava turvallisuusvideo osoitteessa:

<https://can-am.brp.com/spyder/owners/safety/safety-information.html>

Voit käyttää myös oheista QR-koodia.



Jos mahdollista, osallistu nimenomaan 3-pyöräisille ajoneuvoille suunnitellulle koulutuskurssille.

Lisätietoja tulevan koulutuksen saatavuudesta saat vieraillemalla verkkosivuillamme osoitteessa:

www.can-am.brp.com

Mikäli koulutus on erityisesti suunniteltu kolmipyöräiselle ajoneuvolle, eikä ole saatavana alueellasi, voi olla hyvä idea ottaa koulutuskurssi, joka on suunniteltu moottoripyörille.

Monet vaadituista taidoista ovat vastaavia ja myös vastaanotetut tiedot koskien tiellä toteutuvia riskejä ovat soveltuvia kolmipyöräiselle ajoneuvolle.

Erytyskiitokset

BRP haluaa tässä yhteydessä kiittää Motorcycle Safety Foundationia (MSF, pohjois-amerikkalainen moottoripyöräilyn turvallisuusjärjestö), joka antoi BRP:lle luvan käyttää heidän moottoripyöräilyn turvallisuutta koskevaa materiaaliaan tässä käyttäjän käsikirjassa.

MSF on kansainvälisesti tunnustettu, tuottoa tavoittelematon järjestö, jota moottoripyörävalmistajat tukevat. Se tarjoaa moottoripyöräily-yhteisöille turvallisuutta edistävää koulutusta, työkaluja ja yhteistyötä. Vieraile osoitteessa:

www.msf-usa.org

YLEISIÄ VAROTOIMENPITEITÄ

Vältä häikämyrkytystä

Kaikkien moottorien pakokaasut sisältävät hiilimonoksidia eli häkää, joka on tappavan myrkyllistä. Hiilimonoksidin hengittäminen voi aiheuttaa päänsärkyä, huimausta, uneliaisuutta, pahoinvointia ja sekavan olotilan sekä lopulta kuoleman.

Hiilimonoksidi on väritön, hajuton ja mauton kaasu, ja sitä saattaa olla ilmassa, vaikka et näe tai haista mitään moottorin pakokaasuja. Hiilimonoksidia saattaa kerääntyä nopeasti kuolleita määriä, se voi myös nopeasti tehdä sinut toimintakyvyttömäksi etkä pysty enää pelastautumaan. Kuolleita määriä hiilimonoksidia voi säilyä ilmassa useita tunteja tai päiviä, jos tila on suljettu tai huonosti ilmastoitu. Jos havaitset jotain oireita hiilimonoksidin eli häikämyrkytyksestä, poistu tilasta välittömästi. Siirry raittiiseen ilmaan ja ota yhteys lääkäriin.

Ehkäise vakava hiilidioksidin aiheuttama onnettomuus tai kuolema:

- Älä koskaan käytä moottoria huonosti ilmastoidussa tai osittain suljetussa tilassa, kuten autotallissa, autokatoksessa tai vajassa. Myös silloin, kun yrität poistaa moottorin pakokaasuja tuulettimilla tai pitämällä ikkunoita tai ovia auki, hiilidioksidimäärä saattaa nopeasti saavuttaa vaarallisen tason.
- Älä koskaan käytä ajoneuvoa ulkona, jos sen moottorin pakokaasut voivat joutua rakennuksiin ikkunoiden tai ovien kautta.

Vältä polttoainepalovammat ja muut onnettomuudet

Bensiini on erittäin herkästi syttyvää ja räjähtävää. Polttoainehöyryt voivat päästä leviämään, ja siksi polttoaine voi syttyä kipinästä tai liekistä hetkessä useiden metrienkin päästä moottorista. Vähennä tulipalon tai räjähdysten vaaraa seuraavasti:

- Lisää polttoainetta ulkona, hyvin ilmastoidulla alueella ja riittävän kaukana avotulesta, kipinöistä, palavista savukkeista tai muista kipinän lähteistä.
- Älä koskaan lisää polttoainetta moottorin ollessa käynnissä.
- Älä koskaan täytä polttoainesäiliötä aivan täyteen. Jätä hiukan tilaa, jotta polttoaine voi laajentua lämpötilan muuttuessa.
- Pyyhi roiskunut tai vuotanut polttoaine pois.
- Älä koskaan käynnistä tai käytä moottoria, jos polttoainesäiliön korkki ei ole paikoillaan.
- Käytä ainoastaan polttoaineen säilytykseen hyväksytyjä kanistereita polttoaineen varastointiin.
- Älä kuljeta erillisiä polttoainesäiliöitä missään tavaratilassa tai missään muualla ajoneuvossasi.

Bensiini on myrkyllistä ja saattaa aiheuttaa vammoja tai kuoleman.

- Älä koskaan poista polttoainetta säiliöstä imemällä sitä letkulla.
- Jos nielet polttoainetta tai sitä joutuu silmiisi tai hengität polttoainehöyryä, ota välittömästi yhteys lääkäriin.

Jos päällesi roiskuu bensiiniä, pese roiskekohta saippualla ja vedellä ja vaihda vaatteet.

Vältä kuumien osien aiheuttamia palovammoja

Pako-, öljy- ja jäähdytysjärjestelmä sekä moottori kuumenevat käytön aikana. Muut ajoneuvon osat, kuten monitoimimittariston lasi, voivat myös kuumentua, jos ulkoilman lämpötila on käytön aikana enemmän kuin 60 °C (140 °F). Älä koske niihin käytön aikana tai heti sen jälkeen välttääksesi palovammat.

Lisävarusteet ja muutokset

Älä suorita ajoneuvoosi mitään muutoksia tai käytä siinä mitään lisävarusteita tai -laitteita, jotka eivät ole BRP:n hyväksymiä. Koska sellaisia muutoksia ei ole testattu BRP:n toimesta, muutokset saattavat lisätä kolarivaaraa liikenteessä tai loukkaantumisriskiä. Muutokset saattavat myös olla vastoin tie-liikennelakeja ja säädöksiä.

Toisin kuin moottoripyörissä, tämän ajoneuvon varustukseen kuuluu ajonvakautusjärjestelmä (Vehicle Stability System, VSS), joka on kalibroitu ajoneuvon normaalin rakenteen mukaiseksi. VSS-ajonvakautusjärjestelmä ei toimi oikein, jos ajoneuvoa muutetaan esimerkiksi muuttamalla painon jakautumista, akseliväliä, renkaita, jousitusta tai ohjausta.

Ota yhteys valtuutettuun Can-Am On-Road-jälleenmyyjään, kun haluat lisävarusteita ajoneuvoosi.

Tämä sivu on tarkoituksella tyhjä.

TIETOA AJONEUVOSTA

ENSISIJAISET HALLINTALAITTEET

On tärkeää tietää kaikkien hallintalaitteiden sijainti ja toiminnot sekä harjoitella niiden tasaista ja koordinoitua käyttöä.

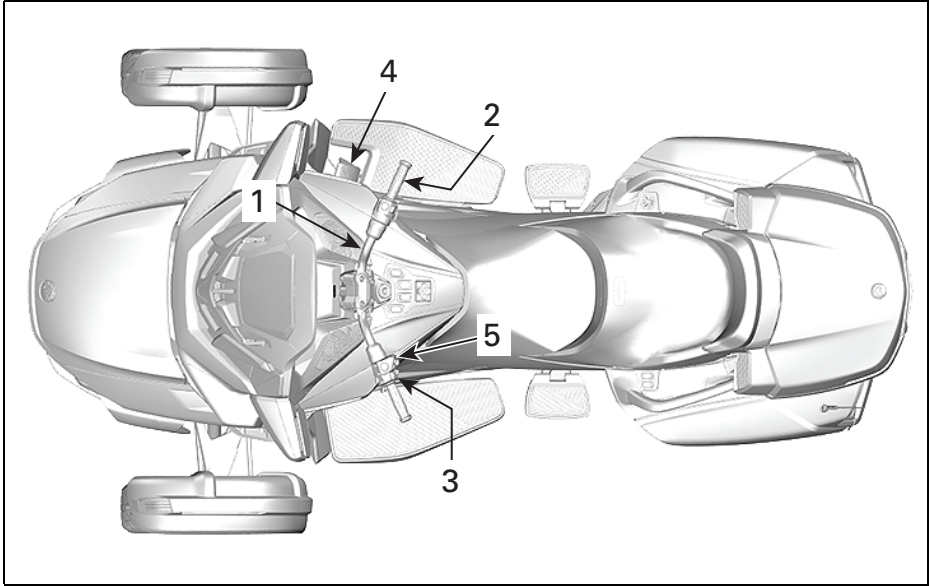

219002072-202

TYYPILLINEN

1. Ohjaustanko
2. Kaasu
3. Vaihdevipu
4. Jarrupoljin
5. Seisontajarrupainike

1) Ohjaustanko

Tartu ohjaustankoon molemmin käsin. Ohjaa ohjaustankoa suuntaan, johon haluat ajaa.

2) Kaasu

Kierrä oikeaa kahvaa käyttäksesi kaasutinta. Tämä ohjaa ajoneuvon nopeutta ohjaamalla polttoaineen virtausta moottoriin.

Kiihdytä kiertämällä kaasutinta itseäsi kohti (laske rannettasi).

Hidasta kiertämällä sitä pois päin itsettäsi (nosta rannettasi).



rmo2010-001-031_g

LISÄTÄKSESI NOPEUTTA



rmo2010-001-031_j

VÄHENTÄÄKSESI NOPEUTTA

Kaasukahva on jännitetty jousella ja sen pitäisi palautua tyhjäkäyntiasentoon, kun vapautat otteesi kaasukahvasta.

Tämä ajoneuvo on varustettu sähköisellä kaasujärjestelmällä (ETC, Elect-

ronic Throttle Control). Kaasuläppärungossa sijaitsevia kaasuläppiä ohjataan sähköisesti ja ne voidaan avata tai sulkea tarvittaessa kierrettävän kaasukahvan asennosta riippumatta.

Kiihdytettäessä ajonvakautusjärjestelmä (Vehicle Stability System, VSS) saattaa estää moottorin kiihtymisen säilyttääkseen ajoneuvon vakauden. Kun ajoneuvo on vakaa, moottorin kierrosluku minuutissa nousee haluttuun korkeuteen, jos kaasukahvan asento säilytetään. Tämä tuntuu ”viivästyneenä” kiihdytyksenä.

VSS ei voi koskaan kiihdyttää ajoneuvoa. Se voi ainoastaan avata kaasua hieman moottorijarrutuksen vähentämiseksi liukkaalla pinnalla. Tämä estää takarenkaan luisumisen moottorijarrutuksesta johtuen.

3) Vaihdevipu

Vaihdevipu sijaitsee vasemman kaasukahvan alla.

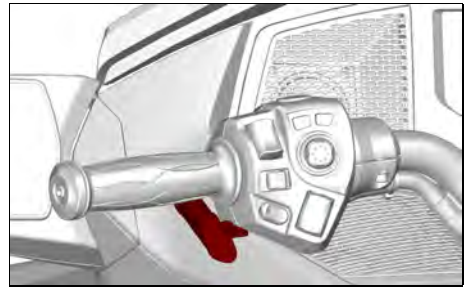

219002072-200

Vaihdekaavio on seuraavanlainen: peruutus-vapaa-1-2-3-4-5-6.

Paina vaihdevipua ylöspäin vaihtaaksesi suuremmalle vaihteelle. Työnnä vaihdevipua alaspäin vaihtaaksesi pienemmälle vaihteelle.

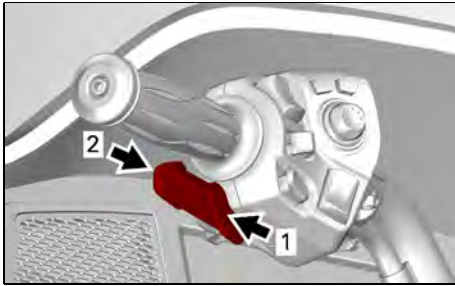

219002072-201

1. *Vaihtaminen ylöspäin*
2. *Vaihtaminen alaspäin*

Vaihdevivulla vaihdetaan vaiheittain yhdeltä vaihteelta seuraavalle. Vapauta vaihdevipu vaihtamisen jälkeen.

- Kun haluat vaihtaa useampien vaihteiden kautta, käytä vaihdevipua useampia kertoja.
- Kun haluat valita vapaan joko 1. vaihteelta tai peruutusvaihteelta, paina lyhyesti vaihdevipua tai vedä sitä lyhyesti. Jos painat vipua pidempään, vaihde ylittää vapaan.
- Kun haluat vaihtaa peruutukselta ensimmäiselle vaihteelle, paina jarrua ja vaihda vaihdetta.
- Kun haluat vaihtaa vapaalta ensimmäiselle vaihteelle, paina jarrua ja vaihda vaihdetta.

Kun vapautat vaihdevivun, mekanismi palauttaa sen seuraavaa YLÖS- tai ALASpäin tapahtuvaa vaihtamista varten.

Jos kuljettaja ei hidastaessaan vaihda pienemmälle ja moottorin kierrosluku putoaa raja-arvon alapuolelle, vaihteisto vaihtaa automaattisesti seuraavaksi pienemmän käytettävissä olevan vaihteen.

Jos moottori käynnistetään vaihteen ollessa kytketty, se vaihtaa automaattisesti vapaa-asentoon.

4) Jarrupoljin

Jarrupoljin sijaitsee oikean jalkatuen luona.

Paina poljinta jalallasi käyttääksesi kaikkien kolmen renkaan jarruja.

TARKEAA Varmista ajon aikana, että et aseta jalkaasi jarrupolkimelle. Muutoin moottorin hallintajärjestelmä aktivoi vikatilän suojellakseen jarrutusjärjestelmää.

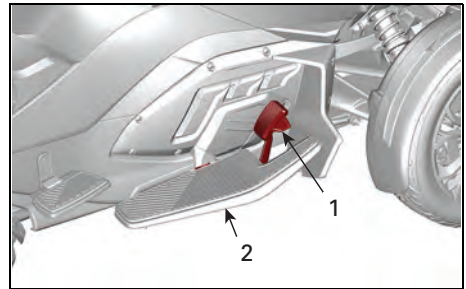

219002072-103

1. *Jarrupoljin*
2. *Astinlauta*

5) Seisontajarrupainike

Seisontajarrupainike sijaitsee ohjaustangon vasemmanpuoleisessa kotelossa. Sen avulla kytketään tai vapautetaan sähköinen pysäköintijarru.

Jos moottori sammutetaan eikä pysäköintijarrua ole kytketty päälle, kuuluu 20 sekunnin mittainen merkkiääni.

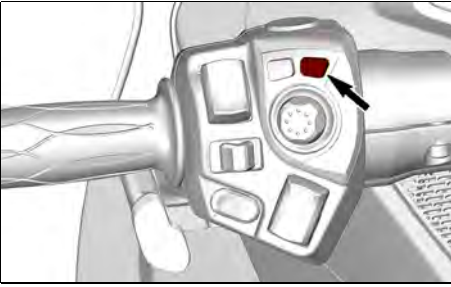

219002072-203

Pysäköintijarrun kytkeminen päälle

Kytke seisontajarru päälle painamalla painiketta ajoneuvon ollessa pysähdyksissä ja virta-avaimen ollessa asennossa ON. Jarrun merkkivalo syttyy.

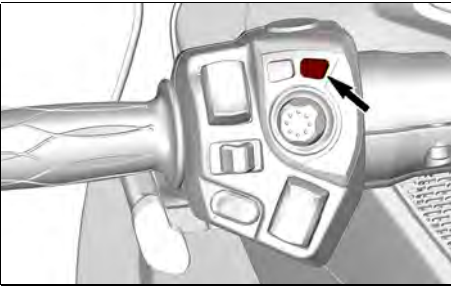

219002072-203

1. Seisontajarrupainike

TARKEAA: Seisontajarrun kytkeytyminen edellyttää vähintään 11 V:n jännitettä. Jos akkujännite on alle 11 V, seisontajarrun merkkivalo alkaa vilkkua ja näyttöön tulee viesti.

▲ HUOMIO

Henkilövahinkojen ja ajoneuvovaurioiden välttämiseksi seisontajarrua ei voi kytkeä, kun ajoneuvon nopeus on yli 10 km/h (6 mi/h).

Varmista, että pysäköintijarru on kytketty täysin päälle. Liikuta ajoneuvoa taakse- ja eteenpäin.

Pysäköintijarrun vapauttaminen

Kun haluat vapauttaa seisontajarrun, paina painiketta ja varmista, että jarrun merkkivalo sammuu.

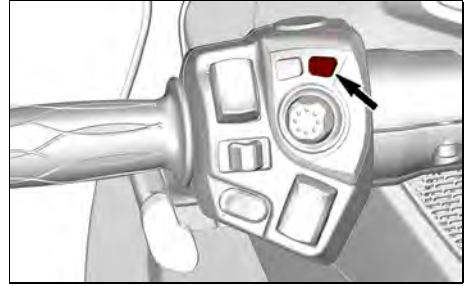

219002072-203

1. Seisontajarrupainike

MUUT HALLINTALAITTEET

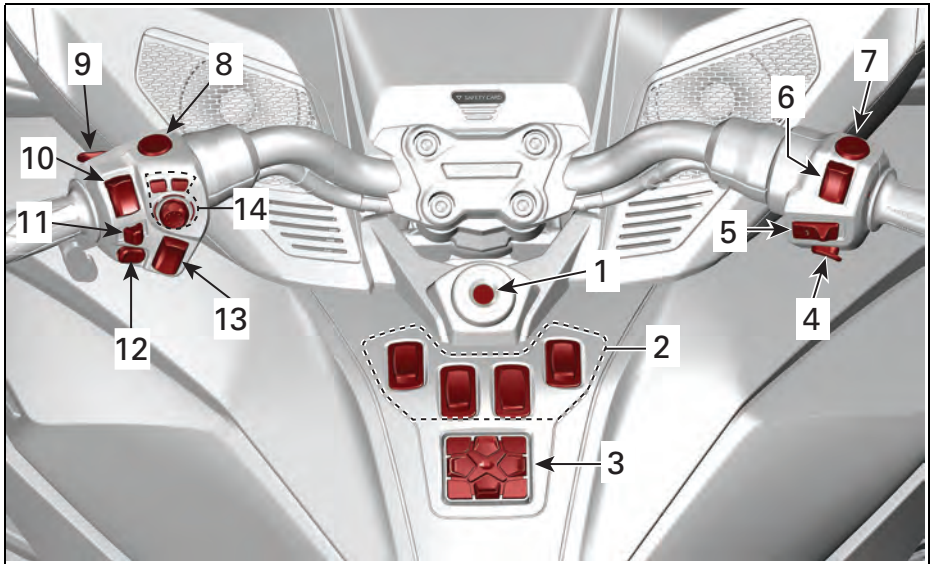

219002072-001

TYYPILLINEN

1. Virtalukko
2. Katkaisinryhmä
3. Näppäimistö
4. Moottorin käynnistyspainike
5. Vakionopeuden säätimen katkaisin
6. Moottorin pysäytyskytkin
7. Hätävilkkupainike
8. Peruutuspainike
9. BRP Connect -painike
10. Ajovalojen katkaisin
11. Suuntavilkkupainike
12. Äänimerkkipainike
13. Äänenvoimakkuuden säätö
14. Elektroninen toimintokeskus (ECC)

1) Virtalukko

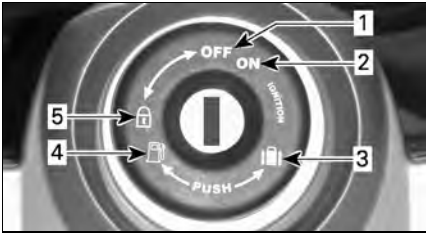

rmo2008-001-002_a

VIRTUALUKKO

1. OFF (POIS)
2. ON (PÄÄLLÄ)
3. Etutavaratilan aukaisu
4. Istuimen avaaminen
5. Ohjaustangon ja hansikaslokeron lukitus-asento

Virtalukko sijaitsee ohjaustangon keskikohdan alapuolella.

TARKEAA Ellei avain käänny helposti, älä käännä sitä väkisin. Vedä se pois ja työnnä uudestaan paikoilleen.

VAROITUS

Jos käänät virta-avaimen asentoon POIS PÄÄLTÄ, moottori ja kaikki sähköjärjestelmät, mukaan lukien VSS ja DPS, kytkeytyvät pois päältä. Jos suoritat tämän ajoneuvon liikkuessa, voit menettää ajoneuvon hallinnan ja kolaroida.

Ajoneuvosi mukana toimitetaan kaksi avainta. Kussakin avaimessa on mikrosiru, joka on esiohjelmoitu moottorin käynnistämiseksi. Ajonestojärjestelmä lukee avaimen radiotaajuuksien kautta. Avaimet eivät sisällä paristoja. Älä pura avainta osiin. Jos ajonestojärjestelmä ei pysty lukemaan avainta, moottori ei käynnisty. Syitä, joiden

takia ajonestojärjestelmä ei pysty lukemaan avainta, on lueteltu *VIANMÄÄRITYSOHJEISSA*. Säilytä vara-avain varmassa paikassa, koska **tarvitset** sitä uuden avaimen teettämisessä valtuutetulla Can-Am On-road -jälleenmyyjällä.

Sytytyksen toiminta

OFF (POIS)

Avain voidaan työntää virtalukkoon tai poistaa siitä tässä asennossa.

OFF-asennossa ajoneuvon sähköjärjestelmä ei ole päällä.

Moottori sammutetaan kääntämällä virta-avain OFF-asentoon.

ON (PÄÄLLÄ)

Kun virta-avain käännetään tähän asentoon, ajoneuvon sähköjärjestelmä kytkeytyy päälle.

Mittarin tulisi aktivoitua.

Ajoneuvon valot syttyvät.

Moottori voidaan käynnistää.

Ohjaustangon/Hansikaslokeron lukitseminen

Lukitse ohjausmekanismi ja hansikaslokero seuraavasti:

1. Työnnä avain virtalukkoon.
2. Käännä ohjaustanko kokonaan oikealle tai vasemmalle.
3. Käännä avainta 1/4 kierrosta vastapäivään ohjauksen lukitusasentoon ja poista avain lukosta.

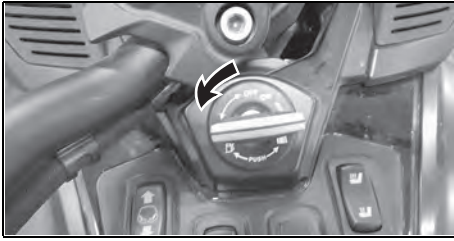

219002072-206

AVAIMEN ASENTO OHJAUSTANGON LUKITSEMISEKSI

2) Katkaisinryhmä

Katkaisinryhmä keskikonsolissa.

sijaitsee



219002072-002

Siinä on monia kytkimiä, joilla ohjataan eri sähkölaitteita.

TARKEAA: Akun jännitteen on oltava vähintään 11 V lisälaittekytkinten käyttämiseksi.

Tuulilasin kytkin



219002072-020

Vaihda tuulilasin asentoa painamalla joko kytkimen yläosaa, jolloin tuulilasi nousee, tai alaosaa, jolloin se laskee.

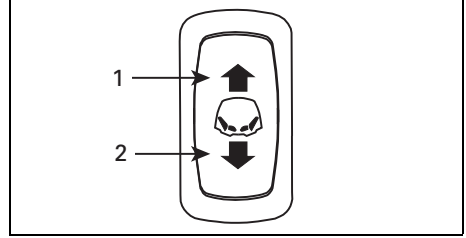

219002072-024

1. Nosta tuulilasia painamalla tästä
2. Laske tuulilasia painamalla tästä

Kuljettajan lämmitettävien käsikahvojen katkaisin



219002072-021

Lämmitettävien käsikahvojen katkaisimen avulla voit kytkeä käsikahvojen lämmityksen päälle tai pois päältä sekä säätää lämmityksen voimakkuutta.

Voit kytkeä käsikahvojen lämmityksen päälle painamalla kytkimen yläosaa (HI) tai alaosaa (LOW).

Voit sammuttaa käsikahvojen lämmityksen painamalla kytkimen keskiasentoon.

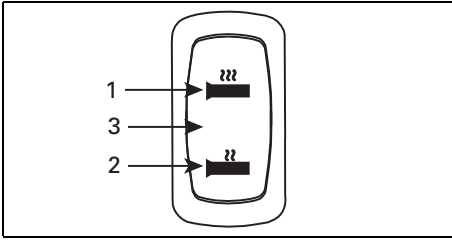

219002072-025

1. HI, suurin lämpö
2. LO, pienin lämpö
3. POIS PÄÄLTÄ, keskiasento

Sähkölaitteen valokatkaisin (lisävarustepaketti)



219002072-022

Kyttimeen kiinnityspaikka lisävaloa varten.

Kuljettajan istuinlämmityksen katkaisin

Vain Limited-mallit



219002072-023

Istuinlämmityksen katkaisimen avulla voit kytkeä istuinlämmityksen päälle tai

pois päältä sekä säätää lämmityksen voimakkuutta.

Voit kytkeä istuinlämmityksen päälle painamalla kytkimen yläosaa (HI) tai alaosaa (LOW).

Voit sammuttaa istuinlämmityksen painamalla kytkimen keskiasentoon.

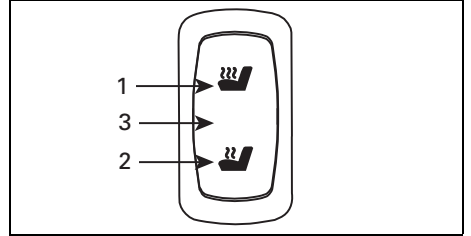

219002072-026

1. HI, suurin lämpö
2. LO, pienin lämpö
3. POIS PÄÄLTÄ, keskiasento

3) Näppäimistö

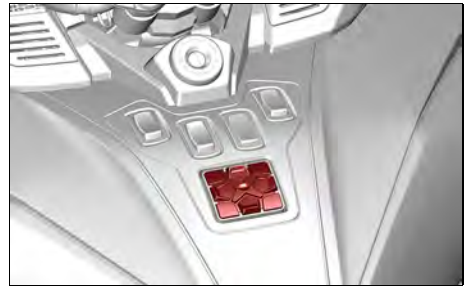

219002072-003

Näppäimistö sijaitsee keskipaneelissa.

Näppäimistöllä ohjataan audiojärjestelmää. Se ohjaa seuraavia toimintoja:

- Ohjelmalähde (radio tai bluetooth)
- Äänenvoimakkuus
- Esivalinta/haku
- Mykistys/toisto
- Äänilähtö (kaiuttimet tai kuuloke-mikrofoni)



219002072-027

Kun ohjelmälähteeksi valitaan FM, Esivalinta/haku-painikkeet toimivat seuraavasti:

- Lyhyt painallus: Edellinen tai seuraava esivalinta
- Pitkä painallus: Haku - ylös tai alas

Kun ohjelmälähteeksi valitaan Bluetooth, Esivalinta/haku-painikkeet toimivat seuraavasti:

- Vasen: Edellinen kappale
- Oikea: Seuraava kappale

Kun ohjelmälähteeksi valitaan IN AUX, Esivalinta/haku-painikkeet eivät ole käytössä.

TARKEAA: Apple-laitetta käytettäessä Esivalinta/haku-painikkeet eivät ehkä toimi, kun BRP Connect on valittuna.

4) Moottorin käynnistyspainike

Moottorin käynnistyspainike sijaitsee ohjaustangon oikealla puolella.

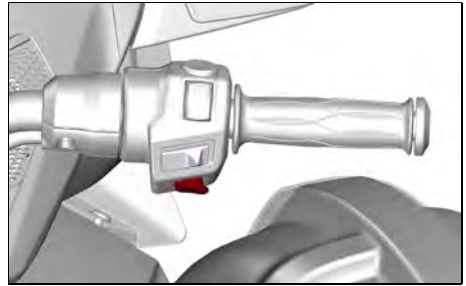

219002072-004

Kun sitä painetaan yhtäjaksoisesti, moottori käynnistyy.

5) Vakionopeuden säätimen katkaisin

Vakionopeussäätimen katkaisin sijaitsee ohjaustangon oikeanpuoleisen kotelon keskellä.

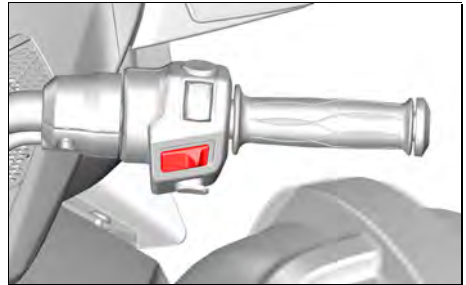

219002072-005

Tällä kytkimellä on monta toimintoa. Sen avulla vakionopeuden säädin voidaan kytkeä päälle, säätää sitä ja kytkeä se pois päältä.

Seuraava kuvake tulee digitaaliseen näyttöön, kun vakionopeussäädin kytetään päälle.

Vakionopeus-
säätimen
kuvake



VAROITUS

Ei ole suositeltavaa käyttää vakionopeuden säädintä peräkärriä hinnanattaessa.

Kun vakionopeuden säädin on säädetty ja käytössä, se säilyttää nopeuden tasaisena ajoneuvolla ajettaessa. Se nostaa tai laskee moottorin nopeutta tarvittaessa.

TARKEAA: Ajoneuvon vääntövoima saattaa hiukan vaihdella riippuen tieolosuhteista, kuten tuulesta tai ajettaessa ylä- tai alamäkeen.

Vakionopeuden säädin on suunniteltu käytettäväksi pitkillä ajoetäisyyksillä maanteilla ja moottoriteillä, joissa on vähän liikennettä. Älä koskaan käytä vakionopeuden säädintä ajaessasi kaupungin kaduilla, huonossa säässä tai missään sellaisissa olosuhteissa, joissa sinun on säädeltävä kaasua.

Vakionopeuden säätimen rajoitukset

Vakionopeuden säädin ei ole automaattiohjaus, se ei aja ajoneuvoa.

Vakionopeuden säädin ei ole tietoinen siitä, mitä tiellä tapahtuu eikä se ohjaa tai jarruta ajoneuvoa puolestasi.

VAROITUS

Vakionopeuden säätimen väärä käyttö saattaa johtaa ajoneuvon hallinnan menettämiseen.

Vakionopeuden säätimen säätäminen

Jotta vakionopeuden säädintä voidaan käyttää, ajoneuvon nopeuden on oltava suurempi kuin noin 40 km/h (25 mi/h).

Kytke vakionopeuden säädin PÄÄLLE liu'uttamalla vakionopeuspainiketta oikealle.



rmo2010-001-031_e

1. Liu'uta painiketta oikealle

TARKEAA: Digitaalisen näytön vakionopeuden säätimen kuvakkeeseen sytty **harmaa** valo.

Aja ajoneuvolla sellaista nopeutta, jonka haluat säilyttää, ja paina sitten vakionopeuspainiketta alaspäin asettaaksesi (SET) nopeuden.

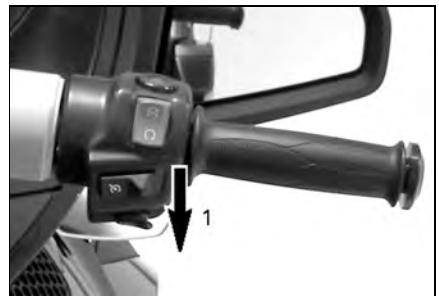

rmo2010-001-031_f

1. Työnnä painiketta alaspäin asettaaksesi (SET) nopeuden

TARKEAA: Digitaalisen näytön vakionopeuden säätimen kuvakkeeseen sytty **vihreä** valo.

Voit nyt vapauttaa kaasun.

VAROITUS

Pidä kummatkin kädet aina ajon aikana ohjaukskahvoissa. Muutoin saatat menettää ajoneuvon hallinnan.

TARKEAA: Voit kaasukahvan avulla lisätä tarvittaessa moottorin nopeutta, jos sinun on ajettava nopeammin kuin asettamasi säätö. Kaasun vapauttaminen palauttaa vakionopeuden säätimen asetettuun ajonopeuteen.

Kun vakionopeus on asetettu, nopeutta voidaan lisätä tai laskea työntämällä painiketta YLÖSpäin tai ALASpäin. Kukin painikkeen painallus muuttaa nopeutta 1,6 km/h (1 mi/h) verran. Painikkeen pitäminen muuttaa ajonopeuden säätöä kunnes painike vapautetaan tai käyttöraja on saavutettu.



rmo2010-001-031_j

1. Työnnä painiketta ylöspäin lisätäksesi ajonopeuden säätöä

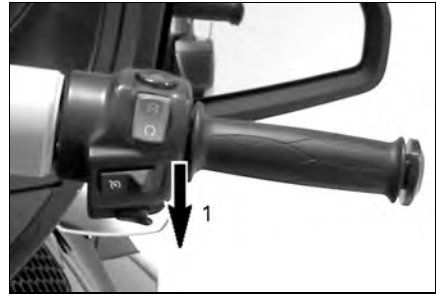

rmo2010-001-031_f

1. Työnnä painiketta alaspäin vähentääksesi ajonopeuden säätöä

Vakionopeussäätimen poiskytkentä

Mikä tahansa seuraavista toimista peruuttaa vakionopeuden säätimen.

- Jarrupolkimen painaminen.
- Vaihteen vaihtaminen.
- Mikä tahansa ajonvakautusjärjestelmän toiminta.

Vakionopeuden säätimen palauttaminen

Jos vakionopeuden säätimen toiminta peruuntuu ja vakionopeuden säätimen katkaisin on yhä asennossa PÄÄLLÄ (ON), vakionopeuden säätimen toiminta voidaan palauttaa työntämällä vakionopeuspainiketta ylöspäin. Vakionopeuden säädin palaa silloin aikaisemmin asetettuun ajonopeuteen.



rmo2010-001-031_j

1. Työnnä painiketta ylöspäin palauttaaksesi (JATKA) vakionopeuden säätimen

TARKEAA: Digitaalisessa näytössä vakionopeuden säätimen tilana näkyy teksti Vakionopeus asetettu (CRUISE SET).

Vakionopeuden säätimen kytkeminen pois päältä

Kun haluat kytkeä vakionopeuden säätimen kokonaan pois päältä, liu'uta vakionopeuspainiketta vasemmalle.



rmo2010-001-031_h

1. Liu'uta painike asentoon POIS PÄÄLTÄ

TARKEAA: Digitaalisessa näytössä vakionopeuden säätimen tilana näkyy teksti Vakionopeus päällä (CRUISE ON).

6) Moottorin pysäytyspainike

Moottorin pysäytyskatkaisin sijaitsee ohjaustangon oikeanpuoleisen kotelon yläosassa.

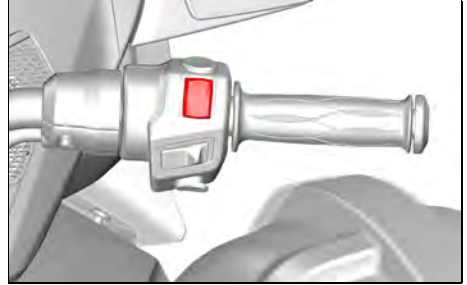

219002072-006

Painikkeella on kaksi asentoa ja se on asetettava käyntiasentoon moottorin käynnistämistä varten. Painikkeen avulla voit sammuttaa moottorin milloin tahansa irrottamatta kättäsi käsikahvasta.

7) Hätävilkkupainike

Hätävilkkupainike sijaitsee ohjaustangon oikeanpuoleisen kotelon päällä.

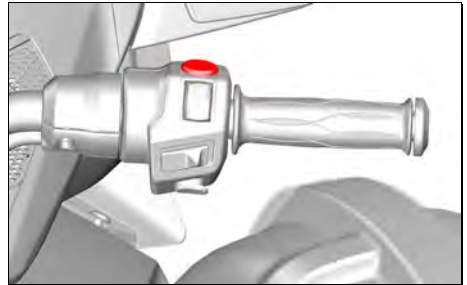

219002072-007

Paina painiketta kytkeäksesi hätävilkkut päälle tai pois.

8) Peruutuspainike

Peruutuspainike sijaitsee vasemmanpuoleisen käsikahvan kotelossa.

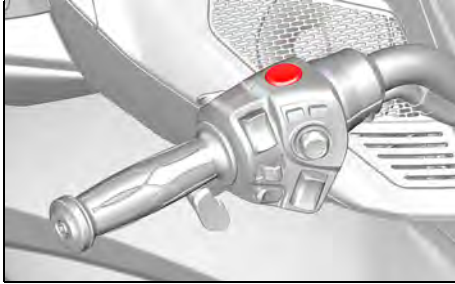

219002072-008

Paina peruutuspainike pohjaan ja pidä sitä painettuna voidaksesi vaihtaa peruutusvaihteelle. Katso *AJAMINEN PERUUTUSVAIHTEELLA* kappaleessa *PERUSTOIMENPITEET*.

Peruutusvalot syttyvät, kun ajoneuvolla peruutetaan.

9) BRP Connect -painike

BRP Connect -painike sijaitsee ohjaustangon vasemmanpuoleisen kotelon takana.

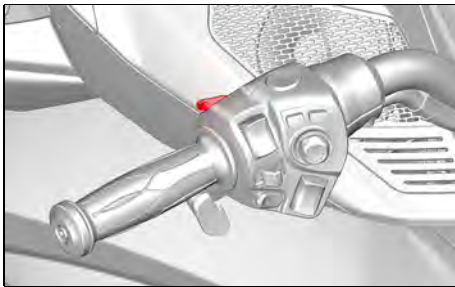

219002072-010

BRP Connect -painikkeella päästään nopeasti BRP Connect -sovellukseen. Jokainen napsautus vaihtaa monitoimimittariston sovellusnäkyvän ja toimintönäkyvän välillä.

10) Ajovalon katkaisin

Ajovalokatkaisin sijaitsee ohjaustangon vasemmanpuoleisen kotelon yläosassa vasemmalla.

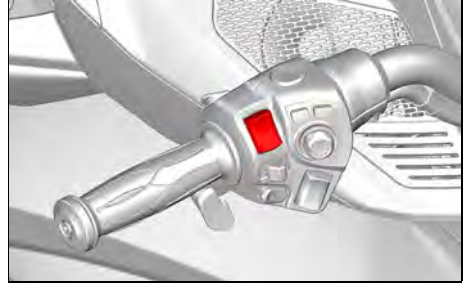

219002072-011

Seuraava kuvake tulee digitaaliseen näyttöön, kun ajovalot ovat päällä.

Ajovalon
kuvakkeet



Katkaisimella valitaan ajovaloiksi joko kauko- tai lähivalot. Ajovalot kytkeytyvät automaattisesti päälle, kun moottorin kierrosluku saavuttaa 800 kierrosta minuutissa ja sammuvat noin 20 sekunnin kuluttua moottorin sammuttamisesta.

Valitaksesi kaukovalot paina katkaisin etuasentoon. Valitaksesi lähivalot paina katkaisin taka-asentoon.

Kun haluat vilkuttaa kaukovaloja, paina katkaisin ala-asentoon ja vapauta se sitten. Kaukovalot pysyvät päällä niin kauan kuin pidät katkaisinta alhaalla.

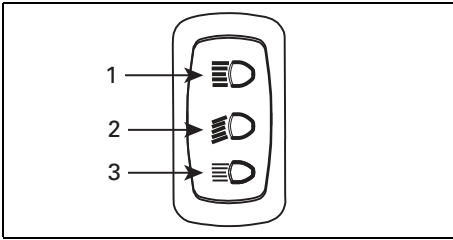

219002072-009

1. Kaukovalot
2. Lähivalot
3. Kaukovalojen vilkutus

11) Suuntavilkkupainike

Suuntavilkkupainike sijaitsee ohjaustangon vasemmanpuoleisen kotelon keskellä.

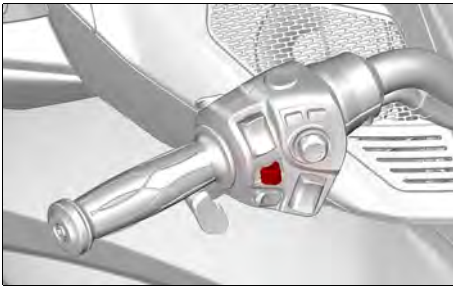

219002072-012

Seuraava kuvake tulee digitaaliseen näyttöön, kun suuntavilkku kytketään päälle.

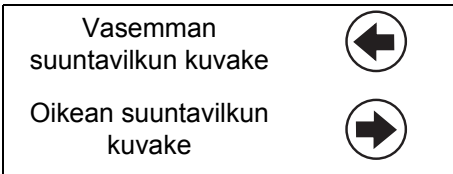

Suuntavilkkupainike sammuttaa suuntavilkut automaattisesti normaalin käännöksen jälkeen, mutta voit joutua kytkemään ne pois päältä loivan käännöksen tai kaistanvaihdoksen jälkeen.

Paina painike pohjaan kytkeäksesi suuntavilkut pois päältä.

Suuntavilkut kytkeytyvät automaattisesti pois päältä 30 sekunnin kuluttua ajoneuvon ollessa liikkeessä.

12) Äänimerkkipainike

Äänimerkkipainike sijaitsee ohjaustangon vasemmanpuoleisen kotelon pohjassa.

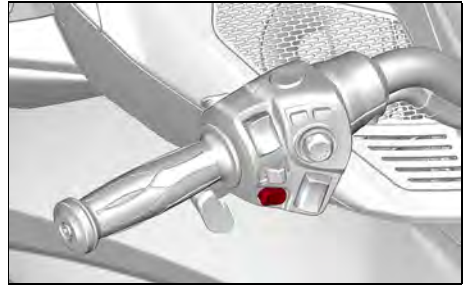

219002072-013

13) Äänenvoimakkuuden säätö

Äänenvoimakkuuden säädin sijaitsee ohjaustangon vasemmanpuoleisen kotelon pohjassa.

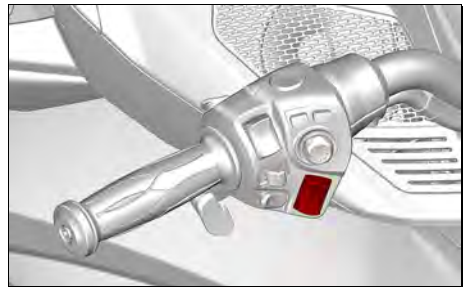

219002072-014

Painikkeen avulla voit nostaa tai laskea audiojärjestelmän äänenvoimakkuutta omien mieltymystesi mukaisesti.

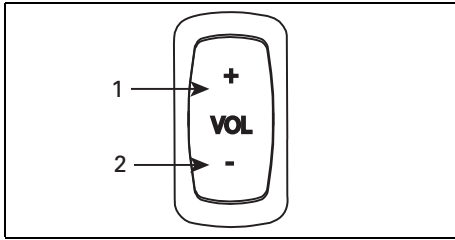

219002072-028

1. Suurempi äänenvoimakkuus
2. Pienempi äänenvoimakkuus

14) Elektroninen toimintokeskus (ECC)

ECC sijaitsee ohjaustangon vasemmanpuoleisen kotelon yläosassa oikealla.

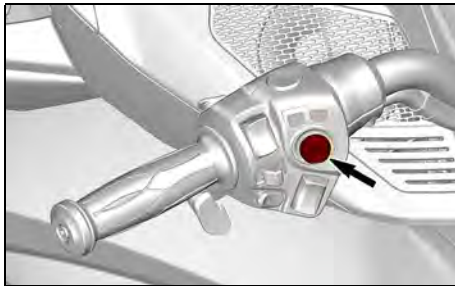

219002072-204

ECC on monitoimikatkaisin, jolla voit ohjata monitoimimittariston lukuisia eri toimintoja.

TARKEAA: ECC-katkaisimen avulla välitetyt syöttötiedot saattavat viivästyä hetken, sillä ajoneuvon sähköyksiköt asettavat ajoneuvon päätoiminnot etusijalle. Tuota viivästystä ei tule pitää toimintahäiriönä.

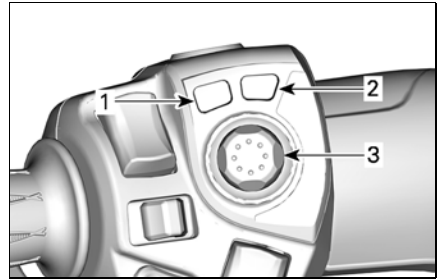

219001827-007_a

1. **MODE-painike:** kytkee ECO-tilan päälle tai pois
2. **SEISONTAJARRU-painike:** kytkee SEISONTAJARRUN päälle tai pois
3. **OHJAUSSAUVAPAINIKE:** Käytetään valikoissa liikkumiseen ylös / alas / vasemmalle / oikealle.
Pikapainallus ja sitten vapautus: siirry toimintoon.

VAROITUS

ECC:n käyttö ajon aikana saattaa kiinnittää kuljettajan huomion pois ajoneuvolla ajamisesta. Käytä aina painikkeita varoen ja tarkkaile aina liikennettä jatkuvasti.

Äänenvoimakkuuden säätö

Kytke radio päälle painamalla ohjaussauvaa YLÖS. Sulje radio painamalla ohjaussauvaa ALAS, kun äänenvoimakkuus on alhaisimmassa asennossa.

Kun ohjaussauvaa painetaan YLÖS tai ALAS aloitusnäytössä, äänenvoimakkuus nousee tai laskee.

Aktivoi äänenvoimakkuuden tason automaattinen säätö valikossa

- Audio
- Konfiguraatio
- Autom. voim.

Mykistääksesi äänen, työnnä ohjaussauvaa ALAS ja pidätele sitä yli sekunnin ajan.

Kun asetuksen ollessa äänettömänä painetaan YLÖS-painiketta, äänen voimakkuus palautuu viimeisenä olleeseen asetukseen.

MATKUSTAJAN HALLINTALAITTEET

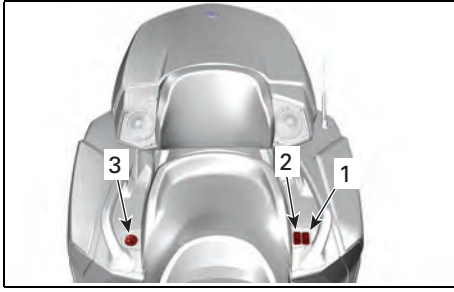

219002072-029

1. Lämmitettävien käsikahvojen katkaisin
2. Lämmitettävien istuinten katkaisin
3. Äänenvoimakkuuden säätö (lisävaruste)

Lämmitettävien käsikahvojen katkaisin

Lämmitettävien käsikahvojen katkaisin sijaitsee istuimen ja matkustajan vasemman käsikahvan välissä.

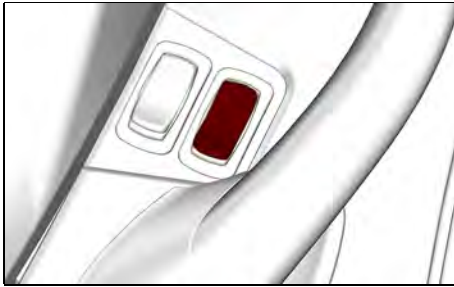

219002072-030

Lämmitettävien käsikahvojen katkaisimen avulla voit kytkeä käsikahvojen lämmityksen päälle tai pois päältä sekä säätää lämmityksen voimakkuutta.

Voit kytkeä käsikahvojen lämmityksen päälle painamalla kytkimen yläosaa (HI) tai alaosaa (LOW).

Voit sammuttaa käsikahvojen lämmityksen painamalla kytkimen keskiasentoon.

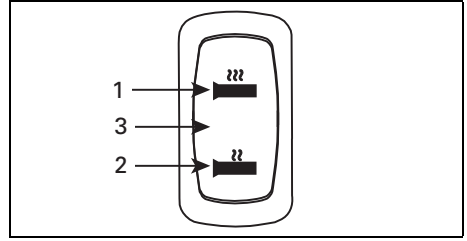

219002072-025

1. HI, suurin lämpö
2. LO, pienin lämpö
3. POIS PÄÄLTÄ, keskiasento

TARKEAA: Lämmitettävät käsikahvat kytkeytyvät pois päältä moottorin kierrosluvun ollessa alle 800 kierrosta minuutissa eivätkä ne kytkeydy automaattisesti uudelleen päälle.

Istuinlämmityksen katkaisin

Istuinlämmityksen katkaisin sijaitsee istuimen ja matkustajan vasemman käsikahvan välissä.

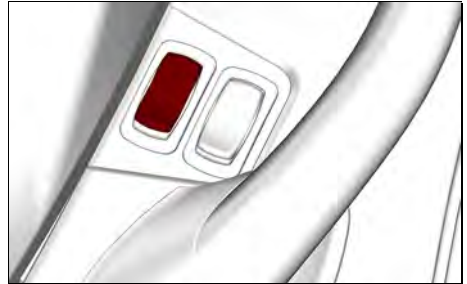

219002072-031

Istuinlämmityksen katkaisimen avulla voit kytkeä istuinlämmityksen päälle tai pois päältä sekä säätää lämmityksen voimakkuutta.

Voit kytkeä istuinlämmityksen päälle painamalla kytkimen yläosaa (HI) tai alaosaa (LOW).

Voit sammuttaa istuinlämmityksen painamalla kytkimen keskiasentoon.

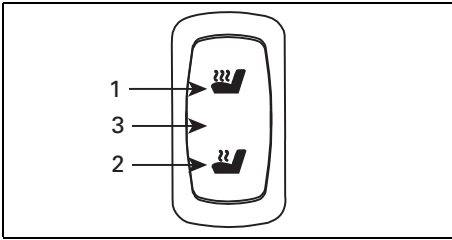

219002072-026

1. HI, suurin lämpö
2. LO, pienin lämpö
3. POIS PÄÄLTÄ, keskiasento

TARKEAA: Istuinlämmitys kytkeytyy pois päältä moottorin käyntinopeuden pudotessa alle 800 kierrokseen minuutissa, eikä se kytkeydy automaattisesti uudelleen päälle.

Äänentoiston säätö

Äänenvoimakkuuden säätöpainikkeet sijaitsevat istuimen ja matkustajan oikean puolen käsikahvan välissä.

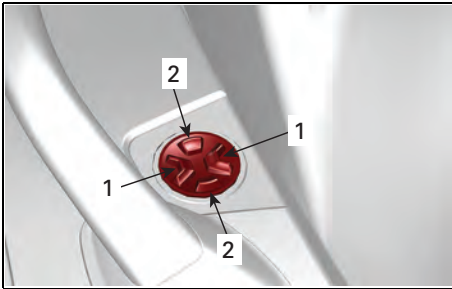

219002072-032

1. VASEN/OIKEA-painikkeet
2. YLÖS/ALAS-painikkeet

Niillä voidaan säätää äänenvoimakkuutta ja vaihtaa kappaletta/kanavaa, kun mittaristoon on asetettu audionäyttö.

TARKEAA: Osa toiminnoista ei ehkä toimi käytettävästä äänilaitteesta (älypuhelin, tabletti tms.) riippuen.

SUURI 7.8 TUUMAN LCD-PANORAAMALAAJAKUVANÄYTTÖ

Perustoiminnot

LCD-näyttö

Oletusnäyttö



219002010-502

Monitoiminäyttö



219002010-503

Vasen sivunäyttö

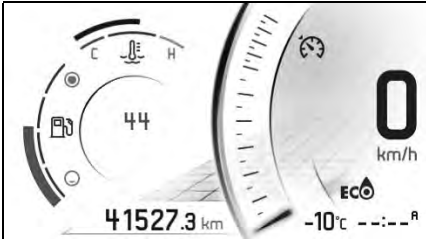

219002010-501

Vasemman sivunäytön toiminnot:

- Polttoainemittari
- Nopeusmittari
- Osamatkamittari
- Vakionopeuden säädin
- Vaihteen osoitin
- Kello
- Moottorin lämpötila
- Ajotilat
- Varoitusponnahdusikkuna

- Etäisyys tyhjään

Valitaksesi matkamittarilla näytettävän arvon;

1. Siirry Tilastot/matkanäytölle
2. Valitse haluttava näkyvien tilastojen sarja (yhteismäärä, A tai B)
3. **OHJAUSSAUVA YLÖS** vaihtaa vasemmalla näkyvän arvon valitun tilaston sarjan etäisyysarvon kanssa.

Oikea sivunäyttö



Rightscreen2

Oikean sivunäytön toiminnot:

- Kierroslukumittari
- Äänenvoimakkuus
- Äänilähdön ilmaisin
- Radioasemien esiasetus
- Valikko
 - BRP Connect
 - Puhelin
 - Tilastot
 - Audio
 - Asetukset

Navigoiminen digitaalinäytössä

VAROITUS

Monitoimimittarin lukeminen tai peukalointi voi häiritä sinua ajoneuvon käsittelyn suhteen, erityisesti jatkuvasta ympäristön havainnoimisesta. Huomioi aina tieolosuhteet ja varmistu, että ympärillä ei ole esteitä. Vilkaise ajon aikana monitoimimittarista vain lyhyesti, jotta pysyt tietoisena tieolosuhteista.

Monitoimimittaristo sisältää analogisia mittareita (nopeus- ja kierroslukemittari), merkkivaloja ja tietokeskuksen digitaalisella näytöllä.

Suosittelimme, että harjoittelet joidenkin tietokeskuksen toimintojen valitsemista ennen kuin lähdet ajamaan liikenteeseen. Näin ne tulevat tutuiksi ja niitä on helpompi käyttää liikenteessä.

Käytä ECC-ohjauskeskusta (Electronic Command Center, sähköinen ohjauskeskus) näytön toimintojen ohjaamiseen. Ks. ECC (ELECTRONIC COMMAND CENTER - SÄHKÖINEN OHJAUSKESKUS) kappaleessa TOISSIJAISET OHJAIMET.

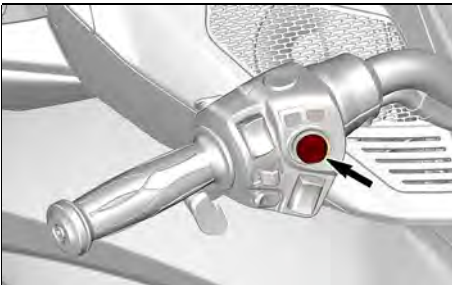

219002072-204

Joystickin (keskipainike) painaminen tuo valikkovalinnan oikeaan näyttöön seuraavassa järjestyksessä:

- BRP Connect
- Puhelin
- Tilastot
- Audio
- Asetukset

Kun kuvake valitaan, sen vastaava näyttö tulee näkyviin.

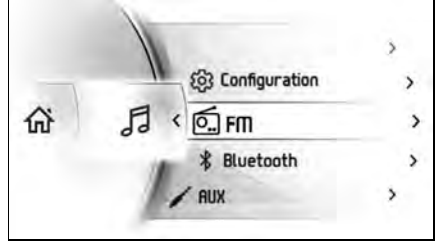

Radio_a (1)

Kun kohta on valittuna, tämä säätää kohdan senhetkiseen arvoon.

Merkkivalot

Varoitus- ja merkkivalot



219002011-502

VAROITUS- JA MERKKIVALOT

	PUNAINEN – liian korkea moottorin lämpötila
	PUNAINEN – alhainen akun varaustaso
	PUNAINEN – alhainen öljynpaine
	ORANSSI – polttoaine vähissä
	ORANSSI – tarkasta moottori
	ORANSSI – ajoneuvon toimintahäiriö
	ORANSSI – ABS

VAROITUS- JA MERKKIVALOT	
	PUNAINEN – (palaa) alhainen jarrunestetaso
	PUNAINEN - (Vilkkuu) pysäköintijarru on käytössä tai jarrujärjestelmän vikatila
	SININEN – kaukovalo
	VIHREÄ – vapaa-asento
	Vihreä – vilkut

Kuvakkeet ja merkkivalot

KUVAKKEET JA MERKKIVALOT	
	Älypuhelimien verkko-yhteys
	Bluetooth-laite
	Älypuhelimien alhaisen varauksen merkkivalo
	Kypärän pariliitoksen merkkivalo
	Polttoaineen merkkivalo
	Lämpötilan merkkivalo
	Vakionopeuden säätimen merkkivalo
	Kaiuttimien äänilähtö
	Kypärän äänilähtö

Asetukset

Valikkokatkaisimet

ECC-katkaisimen avulla voit ohjata monitoimimittariston lukuisia eri toimintoja.

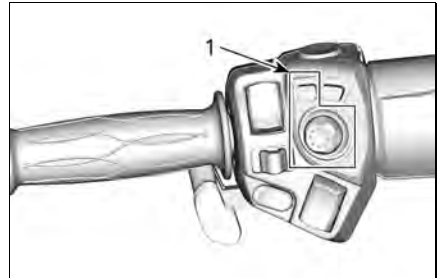

219001827-006_j

1. ECC

BRP Connect -painikkeella pääset nopeasti BRP Connect -sovellukseen. Jokainen napsautus vaihtaa monitoimimittariston sovellusnäytön ja toimintönäkymän välillä.

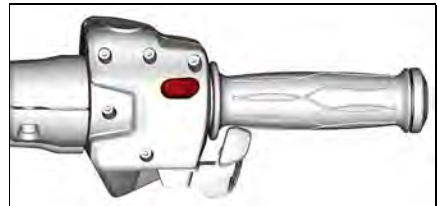

219001827-303

Valikko

BRP Connect



BRP connect_test

Sovellus on ladattava puhelimeen, ennen kuin voit käyttää BRP

Connectia. Sovellus voidaan ladata käyttämällä yksinkertaista hakua Apple App Storessa tai Google Play Storessa. Kaikki puhelimet eivät ole yhteensopivia.

Katso lisätietoja verkkosivustoltamme.

www.brpconnecttutorial.com

TARKEAA: Älypuhelin täytyy liittää Bluetooth-yhteydellä ja USB-johdolla etutavaratilassa sijaitsevaan USB-porttiin.

Kun puhelimen pariliitos poistetaan, käyttäjän henkilökohtaiset tiedot poistetaan mittaristosta.

Liittäessään älypuhelimien käyttäjä hyväksyy, että hänen henkilökohtaiset tietonsa (yhteystiedot ja puheluhistoria) siirretään mittaristoon.

Yhteystiedot ja puheluhistoria tallennetaan mittaristoon pysyvästi. Jos haluat poistaa nämä tiedot, älypuhelimien pariliitos täytyy purkaa tai korvata toisella älypuhelimella.

Puhelin



Phone_a

Puhelinvalikon kautta päästään tarkastelemaan:

- äskeisiä puheluja
- puhelimen yhteystietoja.

TARKEAA: Siirtyäksesi Puhelinvalikkoon, puhelimen ja kuljettajan kypärän tulee olla parimuodostettuina.

Ks. *PARIMUODOSTA ÄLYPUHELIN BLUETOOTH-YHTEYDELLÄ.*

Tilastot



Stat_a

Tilastovalikon sisältö:

- Osamatkatiedot
- Osamatka-aikatiedot
- Hetkellinen polttoaineen kulutus
- Polttoaineen keskipolttus
- Enimmäisnopeus
- Keskinopeus

3 tilastojen sarjaa pidetään muistissa. Kukin tilastojen sarja voidaan asettaa itsenäisesti.

Ohjaussauva **VASEN** ja **OIKEA** navigoivat 3 tilastosarjan välillä.

Pitäen ohjaussauvaa **ALHAALLA**, näyttäessä tilastoja, nollaa sen.

Audio

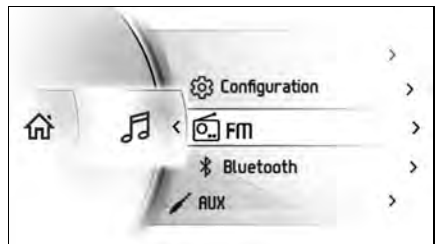

Radio_a (1)

Äänivalikon toiminnot:

- Säädöt

- Automaattiset esiasetukset
 - Automaattinen äänenvoimakkuuden säätö
 - Taajuusk.
 - Vaim./tasap.
 - Audiolähtö
- FM-äänilähteen käyttö
- Bluetooth-äänentoistolaitteen käyttö
- Lisä-äänentoistolaitteen (Aux) käyttö

Äänenvoimakkuuden säätö

TARKEAA: Ohjaussauva ohjaa äänikomenotja Kotinäytöllä tai Äänilähteen näytöllä (FM, AUX, Bluetooth).

Kytke radio päälle painamalla ohjaussauvaa **YLÖS**. Sulje radio POIS **PÄÄLTÄ** painamalla ohjaussauvaa **ALAS**, kun äänenvoimakkuus on alhaisimmassa asennossa (mykistys).

Käytä ohjaussauvaa äänenvoimakkuuden hallitsemiseksi. Ohjaussauva **YLÖS** suurempaa äänenvoimakkuutta varten.

Mykistääksesi äänen, työnnä ohjaussauvaa **ALAS** ja pidätkö sitä yli sekunnin ajan. Kun asetuksen ollessa äänettömänä painetaan **YLÖS**-painiketta, äänenvoimakkuus palautuu viimeisenä olleeseen asetukseen.

Erillinen äänenvoimakkuuden taso on käytössä ilmoitusta varten (esim.: Äänikomento BRP Connect Navigation -sovelluksesta). Ilmoituksen aikana, äänenvoimakkuuden palkki näyttää ilmoituksen äänenvoimakkuuden tason. Äänenvoimakkuuden palkki ja äänilähde näyttävät **ILMOITUS** -sisällön. On mahdollistaa säätää ilmoituksen äänenvoimakkuuden tasoa ilmoituksen aikana.

Kun FM-äänilähde on valittuna, vasemman ja oikean ohjaussauvan toiminnot ovat seuraavat:

- Lyhyt vasen: Edellinen esiasetus
- Pitkä vasen: Hakeutuu alas
- Lyhyt oikea: Seuraava esiasetus
- Pitkä oikea: Hakeutuu ylös

Kun Bluetooth-äänilähde on valittuna, vasemman ja oikean ohjaussauvan toiminnot ovat seuraavat:

- Vasen: Edellinen kappale
- Oikea: Seuraava kappale

Kun AUX ja BRP Connect (vain Iphone) -äänilähteet, vasemmalla ja oikealla ei ole vaikutuksia.

Äänen määrittäykset

Äänen määrittämisvalikko on seuraava:

- Automaattiset FM-esiasetukset
- Automaattinen äänenvoimakkuuden säätö
- Taajuusk.
- Vaim./tasap.
- Äänilähtö

Äänilähdön valikko käytetään valitsemaan haluttu äänilähtö: Kaiutin tai kypärä.

TARKEAA: Eri äänenvoimakkuuden tasoja käytetään kypärän ollessa valittuna. Tämä mahdollistaa aiemmin valitun äänenvoimakkuuden pitämisen musiikin tullessa lähetetyksi kypärään.

Siirtyäksesi FM-virityksen ja esiasetusvalikkoon, paina **OHJAUSSAUVA** enemmän kuin 1 sekunnin ajan.

FM-viritys ja esiasetus

FM-virityksen ja esiasetuksen näytöllä, on mahdollista valita FM-asema ja tallentaa se haluttuun esiasetuksen numeroon.

- Valitse tallennettava FM-asema.
- Paina **OHJAUSSAUVA** valitaksesi halutun esiasetetun numeron.
- Paina ohjaussauvaa **ALAS** yli 1 sekunnin ajan tallentaaksesi valitun FM-aseman valittuun esiasetettuun numeroon.

Paina **OHJAUSSAUVA** poistuaksesi FM-virityksestä ja esiasetuksen näytöltä.

Asetukset

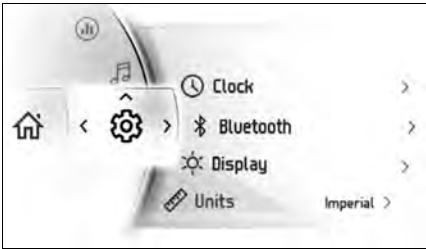

Settings_a

Asetusvalikon toiminnot:

- Kellonajan säätäminen
- Bluetooth-laitteiden pariliitokset
 - Puhelin
 - Kuljettajan kuulokkeet
 - Matkustajan kuulokkeet
- Näytön kirkkauden säätäminen
- Yksiköiden valinta (englantilaiset/metrit)
- Kielen valinta
- Versiotiedot
- Näytä ajoneuvon vikatilaa koodit.

Parimuodosta älypuhelimesi Bluetooth-yhteydellä

Ajoneuvossa

1. Lyhyt painallus **OHJAUSSAUVA** siirtyäksesi valikkoon.
2. Siirry alas, valitse "Asetukset" ja paina **OIKEA**.
3. Valitse "Bluetooth" ja paina **OIKEA**.
4. Valitse "Puhelin" ja paina **OIKEA**.
5. Valitse "Lisää puhelin" ja paina **OIKEA**.

Bluetooth on nyt näkyvässä.

Puhelimessa

1. Aktivoi puhelimen Bluetooth-toiminto.

Katso yksityiskohtaiset ohjeet valmistajan käyttöoppaasta.

2. Valitse "BRP Connect".
3. Puhelimen ja ajoneuvon mittariston näyttöön tulee vahvistuskoodi. Varmista, että nämä numerot täsmäävät.
4. Vahvista yhteyden muodostus puhelimesta ja valitse vihreä valintamerkki mittariston näytössä.
5. Salli yhteystietojen ja suosikkien synkronointi puhelimesta.

Kypärän parimuodostus

Parimuodostaaksesi kypärän, siirry "Asetukset" -sivulle ja valitse "Lisää kypärä".

BRP Connect -sovellus:

Valmistele älypuhelimesi BRP Connect -yhteyttä varten näillä ohjeilla:

1) Lataa BRP Connect -älypuhelinsovellus

Lataa BRP Connect -sovellus Apple™ -myymälästä Apple™ varten tai Google™ Play -myymälästä Androidia varten.

2) Lataa sovellukset, jotka ovat yhteensopivia BRP Connectin kanssa

Vieraile verkkosivullamme saadaksesi lisätietoja yhteensopivista sovelluksista. Nämä sovellukset tekevät ajoelämyksestä entistä hienomman. Jotkin sovellukset voivat edellyttää lisämaksua tai lisälaitteita, jotta ne toimisivat järjestelmän kanssa.

www.brpconnecttutorial.com

3) Liitä älypuhelin käyttäen lataus-/tiedonsiirtojohtoa

Suosittelaa alkuperäisen latausjohdon käyttämistä älypuhelimien OEM:stä siirron optimoimiseksi puhelimen ja ajoneuvon välillä. Käytä etumaista USB-porttia.

1. Irrota puhelimesi latausjohto
2. Liitä puhelimesi latausjohto
3. Merkintä tulee näkyviin puhelimesi näytöllä kun yhteys on muodostettu.

3) Avaa sovelluksesi

Pikapainallus **OHJAUSSAUVA** siirtääksesi valikkoon.

Paina ohjaussauva **YLÖS** valitaksesi "Käynnistä BRP Connect" ja työnnä ohjaussauva **OIKEALLE**.

Valitse sovellus, jota haluaisit käyttää ja paina **OHJAUSSAUVA**.

- Jättääksesi sovelluksen, suorita pitkä painallus **OHJAUSSAUVALLA**.
- Palataksesi päävalikkoon, paina BRP Connect -painiketta.

BRP Connect -sovelluksen lyhyt esittely

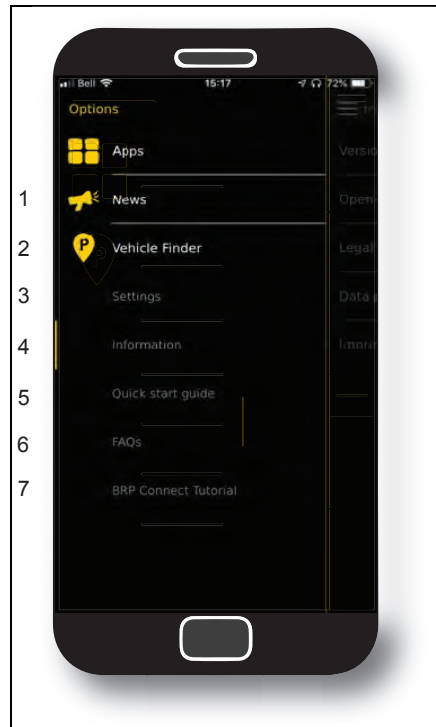

219002011-500

- 1) Uutisia: Viestintää voidaan toisinaan suorittaa BRP Connect -sovelluksen välityksellä ja voidaan löytää tämän valikon välityksellä.
- 2) Ajoneuvon löytäjä: Mahdollistaa sinun tallentavan ajoneuvosi sijainnin (tai minkä tahansa muun sijainnin, jonka haluat muistaa). Ominaisuus on kohtuullisen rikas, koska se mahdollistaa sinun myös ottavan kuvia sijainnista, johon jätit ajoneuvon, tekemään muistiinpanoja (esim. pysäköintiruudun numero) ja myös navigoimaan takaisin tallennettuun sijaintipaikkaasi. Vain yksi sijainti voidaan tallentaa kerrallaan.
- 3) Asetukset: Tee haluamasi asetukset BRP Connect -järjestelmään. Missä maassa aiot käyttää BRP Connect -sovellusta? Mistä asioista haluat pysyä ajan tasalla? Huom: BRP Connect -sovelluksen elementtien asetukset voidaan muuttaa tästä valikosta.
- 4) Tiedot: Yeistä tietoa BRP Connect -sovelluksesta. Näyttää nykyisen version ja kaikki oikeudelliset tiedot.
- Pika-aloitusohje: Haluatko oppia käyttämään tätä sovellusta? Tästä pikaoppaasta löydät toimintaohjeet.
- 6) UKK (FAQ): Tämä linkki siirtää sinut tavallisten kaltaisiesi kuljettajien yleisimmin kysytyihin kysymyksiin. Internet-liittymä vaaditaan.
- BRP Connect -opetusohjelma: Haluatko oppia lisää? Tämä linkki siirtää sinut yksityiskohtaisten ohjeiden videoihin. Internet-liittymä vaaditaan.

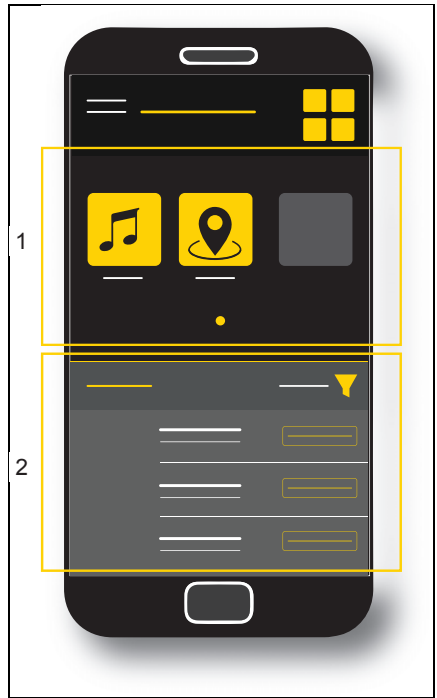

219002011-501

- 1) Tällä hetkellä asennetut sovellukset
- 2) Käytettävissä olevat sovellukset

VARUSTELU

Peilit

Voit säätää peiliä neljään eri suuntaan painamalla peiliä sormillasi alla olevista kohdista.

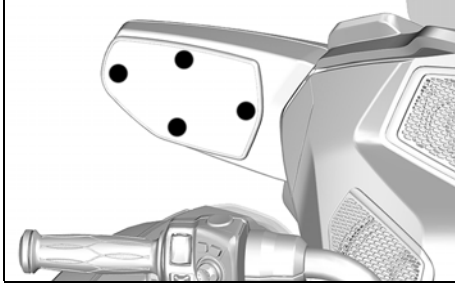

219002072-205

PEILIN SÄÄTÖKOHDAT

Hansikaslokeron



219002072-033

Hansikaslokeron avaaminen

Varmista ensin, että ohjaustanko ei ole lukittu, jotta voit avata hansikaslokeron. Vapauta kansi painamalla sen alaosaa.



219002072-034

1. *Paina tästä vapauttaaksesi*

Avaa kansi.

Sulje kansi lopuksi ja lukitse se painamalla kannen alaosaa.

Lukitse hansikaslokeron aina käytön jälkeen.

Etutavaratila

Etutavaratilan avaaminen

1. Työnnä avain virtalukkoon.
2. **Paina** avainta sisäänpäin ja käännä sitä neljänneskierros vastapäivään etutavaratilan aukaisukohtaan ja pidä siinä nosttaessasi tavaratilan kantta.



219002072-207

AVAIMEN PAIKKA ETUTAVARATILAN AUKAISUA VARTEN

Kuljettajan istuin

Kuljettajan istuimessa on paikka selkänöjan asennusta varten (saatavana lisävarusteena).



219002072-048

Istuimen avaaminen

1. Työnnä avain virtalukkoon.
2. Paina avainta sisäänpäin ja käännä sitä neljänneskierros myötäpäivään istuimen avausasentoon ja pidä siinä nosttaessasi istuinta.



219002072-208

AVAIMEN PAIKKA ISTUIMEN AUKAISUA VARTEN

1. Paina avainta
2. Käännä avainta neljänneskierros

TARKEAA Älä avaa istuinta väkisin yli sen suurimman avauskulman, istuin saattaa rikkoutua.

Matkustajan istuin

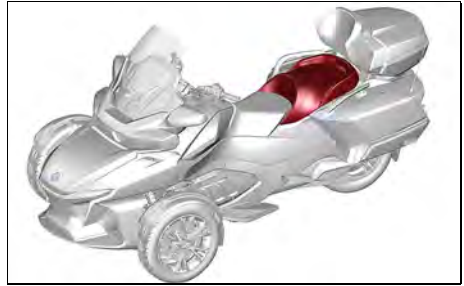

219002072-075

Istuimen irrotus

1. Avaa kuljettajan istuin.
2. Avaa istuimen lukitus. Kummallakin puolella on yksi salpa.

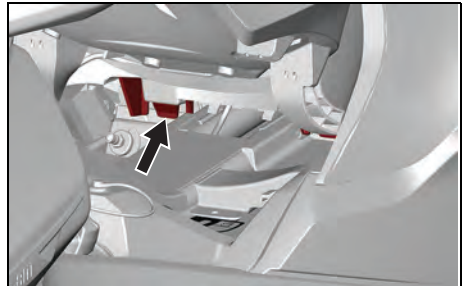

219002072-076

KUVASSA ON MATKUSTAJAN ISTUIMEN OIKEA SALPA

3. Vapautta takasalvat vetämällä istuinta eteenpäin.
4. Nosta istuinta hieman ja irrota istuinlämmittimen liitin.

Istuimen asennus

1. Kiinnitä istuinlämmittimen liitin.
2. Aseta takakiekket tukikappaleessa oleviin aukkoihin.
3. Lukitse istuin painamalla istuimen etuosaa.
4. Sulje kuljettajan istuin.

Tavaratilat

Sivutavaratilojen avaaminen

Salvat sijaitsevat sivutavaratilojen etuosassa.

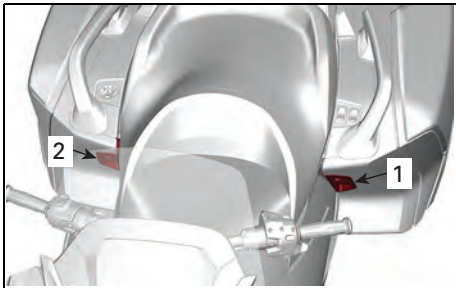

219002072-035

1. Vasemman sivutavaratilan salpa
2. Oikean sivutavaratilan salpa

Avaa sivutavaratilan kansi vetämällä salpaa ylös. Jos se on lukossa, avaa lukitus virta-avaimella.



219002072-036

TARKEAA: Avaa kansi hitaasti, sillä tavaratilan sisällä olevat tavarat ovat ehkä liikkuneet ajon aikana.

Sivutavaratilojen sulkeminen

VAROITUS

Sulje ja lukitse kannet aina käytön jälkeen. Älä koskaan aja ajoneuvolla, jos jokin kansista on auki tai lukittu huonosti. Tavaratilan sisältö voi pudota ulos ja aiheuttaa vaaraa tienkäyttäjille.

Sulje hitaasti, jotta ilma pääsee virtaamaan ulos.

Aseta kätesi keskelle kannen yläosaa ja lukitse painamalla.

Ylätavaratilan avaaminen

Ylätavaratilan salpa sijaitsee ajoneuvon takaosassa.



219002072-037

Avaa kansi vetämällä salpaa ylös. Jos se on lukossa, avaa lukitus virta-avaimella.

TARKEAA: Jos kansi ei avaudu, liikuta sitä varovasti edestakaisin ja sivulta toiselle samalla, kun painat salpaa. Pyydä valtuutettua Can-Am-jälleenmyyjää säätämään salpa.

Ylätavaratilan sulkeminen

TARKEAA Ylätavaratilan sulkeminen edellyttää, että kannen mekanismin lukitus on AUKI. Jos kansi ei sulkeudu, ÄLÄ KÄYTÄ VOIMAA. Tarkista, estääkö jokin kannen sulkeutumisen tai salvan liikkumisen.

Sulje kansi.

Aseta kätesi kannen keskellä olevan salvan yläpuolelle ja lukitse painamalla.

Ylätavaratilan irrotus

VAROITUS

Ylätavaratilan on aina oltava asennettuna ja lukittuna asianmukaisesti ajon aikana. Älä käytä ajoneuvoa, jos ylätavaratila puuttuu.

1. Avaa ylätavaratilan kansi.
2. Avaa keskimmäisen LinQ-nupin lukitus kääntämällä sitä neljäso-akierros vastapäivään.



219002072-402

3. Vapauta ylätavaratila ajoneuvosta takakahvan avulla.



219002072-400

4. Nosta tavaratilaa hieman ja liu'uta kätesi sen alle, jolloin voit irrottaa matkustajan istuimen lähellä olevan liittimen.
5. Vedä tavaratilaa taaksepäin ja irrota se ajoneuvosta.

Ylätavaratilan asennus

VAROITUS

Ylätavaratilan on aina oltava asennettuna ja lukittuna asianmukaisesti ajon aikana. Älä käytä ajoneuvoa, jos ylätavaratila puuttuu.

1. Kohdista tavaratilan molemmat varret matkustajan istuimen molemmilla puolilla oleviin tukiin.
2. Pidä tavaratilaa nostetussa asennossa ja liitä matkustajan istuimen lähellä oleva liitin.
3. Laske tavaratila alas ja lukitse se painamalla alas.
4. Avaa ylätavaratilan kansi.
5. Kiinnitä tavaratila paikalleen kääntämällä keskimmäistä LinQ-nuppia neljäsoakierros myötäpäivään.



219002072-401

6. Ota tukeva ote tavaratilasta ja tarkista, että se on asennettu ja lukittu ajoneuvon oikein.
7. Sulje ylätavaratilan kansi.

Kypäräkoukku

Istuimen alla on kaksi kypäräkoukkuja, joihin voit kiinnittää kypärän.

Avaa istuin.

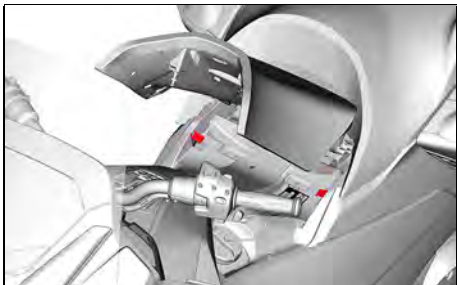

219002072-047

Kiinnitä kypärän hihnan solki koukkuun.

Laske kypärä varovasti ajoneuvon sivupaneeliin.

Sulje istuin huolellisesti ja lukitse se.

Työkalusarja

Työkalusarja sijaitsee etutavaratilassa.

Työkalusarja sisältää perushuoltoon tarvittavat työkalut sekä tämän käyttäjän käsikirjan.

Käyttäjän käsikirja

Käyttäjän käsikirja sijaitsee etutavaratilassa.

Huoltokansi

Etuhuoltokansi



219002072-060

Etuhuoltokansi tulee irrottaa, jotta päästään käsiksi seuraaviin osiin:

- Jäähdytysnestesäiliö
- Diagnostiikkaliitin

Etuhuoltokannen irrotus

1. Avaa etutavaratilan kansi.
2. Avaa huoltokansi vetämällä kannen keskikohdasta ylhäältä.



219002072-209

3. Irrota huoltokansi ajoneuvosta.

Etuhuoltokannen asennus

1. Aseta huoltokannen molemmat päät konsolin kansion alle.
2. Sulje huoltokansi painamalla kannen keskikohdasta ylhäältä.

Oikeanpuoleinen huoltokansi



219002072-061

Oikea huoltokansi tulee irrottaa, jotta päästään käsiksi seuraaviin osiin:

- Jarrunestesäiliö
- Moottoriöljyn öljynsuodatin

Oikean huoltokannen irrotus

1. Avaa kuljettajan istuin.
2. Avaa huoltokansi vetämällä kannen alaosasta takaa.

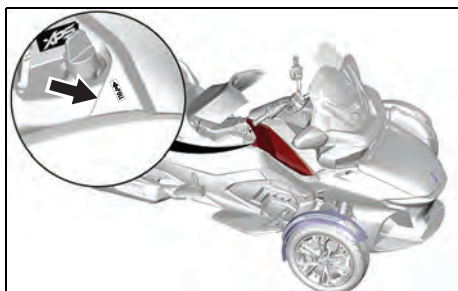

219002072-063

3. Irrota huoltokansi ajoneuvosta vetämällä se irti.

TARKEAA: Huoltokannessa on kuusi kiinnityskielekettä, jotka pitävät sen paikallaan.

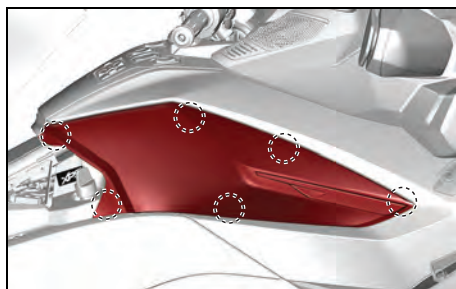

219002072-064

KIINNITYSKIELEKKEIDEN SIJAINNIT

Oikean huoltokannen asennus

1. Asenna ensin etukiinnityskieleke.
2. Kohdista muut kiinnityskielekkeet uriinsa.
3. Kiinnitä huoltokansi painamalla kiinnityskielekkeiden kohdalta.

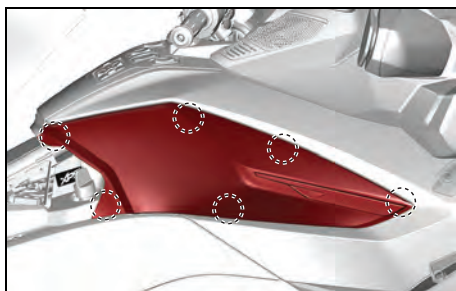

219002072-064

Vasen huoltokansi



219002072-062

Vasen huoltokansi tulee irrottaa moottorin ilmansuodattimen käsikipsipääsyä varten.

Vasemman huoltokannen poisto

1. Avaa kuljettajan istuin.
2. Avaa huoltokansi vetämällä kannen alaosasta takaa.

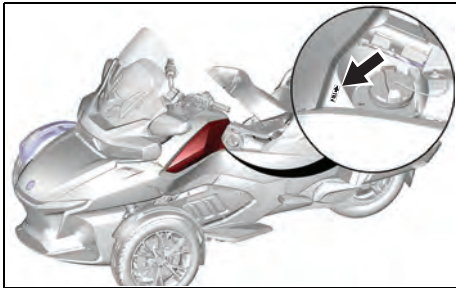

219002072-065

3. Irrota huoltokansi ajoneuvosta vetämällä se irti.

TARKEAA: Huoltokannessa on kuusi kiinnityskielekettä, jotka pitävät sen paikallaan.

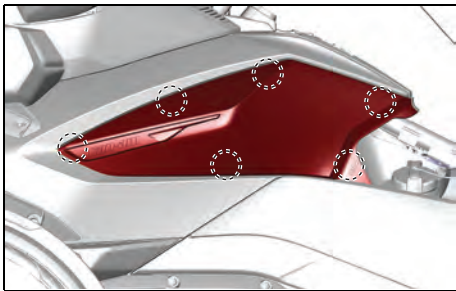

219002072-066

KIINNITYSKIELEKKEIDEN SIJAINNIT

Vasemman huoltokannen asennus

1. Asenna ensin etukiinnityskieleke.
2. Kohdista muut kiinnityskielekkeet uriinsa.
3. Kiinnitä huoltokansi painamalla kiinnityskielekkeiden kohdalta.

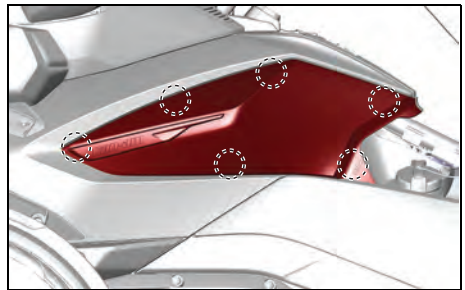

219002072-066

PERUSTOIMENPITEET

Matkustajan jalkatuen säätäminen

Matkustajan jalkatukien korkeutta voidaan säätää matkustajan mukavuudeksi.

1. Taita jalkatuki ylöspäin.
2. Irrota jalkatuen kiinnitysruuvi ja aluslevy.

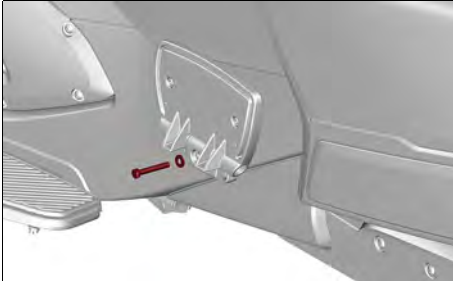

219002072-038

TARKEAA: Työkalusarjassa on avain tähän tarkoitukseen.

3. Asenna jalkatuki takaisin paikalleen haluamallesi korkeudelle. Kiristä kiinnitysruuvi ilmoitettuun momenttiin.

TARKEAA: Valittavissa on viisi asentoa.

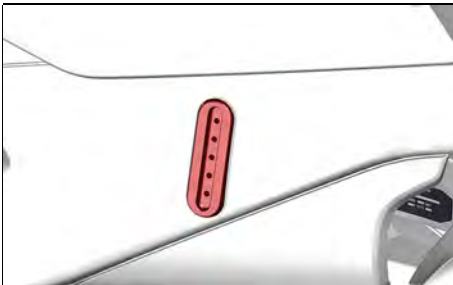

219002072-039

KIRISTYSMOMENTTI

Matkustajan jalkatuen ruuvi	24,5 Nm ± 3,5 Nm (18 lbf-in ± 3 lbf-in)
-----------------------------	--

Moottorin käynnistys ja pysäytys

Moottorin käynnistys

VAROITUS

Pakokaasut sisältävät myrkyllistä hiilimonoksidia, joka kerääntyy nopeasti suljetussa tai huonosti ilmastoidussa tilassa. Jos sitä hengittää, seurauksena voi olla vakava vamma tai kuolema.

Käytä moottoria ainoastaan avoimessa, hyvin ilmastoidussa tilassa. Katso kappale **YLEISIÄ VAROTOIMENPITEITÄ**.

TARKEAA: Ajoneuvo voidaan käynnistää millä tahansa vaihteella jarrupolkimen ollessa painettuna alas. Vaihteisto vaihtaa automaattisesti vapaalle, kun moottori on käynnistetty.

1. Paina jarrupoljin alas ja pidä se alaspainettuna.
2. Käännä virtalukon avain PÄÄLLÄ-asentoon (ON).

TARKEAA Älä paina kaasua sähköjärjestelmän ollessa alustusvaiheessa.

3. Noudata turvallisuuskortin ohjeita valmistellaksesi itsesi, matkustajasi ja ajoneuvosi ja paina sitten Toimintatilapainiketta (MODE) käynnistääksesi moottorin.
4. Aseta moottorin pysäytyspainike KÄY/PÄÄLLÄ-asentoon (RUN/ON).
5. Paina moottorin käynnistyspainiketta ja pidä painettuna, kunnes moottori käynnistyy. Älä paina käynnistyspainiketta 15 sekuntia kauempaa. Jos moottori ei käyn-

nisty, vapauta painike ja odota 30 sekuntia ennen kuin yrität uudelleen, jotta käynnistin jäähtyy.

TARKEAA Älä paina kaasua moottorin käynnistyksen yhteydessä.

6. Tarkista, ilmoittaako näyttö ongelmista ja varmista, että öljyvalo sammuu.
7. Vapauta pysäköintijarru. Varmista, että pysäköintijarrun merkkivalo ei pala monitoimimittaristossa.

Moottorin pysäytys

1. Vaihda vaihde vapaalle.
2. Aseta moottorin pysäytyspainike asentoon POIS PÄÄLTÄ (OFF).
3. Kytke pysäköintijarru päälle. Jarrun merkkivalo syttyy.
4. Käännä virta-avain POIS PÄÄLTÄ -asentoon (OFF).

TARKEAA: Ellei pysäköintijarrua ole kytketty päälle virta-avaimen ollessa asennossa POIS PÄÄLTÄ, pysäköintijarrun merkkivalo vilkkuu ja summerin merkkiääni kuuluu.

5. Varmista ennen ajoneuvosta nousemista, että pysäköintijarru on kytketty täysin päälle. Liikuta ajoneuvoa taakse- ja eteenpäin.

VAROITUS

Kytke aina pysäköintijarru päälle. Ajoneuvo voi rullata, ellei pysäköintijarrua ole kytketty päälle riippumatta siitä, mikä vaihde on päällä. Kytkin ei ole koskaan silloin päällä, kun ajoneuvo on pysähdyksissä ja siksi voimansiirto ei pidä ajoneuvoa paikallaan.

Ajoneuvon työntäminen

TARKEAA: Varmista ennen ajoneuvon työntämistä, että virta-avain on asennossa PÄÄLLÄ.

HUOMIO

Vältä ajoneuvon työntämistä rinteessä. Jos sinun on työnnettävä ajoneuvoa rinteessä, kiinnitä erityisesti huomiota, että jarrupoljin on ulottuvillasi, jos ajoneuvo lähtee vierimään alaspäin.

Kun haluat siirtää ajoneuvoa lyhyitä matkoja käynnistämättä moottoria:

1. Istu ajoneuvossa, paina jarrupoljin alas ja pidä se alaspainettuna.
2. Vapauta pysäköintijarru.
3. Nouse ajoneuvosta sen oikealle puolelle ja pidä samalla jalkasi jarrupolkimella.
4. Työnnä ajoneuvoa ja käytä tarvittaessa jarrua.

HUOMIO

Työnnä ainoastaan oikealta puolelta, jotta yletyt jarrupolkimeen. Pysy etäällä kuumasta pakoputkesta.

Jos joudut vetämään ajoneuvoa taaksepäin, varo että jalkasi ei jää etupyörän alle.

5. Nouse ajoneuvoon ja pysäköi edellä kuvatun mukaisesti.

Ajaminen peruutusvaihteella

Katso jakso *OHJEET TURVALLISTA KÄYTTÖÄ VARTEN* peruuttaaksesi turvallisesti.

Vaihtaminen peruutusvaihteelle

1. Vaihda ensimmäiselle vaihteelle tai vapaalle, kun moottori on käynnissä, ajoneuvo on pysähdyksissä ja jarrupoljin alaspainettuna.
2. Paina peruutuspainike pohjaan ja pidä sitä siinä asennossa.
3. Työnnä vaihdevipua itseäsi kohti vaihtaaksesi alaspäin peruutusvaihteelle.

Peruuttaminen

Tarkasta, että takanasi olevalla alueella ei ole esteitä. Katso taaksepäin jatkuvasti peruuttaessasi. Pidä nopeus alhaisena äläkä peruuta pitkiä etäisyyksiä.

Vaihtaminen peruutusvaihteelta pois

Kun haluat kytkeä peruutusvaihteen pois päältä, pysäytä ajoneuvo ja työnnä lyhyesti vaihdepoljinta ylöspäin vaihtaaksesi vapaalle tai pidempään vaihtaaksesi ensimmäiselle vaihteelle.

TARKEAA: Kun haluat vaihtaa peruutukselta ensimmäiselle vaihteelle, paina jarrua ja vaihda vaihdetta.

Käyttö sisäänajovaiheessa

Ajoneuvo vaatii sisäänajoa 1 000 km (600 mi).

Vältä voimakasta jarruttamista, kun on ajettu vasta alle 300 km (200 mi).

VAROITUS

Uudet jarrut ja renkaat eivät toimi tehokkaimmillaan, ennen kuin sisäänajo on tehty. Jarrutus-, ohjaus- ja VSS:n teho voivat olla alentuneet, joten ole erityisen varovainen. Jarrut ja renkaat edellyttävät noin 300 km (200 mi) sisäänajon säännöllisesti jarruttaen ja ohjausliikkeitä suorittaen. Ellei jarruilla jarruteta säännöllisesti ja suoriteta ohjausliikkeitä, käytä enemmän aikaa jarrujen ja renkaiden sisäänajovaiheeseen.

Ajaessasi ensimmäiset 1 000 km (600 mi):

- Vältä kiihdyttämistä täydellä kaasulla.
- Vältä pitkiä ajoja samalla RPM-arvolla.
- Jos jäähdyttimen tuulettimet toimivat jatkuvasti ajaessasi pysähtelevässä liikenteessä (ruuhka- tai kaupunkiajo), siirry sivuun ja pysäytä moottori, jotta se voi jäähtyä tai kiihdytä vauhtia, jotta ilma voi jäähdyttää moottoria.

Sisäänajovaiheen jälkeen ajoneuvosi on tarkastettava *HUOLTOTAULUKON* mukaisesti.

Tankkaaminen

Polttoainevaatimukset

TARKEAA Käytä aina tuoretta bensiiniä. Bensiini hapettuu, ja tämä johtaa oktaaniluvun ja haihtuvien yhdisteiden vähenemiseen sekä tahnan sekä hartsin muodostumiseen, mikä voi vahingoittaa polttoainejärjestelmää.

Alkoholipolttoaineseokset vaihtelevat maasta ja alueesta riippuen. Ajoneuvosi on suunniteltu käytettäväksi suosituilla polttoaineilla. Ota kuitenkin seuraavat seikat huomioon:

- Ei ole suositeltavaa käyttää polttoainetta, jonka alkoholipitoisuus ylittää paikallisten säännösten rajan, sillä tällöin polttoainejärjestelmän komponenteissa saattaa ilmetä seuraavia ongelmia:
 - käynnistys- ja käyntiongelmien
 - kumi- ja muoviosien heikkeneminen
 - metalliosien korroosio
 - moottorin sisäisten osien vaurioituminen.
- Tarkasta säännöllisesti polttoainevuotojen varalta tai polttoainejärjestelmässä mahdollisesti ilmenevien muiden epänormaalien olosuhteiden varalta, jos epäilet, että polttoaineen alkoholipitoisuus on paikallisia säännöksiä suurempi.
- Alkoholilla sisältävät polttoaineseokset keräävät kosteutta, joka saattaa johtaa polttoaineen faasierkautumiseen ja aiheuttaa moottorin suorituskykyongelmia tai moottorivaurioita.

Suosittelua polttoaine

Käytä lyijytöntä polttoainetta AKI (R+M)/2 oktaaniluvulla 91 tai RON oktaaniluvulla 95.

TARKEAA Älä koskaan kokeile muita polttoaineita. Vääränlaisen polttoaineen käyttö saattaa vaurioittaa moottoria tai polttoainejärjestelmää.

TARKEAA ÄLÄ käytä polttoainetta polttoainepumpuista, joissa on merkintä E85.

Yhdysvaltain EPA-säännöt kieltävät E15-polttoaineen käytön.

Polttoaineen lisäämistoimenpiteet

VAROITUS

Bensiini on erittäin herkästi syttyvää ja räjähtävää. Noudata polttoaineen lisäämistoimenpiteitä vähentääksesi tulipalon tai räjähdysvaaraa. Katso kappale *YLEISIÄ VAROITUKSIA*.

Lisätäksesi polttoainetta ajoneuvoon:

1. Pysäköi ajoneuvo ulos, hyvin ilmastoidulle alueelle ja riittävän kauas avotulesta, kipinöistä, tupakoivasta henkilöstä tai muista kipinän lähteistä.
2. Pysäytä moottori.
3. Avaa kuljettajan istuimen lukitus ja nosta istuin (katso kappale *VARUSTUS*). Polttoainesäiliön korkki sijaitsee vasemmalla puolella.

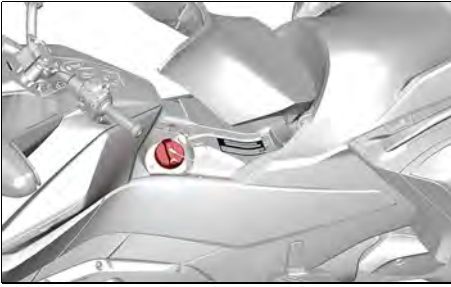

219002072-040

4. Kierrä korkkia hitaasti vastapäivään ja irrota se.
5. Täytä polttoainesäiliö kunnes polttoaine saavuttaa täyttöputken yläosan.

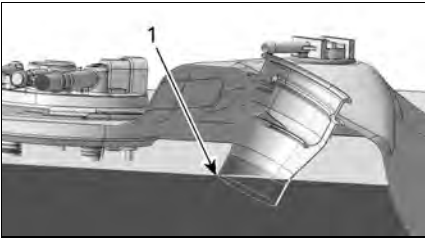

rmo2014-001-002_a

TYYPILLINEN

1. Täyttöputken yläosa

TARKEAA: Älä täytä polttoainesäiliötä aivan täyteen. Jätä hiukan tilaa, jotta polttoaine voi laajentua lämpötilan muuttuessa.

6. Pyyhi roiskunut tai vuotanut polttoaine pois. Jos päällesi roiskuu bensiiniä, pese roiskekohta saippualla ja vedellä ja vaihda vaatteet.
7. Aseta korkki takaisin paikoilleen ja kierrä kokonaan myötäpäivään kunnes kuulet naksahduksen. Älä koskaan käynnistä tai käytä moottoria, jos polttoainesäiliön korkki ei ole paikoillaan.
8. Sulje istuin.

Takajousituksen säätö

Base-mallit

Takajousitus on ilmasäätöinen ja se on paineistettu yleiskäyttöä varten. Jos ajoneuvon kuorma muuttuu (matkustaja tulee kyytiin, ajettaessa painavamman kuorman kanssa jne.) tai jos halutaan joko pehmeämpi tai kovempi säätö, takajousituksen painetta voidaan muuttaa mieltymyksien mukaan.

Jousituksen painetta voidaan säätää poistamalla ilmaa tai lisäämällä sitä ilmajouseen. Käytä ilmakompressoria (huoltoasemilla) ja painemittaria.

Kun haluat pehmentää jousitusta, vähennä ilmanpainetta ja kun haluat jäykentää jousitusta, lisää ilmanpainetta.

TARKEAA: Seuraava taulukko on ai-noastaan suuntaa antava. Voit säätää painetta omien ajomielitymystesi mukaisesti, mutta älä ylitä suurinta sallittua painetta.

TARKEAA Älä ylitä suurinta sallittua painetta. Se saattaa vahingoittaa ilmajousitusta.

VAROITUS						
MINIMIPAINE 70 kPa/0,7 bar						
ÄLÄ YLITÄ SUOSITELTUA 70 kPa/0,70 barin KÄYTTÖPAINETTA						
KUORMA		(MATKUSTAJA + KUORMA) Kg <small>700095155</small>				
		0	45	70	90	115
AJAJA	Kg	kPa/bar	kPa/bar	kPa/bar	kPa/bar	kPa/bar
	70	310/3,10	380/3,80	450/4,50	480/4,80	515/5,15
	90	345/3,45	415/4,15	480/4,80	515/5,15	550/5,50
	115	380/3,80	450/4,50	515/5,15	550/5,50	585/5,85

704905155

TARKEAA: Kun säädät painetta, älä ole painona ajoneuvossa äläkä laita kuormaa tavaratilaan.

Ilmajousi on kytketty suoraan ilmaletkuun Schrader-venttiilillä, joka sijaitsee istuimen alla.

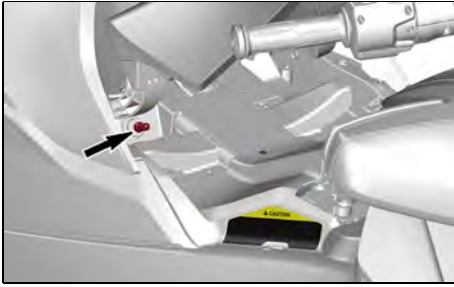

219002072-041

Kun haluat muuttaa ilmanpainetta, menettele samalla tavoin kuin säätäessäsi renkaan ilmanpainetta.

Kun olet valmis, muista laittaa venttiilin korkki takaisin paikoilleen.

Limited-mallit

Takajousitus on säädetty yleisajoon ja se säätyy automaattisesti sisäänrakennetun kompressorin avulla ajon aikana, jolloin se ylläpitää tämän esisäädön tieolosuhteiden muuttuessa tai jos ajo-neuvon kuorma muuttuu (kyytiin tulee matkustaja, mukana on enemmän kuormaa jne.).

TARKEAA: On normaalia, jos kuulet ilmanpaineen vapautuvan tai ilma-kompressorin toimivan moottorin käydessä. Se merkitsee, että jousitus säättää itseään.

Äänentoistolaitteen käyttäminen pistokkeessaan

Äänentoistolaitteen pistoke sijaitsee hansikaslokerossa.

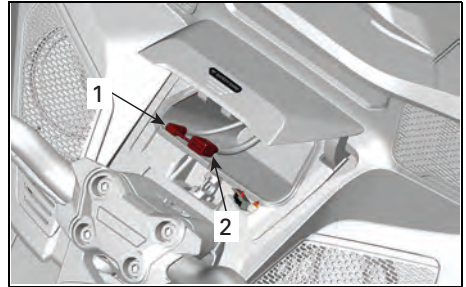

219002072-043

1. Äänentoistolaitteen pistoke
2. USB-pistoke

Tähän pistokkeeseen voidaan kytkeä äänentoistolaite äänentoistojärjestelmässä soittamista varten. Laitteesta riippuen sitä voidaan ohjata kokonaan, osittain tai ei lainkaan ECC:llä ja näppäimistöllä.

BRP Connect -sovellusta **täytyy** käyttää edessä olevan USB-portin kautta. Katso lisätietoja kappaleesta *MITTARISTO*.

Yläkotelossa olevat USB-latausportit on tarkoitettu vain älypuhelimien lataukseen. Takaosan USB-portin kautta ei siirry tietoja.

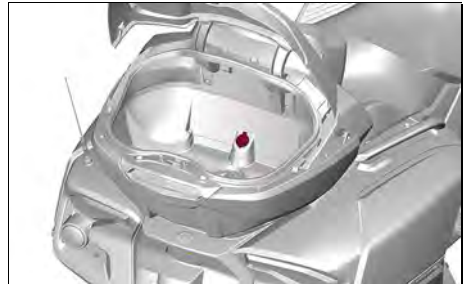

219002072-044

***OHJEET
TURVALLISTA
KÄYTTÖÄ VARTEN***

MIKÄ AJONEUVOSSA ON ERILAISTA MUIHIN AJONEUVOIHIN VERRATTUNA

Tässä osassa opit tietämään joitakin tämän ajoneuvon tyypillisimmistä ominaisuuksista ja erityisistä käyttöominaisuuksista.

Vakaus

Tällainen kolmipyöräinen Y-rakenne on vakaampi alhaisissa nopeuksissa kuin tavallisen moottoripyörän rakenne. Kolmipyöräinen ei kuitenkaan ole yhtä vakaa kuin nelipyöräinen, esimerkiksi auto. Ajamista avustava teknologia, kuten esimerkiksi ajonvakautusjärjestelmä (Vehicle Stability System, VSS), auttaa säilyttämään ajoneuvon vakauden ohjausliikkeiden aikana. Mutta siitä huolimatta voit menettää ajoneuvosi hallinnan. Se voi keikahtaa tai kaatua äärimmäisten ajoliikkeiden yhteydessä (kuten jyrkät käännökset kovassa vauhdissa) tai ajoneuvon ajautuessa epätasaiselle pinnalle tai iskeytyessä johonkin kohteeseen. Lisäksi kuljettaja tai matkustaja voivat pudota kyydistä erittäin jyrkässä käännöksessä, kiihdytettäessä, jarrutettaessa tai törmäyksen ansiosta.

Käyttäytyminen tieolosuhteissa

Tämä ajoneuvo käyttäytyy eri tavoin kuin muut ajoneuvot tietyissä tieolosuhteissa.

- Älä aja maastossa, jäällä tai lumessa.
- Vältä lätäköitä ja juoksevaa vettä. Tämä ajoneuvo joutuu vesiliirtoon helpommin kuin auto. Jos sinun on ajettava vedessä, hidasta vauhtia.

- Hidasta sora-, muta- ja hiekkapeiteisillä teillä.
- Jos lämpötila on ajon aikana alle 6 °C (43 °F), pito heikkenee.

Katso yksityiskohtaiset tiedot kohdasta *LIIKENNESTRATEGIAT*.

Jarrupoljin

Yksi jarrupoljin jarruttaa kaikkea kolmea rengasta. Käsitöimistä jarrua ei ole, eikä ajoneuvon etu- ja takapyöriä voi jarruttaa erikseen.

Jarrutus ja ohjaus vastaavat moottoripyörän vastaavia. Huomioi, että takanasi ajavat ajoneuvot eivät ehkä kykene pysähtymään tai reagoimaan yhtä nopeasti.

Lukkiutumaton jarrujärjestelmä (ABS)

Ajoneuvo on varustettu lukkiutumattomalla jarrujärjestelmällä (ABS), joka on osa ajonvakautusjärjestelmää (VSS). Kun sinun on jarrutettava voimakkaasti, paina jarrupoljinta ja pidä se alaspainettuna. ABS estää pyörien lukkiutumisen.

Tämä järjestelmä auttaa ylläpitämään ohjauksen hallinnan hätätilanteessa taapahtuvassa jarrutuksessa pitämällä jarrut lukkiutumattomina.

Seisontajarru

Pysäköintijarru jarruttaa mekaanisesti vain takapyörää, joka lukittuu paikoilleen vain kytkettäessä jarru päälle. Pysäköintijarrua ei ohjaa mikään ajamista avustavista järjestelmistä (esim. ABS, sähköisesti ohjattu jarruvoiman jako eli EBD).

Ohjaus

Suora ohjaus

Ohjaa tätä ajoneuvoa aina käännöksen suuntaan.

Moottoripyöräilijä — Älä käännä liikaa vastakkaiseen suuntaan kuten moottoripyörällä tehdään. Toisin kuin moottoripyörä, tämä ajoneuvo ei voi kallistua käännöksessä samalla tavoin kuin moottoripyörä. Jos olet moottoripyöräilijä, sinun on opittava uudenlainen kääntymis- ja ohjaustaktiikka. Harjoittele ohjaamista käännöksen suuntaan kaikissa nopeuksissa, kunnes osaat sen riittävän hyvin.

Sivuttaisvoimat käännöksissä

Toisin kuin moottoripyörä, tämä ajoneuvo ei kallistu käännöksessä. Tunnet mutkassa sivuttaisvoiman, joka työntää sinua mutkan ulkokaarretta kohti.

Tasapainon säilyttämiseksi kuljettajan ja matkustajan on tuettava itsensä ottamalla tukeva ote molemmista käsikahvoista ja pitämällä jalat tukevasti jalkatapeissa.

Jyrkissä mutkissa saattaa auttaa se, että nojaat ylävartaloasi mutkan sisäkaarretta kohti.

Leveys

Koska tämä ajoneuvo on leveämpi kuin tavallinen moottoripyörä:

- Pidä aina eturenkaat omalla kaisallasi. Ole erityisen tietoinen eturenkaiden sijainnista siirtyessäsi mutkaan tai ohittaessasi.
- Älä aja toisten ajoneuvojen kanssa rinnakkain samalla kaistalla (äläkä kahden kaistan välissä). Aja ryhmässä aina yhdessä jonossa, myös moottoripyörien kanssa.
- Valmistaudu väistämään kauempaa välttääksesi yhteentörmäyksen.

Peruutus

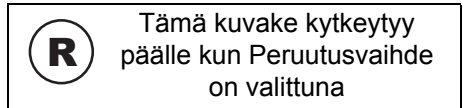

Tämä ajoneuvo toimii peruuttaessa samalla tavalla kuin auto. Joitakin asioita sen peruuttamisessa kuitenkin on muistettava:

- Peruutusvalot syttyvät, kun peruutusvaihde on päällä. Ota huomioon, että muut liikenteessä liikkujat eivät ehkä tiedä, että aiot peruuttaa.
- Jos matkustaja rajoittaa näkyvyyttä, pyydä häntä nousemaan kyydistä.
- Muista, että ajoneuvon etuosa on leveämpi kuin takaosa. Älä peruuta liian lähelle muita esineitä, koska eturenkaat saattavat osua niihin.
- Pidä nopeus alhaisena äläkä peruuta pitkiä etäisyyksiä.
- Jos mahdollista, pysäköi siten, että sinun ei tarvitse peruuttaa pysäköintiruudusta pois.

▲ HUOMIO

Pidä molemmat jalat jalkatapeissa peruuttaessasi. Älä koskaan laita jalkojasi maahan, kun peruutat.

Ajokortti ja paikalliset lait

Tämän ajoneuvon ajamiseen vaadittavat ajokorttivaatimukset vaihtelevat maittain. Paikallisista laeista riippuen voit tarvita moottoripyörän tai kolmipyöräisen ajoneuvon ajamiseen oikeuttavan ajokortin tai pelkän henkilöautoajokortin.

Tarkasta paikallisilta viranomaisilta vaatimukset, jotta sinulla on oikea ajokortti lähtiessäsi ajoneuvollasi julkiseen liikenteeseen.

Ajonvakautusjärjestelmä (VSS)

Tämä ajoneuvo on varustettu ajonvakautusjärjestelmällä (VSS, Vehicle Stability System).

Tämä järjestelmä auttaa sinua hallitsemaan ajoneuvosi suunnassa pysymistä ja vähentää kaatumisen tai pyörähtämisen riskiä joissakin tilanteissa.

VSS koostuu seuraavista:

- **Lukkiutumaton jarrujärjestelmä (ABS)** Tämä järjestelmä auttaa ylläpitämään ohjauksen hallinnan hätätilanteessa tapahtuvassa jarrutuksessa pitämällä jarrut lukkiutumattomina.
- **Sähköisesti ohjattu jarruvoiman jako (Electronic Brake Distribution (EBD))** on järjestelmä, joka automaattisesti säättää jarrutusvoiman tasapainoa kaikkien kolmen pyörän välillä. ABS kanssa yhteistyössä EBD helpottaa säilyttämään ajoneuvon suunnan ja maksimoi jarrutusvoiman riippuen renkaiden pidosta sillä hetkellä.
- **Luistonestojärjestelmä (TCS, Traction Control System)** estää takarengasta luistamista kaasutettaessa. TCS rajoittaa takarengaankin luistamista vain, kun käännyt ohjaustangosta (ohjaat pois suoralta linjalta) tai jos ajoneuvon nopeus ylittää 50 km/h (31 mi/h). Kun ei kaasuteta (vauhti hidastuu), TCS estää takarengaankin lukittumisen.
- **Vakauden hallintajärjestelmä (SCS, Stability Control System)** on suunniteltu rajoittamaan takarengaalle menevää voimaa ja jarruttamaan pyöriä yksilöllisesti, mikä

vähentää ajoneuvon hallinnan menettämisen tai kaatumisen riskiä.

TARKEAA: Mittarin VSS-valo syttyy, kun VSS aktivoituu ja merkkivalo pysyy päällä kahden sekunnin ajan tämän jälkeen.

Rajoitukset

VSS ei voi auttaa sinua hallitsemaan ajoneuvoasi kaikissa tilanteissa.

Pinnat, joiden pito on huono

Renkaiden pito tienpintaan nähden rajoittaa maksimaalista jarrutusta. ABS- ja EBD-järjestelmistä huolimatta jarrutusmatkasi on pidempi sellaisilla pinnoilla, joissa pito on huono, tai suositellut rengaspaineet tai renkaiden kulumispinta eivät ole ohjearvojen mukaisia tai urat ovat kuluneita.

Jos ajoneuvosi renkaiden pito irtoaa tien pinnasta, voit menettää ajoneuvosi hallinnan VSS:stä huolimatta.

Jos asfalttipäällysteinen tie on osittain jäässä, lumen tai sohjon peitossa, pito ei ole riittävä, jotta ajoneuvon hallittavuus säilyisi VSS:stä huolimatta. Älä aja jäällä, lumessa tai sohjossa.

TARKEAA: Ajoneuvon renkaiden pito alkaa vähenemään, kun alle 6 °C (43 °F).

Tämä ajoneuvo voi joutua vesiliirtoon vedessä aivan kuten muutkin tieliikenneajoneuvot (pito häviää vesikerroksen vuoksi). Jos ajat nopeasti veteen tiellä, kuten suureen lätäkköön tai virtaavaan veteen, ajoneuvo voi menettää renkaidensa pidon ja pyörähtää eikä VSS voi auttaa säilyttämään ajoneuvosi hallintaa. Vältä suuria lätäköitä tai virtaavia vesisiä ja hidasta tai keskeytä ajo rank-

kasateen ajaksi. Jos sinun on ajettava vedessä, hidasta vauhtia niin paljon, että säilytät renkaiden pidon tien pinnassa.

Hidasta vauhtia myös muilla huonosti pitävillä pinnoilla, kuten mudassa, hiekassa, sorassa tai märällä kestopäällysteellä. Tämä ajoneuvo ei ole rakennettu maastoajoa varten. Aja sillä aina ainoastaan hyväkuntoisilla maanteillä. Älä aja ajoneuvolla maastossa tai muunlaisilla teillä.

Renkaat

VSS:n paras suorituskyky on säädetty tietyn kokoisia renkaita, rengasmateriaalia ja rengaskuviota silmällä pitäen. Jos vaihdat renkaat sellaisiin, joita BRP ei ole hyväksynyt, VSS:n teho voi heiketä tai se voi olla kokonaan tehoton.

Käytä ainoastaan BRP:n suosittelemia renkaita, joita on saatavana vain valtuutetuilta Can-Am On-Road -jälleenmyyjiltä.

Renkaiden oikea paine ja kulutuspinnan kunto ovat erittäin tärkeitä pidon säilyttämisen kannalta, erityisesti märillä pinnoilla tai pinnoilla, joiden päällä on irtomateriaalia.

Jyrkät käännökset

VSS ei ohjaa tai rajoita ohjausvoimakkuuttasi — se ei voi estää sinua tekemästä jyrkkää käännöstä. Suuri tai nopea ohjaustangon liike voi aiheuttaa sen, että menetät ajoneuvon hallinnan ja se voi pyörähtää, keikahtaa tai kaatua.

Liian suuri nopeus

VSS ei ohjaa ajoneuvon nopeutta muulloin kuin silloin, kun SCS aktivoituu käännyttäessä tai mutkassa. VSS ei voi estää ajoneuvoa ajautumasta mutkaan liian nopeasti. Jos ajat liian lujaa olosuhteisiin nähden, voit menettää ajoneuvosi hallinnan VSS:stä huolimatta.

Liiallinen paino

Älä koskaan kuormaa ajoneuvoa niin, että ylität määritellyt arvot.

Sallittu ajoneuvon kokonaiskuorma
252 kg (556 lb)

Dynaaminen ohjaustehostin (DPS)

DPS tulee sanoista Dynamic Power Steering, mikä tarkoittaa dynaamista ohjaustehostinta. Järjestelmä on tietokoneohjattu ja sen tehostusvoima säätyy sähkömoottorin avulla sen mukaan, kuinka paljon ohjaustehoa kuljettaja missäkin tilanteessa tarvitsee.

Ohjaustehostimen tehostusmäärä riippuu ohjaustankoon käytetystä voimasta, ohjauskulmasta ja ajoneuvon nopeudesta.

Kun ajoneuvo on peruutusvaihteella, ohjaustehostimen tehostusvoima laskee sitä mukaa kuin ajoneuvon nopeus nousee.

LIIKENTEEN RISKITILANTEIDEN YMMÄRTÄMINEN

Ennen tämän kolmipyöräisen ajoneuvon käyttöä sinun on luettava myös ajoneuvossa oleva turvallisuuskortti ja kaikki tuotteessa olevat turvamerkin-

nät. Ota huomioon loukkaantumis- ja kuolemanvaara kolarissa ennen ajamista. Mieti, kuinka voit vähentää riskiä tai oletko ylipäättään valmis ottamaan tuon riskin.

Riskiin vaikuttaa monet tekijät. Joihinkin noista tekijöistä voit vaikuttaa itse. Toisiin tekijöihin, kuten muiden kuljettajien käyttäytymiseen, et voi vaikuttaa. Tässä joitakin tekijöitä, jotka vaikuttavat riskiin:

Ajoneuvon tyyppi

Ajoneuvotyytit vaihtelevat kokonsa näkyvyytensä ja ohjattavuutensa mukaan, lisäksi toiset ovat suojaavampia kuin toiset.

Tämä ajoneuvo on pieni ja käsiteltävissä. Ohjattavuus saattaa auttaa välttämään kolarointia. Pienemmät ajoneuvot ovat kuitenkin liikenteessä hankalammin havaittavia, mikä lisää mahdollisuutta, että muut liikenteen osapuolet voivat kolaroida niiden kanssa. Joissakin tilanteissa ajoneuvon kolarialttius ei ole niin todennäköistä kuin moottoripyörän. Esimerkiksi et kaadu sillä niin helposti ajaessasi alhaisilla nopeuksilla. Joissakin tilanteissa Spyder-roadsterin kolarialttius on kuitenkin todennäköisempää. Esimerkiksi koska se on leveämpi ajoneuvo, et mahdu sen kanssa samankokoisista aukoista kuin mahtuisit monilla moottoripyörillä.

Henkilöautojen ja kuorma-autojen rakenne tarjoaa suojaa kolareissa tai muissa liikenneonnettomuuksissa.

Lisäksi matkustajat voivat niissä suojautua käyttämällä turvavöitä. Yleisesti ottaen voit olettaa, että tällä ajoneuvolla ajaminen on riskialttiimpaa kuin autolla ajaminen ja loukkaantumisriski on samankaltainen kuin moottoripyörällä ajettaessa.

Voit vähentää loukkaantumisriskiä käyttämällä hyväksytyä kypärää ja ajovarusteita.

Kuljettajan taidot ja arviointikyky

Jokainen kuljettaja osaa jotenkin hallita omia riskejään liikenteessä. Kuljettajat, jotka kehittävät taitojaan, hallitsevat ajoneuvonsa paremmin. Aikaisemmat kokemuksesi moottoripyörien, autojen, mönkijöiden, moottorikelkkojen tai muiden ajoneuvojen kanssa eivät riitä siihen, että olisit valmis käyttämään tätä ajoneuvoa. Opiskele, millä tavoin tämä ajoneuvo on erilainen. Lue käyttäjän käsikirja ja, jos mahdollista, osallistu harjoituskurssille. Tutustu hallintalaitteisiin niin, että osaat käyttää niitä taitavasti ja turvallisesti suoriutuaksesi harjoituksista oikein, ennen kuin siirryt liikenteeseen.

Käyttäjän käsikirjan lukemisen lisäksi suosittelemme katsomaan videon osoitteessa:

<https://can-am.brp.com/spyder/owners/safety/safety-information.html>

Voit käyttää myös oheista QR-koodia.



Kun aloitat maantieajon, aloita helpommissa olosuhteissa (esim. vähän lii-

kennettä, alhaiset nopeudet, hyvä sää, ei matkustajaa kyydissä) ja siirry taitojesi kehittyessä vaihteittain haastavampiin olosuhteisiin. Suunnittele etukäteen välttääksesi tilanteet, jotka ovat liian vaikeita taidoillesi tai joiden riski on suurempi kuin se riski, jonka haluat ottaa.

Jopa taitavat kuljettavat aiheuttavat kolareita. Jos esimerkiksi käytät taitojasi äärimmäisiin ohjausliikkeisiin tai temppeuihin, nostat omaa riskiäsi. Älykäs kuljettaja käyttää hyvää harkintakykyä taitojensa mukaisesti laajentaakseen turvallisuusmarginaalia ja minimoidakseen riskit. Opettele kappaleessa *LIIKENNESTRATEGIAT* kuvattu ennakoiva ajotapa.

Kuljettajan kunto

Kuljettajan on oltava valppaana, selvänä ja fyysisesti ajokunnossa. Älä koskaan aja tätä ajoneuvoa huumeiden tai alkoholin vaikutuksen alaisena. Päihtyneenä, huumaantuneena, väsyneenä tai muuten heikkokuntoisena kolaroimisvaara kohoaa.

Alkoholi, huumeet, lääkkeet, raskaus, uneliaisuus tai tunteet voivat kaikki vaikuttaa kykyysi ajaa turvallisesti. Tällä ajoneuvolla, kuten moottoripyörällä, ajaminen on haastavaa toimintaa – hyvä fyysinen ja henkinen kunto ovat vieläkin tärkeämpiä kuin autolla ajettaessa. Kaikista turvallisinta on ajaa ajoneuvolla vain silloin, kun on valppaana ja täysin selvänä. Vaikka veressäsi oleva alkoholipitoisuus ei olisikaan lain salliman rajan yläpuolella, arviointikykyihisi ja taitoihisi vaikuttaa pienikin määrä alkoholia.

Sinun on fyysisesti pystyttävä käyttämään kaikkia hallintalaitteita, kääntämään ohjaustankoa sen koko ohjausalueella. Lisäksi sinun on kyettävä nousemaan ajoneuvon ja poistumaan siitä sekä valvomaan ympäristöä ajoneuvoa käyttäessäsi.

Myös matkustajan on oltava valpas, selvänä ja hänen on kyettävä fyysisesti säilyttämään asentonsa. Hänen on pystyttävä pitämään kiinni ja reagoitava oikein mutkissa, kuopissa, kiihdytettäessä ja pysähdyksissä.

Ajoneuvon kunto

Pidä ajoneuvosi hyvässä kunnossa.

Suorita käyttöä edeltävät tarkastukset ja säännölliset huoltotoimenpiteet. Katso näkykö mittaristossa viestejä käynnistäessäsi moottoria ja poista kaikki mahdolliset ongelmat ennen ajamaan lähtemistä.

Menettele äärimmäisen varovasti käyttäessäsi monitoimimittaristoa. Näytön tutkiminen pitkään ajon aikana lisää onnettomuusvaara merkittävästi.

Tie- ja sääolosuhteet

Vilkasliikenteiset tiet, huono näkyvyys ja heikosti pitävät tien pinnat lisäävät riskiäsi. Valitse sellaiset reitit, jotka soveltuvat senhetkisille ajotaidoillesi ja riskitasolle, jonka olet valmis hyväksymään.

AJOVARUSTEET

Tämän kolmipyöräisen, katteettoman ajoneuvon käyttö vaatii vastaavaa suojarustusta kuin moottoripyörällä ajo. Vaikka ajoneuvo on alhaisissa nopeuksissa vakaampi kuin moottoripyörä, voit silti sinkoutua sen kyydistä pois.

Tämä osa perustuu pohjois-amerikkalaisen moottoripyöräilyn turvallisuusjärjestön eli Motorcycle Safety Foundationin (MSF) moottoripyöräilijöille antamiin ohjeisiin.

Kolaritapauksissa suojarusteet saattavat ehkäistä tai vähentää vammoja. Suojarusteet lisäävät myös omaa mukavuuttasi ja ne voivat auttaa suojaamaan sääolosuhteita vastaan.

Suosittelaviin kuljettajan ja matkustajan perussuojarusteisiin kuuluvat jämäkät, yli nilkan ulottuvat ajokengät, joiden pohja ei luista, pitkälahkeiset housut, takki, kunnolliset ajohansikkaat ja kaikkein tärkeimpänä hyväksytyt kypärät asianmukaisella silmäsuojuksella

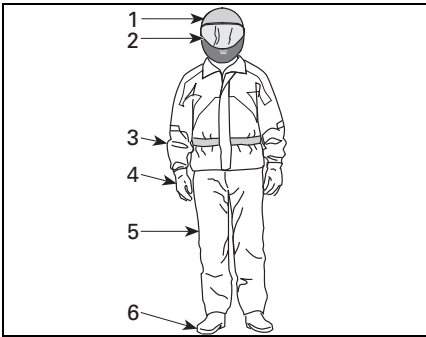

mno2008-001-019_a

AJOVARUSTEET

1. Hyväksytyt kypärät
2. Visiiri tai ajolasit
3. Pitkähihainen takki
4. Hanskat
5. Pitkälahkeiset housut
6. Nilkan yli ulottuvat ajosaappaat

Asianmukainen vaatetus voi lieventää sekä kuljettajan että matkustajan vammojen vakavuutta onnettomuustilanteessa.

Kypärät

Kypärä suojaa päätä ja aivoja vammoilta. Kypärä voi suojata myös matkustajan kasvoja, sillä äkkipysähdyksessä matkustajan kasvot saattavat iskeytyä kuljettajaan kypärän takaosaa vasten. Paraskaan kypärä ei voi estää vammoja, mutta tilastot osoittavat, että kypärän käyttö vähentää merkittävästi aivovammojen vaaraa. Aja siis turvallisesti ja käytä aina kypärää ajaessasi.

Kypärän valinta

Kypärän täytyisi olla sellainen, joka täyttää maassasi kypärille asetetut turvallisuusnormit.

Umpikypärä antaa parhaimman suojan iskuja vastaan, koska se suojaa koko päätä ja kasvoja. Se suojaa myös lialta, kiviltä, hyönteisiltä jne.

Kolmeneljännesosakypärä eli avokypärä on myös suojaava. Se on suunniteltu samoista peruskomponenteista, mutta siinä ei ole visiiriä eikä leukasuojaa, kuten umpikypärässä. Jos käytät avointa kypärää, sinun tulisi käyttää pikakiinnitettävää visiiriä tai ajolaseja.

TARKEAA: Tavalliset lasit tai aurinkolasit eivät suojaa moottoripyöräilijän silmiä riittävästi. Ne saattavat pirstoutua sirpaleiksi tai sinkoutua silmiltä, eivätkä ne välttämättä estä viiman ja ilmassa olevien esineiden pääsyä silmiin.

Käytä tummennettua visiiriä tai ajolaseja ainoastaan päiväsaikaan, älä käytä niitä yöllä tai huonossa

valaistuksessa. Älä käytä niitä, jos ne vaikuttavat kykyysi erottaa värejä.

Muut ajovarusteet

Ajokengät

Käytä aina umpinaisia ajokenkiä. Tukevat, nilkan yli ulottuvat ajokengät suojaavat monilta riskitekijöiltä, kuten maantieltä sinkoavilta kiviltä ja pakoputken mahdollisesti aiheuttamilta palovammoilta.

Vältä pitkiä kengännauhoja, jotka voivat takertua vaihdepolkimeen, jarrupolkimeen tai muihin osiin. Kumipohja ja matala korko auttaa pitämään jalan tukevammin paikoillaan jalkatuessa.

Hanskat

Kunnolliset ajohanskat suojaavat käsiäsi ajoviimalta, auringolta, kuumuudelta, kylmyydeltä ja lentäviltä esineiltä. Tiiviisti ja hyvin istuvat hanskat parantavat otetta ohjaustangosta ja auttavat vähentämään käsiin kohdistuvaa rasitusta. Tukevat, vahvikkeilla varustetut moottoripyörähanskat suojaavat käsiä kaatumistapauksessa. Moottoripyöräilijöille suunnitelluissa hanskoissa on saumat ulkopuolella, jotta ne eivät hankaa käsiä. Lisäksi hanskat on muotoiltu siten, että ne tarjoavat parhaan mahdollisen pidon koko käsikahvan alalta. Jos hanskat ovat liian kookkaat ja kömpelöt, niillä on hankala käyttää hallintalaitteita. Pitkävartiset hanskat suojaavat ranteita eivätkä päästä ajoviimaa virtaamaan hihoista sisälle.

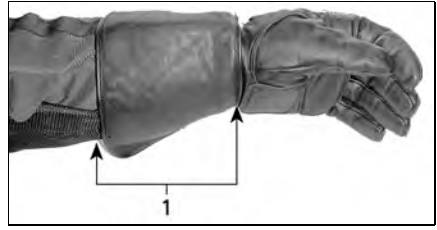

mmo2008-001-006_a

1. Pitkävartinen ajohanska

Takit, housut ja ajohaalarit

Käytä takkia ja pitkälahkeisia housuja tai ajohaalaria. Laadukas, moottoripyöräilyyn suunniteltu ajovaatetus on miellyttävä käyttää. Lisäksi se suojaa sinua epäsuotuisilta sääolosuhteilta. Kolaritapauksissa hyvälaatuinen, tukevasta materiaalista tehty ajovaatetus voi estää tai lieventää vammoja. Joissakin ajovarusteissa on myös lisäpehmusteita tai kovia lisäsuojia, jotka auttavat vähentämään loukkaantumiseriskiä kolarin sattuessa. Ajohousut suojaavat myös kuumien osien aiheuttamilta palovammoilta.

Moottoripyöräilijöille tarjolla olevat ajovarusteet tarjoavat usein parhaimman yhdistelmän, mitä tulee istuvuuteen ja suojaavuuteen. Nämä varusteet on suunniteltu erityisesti istuvaa ajoasentoa silmällä pitäen. Niiden hihat ovat lahkeet ovat pidempiä ja niissä on enemmän tilaa olkapäiden kohdalla. Ajoasuja on saatavana sekä yksi- että kaksiosaisina.

Materiaalina nahka on hyvä valinta, koska se on kestävä, suojaa tuulelta ja auttaa myös suojaamaan vammoilta. Myös muut synteettisistä materiaaleista tehdyt ja kulutusta kestävät ajovarusteet ovat hyviä valintoja. Älä käytä löysää tai pitkää

vaatekappaletta tai huivia, joka saattaa tarttua liikkuviin osiin.

Läpät ja kiinnikkeet pitävät ajoviiman poissa. Vetoketjullinen takki pitää ajoviiman paremmin kuin takki, jossa on edessä napit tai nepparit. Takin vetoketjun päällä oleva suojaläppä antaa lisäsuojaa ajoviimaa vastaan. Takki, jonka hihansuut ja vyötärö istuvat tiiviisti ohjaa on suositeltava valinta, sillä se estää ajoviiman tunkeutumisen sisään. Suuri löysä kaulus saattaa läpättää ajon aikana ja voi ärsyttää ihoa tai häiritä ajamista.

Ajaessasi kylmässä sinun on suojattava itsesi hypotermialta eli vajaalämpöisyydeltä. Hypotermia on tila, jossa ruumiin lämpötila on alhainen ja se voi aiheuttaa keskittymiskyvyn puutetta ja hidastaa reaktioaikaa. Lisäksi lihasten liikuttaminen tasaisesti ja tarkasti saattaa olla mahdotonta. Kylmässä säässä on ajoviimalta suojaavan ajovarustuksen alle ehdottomasti puettava eristäviä vaatekerroksia. Ajoviima voi aiheuttaa sen, että palelet kovasti jo kohtuullisen alhaisissakin lämpötiloissa.

Kylmässä säässä ajamiseen varustautuneena sinulla saattaa tulla kuuma, kun pysähdyt. Pukeudu kerroksittain, jotta voit vähentää vaatteita tarvittaessa. Suojavarustuksen päälle puettava ajoviiman pitävä ulompi kerros, estää kylmän ilman tunkeutumisen iholle.

Ajovarusteet voivat tehdä myös kuljettajasta paremmin havaittavan. Kirkkaat värit ovat viisaan kuljettajan valintoja. Jos takkisi on jo kulunut ja tumma, voit käyttää sen päällä edullista heijastavaa suojaliiviä. On myös hyvä idea lisätä kuluneisiin ajovarusteisiin heijastavaa teippiä näkyvyyden parantamiseksi.

Sadevarusteet

Jos sinun on ajettava märissä olosuhteissa, suosittelimme sadeasun tai vedenpitävän ajoasun käyttämistä. Pitkillä ajoretkillä on hyvä idea pakata sadevarusteet mukaan. Kuivana pysyneen kuljettajan olo on mukavampi ja hän on tarkkaavaisempi kuin kastunut ja viluinen kuljettaja.

Sadeasuja on saatavana yksitai kaksiosaisina, ja erityisesti moottoripyöräilijöille suunnitellut asut ovat parhaita. Hyvin näkyvät värit, kuten oranssi tai keltainen ovat erinomaisia valintoja. Joustonauha vyötärössä, housujen lahkeissa ja hihansuissa on yksi tärkeä ominaisuus, Takissa olisi hyvä olla korkea kaulus ja ylös ulottuva vetoketju sekä leveät suojaläpät aukkojen päällä. Ostaessasi ajoasua harkitse myös vesitiiviiden hanskojen ja ajokenkien hankkimista.

Muista, että on parasta välttää märällä säällä ajamista. Jos sinun on ajettava sateella, sinun on ehkä pysähdyttävä, jos vesi alkaa kerääntymään tielle.

Kuulosuojaimet

Pitkäaikainen altistuminen ajoviiman ja moottorin aiheuttamalle melulle ajon aikana, saattaa aiheuttaa pysyvän kuulon menetyksen. Oikein käytetyt kuulosuojat, kuten korvatulpat, voivat estää kuulon menetyksen. Tarkasta ennen minkäänlaisten kuulosuojaimien käyttöä, mitä paikallinen lainsäädäntö sanoo asiasta.

TARVITAVAT AJOTAIDOT JA KÄYTÄNNÖN HARJOITUKSET

Ennen kuin lähdet tällä ajoneuvolla liikenteeseen, sinun on kehitettävä ajotaitoja ja liikennestrategioita, joiden avulla hallitset liikenteessä ilmeneviä riskejä.

Jos sinulla on aikaisempaa kokemusta moottoripyöristä tai muista moottoriajoneuvoista, kiinnitä erityistä huomiota niihin seikkoihin, joissa tämän ajoneuvon käyttö ja suorituskyky eroavat sinulle tuttujen ajoneuvojen vastaavista seikoista.

Seuraavien harjoitusten avulla tutustut ajoneuvon perustoimintoihin. Harjoittele jokaista harjoitusta niin kauan, kunnes osaat suorittaa tehtävän ennen kuin siirryt seuraavaan harjoitukseen. Jos hinaat peräkärkyä, suorita kaikki harjoitukset ajamalla peräkärkyä vetäen.

Tämä osa sisältää seuraavat harjoitukset:

1. Moottorin käyttäminen ja moottorin pysäytyspainikkeen käyttö
2. Käynnistys, pysäytys ja peruskäsitely
3. Moottorin pysäytys liikkeessä
4. Peruskäännökset
5. Äkkipysähdykset
6. Mutkitteleminen
7. Vaihtaminen
8. Väistäminen
9. Peruuttaminen.

Harjoittelualan valinta

Suorita nämä harjoitukset asfalttipinnoitetulla, liikenteeltä suljetulla alueella, jonka koko on vähintään 76 m - 30 m (250 ft - 100 ft). Suljettu ja hyvin merkitty pysäköintialue, jossa ei ole esteitä (lyhtypylväitä, reunuksia jne.), on hyvä harjoitteluala. Varo pysäköidyistä autoista vuotanutta öljyä. Etsi sellaista pysäköintialuetta, joka on virkaajan ulkopuolella tyhjä. Sellaisia ovat koulujen, kirkkojen, kunnan monitoimitalojen tai ostoskeskusten pysäköintialueet. Älä mene yksityisalueelle.

Kun olet löytänyt sopivan alueen, kysy sen omistajalta lupa harjoitteluun. Jos alueella on esteitä, kuten lyhtypylväitä tai saarekkeita, varmista etteivät ne satu alla olevassa kuvassa kuvatulle ajoharjoitusalueelle.

Pidä tämä pysäköinnin peruskaavio mielessäsi muodostaessasi harjoituksia. 3 m (10 ft) Suuret pysäköintiruudut ovat ilmaistuja kaaviossa helppouden vuoksi, mutta pysäköintiruutujen koko voi olla erilainen. Jos valitsemallasi pysäköintialueella ei ole viivoja tai jos pysäköintiruudut ovat paljon suurempia tai pienempiä kuin kuvissa, käytä alla olevia mittoja. Merkitse alue mittanauhan ja liidun avulla tai merkkaukartioiden tai vedellä/hiekalla täytettyjen kanistereiden, säiliöiden tai tölkkien avulla.

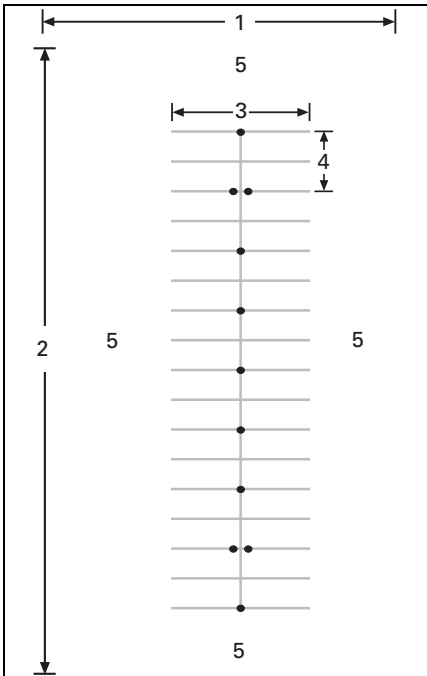

rmo2008-001-046_o

TYYPILLINEN - PYSÄKÖINTIALUE

1. Vähintään 30 m (100 ft)
2. Vähintään 75 m (250 ft)
3. 12 m (40 ft)
4. 6 m (20 ft)
5. Avoin alue

Varo mahdollista liikennettä, vaikka oletkin suljetulla alueella. Tarkasta tila edessä, sivuilla ja takana ennen harjoituksen suorittamista. Varo myös lapsia ja eläimiä.

Ajoon valmistautuminen

Opettele kaikkien ajoneuvon hallintalaitteiden sijainti ja toiminta.

Suorita käyttöä edeltävä tarkastus; katso kappale **KÄYTTÖÄ EDELTÄVÄ TARKASTUS**.

Käynnistä ja sammuta moottori aina kappaleen **PERUSTOIMENPITEET** kohdassa **MOOTTORIN KÄYNNISTYS**

JA **PYSÄYTYS** annettujen ohjeiden mukaan.

Ajoasento

Hyvä ajoasento auttaa sinua hallitsemaan ajoneuvoasi helpommin. Pidä aina molemmat kädet ja jalat oikeilla paikoillaan, jotta voit käyttää hallintalaitteita helposti. Ranteesi tulisi olla tavallisesti linjassa käsivarren kanssa (tämä asento auttaa sinua lisäämään kaasua sen verran kuin haluat). Käsisivarsien tulisi olla rentoina ja taivutettuna. Pidä selkäsi suorassa ja pääsi ylhäällä sekä katse eteenpäin. Pidä molemmat jalat jalkatapeissa hallintalaitteiden lähetyvillä.

Älä koskaan aja ajoneuvolla edes lyhyttä matkaa, ellet istu oikeassa ajoasennossa,



rmo2008-001-062

TYYPILLINEN - AJOASENTO

Käytännön harjoituksia

1) Moottorin käyttäminen ja moottorin pysäytyspainikkeen käyttö

Tarkoitus

- Opit käyttämään kierrettävää kaasukahvaa.
- Opi tuntemaan moottorin ääni eri kierrosluvuilla. Moottorin äänen perusteella opit tietämään, milloin on aika vaihtaa ylös- ja alaspäin.
- Opit käyttämään moottorin pysäytyspainiketta.

Ohjeet

- Paina oikealla jalalla jarrupoljinta ja käynnistä ajoneuvo vaihteen ollessa VAPAALLA ja pysäköintijarrun ollessa kytkettynä päälle. Tarkasta monitoimimittaristosta, että vaihde on VAPAALLA – jos vaihde on ensimmäisellä vaihteella, Spyder liikkuu kaasua lisätessäsi.
- Tarkkaile piirturia ja käytä kaasutinta (kierrä laskemalla rannetasi) muutamia kertoja nostaaksesi RPM:n alle 4000:n tasolle. Harjoittele kaasun lisäämistä varoen ja tasaisesti, pitämällä sitä vakaana noin 3 000 kierroksessa minuutissa ja vapauttamalla sitten se. Vaihteen ollessa vapaalla moottorin tehot eivät välity takapyörälle.
- Katkaise moottorin pysäytyspainikkeella virta ajoneuvosta kokonaan. Paina painiketta oikealla peukalolasi, älä irrota otettasi käsikahvasta.

Vinkkejä lisäharjoitteluun

- Harjoittele moottorin pysäytyspainikkeen painamista katsomatta painiketta.

2) Käynnistys, pysäytys ja peruskäsittely

Tarkoitus

- Opit hallitsemaan kaasun ja lähtemään ajoneuvolla liikkeelle.
- Opit hidastamaan alhaisesta nopeudesta ja jarruttamaan.

Ohjeet

Jos tunnet menettäväsi ajoneuvosi hallinnan näitä harjoituksia tehdessäsi, vapauta kaasua estääksesi kiihdytyksen ja paina tarvittaessa jarrua hidastaaksesi. Voit myös katkaista virran kokonaan moottorin pysäytyspainikkeella.

2a) Lisää kaasua ja vapauta kaasua välittömästi

Ohjeet

Ensiksi käytät kaasua vain hetken verran kerrallaan ja vapautat sitten sen sekä pysäytät ajoneuvon.

- Käynnistä moottori ja vapauta pysäköintijarru.
- Kun jarrupoljin on painettu alas, vaihda voimansiirto ensimmäiselle vaihteelle työntämällä vaihdevipua eteenpäin.
- Vapauta jarru.
- Lisää hitaasti kaasua, kunnes ajoneuvo alkaa hiukan liikkua eteenpäin. Heti, kun ajoneuvo liikkuu, vapauta kaasua, anna ajoneuvon rul-

lata hetki ja pysäytä se painamalla jarrupoljinta. Toista sama kunnes olet suoran päässä.

- Kun saavutat suoran pään, pysähdy, käännä ohjaustanko kokonaan oikealle ja lisää sitten kaasua hetken aikaa, vapauta kaasua ja käännä ajoneuvo vapaalla rullaten. Sinun on ehkä käytettävä kaasua lyhyesti useampi kertoja kääntyesäsi. Pysähdy, kun olet vastakkaiseen suuntaan suoran viivalla.
- Jatka tätä harjoitusta, kunnes kaasun lisääminen ja vapauttaminen tapahtuu varmuudella ja mukavasti.

2b) Pidä kaasua, vapauta se ja pysähdy aina, kun saavutat 12 m (40 ft)

Kaasuta nyt hiukan kauemmin ja pysähdy, kun olet ajanut 12 m (40 ft) (joka toisen merkin / joka neljännen viivan kohdalla).

- Lisää jälleen hitaasti kaasua, kunnes ajoneuvo alkaa hiukan liikkua eteenpäin. Pidä tällä kertaa kaasukahva tässä kohdassa.
- Heti kun saavutat pysähtymiskohdan, vapauta kaasua ja pysäytä ajoneuvo painamalla jarrupoljinta.
- Käännä suoran päässä kuten aikaisemmin, mutta nyt sinun ei tarvitse vapauttaa kaasua käännöksen aikana. Kiinnitä huomiota siihen, että säilytät kaasun asennon vakaana käännöksen aikana. Pysähdy, kun olet vastakkaiseen suuntaan suoran viivalla.

2c) Pidä kaasua, vapauta se ja pysähdy päissä

Käytä seuraavaksi koko suoran alue ja pysähdy vain päissä. Käytä kaasua vain kohtuudella.

3) Moottorin pysäytys liikkeessä

Tarkoitus

- Opit käyttämään moottorin pysäytyspainiketta liikkeessä ja tiedät, kuinka ajoneuvo reagoi siihen käytäessäsi painiketta myöhemmin.

Ohjeet

- Kun nopeutesi on 8 km/h (5 mi/h) ja olet puolessa välissä suoraa, sammuta moottori kääntämällä moottorin pysäytyskytkin pois päältä (asettoon OFF) ja anna ajoneuvon rullata pysähdyksiin.
- Käynnistä moottori uudelleen ja toista harjoitus. Kokeile nostaa nopeuttasi (enintään nopeuteen 20 km/h (12 mi/h)), ennen kuin painat moottorin pysäytyspainiketta.

TARKEAA: Ajoneuvon ei käynnisty vaihteen ollessa päällä ellei jarrupoljinta ole painettu alas.

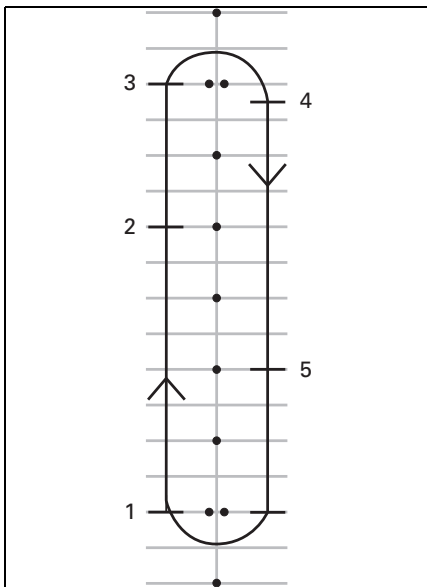

rmo2008-001-046_c

1. Käynnistys
2. Paina moottorin pysäytyspainiketta
3. Jatka suoran päähän, pysähdy ja käänny kuten aikaisemmin
4. Pysähdy
5. Paina moottorin pysäytyspainiketta

Käynnistä moottori uudelleen ja siirry seuraavaan harjoitukseen.

4) Peruskäännökset

Tarkoitus

- Opit kääntymään miellyttävästi ja hallitusti.

Ohjeet

Tämä harjoitus on muutoin samanlainen kuin aikaisemmin tekemäsi, mutta nyt teet käännökset hitaalla nopeudella sen sijaan, että pysäyttäisit ajoneuvon.

- Rullaa eteenpäin suorassa linjassa. Aja hiukan etäämpänä merkeistä, jotta voit tehdä laajan käännöksen suoran loppupäässä.
- Lähestyessäsi mutkaa vapauta kaasua ja hidasta vauhtiasi niin, että se on korkeintaan 8 km/h (5 mi/h). Paina tarvittaessa jarrupoljinta.
- Pidä kaasua samassa asennossa säilyttääksesi hitaan nopeuden.
- Katso käännöksen suuntaan.
- Käännä ohjaustankoa käännöksen suuntaan vetämällä sisemmästä käsikahvasta ja työntämällä ulompaa käsikahvaa. Ole varovainen, että et kaasuta vahingossa.
- Nojaaminen eteenpäin ja mutkan suuntaan saattaa auttaa kääntämään ohjaustankoa helpommin.
- Suorista ohjaustankoa käännöksen jälkeen ja jatka suoraa pitkin.



rmo2008-001-064

TYYPILLINEN – AJOASENTO KÄÄNNÖKSESSÄ

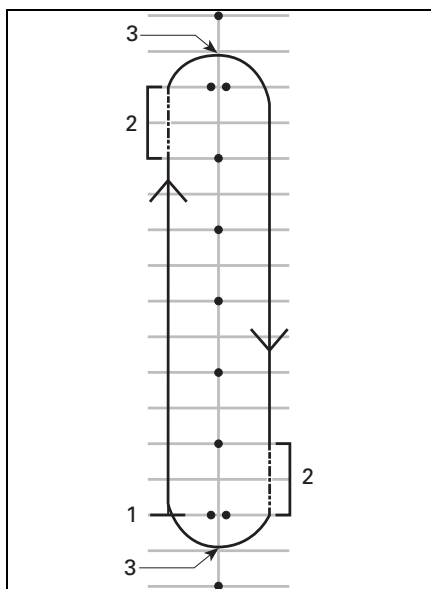

rmo2008-001-046_e

1. Käynnistys
2. Kitka-alue
3. Käännöksen uloin piste

TARKEAA: Moottoripyöräilijä – Mutkien ajaminen tällä ajoneuvolla on erilaista kuin moottoripyörällä. Ajoneuvo ei kallistu sisäkaarteeseen mutkassa tai käännöksessä, joten saatat joutua siirtämään vartalosi painoa käännöksen sisäkaarteeseen suuntaan pitääksesi ajoasentosi miellyttävänä. Sinä tarvitset enemmän voimaa ajoneuvosi ohjaustangon kääntämiseen kuin moottoripyörällä tarvitaan. Spyder on kuitenkin helpompi pysäyttää käännöksessä tai mutkassa kuin moottoripyörä.

Vinkkejä lisäharjoitteluun

- Kun osaat kääntyä hyvin yhteen suuntaan, kokeile ajaa reittiä toiseen suuntaan. Varo, että et lisää kaasua enempää kuin tarvitset, kun olet kääntymässä vasemmalle.
- Pysäytä käännöksen uloimmassa kohdassa tunteaksesi, miltä jarrun käyttö tuntuu mutkassa tai käännöksessä.

5) Äkkipysähdykset

Tarkoitus

- Opit tuntemaan ajoneuvosi jarrutusominaisuudet.
- Opit käyttämään jarrua mahdollisimman vähällä voimalla.

Ohjeet

Tämä harjoitus on samanlainen kuin aikaisemmin tekemäsi, mutta nyt painat jarrua voimakkaammin ja lopulta jarruttaen niin voimakkaasti kuin mahdollista. Lukkiutumaton jarrujärjestelmä (ABS) estää pyörien lukkiutumisen ja auttaa sinua säilyttämään ohjattavuuden jarruttaessasi maksimaalisella jarrutusvoimalla. Vapauta kaasutin aina täysin pikapysähdyksiä varten. Jos kaasutat ja jarrutat yhtä aikaa, tarvitset pidemmän matkan pysähtyäksesi.

- Aloita suoran päästä ja kiihdytä nopeuteen 8 km/h (5 mi/h). Vapauta kaasutin kokonaan ja jarruta nopeasti suoran puolella välissä. Älä koskaan pumpppaa jarrua, koska ABS estää pyörän lukkiutumisen.

- Pidä pää ylhäällä ja katse eteenpäin, pidä ohjaustanko suorassa äläkä vapauta jarrua, ennen kuin olet kokonaan pysähtynyt.
- Toista harjoitus niin että, lisäät vauhtiasi ja jarrutat voimakkaammin.

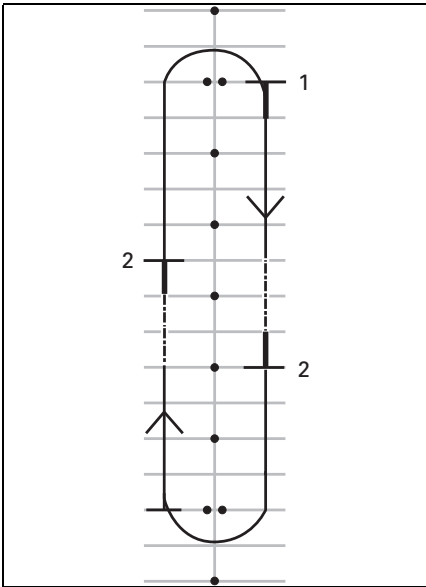

rmo2008-001-046_f

1. Käynnistys
2. Pysähdy

Vinkkejä lisäharjoitteluun

- Opettele katsomaan ensin sivupeileistä taakse ennen voimakasta jarrutusta.

6) Mutkitteleminen

Tarkoitus

- Opit lisää ajoneuvosi käsittelystä ja kuljettajan ajoasennosta.

Ohjeet

6 m (20 ft)

1. Mutkittele jokaisen merkin/ joka toisen pysäköintiruudun viivan kohdalla. Pidä nopeutesi alhaisena niin kauan, että opit muuttamaan suuntaa helposti.
2. Nojaa jokaisessa käänöksessä sisäänpäin, käännä ohjaustankoa vetämällä ja työntämällä käsikahvoista haluamaasi suuntaan.

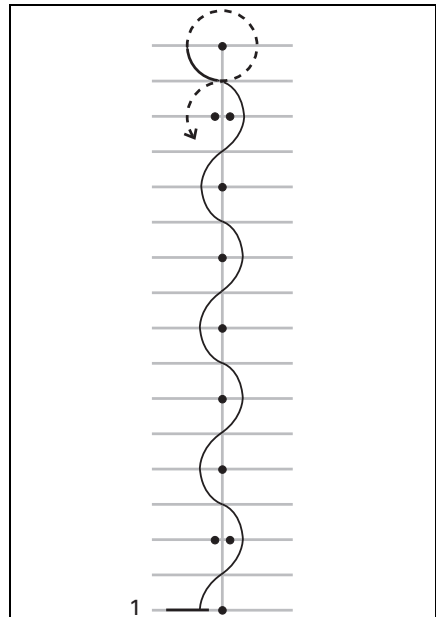

rmo2008-005-050_a

1. Käynnistys

12 m (40 ft) Mutkittelu

Kun edellinen harjoitus sujuu mukavasti, koeta mutkitella 12 m (40 ft) joka toisen merkin / joka neljännen pysäköintiruudun välissä.

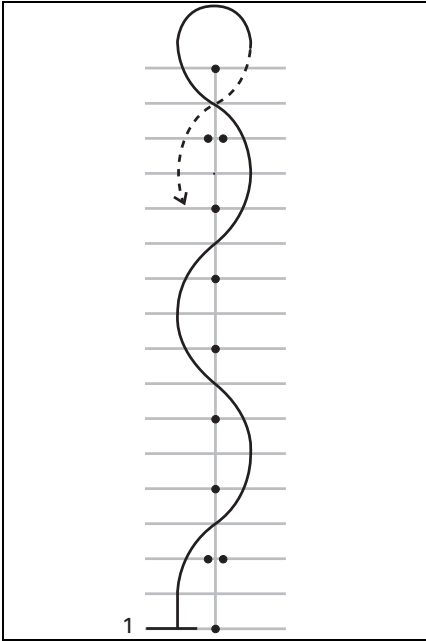

rmo2008-001-046_k

1. Käynnistys

Vinkkejä lisäharjoitteluun

- Kun käsittelet ajoneuvoa varmemmin, voit vähitellen nostaa mutkitelunopeudeksi 16 km/h - 19 km/h (10 mi/h - 12 mi/h). Hidasta kuitenkin U-käännöksiin päädyissä.

7) Vaihdaminen

Ajaessasi sinun on vaihdettava vaihteita, jotta moottorin nopeus vastaa tien ja liikenteen vaatimaa nopeutta. Pienempiä vaihteita käytetään alhaisemmissa nopeuksissa ja suurempia vaihteita suuremmissa nopeuksissa, aivan kuten autojen tai kuorma-autojen manuaalisissa vaihteistoissa.

Alivaihteisto vaihtaa automaattisesti alaspäin, jos moottorin kierros-luku putoaa alle 1 800 kierrokseen minuutissa.

Tarkoitus

- Opit vaihtamaan ylös- ja alaspäin.

Ohjeet

Tämä harjoitus on muutoin samanlainen kuin aikaisemmin tekemäsi, mutta nyt vaihdat vaihdetta suorilla ylöspäin ja pysäytät ajoneuvon aina suoran päässä. Ehkä haluat tehdä tämän harjoituksen pysäköintialueen ajokaistoilla mieluummin kuin ruuduissa.

7a) Harjoittele vaihdevivun käyttämistä pysähdyksissä

Harjoittele ensiksi pysähdyksissä yksitelmäistä vaihtamista peruutusvaihteelle, vapaalle ja ensimmäiselle vaihteelle. Harjoittele sitten:

- Vaihdamista yli kahden vaihteen peruutusvaihteelta ensimmäiselle vaihteelle
- Vaihdamista yli kahden vaihteen ensimmäiseltä vaihteelta peruutusvaihteelle
- Toista tämä harjoitus, kunnes vaihtaminen tapahtuu hyvin.

7b) Vaihtaminen ylös toiselle vaihteelle

- Kiihdytä suoralla, kunnes moottorin kierrosluku on 3 000 kierrosta minuutissa.
- Paina vaihdevipua eteenpäin vaihtaaksesi toiselle vaihteelle. Sinun ei tarvitse vapauttaa kaasua vaihtaessasi.
- Kun harjoitus sujuu hyvin, voit lisätä kaasua ajaaksesi nopeammin kaksosvaihteella.

Kun saavutat suoran pään, pysähdy:

- Vapauta kaasua.
- Paina jarrua.
- Alivaihteisto vaihtaa automaattisesti alaspäin, kun vauhti hidastuu. Voi vaihtaa alaspäin myös manuaalisesti vetämällä vaihdevipua itseäsi kohti.

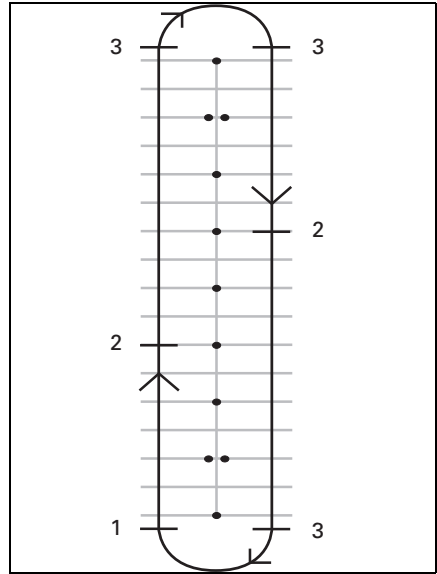

rmo2008-001-046_h

1. Käynnistys
2. Vaihda toiselle vaihteelle nopeudella 25 km/h (16 mi/h)
3. Pysähdy

7c) Jos sinulla on tilaa, harjoittele vaihtamista alaspäin ensimmäiselle vaihteelle liikkeessä

Suoralla:

- Työnnä vaihdevipua itseäsi kohti vapauttamatta kaasua.
- Tunnet voimakkaamman moottorijarrutuksen, jos vaihdat alaspäin ilman kaasua.

7d) Muut vaihteet

Jos sinulla on riittävästi tilaa, voit kokeilla vaihtamista suuremmille vaihteille ja niiltä alaspäin. Menettele samoin kuin edellä ja vaihda vaihdetta yksi kerrallaan YLÖS- tai ALASpäin.

TARKEAA: Kun lisäät hiukan enemmän kaasua alaspäin vaihtaessasi, moottorin kierrokset

soveltuvat nopeammin ajoneuvon nopeuteen ja alaspäin vaihtaminen tapahtuu tasaisemmin. Kun et lisää kaasua vaihtaessasi alaspäin, moottorijarrutus hidastaa ajoneuvon vauhtia. Tämä voi auttaa sinua hidastamaan vauhtia, mutta muista, että VSS ei ohjaa moottorijarrutusta. Jos vaihdat liian pienelle vaihteelle liian suuressa nopeudessa, takarengas saattaa luistaa ja voit menettää hallinnan, ajoneuvo voi pyörähtää, keikahtaa tai kaatua erityisesti mutkassa.

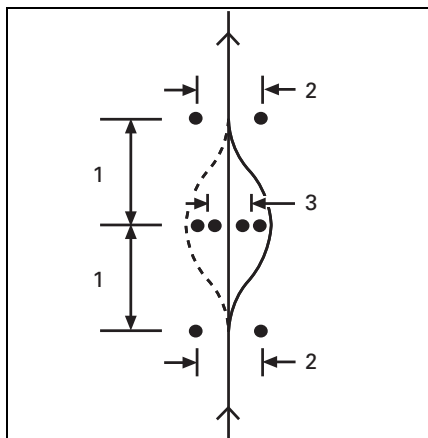

rmo2008-001-049_a

1. 6 m (20 ft)
2. 3 m (10 ft)
3. 2,5 m (8 ft)

8) Väistäminen

Tarkoitus

- Opit käsittelemään ajoneuvoasi nopeissa ohjausliikkeissä.
- Kokeile jarruttamisen ja väistämisen eri muunnoksia.

Ohjeet

Tätä harjoitusta varten sinun on muutettava reittiäsi. Aseta ajomerkit alla olevan kuvan mukaisesti. Älä käytä kiinteitä tai kovia ja raskaita esineitä merkkeinä tässä harjoituksessa.

- Aja kahden kartion välistä noin nopeudella 8 km/h (5 mi/h), ja säilytä sama vauhti koko ajan.
- Ohjaa kartioiden ohitse linjan mukaisesti.
- Poistu sitten kahden seuraavan kartion välistä.
- Toista harjoitus useita kertoja väistämisen molempiin suuntiin.

Vinkkejä lisäharjoitteluun

- Voit vähitellen nostaa aloitusnopeuttasi, älä kuitenkaan yli nopeuden 13 km/h ja 19 km/h (8 mi/h ja 12 mi/h), ja kokeile muunnoksia. Voit esimerkiksi lähestyä nopeammin ja hidastaa ennen harjoituskuvioon ajamista, jarruttaa väistön aikana jne.
- Avustaja voi vaikeuttaa harjoitusta lisäämällä yllätyselementin päättämisen mihin suuntaan sinun on väistettävä tai pysäyttämällä sinut väistämisen sijaan. Pyydä avustajaa seisomaan turvallisen matkan päässä (esim. harjoittelualueesi päädyn ulkopuolella). Kun saavutat ensimmäisen merkkisarjan, avustaja voi käsimerkein osoittaa väistösuunnan tai pyytää sinua pysähtymään.

- Opettele katsomaan ensin sivupeileistä ja tarkastamaan kuollut kulma ennen väistöliikettä.

9) Peruuttaminen

Tarkoitus

- Opit peruuttamaan ja opit tuntemaan ajoneuvosi kääntösäteen peruutettaessa.

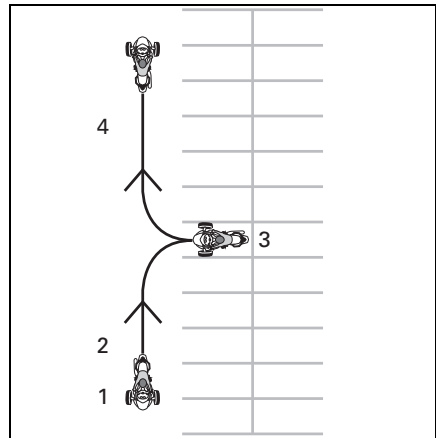

mo2008-001-048_a

1. Käynnistys
2. Peruutus
3. Pysähdy
4. Eteenpäin

Ohjeet

- Vaihda peruutusvaihteelle. Katso *PERUSTOIMENPITEET*.
- Varmista, että takan olevalla alueella ei ole esteitä tai ihmisiä. Katso edelleen taaksepäin. Varo, että et osu etupyörillä mihinkään peruuttaessasi. Hidasta ja pysähdy vapauttamalla kaasua ja käyttämällä jarrua, aivan kuten normaalisti ajettaessa.
- Peruuta muutamia kertoja pysähtyen aina välillä.
- Pidä nopeus alhaisena äläkä peruuta pitkiä etäisyyksiä.
- Kun osaat peruuttaa riittävän varmasti, peruuta pysäköintiruutuun seuraavan kuvan mukaisesti.

Edistyneempien ajotaitojen kehittäminen

Kun osaat perusajotaidot, voit ruveta harjoittelemaan edistyneempiä taitoja. Opettele ensin seuraavassa osassa käsitellyt *LIIKENNESTRATEGIAT*. Sen jälkeen voit ajaa ajoneuvollasi liikenteessä tilanteissa, jotka eivät ole kovin riskialttiita.

Aloita ajamalla vähemmän haastavissa olosuhteissa:

- Lyhyet etäisyydet
- Hyvä sää
- Vähän liikennettä
- Päiväsaikaan
- Alhaisilla nopeuksilla
- Ilman matkustajaa.

Kun taitosi kehittyvät, voit vaihteittain siirtyä enemmän haastaviin ajo-olosuhteisiin.

LIKENNESTRATEGIAT

Tässä osassa esitellään joitakin strategioita, joiden avulla voit vähentää riskiäsi liikenteessä. Monet näistä strategioista ovat samanlaisia kuin moottori-
pyörien kanssa käytetyt strategiat.

Tämä osa perustuu pohjois-amerikkalaisen moottoripyöräilyn turvallisuusjärjestön eli Motorcycle Safety Foundationin (MSF) moottoripyöräilijöille antamiin ohjeisiin. Kuitenkin myös kokeneiden moottoripyöräilijöiden on syytä perehtyä tähän osaan, koska jotkut strategioista koskee nimenomaan tätä ajoneuvoa.

Suunnittele matkasi

Tarkasta aina säätiedotuksesta sääolosuhteet ennen kuin lähdet ajamaan ajoneuvollasi. Ota mukaasi sopivat ajovarusteet kaikkia odotettavissa olevia sääolosuhteita varten.

Suunnittele reitti ja aja sellaisissa olosuhteissa, jotka sopivat sinun senhetkisille ajotaidoillesi.

Ajoneuvossa on 26 l (6,9 U.S. gal.) polttoainesäiliö. Kun alhaisen polttoainemäärän merkkivalo vilkkuu, täytä polttoainesäiliö mahdollisimman nopeasti. Suunnittele polttoaineen tankkauspai-
kat etukäteen, varsinkin harvaan asu-
tuilla seuduilla.

Ennakoiva ajotapa

Spyderilla tai moottoripyörillä ajettaessa ennakoiva ajotapa voi auttaa sinua välttämään onnettomuuksia. Ole aina valppaana. Muista jatkuvasti seurata ympäristöäsi, myös aluetta takanasi. Tarkkaile aina mahdollisia vaaratilanteita, suunnittele etukäteen ja jätä tarpeeksi tilaa välttääksesi ongelmat. Älä

pidä itsestään selvänä, että toiset liikenteessä liikkuvat näkevät sinut tai noudattavat liikennesääntöjä.

Turvallisuusväli

Sinun on aina pidettävä vähintään kahden sekunnin mittainen turvallisuusväli oman ja edessä ajavan ajoneuvosi välillä, silloin kun ajo-
olosuhteet ovat parhaat mahdolliset. Tämä tarkoittaa sitä, että sinun on ohitettava joku kiinteä piste tien varrella vähintään kahden täyden sekunnin kuluttua siitä, kun edelläsi ajava ajoneuvo ohitti saman pisteen.

Kun jarrutusmatkat ovat olosuhteiden vuoksi pidempiä tai näkyvyys on rajoittuneempi, käytä pidempää turvallisuusväliä parantaaksesi turvallisuutta. Jarrutusmatka on pidempi esimerkiksi liukkailla tien pinnoilla, alamäkeen tai ajaessasi kuorman kanssa. Sumu, mutkat tai pimeys rajoittavat yleensä näkyvyyttä.

Tarkkaile eteenpäin

Riittävän turvallisuusvälin lisäksi seuraavaan ajoneuvon nähden, sinun on tarkkailltava ja suunniteltava ajolinjasi kauempana edessä.

Suunnittele seuraava ajolinjasi ainakin neljäksi sekunniksi eteenpäin. Katso onko ajolinjalla mahdollisia vaaratekijöitä tai onko joku juuri tulossa tielle linjallasi.

Tarkkaile 12 sekuntia eteenpäin aikomaasi reittiä havaitaksesi mahdolliset vaaratilanteet ennen kuin ne tapahtuvat. Katso sattuuko tuolle välille esimerkiksi risteyskiä, joiden kautta muita ajoneuvoja saattaa siirtyä ajoväylälle tai paikkoja, joissa jalankulkijoita saattaa tulla tielle.

Varaudu reagoimaan mahdollisesti kehittyvään vaaratilanteeseen.

Katso myös taakse ja sivuille

Ajoneuvot tai muut vaaratilanteet saattavat yllättää kaikilta suunnilta. Tarkkaile ympäristöäsi jatkuvasti. Tarkasta sivupeileistä säännöllisesti, mitä takanasi tapahtuu. Käännä säädännöllisesti myös päätäsi ja tarkasta kuollut kulma.

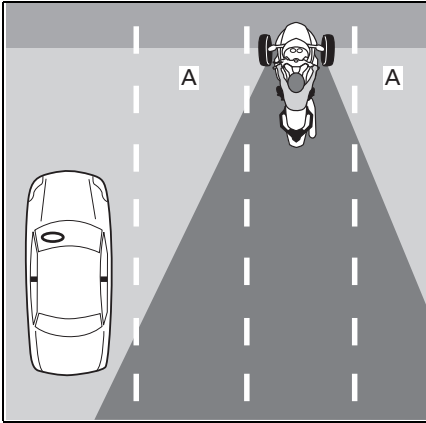

rmo2008-001-014_a

A. Kuljettajan kuolleet kulmat

Muista jarruttaessasi ottaa huomioon, että takanasi ajavat ajoneuvot eivät ehkä kykene pysähtymään yhtä nopeasti kuin sinä itse.

Pidä katseesi liikkeellä

Älä kiinnitä katsettasi yhteen kohtaan, jotta pystyt tarkkailemaan ympäristöäsi. Liikuta katsettasi jatkuvasti tarkkaillaksesi tietä, liikennemerkkejä, laitteita ja muita ajoneuvoja. Katso lähelle ja kauas, kaikkiin suuntiin.

Ennakoivat ongelmat

Aina kun havaitset mahdollisen vaaratilanteen, suunnittele kuinka voit välttää sen. Tämä saattaa merkitä nopeutesi säätämistä tai vaihtamista paikkaa ajo-kaistalla tai kaistojen vaihtamista. Sinun on oltava valmis onnettomuutta ehkäiseviin ajoliikkeisiin, kuten väistämiseen ja/tai jarruttamiseen, jos jokin tulee ajolinjallesi. Jätä aina tarpeeksi aikaa ja tilaa, jotta voit reagoida ongelmiin.

Ole näkyvä

Autoilijat eivät yleensä niin helposti huomaa pienempiä ajoneuvoja kuten moottoripyöriä. Sen vuoksi sinun olisi käytettävä keinoja, joiden ansiosta näyt paremmin.

Näin sinut havaitaan paremmin liikenteessä

Valot ja heijastimet

Varmista, että ajoneuvosi ajovalot, suuntavilkut ja takavalot toimivat moitteettomasti. Ajoneuvosi on varustettu lokasuojissa, sivuilla ja takana sijaitsevilla heijastimilla. Varmista, että kaikki heijastimet ovat puhtaat eivätkä ne ole rikki tai ettei jokin niistä puutu.

Käytä kaukovaloja aina kuin mahdollista, sekä päivällä että yöllä. Käytä lähivaloja, jotta et sokaise muita kuljettajia yöllä tai kun valoa heijastuu liian paljon takaisin, esimerkiksi sumussa.

Merkit

Käytä suuntavilkkuja ilmoittaaksesi toisille aikeistasi. Tässä ajoneuvossa on automaattinen suuntavilkujen palautus, mutta vilkut eivät välttämättä palaudu loivien käynnösten jälkeen. Varmista, että suuntavilkut eivät ole enää päällä, kun olet kääntynyt; niiden jättäminen päälle saattaa hämmentää muita liikenteessä liikkuvia.

Väläytä jarruvaloasi, jos mahdollista, ennen kuin hidastat ja odotat risteyksissä, jotta takana tulevat kuljettajat tietävät olla tarkkaavaisia.

Käytä hätävilkkuja tarvittaessa, jotta toiset havaitsevat sinut.

Voi käyttää myös äänimerkkiä vaaralanteessa kiinnittämään toisten kuljettajien huomion läsnäoloosi.

Älä pidä itsestään selvänä, että toiset liikenteessä liikkuvat huomaavat ajoneuvosi valot, vilkut ja äänimerkin.

Kuolleet kulmat

Vältä ajamista toisten ajoneuvojen kuolleissa kulmissa. Aja kaistalla siten, että kuljettajat edessäsi näkevät sinut peileistään. Joissakin tapauksissa, kuten esimerkiksi seurattessasi kuorma-autoa tai linja-autoa, sinun on jättäydyttävä kauemmas taakse edellä ajavasta ajoneuvosta.

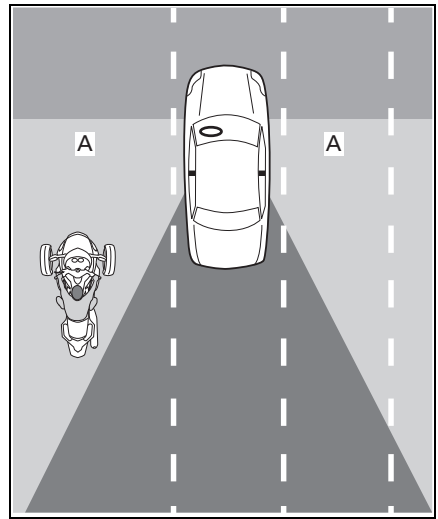

rmo2008-001-015_a

A. Toisten ajoneuvojen kuolleet kulmat

Vuorokauden aika ja sää

Hämärässä tai pimeässä, kuten yöllä, aamunkoitteessa tai illalla saatat olla huonommin havaittavissa liikenteessä. Sama koskee huonoa säätä, kuten sadetta tai sumua. Myös häikäisevä valo aamunkoitteessa, illalla tai erittäin kirkkaalla auringonpaisteella saattaa vaikuttaa siten, että muut kuljettajat eivät havaitse sinua hyvin.

Vaatetus

Kirkkaat värit ja heijastava vaatetus voi parantaa näkyvyyttäsi.

Ole varovainen, vaikka muut kuljettajat näkisivätkin sinut

Vaikka muut kuljettajat näyttäisivätkin havaitsevan sinut, he saattavat silti ajaa tavalla, joka aiheuttaa sinulle kolarivaaran. Aja valppaasti, älä luota siihen, että muut kuljettajat ajavat omilla ajoneuvoillaan turvallisesti.

Sijainti ajokaistalla

Sinun on tavallisesti ajettava ajoneuvollasi kaistan keskellä. Keskellä ajettaessa Spyderin eturenkaat pysyvät kaistalla. Keskellä voit pitää myös enemmän etäisyyttä ajoneuvoihin muilla ajokaistoilla, suurten ajoneuvojen aiheuttama ajoviima on vähäisempi samoin kuin vaara, että kaistaltaan poistuvat muut ajoneuvot osuisivat sinuun. Tässä ajaessasi ajoneuvosi eturenkaat eivät kulje kaistan keskustan liukkaalla alueella, jolloin jarrutettavuus ja ohjattavuus säilyvät parempina. Jos olet tottunut ajamaan autoa, muista että tässä ajoneuvossa istut ajoneuvosi keskellä etkä sivulla, joten näkökulmasi on erilainen.

Voit siirtyä kaistan vasempaan tai oikeaan osaan onnettomuuksien välttämiseksi, säilyttääksesi riittävän etäisyyden muihin ajoneuvoihin tai ajaaksesi mutkan. Voit myös siirtyä kaistan vasempaan tai oikeaan osaan nähdäksesi paremmin tai, jotta toiset liikenteessä liikkujat havaitsevat sinut paremmin. Leveyden ja keskeisen istuma-asennon vuoksi saattaa muun liikkeen tarkkailu tässä ajoneuvossa olla vaikeampaa silloinkin, kun olet lähellä kaistan reunaa. Saatat tarvita pidemmän tarkkailuetäisyyden leveän tai pitkän ajoneuvon takana. Vältä ylittämästä etupyörälläsi kaistan reunaa pystyäksesi seuraamaan liikennettä paremmin. Jotta edellä ajavat kuljettajat näkevät sinut, sinun on pystyttävä näkemään heidän peilinsä. Kun takanasi seuraa suuri ajoneuvo, ohittavat ajoneuvot eivät näe sinua kovin helposti, ellei ole kaistan vasemmassa osassa.

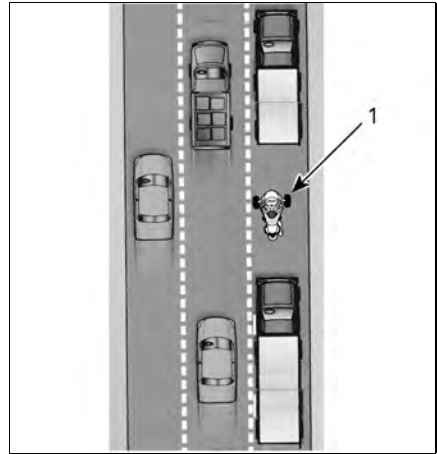

mo2008-001-075_a

1. Ajoneuvot kaistan vasemmassa osassa

Koska tämä ajoneuvo on leveämpi kuin moottoripyörä, sijaintivaihtoehtoja ajokaistalla on vähemmän. Kun ajat kaistan vasemmassa tai oikeassa reunassa, varmista että etupyörät pysyvät ajokaistallasi.

Valitse monikaistaisilla teillä kaista, joka sopii sinun vauhtiisi ja liikennevirtaan. Ota huomioon myös oma näkyvytesi ja se että muut näkevät sinut. Katso mahdolliset ajoväylät onnettomuutta ehkäiseviä ajoliikkeitä varten (esimerkiksi väistöliike toiselle kaistalle tai pientareelle).

Yleiset ajotilanteet

Risteykset

Risteykset, myös pienet kujille ja yksityisteille johtavat, muodostavat suuremman vaaratilanteen risteävästä liikenteestä johtuen. Tarkkaile aina liikennettä kaikissa suunnissa: takana, edessä, vasemmalla ja oikealla.

Kun pysähdyt risteyksessä, pysähdy kaistan keskelle, vaikka aikoisitkin

kääntä. Näin toiset kuljettajat havaitsivat sinut paremmin eivätkä yritä kiertää ajoneuvoasi. Katso, lähestyykö sinua ajoneuvoja takaapäin. Väläytä jarruvaloasi, jos ajoneuvo lähestyy takaa. Pidä ensimmäinen vaihde päällä, jotta olet valmis liikkumaan välttääksesi törmäyksen.

Kaistan vaihtaminen ja ohittaminen

Muista, että tämä ajoneuvo on leveämpi kuin moottoripyörä, joten se tarvitsee enemmän sivuttaistilaa ohitettaessa toista ajoneuvoa. Muista myös, että ajoneuvosi ei ole niin helposti havaittavissa kuin auto. Siksi on erityisen tärkeää, että näytät suuntavilkkuilla tarpeeksi ajoissa aikovasi vaihtaa kaistaa ja tarkastat takanasi olevan alueen peileistä ja varmistat kuolleen kulman. Muista kytkeä suuntavilkku pois päältä vaihdettuasi kaistaa, koska ohjaustanko ei käänny kaistaa vaihdettaessa tarpeeksi, jotta suuntavilkku kytkeytyy automaattisesti pois päältä.

Älä koskaan aja kahden kaistan välissä (jaa kaistoja). Ajoneuvosi on siihen liian leveä.

Älä koskaan aja pientareella ohittaaksesi jonkin ajoneuvon. Jos toinen renkaasi kulkee tien reunan ulkopuolella, voit menettää ajoneuvosi hallinnan.

Kääntyminen

Muista hidastaa, tarkkailla katseellasi ja ohjata käännöksen läpi.

- **Hidasta:** Hidasta nopeutta tarpeen mukaan ennen käännöstä kaasua löysäämällä, jarruttamalla ja/tai vaihtamalla pienemmälle vaihteelle. Aja käännökseen sellaisella vauhdilla, jonka voit säilyttää koko käännöksen aikana.

Vaikka tämän ajoneuvon jarrutusominaisuudet käännöksessä ovat paremmat kuin moottoripyörän, on silti tärkeämpää hidastaa ennen käännöstä tai mutkaa kuin jarruttaa vasta käännöksessä. Sekä jarruttaminen että kääntyminen edellyttävät pitoa. Mitä enemmän käytät pitoa jarruttamiseen, sitä vähemmän sitä on käytettävissä kääntymiseen samalla hetkellä.

Kun ajat mutkaan liian nopeasti, huomaat ehkä sisäpyörän nousevan tien pinnasta ja kuulet, kuinka VSS vähentää moottorin tehoa. Vaikka VSS voi auttaa sinua säilyttämään hallinnan, ajoneuvosi saattaa silti luistaa ja pyörähtää jyrkässä mutkassa, jos nopeutesi on liian suuri.

- **Katso:** Seuraa katseellasi koko käännöksen ajan ja pidä katseesi liikkeessä. Arvioi koko käännös niin pian kuin mahdollista – käännöksen pinnan ominaisuudet, käännöksen jyrkkyys ja yleiset liikenneolosuhteet – näin sinulla on aikaa tehdä nopeuttasi ja sijaintiasi koskevia päätöksiä. Joskus pään kääntäminen käännöksen suuntaan, auttaa säilyttämään hyvän kokonaiskuvan käännöksestä.

- **Ohjaaminen:** Käänä ohjaustan-
koa ohjatakseksi ajoneuvoa kää-
nöksen suuntaan. Ajoneuvo ei ole
kuten moottoripyörä, joten sillä
ei voi vastaohjata eikä se kallistu
käännöksessä. Muista, että tunnet
käännöksen luomat sivuttaisvoimat,
joten voit joutua siirtämään vartalosi
painoa käännöksen sisäkaarte-
en suuntaan pitääksesi ajoasentosi
miellyttävänä. Sinä tarvitset enem-
män voimaa ajoneuvosi ohjaustan-
gon kääntämiseen kuin moottori-
pyörällä tarvitaan.

Mutkat

Koska tämä ajoneuvo on kapeampi kuin auto, voit liikkua mutkissa kais-
talla sivulta toiselle leikaten ajolinjaasi
mutkassa suoremaksi. Mutta tämä
ajoneuvo on leveämpi kuin moottori-
pyörä, joten sivuttaisliikkeiden mahdol-
lisuus on pienempi ja on erittäin tär-
keää varmistaa, että eturenkaat pysy-
vät omalla kaistallasi.

Normaalissa mutkassa ajolinja ulkoa
sisään ja ulos on paras.

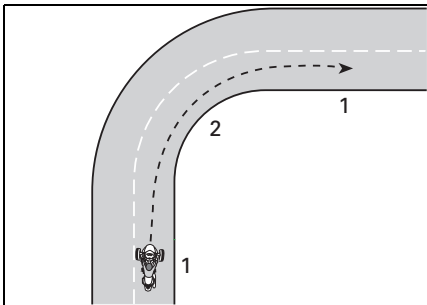

rmo2008-001-063_a

AJOLINJA TYYPILLISESSÄ MUTKASSA

1. Ulkoreunan
2. Sisällä (mutkan kärjessä)

Mäet

Valitse mäen kaltevuuteen sopiva
vaihte. Ylämäessä pienempi vaihte
saattaa säilyttää tehot riittävinä.
Alamäessä voit jarruttaa moottorilla
pienempää vaihdetta käyttäen ja
säädellä näin vauhtiasi.

SE6-malli saattaa pysäytettynä rullata
riippumatta siitä, mikä vaihte on päällä.
SE6-mallin kytkin ei ole koskaan sil-
loin päällä, kun ajoneuvo on pysäh-
dyksissä ja siksi voimansiirto ei pidä
ajoneuvoa paikoillaan. Paina jarrupol-
jinta ja pidä se alaspainettuna, kun olet
pysäyttänyt mäkeen. Pidä jarrupoljin
alaspainettuna samalla, kun lisää kaa-
sua mäessä. Vapauta jarrupoljin siinä
vaiheessa, kun tunnet kytkimen kytkey-
tyvän (kierrosluvun ollessa noin 1500
kierrosta minuutissa).

Ajo yöllä

Käytä ajo- ja merkkivaloja, jotta toi-
set kuljettajat havaitsevat sinut. Kiin-
nitä lisäksi huomiota omaan kykyysi
nähdä yöllä. Käytä kaukovaloja tilan-
teen mukaan. Vältä ajamasta vauh-
dikkaammin kuin ajovalojesi valokeilan
näkyvyys näyttää (niin lujaa, ettei näe
jarrutusetäisyyttä). Voit käyttää myös
toisten ajoneuvojen ajovaloja hyväk-
sesi nähdäksesi tiellä eteenpäin.

Älä käytä tummennettua tai värillistä
visiiriä tai laseja yöllä. Varmista erityi-
sesti myös, että visiirissäsi ei ole naar-
muja tai tahroja.

Ajaminen ryhmässä

Aja ainoastaan yhdessä rivissä. Älä koskaan aja kaistalla rinnakkain – edes moottoripyöräilijän kanssa.

Kun ajat moottoripyöräilijöiden kanssa, säilytä riittävä turvallisuusväli edelläsi ajavaan moottoripyörään, vaikka ajoneuvo kulkisikin kaistan toisella reunalla. Älä yritä mutkissa seurata moottoripyörien ajolinjoja. Moottoripyörät voivat siirtyä lähemmäs kaistan reunoja mutkissa – jos seuraat samaa linjaa tarkasti, eturenkaasi saattaa joutua kaistan ulkopuolelle. Moottoripyörät saattavat kyetä ajamaan mutkat nopeammin kuin tämä ajoneuvo. Älä yritä pysytellä heidän vauhdissaan.

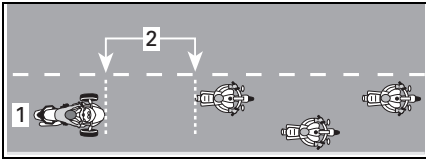

rmo2008-001-045_a

SIJAINTI AJETTAESSA RYHMÄSSÄ

1. Ajokaistan keskellä
2. Turvallisuusväli kaksi sekuntia

Kuljettajat saattavat rasittaa erityisen mutkaisilla reiteillä nopeammin kuin moottoripyöräilijät. Älä yritä pysyä väkisin moottoripyöräilijöiden vauhdissa; pysähdy jos olet väsynyt.

Tieolosuhteet ja vaaratilanteet

Jää, lumi ja sohjo

Älä aja jäällä, lumessa tai sohjossa. VSS-järjestelmästä huolimatta tällaisissa liukkaissa olosuhteissa ei ole riittävästi pitoa, jotta ajoneuvon hallinta säilyisi. Tämän ajoneuvon renkaat pyörivät liukkaalla pinnalla tyhjää todennäköisemmin kuin auton renkaat.

Sora, muta ja hiekka

Ole sora-, muta- ja hiekkapeitteisillä teillä erityisen varovainen ja hidasta vauhtiasi varsinkin mutkissa. Tällaiset pinnat eivät tarjoa yhtä paljon pitoa, kuin asfalttipinnat ja voit menettää ajoneuvosi hallinnan VSS:stä huolimatta.

Märkä kestopäällyste ja lätäköt

Normaalisti märällä tai kostealla kestopäällysteellä on riittävästi pitoa, jotta ajoneuvon hallinta on säilytettävissä, mutta jos päällysteen päällä on vesikerros (lätäkko tai virtaavaa vettä tiellä), pito voi hävitä. Muiden ajoneuvojen tapaan tämä ajoneuvo voi joutua vesiliirtoon, jos ajat liian suurella nopeudella tielle kerääntyneen veden yli. Ajoneuvo voi kuitenkin joutua vesiliirtoon jo alhaisemmillä nopeuksilla kuin useimmat autot tai moottoripyörät. Todennäköisemmin joudut vesiliirtoon syvemmässä vedessä. Katso roiskeita, kun edellä ajavat autot ylittävät lätäkön, voit niistä päätellä lätäkön syvyyden.

Ajoneuvon joutuessa vesiliirtoon yksi tai useampi rengas nousee vesikerroksen päälle menettäen kosketuksen tien pintaan. Jos takarenkaalle tapahtuu näin, saatat tuntea sen liukuvan sivutain. Vesiliirrosta olevilla renkailla ei

ole tarpeeksi pitoa ajoneuvon hallitsemiseksi. Voit menettää hallinnan ja pyörähtää, VSS ei voi auttaa sinua säilyttämään hallintaasi.

Vältä suuria lätäköitä tai virtaavia vesiä ja hidasta tai keskeytä ajo rankkasaan ajaksi. Jos sinun on ajettava vedessä, hidasta vauhtia niin paljon, että säilytät renkaiden pidon tien pinnassa.

Ajettuase veden ylitse kokeile jarruja. Paina jarrua tarvittaessa useita kertoja, jotta kitka kuivaa jarrupalat.

Oikein ylläpidetyt renkaat vähentävät vesiliirron riskiä. Pidä renkaissa aina suositeltu rengaspaine:

Ks. *RENGASPAINE* kohdassa *HUOLTOTOIMENPITEET*.

TARKEAA: Vasemman- ja oikeanpuoleisen renkaan välinen paine-ero ei saa olla enemmän kuin 3,4 kPa (0,5 PSI).

Vaihda välittömästi rengas, joka on kulunut kulutuspinnan suurinta sallittua kuluneisuutta osoittavaan merkkiin saakka vähentääksesi vesiliirtoon joutumisen riskiä.

Kaistan keskiosa voi olla erittäin liukas muutamien minuutteja sateen alkamisesta, kun öljy ja lika sekoittuvat veteen. Kun sade jatkuu, vettä kerääntyy tien pinnassa oleviin uriin. Vältä näitä kumpaakin aluetta, jossa pito on heikko. Jos mahdollista, pidä eturenkaasi alueella, jossa on paras pito.

Maastokäyttö

Älä käytä tätä ajoneuvoa maastossa. Ajoneuvo ei kulje kuoppaisessa maastossa, jossa on huono pito ja maaston pinta epätasainen. Voit jäädä kiinni helposti, menettää ajoneuvosi hallinnan tai kaatua. Joillakin alueilla tällainen ajoneuvo maastokäytössä voi olla myös laiton.

Esteet, reiät ja kuopat

Yritä välttää ajamasta esteiden (tai erilaisten esineiden), reikien tai kuoppien yli aina, jos se on mahdollista. Jos sinun on ajettava tällaisten kohteiden yli, hidasta vauhtia niin paljon kuin mahdollista ja vapauta jarru ylittäessäsi kohdetta, Lähesty leveitä esteitä tai kuoppia mahdollisimman suorassa, jotta molemmat eturenkaat ylittävät kohteen samanaikaisesti. Kun ylität estettä, kuoppaa tai reikää tiessä molemmilla etupyörillä, kohottaudu hiukan jalkatappien varaan ja vaimenna jaloillasi kohteen aiheuttama isku. Valmistaudu siihen, että takapyörä iskeytyy myös kohteeseen. Kapeiden esteiden, kuoppien tai reikien ylitys tapahtuu parhaiten takarenkaalla. Jos ylität kohteen eturenkaalla, säilytä tukeva ote ohjaustangosta ja varo, että et vahingossa lisää kaasua. Valmistaudu korjaamaan liikerataa tarvittaessa.

Jos osut tarpeeksi suureen esteeseen, kuoppaan tai reikään, isku saattaa hypäyttää ajoneuvoa ja voit itse saada iskun ja menettää ajoneuvosi hallinnan, pyörähtää tai kaatua. Myös sinä ja/tai matkustaja voi sinkoutua iskun voimasta ajoneuvosta.

Ellet voi pysäyttää kokonaan välttääksesi estettä, voit välttää yhteentörmäyksen väistämällä. Voi tarvittaessa myös väistää ja jarruttaa samanaikaisesti.

Jos kohtaat tiellä suuren eläimen, kuten peuran tai hirven, on parasta pysäyttää ennen kuin saavutat sen ja odottaa kunnes eläin poistuu, tai ohittaa se erittäin hitaalla vauhdilla. Jos sinua ajattaa koira, voit hiljentää ja vaihtaa alaspäin koiran juuri lähestyessä ja sitten kiihdyttää pois, kun koira on pääsemässä aivan lähelle sinua.

Hätätilanteet liikenteessä

Ajoneuvon toimintahäiriö tai odottamaton tilanne saattaa tapahtua milloin tahansa ajon aikana. Hyvin huollettu ajoneuvo auttaa vähentämään toimintahäiriöiden mahdollisuutta, mutta sinun on silti valmistauduttava hätätilanteeseen.

- Säilytä käyttäjän käsikirja ja työkalusarja aina ajoneuvossa. Katso kappaleesta *KORJAUS MATKAN VARRELLA* teknisiä ohjeita ongelmiin, joita saatat kohdata matkan varrella.
- Kun joudut pysähtymään tielle, noudata seuraavia varotoimenpiteitä:
 - Jos tiellä on kestopäällysteiset pientareet, ilmoita suuntamerkillä aikeistasi siirtyä pientareelle. Siirry pientareelle suurin piirtein liikenteen vauhdissa ja hidasta vasta sitten ja pysähdy lopuksi kokonaan.
 - Jos tien piennar ei ole kestopäällystetty, ilmoita suuntamerkillä aikovasi oikealla ja hidasta vauhtisi turvallisen hitaaksi, jotta voit siirtyä pientareelle.

- Kytke hätävilkut päälle tehos- taaksesi näkyvyyttäsi.
- Jos sinulla on matkapuhelin tai jokin muu kommunikointiväline, lataa se täyteen ennen pitkiä matkoja.
- Jos olet osallisena onnettomuudessa, BRP suosittelee voimakkaasti, että hoidat ajoneuvosi kuljetuksen (katso *AJONEUVON KULJETAMINEN*) lähimmälle Can-Am Off-Road -jälleenmyyjälle, joka suorittaa perusteellisen tarkastuksen, jotta voit ajaa jälleen ajoneuvollasi turvallisesti.
- Täytä BRP:n onnettomuus-/tapaturmaraportti.

Rengasrikko

Ota äkillisen rengasrikon sattuessa tukeva ote ohjaustangosta, hidasta asteittain vauhtia ja ohjaa varovasti turvalliseen pysäytyspaikkaan. Vältä voimakasta jarrutusta, vaihtamista alaspäin tai jyrkkää ohjausliikettä. Jos eturen- gas puhkeaa, ajoneuvo saattaa pyrkiä vetämään rikkoutuneen renkaan puolelle, joten sinun on säilytettävä tukeva ote käsikahvoista voidaksesi hallita ajoneuvon suuntaa, Katso kappaleesta *KORJAUS MATKAN VARRELLA* ohjeet renkaan korjaamista varten.

MATKUSTAJAN TAI KUORMAN KULJETTAMINEN TAI PERÄKÄRRYN HINAAMINEN

Painorajoitukset

Älä ylitä kuljettajalle, matkustajalle ja kuormalle annettua painorajaa.

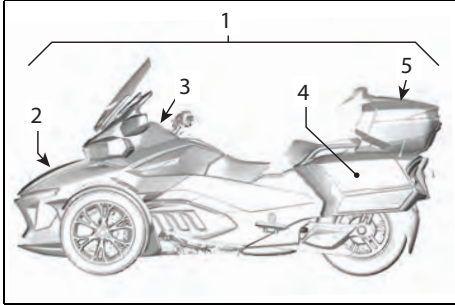

219002072-042

1. Ajoneuvon kuormituskapasiteetti
2. Etutavaratila
3. Hansikaslokero
4. Sivutavaratilat
5. Ylätavaratila

Painorajoitukset	
Ajoneuvon kuormarajoitus (mukaan luettuina kuljettaja ja matkustaja, kuorma ja lisävarusteet)	252 kg (556 lb)
Etutavaratila	16 kg (35 lb)
Hansikaslokero	2 kg (4 lb)
Sivutavaratila	6,8 kg (15 lb) (kukin)
Ylätavaratila	6,8 kg (15 lb) (yläteline asennettuna)
	9 kg (20 lb) (ilman ylätelinettä)

Liian suuri paino:

- Heikentää kiihdytys- jarrutus ja kääntymisominaisuuksia

- VSS:n (ajonvakautusjärjestelmä) teho heikkenee.
- Lisää kaatumisvaaraa raskaasti kuormattuna tai keikahtamisvaara taaksepäin
- Pienentää maavaraa, jolloin riski osua mataliin esteisiin tai esineisiin kasvaa ja tienpinnan epätasaisuus haittaa helpommin
- Lisää rengasrikon vaaraa.

Ajo ylimääräisen kuorman kanssa

Matkustajan tai raskaan kuorman kuljettaminen vaikuttaa ajoneuvon käyttäytymiseen suuremman painon ja erilaisen painon jakautumisen vuoksi.

1. Et pysty kiihdyttämään yhtä nopeasti. Tarvitset enemmän aikaa ja tilaa ohittamiseen.
2. Et pysty pysäyttämään yhtä nopeasti. Pidä turvallisuusväli edelläsi ajavaan ajoneuvoon pidempänä, vähintään kolmen sekunnin pituisena. Käytä vielä pidempää turvallisuusväliä, jos ajo-olosuhteet eivät ole parhaat mahdolliset (esim. huono näkyvyys, huono tien pinta).
3. Et pysty kääntymään yhtä jyrkästi, etkä yhtä nopeassa vauhdissa. Hidasta enemmän kuin normaalisti ennen käännöstä ja vältä jyrkkiä käännöksiä.
4. Tämä ajoneuvo voi olla epävaakaampi. Kaatumisen tai keikahtamisen vaara on suurempi äärimmäisten ajoliikkeiden aikana,

kun painoa on enemmän ja se on taempana (esim. matkustaja).

Matkustajan kuljettaminen

Tämä ajoneuvo on suunniteltu vain yhden matkustajan kuljettamiseen, matkustaja istuu kuljettajan takana. Älä koskaan kuljeta useita matkustajia.

Älä kyyditse matkustajaa, ellei sinulla ole tarpeeksi kokemusta ajamisesta eri olosuhteissa ja ellet osaa käsitellä ajoneuvoasi riittävän taitavasti.

Matkustaja ei saa olla alkoholin vaikutuksen alaisena ja hänen on oltava valpas. Hänen on yletyttävä matkustajan jalkatukiin ja käsikahvoihin, hänen on säilytettävä tasapainonsa myös äkkiliikkeissä ja pidettävä aina kiinni käsikahvoista, eikä hän saa häiritä kuljettajaa.

Matkustajan olisi käytettävä äänentoistolaitetta, jotta hän voi noudattaa kuljettajan ohjeita.

Varmista, että matkustaja on asianmukaisesti pukeutunut suojaaviin ajovarusteisiin. Matkustajan täytyy käyttää samanlaisia suoravarusteita kuin kuljettajallekin on suositeltu ja tietyksi myös hyväksyttyä kypärää. Suosittelemme matkustajalle umpikypärää, sillä äkkipysähdyksen sattuessa matkustajan kasvot saattavat iskeytyä kuljettajaan kypärän takaosaa vasten.

Pidä jarrut kytkettynä päällä ja vaihteisto vapaalla kunnes matkustaja on valmiina ajoasennossa.

Neuvo matkustajalle ennen liikkeelle lähtöä, kuinka kyydissä istuminen tapahtuu. Pyydä matkustajaa noudattamaan seuraavia sääntöjä:

1. - Säilytä oikea ajoasento.
 - Pidä aina kiinni matkustajan käsikahvoista ja pidä aina jalat matkustajan jalkatuissa. Matkustajan jalkatukien korkeutta voidaan säätää. Katso kohtaa *MATKUSTAJAN JALKATUEN SÄÄTÖ*.
 - Matkustaja ei saa pitää kiinni kuljettajasta, koska kuljettaja ei kykene säilyttämään tasapainoaan molempien aiheuttamia sivuttaisvoimia vastaan.

Eri liikkeissä erilaiset otteet käsikahvoista voivat auttaa matkustajaa mukautumaan paremmin ajoon. (esim. käänöksissä toinen käsi etukulmassa ja toinen käsi vastakkaisessa takakulmassa, molemmat kädet edempänä tai taempana muissa tilanteissa).

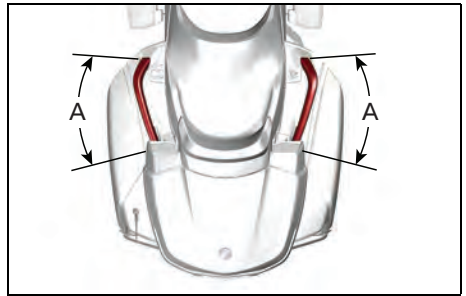

219002072-045

- A. *Käsikahvojen käyttö*
2. Älä koske pakoputkeen, takapyörään ja vetohihnaan.
3. Vältä kääntymistä tai nojaamista kallistamalla muulloin kuin säilyttääksesi tasapainon käänöksessä tai mutkassa. Äkillisissä tilanteissa matkustaja, joka ei ole normaalissa ajoasennossaan, voi pudota helpommin.
4. Tarkkaile tietä ja reagoi vaihtuviin tieolosuhteisiin. Nojaudu mutkissa sisäkaarteisiin vastustaaksesi si-

vuttaisvoimia. Kun ajoneuvo ylittää esteen, reiän tai kuopan, kohotautaudu hiukan istuimesta lukitsematta kyynärpäitäsi.

Vältä nopeita kiihdytyksiä, äkkijarrutuksia ja käännöksiä kovassa vauhdissa erityisesti kokemattoman matkustajan ollessa kyydissä. Odottamattomat äkkiliikkeet voivat aiheuttaa matkustaja putoamisen.

Kuorman säilyttäminen

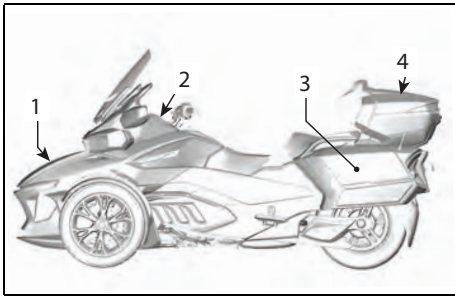

219002072-046

1. Etutavaratila
2. Hansikaslokero
3. Sivutavaratilat
4. Ylätavaratila

Voit kuljettaa kuormaa seuraavissa tavaratiloissa. Älä kuljeta kuormaa muualla ajoneuvossa, ellei se ole varustettu BRP:n hyväksymillä, tarkoituksenmukaisilla lisävarusteilla.

Älä koskaan säilytä missään näissä tavaratiloissa mitään syttyvää, kuten polttoainetta.

Noudata aina kunkin tavaratilan kuormitusrajaa. Katso tästä osiosta **PAINORAJOITUKSET**.

Hansikaslokero

Hansikaslokerossa voit säilyttää pieniä, henkilökohtaisia esineitäsi.

Hansikaslokerossa voit kätevästi säilyttää esineitä, jotka on saatava esille tarvittaessa nopeasti ajon aikana (kuten rahaa tiemaksun maksamista varten).

Etutavaratila

Etutavaratila on kaikkein tilavin ja siinä voit säilyttää kahta kypärää tai muita esineitä. Etutavaratilassa on oma säilytyspaikkansa myös käyttäjän käsikirjalle.

Varmista, että tavaratilan kansi on huolellisesti lukittu ennen kuin lähdet ajamaan.

Sivutavaratilat

Sivutavaratilassa on tilaa yhden kypärän tai muiden kevyiden esineiden säilyttämiselle.

Varmista, että tavaratilan kansi on huolellisesti lukittu ennen kuin lähdet ajamaan.

Ylätavaratila

Ylätavaratilassa on tilaa yhden kypärän tai muiden kevyiden esineiden säilyttämiselle.

Varmista, että tavaratilan kansi on huolellisesti lukittu ennen kuin lähdet ajamaan.

Peräkärryn hinaaminen

RT-sarja on suunniteltu siten, että sillä voidaan hinata BRP:n peräkärriä, joka on saatavana lisävarusteena (lisävarusteena saatavan BRP:n vetokoukun kanssa).

RT-sarjan roadstereiden ajonvakautusjärjestelmä (VSS, Vehicle Stability System) sisältää ohjelman, joka sallii BRP-peräkärryn hinaamisen niin, että ajoneuvo säilyttää oikeanlaisen vakauden.

Käytä ainoastaan BRP-peräkärriä, sillä se on erityisesti suunniteltu tälle ajoneuville, tai käytä BRP:n hyväksymää vastaavaa peräkärriä. Tämä on tärkeää, koska siten varmistetaan, että peräkärri ja ajoneuvo pysyvät vakaina normaalikäytössä eikä peräkärryn hinaaminen häiritse ajonvakautusjärjestelmää.

TARKEAA Sellaisen johtosarjan käyttö, jota ei suositella, saattaa johtaa ajoneuvon sähköjärjestelmän vaurioitumiseen.

VAROITUS

Jonkin muun peräkärryn käyttäminen saattaa vaurioittaa ajoneuvoa tai häiritä ajonvakautusjärjestelmän asianmukaista toimintaa. Ei ole suositeltavaa käyttää vakionopeuden säädintä peräkärriä hinattaessa. Peräkärryn hinaaminen vaikuttaa ajoneuvon käsiteltävyyteen suuremman panon ja erilaisen painojakuman vuoksi.

- Tarvitset enemmän aikaa ja tilaa ohittamiseen.
- Jätä tilaa pidempää jarrutusmatkaa varten.
- Pidä turvallisuusväli edelläsi aja-vaan ajoneuvoon pidempänä.
- Hidasta vauhtiasi enemmän kuin normaalisti ennen käännoästä ja välttä jyrkkiä käännoöksiä.
- Kaatumisen tai keikahtamisen vaara on suurempi äärimmäisten ajoliikkeiden aikana.

Sivuttaistuulet tai kohtaavien ja sinua ohittavien ajoneuvojen aiheuttamat il-mavirrat voivat häiritä ohjattavuutta ja saada peräkärryn kallistelemaan ("hei-jaamaan"). Minimoi ilmavirtojen vai-kutus pitämällä ajoneuvon nopeus va-kaana ja välttämällä nopeita ohjauslii-keitä tai korjausliikkeitä jarruttamalla.

Vähennä nopeuttasi ennen mutkaan ajamista.

Kun käännyt tai ajat mutkaan, suorita käännoö laajemmalla säteellä. Tarvitset peräkärryn kanssa kääntyessäsi enemmän tilaa.

Yritä ennakoida eteen tuleva reitti ja ajotilanteet, jotta sinun ei tarvitsisi peruuttaa peräkärryn kanssa.

Aja aina hitaasti, kun peruutat. Pyydä jotakin henkilöä näyttämään suuntaa, jos mahdollista. Harjoittele ensiksi avoimella alueella. Katso kohta *TARVITAVAT AJOTAIDOT JA KÄYTÄNNÖN HARJOITUKSET*.

Jos mahdollista, vältä väistöliikkeitä, edestakaisliikkeitä ja kiemurtelua, jyrkkiä ja äkinäisiä käänöksiä sekä äkkijarrutusta. Edellä mainitut saattavat aiheuttaa peräkärryn menemisen linkkuun tai sen pyörähtämisen ympäri. Tyhjän peräkärryn saa helpommin epävakaaaksi. Kiihdytettäessä on normaalia vaihtaa korkeammilla kierrosluvuilla, jotta vältetään moottorin liika kuormitus.

TARKEAA Vältä takarenaan luistattamista. Isoja tai pieniä kiviä saattaa singota peräkärryä kohti ja vaurioittaa sitä.

Erityistä koskien mäkiä

Jos mahdollista, vältä pysäköimistä ylämäkeen.

Kun lähdet liikkeelle ylämäkeen pyssähdyksestä, kytkintä on luistatettava enemmän, jotta moottori ei sammuu.

Kun ajat ylämäkeen, sinun on vaihdettava alaspäin useammin, jotta moottorissa on tarpeeksi tehoa minimoimaan nopeuden vaihtelut.

Kun ajat alamäkeen, vaihda yksi tai useampi vaihde alaspäin, jotta voit hidastaa ajoneuvoa moottorijarrutuksen avulla sen sijaan, että jarrutat jatkuvasti. Tarvitset hidastamiseen tai pysähtymiseen pidemmän matkan.

Kuormarajat

VAROITUS

Älä koskaan laita kuormaa peräkärryn kannelle, sillä se lisää keikahdamisen vaaraa. Kaikki kuorma on kuormattava ja kiinnitettävä peräkärryn sisäpuolelle.

Kuormarajoja on noudatettava asianmukaisin hinausvarustein.

Hinausta koskevat tiedot	
Maksimi aisakuorman paino	18 kg (40 lb)
Maksimi hinauspaino (peräkärri ja kuorma)	182 kg (400 lb)

TARKEAA: Kun haluat tietoja peräkärryn kuormattavan kuorman enimmäispainosta, katso *CAN-AM FREEDOM -PERÄKÄRRYN KÄYTTÄJÄN OPAS*.



mo2010-001-501_a

1. 18 kg (40 lb)
2. 182 kg (400 lb)

Aisakuorman paino koskee peräkärryä sen ollessa kuormattuna. Aisakuorman paino voidaan mitata vaa'alla, kun peräkärri ei ole kiinnitettyä ajoneuvoon. Jos peräkärri ei ole täyteen kuormattuna, aseta kuorma peräkärryn etuosaan. Jos saavutat aisakuorman painon, sijoita jäljellä oleva kuorma peräkärryn takaosaan. Painon jakaminen peräkärryssä vaikuttaa aisakuorman painoon. Jaa paino uudelleen peräkärryssä sillä tavoin, että se täyttää aisakuormalle määritellyn ohjear-

von. Jos aisakuorman paino on liian suuri, ohjattavuuden hallinta heikkenee. Liian vähäinen aisakuorman paino voi tehdä peräkärystä vakaan ja se saattaa alkaa kallistelemaan.

VAROITUS

Maksimi hinauspainon ylittäminen saattaa suuresti vaikuttaa ajoneuvon käsittelyvyyteen ja suorituskykyyn. Peräkärryn hinaaminen vaikuttaa ajoneuvon käsittelyvyyteen, vakauteen, kiihtyvyyteen ja jarrutusmatkaan. Sen takia oikea kuormaus ja painonjako ovat tärkeitä. Älä koskaan ylikuormaa, hinaa tai kannaa kuormaa väärällä tavalla. Varmista aina ennen ajoneuvon käyttöä, että kuorma on kunnolla kiinnitetty ja oikein jaettu peräkärryssä. Kiinnitä kuorma peräkärryyn aina niin alas kuin mahdollista, jotta korkeamman painopisteen vaikutukset ovat vähäiset. Tässä mainittujen suositusten noudattamatta jättäminen voi aiheuttaa muutoksia ajoneuvon käsittelyvyyteen, mikä saattaa johtaa ajoneuvon hallinnan menettämiseen.

TARKEAA Maksimi hinauspainon ylittäminen saattaa vaurioittaa ajoneuvoa tai peräkärystä. Vältä sellaisten raskaiden ja teräväreunaisten esineiden kuljettamista, jotka voivat vaurioittaa peräkärystä. Sijoita kuorma siten, että se ei pääse liikkumaan peräkärystä hinattaessa.

Vetokoukku

Käytä ainoastaan BRP:n vetokoukkuja tai BRP:n hyväksymää vastaavaa vetokoukkuja. BRP:n vetokoukku sopii täysin ajoneuvon keinuvarteen ja on turvallisesti pultattu pyörän akseliin.

TARKEAA Sellaisen vetokoukun käyttö, jota ei ole hyväksytty, saattaa johtaa takakeinuvarren vaurioitumiseen.

VAROITUS

Jos vetokoukku irrotetaan ajoneuvosta, asenna aina uusi sokkanaula lukitsemaan pyörän akselin mutteri.

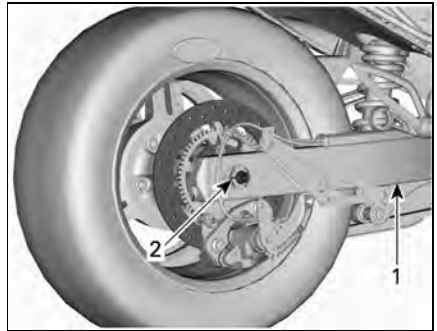

mo2013-003-047_a

PYÖRÄN AKSELIN SUOJA JA ÄÄNENVAI-MENNIN IRROTETTUNA SELKEYTTÄMISEN VUOKSI

1. Keinuvarsi
2. Uusi sokkanaula tähän

Turvavaijerit

Käytä aina turvavaijereita hinatessasi peräkärystä. Varmista, että ne on kiinnitetty peräkärryyn ja vetokoukkuun ja että ne risteävät aisan alla. Jätä vaijereihin tarpeeksi löysää, jotta peräkärri pääsee kääntymään käännöksissä. Kun peräkärri on

linjassa ajoneuvon kanssa, varmista etteivät vaijerit laahaa maata.

TIETOJEN TESTAAMINEN

Seuraavassa on esimerkkejä tiedoista, jotka sinun pitäisi tietää luettuasi tämän käyttäjän käsikirjan. Emme ole koonneet tähän kaikkea tärkeää tietoa, mutta se antaa sinulle kuvan oletko ymmärtänyt käyttäjän käsikirjan ajoneuvoa ja sen käyttämistä koskevat tiedot oikein.

Katso kohta *VASTAUKSET* kyselyä seuraavalla sivulla.

Kysely

1. Jos sinun on pysähdyttävä nopeasti, paina sekä jarrupoljinta että pysäköintijarrua.

Oikein	Väärin
--------	--------

2. Käyttöä edeltävä tarkastus tulisi suorittaa kerran viikossa.

Oikein	Väärin
--------	--------

3. VSS:n ansiosta voit käyttää ajoneuvoa kaikenlaisessa säässä.

Oikein	Väärin
--------	--------

4. Käytä renkaita vaihtaessasi ainoastaan BRP:n suosittelemia renkaita, joita on saatavana vain valtuutetuilta Can-Am Off-Road -jälleenmyyjiltä.

Oikein	Väärin
--------	--------

5. On tärkeää, että matkustaja on valppaana eikä alkoholin vaikutuksen alaisena.

Oikein	Väärin
--------	--------

6. Nimeä kuusi suojavarustetta, jotka voivat vähentää loukkaantumisrisiäsi.
 1. _____
 2. _____
 3. _____
 4. _____
 5. _____
 6. _____

7. Suojavarusteet ovat erittäin tärkeitä, sillä ne estävät ja vähentävät loukkaantumisia. Lisäksi ne tekevät olosi miellyttäväksi suojaen sinua eri sääolosuhteilta.

Oikein	Väärin
--------	--------

8. Mikä seuraavista ei kuulu ajoneuvon hallintalaitteisiin?
 - a. Ohjaustanko
 - b. Kierrettävä kaasukahva
 - c. Etujarruvipu

9. Sinun on ajettava vain lähivalot päällä päivällä, jotta näyt paremmin.

Oikein	Väärin
--------	--------

10. Sinun on tavallisesti ajettava ajoneuvollasi kaistan keskellä.
Oikein Väärin
11. Toisin kuin tavallisella moottoripyörällä, Spyderilla sinun kannattaa jarruttaa ja kääntyä yhtä aikaa.
Oikein Väärin
12. Normaaliolosuhteissa turvallisuusvälin on oltava vähintään _____.
a. 1 sekunti
b. 2 sekuntia
c. 3 sekuntia
13. Älä koskaan kuljeta syttyviä nesteitä, kuten bensiiniä, etutavaratilassa - silloinkaan vaikka ne olisivat hyväksytyissä säiliöissä.
Oikein Väärin
14. Luettele viisi tapaa, joiden ansiosta muut kuljettajat havaitsevat sinut paremmin.
1. _____
2. _____
3. _____
4. _____
5. _____
15. Kun jarrutat pinnalla, jonka pito ei ole ihanteellinen, sinun on pumpattava jarrua säilyttääksesi ajoneuvosi hallinnan.
Oikein Väärin
16. Ajoneuvon enimmäiskuormitus pitää sisällään: käyttäjän, matkustajan, kuorman ja kaikki lisävarusteet
Oikein Väärin
17. Voit hinata ajoneuvollasi peräkärä turvallisesti, kunhan hinauspaino ei kokonaisuudessaan ylitä arvoa 180 kg (400 lb).
Oikein Väärin
18. Matkustajan olisi pidettävä kiinni kuljettajasta.
Oikein Väärin
19. Tällä ajoneuvolla ajaminen on yhtä turvallista kuin autolla ajaminen.
Oikein Väärin

20. ABS:n ansiosta voit painaa jarrupoljinta voimakkaasti lukitsematta renkaita.

Oikein

Väärin

Vastaukset**1. Väärin**

Paina ainoastaan jarrupoljinta pysähtyäksesi nopeasti.

2. Väärin

Sinun on suoritettava käyttöä edeltävä tarkastus ennen jokaista ajokertaa.

3. Väärin

Jos tien pinnalla on jäätä, lunta, sohjoa tai riittävästi vettä, jolloin ajoneuvo voi joutua vesiliirtoon, ei VSS voi auttaa sinua säilyttämään ajoneuvosi hallintaa.

4. Oikein**5. Oikein****6. 1) Kypärä**

2) Visiiri tai ajolasit

3) Pitkähihainen takki

4) Hanskat

5) Pitkälahkeiset housut

6) Umpinaiset, mieluiten nilkan yli ulottuvat ajosaappaat.

7. Oikein**8. c. Etujarruvipu**

Ajoneuvossa ei ole etujarruvipua.

9. Väärin

Sinun pitäisi käyttää kaukovaaloja myös päivällä.

10. Oikein**11. Väärin**

Voit jarruttaa ja kääntyä tarvittaessa samanaikaisesti, mutta yleensä on parempi jarruttaa ennen käännöstä.

12. b. 2 sekuntia

Normaaliolosuhteissa turvallisuusvälin on oltava vähintään kaksi sekuntia.

13. Oikein**14. 1) Varmista, että ajoneuvosi**

valot ja heijastimet ovat puhtaat.

2) Käytä kaukovaaloja aina kun mahdollista.

3) Käytä suuntaviilkujasi.

4) Väläytä jarruvaalojasi ennen hidastamista.

5) Käytä hätäviilkkuja tarvittaessa.

6) Käytä äänimerkkiä kiinnittääksesi toisten huomion.

7) Vältä ajamista kuolleissa kulmissa.

8) Käytä kirkkaita värejä vaateetuksessa sekä heijastavia vaatteita.

15. Väärin

Paina jarrupoljinta ja pidä se alaspainettuna, älä pump-paa. Ajoneuvo on varustettu ABS:illä, joka estää pyörien lukkiutumisen.

16. Oikein

17. Oikein

Voit hinata ajoneuvollasi peräkärkyä, jos noudatat kaikkia suosituksia tarkasti.

18. Väärin

Matkustajan pitää aina pitää kiinni matkustajan käsikahvoista.

19. Väärin

Henkilöautojen ja kuorma-autojen rakenne tarjoaa suojaa. Lisäksi matkustajat voivat niissä suojautua käyttämällä turvavöitä. Yleisesti ottaen voit olettaa, että tällä ajoneuvolla ajaminen on riskialttiimpaa kuin autolla ajaminen ja loukkaantumisriski on samankaltainen kuin moottoripyörällä ajettaessa.

20. Oikein

AJONEUVON TURVALLISUUSTIEDOT

Tämä ajoneuvo toimitetaan varustettuna riippuvalla lipukkeella ja ohjekilvillä, jotka sisältävät tärkeitä turvallisuustietoja.

Jokaisen tällä ajoneuvolla ajavan pitää lukea ja ymmärtää kaikki nämä tiedot ennen ajamista.

Riippuva lipuke

⚠ VAROITUS. Henkilöajoneuvon käyttö, huolto ja kunnossapito voivat aiheuttaa altistusta kemikaaleille (kuten moottorin pakokaasut, hiilimonoksidi, ftalaatit ja lyijy), jotka Kalifornian osavaltion viranomaisten mukaan aiheuttavat syöpää ja synnynnäisiä vammoja tai lisääntymishäiriöitä.

Altistuksen minimoimiseksi tulee välttää pakokaasujen hengittämistä ja moottorin tyhjäkäyntiä, jos se ei ole välttämätöntä, huoltaa ajoneuvo hyvin tuuletuissa tiloissa ja käyttää huollon aikana käsineitä tai pestä kädet usein.

Katso lisätietoja osoitteesta
www.P65Warnings.ca.gov/products/passenger-vehicle



704906973

EN-704906973-DEC

⚠ WARNING

This Can-Am On-Road is a different type of vehicle - it requires special skills and knowledge.

Learn how this product is different.

Read the operator's guide and watch the safety video using the QR code link or visit Can-Am On-Road web site.

Complete a training course (if available),

practice, become proficient with the controls, and get a proper licence.

Refer to the Safety Card before riding.



Always wear a helmet and riding gear.

With this type of vehicle, riders are exposed to more road risks than in a car. Even skilled operators can be struck by other vehicles or lose control. This vehicle will not protect you in a crash.

Handling limits and road conditions

The Vehicle Stability System (VSS) cannot stop you from losing control, flipping over, or falling off if you exceed this vehicle's limits. Know the limits for different road conditions. Do not ride on ice, snow, or off road. Avoid puddles and running water. This type of vehicle can hydroplane on water and slip on gravel, dirt and sand covered roads. If you must go through these road conditions, slow down.

This hangtag may only be removed by the customer.

⚠ VAROITUS

Tämä Can-Am On-Road on erityyppinen ajoneuvo - se vaatii erityisiä taitoja ja tietämystä.

Opi millä tavoin tuote on erilainen.

Lue käyttäjän ohjekirja ja katsele turvallisuusvideo läpi käyttämällä QR-koodi-linkkiä tai vieraile Can-Am On-Road -verkkosivustolla.

Suorita koulutuskurssi (jos saatavana), **harjoittele**, tule taidokkaaksi ohjaintenkäyttäjäksi ja hanki asianmukainen ajolupa.

Ks. turvallisuuskortti läpi ennen kuin ajat.

Käytä aina kypärää ja ajovarusteita.

Tämäntyyppisillä ajoneuvoilla ajavat ovat alttiimpia vaaroille tien päällä kuin autoilla ajavat. Jopa taitavat kuljettajat voivat törmätä toisiin ajoneuvoihin tai menettää hallinnan. Tämä ajoneuvo ei suojaa sinua törmäyksessä.

Ajettavuuden rajoitukset ja tieolosuhteet

Ajonvakautusjärjestelmä (VSS) ei voi estää sinua menettämästä ajoneuvosi hallintaa, kaatumasta tai putoamasta ajoneuvosta, mikäli ylität ajoneuvon suorituskyvyn rajat. Tiedosta erilaisten tieolosuhteiden rajat. Älä aja jäällä, lumessa tai maastossa. Vältä lätkäköttä ja juoksevaa vettä. Tämäntyyppinen ajoneuvo voi joutua vesiliirtoon ja liuisua sora-, muta- ja hiekkapetteisillä teillä. Jos sinun on ajettava tällaisissa tieolosuhteissa, hidasta vauhtia.

Ainoastaan asiakas saa poistaa tämän riippuvan lipukkeen.



70490713_FI

EN-70490713-DEC

Turvallisuuskortti

Turvallisuuskortti sijaitsee hansikaslokerossa. Avaa hansikaslokeron kansi, nosta hansikaslokeron ylös ja lue turvallisuuskortti. Muista asettaa hansikaslokeron huolellisesti takaisin ennen ajoa.



219002072-049

⚠ VAROITUS

Tämä Can-Am On-Road -tuote on eri tyyppinen ajoneuvo. Se edellyttää erityistaitoja ja -tietoja.

Opi millä tavoin tuote on erilainen. Lue käyttäjän ohjekirja ja katsele turvallisuusvideo läpi käyttämällä QR-koodilinkkiä tai vieraile Can-Am On-Road -verkkosivustolla. **Osallistu harjoituskurssille (mikäli saatavilla), **harjoittele**, opettele hallintalaitteiden käyttö ja hanki tarvittava ajolupa.**

Ajonvakautusjärjestelmä (VSS) ei voi estää sinua menettämästä ajoneuvosi hallintaa, kaatumasta tai putoamasta ajoneuvosta, mikäli ylität ajoneuvon suorituskyvyn rajat. Älä aja jäällä, lumessa tai maastossa. Vältä lätköitä ja juoksevaa vettä. Tämäntyyppinen ajoneuvo voi joutua vesiliirtoon vedessä ja luisua sora-, muta- ja hiekkapeitteisillä teillä. Jos sinun on ajettava tällaisissa tielolosuhteissa, hidasta vauhtia.

Käytä kypärää ja ajovarusteita.

Tämäntyyppisillä ajoneuvoilla ajavat ovat alttiimpia vaaroille tien päällä kuin autoilla ajavat.

Jopa taitavat kuljettajat voivat törmätä toisiin ajoneuvoihin tai menettää hallinnan. Tämä ajoneuvo ei suojaa sinua törmäyksessä.

Ohjeet matkustajalle.

- Pidä aina kädensijoista kiinni ja pidä jalat jalansijoissa.
- Tarkkaile tietä. Nojautu kaarteisiin. Valmistaudu töyssyihin.

Pidä aina mielessä:

- Jarruta jalkapolkimella.
- Ohjaa käännöksen suuntaan, älä ohjaa vastaan.
- Pidä kaikki renkaat ajokaistallasi, aja aina yhdessä linjassa äläkä eri kaistoilla.
- Suorita käyttöä edeltävä tarkastus.

Paina Tila-painiketta mahdollistaaksesi käynnistimen.
Patentit: www.brp.com/en/about-brp/patents.html





8052_FI

EN-704908052-DEC

Lue turvallisuuskortista ajoneuvoa koskevat keskeiset tiedot ja pyydä myös mahdollisia uusia kuljettajia ja matkustajia lukemaan se, jotta he tietävät kuinka ajoneuvolla ajetaan. Se sisältää myös tärkeät tiedot, joita tarvitaan säännöllisesti.



Ohjekilvet

Nämä kilvet on kiinnitetty ajoneuvoon kuljettajan, matkustajan tai sivullisten turvallisuuden vuoksi.

Ajoneuvostasi löytyvät seuraavat kilvet, joiden on katsottava kuuluvan vakituisesti ajoneuvoon. Jos niitä puuttuu tai ne ovat vahingoittuneet, ne voi korvata uusilla ilmaiseksi. Vieraille valtuutetussa Can-Am On-Road -myyntiliikkeessä.

TARKEAA: Mikäli ajoneuvon ja tämän käyttäjän käsikirjan välillä esiintyy eroavaisuuksia, ajoneuvoon kiinnitetyillä ohjekilvillä on ensisijainen asema käsikirjan ohjeistukseen nähden.

Rengaspaine ja enimmäiskuormitus

TIRE AND LOADING INFORMATION / TIETOA RENKAISTA JA KUORMITUSRAJOISTA				
	SEATING CAPACITY / ISTUMAPAIKKOJEN MÄÄRÄ	TOTAL YHT. 2	FRONT EDESSÄ 1	REAR TAKANA 1
The combined weight of occupants and cargo should never exceed 252 kg Pyörän päällä oleskelevien ja kuorman määrä ei saa koskaan ylittää 252 kg				
TIRE/RENGAS	SIZE/ KOKO	COLD TIRE PRESSURE/ KYLMÄN RENKAAN PAINE	RIM SIZE/ VANTEIDEN KOKO	
FRONT/EDESSÄ	MC165/55R15 55H	138 kPa / 20 psi	15 x 5 in	
REAR/TAKANA	MC225/50R15 76H	193 kPa / 28 psi	15 x 7 in	
SPARE/VARA	NONE / EI MITÄÄN	NONE / EI MITÄÄN	NONE / EI MITÄÄN	

RT 8591_FI

EN-704908591-DEC

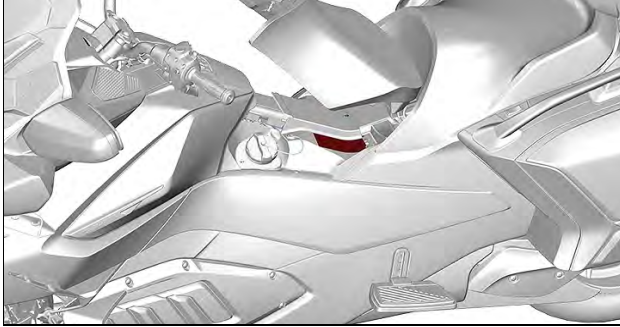

219002072-050

KULJETTAJAN ISTUIMEN ALLA

Etutavaratilan kuorma

VAROITUS	
ÄLÄ YLIKUORMITA	
16 kg	
KUORMARAJA	
5121A_FI	

704905121

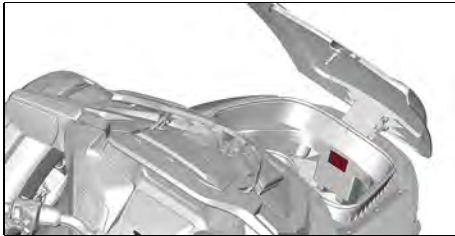

219002072-052

ETUTAVARATILAN SISÄLLÄ

Sivutavaratilan kuorma

VAROITUS	
ÄLÄ YLIKUORMITA	
6,8 kg	
KUORMARAJA	
5122A_FI	

704905122

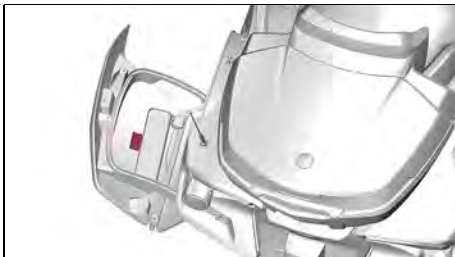

219002072-053

SIVUTAVARATILAN KANNEN SISÄPUOLELLA

Ylätavaratilan kuorma

VAROITUS	
ÄLÄ YLIKUORMITA:	
5964_FI	
Ilman ylätelinettä	
Suurin suojuksen kuorma	9 kg
Yläteline asennettuna	
Suurin suojuksen kuorma + ylätelineen kuorma	6,8 kg

EN-704905964-DEC



219002072-054

YLÄTAVARATILAN KANNEN SISÄPUOLELLA

Moottoriöljyn pinnantason tarkastus

HUOMIO	
MOOTTORIÖLJY JÄ TIETTY OSAT MOOTTORITILASSA SAATTAVAT OLLA KULUMIA. SUORA KOSKETUS SAATTAA AIHEUTTAA IHON PALOVAMMOJA.	
<p>Moottoriöljyn pinnantason tarkastus:</p> <ul style="list-style-type: none"> - Varmista, että moottori on toimintalämpötilassa. - Katso toimintaohjeet käyttäjän oppaasta. - Älä välitään 15 km. - Ajoneuvon on oltava tasaisella alustalla. - Anna moottorin käydä tyhjäkäynnillä 10 minuutin ajan. - Pysäytä moottori. 	
<ul style="list-style-type: none"> - Tee mittaus 2 minuutin kuluessa moottorin pysäyttämisestä. - Mittatiku on ruuvattava tiysin kiinni ennen öljyn pinnantason tarkastamista. - Käytä syntetistä XPS-sekoiteöljyä (kesälaatu) tai vastaavaa moottoriöljyä. 	
8194_FI	

EN-704908194-DEC



219002072-055

KÄYTTÄJÄN KÄSIKIRJAN ALLA

Jäähdytysaine kuuraa - Älä avaa



rmo2008-003-003



219002072-056

ETUHUOLTOKANNEN ALLA

Jarruneste - Puhdista ja täytä uudelleen



EN-704908282-DEC

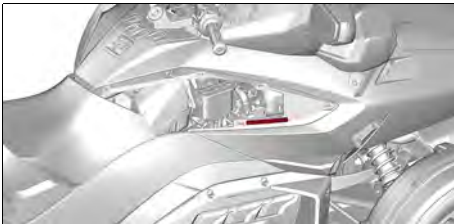

219002072-057

ETUHUOLTOKANNEN TAKANA

Takajousituksen paine

VAROITUS						
MINIMIPAININE 70 kPa/0,7 bar						
ÄLÄ YLITÄ SUOSITELTUA 70 kPa/0,70 barin KÄYTTÖPAINETTA						
KUORMA		(MATKUSTAJA + KUORMA) Kg <small>704905155</small>				
		0	45	70	90	115
AJAJA	Kg	kPa/bar	kPa/bar	kPa/bar	kPa/bar	kPa/bar
	70	310/3,10	380/3,80	450/4,50	480/4,80	515/5,15
	90	345/3,45	415/4,15	480/4,80	515/5,15	550/5,50
115	380/3,80	450/4,50	515/5,15	550/5,50	585/5,85	

704905155

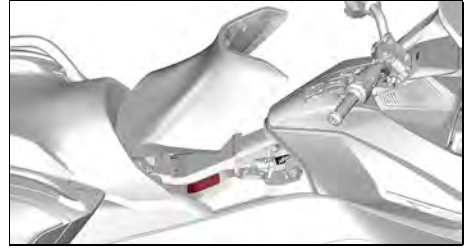

219002072-058

KULJETTAJAN ISTUIMEN ALLA

Ajoneuvon puhdistus

TARKEAA

- Mattapintainen maali vaatii erityistä hoitoa sen ulkoasun ylläpitämiseksi.

Katso käyttäjän käsikirja.

- PVD-kromirengas tulee pestä vedellä ja miedolla saippualla. -Älä kiillota, äläkä käytä happopohjaisia tai hankaavia kromin puhdistusaineita PVD-kromirenkaaseen.

- Älä puhdistu tuulilasia emäksisellä tai hapollisella puhdistusaineella, polttoaineella tai liuottimella, jotta vältät tuulilasin vaurioitumisen. Katso käyttäjän käsikirja.

704904936A_FI

704904936



219002072-051

ETUHUOLTOLOKERON KANNEN SISÄPUOLELLA

Vaihdekaavio (Japanin vientimalli)

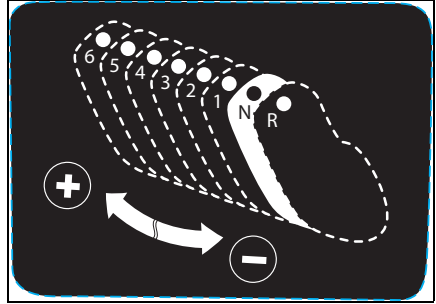

704904116A

VAIN JAPANIN MALLIT - JÄLLEENMYYJÄN ASENTAMA

RAPORTOIMINEN TURVAVIOISTA

Bombardier Recreational Products Inc.:lle (BRP) sinun turvallisuutesi on erittäin tärkeää. Jos sinulla on asiaan liittyviä ongelmia, ota välittömästi yhteys BRP:n asiakaspalveluun.

Jos asut Yhdysvalloissa ja uskot, että ajoneuvossasi on vika, joka saattaisi aiheuttaa kolarin, vamman tai kuoleman, sinun on välittömästi otettava yhteyttä Yhdysvaltain kansalliseen tieliikenneturvallisuusjärjestöön, National Highway Traffic Safety Administrationiin (NHTSA), sen lisäksi, että ilmoitat asiasta Bombardier Recreational Products Inc.:lle.

Jos NHTSA vastaanottaa samanlaisia valituksia ja ryhtyy tutkimaan asiaa. Jos järjestö havaitsee, että turvallisuusvikoja esiintyy ajoneuvoryhmässä, se saattaa johtaa tuotteiden takaisinkutsuun ja korjauskampanjaan. NHTSA ei kuitenkaan voi olla osallisena mihinkään yksittäiseen ongelmaan sinun, jälleenmyyjäsi tai Bombardier Recreational Products Inc.:in välillä.

Ottaaksesi yhteyttä NHTSA:an:	
	888-327-4236
	1 800-424-9153
	National Highway Traffic Safety Administration 1200 New Jersey Avenue, SE Washington, DC 20590
	www.safercar.gov

Tämä sivu on tarkoituksella tyhjä.

KÄYTTÖÄ EDELTÄVÄ TARKASTUS

KÄYTTÖÄ EDELTÄVÄ TARKASTUSLISTA

Kehotamme tarkastuttamaan ajoneuvosi vuosittain. Kysy lisätietoa valtuutetulta BRP-jälleenmyyjältä. On suositeltavaa, vaikkei välttämätöntä, että valtuutettu BRP On-Road -jälleenmyyjä suorittaa ajoneuvolle ajokautta edeltävän valmistelun. Jokainen käynti valtuutetun BRP-jälleenmyyjän luona antaa jälleenmyyjälle mahdollisuuden tarkistaa, kuuluuko ajoneuvosi jonkin ajankohtaisen takuukampanjan piiriin. Kehotamme sinua myös hakeutumaan mahdollisimman pian valtuutetun BRP On-Road -jälleenmyyjän luo, jos kuulet itse turvallisuutta koskevista huoltokampanjoista.

VAROITUS

Suorita käyttöä edeltävä tarkastus ennen jokaista ajokertaa havaitaksesi mahdolliset käyttöä haittaavat ongelmat. Käyttöä edeltävä tarkastus auttaa sinua valvomaan osien kuluneisuutta ja niiden kunnan heikentymistä ennen kuin ne muodostuvat ongelmaksi. Korjaa kaikki havaitsemasi ongelmat vähentääksesi rikkoutumis- tai kolaroimisvaaraa. Ota tarpeen vaatiessa yhteys valtuutettuun Can-Am On-Road -jälleenmyyjään.

Tarkasta seuraavat kohteet ennen ajoneuvon käynnistämistä:

Kohta	Toimenpiteet	✓
Renkaat	Tarkasta vaurioiden varalta. Tarkasta renkaiden ilma ja kulutuspinna. Katso <i>HUOLTOTOIMENPITEET</i> .	
Pyörät ja pyöränmutterit	Tarkasta vaurioiden varalta. Kierrä jokaista etupyörän pyöränmutteria käsin varmistaaksesi kireyden. Varmista, että takapyörän akselin mutteri on paikoillaan.	
Vetohihna	Tarkasta rispaantumien, viiltojen, reikien ja puuttuvan hammastuksen varalta. Tarkasta linjaus. Katso lisätietoja kappaleesta <i>HUOLTOTOIMENPITEET</i>	
Vuodot	Tarkasta ajoneuvon alapuolen alue vuotojen varalta.	
Tavaratilojen kannet ja hanskaslokero	Tarkista, että ne on lukittu oikein.	
ACS-takajousitus (perusmallit)	Varmista täyttö. Katso <i>PERUSTOIMENPITEET</i> .	
Istuimet	Varmista, että istuimet on lukittu asianmukaisesti.	
Peilit	Puhdista ja säädä: (katso <i>PEILIT</i> kappaleessa <i>VARUSTUS</i>).	
Jarrupoljin	Paina ja varmista, että tunnet voimakkaan vastuksen. Vapautettaessa polkimen on palattava kokonaan takaisin.	
Kaasukahva	Kierrä useita kertoja. Varmista, että se toimii esteettömästi ja palautuu tyhjäkäyntiasentoon vapautettaessa.	
Vaihdevipu	Varmista, että vaihdevipu toimii normaalisti molempiin suuntiin ja palautuu keskelle vapautettaessa.	
Paino	Varmista, että ajoneuvon kokonaiskuorma (mukaan luettuina kuljettaja, matkustaja, kuorma ja lisävarusteet) ei ylitä kappaleessa <i>TEKNISET TIEDOT</i> suositeltua enimmäiskuormaa.	

Kohta	Toimenpiteet	✓
Peräkärri	Jos hinaat perävaunua, varmista seuraavat seikat: <ul style="list-style-type: none"> - Kuorma on sekä kuormattu että kiinnitetty oikein - Peitteet on kiinnitetty - Perävaunu ja turvavaijerit on kiinnitetty asianmukaisesti vetokoukkuun - Kaikki perävaunun valot toimivat ja heijastimet ovat puhtaat - Renkaiden kunto ja paine. 	
Jäähdyttimen tuulettimen säleiköt	Poista mahdollinen lika säleiköistä. Älä puhdista painepesurilla, koska jäähdyttimen lamellit voivat vaurioitua. Puhdista ainoastaan paineilmalla.	

Käännä virta-avain PÄÄLLE-asentoon (ON):

Kohta	Toimenpiteet	
Monitoimimitaristo	Tarkasta mittarit, merkkivalot, viestit ja polttoainemäärä.	
Valot	Tarkasta ajovalojen, takavalon, jarruvalon, suuntavilkujen ja hätävilkkujen toiminta.	
Äänimerkki	Tarkasta toiminta.	
Ohjaus	Käynnistä moottori ja tarkasta, että ohjaus toimii esteettömästi.	
Moottorin pysäytyskytkin	Tarkasta, että moottorin pysäytyspainike toimii oikein.	
Seisontajarru	Käynnistä moottori, vapauta pysäköintijarru ja varmista, että jarrun merkkivalo ei pala monitoimimittarissa.	
Jarru	Aja lyhyt matka eteenpäin hitaasti ja jarruta testataksesi.	
Turvallisuuskortti	Asenna hansikaslokero takaisin paikalleen ja sulje kansi, kun olet lukenut turvallisuuskortin.	

Tämä sivu on tarkoituksella tyhjä.

HUOLTO

HUOLTOTAULUKKO

Ajoneuvosi huoltaminen on erittäin tärkeää, jotta se pysyy turvallisessa käyttökunnossa.

Asianmukainen huolto on omistajan vastuulla. Takuuvaade voidaan hylätä, jos omistaja tai käyttäjä on mm. aiheuttanut ongelman sopimattomalla kunnossapidolla tai käytöllä.

Suorita määräaikaiset tarkastukset ja noudata huoltotaulukkoa. **Huoltotaulukko ei mitätöi käyttöä edeltävää tarkastusta.**

Vikakoodien vahvistamista suositellaan huollon ensimmäisessä vaiheessa.

VAROITUS

Jos ajoneuvon asianmukainen ja huoltotaulukon mukainen huolto laiminlyöddään, ajoneuvon käyttö ei välttämättä ole turvallista.

EPA-säännökset - Kanadan ja USA:n ajoneuvot

Korjaamo tai omistajan valitsema henkilö voi huoltaa, vaihtaa tai korjata päästöjenrajoituslaitteita ja -järjestelmiä. Nämä ohjeet eivät edellytä BRP:n tai valtuutettujen Can-Am On-Road -jälleenmyyjien komponentteja tai huoltoa.

Vaikka valtuutetulla Can-Am On-Road -jälleenmyyjällä on laaja tekninen osaaminen ja työkalut ajoneuvon huoltoon, päästöjä koskeva takuu ei edellytä valtuutetun Can-Am On-Road -jälleenmyyjän tai muun sellaisen yrityksen palvelujen käyttöä, joka toimii yhteistyössä BRP:n kanssa.

Asianmukainen huolto on omistajan vastuulla. Takuuvaade voidaan hylätä, jos omistaja tai käyttäjä on mm. aiheuttanut ongelman sopimattomalla kunnossapidolla tai käytöllä.

Päästöjä koskevien takuuvaateiden kohdalla BRP rajoittaa vianmäärityksen ja päästöihin liittyvien osien korjauksen valtuutetuille Can-Am On-Road -jälleenmyyjille. Lisätietoja löytyy tämän asiakirjan kohdasta **USA:N EPA:N PÄÄSTÖJÄ KOSKEVA TAKUU**, joka on **TAKUU**-osassa.

Sinun on noudatettava tämän käsikirjan polttoainetta koskevan osion polttoainevaatuksia käsitteleviä ohjeita. Vaikka yli 10 tilavuusprosenttia etanolia sisältävää polttoainetta on helposti saatavana, USA:n EPA on kieltänyt sellaisen polttoaineen käytön tässä ajoneuvossa. Yli 10 tilavuusprosenttia etanolia sisältävän polttoaineen käyttö tällä moottorilla saattaa vaurioittaa päästöjenrajoitusjärjestelmää.

ENSIMMÄINEN tarkastus 5 000 km (3 000 mi)

Suorita kaikki kappaleessa **KÄYTTÖÄ EDELTÄVÄ TARKASTUS** annetut toimet.

Vaihda moottoriöljy ja öljynsuodatin.

Tarkasta jarrunesteen määrä.
Tarkasta peruutusmekanismin toiminta.
Tarkasta moottorin jäähdytysnesteen määrä.
Tarkasta hallintalaitteiden katkaisimien ja matkustajan katkaisimien toiminta.
Tarkista ajohihna tila ja sen kireys (Valtuutetun Can-Am On-Road -myyntiliikkeen suorittama).
Tarkasta takapyöränmutterien kiristysmomentti. (Valtuutetun Can-Am On-Road -myyntiliikkeen suorittama)
Tarkasta silmämääräisesti jarrupalojen ja -levyjen kunto.
Tarkasta matkustajan käsikahvojen löysyys.
Tarkasta jalkatukien löysyys.
Tarkasta korin paneelien löysyys.
Tarkasta tavaratilan salpojen, saranoiden ja avainurien toiminta.

Aina 1 500 km (1 000 mi)

Tarkasta öljyn pinnan taso.

Joka 15 000 km (9 300 mi) tai 1 vuoden välein (kumpi ensin kohdalle osuu)

Suorita kaikki kappaleessa <i>KÄYTTÖÄ EDELTÄVÄ TARKASTUS</i> annetut toimet.
Vaihda moottoriöljy ja öljynsuodatin.
Tarkasta jarrunesteen määrä. Vaihda kahden vuoden välein.
Tarkasta jarruletkut.
Tarkasta peruutusmekanismin toiminta.
Tarkasta jäähdytin, letkut ja vesipumppu.
Tarkasta moottorin jäähdytysnesteen määrä.
Suorita jäähdytysjärjestelmän painetesti.
Tarkasta hallintalaitteiden katkaisimien ja matkustajan katkaisimien toiminta.
Tarkasta polttoaineletkujen, poistoletkujen ja säiliön kunto.
Tarkasta akun liitosten kireys.
Tarkista ajohihna tila ja sen kireys (Valtuutetun Can-Am On-Road -myyntiliikkeen suorittama).
Tarkasta ja tiukenna tarvittaessa pakoputki, kiristimet, liittimet ja tiivisteet.
Tarkasta, ettei ohjauksessa ole epänormaalia vällystä.
Tarkasta raidetankojen kunto.
Tarkasta, ettei iskunvaimentimissa ole vuotoja tai muita vaurioita.

Joka 15 000 km (9 300 mi) tai 1 vuoden välein (kumpi ensin kohdalle osuu)

Tarkista takapyörän akselimutterin kiristysmomentti (Valtuutetun Can-Am On-Road -myyntiliikkeen suorittama).

Tarkasta pallonivelten kunto.

Tarkasta etu- ja takapyörrien laakerien kunto.

Tarkasta jarrupalojen ja -levyjen kunto.

Tarkasta matkustajan käsikahvojen löysyys.

Tarkasta jalkatukien löysyys.

Tarkasta korin paneelien löysyys.

Tarkasta tavaratilan salpojen, saranoiden ja avainurien toiminta.

Aina 30 000 km (19 000 mi)

Vaihda ilmansuodatin ja puhdista ilmansuodattimen kotelo.

Aina 45 000 km (28 000 mi)

Vaihda HCM:n (hydraulinen ohjausyksikkö, hydraulic control module) öljynsuodatin.

Vaihda säiliön esisuodatin.

Vaihda polttoainesuodatin (tai joka 5. vuosi).

Vaihda moottorin jäähdytysneste (tai joka 5. vuosi).

Vaihda sytytystulpat.

Tarkasta jousituksen etutukivarsien kumieristeet.

ENSIMMÄINEN TARKASTUS

Suosittelimme, että tarkastutat ajoneuvosi valtuutetulla Can-Am On-Road - jälleenmyyjällä, korjaamolla tai valitsemallasi asiantuntijalla, kun olet ajanut ensimmäiset 5 000 km (3 000 mi). Alkutarkastus ja -huolto on erittäin tärkeä, eikä sitä pidä jättää tekemättä.

TARKEAA: Ensitarkastuksen maksaa ajoneuvon omistaja.

Suosittelimme, että valtuutettu Can-Am On-Road -jälleenmyyjä, korjaamon edustaja tai valitsemasi asiantuntija allekirjoittaa ensimmäisen tarkastuksen.

Tarkastuspäivä

Valtuutetun Can-Am On-Road -jälleenmyyjän, korjaamon edustajan tai muun valitun henkilön allekirjoitus

Valtuutetun Can-Am On-Road -jälleenmyyjän, korjaamon edustajan tai muun valitun henkilön nimi

HUOLTOTOIMENPITEET

Tämä osa sisältää perushuoltotoimenpiteiden ohjeet.

Koska jotkin huoltotoimenpiteet ovat monimutkaisia, niiden suorittamiseen tarvitaan hyviä mekaanikkotaitoja.

Monet huoltotoimenpiteet täytyy teettää valtuutetulla Can-Am On-Road - jälleenmyyjällä, korjaamolla tai valitse-mallasi asiantuntijalla.

Jollet tunne voivasi suorittaa näitä toimia, ota yhteys Can-Am On-Road - jälleenmyyjään, korjaamoon tai valitse-maasi henkilöön.

VAROITUS

Sammuta moottori ja noudata näitä huoltotoimenpiteitä huoltaessasi ajoneuvoasi. Ellet noudata asianmukaisia huoltotoimenpiteitä, kuumat tai liikkuvat osat, sähkölaitteet, kemikaalit tai jotkut muut vaaratilan-teet voivat aiheuttaa loukkaantumisen.

Moottoriöljy

Suositteltu moottoriöljy

Sama öljy voitelee moottorin, vaihdelaatikon, kytkimen ja hydraulisen ohjausyksikön (HCM, hydraulic control module) SE6-mallissa.

Rotax®-moottorit on kehitetty ja testattu käyttäen XPS™-öljyä.

BRP suosittelee käyttämään aina sen omaa XPS-moottoriöljyä tai vastaavan tasoista öljyä.

SUOSITELTU XPS™- MOOTTORIÖLJY

4-tahtisten osasynteettinen 5W40-
öljy

JOS SUOSITELTAVAA XPS-
MOOTTORIÖLJYÄ EI OLE
SAATAVILLA

Käytä 4-tahtisten synteettistä SAE 5W40-moottoriöljyä, joka täyttää tai ylittää seuraavat voitelua koskevat erittelyt:

API-luokitus SJ, SL, SM tai SN

Tarkista aina, että öljykanisterin API-merkinnässä on ainakin yksi mainituista kirjainyhdistelmistä.

Moottoriöljyn pinnantason varmistus

TARKEAA Moottorin käyttö väärällä öljymäärällä voi vaurioittaa vakavasti moottoria. Noudata tätä menetelmää saadaksesi tarkan moottoriöljyn tason lukeman.

Moottoriöljyn pinnan tason tarkastusta tehtäessä moottorin on oltava normaali- toimintalämpötilassa.

TARKEAA Jos öljyn tasoa säädetään moottorin ollessa kylmä, öljyä saattaa täytyä liikaa.

1. Aja vähintään 15 km (9 mi).
2. Pysäköi ajoneuvo lujalle, tasaiselle alustalle ja seisontajarru.
3. Anna moottorin käydä joutokäyntiä 10 minuutin ajan.

VAROITUS

Pakokaasut sisältävät myrkyllistä hiilimonoksidia, joka kerääntyy nopeasti suljetussa tai huonosti ilmastoidussa tilassa. Tämä voi aiheuttaa vahingoittumisen tai kuoleman. Käytä moottoria vain hyvin ilmastoidussa tilassa, joka ei ole suljettu.

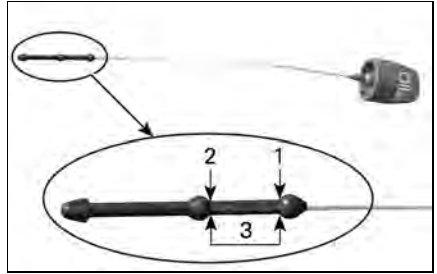

mr2014-011-080_a

1. **MAKS.**
2. **MIN.**
3. *Käyttöalue, 0,5 l (0,5 qt(liq.,US))*

TARKEAA Jos öljyn tasoa säädetään moottorin ollessa kylmä, öljyä saattaa täytyä liikaa.

4. Pysäytä moottori.

TARKEAA: Moottoriöljyn tason tarkastus tulee suorittaa kahden minuutin kuluessa moottorin sammuttamisesta.

5. Avaa istuin. Katso kohta *ISTUIMEN AVAAMINEN* kappaleessa *VARUSTEET*.

6. Ruuvaa mittatikku irti ja poista se.

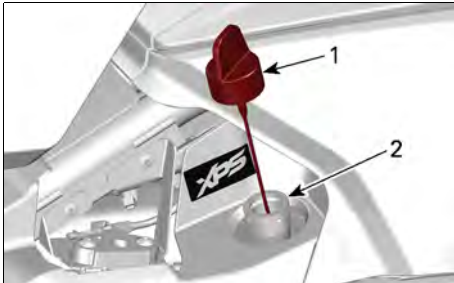

219002072-210

1. *Öljyn mittatikku*
2. *Öljyntäyttöletku*
7. Pyyhi mittatikku.
8. Asenna mittatikku **takaisin ja kierrä se kokonaan** paikalleen.
9. Ruuvaa mittatikku irti ja poista se uudelleen.
10. Tarkista moottoriöljyn määrä mittatikusta. Sen pitäisi olla ylemmän merkin kohdalla tai lähellä sitä.

Öljyn taso ala- (MIN) ja ylämerkin (MAX) välillä:

1. Älä lisää öljyä.
2. Aseta mittatikku huolellisesti paikoilleen ja kiristä se.
3. Sulje istuin.

Öljyn taso alle alamerkin (MIN):

1. Lisää noin 500 ml (17 fl oz (US)) suositeltua öljyä.

TARKEAA: Öljymäärä ala- (MIN) ja ylämerkin (MAX) välillä on 500 ml (17 fl oz (US)).

2. Käynnistä moottori uudelleen ja anna käydä 10 minuuttia tyhjäkäynnillä.

VAROITUS

Pakokaasut sisältävät myrkyllistä hiilimonoksidia, joka kerääntyy nopeasti suljetussa tai huonosti ilmastoidussa tilassa. Tämä voi aiheuttaa vahingoittumisen tai kuoleman. Käytä moottoria vain hyvin ilmastoidussa tilassa, joka ei ole suljettu.

TARKEAA Jos öljyn tasoa säädetään moottorin ollessa kylmä, öljyä saattaa täytyä liikaa.

3. Pysäytä moottori.
4. Tarkasta öljymäärä uudelleen.

TARKEAA: Moottoriöljyn tason tarkastus tulee suorittaa kahden minuutin kuluessa moottorin sammuttamisesta.

5. Toista edellä mainitut vaiheet, kunnes öljyn pinnan taso on mittatikun ala- ja ylämerkin välillä. **Älä täytä liikaa.**
6. Aseta mittatikku huolellisesti paikoilleen ja kiristä se.
7. Sulje istuin.

Moottoriöljyn ja öljynsuodattimen vaihtaminen

1. Varmista ennen öljyn vaihtamista, että ajoneuvo on tasaisella alustalla.

TARKEAA Moottoriöljy ja moottorin öljynsuodatin on vaihdettava samanlaisesti. Öljynvaihto on suoritettava moottorin ollessa lämmin.

A HUOMIO

Moottoriöljy voi olla erittäin kuuma.

2. Puhdista tyhjennystulpan ympäristö öljypohjan kannen alta.
3. Aseta öljypohjan kante alle sopiva tyhjennysastia.
4. Avaa säiliön tyhjennystulppa ja hävitä tiivistealuslevy sekä O-renkaat.

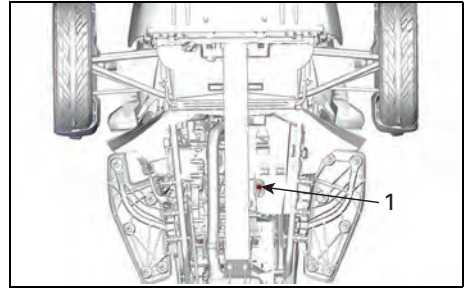

219002072-067

TYYPILLINEN

1. Moottoriöljyn tyhjennystulppa

5. Irrota mittatikku.
6. Varaa riittävästi aikaa ja anna kaiken öljyn valua pois.
7. Puhdista magneettisen tyhjennystulpan ympäristö kytkimen kannessa.
8. Aseta kytkimen kannen alle sopiva tyhjennysastia.
9. Avaa magneettinen tyhjennystulppa ja hävitä tiivisterengas.

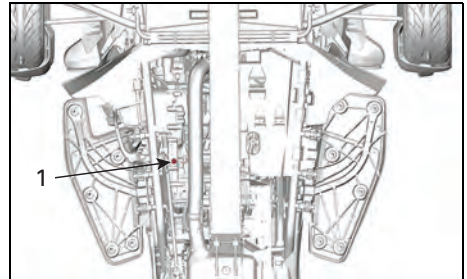

219002072-068

TYYPILLINEN

1. Kytkimen kannen magneettinen tyhjennystulppa

10. Poista vasen huoltokansi. Katso HUOLTOKANSI-kohdassa VARUSTUS.
11. Irrota jarrunestesäiliö kiinnikkeestään ja liikuta sitä taaksepäin saadaksesi lisätilaa.
 - 11.1 Avaa jarrunestetason kytkinten liitin.

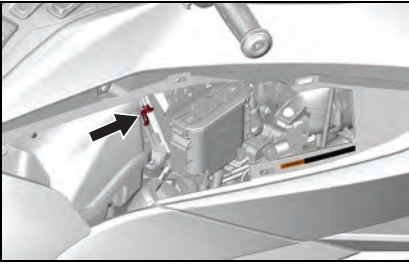

219002072-069

11.2 Irrota säiliön takaosan kiinnikkeeseen kiinnittävä tappi taivutetuilla kärkipihdeillä.

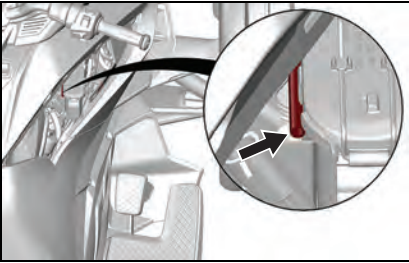

219002072-070

11.3 Irrota molemmat jarrunesteen tasokytkimet säiliön pohjasta.

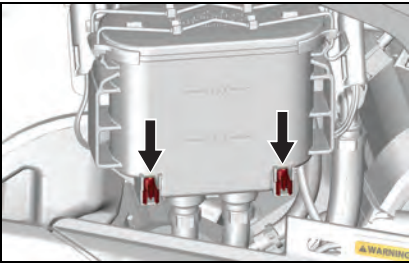

219002072-071

11.4 Siirrä säiliötä taaksepäin ja kiinnitä se ohjaustankoon joustoköydellä.

TARKEAA Älä päästä säiliötä roikkumaan letkujen varaan.

12. Irrota öljynsuodattimen kansi ja hävitä O-renkaat.

13. Irrota ja hävitä öljynsuodatin.

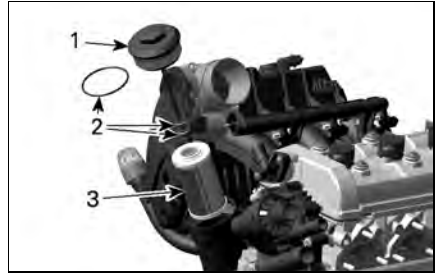

mr2014-011-081_a

1. Öljynsuodattimen kansi
2. O-renkaat
3. Öljynsuodatin

14. Varaa riittävästi aikaa ja anna kaikesta öljyn valua pois kytkimen kannesta.

15. Tarkasta öljynsuodattimen aukko ja puhdista mahdollinen lika ja epäpuhtaudet.

16. Puhdista tyhjennystulpan magneetti.

17. Asenna **UUDET** tiivistealuslevyt ja O-renkaat, ja asenna molemmat tyhjennystulpat paikalleen.

TARKEAA Älä koskaan käytä tyhjennystulpan tiivistealuslevyä ja O-renkaita uudelleen irrotettuasi ne. Vaihda se aina uuteen.

18. Tiukenna tyhjennystulpat ohjeiden mukaan.

Kiristysmomentti

Tyhjennystulppa (öljypohjan kansi)	28 Nm ± 2 Nm (21 lbf-ft ± 1 lbf-ft)
------------------------------------	--

Kieristysmomentti	
Magneettinen tyhjennys-tulppa (kytkimen kansi)	20 Nm ± 1 Nm (15 lbf-ft ± 1 lbf-ft)

19. Laita **UUSI** moottorin öljynsuodatin paikalleen.
20. Asenna **JUDET** O-renkaat öljynsuodattimen kanteen.
21. Asenna öljynsuodattimen kansi ja kiristä määritettyyn kireyteen.

Kieristysmomentti	
Öljynsuodattimen kansi	25 Nm ± 3 Nm (18 lbf-ft ± 2 lbf-ft)

22. Lisää seuraava määrä suositeltua öljyä öljysäiliöön.

Suoritettava toimenpide	Määrä
Moottoriöljyn ja öljynsuodattimen vaihto	4,7 l (5,0 qt(liq.,US))
Moottoriöljyn, moottorin öljynsuodattimen ja HCM:n suodattimen vaihtaminen	4,9 l (5,2 qt(liq.,US))

23. Siirrä jarrunestesäiliö takaisin paikalleen.
- 23.1 Asenna molemmat jarrunesteen tasokytkimet.
- 23.2 Asenna kiinnitystappi takaisin säiliön takaosaan.
- 23.3 Liitä jarrunesteen tasokytkinten liitin.
24. Asenna mittatikku takaisin ja kierrä se kokonaan paikalleen.

25. Tarkasta moottorin öljymäärä ja lisää tarvittaessa. Katso tämän kappaleen kohta *MOOTTORIÖLJYN PINNAN TASON TARKASTUS*.

TARKEAA Varmista, että öljynpaineen merkkivalo sammuu viiden sekunnin kuluttua moottorin käynnistämisestä. Jos öljynpaineen merkkivalo PALAA yli viiden sekunnin kuluttua moottorin käynnistämisestä, SAMMUTA moottori ja tarkasta öljymäärä uudelleen.

26. Varmista, ettei öljynsuodattimen kannen, magneettisen tyhjennys-tulpan (kytkimen kansi) tai tyhjennystulpan (öljypohjan kansi) alueilla näy vuotoa.
27. Pysäytä moottori.
28. Asenna vasen huoltokansi takaisin paikalleen.
29. Hävitä jäteöljy paikallisten määräysten mukaan.

Ilmansuodatin

Ilmansuodattimen irrotus

1. Irrota oikea huoltokansi. Katso *HUOLTOKANSI* kohdassa *VARUSTUS*.

Irrota kolme ruuvia ilmansuodattimen kannesta.

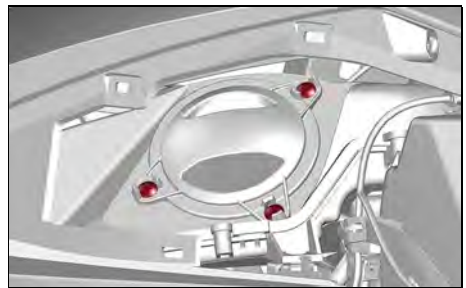

219002072-072

Irrota ilmansuodattimen kansi ja suodatin.

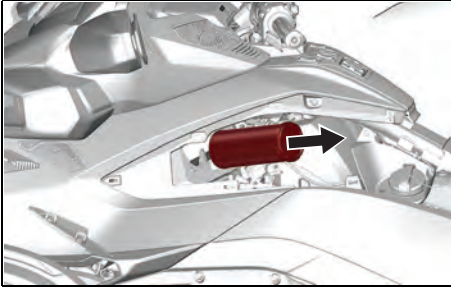

219002072-073

Tarkasta ilmansuodatin

Tarkasta ilmansuodattimen puhtaus ja että siinä ei ole vaurioita.

TARKEAA Ei ole suositeltavaa käyttää paineilmaa paperisuodattimen puhdistamiseen. Se saattaa vaurioittaa paperikuituja ja huonontaa suodattimen suodatuskkyä pölyisessä ympäristössä.

TARKEAA Älä pese paperisuodatinta millään puhdistusaineella.

TARKEAA Tarkasta imuilman äänenvaimennin ja poista pöly ja roskat. Varo puhaltamasta tai siirtämästä mitään moottorin ilmanoton puhtaalle puolelle (ilmansuodattimen taakse).

TARKEAA Poista pöly ja roskat, jos niitä on päätyntä imuilman äänenvaimentimen puhtaalle puolelle (ilmansuodattimen taakse). Puhdista hiukkaset vetämällä, älä työnnä niitä sisäänpäin.

Vaihda ilmansuodatin tarvittaessa; noudata huoltotaulukon suosituksia ja ota huomioon käyttöolosuhteet (erityisesti pölyinen käyttöympäristö).

Ilmansuodattimen asennus

Aseta ilmansuodatin varoen paikalleen.

TARKEAA: Ilmansuodattimen pitäisi olla oikein paikallaan. Ennen kuin asetat ilmansuodattimen paikoilleen, varmista, että imuletkun liitin ei ole muuttanut muotoaan.

Aseta ilmansuodattimen kansi oikein paikalleen ja kiinnitä kaikki ruuvit.

KIRISTYSMOMENTTI

Ilmansuodattimen kannen ruuvit	3 Nm ± 0,5 Nm (27 lbf-in ± 4 lbf-in)
--------------------------------	---

Asenna oikea huoltokansi takaisin paikalleen.

Moottorin jäähdytysneste

Suosittelut moottorin jäähdytysneste

TARKEAA Käytä aina erityisesti alumiinimoottoreille tarkoitettua, korroosionestoainetta sisältävää etyleeniglykolipakkasnestettä.

Jäähdytysnesteen pilaantumisen estämiseksi käytä aina samaa merkkiä ja vahvuusastetta. Älä koskaan sekoita eri merkkejä tai vahvuuksia keskenään, ellei jäähdytysjärjestelmää ole kunnolla huuhdeltu ja täytetty uudelleen.

**XPS™ SUOSITELTU
JÄÄHDYTYSNESTE**

Pitkäikäinen esisekoitettu
jäähdytysneste

Jos SUOSITELTAVAA XPS-
JÄÄHDYTYSNESTETTÄ EI OLE
SAATAVILLA

Käytä pitkäikäistä esisekoitettua (50 % / 50 %) etyyliglykoli-
jäähdytysnestettä, jonka
silikaattipitoisuus on alhainen ja joka
on tarkoitettu erityisesti alumiinisille
polttomootoreille.

**Moottorin jäähdytysnestetason
tarkastus**

VAROITUS

Jäähdytysneste voi olla hyvin kuumaa ja sitä voi roiskua avattaessa säiliötä moottorin ollessa kuuma. Vältä palovammat ja tarkasta jäähdytysnesteen määrä moottorin ollessa kylmä.

Tarkista jäähdytysnesteen määrä seuraavasti moottorin ollessa kylmä:

1. Pysäköi ajoneuvo lujalle, tasaiselle alustalle.
2. Avaa etutavaratilan kansi.
3. Irrota etuhuoltokansi. Katso *HUOLTOKANSI*-kohdassa *VARUSTUS*.
4. Tarkista jäähdytysnesteen määrä jäähdytysnestesäiliön oikealta puolelta. Jäähdytysnesteen on oltava näkyvissä hiukan yli kylmän tason (COLD) merkin yläpuolella.

TARKEAA: Jos moottori on kuuma, jäähdytysnesteen on oltava näkyvissä

ylittämättä kuumen tason (HOT) merkkiä.

5. Lisää tarvittaessa jäähdytysnestettä, kunnes sen pinta on hieman yli COLD-tason merkin. Käytä sup-piloa, jotta nestettä ei loisku yli. **Älä täytä liikaa.**
6. Lopeta jäähdytysnesteen lisääminen, kun jäähdytysnestettä näkyy putkessa.

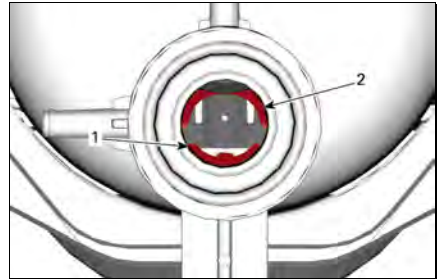

219001829-004_a

1. Jäähdytysnesteen kylmän tason (COLD) viiteviiva
 2. Jäähdytysnesteen kuumen tason (HOT) viiteviiva
7. Asenne huoltokansi takaisin paikoilleen.

TARKEAA: Usein lisää jäähdytysnestettä tarvitseva jäähdytysjärjestelmä viittaa vuotoihin tai moottoriongelmiin. Vieraile valtuutetussa Can-Am On-Road -myyntiliikkeessä.

Jäähdyttimen tuulettimet

Jäähdyttimen siipien puhdistus

Poista tarvittaessa kaikki lika.

TARKEAA: Älä puhdista painepesurilla, koska se voi vahingoittaa jäähdyttimen lamelleja. Puhdista vain paineilmalla takaa päin (puhalla ilmaa takasuunnasta eteenpäin).

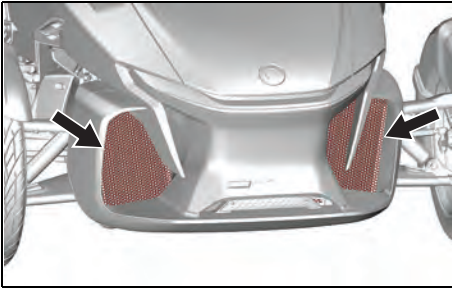

219002072-074

1. Jäähdyttimen tuulettimen säleiköt

TARKEAA: Kun moottori on käynnissä ja ajoneuvo on pysähtynyt tai kulkee alhaisella nopeudella, jäähdyttimen tuulettimet työntävät ilmaa ajoneuvon etuosaa kohti. Kun ajoneuvo kulkee nopeammalla vauhdilla, tuulettimet puhaltavat ilmaa ajoneuvon takaosaa kohti.

Akku

Akun sijainti

Akku sijaitsee etutavaratilassa.

Avaa etutavaratila päästäksesi käsiksi akkuun.

LIMITED-MALLEISSA avaa sisäverhoilun vetoketju.

Irrota akun huoltoluukku.

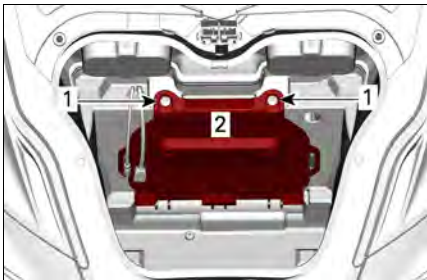

219002010-002

1. Ruuvit
2. Akun huoltoluukku

Akun lataus

Ajoneuvo on varustettu niin kutsutulla huoltovapaalla akkutyypillä. Akku on täysin suljettu, joten siihen ei tarvitse lisätä vettä eikä tarkistaa akkuhapon määrää. Akku voi tarvita latausta, jos ajoneuvolla ei ole ajettu vähintään yhden kuukauteen.

Älä koskaan vaihda akkua itse, akun vaihtamisen saa suorittaa vain valtuutettu Can-Am On-Road -jälleenmyyjä.

VAROITUS

Älä käytä perinteisiä lyijyhappoakkuja. Perinteisen lyijyhappoakun ylivuotoletkusta saattaa vuotaa akkuhappoa. Happoa saattaa vuotaa myös, jos akkuhappokotelo on haljennut tai vaurioitunut, jolloin happo aiheuttaa vakavia syöpymiä.

Voit ladata akun sen ollessa paikoillaan ajoneuvossa.

TARKEAA Noudata akkulaturisi mukana olevia ohjeita. Väärä akun lataaminen voi vahingoittaa akkua.

Lataa akku seuraavasti:

1. Avaa etutavaratila.
2. *LIMITED-MALLEISSA* avaa sisäverhoilun vetoketju.
3. Irrota akun huoltoluukku.
4. Kytke ensin PUNAINEN (+) johto vastaavaan napaan.
5. Kytke MUSTA (-) johto vastaavaan napaan.

TARKEAA Kytke aina PUNAINEN (+) johto ensiksi välttääksesi ajoneuvon sähköjärjestelmän vauriot.

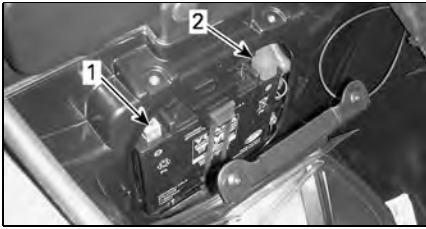

rmo2014-001-001_a

1. MUSTA (-) napa
2. PUNAINEN (+) napa

6. Käynnistä akkulaturi. Latausaika riippuu latausvirrasta. Suositeltu latausvirta on 2 A.

Kun akku on ladattu:

7. Irrota ensiksi MUSTA (-) johto.
8. Irrota sitten PUNAINEN (+) johto.

TARKEAA Irrota aina MUSTA (-) johto ensiksi välttääksesi ajoneuvon sähköjärjestelmän vauriot.

9. Sulje huoltokansi ja sitten etutavaratila.

Kotilatauksessa voidaan käyttää "kestolaturia" hidastamaan akun latausta. Sen tyyppinen laturi voidaan antaa olla kytkettynä akkuun pidemmän aikaa vahingoittamatta akkua. Noudata aina laturin ohjeissa mainittua latausaikaa.

Variaattorihihna

Tarkasta silmämääräisesti vetohihnan linjaus ja kunto ennen jokaista ajokertaa.

Vetohihnan linjaaminen ja kireyden säätö tulisi aina suorittaa ainoastaan valtuutetun Can-Am On-Road - jälleenmyyjän toimesta kappaleen HUOLTOTAULUKKO mukaan.

Vetohihnan linjaaminen

Jos hihna ulottuu ketjupyörän ulkoreunan yli, linjauta se valtuutetulla Can-Am On-Road -jälleenmyyjä mahdollisimman pian.

TARKEAA: Hihna **EI SAA** olla kosketuksissa **ETUHAMMASPYÖRÄN** laippojen kanssa.

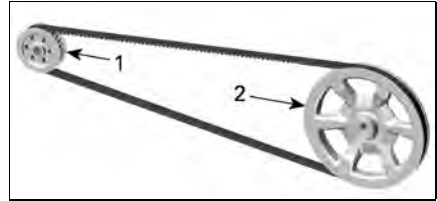

219001702-001_a

TYYPILLINEN

1. Etuhammaspyörä
2. Takahammaspyörä

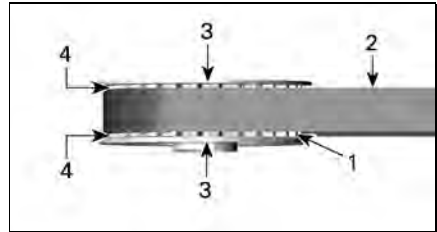

219001702-002_a

TYYPILLINEN – ETUHAMMASRATAS

1. Etuhammaspyörän hammas
2. Hihna
3. Hammaspyörän laipat
4. Laippojen ja hihnan välinen rako

Vetohihnan kuluneisuus

Tarkasta vetohihna ajoneuvon ollessa tasaisella alustalla ja vaihde vapaalla, moottori sammuksissa. Sinulla on myös oltava riittävästi tilaa – sinulla liikuttava ajoneuvoa eteenpäin tai taaksepäin, jotta voit tarkastaa hihnan koko pituudeltaan.

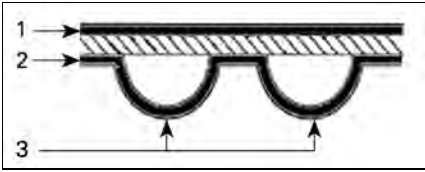

rmo2008-001-109_a

VETOHIHNNAN PINNAT

1. Ulkopinta
2. Hammastuspuolen pinta
3. Hammas

Tarkasta seuraavien puutteiden varalta:

KULUNEISUUS JA KUNTO	TARVITAVA TOIMENPIDE
Hyvä kunto	Ei mitään
Hiushalkeamia	Tarkkaile kuntoa
Pieniä lohkeamia	Tarkkaile kuntoa
Avoimia halkeamia	Vaihda hihna
Suuri kuluma	Vaihda hihna
Puuttuva hammastus	Vaihda hihna
Hihnan kudus kulunut, sisäosat näkyvillä	Vaihda hihna

KULUNEISUUS JA KUNTO	TARVITAVA TOIMENPIDE
Kivivaurio	Vaihda hihna

TARKEAA: Hiushalkeamat eivät edellytä hihnan vaihtamista, mutta hihnan kuntoa on tarkkailtava jatkuvasti – hiushalkeamat saattavat johtaa avoimiin halkeamiin tai puuttuvaan hammastukseen, jolloin hihna on vaihdettava. Hihnan keskiosan vauriot edellyttävät myös jossain vaiheessa hihnan vaihtoa, mutta halkeamien ylettyessä hihnan reunaan, vika edellyttää välittömiä toimenpiteitä.

Kun vetohihna vaihdetaan, on vaihdettava myös hammaspyörät uuden hihnan käyttöiän lisäämiseksi.

Vetohihnan kireys

Jos tunnet ajaessasi, että vetohihna tärisee, pitää ääntä tai hyppää hammaspyörän hammastuksen yli, säädätä hihnan kireys valtuutetulla Can-Am On-Road -jälleenmyyjä mahdollisimman pian. Pidä tätä asiaa silmällä erityisesti sisäänajon aikana (ensimmäiset 1 000 km (600 mi)).

Pyörät ja renkaat

VAROITUS

Renkaat, jotka eivät ole suositeltua tyyppiä tai jotka ovat vaurioituneet, kuluneet kulumisosoittimen osoittamia rajoja enemmän tai joissa on virheellinen rengaspaine, voivat aiheuttaa hallinnan menetyksen.

Uudet renkaat toimivat tehokkaimmin vasta, kun niiden totutusikä on tehty. Jarrutus-, ohjaus- ja VSS:n teho voivat olla alentuneet, joten ole erityisen varovainen. Renkaat vaativat sisäänajoa noin 300 km (200 mi) säännöllisesti jarruttaen. Jos renkailla ei jarruteta säännöllisesti, niiden sisäänajoon on varattava enemmän aikaa.

Renkaat on suunniteltu erityisesti Spyder-roadsteriin. Käytä ainoastaan BRP:n suosittelemia vyörenkaita, joita on saatavana vain valtuutetuilta Can-Am On-Road -jälleenmyyjiltä.

Kun takarengas on poistettu tai korvattu, tee seuraavat toimenpiteet:

- Tarkasta ja puhdista takahammaspyörän laakerointi. Vaihda kuluneet tai vahingoittuneet osat.
- Tarkasta ja puhdista taka-akselin laakerointi. Vaihda kuluneet tai vahingoittuneet osat.
- Korvaa ja voitele taka-akselin laakerien tiivisteet.
- Korvaa ja voitele taka-akselin O-renkaat.
- Tarkasta ja puhdista taka-akselin välisolkit. Vaihda kuluneet tai vahingoittuneet osat.

Kun takapyörä on poistettu tai korvattu, tee seuraavat toimenpiteet:

- Korvaa takapyörän mutteri.
- Korvaa ja voitele taka-akselin laakerien tiivisteet.
- Korvaa ja voitele taka-akselin O-renkaat.
- Tarkasta kumivaimentimen kunto. Vaihda kuluneet tai vahingoittuneet osat.

Rengaspaine

Käytä suositeltua kylmäpainetta optimaaliseen suorituskäyttöön ja kulumista varten. Ali- tai ylipaine saattaa aiheuttaa epätasaisia kulumisen muotoja.

Suosittelun rengaspaine löytyy renkaan merkinnästä, joka sijaitsee oikeanpuoleisen huoltokannen sisäpuolella.

Sään lämpötilan vaihdeltaessa renkaan täyttöpaineet muuttuvat myös. 6°C:n (10°F) pudotus voi aiheuttaa vastaavan 1 psi:n (7 kPa) pudotuksen täyttöpaineessa. Tarkista rengaspaineesi usein ja säädä ne oikeaan paineeseen.

TARKEAA: Vasemman- ja oikeanpuoleisen renkaan välinen paine-ero ei saa olla enemmän kuin 3,4 kPa (0,5 PSI).

Vaurioituneet renkaat

Tarkasta kaikki renkaat:

- Viiltojen, lovien ja halkeamien varalta.
- Renkaan sivut ja kulutuspinna pullistumien tai painumien varalta.
- Renkaan sivut ja kulutuspinna nauhojen tai muiden asiaankuulumattomien esineiden varalta.

- Huonosti istuvan vanteen tai viallisen renkaan venttiilin aiheuttaman ilmavuodon (sihisevä ääni) varalta.

Jos jokin edellä esitetyistä vaurioista ilmenee, korjauta tai vaihdata rengas niin pian kuin mahdollista valtuutetulla Can-Am On-Road -jälleenmyyjällä.

Renkaiden kulutuspinnan kuluneisuus

Tarkasta renkaan kulutuspinnan minimisyvyys kulutuspinnan kuluneisuutta osoittavien merkkien avulla (kovat kumipalkit, jotka on puristettu renkaan runkoon; numero 1 alla olevassa kuvassa). Tarkasta renkaan kulutuspinna kolmesta kohtaa:

- Ulkoreunasta
- Keskellä
- Sisäreunasta.

Kulutuspinnan kulumista osoittavat merkit tulevat näkyviin kulutuspinnan tasolle silloin, kun pinta on kulunut minimisyvyteensä. Kun vähintään yksi kulutuspinnan kuluneisuutta osoittava merkki ylittää pinnan, korjauta tai vaihdata rengas niin pian kuin mahdollista valtuutetulla Can-Am On-road -jälleenmyyjällä.

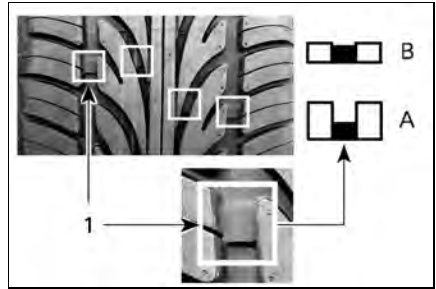

rmo2008-001-041_a

RENKAIDEN KULUTUSPINNAN KULUNEISUUS

1. Kulutuspinnan kuluneisuutta osoittava merkki
 - A. Sopiva pinnan syvyys
 - B. Kulutuspinnan minimisyvyys, vaihda rengas

Kulutuspinnan kuluminen epätasaisesti on normaalia riippuen tieolosuhteista ja siitä, kuinka ajoneuvoa ajetaan. Eturenkaiden ulko- tai sisäreunat ja takarenkaan pinta keskellä kuluu epätasaisesti riippuen siitä, ajetaanko ajoneuvolla tasaisesti vai aggressiivisesti.

Renkaiden pyörintä

Kierrätä eturenkaita, kun niiden kulutuspinnan syvyys on 4 mm (5/32 in). Tämä maksimoi renkaiden käyttöiän.

VAROITUS

Renkaat on suunniteltu pyörimään vain yhteen suuntaan. Älä vaihda vasenta ja oikeaa eturengasta keskenään. Renkaat on irrotettava vanneelta renkaiden kierrättämistä varten. Jos asennat renkaan väärälle puolelle, pitoa on vähemmän ja saatat menettää ajoneuvon hallinnan.

A HUOMIO

Älä pyöritä vannetta sen pinnoista, sillä sormesi saattaa jäädä kiinni pyörän ja jarrusatulan väliin.

Renkaan rekisteröintikaavake

Jos joudumme suorittamaan renkaita koskevan takaisinkutsun, me voimme tavoittaa sinut vain jos meillä on nimesi ja osoitteesi. BRP rekisteröi ajoneuvon valmistajan ominaisuudessa renkaan tunnistusnumeron (TIN) ja sitä vastaavan ajoneuvon tunnistusnumeron (VIN) (katso kappale *AJONEUVON TUNNISTAMINEN*) ja ajoneuvon senhetkisen omistajan tiedot.

Jos vaihdat jonkin ajoneuvosi renkaista, sinun on täytettävä ”Renkaan rekisteröintikaavake” ja lähetettävä se valmistajan asiakaspalveluosastolle. Saat ”Renkaan rekisteröintikaavakkeen” valtuutetulta Can-Am On-Road - jälleenmyyjältä.

Jarrut

A VAROITUS

Uudet jarrut eivät toimi tehokkaimmillaan, ennen kuin sisäänajo on tehty. Jarrutusteho voi olla alentunut, joten ole erityisen varovainen. Jarrut vaativat sisäänajoa noin 300 km (200 mi) säännöllisesti jarruttaen. Jos jarruilla ei jarruteta säännöllisesti, niiden sisäänajoon on varattava enemmän aikaa.

Jarrunestetason tarkistus

Käytä ainoastaan DOT 4 -jarrunestettä avaamattomasta astiasta.

Tarkista jarrunesteen määrä seuraavasti:

1. Pysäköi ajoneuvo lujalle, tasaiselle alustalle.
2. Irrota oikea huoltokansi. Katso *HUOLTOKANSI* kohdassa *VARUSTUS*.
3. Tarkista säiliön jarrunestetaso. Sen tulee olla MIN.-merkkiviivan yläpuolella.

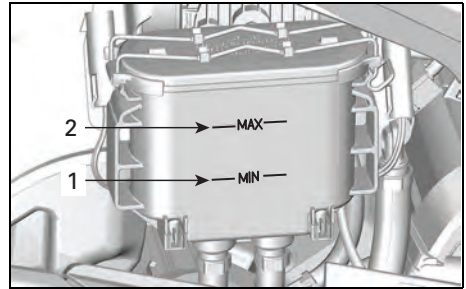

219002072-086

1. Jarrunesteen minimitason viiva (MIN.)
2. Jarrunesteen maksimitason merkkiviiva (MAX.)
4. Lisää nestettä tarvittaessa. Katso *JARRUNESTEEN LISÄÄMINEN*.

TARKEAA: Vähäinen jarrunesteen määrä saattaa merkitä vuotoja tai kuluneita jarrupaloja. Vieraile valtuutetussa Can-Am On-Road - myyntiliikkeessä.

Jarrunesteen lisääminen

1. Puhdista täyttöaukon korkki.

VAROITUS

Puhdista täyttöaukon korkki ennen sen irrottamista. Käytä ainoastaan DOT 4 -jarrunestettä avaamattomasta astiasta.

2. Irrota täyttökorkki.

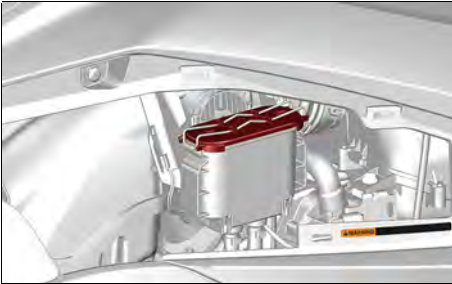

219002072-077

3. Lisää nestettä MAX-merkkiin saakka.

TARKEAA: Jarrupalojen vaihto nostaa jarrunesteen tasoa. Jos vaihto tehdään jarrunesteen ollessa maksimitasolla, jarrunestettä voi roiskua yli.

TARKEAA Jarruneste saattaa vaurioittaa maalattuja pintoja ja muovisia osia. Pyyhi kaikki roiskeet pois.

4. Asenna täyttökorkki takaisin ja lukitse se paikalleen.
5. Asenne huoltokansi takaisin paikalleen.

Jarrujärjestelmän varmistus

Etu- ja takajarrut ovat hydrauliset levyjarrut. Nämä jarrut ovat itsesäätyvät eivätkä vaadi säätämistä.

Myöskään jarrupoljinta ei tarvitse säätää.

Pidä jarrut hyvässä toimintakunnossa tarkastamalla seuraavat seikat kohdan **HUOLTOTAULUKKO** mukaisesti:

- Ettei koko jarrujärjestelmässä ole nestevuotoja.
- Ettei jarrupoljin tunnu sienimäisen nihkeältä.
- Etteivät jarrulevyt ole liian kuluneet ja pinta huono.
- Etteivät jarrupalat ole kuluneet, vaurioituneet tai löysällä.

Jos jarrujärjestelmässä on ongelmia, ota yhteys valtuutettuun Can-Am On-Road -jälleenmyyjään.

Ajovalot

Ajovalojen kohdennuksen varmistus

1. Varmista, että renkaat on täytetty kunnolla. Tarkista kuljettajan istuimen alla oleva **RENGASPAINETARRA**.
2. Aseta takajousituksen ilmanpaine perusmalleissa oikeaa kuormitustilannetta vastaavaksi (katso **TAKAJOUSITUKSEN PAINETARRA**, joka sijaitsee myös kuljettajan istuimen alla).

TARKEAA: Limited-malleissa kompressori ohjaa ajoneuvon tasoa automaattisesti.

3. Aseta ajoneuvo testipinnan eteen kuvan mukaisesti. Varmista, että ajoneuvo on tasaisella alustalla.

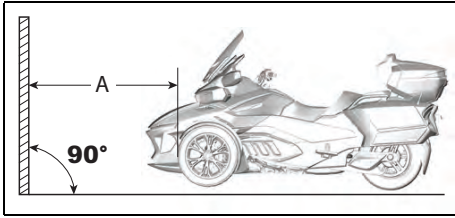

219002072-082

A. 10 m (33 ft)

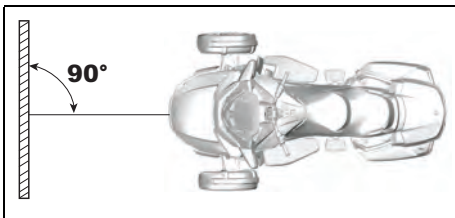

219002072-083

Merkitse testipinnalle kaksi viivaa maanpinnan suuntaisesti seuraavasti:

Viivat testipinnalla	
Viiva A	770 mm (30-5/16 in) maanpinnasta
Viiva B	718 mm (28-9/32 in) maanpinnasta

4. Valitse lähivalo.

TARKEAA Varmista, että kuormausolosuhteet vastaavat ajo-olosuhteita, kun säädät ajovaloja.

5. Ajovalo on oikein suunnattu, kun ajovalon valokeilan yläreuna on viivojen A ja B välissä.

Valon suuntauksen pystysuuntainen säätäminen

Ajovaloja säädettäessä lähi- ja kaukovalot säätyvät samanaikaisesti.

1. Irrota peiliin kehys.

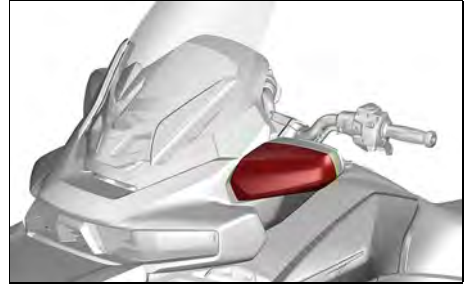

219002072-084

2. Australian ventimallit:

- 2.1 Irrota vilkun liitin.



219002072-300

- 2.2 Irrota peilin kotelon päädyssä oleva ruuvi.



219002072-301

- 2.3 Vedä peiliä hieman saadaksesi lisätilaa.

3. Säädä ajovaloja pystysuunnassa kääntämällä ajovalojen säädintä työkalusarjassa olevalla ristipääruuvitaltalla.

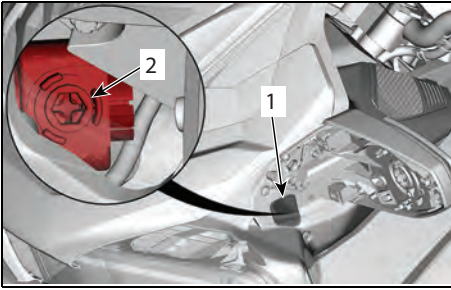

219002072-085

1. Huoltoaukko
2. Ajovalon säädin

Kaukovalon säätäminen

Nosta valokeilaa	Käännä säätimen ruuvia myötäpäivään
Laske valokeilaa	Käännä säätimen ruuvia vastapäivään

4. Asenna peilin kehys takaisin paikalleen.

Ajovalojen suuntaaminen vaakasuunnassa

1. Nosta hansikaslokero ylös ja siirrä sivuun saadaksesi lisätilaa.



219002072-302

2. Työnnä kätesi aukosta sisään ja työnnä näytön alla olevaa vaahdotuoviosaa päästäksesi käsiksi konsolin sisäosiin. Johtojärjestelmä on ehkä siirrettävä sivuun työn helpottamiseksi.

3. Etsi ajovalon kotelossa oleva säädin sormillasi. Säädin näyttää tältä.
4. Säädä ajovaloja vaakasuunnassa kääntämällä ajovalojen säädintä työkalusarjassa olevan kuusiokoloavaimen lyhyellä, taivutetulla päällä.

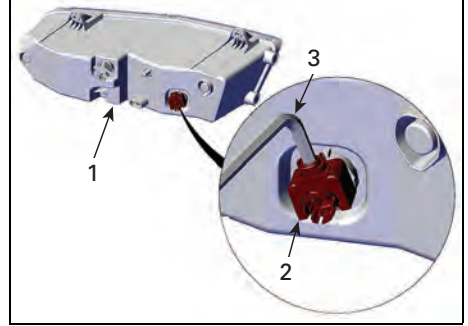

219002072-303

KUVASSA VASEN AJOVALON SÄÄDIN

1. Vasen ajovalon kotelo
2. Ajovalon säädin - vaakasuuntainen säätö
3. 6 mm kuusiokoloavain

Säädä ajovaloja siten, että valokeilan fokus (kirkkain piste seinässä) sijaitsee noin 160 mm (6,3 in) ajoneuvon keskilinjasta kummallakin puolella.

AJONEUVON HOITO

Ajoneuvon puhdistus

Älä puhdistu ajoneuvoa korkeapainepesurilla (kuten autopesuun käytettävät), koska se saattaa vahingoittaa tiettyjä ajoneuvon osia.

TARKEAA Kromirenkaat tulee pestä vedellä ja miedolla saippualla. Älä kiillota, äläkä käytä happopohjaisia tai hankaavia kromin puhdistusaineita kromirenkasiin.

TARKEAA Älä puhdistu tuulilasiamäksisellä tai hapollisella puhdistusaineella, polttoaineella tai liuottimella, jotta vältät tuulilasin vaurioitumisen.

TARKEAA **Mattapinnalla** ei käytetä vahaa, suihkeita tai muita tavalliselle maalipinnalle käytettäviä tuotteita. Älä pese hankaavilla materiaaleilla. Älä käytä mekaanisia puhdistusaineita tai kiillotusaineita, äläkä hankaa pintaa voimakkaasti.

Puhdistu ajoneuvo seuraavasti:

1. Huuhtelee ajoneuvo perusteellisesti vedellä, jotta löysä lika irtoaa.
2. Pese ajoneuvo pehmeällä, puhtaalla kankaalla. Käytä pesuun vettä, johon on sekoitettu mietoa puhdistusainetta, kuten erityisesti moottoripyörien tai autojen puhdistukseen tarkoitettua saippuaa.

TARKEAA: Lämpimällä vedellä on hyvä poistaa ötököitä tuulilasista ja etupelleistä.

3. Kun peset ajoneuvoa, puhdistu myös mahdollinen rasva ja öljy. Voit käyttää huoltotuotetta tai mietoa rasvanpoistoainetta. Noudata puhdistusaineiden valmistajien ohjeita tarkasti.

Huoltotuote

XPS Roadster -pesu

4. Kuivaa ajoneuvo säämiskällä tai pehmeällä pyyhkeellä.

Ajoneuvot mattapinnoilla

TARKEAA Älä käytä vahaa, suihkeita tai muita tavalliselle maalipinnalle käytettäviä tuotteita. Älä pese hankaavilla materiaaleilla. Älä käytä mekaanisia puhdistusaineita tai kiillotusaineita, äläkä hankaa pintaa voimakkaasti.

Pese mattapinta käsin pehmeällä pesukintaalla ja miedolla puhdistusaineella, joka sopii mattapinnalle. Jos haluat poistaa esimerkiksi hyönteisiä, käytä pehmeää sientä ja mietoa liuotainetta. Kostuta alue ennen puhdistusta. Hiero kevyesti.

Tämä maalipinta saattaa vaatia useammin tapahtuvaa puhdistusta.

Ajoneuvon suojaaminen

Laita hiomatonta vahaa muoviosiin.

TARKEAA Älä vahaa tai kiillota mat-
tapintoja.

Pinta	Tuote/varotoimenpide
Kiiltävät maalipinnat	Käytä vain hiomatonta vahaa, joka on turvallinen kirkkaille maalipinnoille
Mattapinnat	Älä käytä vahaa.

TARKEAA Älä käytä tuulilasin kiillotamiseen mitään muoviosien puhdistus-/kiillotusainetta.

⚠ VAROITUS

Älä laita vinyyli- tai muovisuoja-ainetta istuimelle, koska istuimen pinnasta tulee liukas, jolloin kuljettaja tai matkustaja voivat luisua ajoneuvon kydistä.

VARASTOINTI JA AJOKAUTTA EDELTÄVÄT VALMISTELUT

Varastointi

Jos ajoneuvolla ei ajeta vähintään neljään kuukauteen, kuten talven aikana, oikeanlaiset varastointitoimenpiteet ovat tarpeellisia, jotta ajoneuvo säilyy hyvässä kunnossa.

BRP suosittelee, että annat valtuutettuun Can-Am On-Road -jälleenmyyjään, korjaamon tai valitsemasi asiantuntijan suorittaa täydelliset varastointitoimenpiteet ajoneuvollesi. Jos kuitenkin haluat mieluummin tehdä sen itse, noudata seuraavia alla esitettyjä toimenpiteitä.

Valmistele ajoneuvo varastointia varten näin:

1. Tarkasta ajoneuvo ja vie se huoltoon valtuutetulle Can-Am On-Road -jälleenmyyjälle, korjaamoon tai valitsemallesi henkilölle kunnossapitoa, korjausta tai mahdollista vaihtoa varten.
 - Yhdysvaltain ja Kanadan kansalaisille, ks. US EPA EMISSION PERFORMANCE WARRANTY, joka on sisällytetty TAKUUN osaan tiedoksi liittyen takuuvaatimukseen.
2. Vaihda moottoriöljy ja öljynsuodatin. Hae palveluja valtuutetulta Can-Am On-Road -jälleenmyyjältä, jostain korjaamosta tai valitsemaltasi henkilöltä huoltamista, korjaamista tai osien vaihtamista varten.
3. Tarkista moottorin jäähdytysnesteen ja jarrunesteen taso.
4. Täytä polttoainesäiliö, lisää polttoaineen stabiloimisainetta ja käytä moottoria estääksesi polttoainesäiliön ruostumisen ja polttoaineen pilaantumisen. Noudata tarkkaan polttoaineen stabiloimisainesäiliössä olevia ohjeita.
5. Laita renkasiin tarvittava määrä ilmaa, jotta paine on oikea.
6. Puhdista ajoneuvo.
7. Voitele kaikki säätövaijerit ja salvat, kaikkien vipujen saranakohtat ja etujousituksen voitelupisteet.
8. Sulje ja lukitse kaikki säilytyslokerot.
9. Suojaa ajoneuvo valoa läpäisemättömällä suojapeitolla (esim. tarkoitukseen valmistetulla suojapeitteellä). Vältä käyttämästä muovipeitettä tai vastaavalla päällystettyä peitettä, joka ei hengitä. Sellainen materiaali estää ilmanvaihdon ja kerää lämpöä ja kosteutta.
10. Varastoi ajoneuvo kuivaan, aurinvalolta suojattuun tilaan, jonka lämpötila ei vaihtele päivittäin suuremmin.
11. Lataa akku hitaasti kerran kuukaudessa suositellulla 2 ampeerin latausvirralla. Akkua ei tarvitse poistaa ajoneuvosta.

Ajokautta edeltävä valmistelu

Säilytyskauden jälkeen ajoneuvo on valmisteltava käyttöä varten ja tarkastettava ennen ajoa. Suorita seuraavat toimenpiteet:

1. Poista suojapeite ja puhdista ajoneuvo.
2. Lataa akku tarvittaessa.
3. Suorita käyttöä edeltävä tarkastus, suorita sitten testiajo hitaalla nopeudella.

Tämä sivu on tarkoituksella tyhjä.

KORJAUS MATKAN VARRELLA

VIANETSINNÄN OHJEITA

TARKEAA Jos ajoneuvoasi ei voi ajaa, vaan se on kuljetettava, älä hinaa sitä – hinaaminen voi vakavasti vaurioittaa ajoneuvon vetojärjestelmää. Katso yksityiskohtaiset tiedot tämän jakson kappaleesta *AJONEUVON KULJETTAMINEN*.

Ei vaihda vapaalle

Jos vaihteisto ei voi vaihtaa vapaalle, kun ajoneuvo ei liiku:

1. Moottorin käyntinopeus nostetaan automaattisesti n. 1 300 kierrokseen minuutissa ja palautetaan sitten tyhjäkäyntinopeudelle.
2. Tätä yritetään enintään 3 kertaa.
3. Jos tämä ei auta, yritä vaihtaa uudelleen ylös- tai alaspäin.

Ei vaihda

Kuljetuta ajoneuvo lähimpään Can-Am On-Road -myyntiliikkeeseen.

Moottori ei käynnisty

Moottori ei pyöri

1. Monitoimimittaristossa rullaavaa turvallisuusviestiä ei ole kuitattu.
 - *LUE TURVALLISUUSVIESTI JA PAINA SITTEN TOIMINTATILAPAINIKETTA (MODE).*
2. Moottorin pysäytyspainike on POIS PÄÄLTÄ -asennossa (OFF).
 - *VARMISTA, ETTÄ MOOTTORIN PYSÄYTYS-PAIKKE ON PÄÄLLÄ-ASENNOSSA (ON).*
3. Virta-avain on POIS PÄÄLTÄ -asennossa (OFF).

– *KÄÄNNÄ VIRTA-AVAIN PÄÄLLÄ-ASENTOON (ON).*

4. Akku on tyhjä tai huonot liitokset.

– *TARKASTA AKUN LATAUS. LATAA TARVITTAESSA (KATSO HUOLTOTOIMENPITEET).*

– *TARKASTA AKUN LIITÄNNÄT ETUTAVARATILASSA (KATSO HUOLTOTOIMENPITEET).*

5. Sulake palanut.

– *TARKASTA SULAKKEEN KUNTO (KATSO TÄMÄN KAPPALEEN KOHTA SULAKKEIDEN JA VALOJEN VAIHTAMINEN).*

6. Vaihde on päällä.

– *PAINA JARRUPOLJINTA, JOS VAIHTEISTO ON PÄÄLLÄ.*

7. Avainta ei ole luettu.

Jos ajonestojärjestelmä ei pysty lukemaan avainta, moottori ei käynnisty. Seuraavissa tapauksissa ajonestojärjestelmä ei pysty lukemaan avainta:

- Virheellinen mikrosiru
- Suuri metalliesine lähellä avainta
- Sähkölaite lähellä avainta
- Toinen elektronisesti koodattu avain lähellä pääavainta
- Toinen voimakas sähkömagneettinen kenttä avaimen alueella

– *JOS MOOTTORI EI KÄYNNISTY JA AVAIMEEN LIITTYVÄSTÄ VIRHEESTÄ NÄYTETÄÄN ILMOITUS, TARKISTA*

*ETTEI MIKÄÄN EDELLÄ MAINITUISTA
TILANTEISTA OLE VOIMASSA. JOS
ONGELMA JATKUU VAIKKEI NÄIN
OLE, OTA YHTEYS VALTUUTET-
TUUN CAN-AM ON-ROAD -JÄL-
LEENMYYJÄÄSI.*

Moottori pyörii, mutta se ei käyn- nisty

1. Vähän polttoainetta

- *TÄYTÄ POLTTOAINESÄILIÖ KATSO
PERUSTOIMENPITEET.*

2. Heikko akku.





- *TARKASTA AKUN LATAUS.
LATAA TARVITTAESSA (KATSO
HUOLTOTOIMENPITEET).*
- *TARKASTA AKUN LIITÄNNÄT
ETUTAVARATILASSA (KATSO
HUOLTOTOIMENPITEET).*



3. Moottorin hallintajärjestelmä.

- *TARKASTA, PALAAKO ON
(PÄÄLLÄ) MOOTTORIVIAN
MERKKIVALOSSA KÄYNNIS-
TETTÄESSÄ. HAE PALVELUJA
VALTUUTETULTA CAN-AM ON-
ROAD -JÄLLEENMYYJÄLTÄ,
JOSTAIN KORJAAMOSTA TAI
VALITSEMALTASI HENKILÖLTÄ
HUOLTAMISTA, KORJAAMISTA TAI
OSIEN VAIHTAMISTA VARTEN.
TAKUUVAATEISTA ON TIETOA
TÄMÄN KÄSIKIRJAN KOHDASSA
USA:N EPA-PÄÄSTÖTAKUU.*

MONITOIMIMITTARISTON VIESTIT

Monitoimimittaristossa näkyy tärkeitä tietoja ajoneuvon tilasta. Katso aina mootoria käynnistäessäsi näkykö mittaristossa jokin erityinen viesti tai merkkivalo.

Merkkivalot (häiriöt)			
MERKKIVALO	VIESTI/ VAROITUS	SYY	KORJAAVA TOIMENPIDE
	BAD KEY	Viallinen avain	Ota yhteyttä valtuutettuun Can-Am On-Road -myyntiliikkeeseen.
	WRONG KEY (väärä avain)	Väärä avain	Käytä oikeaa avainta ajoneuvoa varten ota yhteyttä valtuutettuun Can-Am On-Road -myyntiliikkeeseen.
	CHECK KEY (tarkista avain)	Viallinen avain	Ota yhteyttä valtuutettuun Can-Am On-Road -myyntiliikkeeseen.
	YLIKUUMENEMINEN (HIGH ENGINE TEMPERATURE)	Moottori ylikuumenee	<ul style="list-style-type: none"> - Pysähdy ja odota, kunnes moottori on jäähtynyt. - Tarkasta, ettei ole vuotoja - Tarkasta jäähdytysnesteen määrä ja lisää tarvittaessa (katso HUOLTOTOIMENPITEET).
	SUSPENSION FAULT (jousitusvika)	Ilmasäätöisen jousituksen toimintahäiriö	<ul style="list-style-type: none"> - Tarkista ilmajousen paine - Tarkista takajousituksen asentoanturi - Hanki ajoneuvollesi kuljetus lähimmän valtuutetun Can-Am On Road -myyntiliikkeeseen, jossa ilmasäätöisen jousituksen vähimmäis-/enimmäisarvojen kalibrointi voidaan vahvistaa.
	JARRUVIKA (BRAKE FAILURE)	EBD:n toimintahäiriö	Kuljeteta ajoneuvo lähimpään valtuutettuun Can-Am On-Road -myyntiliikkeeseen.
	TRANSMISSION SIGNAL FAULT (vaihteiston signaalivika)	Voimansiirron ohjausyksikkö (TCM)	<ul style="list-style-type: none"> - Irrota avain, odota 20 sekuntia ja laita se taas paikalleen. - Vie ajoneuvo korjattavaksi valtuutettuun Can-Am On-Road -myyntiliikkeeseen.
	CHECK DPS (tarkasta DPS)	Dynaamisen ohjaustehostimen komponentti	Vie ajoneuvo korjattavaksi valtuutettuun Can-Am On-Road -myyntiliikkeeseen.

Merkkivalot (häiriöt)			
MERKKIVALO	VIESTI/ VAROITUS	SYY	KORJAAVA TOIMENPIDE
	JARRUVIKA - JARRUNESTE VÄHISSÄ	Vähän jarrunestettä tai viallinen anturi	<ul style="list-style-type: none"> - Tarkista jarrunestejärjestelmä vuotojen varalta. - Tarkasta jarrunesteen määrä ja lisää tarvittaessa (katso <i>HUOLTOTOIMENPITEET</i>).
	LIMP HOME MODE	Tärkeä moottorin hallin- tajärjestelmän komponentin tai VSS:n toimintahäiriö	* Kuljeteta ajoneuvo lähimpään valtuutettuun Can-Am On-Road -myyntiliikkeeseen.
	LOW OIL - STOP ENGINE (alhainen öljynpaine – sammuta moottori)	Alhainen öljynpaine	<ul style="list-style-type: none"> - Tarkasta, ettei ole öljyvetoja. - Tarkasta öljymäärä ja lisää tarvittaessa (katso <i>HUOLTOTOIMENPITEET</i>).

* BRP suosittelee, että järjestät ajoneuvosi kuljetuksen, jos vikatila (LIMP HOME) aktivoituu. Jos ajat ajoneuvolla VIKATILASSA, vältä äkillisiä ajoliikkeitä ja aja välittömästi lähimmän valtuutetun Can-Am On-Road - jälleenmyyjän luo huollettavaksi, ennen kuin ajat jälleen ajoneuvolla. VIKATILASSA moottorin käyntinopeutta ja sitä kautta ajonopeutta rajoitetaan.

Lisäksi voit näytöstä väliaikaisesti katsella tärkeitä ohjeviestejä, jotka toimivat merkkivalojen apuna.



219001827-403_a

TYYPILLINEN

Kun näkyviin tulee digitaalinen varoitus, se näyttää varoituksen 6 sekunnin ajan, jonka jälkeen varoitus katoaa 60 sekunniksi. Tämän 60 sekunnin aikana vilkkuu pieni digitaalinen merkkivalo. Tämä toistuu kolme kertaa ja loppuu sitten 15 minuutiksi. Tämän 15 minuutin aikana näkyvät vain merkkivalot.

MITÄ TEHDÄ SEURAAVISSA TAPAUKSISSA

Kadonneet avaimet

Anna valtuutetun Can-Am On-Road - jälleenmyyjän valmistaa vara-avaimes-tasi uusi avain mahdollisimman pian. **Jos molemmat avaimet ovat kadonneet**, virtalukko, takatavaratilan avainura ja perävaunun avainura (jos käytetään BRP-peräkärä) on vaihdettava ajoneuvon omistajan kustannuksella.

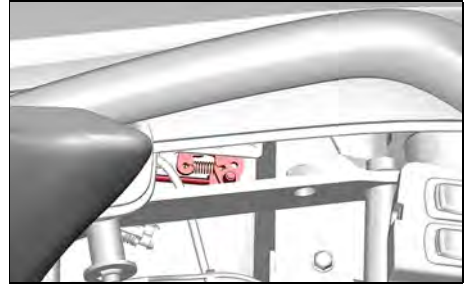

219002072-089

Sivutavaratilaa ei voida avata

Irrota matkustajan istuin.

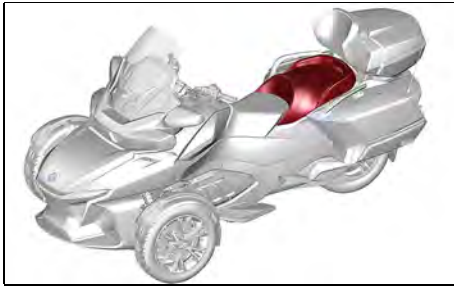

219002072-075

Irrota huoltopaneelin molemmat kiinnitysruuvit.

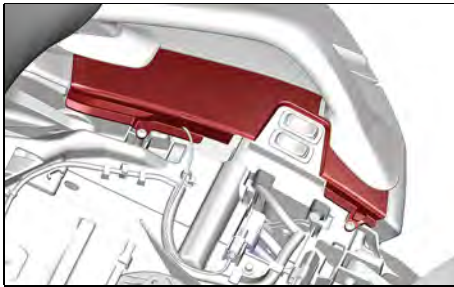

219002072-088

Vedä huoltopaneeli ulos.

Vapauta salpa siirtämällä mekanismia.

Rengasriikko

Jos renkaassa on **suuri** reikä tai viilto sen kulutuspinnoissa ja siinä ei ole lainkaan ilmaa, järjestä ajoneuvollesi kuljetus lähimmälle Can-Am On-Road - jälleenmyyjälle. Katso kuljetusta koskevat yksityiskohtaiset tiedot kohdasta *AJONEUVON KULJETTAMINEN*.

Jos renkaassa on **pieni** naulan tai kiven aiheuttama reikä eikä se ole kokonaan tyhjä, se voidaan korjata väliaikaisesti. Korjaa rengas itsetäyttyvällä renkaan tiivistysaineella tai renkaan korjaussarjalla. Noudata renkaan tiivistysaineen tai renkaan korjaussarjan valmistajan ohjeita renkaan korjauksessa ja vaihdata rengas **niin pian kuin mahdollista** valtuutetulla Can-Am On-Road - jälleenmyyjällä.

Kun olet joutunut korjaamaan renkaan väliaikaisesti, aja hitaasti ja varovasti sekä tarkasta säännöllisesti rengaspaineet, kunnes rengas on vaihdettu tai kokonaan korjattu.

Tyhjä akku

Jos akussa on vähän tai ei lainkaan virtaa, se voidaan apukäynnistää auton akun avulla.

VAROITUS

Kytke apukäynnistykseen tarvittavat apukäynnistyskaapelit kuten apukäynnistysohjeissa on kuvattu. Akuista voi päästä räjähdysalttiita kaasuja, jotka voivat syttyä, jos apukäynnistyskaapelit on kytketty väärin.

TARKEAA Älä irrota tyhjennettyä akkua.

1. Pysäköi akkua täydentävä ajoneuvo lähelle oman ajoneuvosi etuosaa.
2. Vaihda vaihde vapaalle (N).
3. Avaa etutavaratilan kansi.
4. Irrota akun huoltoluukku.
5. Irrota positiivinen päätekansi ja puhdista ruoste akun navoista ennen akkukaapeleiden kiinnittämistä.

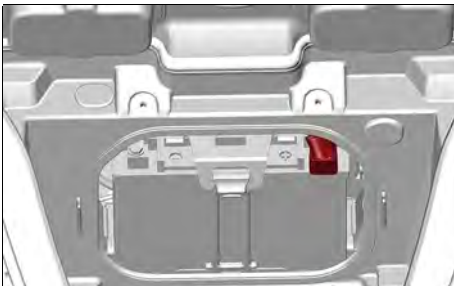

219002072-090

6. Aloita liittämällä PUNAISEN akkukaapelin yksi pää positiiviseen (+) napaan tyhjentyneessä akussa.

7. Kytke PUNAISEN käynnistyskaapelin toinen pää apuna käytettävän ajoneuvon akun positiiviseen (+) napaan.
8. Aloita liittämällä MUSTAN akkukaapelin yksi pää negatiiviseen (-) napaan tyhjentyneessä akussa.
9. Kytke MUSTAN käynnistyskaapelin toinen pää ajoneuvon negatiiviseen (-) napaan.
10. Käynnistä apuna käytettävä ajoneuvo ja anna sen käydä joutokäyntiä.
11. Käynnistä ajoneuvosi normaalisti; jos moottori ei käynnisty, odota muutamia minuutteja ennen uutta yritystä voidaksesi suojata starttimoottoria ja lisäajoneuvon akkua.

TARKEAA: Jos se ei vielä käynnisty, starttimoottorin järjestelmässä voi olla ongelma. Järjestä ajoneuvollesi kuljetus (katso tämän kappaleen kohta *AJONEUVON KULJETTAMINEN*) lähimmän valtuutetun Can-Am On-Road -jälleenmyyjän luo ja anna heidän korjata ongelma.

12. Kun ajoneuvo on käynnistetty, anna molempien ajoneuvojen käydä tyhjäkäynnillä muutamien minuuttien ajan, ennen kuin akkukaapelit irrotetaan.
13. Irrota akkukaapelit päinvastaisessa järjestyksessä kuin ne kiinnitettiin.

TARKEAA: Jos moottori sammuu miltei heti apukäynnistykseen jälkeen tai kun käynnistyskaapelit on irrotettu, kyseessä voi olla latausjärjestelmän vika. Järjestä ajoneuvollesi kuljetus (katso tämän kappaleen kohta *AJONEUVON KULJETTAMINEN*) lähimmän valtuutetun Can-Am On-Road -

jälleenmyyjän luo ja anna heidän korjata ongelma.

14. Lataa akku täyteen akkulaturilla (katso *HUOLTOTOIMENPITEET*) tai huoltoasemalla niin pian kuin mahdollista.

Ladattuasi akun uudelleen, anna valtuutetun Can-Am On-Road - jälleenmyyjä tarkastaa ajoneuvosi.

POLTTIMON VAIHTO

Valot

Tämä ajoneuvo on varustettu LED-valoilla (valodiodit): tämä teknologia on osoittautunut luotettavaksi. Vain peruutusvalo ja takasuuntavilkut ovat hehku-lankatyypisiä.

LED-teknologia on osoittautunut luotettavaksi, mutta siinä harvinaisessa tapauksessa, että ne eivät toimi, tarkastuta ne valtuutetulla Can-Am On-Road -jälleenmyyjällä.

Toimenpiteen monimutkaisuuden vuoksi takasuuntavilkujen ja peruutusvalon polttimoiden vaihto on syytä jättää valtuutetun Can-Am On-Road -jälleenmyyjän tehtäväksi.

Australian mallit

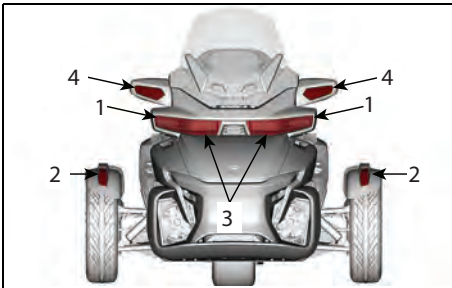

219002072-094

AJONEUVON ETUPÄÄ

1. Ajovalot – lähivalo
2. Sivuvälöt
3. Ajovalot – kaukovalo
4. Suuntavilkut

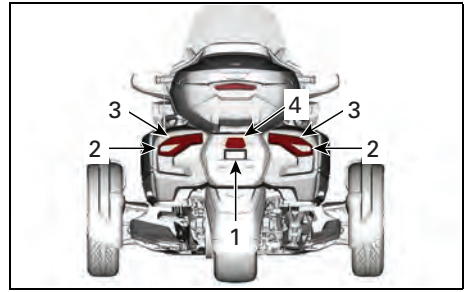

219002072-095

AJONEUVON TAKAOSA

1. Rekisterikiilven valo
2. Takavalot ja jarruvalot
3. Suuntavilkut
4. Peruutusvalo

Japanin mallit

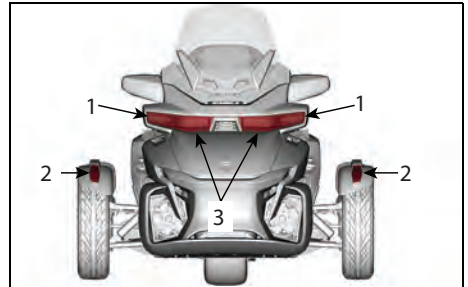

219002072-096

AJONEUVON ETUPÄÄ

1. Ajovalot – lähivalo
2. Sivuvälöt/suuntavilkut
3. Ajovalot – kaukovalo

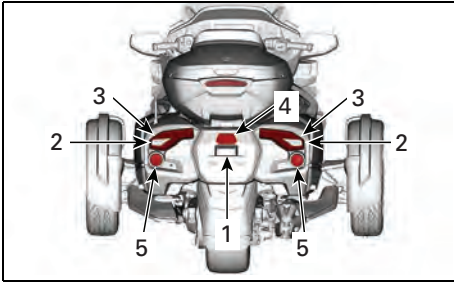

219002072-091

AJONEUVON TAKAOSA

1. Rekisterikilven valo
2. Takavalot
3. Suuntaviilkut
4. Peruutusvalo
5. Jarruvalot

Kaikki muut mallit

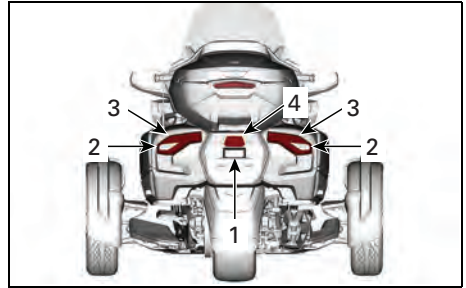

219002072-095

AJONEUVON TAKAOSA

1. Rekisterikilven valo
2. Takavalot ja jarruvalot
3. Suuntaviilkut
4. Aksenttivalo (vain Limited - Kanada ja Yhdysvallat)
5. Peruutusvalo

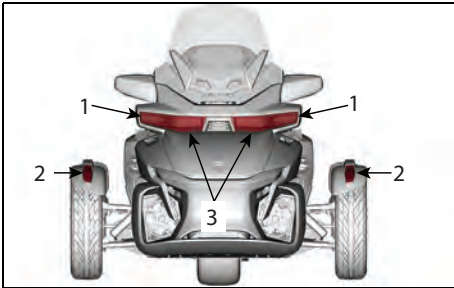

219002072-096

AJONEUVON ETUPÄÄ

1. Ajovalot – lähivalo
2. Sivuvallot/suuntaviilkut
3. Ajovalot – kaukovalo

SULAKKEEN VAIHTAMINEN

Sulakkeet

Jos jokin sähkölaitteista tai lisävarusteista lakkaa toimimasta, tarkasta palaneiden sulakkeiden varalta ja vaihda tarvittaessa.

Jos sähkövika ilmenee edelleen, anna valtuutetun Can-Am On-Road -jälleenmyyjän huoltaa ajoneuvosi.

Sulakkeiden sijainti

Sulakkeet sijaitsevat etutavaratilassa.

Avaa etutavaratila päästäksesi käsiksi sulakkeisiin.

Limited -mallit, .

Paina sulakkeiden huoltokansia alas ja vedä kannet pois.

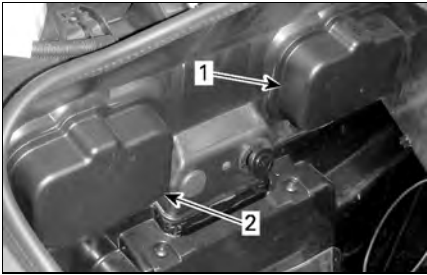

rmo2013-003-011_a

ETUTAVARATILAN SISÄLLÄ

1. Vasen sulakkeiden huoltokansi
2. Oikean sulakkeiden huoltokansi

Paina kielekkeitä alas ja poista sulakkeiden kotelon kannet varovasti.

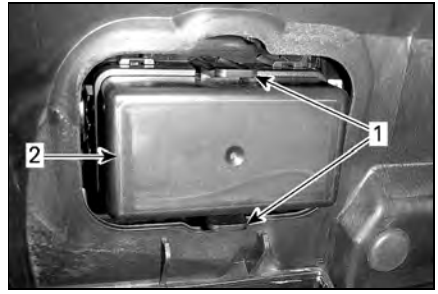

rmo2013-005-003_a

1. Kielekkeet
2. Sulakkeiden kotelon kansi

Sulakkeiden kuvaus

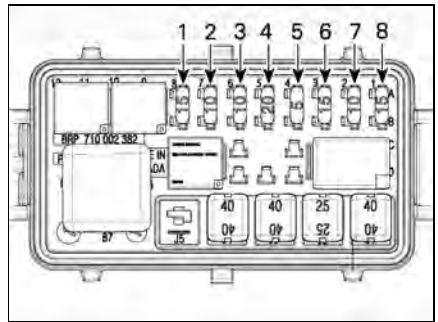

rmo2014-005-023_a

SULAKKEET – VASEN SULAKEKOTELO

TARKEAA: Katso molempien sulakkeiden koteloiden välissä olevasta tarrasta sulakkeiden tunnistetiet.

TARKEAA: Sulakkeiden kotelot saattavat olla erilaisia eri malleissa.

Table 1 Vasen sulakkeiden kotelot

Sulakkeiden nro	Kuvaus	Arvo
1	Mittaristo / DLC	15 A
2	ECM:n aktivointi / VCM / MSR ja D.E.S.S. / SAS / YRS / PRS	10 A

Su-lake nro	Kuvaus	Arvo
3	Laturi	10 A
4	WPM	20 A
5	ECM	5 A
6	Ruiskut / sytytyspuolat	15 A
7	TCM:n aktivointi, DPS / Mittaristo, polttoainemittari ja jäähdytysnesteen lämpötilan mittari	10 A
8	H02S / CAPS / Polttoainepumppu / EVAP / CSV, PSR	15 A

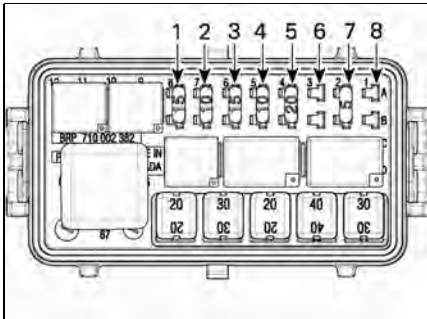

rmo2014-005-025_a

SULAKKEET – OIKEA SULAKEKOTELO

Table 2 Oikea sulakekotelo

Su-lake nro	kuvaus	Arvo
1	Huomiovalot / pysäköintivalot / kilven valot	15 A
2	Jarruvalot / hätävilkku	10 A
3	Vahvistin	15 A
4	Peräkäräry-moduuli	10 A

Su-lake nro	kuvaus	Arvo
5	Äänimerkki, kuormituksen suojaus	25 A
6	DC-tulpat VKEY	5 A
7	DC-tulpat VBAT	5 A
8	EI KÄYTÖSSÄ	

TARKEAA: Kun sulake 6 on asennettu, 12 V:n virran pistorasia toimii ainoastaan kun virtakatkaisin on asennossa PÄÄLLÄ. Kun sulake 7 on asennettu, 12 V:n virran pistorasia toimii aina.

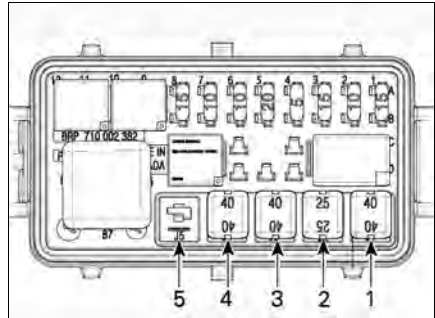

rmo2014-005-023_b

JCASE-SULAKKEET – VASEN SULAKEKOTELO

Table 3 Vasen JCase-sulakekotelo

jcase sulake nro	kuvaus	Arvo
1	VCM-pumppu	40 A
2	VCM-venttiilit	25 A
3	DPS	40 A
4	Pääohjaus (F1, F2,R4, R5)	40 A
5	Ei käytössä	

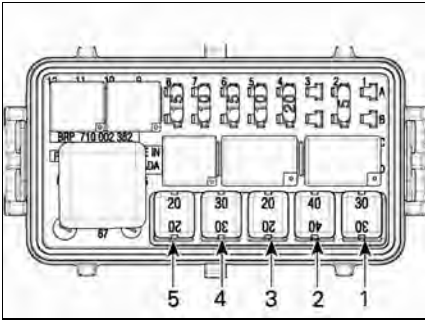

rmo2014-005-025_b

JCASE-SULAKKEET – OIKEA SULAKEKOTELO

Table 4 Oikea JCase-sulakekotelo

jcase sulake nro	kuvaus	Arvo
1	Jäähdyttimen tuuletin	30 A
2	Lisävarusteet	40 A
3	TCM:n solenoidit	20 A
4	Ajovalot, lähi	30 A
5	Ajovalot, kauko	20 A

Sulakkeen vaihtaminen

1. Kun haluat päästä käsiksi sulakkeisiin, katso kohta *SULAKKEIDEN SIJAINTI* kappaleessa *SULAKKEET*.
2. Aseta virta-avain asentoon POIS PÄÄLTÄ (OFF).
3. Vedä sulake pois.
4. Tarkasta onko lanka sulanut.

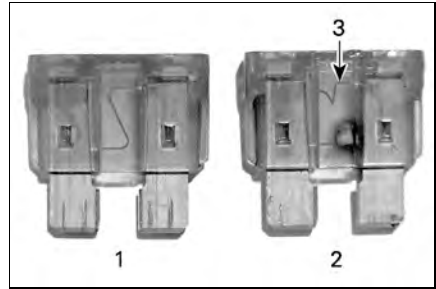

rmo2008-001-060_a

SULAKE

1. Hyvä sulake
 2. Palanut sulake
 3. Sulanut lanka
5. Vaihda tilalle samanarvoinen sulake. Varusulakkeet sijaitsevat sulakekotelon kannessa.

VAROITUS

Suurempiarvoisen sulakkeen käyttäminen saattaa aiheuttaa vakavia vaurioita ja aiheuttaa tulipalon.

6. Sulje sulakekotelojen kannet asettamalla kannet sulakekoteloiden päälle ja painamalla varoen kunnes ne napsahtavat kiinni.
7. kiinnitä vuoraus, jos se kuuluu varustukseen.
8. Sulje sulakekotelojen kannet asettamalla kannet sulakekoteloiden päälle ja painamalla varoen kunnes ne napsahtavat kiinni.
9. Sulje huoltokansi ja sitten etutavaratila.

AJONEUVON KULJETTAMINEN

Jos sinun on kuljetettava ajoneuvoasi, tee se peräkärryllä tai trailerilla, jossa on tasainen pohja ja joka on kooltaan ja kapasiteetiltaan tarkoitukseen sopiva.

A HUOMIO

Jos sinun on työnnettävä ajoneuvoasi, työnnä oikealta puolelta, jotta yletyt jarrupolkimeen.

Jos joudut vetämään ajoneuvoa taaksepäin, varo että jalkasi ei jää etupyörän alle.

TARKEAA Älä hinaa tätä ajoneuvoa — hinaaminen voi vakavasti vaurioittaa ajoneuvon vetojärjestelmää.

Kun otat yhteyttä kuljetuspalveluun, muista varmistaa, että heillä on tasapohjainen peräkärri (vaakapohjainen) sekä lastaussilta tai nostosilta ajoneuvon turvallista nostamista varten sekä kiinnitysliinat kiinnittämistä varten. Varmista, että ajoneuvo kuljetetaan asianmukaisesti tässä osassa kuvattujen ohjeiden mukaisesti.

TARKEAA Vältä ajoneuvon kiinnittämistä ketjuilla – ne saattavat vahingoittaa pintaa tai muoviosia.

Menettele seuraavasti kuormataksesi ajoneuvon kuljetusta varten:

1. Vaihda vaihde vapaalle (N).
2. Irrota avain virtalukosta.
3. Laita kiinnitysliina molempien etujousien alatukivarren ympärä.



mmo2010-001-097_a

1. *Alatukivarsi*
2. *Liina iskunvaimentimen ja siiven välillä*

TARKEAA Älä laita liinaa siiven ylitse. Se saattaa rikkoutua.

4. Kiinnitä liinat vinssin vaijeriin. Jos mahdollista, käytä ketjuja tai lisäliiinoja kiinnittäaksesi kiinnitysliinat vinssin vaijeriin alla olevan kuvan osoittamalla tavalla. Näin estät puskurin suojan vaurioitumisen.

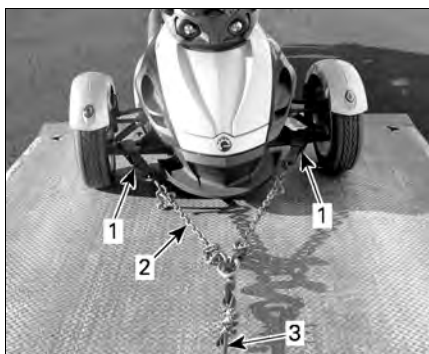

mmo2008-001-066_a

TYYPILLINEN

1. *Kiinnitä liinat etujousituksen alempien tukivarsien ympärä*
2. *Ketjut estävät puskurin suojan vaurioitumisen*
3. *Vinssin vaijeri*
5. Varmista, että pysäköintijarru on vapautettuna.
6. Vedä ajoneuvo peräkärriin vinssin avulla.

7. Kytke pysäköintijarru päälle.
8. Varmista, että ajoneuvon vaihde on VAPAALLA (N).
9. Kiinnitä eturenkaat liinoilla käyttäen jompaakumpaa alla kuvatuista menetelmistä.

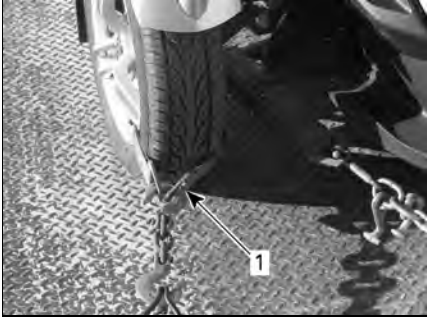

rmo2008-001-069_a

TYYPILLINEN ETURENKKAIDEN KIINNITTÄMINEN – MENETELMÄ 1

1. Kiedo liina kummankin etupyörän vanteen ympäri ja kiinnitä se peräkärryn etuosaan

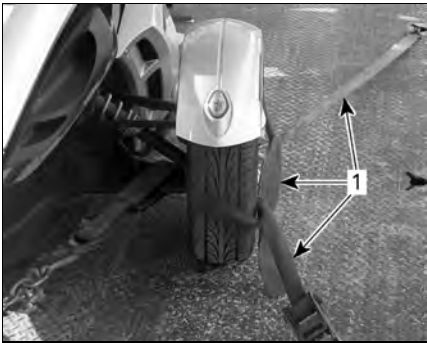

rmo2008-001-073_a

TYYPILLINEN ETURENKKAIDEN KIINNITTÄMINEN – MENETELMÄ 2

1. Kiedo liina kummankin pyörän ympäri ja kiinnitä se peräkärryn etu- ja takaosaan

10. Kuljeta kiinnitysliina ainoastaan takapyörän vanteen sisäpuolelta. Älä kuljeta kiinnitysliinaa takahammaspyörän sisäpuolelta.

TARKEAA Jos kiinnitysliina kulkee takahammaspyörän sisäpuolelta, ve-

tojärjestelmä saattaa vaurioitua vakavasti.

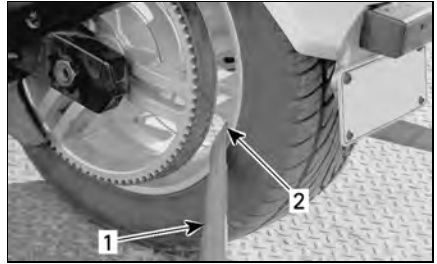

rmo2008-001-067_a

TYYPILLINEN TAKARENKAAN KIINNITTÄMINEN

1. Kiinnitysliina
 2. VAIN takapyörän vanteen sisäpuolelta
11. Kiinnitä takapyörän kiinnitysliina lujasti peräkärryn takaosaan hammastetulla lukolla (räikkälukolla).
 12. Varmista, että sekä etupyörät että takapyörä on lujasti kiinnitetty peräkärryyn.



rmo2008-001-072_a

TYYPILLINEN

1. Etu- ja takapyörät kiinnitettynä tukevasti ja varmasti peräkärryyn

Tämä sivu on tarkoituksella tyhjä.

TEKNISET TIEDOT

AJONEUVON TUNNISTAMINEN

Ajoneuvosi pääkomponentit (moottori ja runko) tunnustetaan erilaisilla sarjanumeroilla. Näitä numeroita tarvitaan toisinaan takuukysymyksissä, tai ajoneuvosi tunnistamiseen jos se häviää. Valtuutettu Can-Am On-Road -jälleenmyyjä tarvitsee näitä numeroita täyttääkseen takuuhakemukset kunnolla. Suosittelemme, että kaikki ajoneuvon sarjanumerot merkitään muistiin ja annetaan vakuutusyhtiölle.

Ajoneuvon tunnistusnumero

Kanadan ja Amerikan mallit



EN-704908253-DEC

AJONEUVON SARJANUMEROKILPI

1. VIN (ajoneuvon tunnistusnumero)
2. Mallinnumero

Kaikki muut mallit

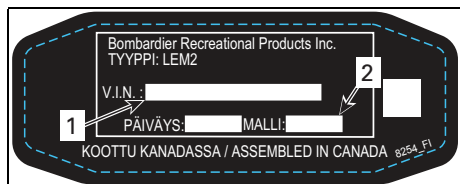

EN-704908254-DEC

AJONEUVON SARJANUMEROKILPI

1. VIN (ajoneuvon tunnistusnumero)
2. Mallinnumero

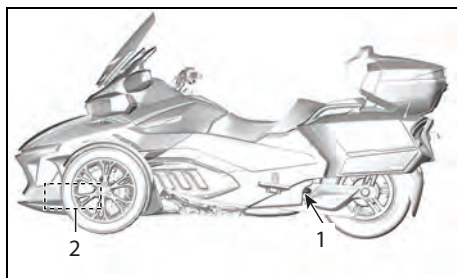

219002072-078

VIN-NUMERON SIJAINTI

1. Keinuvarsi (VIN-kilpi)
2. Alarunko (VIN meistetty oikealle puolelle)

Moottorin tunnistusnumero

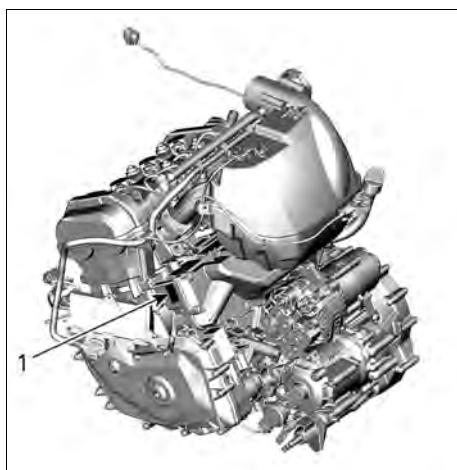

219002072-079

TYYPILLINEN

1. EIN-numeron (moottorin tunnistusnumero) sijainti

Vaihtoehtoisen polttoaineinfrastruktuurin noudatettavuuden merkinnän käyttöönotto



704907278-DEC

**EUROOPPALAISET MALLIT - SIJAITSEVAT
LÄHELLÄ KAASUKANTTA**

EPA-kelpoisuuskilpi Pohjois-Amerikan mallit

Tämä kilpi sijaitsee kuljettajan istuimen
alla.

VEHICLE EMISSION CONTROL INFORMATION		
BOMBARDIER RECREATIONAL PRODUCTS INC.		
THIS VEHICLE CONFORMS TO U.S. EPA AND CALIFORNIA REGULATIONS APPLICABLE TO MODEL YEAR NEW MOTORCYCLES AND IS CERTIFIED TO AN HC+NOx EMISSION STANDARD OF GRAM/KILOMETER.		
See operator's guide for maintenance specifications		
AJONEUVON PÄÄSTÖJENHALLINNAN TIEDOT		
BOMBARDIER RECREATIONAL PRODUCTS INC.		
TÄMÄ AJONEUVO ON MALLIVUODEN UUSIA MOOTTORIPYÖRIÄ KOSKEVIEN USA:N EPA-MÄÄRÄYSTEN JA KALIFORNIAN MÄÄRÄYSTEN MUKAINEN JA SILLE ON MYÖNNETTY GIKM-PERUSTEISEN HC+NOX-PÄÄSTÖSTANDARDIN HYVÄKSYNTÄ.		
Katsota tarkemmat huolto-ohjeet käyttäjän oppaasta.		
Engine Displacement	<input type="text"/>	Moottorin iskutilavuus
Engine Family	<input type="text"/>	Moottoriperhe
Permeation Family	<input type="text"/>	Permeation-tuoteperhe
Evaporation Family	<input type="text"/>	Evaporation-tuoteperhe
Exhaust Emission Control System	<input type="text"/>	Pakokaasupäästöt Ohjaujärjestelmä
Idle Speed	<input type="text"/>	Tyhjäkäyntinopeus
Fuel	<input type="text"/>	Polttoaine 704907628_F1

TYHJIÖLETKUN REITTI	
MOOTTORIPERHE:	EVAPORATION-TUOTEPERHE:
EVAP-POISTO-SOLENOIDIVENTTIILI	SYÖTTÖKAMMIO
EVAP-SÄILIÖ	POLTTAINESÄILIÖ
	ILMANSUODATIN
	ULKOILMAAN

MOOTTORIPYÖRÄN MELUPÄÄSTÖJEN HALLINNAN TIEDOT	
TÄMÄ PÄÄSTÖN PÄÄSTÖN VAATIMUKSET XXX dBA TASOLLA RPM LIITTOVALTION TESTAUSTOIMENPIDEMENETELMÄN MUKAISESTI. TOIMENPIDE MUUTOKSET, JOIDEN TAKIA TÄMÄ MOOTTORIPYÖRÄ YLITTÄÄ LIITTOVALTION MELUSTANDARDIT, OVAT LIITTOVALTION LAKIEN VASTAISIA. KATSO KÄYTTÄJÄN OPAS.	TÄYTTÄÄ U.S. EPA:N MELUN

EN-704907628-DEC

MELUNTORJUNTAJÄRJESTELMÄÄ KOSKEVA SÄÄDÖS

Meluntorjuntajärjestelmän vahingoittaminen on kiellettyä!

Yhdysvaltain liittovaltiolaki ja Kanadan läänilait voivat kieltää seuraavat toimenpiteet tai niiden aiheuttamisen:

1. Uuteen ajoneuvoon meluntorjuntaa varten sisällytettyjen laitteitten tai rakenneosien kenenkään toimesta poistaminen tai toimimattomaksi saattaminen ennen sen myyntiä tai toimittamista lopulliselle ostajalle tai sen ollessa käytössä, muuta kuin huolto-, korjaus- tai vaihtamistarkoituksessa, tai
2. Ajoneuvon käyttö sen jälkeen, kun tällainen laite tai rakenneosa on irrotettu tai saatettu toimimattomaksi kenen tahansa toimesta.

Seuraavassa on lueteltu peukaloinniksi katsottavia toimenpiteitä:

1. Äänenvaimentimen tai minkään muun moottorin pakokaasuja pois ohjaavan moottorin osan irrottaminen, tai muuttaminen, tai puhkaiseminen.
2. Minkä tahansa imujärjestelmän osan irrottaminen, tai muuttaminen, tai puhkaiseminen.
3. Ajoneuvon liikkuvien osien tai pako- tai imujärjestelmän osien vaihtaminen muihin kuin määräysten mukaisiin osiin.
4. Kunnollisen ylläpidon puute.

DIGITAALINEN RADIOTAAJUUSTEKNIKKAA KÄYTTÄVÄ KÄYNNISTYKSEN ESTOJÄRJESTELMÄ (RF D.E.S.S. -AVAIN)

Tämä laite on FCC:n sääntöjen osan 15 ja alalla sovellettavien kanadalaisen lupavapautta koskevien RSS-standardien mukainen. Käyttöön liittyy seuraavat kaksi ehtoa: 1) tämä laite ei saa aiheuttaa häiriötä, ja 2) tämän laitteen tulee sietää häiriötä, mukaan lukien häiriöt, jotka voivat aiheuttaa ei-toivottua toimintaa.

Le présent appareil est conforme aux CNR d'Industrie Canada applicables aux appareils radio exempts de licence. L'exploitation est autorisée aux deux conditions suivantes: (1) l'appareil ne doit pas produire de brouillage, et (2) l'utilisateur de l'appareil doit accepter tout brouillage radioélectrique subi, même si le brouillage est susceptible d'en compromettre le fonctionnement.

Muutokset ilman vaatimustenmukaisuudesta vastaavan tahon nimenomaista hyväksyntää voivat mitätöidä käyttäjän oikeuden käyttää laitetta.

IC: 11538A-246416

FCC-tunnus: 2ABBF-246416

MONITOIMIMITTARISTON LAINSÄÄDÄNTÖÄ KOSKEVAT TIEDOT

Tekniset tiedot

Lähetin:

- Bluetooth-käyttötaajuusalue: 2402 – 2 480 MHz
- Bluetooth-versio: 4.2 (ei BTLE)
- Bluetoothin teho: < 8,5 dBm

Vastaanotin:

- FM-käyttöalue: 76–108 MHz

Valmistaja ja osoite

Valmistaja:

- Robert Bosch LLC

Osoite:

- 38000 Hills Tech Drive,
Farmington Hills, MI 48331,
USA

Kun haluat katsoa lainsäädäntöä koskevia tietoja ajoneuvon digitaalinäytöllä, siirry aloitusnäytöltä päävalikkoon ja pidä ohjaussauvaa painettuna alas yli 10 sekuntia.

USA ja Kanada

Tämä laite on FCC:n sääntöjen osan 15 ja alalla sovellettavien kanadalaisten lupavapautta koskevien RSS-standardien mukainen. Käyttöön sovelletaan kahta seuraavaa ehtoa:

- (1) tämä laite ei saa aiheuttaa häiriöitä, ja
- (2) tämän laitteen tulee sietää häiriöitä, mukaan lukien häiriöt, jotka voivat aiheuttaa ei-toivottua toimintaa.

Le présent appareil est conforme aux CNR d'Industrie Canada applicables aux appareils radio exempts de licence. L'exploitation est autorisée aux deux conditions suivantes:

- (1) l'appareil ne doit pas produire de brouillage, et
- (2) l'utilisateur de l'appareil doit accepter tout brouillage radioélectrique subi, même si le brouillage est susceptible d'en compromettre le fonctionnement.

Vaatimustenomaisuudesta vastaavan osapuolen ilman nimenomaista hyväksyntää tekemät muutokset voivat mitätöidä käyttäjän oikeuden käyttää laitetta.

IC: 22868-VDIBRHS01

FCC-tunnus: 2AMJS-VDIBRHS01

Radiotaajuiselle säteilylle altistuminen:

1. Tämä laite noudattaa rajoja, jotka FCC on asettanut radiotaajuiselle säteilylle altistumiselle valvomattomissa ympäristöissä.
2. Tämä laite täytyy asentaa ja sitä täytyy käyttää vähintään 20 cm:n etäisyydellä ihmisistä.
3. Tämän lähettimen käyttämiä antenneja ei saa sijoittaa minkään toisen antennin tai lähettimen yhteyteen tai käyttää yhdessä minkään toisen antennin tai lähettimen kanssa.

Meksiko

IFETEL

Marca: Robert Bosch LLC

Modelo(s): VIPHI2BT

Número: RCPBOVI18-0967

NOM-121-SCT1-2009

La operación de este equipo está sujeta a las siguientes dos condiciones: (1) es posible que este equipo o dispositivo no cause interferencia perjudicial y (2) este equipo o dispositivo debe aceptar cualquier interferencia, incluyendo la que pueda causar su operación no deseada.

Brasilia



03473-18-04473

Este equipamento opera em caráter secundário, isto é, não tem direito a proteção contra interferência prejudicial, mesmo de estações do mesmo tipo, e não pode causar interferência a sistemas operando em caráter primário.

Japani

Tälle laitteelle on myönnetty Japanin Radiolain (電波法) ja Japanin televiestintäliiketoiminnan lain (電気通信事業法) hyväksyntämerkinnät. Tätä laitetta ei tule muuntaa (muutoin myönnetty määränumero mitätöidään).

Eurooppa

Vaatimustenmukaisuusvakuutus

Yksinkertaistettu EU-vaatimustenmukaisuusvakuutus radiolaitedirektiivin 2014/53/EU mukaan



DE

Hiermit erklärt Robert Bosch LLC, dass der Funkanlagentyp VIPHI2BT der Richtlinie 2014/53/EU entspricht. Der vollständige Text der EU-Konformitätserklärung ist unter der folgenden Internetadresse verfügbar: eu-doc.bosch.com

FR

Le soussigné, Robert Bosch LLC, déclare que l'équipement radioélectrique du type VIPHI2BT est conforme à la directive 2014/53/UE.

Le texte complet de la déclaration UE de conformité est disponible à l'adresse internet suivante: eu-doc.bosch.com

BG

С настоящото Robert Bosch LLC декларира, че този тип радиосъоръжение VIPHI2BT е в съответствие с Директива 2014/53/ЕС.

Цялостният текст на ЕС декларацията за съответствие може да се намери на следния интернет адрес: eu-doc.bosch.com

EL

Με την παρούσα ο/η Robert Bosch LLC, δηλώνει ότι ο ραδιοεξοπλισμός VIPHI2BT πληροί την οδηγία 2014/53/ΕΕ. Το πλήρες κείμενο της δήλωσης συμμόρφωσης ΕΕ διατίθεται στην ακόλουθη ιστοσελίδα στο διαδίκτυο: eu-doc.bosch.com

CS

Tímto Robert Bosch LLC prohlašuje, že typ rádiového zařízení VIPHI2BT je v souladu se směrnicí 2014/53/EU. Úplné znění EU prohlášení o shodě je k dispozici na této internetové adrese: eu-doc.bosch.com

DA

Hermed erklærer Robert Bosch LLC, at radioudstyrstypen VIPHI2BT er i overensstemmelse med direktiv 2014/53/EU.

EU-overensstemmelseserklæringens fulde tekst kan findes på følgende internetadresse: eu-doc.bosch.com

ET

Käesolevaga deklareerib Robert Bosch LLC, et käesolev raadioseadme tüüp VIPHI2BT vastab direktiivi 2014/53/EL nõuetele.

ELi vastavusdeklaratsiooni täielik tekst on kättesaadav järgmisel internetiaadressil: eu-doc.bosch.com

ES

Por la presente, Robert Bosch LLC declara que el tipo de equipo radioeléctrico VIPHI2BT es conforme con la Directiva 2014/53/UE.

El texto completo de la declaración UE de conformidad está disponible en la dirección Internet siguiente: eu-doc.bosch.com

FI

Robert Bosch LLC vakuuttaa, että radiolaitetyyppi VIPHI2BT on direktiivin 2014/53/EU mukainen.

EU-vaatimustenmukaisuusvakuutuksen täysimittainen teksti on saatavilla seuraavassa internetosoitteessa: eu-doc.bosch.com

EN

Hereby, Robert Bosch LLC declares that the radio equipment type VIPHI2BT is in compliance with Directive 2014/53/EU.

The full text of the EU declaration of conformity is available at the following internet address: eu-doc.bosch.com

HR

Robert Bosch LLC ovime izjavljuje da je radijska oprema tipa VIPHI2BT u skladu s Direktivom 2014/53/EU.

Cjeloviti tekst EU izjave o sukladnosti dostupan je na sljedećoj internetskoj adresi: eu-doc.bosch.com

HU

Robert Bosch LLC igazolja, hogy a VIPHI2BT típusú rádióberendezés megfelel a 2014/53/EU irányelvnek.

Az EU-megfelelőségi nyilatkozat teljes szövege elérhető a következő internetes címen: eu-doc.bosch.com

IT

Il fabbricante, Robert Bosch LLC, dichiara che il tipo di apparecchiatura radio VIPHI2BT è conforme alla direttiva 2014/53/UE.

Il testo completo della dichiarazione di conformità UE è disponibile al seguente indirizzo Internet: eu-doc.bosch.com

219001988-001_a

LT

Aš, Robert Bosch LLC, patvirtinu, kad radijo įrenginių tipas VIPHI2BT atitinka Direktyvą 2014/53/ES.

Visas ES atitikties deklaracijos tekstas prieinamas šiuo interneto adresu: eu-doc.bosch.com

LV

Ar šo Robert Bosch LLC deklarē, ka radioiekārta VIPHI2BT atbilst Direktīvai 2014/53/ES.

Pilns ES atbilstības deklarācijas teksts ir pieejams šādā interneta vietnē: eu-doc.bosch.com

MT

B'dan, Robert Bosch LLC, niddikjara li dan it-tip ta' tagħmir tar-radju VIPHI2BT huwa konformi mad-Direttiva 2014/53/EU.

It-test kollu tad-dikjarazzjoni ta' konformità tal-UE huwa disponibbli f'dan l-indirizz tal-Internet li ġej: eu-doc.bosch.com

NL

Hierbij verklaar ik, Robert Bosch LLC, dat het type radioapparatuur VIPHI2BT conform is met Richtlijn 2014/53/EU.

De volledige tekst van de EU-conformiteitsverklaring kan worden geraadpleegd op het volgende internetadres: eu-doc.bosch.com

PL

Robert Bosch LLC niniejszym oświadcza, że typ urządzenia radiowego VIPHI2BT jest zgodny z dyrektywą 2014/53/UE.

Pełny tekst deklaracji zgodności UE jest dostępny pod następującym adresem internetowym: eu-doc.bosch.com

PT

O(a) abaixo assinado(a) Robert Bosch LLC declara que o presente tipo de equipamento de rádio VIPHI2BT está em conformidade com a Diretiva 2014/53/UE.

O texto integral da declaração de conformidade está disponível no seguinte endereço de Internet: eu-doc.bosch.com

RO

Prin prezenta, Robert Bosch LLC declară că tipul de echipamente radio VIPHI2BT este în conformitate cu Directiva 2014/53/UE.

Textul integral al declarației UE de conformitate este disponibil la următoarea adresă internet: eu-doc.bosch.com

SV

Härmed försäkrar Robert Bosch LLC att denna typ av radioutrustning VIPHI2BT överensstämmer med direktiv 2014/53/EU.

Den fullständiga texten till EU-försäkran om överensstämmelse finns på följande webbadress: eu-doc.bosch.com

SL

Robert Bosch LLC potrjuje, da je tip radijske opreme VIPHI2BT skladen z Direktivo 2014/53/EU.

Celotno besedilo izjave EU o skladnosti je na voljo na naslednjem spletnem naslovu: eu-doc.bosch.com

SK

Robert Bosch LLC týmto vyhlasuje, že rádiové zariadenie typu VIPHI2BT je v súlade so smernicou 2014/53/EÚ.

Úplné EÚ vyhlásenie o zhode je k dispozícii na tejto internetovej adrese: eu-doc.bosch.com

IS

Robert Bosch LLC lýsir því hér með yfir að þráðlaus í fjarskiptabúnaðurinn VIPHI2BT er í samræmi við tilskipun 2014/53/ESB.

Óstytta texta ESB-samræmisýfirlýsingarinnar er að finna á veffanginu: eu-doc.bosch.com

Liechtenstein

Hiermit erklärt Robert Bosch LLC, dass der Funkanlagentyp VIPHI2BT der Richtlinie 2014/53/EU entspricht.

Der vollständige Text der EU-Konformitätserklärung ist unter der folgenden Internetadresse verfügbar: eu-doc.bosch.com

NO

Hermed erklærer Robert Bosch LLC at radioustyrstypen VIPHI2BT er i samsvar med direktiv 2014/53/EU.

Hele teksten i EU-samsvarserklæringen finnes på følgende internetadresse: eu-doc.bosch.com

219001988-002_a

OHJEARVOT

MOOTTORI		
Moottorityyppi		ROTAX® 1330 ACE, 4-tahti, kaksi kannen yläpuolista nokka-akselia (DOHC), nestejäähdytys
Sylintereiden määrä		3
Venttiilien lukumäärä		12
Sylinterin sisämitta		84 mm (3,31 in)
Iskun pituus		80 mm (3,15 in)
Sylinteritilavuus		1 330 cm ³ (81,16 in ³)
Puristussuhde		12:1
Voitelu	Tyyppi	Kuiva öljypohja, erillinen öljysäiliö ja öljynjäähdytin
	Moottorin öljynsuodatin	BRP Rotax, mikrolasikuitutyypin, vaihdettava
	Vaihteiston/HCM-öljyn suodatin	BRP Rotax, monikerroksinen pintasuodatin, vaihdettava
	Öljyn kapasiteetti uuden moottoriöljyn suodattimen kanssa	4,7 l (5,0 qt(liq.,US))
	Öljyn kapasiteetti uuden moottoriöljyn ja HCM:n öljynsuodattimien kanssa	4,9 l (5,2 qt(liq.,US))
	Suosittelava moottoriöljy	4T 5W40 SYNTEETTISTÄ SEKOITEÖLJYÄ (Osanro 779133) tai puolisynteettistä tai synteettistä moottoriöljyä, jotka täyttävät API-huollon SJ, SL, SM tai SN -luokituksen ja JASO MA2 vaatimukset
Kytkin	Tyyppi	Hydraulinen kytkin + märkä monilevykytkin, jota TCM ohjaa automaattisesti
	Kytkeytyminen	1100 kierr./min
Pakojärjestelmä		Kolme putkea yhdessä -sarja, ensisijainen äänenvaimennin ja katalyysaattori, toissijainen äänenvaimennin
Ilmansuodatin		Paperielementti

VAIHDELAATIKKO	
Tyyppi	Kuusinopeuksinen, sähköinen vaihteisto ja peruutusvaihteen lukitus

JÄÄHDYTYSJÄRJESTELMÄ		
Tyyppi		Nestejäähdytys, kaksi jäähdytintä ja tuulettimet
Jäähdytysneste	Tyyppi	Katso kohta <i>MOOTTORIN JÄÄHDYTYSNESTE</i> tämän käsikirjan kappaleesta <i>HUOLTOTOIMENPITEET</i> .
	Tilavuus	4,2 l (1,1 U.S. gal.)

SÄHKÖJÄRJESTELMÄ		
Sytytysjärjestelmätyyppi		Sähköinen sytytysjärjestelmä kahdella sytytyspuolalla
Sytytyksen ajoitus		Sähköisesti ohjattu, ei säädettävissä
Sytytystulppa	Määrä	3
	Merkki ja tyyppi	NGK MR7BI-8 (iridium) tai vastaava
	Vällys (ei säädettävissä)	0,7 mm ja 0,8 mm (0,028 in ja 0,031 in)
Moottorin kierroslukurajoittimen asetus	Eteenpäin	8 100 kierrosta/min voimansiirron ollessa kytkettynä
		7500 kierrosta/min avoimella kytkimellä tai vapaalla vaihteella
Akku	Tyyppi	Huoltovapaa
	Jännite	12 V
	Nimellisarvo	21 A•h
	Suosittelava latausvirta	2 A
Ajovalot, kauko-/lähivalo		LED
Taka-/jarruvalo		LED
Suuntavilkut		LED
Sivuvalot		LED
Rekisterikilven valo		5 W
Peruutusvalo		2 x 21 W
Sulakkeet		Katso <i>SULAKKEIDEN JA VALOJEN VAIHTAMINEN</i> .

POLTTOAINEJÄRJESTELMÄ	
Polttoaineen syöttöjärjestelmä	Elektroninen polttoaineen monipisteruiskutus (EFI), kaasun sähköinen ohjaus (ETC). Yksi kaasuläppärunko (54 mm) ja tyhjäkäyntiventtiili
Polttoainepumppu	Sähköinen yksikkö polttoainesäiliössä

POLTTOAINEJÄRJESTELMÄ		
Joutokäynti		900 RPM (sähköisesti ohjattu, ei säädettävissä)
Polttoaine	Tyyppi	Korkeaoktaaninen lyijytön bensiini
	Vähimmäisoktaaniluku	87 pumpun ilmoitettu AKI (RON+MON)/2
		92 RON
	Suositeltu oktaaniluku	91 pumpun ilmoitettu AKI (RON+MON)/2
95 RON		
Polttoainesäiliön tilavuus		26,5 l (7 U.S. gal.)

VOIMANSIIRTOJÄRJESTELMÄ	
Toisiovälitysvetopyörätyyppi	Hiilikuituvahvisteinen vetohihna
Vetopyörästön välityssuhde	28/79

OHJAUS	
Tyyppi	Dynaaminen ohjaustehostin (DPS)

ETUJOUSITUS		
Jousituksen tyyppi		Kaksoistukivarsijousitus ja vakaajatanko
Joustomatka		174 mm (6,9 in)
Iskunvaimennin	Määrä	2
	Tyyppi	Öljyvaimennin
Jousen esijännityksen säätö		Ei säädettävissä

TAKAJOUSITUS		
Jousituksen tyyppi	Base	Keinuvarsi ja monoshock-iskunvaimennin, jossa on manuaalisesti säädettävä pneumaattinen esikuormitus
	Limited	Keinuvarsi ja monoshock-iskunvaimennin. Ilmasäätöinen jousitus (ACS). Kompressoriohjattu
Joustomatka		152 mm (6 in)
Iskunvaimennin	Määrä	1
	Tyyppi	Öljyvaimennin
Esijännityksen säätö (perusmallit)		Säädettävä ilmanpaine: 135 kPa ja 625 kPa (20 PSI ja 90 PSI)
Esijännityksen säätö (ACS automaattisella säädöllä)		Ilmasäätöinen jousitus automaattisella itsetasoituvalla säädöllä, keinuvarsi ja monoshock-iskunvaimennin

JARRUT		
Tyyppi	Edessä	270 mm (11 in) jäykät levyt, säteittäin asennettu yksilohkoinen Brembo jarrusatuloilla, 4 mäntää, 2 palaa
	Takana	270 mm (11 in) levy, yksimäntäinen kelluva jarrusatula ja sisäänrakennettu pysäköintijarru
Etujarru	Kaksi jäykkää levyä 270 mm (10,6 in), nelimäntäinen säteittäin asennettu yksilohkoinen Brembo jarrusatula, 2 jarrupalaa	
Takajarru	Yksi levy 270 mm (10,6 in), yksimäntäinen kelluva jarrusatula ja sisäänrakennettu seisontajarru	
Jarruneste	Tilavuus	480 ml (16,2 fl oz (US))
	Tyyppi	DOT 4
Seisontajarru	Mekaaninen, sähköisesti takajarrusatulaan vaikuttava	
Jarrupalan vähimmäispaksuus	1 mm (0,04 in)	
Jarrulevyn vähimmäispaksuus	6,4 mm (0,25 in)	
Jarrulevyn enimmäiskäyryys	0,1 mm (0,004 in)	

RENKAAT		
Tyyppi (käytä vain BRP:n suosittelemia vyörenkaita)	Edessä	KR31 MC 165/55R15
	Takana	KR21 MC 225/50R15
Paine	Edessä	Nimellinen: 138 kPa (20 PSI) Min.: 124 kPa (18 PSI) Maks.: 152 kPa (22 PSI)
	Takana	Nimellinen: 193 kPa (28 PSI) Min.:179 kPa (26 PSI) Maks.:207 kPa (30 PSI) HUOMAUTUS: Vasemman ja oikean renkaan välinen paine-ero saa olla enintään 3,4 kPa (0,5 PSI) .
Renkaan urituksen vähimmäissyvyys	Edessä	2,5 mm (3/32 in)
	Takana	4 mm (5/32 in)

PYÖRÄT		
Koko (halkaisija X leveys)	Edessä	381 mm (15 in) x 127 mm (5 in)
	Takana	381 mm (15 in) x 178 mm (7 in)
Pyörämutterin kiristysmomentti edessä	105–113 Nm (77–83 lbf-ft)	
Takavetoakselin mutterin kiristysmomentti	210–240 Nm (155–177 lbf-ft)	

MITAT	
Kokonaispituus	2833 mm (111,5 in)
Kokonaisleveys	1554 mm (61,2 in)
Kokonaiskorkeus	1464 mm (57,6 in)

MITAT	
Istuinkorkeus (yläosaan)	756 mm (29,75 in)
Akseliväli	1 714 mm (67,5 in)
Etupyörien raideväli	1 384 mm (54,5 in)
Maavara edessä ja moottorin alla	115 mm (4,5 in)

PAINO JA KUORMANKANTOKYKY		
Kuivapaino		449 kg (987 lb)
Etutavaratila	Tilavuus	58 l (15,3 U.S. gal.)
	Maksimikuorma	16 kg (35 lb)
Hansikaslokero	Tilavuus	2 l (0,5 U.S. gal.)
Sivutavaratila	Tilavuus	52 l (13,7 U.S. gal.)
	Maksimikuorma	7 kg (15 lb)
Takatavaratila	Tilavuus	43 l (11,4 U.S. gal.)
	Maksimikuorma	9 kg (20 lb)
Ajoneuvon sallittu kokonaiskuorma (mukaan luettuina kuljettaja ja matkustaja, kuorma ja lisävarusteet)		252 kg (556 lb)
Ajoneuvon kokonaispaino		750 kg (1 653,5 lb)
Maksimi aisakuorman paino		18 kg (40 lb)
Maksimi hinauspaino (peräkärri ja kuorma)		182 kg (400 lb)

Koska BRP kehittää jatkuvasti tuotteitaan ja niiden laatua, se pidättää itsellään oikeuden milloin tahansa tehdä muutoksia suunnitteluun, muotoiluun ja teknisiin tietoihin ja/tai tehdä lisäyksiä tai parantaa tuotteitaan ilman, että tästä aiheutuu mitään velvoitetta tehdä samoja muutoksia jo aikaisemmin valmistettuihin tuotteisiin.

TAKUU

BRP:N RAJOITETTU TAKUU — YHDYSVALLAT JA KANADA: 2020 Can-Am® SPYDER® -SARJA

1. RAJOITETUN TAKUUN LAAJUUS

Bombardier Recreational Products Inc. ("BRP")* myöntää valmistamilleen 2020 Can-Am Spyder -tuotteille ("Tuote"), jotka on myyty Can-Am On-Road -jälleenmyyjien ("Myyntiliikkeet") toimesta, Yhdysvalloissa ja Kanadassa materiaalivikoja ja työn laatua koskevan alempana kuvatun mittaisen takuun alla kuvatuilla ehdoilla. Tämä rajoitettu takuu on mitätön eikä päde, jos: (1) Tuotetta käytetään missä tahansa vaiheessa kilpailamiseen tai mihinkään muuhun kilpailutoimintaan, vaikka kyseessä olisi edellinen omistaja; (2) matkamittari on irrotettu tai sitä tai sen lukemaa on käsitelty; (3) Tuotetta on käytetty maastoajoon; tai (4) Tuotetta on muutettu siten, että se vaikuttaa vahingollisesti toimintaan, käyttäytymiseen tai kestävyYTEEN, tai muutettu sen käyttötarkoituksen muuttamiseksi.

Tämä rajoitettu takuu ei kata muualla kuin tehtaalla asennettuja osia ja lisävarusteita. Lue asiaan kuuluvien osien ja lisävarusteiden rajoitettua takuuta koskeva teksti.

* USA:ssa tuotteiden jälleenmyyjä ja huoltotoimista vastaava on BRP US Inc.

2. VASTUUVELVOLLISUUDEN RAJOITUKSET

TÄMÄ TAKUU ON NIMENOMAAN ANNETTU JA HYVÄKSYTTY MINKÄ TAHANSA MUUN JA KAIKKIEN MUIDEN TAKUUSITOUKUSTEN SIJAAN, OLKON NE ILMAISTUT TAI KONKLUDENTTISET, MUKAAN LUETTUINA ILMAN RAJOITUSTA KAIKKI KURANTTIUTTA TAI TIETTYYN TARKOITUKSEEN SOPIVUUTTA KOSKEVAT TAKUUT. SIKÄLI KUIN NIISTÄ EI VOIDA SANOUTUA IRTI, KONKLUDENTTISET TAKUUSITOUKUKSET RAJOITTUVAT KESTOLTAAN KYSEESSÄ OLEVAN TAKUUN VOIMASSAOLOON. TÄMÄ TAKUU EI KATA SATUNNAISIA EIKÄ SEURANNAISVAHINKOJA. JOTKUT MAAT/OSAVALTIOT EIVÄT HYVÄKSY VASTUUVAPAUTUSLAUSEKKEITA, RAJOITUKSIA TAI EDELLÄ YKSILÖITYJÄ RAJOITUKSIA, JOTEN NE EIVÄT MAHDOLLISESTI KOSKE SINUA. TÄMÄN TAKUUN PERUSTEELLA SINULLA ON TIETTYJÄ OIKEUKSIA, JA LISÄKSI SINULLA SAATTA OLLA MUITA (OSA)VALTIOSTA TAI PROVINSSISTA TOISEEN VAIHTELEVIA LAILLISIA OIKEUKSIA.

Can-Am ATV -jakelijalla, kenelläkään jälleenmyyjällä tai kenelläkään muulla henkilöllä ei ole valtuuksia minkään muun tuotetta koskevan vahvistuksen, edustuksen, tai takuun antamiseen kuin ne, mitä tähän rajoitettuun takuuseen sisältyy, ja mikäli näin tapahtuu, niitä ei voida käyttää BRP:tä vastaan. BRP pidättää itsellään oikeuden muuttaa tätä rajoitettua takuuta milloin tahansa, ja on itsestään selvää, että kyseiset muutokset eivät muuta niitä takuehtoja, jotka koskevat tämän rajoitetun takuun voimassaoloaikana myytyjä tuotteita.

3. POIKKEUKSET — TAKUU EI KATA

Takuu ei korvaa seuraavia tapauksia missään olosuhteissa:

-
- Rutiininomaiset huoltokohteet ja niiden vaihto, kuten – näihin kuitenkin rajoittumatta – öljy, voiteluaineet, nesteet, suodattimet ja sytytystulpat.
 - Normaali kuluminen, kuten – näihin kuitenkin rajoittumatta – renkaiden, akun, laturin hiiliharjojen, sinetöityjen valojen ja polttimoiden, kytkinlevyjen ja kytkinlamellipintojen, vetohihnan, jarrupalojen, jarruhihnojen, roottoreiden ja hammaspyörien kuluminen.
 - Vирityksiä ja säätöjä mukaan lukien, muttei rajoittuen, hihnan säätöihin, linjaukseen ja pyörien tasapainotukseen.
 - Tuotteen ulkonäköön liittyvät vauriot, mukaan lukien, mutta ei rajoittuen, naarmut, lovet, haalistuminen, lohkeilu, kuorutuminen ja vauriot istuimen pintamateriaalissa.
 - Vauriot, jotka johtuvat muunlaisesta kuin tämän *KÄYTTÄJÄN KÄSIKIRJAN* mukaisesta huollosta/ylläpidosta tai varastoinnista.
 - Vauriot, jotka johtuvat osien irrottamisesta, vääränlaisista korjauksista, vääränlaisesta huollosta, vääränlaisesta ylläpidosta tai muutoksista, jotka eivät ole tuotteen alkuperäisten teknisten tietojen mukaisia, tai vaurioista, jotka ovat aiheutuneet jonkun muun kuin valtuutetun Jälleenmyyjän tekemistä korjauksista.
 - Vauriot, jotka johtuvat sellaisista asennetuista osista, jotka eroavat alkuperäisistä, Tuotteelle sen teknisissä tiedoissa määritellyistä osista, mukaan lukien, mutta ei rajoittuen, erilaiset renkaat, pakojärjestelmä, vanteet/pyörät tai jarrut.
 - Väärinkäytöstä, epätavallisesta käytöstä, laiminlyönnistä, kilpailukäytöstä tai sellaisesta Tuotteen käytöstä johtuvat vahingot, joka ei noudata *KÄYTTÄJÄN KÄSIKIRJASSA* suositeltua käyttöä.
 - Veden sisäänmenosta, onnettomuudesta, liikenneonnettomuudesta, uppoamisesta, tulesta, varkaudesta, vandalismista tai ylivoimaisesta esteestä johtuvat vahingot.
 - Vauriot, jotka johtuvat sellaisten polttoaineitten, öljyjen tai nesteiden käytöstä, jotka eroavat *KÄYTTÄJÄN KÄSIKIRJASSA* suositelluista tuotteista.
 - Vauriot, jotka johtuvat tiesuolan aiheuttamasta syöpymisestä, akkuhaposta, ympäristövaikutuksista tai käsittelystä ja hoidosta, joka ei ole *KÄYTTÄJÄN KÄSIKIRJAN* mukaisesti suoritettu.
 - Satunnaiset tai seurannaisvahingot, mukaan luettuina ilman rajoitusta hinnaaminen, säilytys, puhelinkulut, vuokratkulut, taksit, haitta, vakuutuskustannukset, lainojen maksut, ajan menetykset, ansiotulon menetykset.

4. TAKUUAIKA

Tämä rajoitettu takuu on voimassa toimituspäivästä ensimmäiselle kuluttajalle tai tuotteen ensimmäisestä käyttöpäivästä lukien, kumpi ensin osuu kohdalle, seuraavassa määritetyin ajoin:

1. Yksityisessä vapaa-ajan käytössä **KAKSIKYMMENTÄNELJÄ (24) PERÄKÄISTÄ KUUKAUTTA**, paitsi alla olevien kohtien (2)–(5) osat, ja kaupalli-

sessä käytössä **KAKSITOISTA (12) PERÄKKÄISTÄ KUUKAUTTA**, paitsi alla olevien kohtien (2)–(5) osat.

- Tuotetta käytetään kaupalliseen tarkoitukseen, mikäli sitä käytetään tuloa tuottavan työn tai työsuhteen yhteydessä missä tahansa takuuajan vaiheessa. Tuotetta käytetään kaupalliseen tarkoitukseen myös, mikäli se on missä tahansa takuuajan vaiheessa rekisteröity kaupalliseen käyttöön. Tämä on vähimmäistakuuaika, jota voidaan jatkaa millä tahansa soveltuvalla takuuohjelmalla tilanteen mukaan.
2. Akku **KUUSI (6) PERÄKKÄISTÄ KUUKAUTTA**.
 3. Renkaat **KUUSI (6) PERÄKKÄISTÄ KUUKAUTTA** tai kunnes eturenkaat ovat kuluneet vähintään 2,38 millimetriä ja takarenkaat 3,97 millimetriä, mikä ensin kohdalle osuu.
 4. Katso päästöjä tuottavien komponenttien osalta myös tämän käsikirjan kohta *USA:N EPA:N PÄÄSTÖJÄ KOSKEVA TAKUU*.
 5. Kalifornian osavaltiossa myytäväksi valmistetut tuotteet, jotka on alun perin myyty tai joiden takuu on jälkeenpäin rekisteröity Kalifornian osavaltion asukkailla: katso soveltuva California Emissions Control Warranty Statement.

5. TAKUUEHDOT

Tämä takuu on voimassa **ainoastaan**, jos **jokainen** seuraavista ehdoista täyttyy:

- Tuotteen ensimmäisen omistajan on ostettava ajoneuvo uutena ja käyttämättömänä Jälleenmyyjältä, joka on valtuutettu myymään Tuotetta ostomaassa;
- BRP:n määrittämä luovutustarkastus on tehtävä ja kirjattava muistiin ja ostajan on allekirjoitettava tarkastusasiakirja.
- Valtuutetun Jälleenmyyjän on takuurekisteröitävä tuote asianmukaisella tavalla;
- Tuote on ostettava siitä maasta, jossa ostaja asuu.
- *KÄYTTÄJÄN KÄSIRIJAN* ilmoittamat määräaikaishuollot on tehtävä. BRP pidättää oikeuden tehdä takuusuoja riippuvaiseksi asianmukaisista huollon toistoista.

BRP ei myönnä tätä rajoitettua takuuta kenellekään yksityiselle omistajalle tai kaupalliseen tarkoitukseen ajoneuvoa käyttävälle omistajalle, elleivät edellä mainitut ehdot täyty. Rajoitukset ovat tarpeen, jotta BRP voisi taata tuotteittensa, kuluttajien ja yleisön turvallisuuden.

6. TOIMENPITEET TAKUUN MYÖNTÄMISTÄ VARTEN

Asiakkaan on lopetettava Tuotteen käyttö välittömästi, jos jotain epänormaalia ilmenee. Asiakas menettää oikeutensa vedota virheeseen, jollei virheestä ilmoiteta valtuutetulle Jälleenmyyjälle kolmen (3) päivän kuluessa siitä, kun hän havaitsi virheen tai hänen olisi pitänyt se havaita. Asiakkaan on järjestettävä Jälleenmyyjälle kohtuullinen mahdollisuus virheen korjaamiseen. Asiakkaan on myös esitettävä valtuutetulle Jälleenmyyjälle tuotteen ostotodistus ja allekirjoitettava korjaus-/työmääräys ennen korjauksen alkamista takuunalaisen korjauksen vah-

vistamiseksi. Kaikki tämän takuun puitteissa korvatut osat ovat jatkossa BRP:n omaisuutta.

7. MITÄ BRP TEKEE

BRP:n velvollisuudet on tämän takuun puitteissa rajoitettu siihen, että se oman harkintansa mukaan korjauttaa normaalikäytössä, -ylläpidossa ja -huollossa viallisiksi todetut osat tai korvaa tällaiset tuotteen osat uusilla alkuperäisillä tuotteen osilla ilman osien tai työkustannusten veloittamista minkä tahansa valtuutetun Jälleenmyyjän toimesta takuuajana. BRP:n vastuu rajoittuu tarvittavien korjausten tekemiseen tai osien korvaamiseen. Mikään takuurikkomusvaade ei voi olla syynä Tuotteen omistajalle tapahtuneen myynnin mitätöimiselle tai peruuntumiselle.

Jos ajoneuvoa joudutaan huoltamaan muussa kuin alkuperäisessä ostomaassaan, omistaja vastaa kaikista lisäkustannuksista, jotka aiheutuvat paikallisista käytännöistä ja ehdoista; mukaan lukien mutta ei rajoittuen seuraaviin esimerkkeihin; kuljetuskustannukset, vakuutuskustannukset, verot, lupamaksut, tuontimaksut sekä mitkä tahansa ja kaikki muut mahdolliset taloudelliset kustannukset, joita eri valtiot, liittovaltiot tai alueet ja heidän vastaavat edustajansa perivät.

BRP pidättää oikeuden parantaa tai muuttaa tuotteitaan ilman, että aikaisemmin valmistettuihin tuotteisiin tehdään samoja muutoksia.

8. LUOVUTUS

Mikäli tuotteen omistusoikeus siirretään takuuajana, siirtyy myös tämä takuu ehtoineen ja edellytyksineen. Takuu on voimassa takuuajan loppuun edellyttäen, että BRP:lle tai valtuutetulle maahantuojalle/jälleenmyyjälle voidaan todistaa, että aikaisempi omistaja on hyväksynyt omistusoikeuden luovutuksen, sekä uuden omistajan yhteystiedot on ilmoitettu jommallekummalle edellä mainituista tahoista.

9. KULUTTAJA-APU

Mikäli tämän rajoitetun takuun suhteen syntyy kiistaa tai riitaa, BRP ehdottaa, että asia yritetään ensiksi ratkaista jälleenmyyjätasolla. Suosittelemme, että asiasta keskustellaan valtuutetun Jälleenmyyjän huoltopäällikön tai omistajan kanssa.

Jos ongelma ei ratkea, ota yhteys BRP:hen täyttämällä osoitteesta www.brp.com löytyvä asiakkaan yhteydenottolomake tai kirjoittamalla meille postitse johonkin tämän oppaan osiosta *OTA YHTEYTTÄ* löytyvään osoitteeseen.

USA:N EPA:N PÄÄSTÖJÄ KOSKEVA TAKUU

BRP takaa, että jos:

1. Tuotetta ylläpidetään ja käytetään kirjallisten oikean ylläpidon ja käytön ohjeiden mukaisesti ja
2. Tuote ei jossakin käyttöikänsä vaiheessa noudata soveltuvia päästönormeja tai päästörajoituksia, jotka on EPA:n hyväksymällä päästöttestillä määritetty, ja
3. Tällainen noudattamatta jättäminen johtaa tuotteen omistajalle langetettavaan sakkoon tai muuhun rangaistukseen (tuotteen käyttökielto mukaan lukien) paikallisen, alueellisen tai liittovaltion lain alaisesti, BRP ottaa noudattamatta jättämisestä täyden rahallisen vastuun, paitsi, jos tuote on ollut käytössä yli viisi (5) vuotta tai sillä on ajettu yli 30 000 kilometriä (18 641 mailia). BRP on vastuussa vain sellaisista noudattamatta jättämisistä, jotka johtuvat sellaisten komponenttien vioista, jotka on asennettu tuotteeseen ainoastaan päästöjen vähentämistarkoituksessa ja jotka eivät olleet yleisessä käytössä ennen vuosimallia 1968.

Takuuaika alkaa siitä päivästä, jona tuote toimitetaan lopulliselle ostajalleen tai, jos ajoneuvo on ennen toimitusta ollut käytössä ”näyttelytuotteena” tai ”yrityksen” moottoripyöränä, päivästä, jolloin tuote otettiin ensi kertaa käyttöön.

Koko tuotteen elinkaaren ajan Päästöjä koskevan takuun piiriin kuuluvat osat:

- Polttoainejärjestelmä ja ilmajärjestelmät
 - Polttoaineen ruiskutuslaitteet, polttoainepumppumoduuli, polttoainesuodattinkokoonpanot, kaasuläppärunko (kaasuläpän asennon anturi mukaan lukien), ilman imusarja
- Virtakomponentit ja -anturit
 - Moottorin valvontayksikkö (ECM), moottorin johtosarja, sytytyspuolat, sytytystulpat (vain ensimmäiseen huollossa suoritettuun vaihtoon saakka), meluanturi (nakutusanturi), nokka-akselin asentoanturi, kampiakselin asennon tunnistin, lämpötila-anturi (jäähdytysneste), paine- ja lämpötila-anturi, happianturit
- Pakojärjestelmä
 - Ensisijainen äänenvaimennin (katalysaattori sisältyy), pakosarjat
 - Kiristimet ja tiivisteet (moottorista ensisijaiseen äänenvaimentimeen)
- Kampikammion tuuletusjärjestelmä
 - Kampikammion huohotin, kampikammion ilmaletku, öljyntäyttöaukon korkki
- Haihtuvien päästöjen ohjausjärjestelmä
 - Polttoainesäiliö, polttoainesäiliön korkki, polttoaineletku, aktiivihiihisäiliö, aktiivihiihisäiliön kiinnike, ilmausventtiili (poistovenktiili), takaiskuventtiili, suodattimet, haihtuvien komponenttien kiinnikkeet

- Kiristin, tiiviste ja liitin (polttoainejärjestelmäkokoontamiseen liittyvät)

Katso ohjeet oikeaan huoltoon tämän käyttäjän käsikirjan kappaleesta Huoltotiedot. Tässä käyttäjän käsikirjassa annetaan tuotteen oikeaa käyttöä koskevia tietoja.

BRP on Päästöjä koskevan takuun alaisesti vastuussa huollon kokonaiskustannuksista, kun mikä tahansa tuote tuodaan voimassaolon aikana korjaukseen mille tahansa valtuutetulle Can-Am On-Road -jälleenmyyjälle, paitsi kun kyseessä on pikakorjaus, kuten seuraavan luettelon kohdassa 2 kuvataan. Viallisen tuotteen omistajalle langetetun sakon tai rangaistuksen laajuutta koskevat alueelliset tai paikalliset rajoitukset eivät vaikuta tähän vastuuseen.

BRP ei missään tapauksessa hylkää päästöjä koskevaa takuuvaatimusta, joka on tehty seuraaviin perustuen:

1. Takuutyöt tai luovutushuolto, jonka on suorittanut mikä tahansa BRP:n kyseisiin töihin tai palveluihin valtuuttama taho; tai
2. Häätötilanteessa suoritettavat työt sellaisen turvattoman tilan oikaisemiseksi, ajoa koskeva turvaton tila mukaan lukien, joka johtuu BRP:stä edellyttäen, että tuotteen omistaja on ajallaan yrittänyt saattaa ajoneuvon takaisin sääntöjen mukaiseen tilaan; tai
3. Valtuuttamattomien osien käyttö tai kirjallisten oikeaa huoltoa ja käyttöä koskevien ohjeiden noudattamatta jättäminen, kun kyseiset toimet eivät olleet olennaisia sen syyn kannalta, jonka perusteella tuote ei noudattanut soveltuvia päästönormeja; tai
4. Mikä tahansa BRP:stä johtuva syy; tai
5. Tuotteen maantieteellisellä sijaintialueella yleisesti saatavilla olevan polttoaineen käyttö, paitsi jos oikeaa huoltoa ja käyttöä koskevat kirjalliset ohjeet osoittavat kyseisen polttoaineen käytön vaikuttavan haitallisesti tuotteen päästöjenrajoituslaitteisiin ja -järjestelmiin ja omistajalla on käytössään yleisesti saatavilla olevaa tietoa oikean polttoaineen valinnasta. Katso huoltotietojen osio sekä polttoainevaatimukset polttoaineosiosta.

Edellisiä kohtia lukuun ottamatta BRP voi hylätä päästöjä koskevan takuuvaatimuksen sen perusteella, että tuotteen huollossa tai korjauksessa on käytetty valtuuttamatonta jälkimarkkinaosaa ja kyseinen valtuuttamaton osa aiheutti tuotteen kyvyttömyyden noudattaa päästönormeja. Alkuperäisosa vastaamattomien osien tai valtuuttamattomien jälkimarkkinaosien käyttö voi vaikuttaa päästöjen ohjausjärjestelmän toimintaan haitallisesti ja johtaa tuotteen kyvyttömyyteen noudattaa päästönormeja. Käyttöön valtuutettujen osien käyttö ei vaikuta päästöjä koskevaan takuuseen. **Päästöjenrajoituslaitteiden ja -järjestelmien huollon, vaihtamisen tai korjaamisen saa suorittaa mikä tahansa moottoripyöräkorjaamo tai kuka tahansa henkilö käyttäen mitä tahansa hyväksytyä osaa.**

Olet vastuussa tuotteen tuomisesta valtuutetulle Can-Am On-Road -jälleenmyyjälle heti vian huomattessasi. Valtuutettu Can-Am On-Road -jälleenmyyjä jatkaa takuuhakemuksen käsittelyä.

Mikäli valtuutettu Can-Am On-Road -jälleenmyyjä ei kykene (syistä, jotka eivät johdu tuotteen omistajasta tai tapahtumista, jotka ovat BRP:n tai valtuutetun Can-Am On-Road -jälleenmyyjän hallinnan ulkopuolisia) korjaamaan tuotetta 30 päivän kuluessa sen tuomisesta valtuutetulle Can-Am On-Road -jälleenmyyjälle, omistajalla on oikeus suorittaa takuuhuolto BRP:n kustannuksella millä tahansa omistajan itse valitsemalla korjaamolla.

Kaikki tämän takuun puitteissa korvatut vialliset osat ovat jatkossa BRP:n omaisuutta.

Ota yhteys Yhdysvaltain ympäristöministeriön johtajaan osoitteessa Director, Field Operations and Support Division (6406J), Environmental Protection Agency, 401 "M" Street, SW., Washington, DC 20460, USA (Attention: Warranty Claim) (huomio: takuuhakemus) saadaksesi lisätietoa päästöjä koskevasta takuusta tai ilmoittaaksesi päästöjä koskevan takuun ehtojen rikkomuksista.

BRP takaa myös lopulliselle ostajalle ja kullekin seuraavalle ostajalle, että tämä uusi moottori, mukaan lukien kaikki sen pakokaasupäästöjen rajoitusjärjestelmän ja sen höyrystyvien päästöjen rajoitusjärjestelmän osat, täyttävät kaksi vaatimusta:

- Se on suunniteltu, valmistettu ja varustettu siten, että se on myyntiajankohdalla lopulliselle ostajalle vaatimuksen 40 CFR 86 ja haihtuvia päästöjä koskevan vaatimuksen 40 CFR 1051 mukainen tiellä käytettäville moottoripyörille soveltuvin osin.
- Siinä ei ole materiaalien tai työn laadun vikoja, joiden vuoksi se ei täyttäisi vaatimusta 40 CFR 86 ja haihtuvia päästöjä koskevaa vaatimusta 40 CFR 1051 tiellä käytettäville moottoripyörille soveltuvin osin.

Takuun piiriin kuuluvissa tapauksissa BRP korjaa tai vaihtaa oman päätöksensä mukaisesti minkä tahansa osan tai komponentin, jossa on materiaalivika tai työn laadun vika, joka lisäisi moottorin jonkin säännellyn saastuttavan aineen päästöjä annettuna takuuajana veloittamatta omistajaa, mukaan lukien vianmääritykseen ja päästöihin liittyvien osien korjaukseen tai vaihtoon liittyvät kustannukset.

Päästöihin liittyvä takuu on voimassa seuraavan ajan (sen mukaan, mikä ensin täyttyy):

- Pakokaasupäästöihin ja haihtuviin päästöihin liittyvät komponentit:
 - 30000 km (18641 mi) tai 5 vuotta.

USA:N LIITTOVALTION EPA:N MELUPÄÄSTÖTAKUU

BRP takaa lopulliselle ostajalle ja kullekin seuraavalle ostajalle ostohetkellä, että tämä uusi tuote on suunniteltu, valmistettu ja varustettu niin, että se noudattaa kaikkia sovellettavia Yhdysvaltain liittovaltion EPA:n meluntorjuntaa koskevia säännöksiä ja että siinä ei ole materiaalien tai työn laadun vikoja, joiden vuoksi se ei oikein huollettuna ja käytettynä täyttäisi kaikkia sovellettavia Yhdysvaltain liittovaltion EPA:n melustandardien vaatimuksia seuraavan jakson aikana (kumpi ensin kohdalle osuu):

- 6000 km (3730 mi) tai 1 vuosi.

KALIFORNIAN EMISSION CONTROL WARRANTY STATEMENT -LAUSEKE

TAKUUSEEN PERUSTUVAT OIKEUDET JA VELVOLLISUUDET:

California Air Resources Board ja Bombardier Recreational Products Inc. -yrityksen puolesta BRP US Inc., selvittävät mielellään sinulle 2020 Can-Am Spyder päästöjenhallintajärjestelmään liittyvän takuun. Kaliforniassa uudet moottoriajoneuvot on suunniteltava, valmistettava ja varustettava siten, että ne täyttävät osavaltion tiukat anti-smog-määräykset. BRP:n on annettava tuotteesi päästöjenhallintajärjestelmällesi alla luetellun pituinen takuu, edellyttäen, että tuotetta ei ole käytetty väärin tai huolimattomasti tai huollettu väärällä tavalla.

Päästöjenhallintajärjestelmään saattavat kuulua sellaiset osat kuin polttoaineen ruiskutusjärjestelmä, sytytysjärjestelmä, katalysaattori ja moottorinohjauslaite. Myös letkut, liittimet ja muut päästöihin liittyvät osat voivat kuulua siihen. Takuehtojen mukaisessa tilanteessa BRP korjaa tuotteesi veloitusetta, mukaan lukien vianmääritys, varaosat ja työ.

VALMISTAJAN MYÖNTÄMÄ TAKUU

- 5 vuotta tai 30000 km (18641 mi) sen mukaan, kumpi saavutetaan ensin.

OMISTAJAN VELVOLLISUUDET TAKUUN PUITTEISSA:

Ajoneuvon omistajana olet vastuussa *KÄYTTÄJÄN KÄSIKIRJASSA* lueteltujen huoltoimenpiteiden suorittamisesta. BRP suosittelee, että säilytät kaikki tuotteesi huoltoa koskevat kuitit, mutta BRP ei voi evätä takuuta pelkästään kuittien puuttomisen takia tai siksi, että et voi todistaa teettäneesi kaikkia määräaikaishuoltoja.

Sinun vastuullasi on viedä tuotteesi huoltoon jälleenmyyjälle heti ongelmien ilmaantuessa. Takuukorjaukset on teetettävä mahdollisimman nopeasti, enintään 30 päivän sisällä.

Tuotteen omistajana sinun on oltava tietoinen myös siitä, että BRP voi evätä takuukorvaukset, mikäli tuotteesi tai osa siitä on rikkoutunut väärinkäytön, huolimattomuuden, vääränlaisen huollon tai luvattomien muutosten takia.

Jos sinulla on kysyttävää takuuseen liittyvistä oikeuksistasi tai velvollisuuksistasi, ota yhteyttä BRP:n asiakaspalvelukeskukseen numerossa 1-888-272-9222 tai California Air Resource Board -komiteaan osoitteessa 9528 Telstar Avenue, El Monte, CA 91731.

©2019 Bombardier Recreational Products Inc. Kaikki oikeudet pidätetään.

® Rekisteröity Bombardier Recreational Products Inc.:n tai tämän kumppanuyhtiön tavaramerkki.

BRP:N RAJOITETTU TAKUU YHDYSVALTAIN JA KANADAN ULKOPUOLELLA: 2020 Can-Am® SPYDER® -SARJA

1. RAJOITETUN TAKUUN LAAJUUS

Bombardier Recreational Products Inc. ("BRP")* myöntää valmistamilleen 2020 Can-Am Spydereille ("Tuotteet"), jotka ovat valtuutettujen Can-Am myymiä ETA-alueella (käsitteillä "ETA" tai "Euroopan talousalue" tarkoitetaan Euroopan unionin lisäksi Norjaa, Islantia ja Liechtensteinia) tai muualla, paitsi Yhdysvalloissa ja Kanadassa**, ja Tuotteen myyjänä on valtuutettu Can-Am Spyder -maahantuoja ja -jälleenmyyjä ("Maahantuoja/jälleenmyyjät"). Tämä rajoitettu takuu on mitätön eikä päde, jos: (1) Tuotetta käytetään missä tahansa vaiheessa kilpailemiseen tai mihinkään muuhun kilpailutoimintaan, vaikka kyseessä olisi edellinen omistaja; tai (2) matkamittari on irrotettu tai sitä tai sen lukemaa on käsitelty; (3) Tuotetta on käytetty maastoajoon; tai (4) Tuotetta on muutettu siten, että se vaikuttaa vahingollisesti toimintaan, käyttäytymiseen tai kestävyYTEEN, tai muutettu sen käyttötarkoituksen muuttamiseksi.

Tämä rajoitettu takuu ei kata muualla kuin tehtaalla asennettuja osia ja lisävarusteita. Lue asiaan kuuluvien osien ja lisävarusteiden rajoitettua takuuta koskeva teksti.

* Euroopan talousalueella ja muualla Tuotteiden maahantuonnin ja huollon järjestämisen hoitaa BRP European Distribution S.A. ja BRP:n muut tytäryhtiöt

** BRP:n rajoitettu takuu Tuotteille, jotka myydään Yhdysvalloissa ja Kanadassa on erilainen kuin takuu EEA:ssa ja muualla myytävälle tuotteille.

2. VASTUUVELVOLLISUUDEN RAJOITUKSET

**OIKEUSALUEET LAIN SALLIMISSA PUITTEISSA. TÄMÄ TAKUU ON NIMENOMAAN ANNETTU JA HYVÄKSYTTY MINKÄ TAHANSA MUUN JA KAIKKIEN MUIDEN TAKUUSITOUUMUSTEN SIJAAN, OLKOON NE ILMAIS-
TUT TAI KONKLUDENTTISET, MUKAAN LUETTUINA ILMAN RAJOITUSTA
KAIKKI KURANTTIUTTA TAI TIETTYYN TARKOITUKSEEN SOPIVUUTTA
KOSKEVAT TAKUUT. SIKÄLI KUIN NIISTÄ EI VOIDA SANOUTUA IRTI,
KONKLUDENTTISET TAKUUSITOUUMUKSET RAJOITTUVAT KESTOLTAAN
KYSEESSÄ OLEVAN TAKUUN VOIMASSA OLOON. MITKÄÄN SATUNNAI-
SET, SEURANNAISET, SUORAT, EPÄSUORAT TAI MUUT MINKÄ TAHANSA
TYYPPISET VAHINGOT EIVÄT SISÄLLY TÄMÄN TAKUUN PIIRIIN. JOTKIN
OIKEUSALUEET EIVÄT HYVÄKSY VASTUUVAPAUTUSLAUSEKKEITA, RA-
JOITUKSIA TAI SATUNNAISIA TAI SEURANNAISVAHINGOJA, TAI MUITA
EDELLÄ YKSILÖITYJÄ RAJOITUKSIA. TÄSTÄ JOHTUEN NE MAHDOLLI-
SESTI EIVÄT KOSKE SINUA. TÄMÄN TAKUUN PERUSTEELLA SINULLA ON
TIETTYJÄ OIKEUKSIA, LISÄKSI SINULLA SAATTA A OLLA MUITA MAASTA
TOISEEN TAI OIKEUSALUEESTA TOISEEN VAIHTELEVIA LAILLISIA OI-
KEUKSIA. (KATSO AUSTRALIASSA OSTETUILE TUOTTEILLE ALLA PY-
KÄLÄ 4).**

Valtuutetuilla Maahantuojiilla/Jälleenmyyjillä tai kenelläkään muulla henkilöllä ei ole valtuuksia minkään muun Tuotetta koskevan vahvistuksen, edustuksen, tai takuun antamiseen kuin ne, mitä tähän rajoitettuun takuuseen sisältyy, ja mikäli näin tapahtuu, niitä ei voida käyttää BRP:tä vastaan. BRP pidättää itsellään oikeuden muuttaa tätä takuuta milloin tahansa, ja on itsestään selvää, että kyseiset muutokset eivät muuta niitä takuuehtoja, jotka koskevat tämän takuun voimassaollessa myytyjä tuotteita.

3. POIKKEUKSET — TAKUU EI KATA

Takuu ei korvaa seuraavia tapauksia missään olosuhteissa:

- Rutiininomaiset huoltokohteet ja niiden vaihto, kuten – näihin kuitenkin rajoittumatta – öljy ja voiteluaineet, suodattimet ja sytytystulpat.
- Normaali kuluminen, kuten – näihin kuitenkin rajoittumatta – renkaiden, akun, laturin hiiliharjojen, sinetöityjen valojen ja polttimoiden, kytkinlevyjen ja kytkinlamellipintojen, vetohihnan, jarrupalojen, jarruhihnojen, roottoreiden ja hammaspyörien kuluminen.
- Virityksiä ja säätöjä mukaan lukien, muttei rajoittuen, hihnan säätöihin, linjaukseen ja pyörien tasapainotukseen.
- Tuotteen ulkonäköön liittyvät vauriot, mukaan lukien, mutta ei rajoittuen, naarmut, lovet, haalistuminen, lohkeilu, kuoriutuminen ja vauriot istuimen pintamateriaalissa.
- Vauriot, jotka johtuvat laiminlyönnistä tai muunlaisesta kuin tämän *KÄYTTÄJÄN KÄSIKIRJAN* mukaisesta huollosta/ylläpidosta ja/tai varastoinnista;
- Vahingot, jotka johtuvat osien poistamisesta, vääristä korjauksista, huollosta, ylläpidosta, tai muutoksesta, tai sellaisten osien tai varaosien käyttämisestä, joita BRP ei ole valmistanut tai hyväksynyt, ja jotka kohtuullisesti arvioiden eivät sovi Tuotteeseen tai vaikuttavat haitallisesti sen toimintaan, käyttäytymiseen, tai kestävyYTEEN, tai jotka johtuvat muiden kuin valtuutetun Jälleenmyyjän/Maahantuojan tai sen valtuuttaman henkilön tekemistä korjauksista;
- Vauriot, jotka johtuvat sellaisista asennetuista osista, jotka eroavat alkuperäisistä, Tuotteelle sen teknisissä tiedoissa määritellyistä osista, mukaan lukien, mutta ei rajoittuen, erilaiset renkaat, pakojärjestelmä, vanteet/pyörät tai jarrut.
- Väärinkäytöstä, epätavallisesta käytöstä, laiminlyönnistä, kilpailukäytöstä tai sellaisesta Tuotteen käytöstä johtuvat vahingot, joka ei noudata *KÄYTTÄJÄN KÄSIKIRJASSA* suositeltua käyttöä.
- Veden sisäänmenosta, onnettomuudesta, liikenneonnettomuudesta, uppoamisesta, tulesta, varkaudesta, vandalismista tai ylivoimaisesta esteestä johtuvat vahingot.
- Vauriot, jotka johtuvat sellaisten polttoaineitten, öljyjen tai voiteluaineiden käytöstä, jotka eroavat *KÄYTTÄJÄN KÄSIKIRJASSA* suositelluista tuotteista.
- Vauriot, jotka johtuvat tiesuolan aiheuttamasta syöpymisestä, akkuhaposta, ympäristövaikutuksista tai käsittelystä ja hoidosta, joka ei ole *KÄYTTÄJÄN KÄSIKIRJAN* mukaisesti suoritettu.
- Satunnaiset tai seurannaisvahingot, tai minkään muunlaiset vahingot, mukaan luettuina ilman rajoitusta, polttoainekulut, Tuotteen kuljetus Jälleenmyy-

jälle / Maahantuojalle tai sieltä pois, mekaanikon matka-aika, trailerilla kuljetus tai hinaaminen, puhelin-, kannettavan puhelimen, faksi- tai sähkökulut, vastaavan tai korvaustuotteen vuokra takuukorjauksen tai seisonta-ajaksi, taksi, matkustus, majoituskulut, henkilökohtaisen omaisuuden hukkaaminen tai vahingot, haitta, vakuutus kustannukset, lainojen maksut, ajan menetykset, ansiotulon, tuoton tai voiton menetys, tai Tuotteen nauttimisen tai käytön menetys.

4. TAKUUAIKA

Tämä takuu on voimassa ensimmäisen kuluttajan ostopäivästä tai Tuotteen ensimmäisestä käyttöpäivästä lukien, kumpi hyvänsä ensin kohdalle osuu, seuraavasti:

- Yksityisessä vapaa-ajan käytössä **KAKSIKYMMENTÄNELJÄ (24) PERÄKÄISTÄ KUUKAUTTA**, paitsi alla olevien kohtien (2) ja (3) osat, ja kaupallisessa käytössä **KAKSITOISTA (12) PERÄKKÄISTÄ KUUKAUTTA**, paitsi alla olevien kohtien (2) ja (3) osat.
 - Tuotetta käytetään kaupalliseen tarkoitukseen mikäli sitä käytetään tuloa tuottavan työn tai työsuhteen yhteydessä missä tahansa takuuajan vaiheessa. Tuotetta käytetään kaupalliseen tarkoitukseen myös, mikäli se on missä tahansa takuuajan rekisteröity kaupalliseen käyttöön;
- Akku **KUUSI (6) PERÄKKÄISTÄ KUUKAUTTA**;
- Renkaat **KUUSI (6) PERÄKKÄISTÄ KUUKAUTTA** tai kunnes eturenkaat ovat kuluneet vähintään 2,38 millimetriä (3/32 in) ja takarenkaat 3,97 millimetriä (5/32 in), mikä ensin osuu kohdalle.

Osien korjaus tai korvaaminen, tai huollon suorittaminen tämän takuun puitteissa ei pidennä tämän takuun takuuaikaa sen alkuperäistä loppumisajankohtaa pitemmälle.

Ota huomioon, että voimassa oleva takuu aika ja muut takuun kattavuutta koskevat modaliteetit saattavat vaihdella riippuen sovellettavissa ja voimassa olevista kansallisista tai paikallisista laeista.

VAIN AUSTRALIASSA MYYDYT TUOTTEET:

Minkään näissä takuun ehdoissa ei saa pitää jättävän pois, rajoittavan tai muokkaavan mitään Competition and Consumer Act 2010 (Cth) -lain ehtoja, takuita, oikeutta tai sen alaisena myönnettyä oikeutta tai korvausta, mukaan lukien Australian kuluttajalaki tai muu laki, jos tämä olisi ristiriidassa kyseisen lain kanssa tai voisi aiheuttaa jonkin näiden ehtojen mitätöimisen. Tämän rajoitetun takuun alaisena sinulle annetut edut annetaan muiden Australian lain alaisena sinulle myönnettyjen lakien ja korvausten lisäksi.

Tuotteissamme on takuu, jota ei voida sulkea pois Australian kuluttajansuojalain piiristä. Merkittävän vian osalta olet oikeutettu vaihtoon tai hyvitykseen ja kaikkien muiden kohtuudella ennakoitavien menetysten tai vaurioiden korvaukseen. Sinulla on myös oikeus korjauttaa tai vaihdattaa tuotteet, elleivät ne ole hyväksyttävää laatua ja vika ei yllä merkittävän vian tasolle.

5. TAKUUEHDOT

Tämä takuu on voimassa **ainoastaan**, jos **jokainen** seuraavista ehdoista täyttyy:

- Tuotteen ensimmäisen omistajan on ostettava ajoneuvo uutena ja käyttämättömänä Maahantuojalta/Jälleenmyyjältä, joka on valtuutettu myymään Tuotetta ostomaassa tai maiden liittoutumassa;
- Valtuutettu Jälleenmyyjä / Maahantuoja on suorittanut BRP:n määrittämän toimituksen luovutushuoltotoimenpiteet ja laatinut siitä asiakirjan, jonka ostaja on allekirjoittanut;
- Maahantuojan / Jälleenmyyjän on takuurekisteröitävä tuote asianmukaisella tavalla;
- Tuote on ostettava siitä maasta tai maiden liittoutumasta, jossa ostaja asuu.
- Takuun ylläpitämiseksi on määräaikaishuollot suoritettava *KÄYTTÄJÄN KÄSIKIRJASSA* mainitulla tavalla ja määräaikoina. BRP pidättää oikeuden tehdä takuusuoja riippuvaiseksi asianmukaisista huollon todisteista.

6. TOIMENPITEET TAKUUN MYÖNTÄMISTÄ VARTEN

Asiakkaan on lopetettava Tuotteen käyttö välittömästi, jos jotain epänormaalia ilmenee. Asiakkaan on ilmoitettava viasta huoltavalle valtuutetulle Maahantuojalte/Jälleenmyyjälle kahden (2) kuukauden kuluessa vian ilmestymisestä ja hänen on kohtuullisesti mahdollistettava Tuotteen luoksepäästävyys ja annettava kohtuullinen mahdollisuus vian korjaamiseen. Asiakkaan on myös esitettävä valtuutetulle Maahantuojalte/Jälleenmyyjälle Tuotteen ostotodistus ja allekirjoitettava korjaus-/työmääräin ennen korjauksen alkamista takuunalaisen korjauksen vahvistamiseksi. Kaikki tämän takuun puitteissa korvatut osat ovat jatkossa BRP:n omaisuutta. Ota huomioon, että ilmoitusaika saattaa vaihdella riippuen maasi sovellettavista ja voimassa olevista kansallisista tai paikallisista laeista.

7. MITÄ BRP TEKEE

BRP:n velvollisuus on tämän takuun puitteissa rajoitettu siihen, että se oman harkintansa mukaan korjaa normaalikäytössä, -ylläpidossa ja -huollossa viallisiksi todetut osat, tai korvaa tällaiset osat uusilla alkuperäisillä osilla ilman osien tai työvoiman veloittamista, millä tahansa valtuutetulla BRP-maahantuojalta/jälleenmyyjältä tässä takuuta koskevassa osassa kuvattujen ehtojen mukaisesti. BRP:n vastuu rajoittuu tarvittavien korjausten tekemiseen tai osien korvaamiseen. Mikään takuurikkomusvaade ei voi olla syynä Tuotteen omistajalle tapahtuneen myynnin mitätöimiselle tai peruuntumiselle. Sinulla saattaa olla muita laillisia oikeuksia, jotka saattavat vaihdella maittain.

Mikäli takuuhuoltoa vaaditaan alkuperäisen myyntimaan ulkopuolella, tai EEA:ssa asuvia koskien: jos takuuhuoltoa vaaditaan EEA:n ulkopuolella, ovat paikallisista käytännöistä ja olosuhteista mahdollisesti johtuvat lisäkustannukset omistajan vastuulla, mukaan lukien mutta ei rajoittuen hallitusten, valtioiden, maa-alueiden ja niitä vastaavien elinten veloittamaan rahtiin, vakuutukseen, veroihin, lisenssimaksuihin, tuontitulleihin ja mihin tahansa ja kaikkiin muihin rahoituskuluihin.

BRP pidättää oikeuden muuttaa tai parantaa kaikkia tuotteita ilman, että aikaisemmin valmistettuihin tuotteisiin tehdään samoja muutoksia.

8. LUOVUTUS

Mikäli tuotteen omistusoikeus siirretään takuuajana, siirtyy myös tämä takuu ehtoiheen ja edellytyksiin. Takuu on voimassa takuuajan loppuun edellyttäen, että BRP:lle tai valtuutetulle maahantuojalle/jälleenmyyjälle voidaan todistaa, että aikaisempi omistaja on hyväksynyt omistusoikeuden luovutuksen, sekä uuden omistajan yhteystiedot on ilmoitettu jommallekummalle edellä mainituista tahoista.

9. KULUTTAJA-APU

Mikäli tämän rajoitetun takuun suhteen syntyä kiistaa tai riitaa, BRP ehdottaa, että asia yritetään ensiksi ratkaista Maahantuoja/Jälleenmyyjätasolla. Suosittelemme, että asiasta keskustellaan valtuutetun maahantuojan/jälleenmyyjäliikkeen huoltopäällikön tai liikkeen omistajan kanssa.

Jos ongelma ei ratkea, ota yhteys BRP:hen täyttämällä osoitteesta www.brp.com löytyvä asiakkaan yhteydenottolomake tai kirjoittamalla meille postitse johonkin tämän oppaan osiosta *OTA YHTEYTTÄ* löytyvään osoitteeseen.

©2019 Bombardier Recreational Products Inc. Kaikki oikeudet pidätetään.

® Rekisteröity Bombardier Recreational Products Inc.:n tai tämän kumppanuusyhtiön tavaramerkki.

AINOASTAAN RANSKAA KOSKEVAT LISÄEHDOT

Seuraavat ehdot koskevat ainoastaan Ranskassa myytyjä tuotteita:

Myyjän on toimitettava tuotteet sopimuksen mukaisesti ja myyjä on vastuussa toimituksen yhteydessä aiheutuneista mahdollisista vioista. Myyjä on myös vastuussa vaurioista, jotka aiheutuvat pakkaamisesta, kokoonpano-ohjeista tai asentamisesta silloin, kun se on sopimuksen mukaisesti myyjän vastuulla tai hän on suorittanut sen vastuunalaisesti. Jotta tuote vastaa sopimusta, tuotteen on:

1. oltava kunnossa normaalin käyttöön kuten vastaavanlaiset tuotteet, ja (mikäli sovellettavissa)
 - 1.1 sen on vastattava myyjän antamaa kuvausta, ja sen laadun ja ominaisuuksien on oltava samanlaiset kuin ostajalle on esitetty esimerkein tai esittelymallin avulla.
 - 1.2 Sen laadullisten ominaisuuksien on oltava sellaiset, joita ostajalla on oikeus odottaa myyjän, valmistajan tai tämän edustajan antamien julkisten tietojen perusteella, mukaan lukien mainonta ja tuoteselosteet; tai
2. Siinä on oltava sellaiset ominaisuudet, jotka molemmat osapuolet ovat hyväksyneet tai sen on sovelluttava ostajan aikomaan erityiskäyttöön, jonka ostaja on ilmoittanut myyjälle ja tämä on hyväksynyt aikomuksen.

Tuotteen vastaamattomuus määritellään kahden vuoden kuluttua siitä, kun tuote on toimitettu. Myyjän on sisällytettävä myymänsä tuotteen piilevät virheet takuun piiriin, jos virheet tekevät tuotteesta tarkoituksenmukaiseen käyttöön kelpaamattoman, tai jos ne vaikuttavat tuotteen käyttöön vähentävästi siten, että ostaja ei olisi ostanut tuotetta tai olisi maksanut siitä vähemmän, jos olisi tiennyt tämän. Ostajan on ilmoitettava esinevirheistä kahden vuoden kuluessa vian havaitsemisesta.

TIETOA ASIAKKAALLE

TIETOA TIETOSUOJASTA

BRP ilmoittaa, että yhteystietojasi tullaan käyttämään turvallisuuteen ja takuuseen liittyvissä asioissa. Lisäksi BRP ja sen tytäryhtiöt voivat käyttää asiakasluetteloaan BRP:hen ja siihen liittyvien tuotteiden markkinointi- ja mainontatarkoituksiin.

Jos haluat tarkistaa tai korjata tietosi tai haluat tietosi poistettavan suoramarkkinoinnin osoiteluettelosta, ota yhteyttä BRP:hen.

Sähköpostitse: **privacyofficer@brp.com**

Postitse: BRP
Senior Legal Counsel-Privacy Officer
726 St-Joseph
Valcourt QC
Canada,
J0E 2L0

Web-sivu

www.brp.com

1006 Lausanne

Sveitsi

Aasia

- 21F Shinagawa East One Tower
2-16-1 Konan
Minato-ku
Tokyo 108-0075
Japani
- Flat B, 8/F 56-60 Wong Chuk Hang
Rd
Aberdeen, Hong Kong
- Huone 4609, Tower 2,
Grand Gateway 3 Hong Qiao Road
Shanghai, Kiina 200020

Eurooppa

- Skaldenstraat 125
B-9042 Gent
Belgia
- Itterpark 11
D-40724 Hilden
Saksa
- ARTEPARC Bâtiment B
Route de la côte d'Azur, Le Canet
13590 Meyreuil
Ranska
- Ingvald Ystgaardsvei 15
N-7484 Tronheim
Norja
- Isoaavantie 7
PL 8040
96101 Rovaniemi
- Spinnvägen 15
90361 Umeå
Ruotsi
- Avenue d'Ouchy 4-6

Pohjois-Amerikka

- 565 de la Montagne Street
Valcourt (Québec) J0E 2L0
Kanada
- 10101 Science Drive
Sturtevant, Wisconsin
53177
Yhdysvallat
- Sa De Cv, Av. Ferrocarril 202
Parque Ind. Querétaro, Lote2-B
76220
Santa Rosa Jáuregui, Qro., Mek-
siko

Oseania

- 6 Lord Street
Lakes Business Park
Botany, NSW 2019
Australia
- 13B Echelon Place
East Tamaki
Uusi-Seelanti, 2013

Etelä-Amerikka

- Rua James Clerck Maxwell, 230
TechnoPark Campinas SP 13069-
380 Brasilia

OSOITTEEN/OMISTAJAN MUUTOS

Jos osoitteesi on muuttunut, tai jos olet moottorikelkan uusi omistaja, muista ilmoittaa BRP:lle joko:

- Ilmoituksen teko valtuutetulle Can-Am On-Road -jälleenmyyjälle.
- **Vain Pohjois-Amerikka:** soittamalla numeroon 1 888 272 9222.
- Lähettämällä jokin seuraavien sivujen osoitteenmuutoskorteista johonkin tämän oppaan osiosta *OTA YHTEYTTÄ* löytyvään BRP:n osoitteeseen.

Mikäli omistussuhde muuttuu, liitä mukaan todistus siitä, että edellinen omistaja on suostunut luovutukseen.

BRP:lle ilmoittaminen on erittäin tärkeätä, jopa rajoitetun takuun umpeutumisen jälkeen, koska siten BRP:llä on mahdollisuus tavoittaa tarvittaessa ajoneuvon omistaja, esim. jos joudutaan suorittamaan turvallisuudesta johtuvia palautuspyyntöjä. BRP:lle ilmoittaminen on omistajan vastuulla.

VARASTETUT TUOTTEET: Jos henkilökohtainen ajoneuvosi varastetaan, siitä pitäisi ilmoittaa BRP:lle, tai valtuutetulle Can-Am On-Road -jälleenmyyjällä. Pyydämme ilmoittamaan nimen, osoitteen, puhelinnumeron, ajoneuvon tunnistenumeron, ja päivän, jolloin varkaus tapahtui.

Tämä sivu on tarkoituksella tyhjä.

Tämä sivu on tarkoituksella tyhjä.

VAROITUS

Tämä Can-Am On-road -tuote on eri tyyppinen ajoneuvo.
Se edellyttää erityistaitoja ja -tietoja.
Opi millä tavoin tuote on erilainen.

**LUE KÄYTTÄJÄN KÄSIKIRJA JA KAIKKI TUOTTEESSA
OLEVAT VAROITUSKILVET JA KATSO TURVALLISUUSVIDEO
ENNEN TÄMÄN AJONEUVON KÄYTTÖÄ.**



SUORITA harjoituskurssi (mikäli saatavilla), harjoittele, opettele
hallintalaitteiden käyttö ja hanki tarvittava ajolupa.

LUE turvallisuuskortti ennen ajoa.

KÄYTÄ AINA KYPÄRÄÄ JA AJOVARUSTEITA.

Tämäntyyppisillä ajoneuvoilla ajavat ovat alttiimpia vaaroille tien
päällä kuin autoilla ajavat. Jopa taitavat kuljettajat voivat törmätä
toisiin ajoneuvoihin tai menettää hallinnan. Tämä ajoneuvo ei
suoja sinua törmäyksessä.

AJETTAVUUDEN RAJOITUKSET JA TIEOLOSUHTEET.

Ajonvakautusjärjestelmä (VSS) ei voi estää sinua menettämästä
ajoneuvosi hallintaa, kaatumasta tai putoamasta ajoneuvosta,
mikäli ylität ajoneuvon suorituskyvyn rajat. Tiedosta erilaisten
tieolosuhteiden rajat. Älä aja jäällä, lumessa tai maastossa. Vältä
lätäköitä ja juoksevaa vettä. Tämäntyyppinen ajoneuvo voi joutua
vesiliirtoon vedessä ja luisua sora-, muta- ja hiekkapeitteisillä teillä.
Jos sinun on ajettava tällaisissa tieolosuhteissa, hidasta vauhtia.



ski-doo LYNX SEA-DOO EVINRUDE ROTAX can-am

®™ JA BRP-LOGO OVAT BOMBARDIER RECREATIONAL PRODUCTS INC:IN TAI SEN TYTÄRYHTIÖIDEN TAVARAMERKKEJÄ.
©2019 BOMBARDIER RECREATIONAL PRODUCTS INC. KAIKKI OIKEUDET PIDÄTETÄÄN.

219 002 072_FI
KÄYTTÄJÄN KÄSIKIRJA, SPYDER RT -sarja / SUOMI

U/M.P.C.