

# can-am®



## 2015 ROADSTER BRUKERHÅNDBOK

Inkluderer informasjon om sikkerhet  
og Vedlikeholdsinformasjon

# SPYDER® RS™

### ADVARSEL

**Finn ut hva som gjør Spyder-roadsteren annerledes.**

**Les** denne brukerhåndboken og se sikkerhets-DVD-en.

**Fullfør** et opplæringskurs (hvis tilgjengelig), øv deg og bli bedre kjent med kontrollene.

**Se** lokale lover og regler – kravene til lisens varierer fra sted til sted.

**Oppbevar** denne brukerhåndboken i frontbagasjerommet.

2 1 9 0 0 1 4 3 9 \_ N O

Øversettelse av den  
originale instruksjonen





Produkter i Canada distribueres av Bombardier Recreational Products Inc.

Produkter i USA distribueres av BRP US Inc.

Dette er en ufullstendig liste over varemerker som tilhører Bombardier Recreational Products Inc. eller dets tilknyttede selskaper:

Rotax®

Spyder®

XPSTM

# INNLEDNING

Deutsch	Dieses Handbuch ist möglicherweise in Ihrer Landessprache verfügbar. Bitte wenden Sie sich an Ihren Händler oder besuchen Sie: <b><a href="http://www.operatorsguide.brp.com">www.operatorsguide.brp.com</a></b> .
English	This guide may be available in your language. Check with your dealer or go to: <b><a href="http://www.operatorsguide.brp.com">www.operatorsguide.brp.com</a></b> .
Español	Es posible que este manual esté disponible en su idioma. Consulte a su distribuidor o visite: <b><a href="http://www.operatorsguide.brp.com">www.operatorsguide.brp.com</a></b> .
Français	Ce guide peut être disponible dans votre langue. Vérifier avec votre concessionnaire ou aller à: <b><a href="http://www.operatorsguide.brp.com">www.operatorsguide.brp.com</a></b> .
日本語	このガイドは、言語によって翻訳版が用意されています。ディーラーに問い合わせるか、次のアドレスでご確認ください： <b><a href="http://www.operatorsguide.brp.com">www.operatorsguide.brp.com</a></b> .
Nederlands	Deze handleiding kan beschikbaar zijn in uw taal. Vraag het aan uw dealer of ga naar: <b><a href="http://www.operatorsguide.brp.com">www.operatorsguide.brp.com</a></b> .
Norsk	Denne boka er tilgjengelig på ditt lokale språk. Kontakt din nærmeste forhandler, eller gå til: <b><a href="http://www.operatorsguide.brp.com">www.operatorsguide.brp.com</a></b> .
Português	Este manual pode estar disponível em seu idioma. Fale com sua concessionária ou visite o site: <b><a href="http://www.operatorsguide.brp.com">www.operatorsguide.brp.com</a></b> .
Suomi	Käyttöohjekirja voi olla saatavissa omalla kielelläsi. Tarkista jälleenmyyjältä tai käy osoitteessa: <b><a href="http://www.operatorsguide.brp.com">www.operatorsguide.brp.com</a></b>
Svenska	Denna bok kan finnas tillgänglig på ditt språk. Kontakta din återförsäljare eller gå till: <b><a href="http://www.operatorsguide.brp.com">www.operatorsguide.brp.com</a></b> .

Gratulerer med kjøpet av din nye CAN-AM™ Roadster. Den følges opp med BRP-garantien (Bombardier Recreational Products Inc.) og et nettverk av autoriserte forhandlere som kan tilby reservedeler, service og det tilbehøret du trenger.

Forhandleren er opptatt av få fornøyde kunder. Han har kvalifisert seg for å kunne utføre en første klargjøring og kontroll av roadsteren før du overtok den.

Ved levering ble du informert om hva garantien dekker, og du signerte *LISTEN MED KONTROLLPUNKTER FØR LEVERING* for å sikre at du var fornøyd med klargjøringen av den nye roadsteren.

## Viktig å vite før du starter

For din egen sikkerhets skyld og sikkerheten til passasjerer og personer i nærheten må du lese seksjonene nedenfor før du begynner å bruke Spyder-roadsteren:

- *GENERELLE FORHOLDSREG-  
LER*
- *INFORMASJON OM KJØRE-  
TØYET*
- *INSTRUKSJONER FOR SIKKER  
BRUK*
- *KONTROLL FØR KJØRING.*

Erfarne motorsyklistar bør spesielt notere seg det som står under *HVA ER FORSKJELLIG FOR SPYDER-ROADSTEREN.*

## Sikkerhetsmeldinger

Nedenfor vises typen sikkerhetsmeldinger, hvordan de ser ut og hvordan de brukes i denne veiledningen:

Varselsymbolet  indikerer fare for skade.



### ADVARSEL

Indikerer en potensiell risikosituasjon som kan resultere i alvorlig personskade eller dødsfall hvis den ikke unngås.

 **OBS!** Indikerer en farlig situasjon som kan resultere i liten til moderat personskade hvis den ikke unngås.

**OBS!** Indikerer en instruksjon som, hvis den ikke følges, kan føre til alvorlig skade på vannscooterens komponenter eller annet materiell.

## Om denne brukerhåndboken

Denne brukerhåndboken ble skrevet i Nord-Amerika med regler for høyrekjøring. Tilpass bruk av disse manøvrene til veiforskriftene i den jurisdiksjon du befinner deg i.

I denne brukerhåndboken henviser ordet motorsykkel til en tohjulet motorsykkel.

Denne brukerhåndboken gjelder for modeller av Spyder-roadstere med både SM5 (manuelt gir) og SE5 (halvautomatisk gir). All tekst gjelder for begge bortsett fra tekst merket "**SM5-modellen**" eller "**SE5-modellen**".

Oppbevar brukerhåndboken i oppbevaringsrommet foran slik at du kan slå opp i den i forbindelse med vedlikehold, feilsøking og instruksjoner til andre.

Hvis du vil vise og/eller skrive ut en ekstra kopi av brukerhåndboken, kan du gå til webområdet .

Informasjonen i dette dokument er riktig ved tidspunktet for publisering. BRPs politikk er imidlertid å kontinuerlig forbedre sine produkter uten å med dette forplikte seg selv til å montere dem i tidligere produserte produkter. På grunn av sent implementerte endringer kan det være enkelte forskjeller mellom det fremstilte produktet og beskrivelsene og/eller spesifikasjonene. BRP forbeholder seg retten til når som helst og uten forpliktelser å avskaffe eller endre spesifikasjoner, design, egenskaper, modeller eller utstyr.

Brugerhåndboken og *SIKKERHETS-DVD*-videoen skal følge med SSVen når den selges.

## Bruke andre kilder med informasjon

I tillegg til å lese denne brukerhåndboken må du også lese sikkerhetskortet på roadstere (se også ) og se på *SIKKERHETS-DVD*-videoen.

Hvis du har mulighet til det, bør du også delta på opplæringskurs spesielt beregnet for førere av Spyder-roadstere. På nettstedet vårt på [www.can-am.brp.com](http://www.can-am.brp.com) finner du mer informasjon om kommende opplæringskurs. Hvis du ikke kan delta på et opplæringskurs spesielt beregnet på Spyder-roadstere, kan det være lurt å delta på et opplæringskurs for motorsykkel, i og med at mange av de samme ferdighetene kreves og informasjon om håndtering av farer på veien også gjelder for kjøring med roadster.

## Takk til

BRP ønsker å takke Motorcycle Safety Foundation (MSF) for å ha gitt tillatelse til å bruke MSFs materiell relatert til sikkerhet for motor-

syklister, som er brukt i denne brukerhåndboken.

MSF er en internasjonalt anerkjent allmennyttig stiftelse og støttes av motorsykkelprodusenter. De sørger for opplæring og verktøy og er et fellesskap for sikkerhet på motorsykkel. Besøk nettsiden deres på **[www.msf-usa.org](http://www.msf-usa.org)**.

---

***Denne siden er  
blank med hensikt***

---

# INNHold

<b>INNLEDNING</b> .....	<b>1</b>
VIKTIG Å VITE FØR DU STARTER.....	1
SIKKERHETSMELDINGER.....	2
OM DENNE BRUKERHÅNDBOKEN.....	2
BRUKE ANDRE KILDER MED INFORMASJON.....	2
TAKK TIL.....	2
<b>GENERELLE FORHOLDSREGLER</b> .....	<b>9</b>
UNNGÅ KARBONMONOKSIDFORGIFTNING.....	9
UNNGÅ BENSINBRANN OG ANDRE FARER.....	9
UNNGÅ FORBRENNINGER FRA VARME DELER.....	9
TILBEHØR OG MODIFIKASJONER.....	9
<b>INFORMASJON OM KJØRETØYET</b>	
<b>HOVEDKONTROLLER</b> .....	<b>12</b>
1) STYRE.....	13
2) GASS.....	13
3) CLUTCHHÅNDTAK (SM5-MODELLEN).....	14
4) GIRSPAK (SM5-MODELLEN).....	14
5) GIRVELGER (SE5-MODELLEN).....	15
6) BREMSEPEDAL.....	15
7) PEDAL FOR PARKERINGSBREMS.....	16
<b>ANDRE KONTROLLER</b> .....	<b>17</b>
1) TENNINGSBRYTER.....	18
2) MOTORSTARTKNAPP.....	18
3) MOTORSTOPPBRYTER.....	18
4) VARSELBLINKLYSBRYTER.....	19
5) BRYTER TIL FARTSHOLDER (KUN RS-S-MODELLER).....	19
6) FRONTLYSBRYTER.....	21
7) BLINKLYSKNAPP.....	21
8) HORNKNAPP.....	21
9) RECC (ROADSTER ELECTRONIC COMMAND CENTER).....	22
10) REVERSKNAPP.....	23
<b>FLERFUNKSJONSMÅLERGRUPPE (BASE-MODELL)</b> .....	<b>24</b>
BESKRIVELSE.....	24
<b>FLERFUNKSJONSMÅLER (RS-S-MODELL)</b> .....	<b>28</b>
BESKRIVELSE.....	28
INFORMASJON VED OPPSTART PÅ FLERFUNKSJONSMÅLEREN.....	30
BESKRIVELSE AV DIGITALT DISPLAY.....	30
NAVIGERE I DET DIGITALE DISPLAYET.....	32
SKJERMBILDE FOR KATEGORIIONER.....	33
<b>UTSTYR</b> .....	<b>35</b>
JUSTERE SPEIL.....	35
LÅSE STYRET.....	35
OPPBEVARINGSROM FORAN.....	35
KAROSSEIPANELER.....	36
<b>GRUNNLEGGENDE PROSEDYRER</b> .....	<b>40</b>
STARTE OG STOPPE MOTOREN.....	40
RYGGING.....	42

INNKJØRING.....	42
FYLLE DRIVSTOFF.....	43
JUSTERE FJÆRINGEN .....	44

## **INSTRUKSJONER FOR SIKKER BRUK**

<b>HVA ER FORSKJELLIG FOR SPYDER-ROADSTEREN.....</b>	<b>46</b>
STABILITET.....	46
RESPONS PÅ VEIFORHOLDENE.....	46
BREMSEPEDAL.....	46
PARKERINGSBREMS.....	46
STYRING.....	46
BREDDE.....	47
REVERS.....	47
FØRERKORT OG LOKALE REGLER OG FORSKRIFTER.....	47
<b>KJØREHJELPTEKNOLOGIER.....</b>	<b>48</b>
KJØRETØYSTABILITETSSYSTEM (VSS).....	48
DYNAMISK SERVOSTYRING (DPS = DYNAMIC POWER STEERING).....	49
<b>FORSTÅ RISIKOEN PÅ VEIEN.....</b>	<b>50</b>
KJØRETØYTYPE.....	50
FØRERENS FERDIGHETER OG DØMMEKRAFT.....	50
FØRERENS TILSTAND.....	50
ROADSTERENS TILSTAND.....	51
VEI- OG VÆRFORHOLD.....	51
<b>KJØREKLÆR OG -UTSTYR.....</b>	<b>52</b>
HJELMER.....	52
ANDRE KLÆR OG UTSTYR FOR KJØRING.....	53
<b>NØDVENDIGE KJØREFERDIGHETER OG UTFØRELSE AV ØVIN-GER.....</b>	<b>55</b>
VELGE ØVELSESOMRÅDE.....	55
KLARGJØRING FOR KJØRING.....	56
KJØRESTILLING.....	56
ØVELSER (SM5-MODELLEN).....	56
ØVELSER (SE5-MODELLEN).....	65
UTVIKLE AVANSERTE KJØREFERDIGHETER.....	72
<b>STRATEGIER PÅ VEI.....</b>	<b>73</b>
PLANLEGG TUREN.....	73
DEFENSIV KJØRING.....	73
VÆRE SYNLIG.....	74
PLASSERING I KJØREFELTET.....	75
VANLIGE KJØRESITUASJONER.....	76
VEIFORHOLD OG FAREMOMENTER.....	79
NØDSITUASJONER PÅ VEIEN.....	80
DEKKFEIL.....	80
<b>KJØRE MED PASSASJER ELLER LAST.....</b>	<b>82</b>
VEKTGRENSER.....	82
KJØRE MED EKSTRA VEKT.....	82
KJØRE MED PASSASJER.....	82



PLASSERING AV LAST.....	83
INGEN SLEPING.....	83
<b>KUNNSKAPSTEST.....</b>	<b>84</b>
SPØRSMÅL.....	84
SVAR.....	86
<b>SIKKERHETSINFORMASJON PÅ ROADSTEREN.....</b>	<b>88</b>
LØSE DEKALER.....	88
SIKKERHETSKORT.....	89
SIKKERHETSDEKALER.....	90
<b><i>KONTROLL FØR KJØRING</i></b>	
<b>SJEKKLISTE FOR KONTROLL FØR KJØRING.....</b>	<b>94</b>
<b><i>VEDLIKEHOLD</i></b>	
<b>VEDLIKEHOLDSPLAN.....</b>	<b>96</b>
<b>FØRSTE KONTROLL.....</b>	<b>101</b>
<b>VEDLIKEHOLDSPROSEDYRER.....</b>	<b>102</b>
DEKK OG FELGER.....	102
DRIVREIM.....	104
MOTOROLJE.....	105
MOTOROLJEFILTER.....	108
HCM-OLJEFILTER (SE5-MODELLEN).....	109
MOTORKJØLEVÆSKE.....	110
BREMSER.....	111
BATTERI.....	112
CLUTCHVÆSKE (SM5-MODELLEN).....	113
FRONTLYS.....	114
<b>STELL AV ROADSTEREN.....</b>	<b>116</b>
RENGJØRE ROADSTEREN.....	116
BESKYTTE ROADSTEREN.....	116
<b>LAGRING OG KLARGJØRING FØR SESONGSTART.....</b>	<b>117</b>
LAGRING.....	117
KLARGJØRING FØR SESONGSTART.....	117
<b><i>REPARASJONER PÅ VEIEN</i></b>	
<b>RETNINGSLINJER FOR DIAGNOSE.....</b>	<b>120</b>
KAN IKKE SKIFTE TIL 1. GIR (SM5-MODELLEN).....	120
KAN IKKE SKIFTE GIRET TIL NØYTRAL (SE5-MODELLEN).....	120
KAN IKKE SKIFTE GIR (SE5-MODELLEN).....	120
MOTOREN VIL IKKE STARTE.....	120
<b>MELDINGER PÅ FLERFUNKSJONSMÅLEREN.....</b>	<b>122</b>
<b>TING DU KAN GJØRE I FØLGENDE SITUASJONER.....</b>	<b>128</b>
TAPTE NØKLER.....	128
PUNKTERING.....	128
FLATT BATTERI.....	128

<b>SLIK SKIFTER DU SIKRINGER OG LYSPÆRER.....</b>	<b>130</b>
SIKRINGER.....	130
LYS.....	132
<b>TRANSPORT AV SSVEN.....</b>	<b>139</b>

***TEKNISKE INFORMASJON***

<b>IDENTIFIKASJON AV ROADSTEREN.....</b>	<b>142</b>
UNDERSTELLSNUMMER.....	142
MOTORENS IDENTIFIKASJONSNUMMER.....	142
D.E.S.S.-NØKKELE.....	142
<b>SPESIFIKASJONER.....</b>	<b>144</b>

***GARANTI***

<b>BRP BEGRENSET GARANTI UTENFOR USA OG CANADA: 2015</b>	
<b>Can-Am™ SPYDER™ ROADSTER.....</b>	<b>152</b>

***KUNDEINFORMASJON***

<b>PERSONVERNINFORMASJON.....</b>	<b>160</b>
<b>ADRESSEENDRING / NY EIER.....</b>	<b>161</b>

---

# GENERELLE FORHOLDSREGLER

## Unngå karbonmonoksidforgiftning

All eksos fra motorer inneholder karbonmonoksid, en dødelig gass. Innånding av karbonmonoksid kan føre til hodepine, svimmelhet, søvnløshet, kvalme, forvirring og eventuelt død.

Karbonmonoksid er en fargeløs, luktløs og smakløs gass som kan være til stede selv om du ikke ser eller lukter eksos. Dødelige nivåer av karbonmonoksid kan raskt samles opp, og du kan raskt bli utmatet og ute av stand til å redde deg selv. Dødelige nivåer av karbonmonoksid kan også bli værende i timer eller dager i lukkede eller dårlig ventilerte områder. Hvis du får symptomer på karbonmonoksidforgiftning, må du umiddelbart forlate området, få frisk luft og kontakte lege.

Slik hindrer du alvorlige skader eller dødsfall på grunn av karbonmonoksid:

- Ikke kjør SSVen i dårlig ventilerte eller delvis lukkede områder som garasjer, carporter eller lagerhaller. Selv om du prøver å ventilere motoreksosen med vifter eller åpne vinduer og dører, kan karbonmonoksidkonsentrasjonen raskt nå farlige nivåer.
- Ikke kjør SSVen utendørs på steder der motoreksosen kan bli trukket inn i en bygning via åpninger som vinduer eller dører.

## Unngå bensinbrann og andre farer

Bensin er ekstremt brannfarlig og svært eksplosiv. Bensingass eller -damp kan spre seg og antennes av en gnist eller åpen flamme mange meter unna motoren. Følg instruksjonene nedenfor for å redusere faren for brann eller eksplosjon:

- Fyll på drivstoff utendørs i et godt ventilert område langt unna flammer, gnister, tebte sigaretter og andre antennelseskilder.
- Fyll aldri på drivstoff mens motoren går.
- Ikke fyll drivstofftanken helt opp. La det være nok plass til at drivstoffet kan utvide seg hvis temperaturen endres.
- Tørk opp eventuelt drivstoffsøl.
- Ikke start eller bruk motoren når tanklokket er tatt av.
- Bruk bare godkjente røde bensinkanner til oppbevaring av drivstoff.
- Ikke oppbevar bensinkanner i oppbevaringsrommet foran eller andre steder på roadsteren.

Bensin er giftig og kan forårsake personskade eller dødsfall.

- Ikke sug bensin med munnen i en hevert eller lignende.
- Hvis du svelger bensin, får bensin i øynene eller inhalerer bensingass, må du øyeblikkelig kontakte lege.

Hvis du søler bensin på deg, må du vaske deg med såpe og vann og skifte klærne.

## Unngå forbrenninger fra varme deler

Eksos-, olje- og kjølesystemene og motoren blir varm under drift. Unngå kontakt under og like etter bruk slik at du unngår forbrenninger.

## Tilbehør og modifikasjoner

Ikke utfør uautoriserte modifikasjoner, og ikke bruk utstyr eller tilbehør som ikke er godkjent av BRP. I og med at slike endringer ikke er testet av BRP, kan de øke risikoen for personskader eller for ulykker på veien, og de kan også føre til at det

blir ulovlig å bruke roadsteren på veien.

Til forskjell fra de fleste motorsykler er Spyder-roadsteren utstyrt med et kjøretøystabilitetssystem (VSS = Vehicle Stability System) som er kalibrert for roadsterens normale konfigurasjon. Det kan hende at kjørehastighetsføleren (VSS) ikke fungerer optimalt dersom roadsteren er modifisert, for eksempel ved endring av vektfordeling, hjulavstand, dekk, oppheng, bremses eller styring.

Kontakt en autorisert Can-Am-roadsterforhandler for tilgjengelig tilbehør til roadsteren din.

# ***INFORMASJON OM KJØRETØYET***

# HOVEDKONTROLLER

Det er viktig å vite plasseringen og bruken av alle kontroller og å utvikle og bruke dem behersket og koordinert.

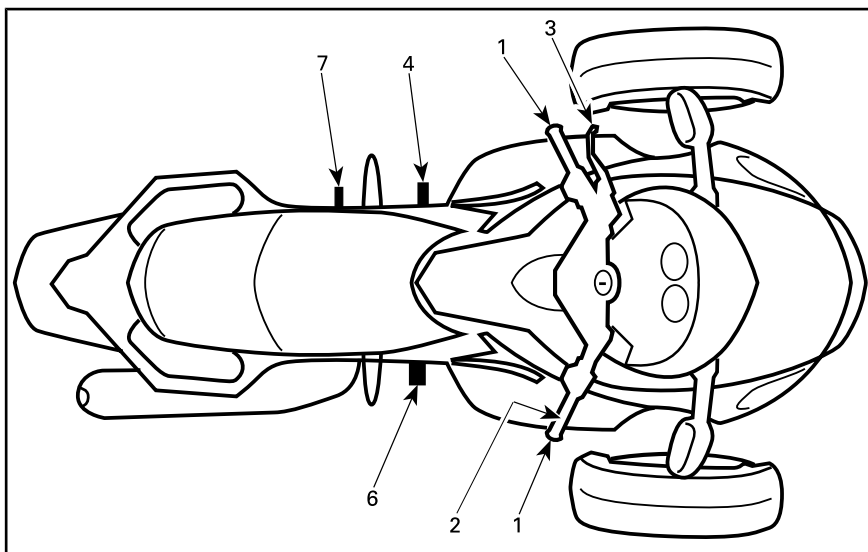

*SM5-MODELLEN*

1	Styret
2	Gass
3	Clutchhåndtak
4	Girspak
6	Bremsepedal
7	Pedal for parkeringsbrems

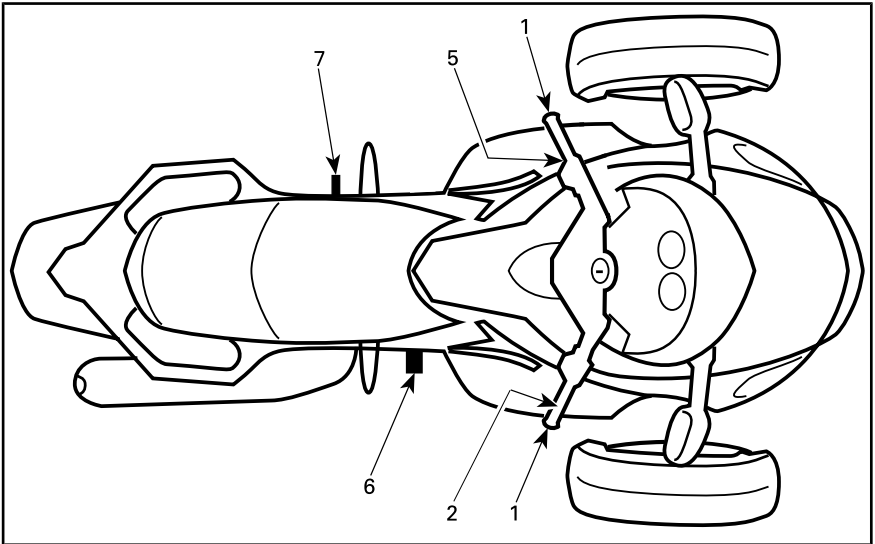

SE5-MODELLEN

1	Styret
2	Gass
5	Girvelger
6	Bremsepedal
7	Pedal for parkeringsbrems

## 1) Styre

Ta tak i styret med begge hendene. Dreier styret i samme retning som du vil svinge.

## 2) Gass

Kassen er høyre håndtak på styret, og den styrer motorhastigheten. Hvis du vil øke motorens hastighet, vrir du gassen som vist (senk vristen).



### ØKE HASTIGHETEN

Hvis du vil redusere motorens hastighet, vrir du gassen som vist (hev vristen).

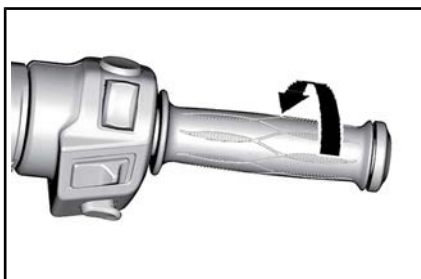

### REDUSERE HASTIGHETEN

Gassen er fjærbelastet og skal gå tilbake til tomgangsstilling når du slipper håndtaket.

**MERK:** Denne roadsteren er utstyrt med ETC (Electronic Throttle Control). Spjeldene i spjeldhuset kontrolleres elektronisk og kan åpnes og lukkes uavhengig av posisjonen til gasspådraget når det er nødvendig. Når du akselererer kan det hende at VSS (Vehicle Stability System) hindrer at motoren akselererer, for å holde roadsteren stabil. Når roadsteren er stabilisert igjen, øker motorens turtall hvis gassgrepet fremdeles er dratt på. Dette vil oppleves som en "forsinket akselerasjon".

## 3) Clutchhåndtak (SM5-modellen)

Clutchhåndtaket er foran venstre håndtak på styret. Clutchen styrer overføring av kraft fra motoren til bakhjulet. Kraften kobles fra når du trykker inn håndtaket, og kobles til når du slipper det ut.

### Justering av clutchhåndtaket posisjon

Avstanden mellom clutchhåndtaket og håndtaket kan justeres fra posisjon 1 (største avstand) til posisjon 4 (minste avstand):

1. Skyv clutchhåndtaket fremover for frigjøre justeringsskiven. Hold i posisjon.
2. Dreii justeringsskiven til ønsket posisjon ved å stille justeringstallet i forhold til justeringspunktet på håndtaket.
3. Slipp opp clutchhåndtaket.

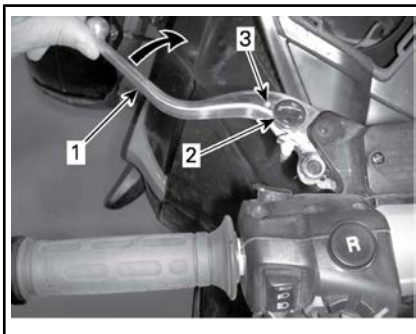

### JUSTERING AV CLUTCHHÅNDTAK

1. Clutchhåndtak
2. Justeringsskive
3. Punkt

## 4) Girspak (SM5-modellen)

Girspaken er foran venstre fotstøtte.

Girmønsteret er:  
revers-1-nøytral-2-3-4-5.



### TYPEBILDE

Løft eller trykk helt ned for å skifte fortløpende fra et gir til det neste. Når du slipper spaken, går den automatisk tilbake til midtstillingen der mekanismen tilbakestilles for



neste girskift opp eller ned. Fri (N) velges ved å løfte halvt opp fra 1. gir eller ved å trykke halvt ned fra 2. gir.

**MERK:** Trykk på bremsen og gir opp for å skifte fra nøytralt til første gir.

Se under *GRUNNLEGGENDE PROSEDYRER* hvis du vil ha mer detaljerte instruksjoner.

## 5) Girvelger (SE5-modellen)

Girvelgeren er plassert under det venstre håndtaket.



*TYPEBILDE*

### 1. Girvelger

Trykk girvelgeren fremover for å gire opp. Trekk girvelgeren mot deg for å gire ned.



*TYPEBILDE*

### 1. Girskift opp

### 2. Girskift ned

Dett skifter girene i rekkefølge fra et gir til neste. Slipp girvelgeren etter at du har skiftet gir.

Hvis du vil skifte gjennom flere gir, bruker du girvelgeren flere ganger.

Hvis du vil skifte til nøytral fra 1. gir eller revers, trykker eller trekker du raskt på girvelgeren. Hvis du aktiverer velgeren for lenge, skiftes forbi nøytral.

Når du slipper girvelgeren, tilbakeslilles mekanismen for neste girskift opp eller ned.

Hvis føreren ikke skifter gir ned når farten reduseres og turtallet kommer under en grenseverdi, girer girboksen automatisk ned til neste tilgjengelige gir.

Hvis motoren starter med girboksen i gir, settes giret automatisk i nøytral.

## 6) Brems pedal

Bremsepedalen er foran høyre fotstøtte. Trykk den ned for å aktivere den. Pedalen bremser alle tre hjul.

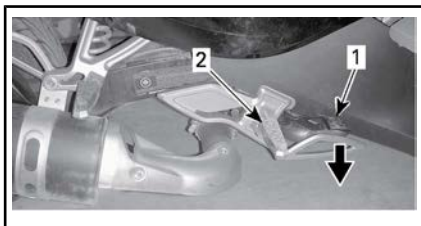

1. Brems pedal
2. Fotstøtte

## 7) Pedal for parkeringsbrens

Pedalen for parkeringsbrensen er bak førerens venstre fotstøtte.

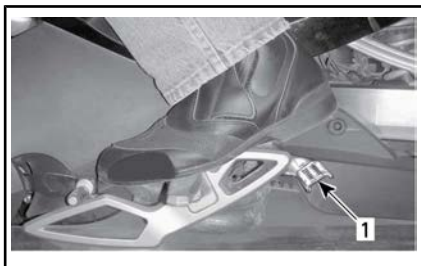

1. Pedal for parkeringsbrens

Når roadsteren har stanset, aktiveres parkeringsbrensen ved å trykke pedalen fast ned til den låses. Trykk pedalen fast ned på nytt for å frigi parkeringsbrensen.

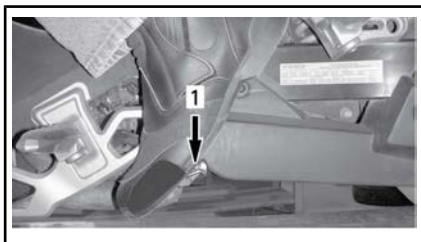

1. Koble inn/ut pedalen for parkeringsbrensen

## ADVARSEL

Ikke bruk parkeringsbrensen til å redusere hastigheten eller stanse roadsteren. Du kan miste kontrollen, skrense eller velte. Advar passasjerer mot å berøre den med venstre fot.

Pedalen for parkeringsbrensen må brukes kun når du sitter på roadsteren og den er stoppet.

# ANDRE KONTROLLER

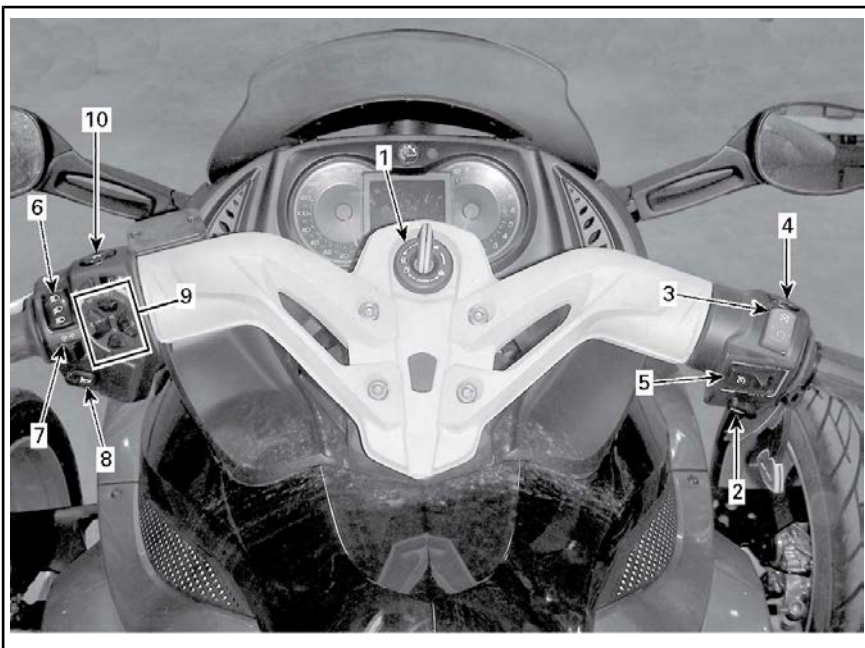

TYPEBILDE

1	Tenningsbryter	6	Frontlysbytter
2	Motorstartknapp	7	Blinklysknapp
3	Motorstoppbryter	8	Hornknapp
4	Varselblinklysbryter	9	RECC (Roadster Electronic Command Center)
5	Cruisekontrollbryter	10	Reversknapp

## 1) Tenningsbryter

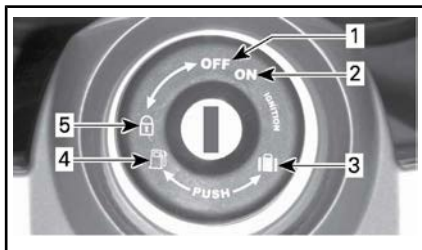

### TENNINGSBRYTER

1. AV
2. PÅ
3. Åpning oppbevaringsrom foran
4. Åpning sete/tilgang drivstofftank
5. Stilling for lås av styre

Tenningsbryteren er plassert midt på styret. Den kontrollerer følgende:

- Motorens tenning
- Seteåpningsmekanisme for tilgang til:
  - Drivstofftanklokk
  - Bremsvæskebeholdere.
- Åpningsmekanisme for oppbevaringsrom foran for tilgang til:
  - Sikringer
  - Batteripoler.
- Mekanisme for lås av styre

**OBS!** Hvis nøkkelen ikke dreies lett, må du ikke bruke makt. Ta den ut og sett den inn på nytt.

### ADVARSEL

Hvis du dreier tenningsbryteren til AV, slår du av motoren og alle elektriske systemer, inkludert VSS og DPS. Hvis du gjør det mens roadsteren beveger seg, kan du miste kontrollen og det kan skje en ulykke.

**MERK:** Det skal følge med to nøkler når du mottar roadsteren. Hver enkelt Spyder-nøkkel er utstyrt med en forhåndsprogrammert databrik-

ke som avleses av startsperrsystemet ved hjelp av radiofrekvenser slik at motoren startes. Spyder-nøklene inneholder ikke batterier. Ikke ta nøkkelen fra hverandre. Hvis startsperrsystemet ikke kan lese av nøkkelen, vil ikke motoren starte. Se *DIAGNOSTISKE RETNINGSLINJER* for forhold som kan føre til at startsperrsystemet ikke klarer å lese av nøkkelen. Oppbevar reservenøkkelen på et trygt sted. Du **må** ha reservenøkkelen for å få laget en ny nøkkel hos en autorisert Can-Am-roadsterforhandler.

## Tenningsfunksjon

### AV

Nøkkelen kan settes inn og tas ut i denne posisjonen.

Når nøkkelen står i AV, er det elektriske systemet frakoblet.

Motoren stoppes ved å dreie tenningsbryteren til AV.

### PÅ

Når nøkkelen står i denne posisjonen, er det elektriske systemet til roadsteren tilkoblet.

Måleren skal aktiveres.

Lysene på SSVen er slått på.

Motoren kan startes.

## 2) Motorstartknapp

Motorstartknappen er plassert ved det høyre håndtaket. Motoren starter når knappen trykkes inn og holdes.

## 3) Motorstoppbryter

Motorstoppbryteren er plassert ved det høyre håndtaket. Den har to stillinger og må settes til kjørestilling før du kan starte motoren. Med denne kan du når som helst stoppe motoren uten å slippe styret.

#### 4) Varselblinklysbyter

Varselblinklysbyteren er plassert ved det høyre håndtaket. Trykk knappen for å slå på varselblinklysene.

#### 5) Bryter til fartsholder (kun RS-S-modeller)

Cruisekontrollbryteren er plassert ved det høyre håndtaket.

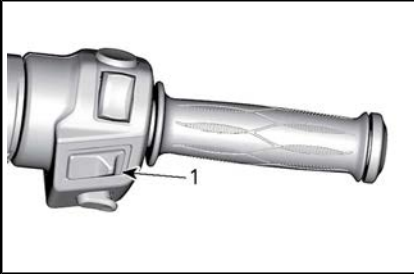

1. Cruisekontrollbryter

Bryteren er en flerfunksjonsbryter. Med den kan du aktivere, angi og stoppe cruisekontrollens funksjon.

Når cruisekontroll er angitt, kan du holde en jevn hastighet når du kjører roadsteren. Den vil øke eller redusere motorens hastighet etter behov.

**MERK:** Roadsterens kraftmoment kan variere litt avhengig av veiforholdene, for eksempel vind og kjøring opp eller ned bakker.

Cruisekontrollen er utformet for bruk på lengre kjøreturer på større veier med lite trafikk. Ikke kjør roadsteren med cruisekontrollen aktivert i bygater, på svingete veier, i dårlig vær eller under forhold der du trenger å ha kontroll over gasen.

#### Cruisekontrollbegrensninger

Cruisekontrollen er ikke en automatpilot, den vil ikke kjøre roadsteren.

Cruisekontrollen kan ikke registrere hva som skjer på veien, og den kan ikke styre eller bremse for deg.

### ⚠ ADVARSEL

Feil bruk av cruisekontrollen kan føre til at du mister kontrollen over roadsteren.

#### Angi cruisekontrollen

For å aktivere fartsholderen må roadsteren holde en hastighet på over ca. 40 km/h.

Drei cruisekontrollen til PÅ ved å skyve cruisekontrollbryteren mot høyre.

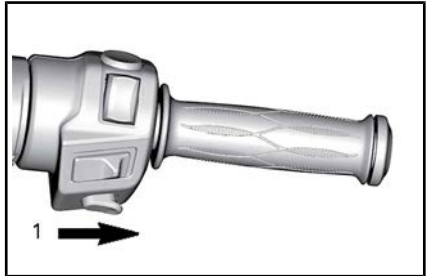

1. Skyv knappen mot høyre

**MERK:** Cruisekontrollstatusen CRUISE ON (Cruisekontroll på) vises på det digitale displayet.

Kjør roadsteren i hastigheten du ønsker å angi, og trykk cruiseknappen ned for å angi hastigheten (SET).

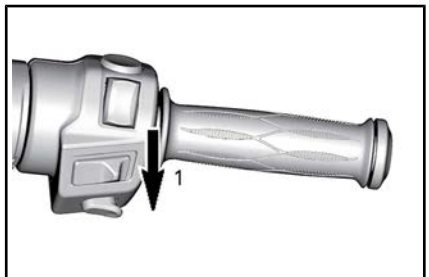

1. Trykk knappen ned for å angi (SET).

**MERK:** Cruisekontrollstatusen CRUISE SET (Cruisekontroll angitt) vises på det digitale displayet.

Du kan nå slippe knappen.



## ADVARSEL

Ha alltid begge hendene på styret når du kjører. Du kan miste kontrollen over roadstere- ren hvis du ikke gjør det.

**MERK:** Hvis du vil kjøre raskere en angitt hastighet, kan du øke motor- hastigheten med gasspådraget. Når du slipper gassen, gjenoppretter cruisekontrollen den angitte hastig- heten.

Etter at cruisekontrollen er angitt, kan den angitte hastighetsinnstillin- gen økes eller reduseres ved å trykke knappen OPP eller NED. Hvert trykk på knappen endrer hastighetsinnstillingen i intervall på 1,6 km/h. Hvis du holder knappen, endres hastighetsinnstillingen til du slipper den eller grensen for hastig- heten nås.



### CRUISEKONTROLL ANGITT TIDLIGERE

1. Trykk knappen opp for å øke hastighets- innstillingen

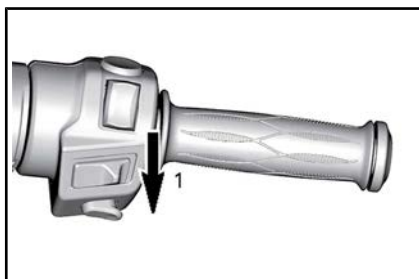

### CRUISEKONTROLL ANGITT TIDLIGERE

1. Trykk knappen ned for å redusere has- tighetsinnstillingen

## Stoppe cruisekontrollen

Hvis du vil stoppe cruisekontrollen helt, skyver du cruisekontrollbryte- ren mot venstre.



1. Skyv knappen til AV

**MERK:** Statusen CRUISE PÅ for- svinner i det digitale displayet.

## Avbryte cruisekontrollen

Hendelsene nedenfor vil føre til at cruisekontrollen avbrytes, og du får tilbake gasskontrollen. Den kan fortsetter hvis du ønsker det.

- Bremspedalen trykkes ned.
- Når clutchhåndtaket trykkes inn eller det forekommer sluring i clutchen (SM5-modeller).
- Giret skiftes (SE5-modeller).
- Eventuelt inngrep fra kjøretøys- stabilitetssystemet (VSS).

**MERK:** Når du avbryter cruisekon- trollen, må du aktivere gasspaken opp til ønsket posisjon for å gjøre overgangen jevnere.

## Gjenoppta cruisekontrollen

Hvis cruisekontrollen har blitt avbrutt og cruisekontrollbryteren fremdeles står på PÅ, kan cruisekontroll gjenopptas ved å trykke cruisekontrollknappen opp. Cruisekontrollen gjenoppretter da den tidligere angitte hastigheten.



### CRUISEKONTROLL AVBRUTT TIDLIGERE

1. Trykk knappen opp for å gjenoppta cruisekontroll (FORTSETT)

**MERK:** Cruisekontrollstatusen CRUISE SET (Cruisekontroll angitt) vises på det digitale displayet.

## 6) Frontlysbyrter

Frontlys	
----------	--

Bryteren er plassert ved venstre håndtak og brukes til å velge fjernlys eller nærlys for frontlysene. Frontlysene slås automatisk på når motoren når et turtall på 800 RPM.

Trykk bryteren til stilling fremover for å velge fjernlys. Trykk bryteren til stilling bakover for å velge nærlys.

Hvis du vil blinke med fjernlyset, trykker du bryteren ned og slipper den igjen. Fjernlyset vil være på så lenge du holder bryteren nede.

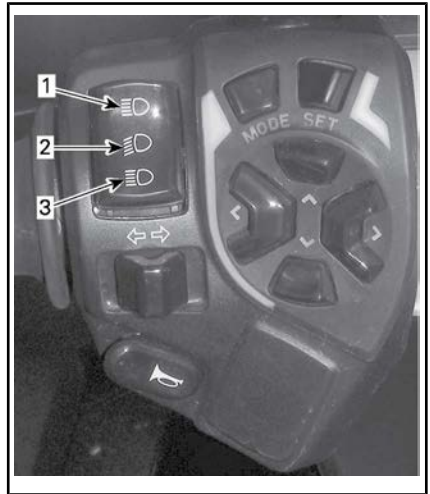

1. Fjernlys
2. Nærlys
3. Blinke med fjernlys

## 7) Blinklysknapp

Venstre blinklys	
Høyre blinklys	

Blinklysknappen er plassert ved det venstre håndtaket. Den slås av automatisk etter en normal sving, men det kan hende du må slå den av manuelt etter en slakk sving eller ved endring av kjørefelt.

Trykk inn knappen for å slå av blinklyset.

Blinklyset slås av automatisk etter 30 sekunder når roadsteren er i bevegelse.

## 8) Hornknapp

Hornknappen er plassert ved det venstre håndtaket.

## 9) RECC (Roadster Electronic Command Center)

RECC er plassert ved det venstre håndtaket.



1. RECC

RECC er en flerfunksjonsbryter.

Med RECC kan du betjene flere funksjoner på flerfunksjonsmåleren.

**MERK:** Når du bruker RECC, kan det oppstå en kort forsinkelse fordi roadsterens elektronikkfunksjoner prioriterer hovedfunksjonene. Dette er ikke en feil.

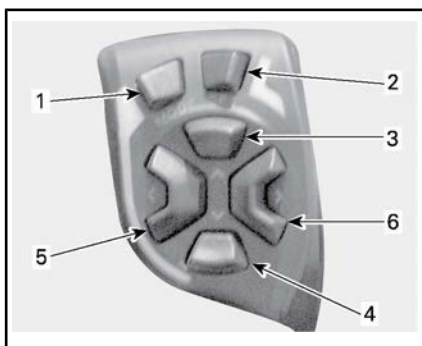

### RECC-KNAPPER

1. **MODUS-knapp**
2. **OPP-knapp**
3. **NED-knapp**
4. **VENSTRE-knapp**
5. **HØYRE-knapp**

## ! ADVARSEL

Bruk av RECC under kjøring kan distrahere føreren. Vær alltid forsiktig når du skal bruke knappene, og hold godt øye med veien.

### 1) MODUS-knapp

Bruk denne knappen for å navigere gjennom skjermene (kun RS-S-modeller).

### 2) SET-knapp

#### RS-modeller

**Trykke raskt og slippe:** Navigerer gjennom det digitale hoveddisplayet.

**Trykk og hold knappen:** Legger inn enhetsinnstillingen i menydisplayet.

#### RS-S-modeller

**Trykke raskt og slippe:** Navigerer gjennom sekundære skjermer.

**Hold knappen i mer enn 1 sekund:** Angir en verdi i den gjeldende funksjonen eller navigerer til oppsettskjermen.

### 3) OPP-knapp

Knappen øker verdien.

### 4) NED-knapp

Knappen reduserer verdien.

#### RS-modeller

Trykk og hold for å tilbakestille en verdi.

### 5) VENSTRE-knapp

Flytt pilene på skjermen til venstre for å:

#### RS-modell

navigerer gjennom skjermer

#### Alle modeller

velge en sekundær meny eller innstilling.



## 6) HØYRE-knapp

Flytt pilene på skjermen til venstre for å:

### **RS-modell**

navigere gjennom skjermer

### **Alle modeller**

velge en sekundær meny eller innstilling.

## 10) Reversknapp

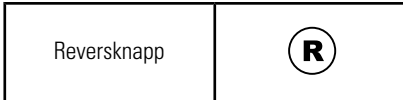

Reversknappen er plassert ved det venstre håndtaket.

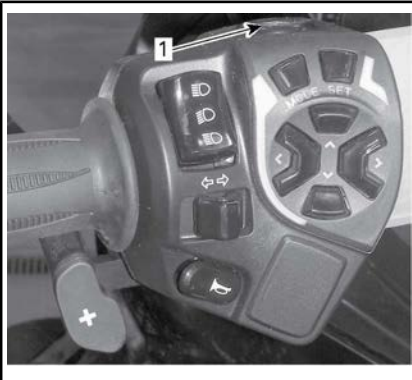

1. Reversknapp

Trykk og hold reversknappen for å tillate å skifte giret til revers. Se under *GRUNNLEGGENDE PROSEDYRER* hvis du vil ha mer detaljerte instruksjoner.

Varsellysene blinker når giret står i revers.

# FLERFUNKSJONSMÅLERGRUPPE (BASE-MODELL)

Flerfunksjonsmålergruppen inneholder målere (speedometer, turteller, motortemperatur, drivstoffnivå), indikatorlamper og et digitalt display som kan velges av brukeren.

## Beskrivelse

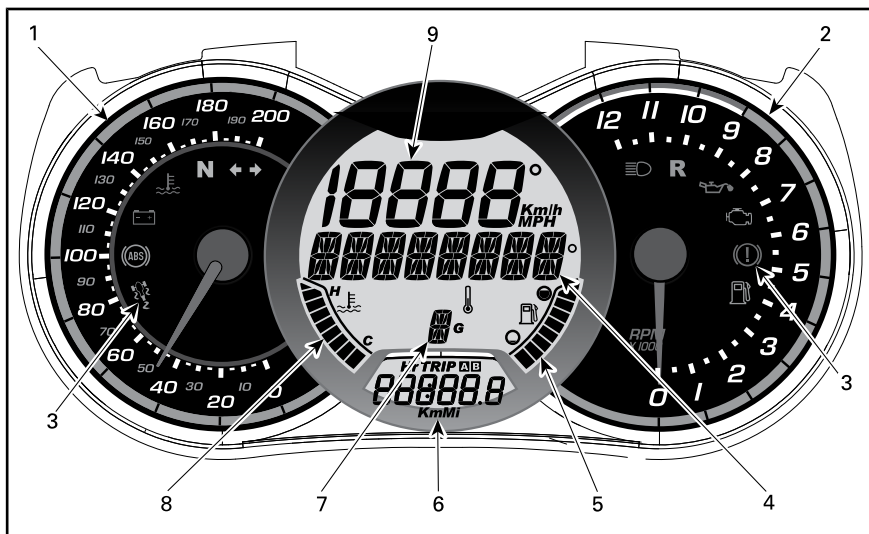

### 1) Analogt speedometer







Måler roadsterens hastighet i kilometer per time. Se *VELGE METRISK/BRITISK STANDARD FOR MÅLEENHETER* hvis du vil vite hvordan du endrer enheter.

### 2) Analog turteller (o/min)

Måler antall omdreininger per minutt (o/min). Multipliser med 1 000 for å få faktisk antall omdreininger.

### 3) Indikatorlamper

Indikatorlamper gir deg informasjon om forskjellige forhold eller problemer (se *MELDINGER I MULTIFUNKSJONSMÅLEREN* i *DELEN OM reparasjoner langs veien*).

INDIKATORLAMPER (NORMAL DRIFT)			
INDIKATORLAMPE(R)		DIGITALT HOVEDDISPLAY	BESKRIVELSE
Alle indikatorlamper	På	Ingen	Alle indikatorlampene aktiveres når tenningsbryteren settes til PÅ og motoren ikke startes.
	Blinker	PARKERINGSBREMS	Parkeringsbrems aktivert.
	Blinker + varsellyd	Ingen	<b>SE5-modellen:</b> Tenningsbryteren er AV, og parkeringsbremsen er ikke tilkoblet. Sett alltid på parkeringsbremsen når du parkerer roadsteren.
	På	Ingen	Girboks i nøytral stilling.
	Blinker	Ingen	Girboks i reversstilling.
	På	Ingen	Frontlysene i stilling for fjernlys.
	Blinker	Ingen	VSS griper inn.
	Blinker	Ingen	Blinklys eller varselblinklys blinker.

**4) Digitalt hoveddisplay**

Viser flere nyttige opplysninger til føreren i sanntid.

Se *INFORMASJON OM DIGITALT DISPLAY* hvis du vil ha mer informasjon om displayfunksjoner.

**5) Drivstoffnivå**

Søylemåler som kontinuerlig viser hvor mye drivstoff det er igjen på tanken.

**6) Sekundært digitalt display**

Viser flere nyttige opplysninger til føreren i sanntid. Se *INFORMASJON OM DIGITALT DISPLAY* hvis du vil ha mer informasjon om displayfunksjoner.

**7) Girstillinger**

Viser den valgte girboksposisjonen.

**8) Motortemperatur**

Søylemåler som kontinuerlig viser temperaturen på motorens kjølevæske.

**9) Digitalt speedometer**

I tillegg til på det analoge speedometeret kan hastigheten også vises på dette displayet.

Hastigheten kan måles i kilometer per time (km/t) eller miles per time (mph). Se *VELGE METRISK/BRITISK STANDARD FOR MÅLEENHETER* hvis du vil vite hvordan du endrer enheter.

**Starte og stoppe**

Hver gang tenningsbryteren settes til PÅ etter å ha vært satt til AV i fem minutter eller mer, ruller følgende melding over hoveddisplayet.

- LES SIKKERHETSKORTET OVENFOR FØR BRUK, OG TRYKK DERETTER PÅ MODE KNAPPEN.

**MERK:** Kvitte for denne meldingen for å tillate at motoren startes.

**Informasjon om digitalt display****ADVARSEL**

Ikke endre displayet mens du kjører. Du kan risikere å miste kontrollen.

**Funksjoner på hoveddisplayet**

Ved å trykke på SET-knappen på RECC kan du bla gjennom de forskjellige funksjonene.

Funksjonsrekkefølge	INFORMASJON SOM VISES
Temperatur i omgivelsene	XX °C (Celsius) XX °F (Fahrenheit)
Turteller (omdreininger per minutt)	XXXX RPM

**Funksjoner på sekundærdisplayet**

Trykk på VENSTRE eller HØYRE pilknapp i kommandosentralen (RECC) for å navigere gjennom de ulike funksjonene.

Funksjonsrekkefølge	INFORMASJON SOM VISES
Klokke	XX:XX (24:00-timers klokke)XX:XX A eller P (12:00-timers klokke AM/PM)
Kumulativ kilometerteller for kjørelengde	XXXXX.X Km eller mi
Kjørelengde – kilometerteller A (TRIP A)	XXXXX.X Km eller mi
Kjørelengde – kilometerteller B (TRIP B)	XXXXX.X Km eller mi
Tripptidkronometer (HrTRIP)	XXXXX.X
Motortidkronometer (Hr)	XXXXX.X
Dato (Måned - Dag)	XX-XX (Måned og Dag)

Du kan tilbakestille kjørefunksjonene ved å trykke og holde inne NED-pilknappen i tre sekunder.

### Displayinnstillinger

#### Velge metrisk/britisk standard for måleenheter

1. Trykk og hold SET-knappen på RECC i tre sekunder.
2. Trykk pil ned for å velge KM, trykk pil opp for å velge MI.

#### Stille klokken

1. Trykk på venstre eller høyre pilknapp for å navigere til klokke-displayet.
2. Trykk og hold inne NED-pilknappen i tre sekunder.
3. Trykk på pil ned for å velge 12:00-timers (AM/PM) eller pil

opp for å velge 24:00-timers klokke.

4. Hvis du velger 12:00-timers klokke, vises AM PM på øvre LCD. Trykk pil opp eller ned for å velge A (AM) eller P (PM).
5. Trykk på pil høyre for å vise Hr på øvre LCD. Timetallet blinker i nedre LCD. Trykk pil opp eller ned for å velge riktig timeverdi.
6. Trykk på pil høyre for å vise Min på øvre LCD. Minuttallet blinker i nedre LCD. Trykk pil opp eller ned for å velge riktig minuttverdi.

**MERK:** Hvert enkelt trykk opp eller ned endrer verdien for enheten med 1. Når du trykker på NED-knappen når verdien er 0, starter listen fra den høyeste verdien som er tilgjengelig for denne funksjonen.

7. Trykk pil høyre for å avslutte menyen når du er ferdig.

**MERK:** Du kan alltid gå tilbake til forrige valg ved å trykke pil venstre.

#### Velge språk

Displayspråket for måleren kan endres. Kontakt en autorisert Can-Am-roadsterforhandler for å endre språk og konfigurere måleren slik du ønsker.

# FLERFUNKSJONSMÅLER (RS-S-MODELL)

## ADVARSEL

Å se på eller bruke flerfunksjonsmåleren eller infotainmentsenteret kan distrahere deg når du kjører roadsteren. Hold alltid øye med trafikken, og pass på at omgivelsene er klare og trygge først.

Flerfunksjonsmåleren inneholder analoge målere (speedometer og turteller), indikatorlamper og et infotainmentsenter med en digital skjerm.

## Beskrivelse

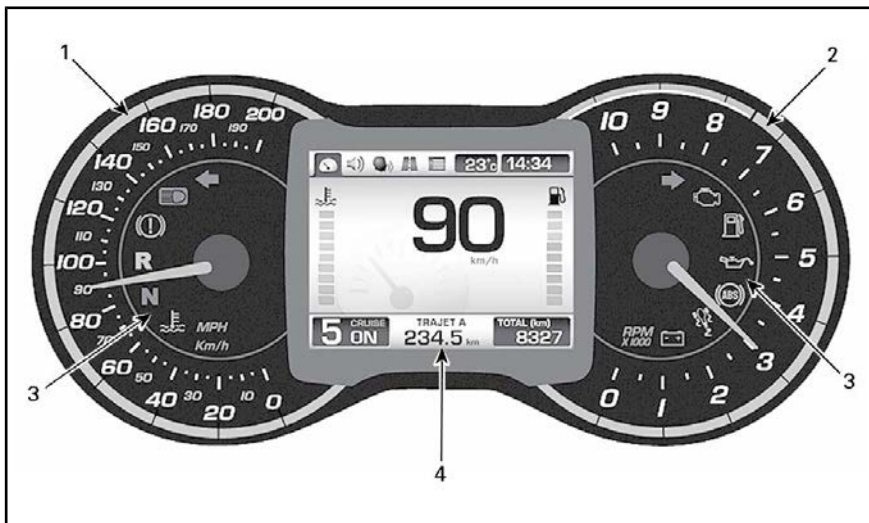

### 1) Analogt speedometer







Viser roadsterens hastighet i kilometer (km/t) eller miles per time (mph). Se *PREFERANSESKJEM-BILDET* hvis du vil vite hvordan du endrer enheter.

### 2) Analog turteller (o/min)

Viser antall omdreininger per minutt (RPM). Multipliser med 1.000 for å få faktisk antall omdreininger.

### 3) Indikatorlamper

Indikatorlampene gir informasjon om forskjellige forhold eller problemer (se også *MELDINGER I MULTIFUNKSJONSMÅLEREN* i *DELEN OM reparasjoner langs veien*).

INDIKATORLAMPER (NORMAL DRIFT)			
INDIKATORLAMPE(R)		HOVEDSKJERM	BESKRIVELSE
Alle indikatorlamper	På	Ingen	Alle indikatorlampene aktiveres en kort stund når tenningsbryteren settes til PÅ og motoren ikke startes
	Blinker	Ingen	Parkeringsbrems aktivert
	Blinker + varsellyd	Ingen	SE5-modellen: Tenningsbryteren er AV, og parkeringsbremsen er ikke tilkoblet. Sett alltid på parkeringsbremsen når du parkerer roadsteren
	På	Ingen	Girboks i nøytral stilling
	Blinker	Ingen	Girboks i reversstilling
	På	Ingen	Frontlysene i stilling for fjernlys.
	Blinker	Ingen	VSS griper inn
	Blinker	Ingen	Venstre blinklys. Indikatorlampene på venstre og høyre side blinker samtidig: varselblinklys
	Blinker	Ingen	Høyre blinklys. Indikatorlampene på venstre og høyre side blinker samtidig: varselblinklys

### 4) Digitalt display

Viser nyttig informasjon i sanntid til føreren, og brukes som et grensesnitt for infotainmentsenteret.

Displayet bruker en lys farge når lyset i omgivelsene er godt, og det

skifter automatisk til en mørkere farge når lyset i omgivelsene blir dårligere.

Hvis du vil ha en mer fullstendig beskrivelse av det digitale displayet, kan du se *BESKRIVELSE AV DIGITALT DISPLAY*.

## Informasjon ved oppstart på flerfunksjonsmåleren

Det startes en egentest hver gang tenningsnøkkelen slås PÅ. Skjermbildet for vanlig kjøring vises, og indikatorlampene lyser en liten stund. Dette gjør det mulig for føreren å bekrefte at alle indikatorer fungerer som de skal.

Hver gang tenningsbryteren settes til PÅ etter å ha vært satt til AV i fem minutter eller mer, ruller følgende melding over hoveddisplayet.

- LES SIKKERHETSKORTET OVENFOR FØR BRUK, OG TRYKK DERETTER PÅ MODE KNAPPEN.

Trykk på MODE-knappen (Modus) for å kvittere for denne meldingen og tillate at motoren startes.

## Beskrivelse av digitalt display

Displayet er delt inn i flere områder som beskrevet nedenfor.

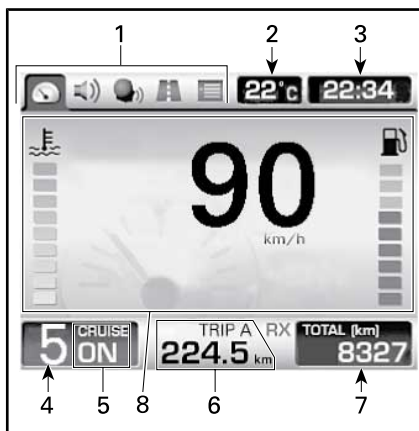

1. Kategoriikoner
2. Omgivelsestemperatur
3. Klokke
4. Girstilling
5. Cruisekontrollstatus
6. Tripteller
7. Kilometer teller
8. Hovedskjerm

### 1) Kategoriikoner

Det finnes tre valgbare kategoriikoner. Hvert ikon er knyttet til hvert sitt skjermbilde. Se tabellen nedenfor.

KATEGORI IKON	SKJERMBILDE FOR KATEGORI IKONER
	Vanlig kjøring
	Tripteller
	Preferanser (vises bare hvis roadsteren er stoppet)

Hvis du vil ha en mer fullstendig beskrivelse, kan du se **BESKRIVELSE AV SKJERMBILDET FOR KATEGORI IKONER**.

Du kan navigere mellom kategoriikonene for å velge flere funksjoner og for å endre enkelte innstillinger ved hjelp av RECC (Roadster



Electronic Command Center). Se *RECC (ROADSTER ELECTRONIC COMMAND CENTER)* under *ANDRE KONTROLLER*.

## 2) Omgivelsestemperatur

Omgivelsestemperaturen vises i °C eller °F. Naviger til *PREFERANSESKJERMBILDET* dersom du vil endre måleenhet.

## 3) Klokke

Klokkeslettet vises i 24-timers eller 12-timers (am/pm) format. Se *PREFERANSESKJERMBILDET* hvis du vil vite hvordan du endrer formater.

## 4) Girstilling

Viser den valgte girboksposisjonen.

## 5) Cruisekontrollstatus

Viser PÅ når cruisekontrollen er slått på, men ikke angitt til en bestemt hastighet.

Viser SET (Angitt) når cruisekontrollen er i bruk og en hastighet er angitt.

Viser AV når cruisekontrollen ikke er i bruk.

## 6) Trippsteller

Kjørelengde i kilometer eller miles siden forrige nullstilling. Det finnes to tripptellere, og de identifiseres som A og B. Se *PREFERANSESKJERMBILDET* hvis du vil vite hvordan du endrer enheter.

Som en tilleggsfunksjon kan tripp-telleren vise et ikon for å varsle føreren om en feilfunksjon. Se *MELDINGER PÅ FLERFUNKSJONSMÅLEREN* under *REPARASJONER PÅ VEIEN*.



1. Ikon

## 7) Kilometersteller

Viser total kjørelengde i kilometer eller miles siden roadsteren ble levert fra fabrikken. Se *PREFERANSESKJERMBILDET* hvis du vil vite hvordan du endrer enheter.

## 8) Hovedskjerm

Hovedskjermbildet er området der mesteparten av informasjonen vises. Displayet endres når du navigerer mellom de forskjellige målerfunksjonene.



TYPEBILDE – SKJERMEN FOR NORMAL KJØRING VISES

Hvis du vil ha en mer fullstendig beskrivelse av skjermbildene, kan du se *BESKRIVELSE AV SKJERMBILDET FOR KATEGORI IKONER*.

## Navigere i det digitale displayet

Vi anbefaler deg å øve på å velge enkelte av funksjonene på infotainmentsenteret før du begynner å kjøre. Når du blir mer vant med dem, blir det enklere å bruke dem mens du kjører.

Bruk RECC (Roadster Electronic Command Center) til å betjene displayfunksjoner. Se *RECC (ROADSTER ELECTRONIC COMMAND CENTER)* under *ANDRE KONTROLLER*.



1. RECC

Når du trykker på MODE-knappen (Modus), velges kategoriikonene som er plassert øverst på skjermen, i denne rekkefølgen: Skjermbildet for vanlig kjøring, trippsteller og preferanser. Ved hvert trykk på knappen flytter valget til neste tilgjengelige ikon. Når et bestemt ikon er valgt, vises det tilhørende skjermbildet.

**MERK:** Preferanseskjermbildet er ikke tilgjengelig når roadsteren har en hastighet på mer enn 5 km/h.

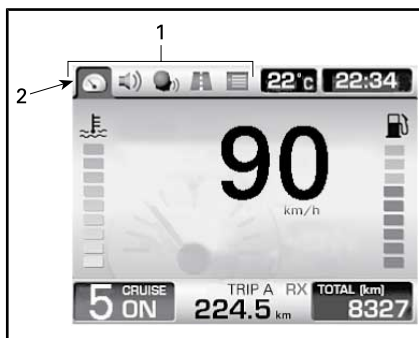

1. Kategoriikoner
2. Ikonet for vanlig kjøring er valgt

Etter det siste ikonet flyttes valget til det første ikonet når du trykker på MODE-knappen (Modus).

På noen av skjermbildene vises det loddrette eller vannrette piler. Det betyr at du kan bruke VENSTRE- eller HØYRE-pilen til å endre innstillingen som omgis av de vannrette pilene, og OPP- eller NED-knappen til å endre innstillingen som omgis av de loddrette pilene.

Hvis det vises en dobbel pil, betyr det følgende avhengig av hvilket skjermbilde som vises:

- Hvis du holder den tilhørende pilknappen, rulles verdiene til slutten eller begynnelsen.
- Hvis du bruker den tilhørende pilknappen, rulles listen slik at de skjulte verdiene vises.

Når et element velges, angis elementet til den gjeldende verdien.

Etter at du har godkjent den første sikkerhetsmeldingen ved oppstart av målerne, eller etter at det har gått noen sekunder i et annet skjermbilde uten at du har trykket på RECC-knappen, går displayet automatisk tilbake til skjermbildet for vanlig kjøring.

## Skjermbilde for kategoriikoner

### Skjermbilde for vanlig kjøring

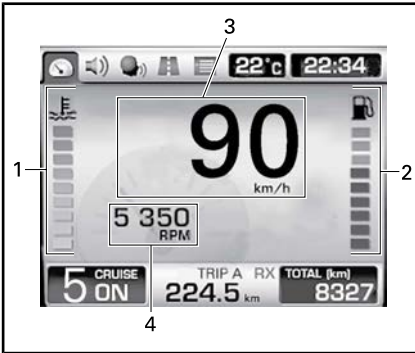

#### SKJERMBILDE FOR VANLIG KJØRING

1. Kjølevæsketemperatur (ekstraustyr)
2. Drivstoffnivå (ekstraustyr)
3. Digitalt speedometer
4. Motorhastighet (ikke angitt fra fabrikk)

#### 1) Kjølevæsketemperatur

Søylemåler som kontinuerlig viser temperaturen på motorens kjølevæske.

#### 2) Drivstoffnivå

Søylemåler som kontinuerlig viser hvor mye drivstoff det er igjen på tanken.

#### 3) Digitalt speedometer

Viser roadsterens hastighet i kilometer (km/t) eller miles per time (mph). Se *PREFERANSESKJERMBILDET* hvis du vil vite hvordan du endrer enheter.

#### 4) Motorhastighet

Viser motorens hastighet (turtall) i antall omdreininger per minutt (RPM).

**MERK:** Dette er ikke en standardinnstilling. Se *PREFERANSESKJERMBILDET* hvis du vil vite hvordan du aktiverer denne funksjonen.

## Skjermbilde for tripteller

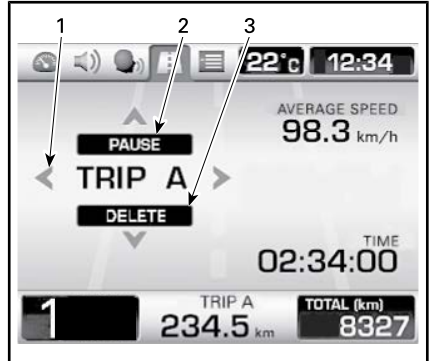

#### TYPEBILDE

1. Displayvalg: Tripteller A eller tripteller B
2. Stoppe midlertidig eller fortsette med den valgte triptelleren
3. Tilbakestille den valgte triptelleren

Trykk på VENSTRE- eller HØYRE-knappen for å velge ønsket tripteller.

Trykk på OPP-knappen for å stoppe midlertidig eller fortsette med den valgte triptelleren.

Trykk på NED-knappen for å tilbakestille den valgte triptelleren.

## Preferanseskjermbildet

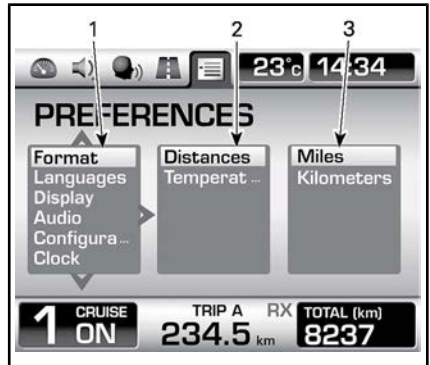

1. 1. kolonne: Hovekategori
2. 2. kolonne: Underkategori eller element
3. 3. kolonne: Enhet eller innstilling

Dette skjermbildet vises bare hvis roadsteren er stoppet.

Bruk VENSTRE- eller HØYRE-knappen til å velge ønsket kolonne.

Bruk OPP- eller NED-knappen i en kolonne til å velge ønsket element. Hvis det er tilgjengelig flere elementer i den neste høyre kolonnen, bruker du HØYRE-knappen til å velge kolonnen, og deretter bruker du på nytt OPP- eller NED-knappen til å velge ønsket element. Fortsett å bruke denne fremgangsmåten for å finne det ønskede elementet.

Når et element velges, angis elementet til den gjeldende verdien. Du kan deretter gå til hvilket som helst skjermbilde. Verdien beholdes.

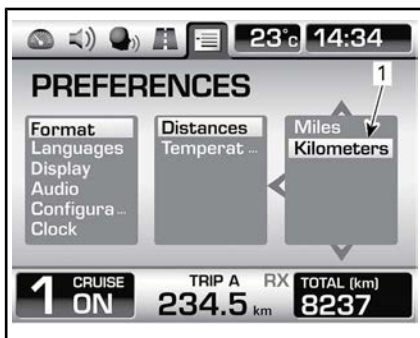

1. Den valgte verdien vil bli angitt

**MERK:** Når du er i andre eller tredje kolonne, kan du gå tilbake til kolonnen på venstre side ved å trykke på VENSTRE-knappen.

**MERK:** Når enhetene endres, vil de bli endret både på de analoge og de digitale displayene. Enhetene vil bli brukt på kilometertelleren og begge trippetterne.

### Angi klokkeslettet

Slik angir du timene:

Velg CLOCK (Klokke) i hovedkategorien i preferanseskjermbildet.

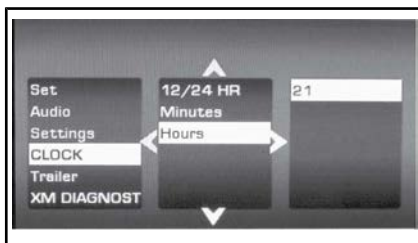

Velg TIMER i den andre kategorien.

Endre verdien for enheten med OPP- eller NED-pilen.

Slik angir du minuttene:

Velg CLOCK (Klokke) i hovedkategorien i preferanseskjermbildet.

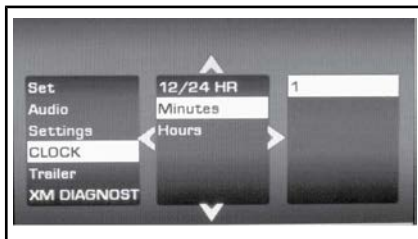

Velg MINUTTER i den andre kategorien.

Endre verdien for enheten med OPP- eller NED-pilen.

### Velg timemodusen

Slik velger du 12-/24-timers modus:

Velg CLOCK (Klokke) i hovedkategorien i preferanseskjermbildet.

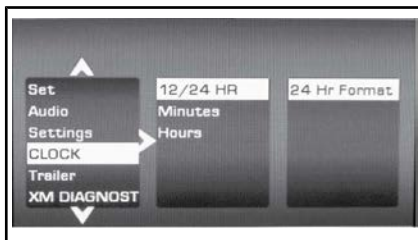

Velg 12/24 HOUR (12-/24-timers) i den andre kategorien.

Velg den riktige verdien i hovedenhet eller innstilling.

# UTSTYR

## Justere speil

Trykk på speilet ved punktene angitt nedenfor for å justere speilets stilling i fire retninger.

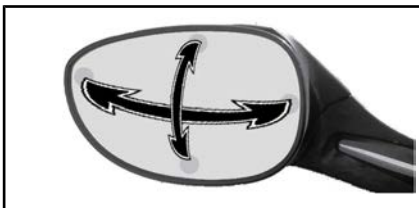

PUNKTER FOR JUSTERING AV SPEIL.

## Låse styret

Slik låser du styremekanismen:

1. Sett nøkkelen i tenningsbryteren.
2. Sving styret helt til høyre eller venstre.
3. Drei nøkkelen en 1/4 omdreining mot klokken til stillingen for lås av styret, og ta deretter ut nøkkelen.

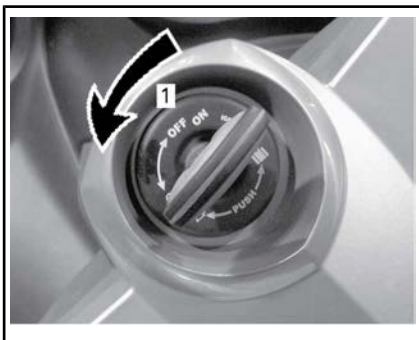

NØKKELSTILLING VED LÅSING AV STYRET

1. Drei nøkkelen en 1/4 omdreining

## Oppbevaringsrom foran

### Åpne oppbevaringsrommet foran

1. Sett nøkkelen i tenningsbryteren.
2. **Trykk inn** og vri nøkkelen en kvart omdreining mot klokka for

å åpne frontbagasjerommet, og hold mens du løfter dekslet.

**MERK:** Det er mulig å åpne oppbevaringsrommet mens motoren går.

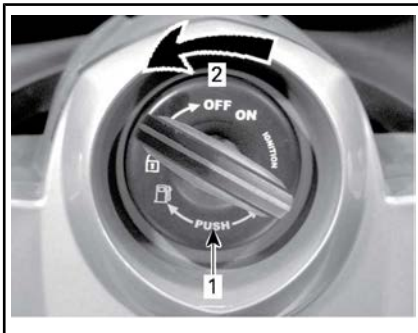

NØKKELSTILLING VED ÅPNING AV OPPBEVARINGSROM FORAN

1. Trykk på nøkkelen
2. Drei nøkkelen en 1/4 omdreining



ÅPNET OPPBEVARINGSROM FORAN

## Verktøysett

### Plassering av verktøysett

Verktøysettet er plassert inne i frontbagasjerommet.



TYPEBILDE

1. Verktøysett

## Brukerhåndbok

Brukerhåndboken og en SIKKERHETSVIDEO PÅ DVD ligger i front-bagasjerommet.

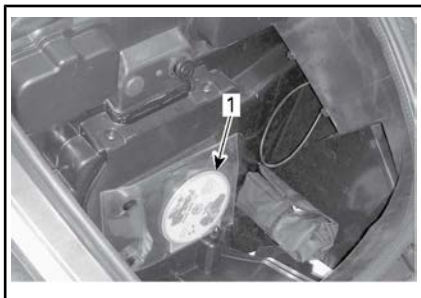

TYPEBILDE

1. Brukerhåndbok

## Sete

### Åpne setet

1. Sett nøkkelen i tenningsbryteren.
2. Trykk på og dreii nøkkelen en 1/4 omdreining med klokken til stillingen for åpning av setet, og hold mens du løfter opp setet.

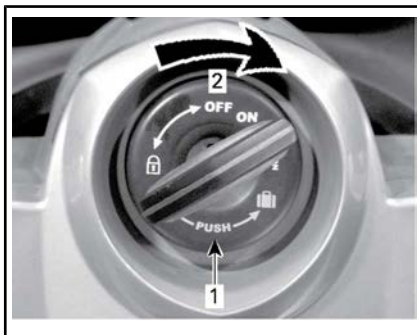

NØKKELSTILLING VED ÅPNING AV SETE

1. Trykk på nøkkelen
2. Dreii nøkkelen en 1/4 omdreining

**OBS!** Ikke tving setet forbi maksimal åpningsvinkel slik at det skades.

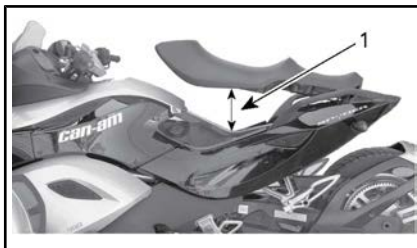

1. Maksimal åpning av setet

## Karosseripaneler

Karosseripanelene på roadsteren kan tas av for vedlikehold.

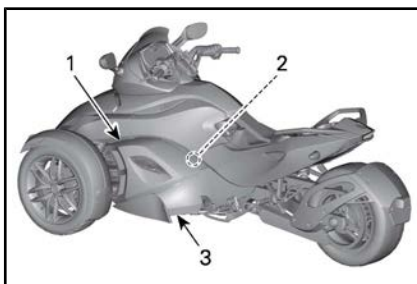

TYPEBILDE – VENSTRE SIDEPANELER

1. Midtre sidepanel
2. Indre sidepanel
3. Nedre sidepanel

## Midtre sidepanel

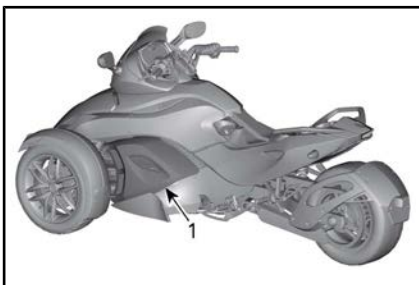

### TYPEBILDE

1. Midtre sidepanel

## Fjerning

1. Skru ut 3 klips.



### TYPEBILDE

1. Klemmer for midtre sidepanel
2. Trykk ned panelets øvre kant med begge hendene, og trekk utover.

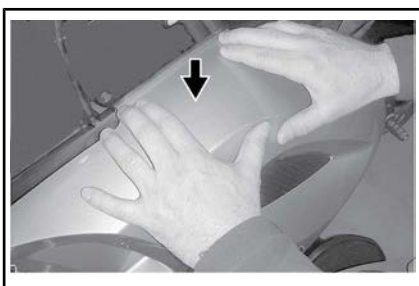

### TYPEBILDE

3. Løft panelet.

## Montering

1. Sett tappene på det midtre sidepanelet i sporene på det nedre sidepanelet.

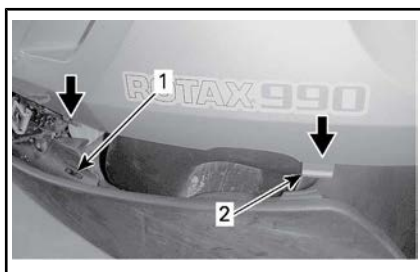

1. Spor på nedre sidepanel.
2. Tapp på midtre sidepanel
2. Trykk ned panelets øvre kant med begge hendene, og trykk innover. Pass på at tappene holdes på plass i sporene når du trykker.

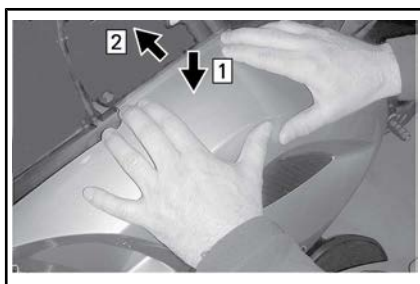

### TYPEBILDE

- Trinn 1: Trykk ned øvre kant  
Trinn 2: Trykk øvre kant under kanten på øvre sidepanel

3. Sikre panelet ved å trykke inn og dreie hvert klips med klokken (1/4 omdreining) til maksimal rotasjon.  
Klipset er riktig festet når det kreves litt kraft for å dreie klippet.  
Klipset er ikke riktig festet hvis det er løst mens det dreies.



### Indre sidepanel

Ta av indre sidepanel

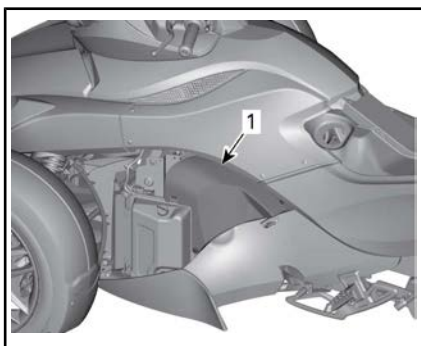

*TYPEBILDE*

1. Indre sidepanel
1. Ta av midtre sidepanel.
2. Skru ut sekskantskruen (Torx).

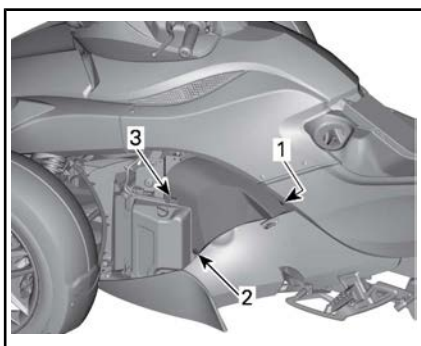

*TYPEBILDE*

1. Sekskantskrue (Torx)
2. Plastfeste
3. Klemme
3. Ta av plastfeste.
4. Skyv det indre panelet for å løse klemmen.

### Montere indre sidepanel

1. Skyv det indre panelet tilbake på plass.
2. Monter plastfestene, og skru inn sekskantskruen (Torx).

**OBS!** Ikke trekk til for mye. Eventuell deformasjon av panelet rundt skruen er et tegn på at den er trukket til for hardt. Du kan skade panelet.

### Nedre sidepanel bak

Ta av nedre bakre sidepanel

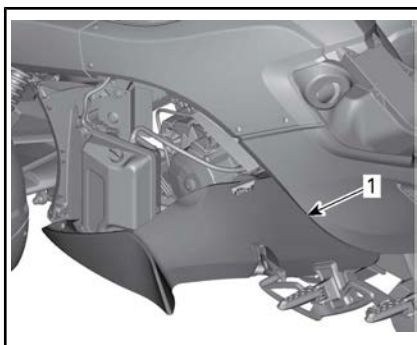

*TYPEBILDE*

1. Nedre sidepanel bak
1. Skru ut den de to skruene fra nedre bakre sidepanel.
2. Skyv panelet forsiktig fremover for å frigjøre tappene fra brakettene.

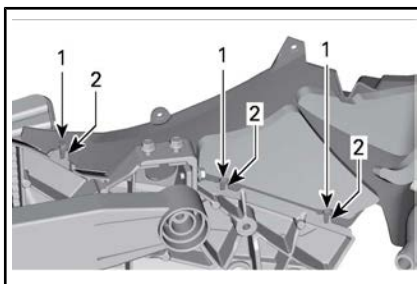

*TYPEBILDE – INNSIDEN AV PANELET*

1. Tapper
2. Braketter

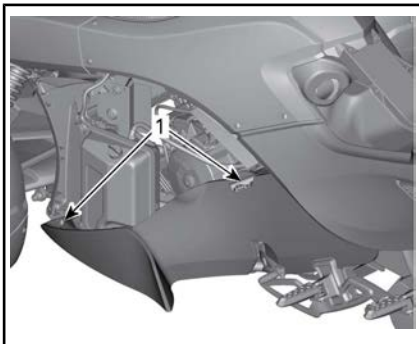

3. Når sidepanelet er løsnet, vipper du nedre del mot deg og senker panelet for å løsne det øverst.
4. Ta av nedre bakre sidepanel.

**TYPEBILDE**

1. Sekskantskruer (Torx) på nedre bakre sidepanel

**Sette på nedre bakre sidepanel**

1. Sett på plass øvre del av panelet.
2. Vipp nedre del av panelet og sett det inn til tappene kommer foran brakettene.

**MERK:** Pass på at klipsen er satt ordentlig inn i fotstøtten.

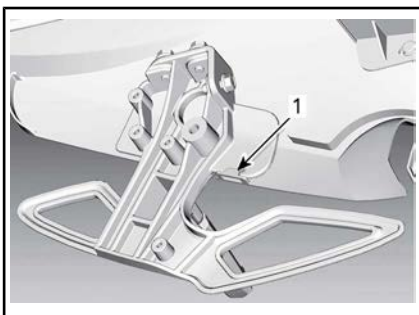

1. Klemme
3. Skyv forsiktig panelet tilbake til tappene kommer foran brakettene.
4. Skru inn de to sekskantskruene (Torx).

**OBS!** Ikke trekk til for mye. Eventuell deformasjon av panelet

rundt skruen er et tegn på at den er trukket til for hardt. Du kan skade panelet.

**Lås på oppbevaringsrom**

Smøring av lås på oppbevaringsrom

Bruk KABELSMØREMIDDEL (P/N 293 600 041) eller tilsvarende

# GRUNNLEGGENDE PROSEDYRER

## Starte og stoppe motoren

### Starte motoren



#### ADVARSEL

Eksosgass inneholder giftig karbonmonoksid som raskt kan samles opp i lukkede eller dårlig ventilerte områder. Den kan føre til alvorlig personskade eller dødsfall ved innånding.

La motoren gå bare på åpne, godt ventilerte områder. Se **UNNGÅ KARBONMONOKSID-FORGIFTNING.**

### SM5-modellen

1. Trykk ned og hold bremsepedalen.
2. Vri tenningsnøkkelen til PÅ.

**OBS!** Ikke bruk gassen mens det elektriske systemet startes opp.

3. Se på sikkerhetskortet for å klargjøre deg selv, passasjerer og roadsteren, og trykk deretter på MODE-knappen for å aktivere starteren.
4. Sett motorstoppbryteren til KJØR/PÅ-posisjonen.
5. Trykk inn og hold clutchhåndtaket.
6. Skift giret til NØYTRAL. Se på flerfunksjonsmålergruppen for å forsikre deg om at giret står i nøytral.
7. Trykk på og hold motorstartknappen til motoren starter. Ikke hold startknappen i mer enn 15 sekunder. Hvis motoren ikke starter, slipper du knappen og venter i 30 sekunder slik at starteren kan avkjøles før du prøver igjen.

**OBS!** Ikke bruk gassen mens du starter motoren.

8. Følg med på displayet for å se om det er problemer og forsikre deg om at oljelampen slukkes.
9. Ta av parkeringsbremsen. Forsikre deg om at parkeringsbrem-sindikatorene på flerfunksjonsmålergruppen er av.

**OBS!** Hvis parkeringsbremsen ikke frigjøres helt før du bruker roadsteren, vil bremseklossene berøre skiven litt når du beveger deg. Det kan skade bremsesystemet.

### SE5-modellen

**MERK: SE5-modellen** kan startes i hvilket som helst gir med bremsepedalen trykket ned. Giret skiftes automatisk til nøytral når motoren startes.

1. Trykk ned og hold bremsepedalen.
2. Vri tenningsnøkkelen til PÅ.

**OBS!** Ikke bruk gassen mens det elektriske systemet startes opp.

3. Se på sikkerhetskortet for å klargjøre deg selv, passasjerer og roadsteren, og trykk deretter på MODE-knappen for å aktivere starteren.
4. Sett motorstoppbryteren til KJØR/PÅ-posisjonen.
5. Trykk på og hold motorstartknappen til motoren starter. Ikke hold startknappen i mer enn 15 sekunder. Hvis motoren ikke starter, slipper du knappen og venter i 30 sekunder slik at starteren kan avkjøles før du prøver igjen.

**OBS!** Ikke bruk gassen mens du starter motoren.

6. Følg med på displayet for å se om det er problemer og forsikre deg om at oljelampen slukkes.
7. Ta av parkeringsbremsen. Forsikre deg om at parkeringsbrem-

sindikatoren på flerfunksjonsmålergruppen er av.

**OBS!** Hvis parkeringsbremsen ikke frigjøres helt før du bruker roadsteren, vil bremseklossene berøre skiven litt når du beveger deg. Det kan skade bremsesystemet.

## Stoppe motoren

### SM5-modellen

1. Skift giret til 1. gir.
2. Sett motorstoppbryteren til AV.
3. Sett på parkeringsbremsen. Bremsen låses i nedtrykket stilling, og meldingen PARKE-RINGSBREMS vises på displayet.
4. Vri tenningsnøkkelen til AV.
5. Kontroller at parkeringsbremsen er helt tiltrukket før du går av. Hold inn clutchen, og rugg roadsteren frem og tilbake.

**MERK:** Etter hvert som bremseklossene slites, må du trykke spaken for parkeringsbremsen lenger ned for å koble inn bremsen.

### ADVARSEL

Trekk alltid parkeringsbremsen helt til. Roadsteren kan rulle hvis parkeringsbremsen ikke er trukket helt til og giret er i nøytral.

### SE5-modellen

1. Skift giret til nøytral.
2. Sett motorstoppbryteren til AV.
3. Sett på parkeringsbremsen. Bremsen låses i nedtrykket stilling, og meldingen PARKE-RINGSBREMS vises på displayet.
4. Vri tenningsnøkkelen til AV.

**MERK:** Hvis parkeringsbremsen ikke er helt tiltrukket mens nøkke-

len står på AV, blinker varsellampen for parkeringsbremsen, og det høres en varsellyd.

5. Kontroller at parkeringsbremsen er helt tiltrukket før du går av. Rugg roadsteren frem og tilbake.

**MERK:** Etter hvert som bremseklossene slites, må du trykke spaken for parkeringsbremsen lenger ned for å koble inn bremsen.

### ADVARSEL

Trekk alltid parkeringsbremsen helt til. Roadsteren kan rulle hvis parkeringsbremsen ikke er trukket helt til uansett hvilket gir som er valgt. Sentrifugalclutchen kobles alltid fra når roadsteren stoppes, så giret vil ikke holde roadsteren på plass.

### Alle modeller

Denne roadsteren er utstyrt med (ETC) Electronic Throttle Control.

Når tenningsbryteren slås AV, beholdes strømtilførselen til ETC-motoren i 40 minutter.

ETC-motoren vil avgi et lydsignal med høy frekvens i løpet av denne perioden, som kan høres i stille omgivelser.

Dette er normalt for roadsteren.

### Skyve roadsteren

** OBS!** Unngå å skyve roadsteren i en skråning. Hvis du må skyve den i en skråning, må du passe godt på så bremsepedalen er innen rekkevidde i tilfelle roadsteren begynner å rulle.

Slik flytter du roadsteren et lite stykke uten å starte motoren:

1. Trykk ned og hold bremsepedalen mens du sitter på roadsteren.

- Skift giret til NØYTRAL (N) (**SM5-modellen**).
- Ta av parkeringsbremsen.
- Stig av på høyre side av roadsteren mens du holder foten på bremsepedalen.
- Skyv roadsteren og bruk om nødvendig bremsen.

**!OBS!** Skyv alltid fra høyre side slik at du kan nå bremsepedalen. Hold deg unna det varme eksosrøret.

Hvis du trekker roadsteren bakover, må du være forsiktig så forhjulene ikke ruller over foten din.

- Stig på roadsteren igjen, og parker som angitt ovenfor.

## Rygging

Se under *INSTRUKSJONER FOR SIKKER BRUK* om hvordan du rygger på en sikker måte.

### Skifte til revers (SM5-modellen)

- Skift til 1. gir med motoren i gang.
- Trykk på og hold inn clutchhåndtaket.
- Trykk på og hold reversknappen.
- Trykk ned girspaken ett trinn.
- Slipp håndtaket for reversknappen, og kontroller at bokstaven "R" blinker på flerfunksjonsmålergruppen, og at varsellysene blinker.

### Skifte til revers (SE5-modellen)

- Med motoren i gang, roadsteren stoppet og bremsepedalen trykket ned skifter du giret til 1. gir eller nøytral.
- Trykk på og hold reversknappen.
- Trekk girvelgeren mot deg for å gire ned til revers.

## Rygge

Kontroller at området bak deg er klart, og se fortsatt bakover mens du rygger. Hold lav hastighet, og ikke rygg over lengre strekninger.

### Skifte giret ut av revers

#### SM5-modellen

Når du skifter gir fra revers, holder du clutchen inne og løfter girspaken opp én gang for å skifte til 1. gir. Du trenger ikke å bruke reversknappen – den tilbakestilles automatisk.

#### SE5-modellen

Når du vil skifte giret ut av revers, stopper du roadsteren og trykker rask på girvelgeren for å skifte til nøytral, eller litt lenger for å skifte til 1.gir.

## Innkjøring

Roadsteren trenger en innkjøring på 1000 km.

Unngå hard nedbremsing i løpet av de første 300 km.

## **! ADVARSEL**

Nye bremses og dekk fungerer ikke maksimalt før innkjøringen er fullført. Ytelsen til bremsing, styring og VSS kan være redusert, så vær ekstra oppmerksom.

Bremses og dekk trenger rundt 300 km kjøring med hyppig bremsing og styring for å kjøres inn. Hvis du kjører uten å bremse og styre så ofte, må du regne med mer tid til innkjøring av bremses og dekk.

I løpet av de første 1000 km:

- Unngå akselerasjon med full gass.

- Unngå langvarig kjøring.
- Hvis kjøleviften går kontinuerlig under køkjøring med mye stopp og start, må du kjøre til side og la motoren kjøle seg ned, eller øke hastigheten for å få bedre kjøling av motoren.

Etter innkjøringsperioden må roadsteren kontrolleres av en autorisert Can-Am-roadsterforhandler i henhold til anvisningene under *VEDLIKEHOLDSPLAN*.

## Fylle drivstoff

### Drivstoffkrav

**OBS!** Bruk alltid fersk bensin. Bensin oksiderer. Det fører til oktantap, flyktige blandinger og produksjon av gummi- eller lakkavleiring, noe som kan skade drivstoffsystemet.

Drivstoffblandingen varierer fra land til land og mellom regioner. Kjøretøyet ditt er laget for å bruke de anbefalte drivstoffene, men vær imidlertid klar over følgende:

- Bruk av drivstoff med høyere alkoholinnhold enn prosentverdien angitt av forskrifter fra myndighetene anbefales ikke, og kan føre til følgende problemer i komponenter i drivstoffsystemet.
  - Problemer med start og bruk.
  - Slitasje på gummi- og plastdeler.
  - Korrosjon av metaldeler.
  - Skade på deler i motoren.

- Kontroller regelmessig om det finnes drivstofflekkasjer eller andre uregelmessigheter i drivstoffsystemet hvis du får mistanke om at innholdet av alkohol i bensinen overskrider de gjeldende forskriftene fra myndighetene.
- Alkoholblandede drivstoffer trekker til seg og holder på fukt. Det kan føre til faseparasjon i drivstoffet og resultere i motorytelsesproblemer eller motorskade.

### Anbefalt drivstoff

Bruk premium blyfri bensin med oktantal 91 AKI (RON+MON)/2 eller oktantal 95 RON.

**OBS!** Eksperimenter aldri med annet drivstoff. Skader på motor eller drivstoffsystem kan oppstå ved bruk av utilstrekkelig drivstoff.

### Prosedyre ved fylling av drivstoff

#### ADVARSEL

Bensin er ekstremt brannfarlig og svært eksplosiv. Følg prosedyren for fylling av drivstoff for å redusere risikoen for brann eller eksplosjon. Se **UNNGÅ BENSINBRANN OG ANDRE FARE**.

Slik fyller du på drivstoff på roadsteren:

1. Parker utendørs i et godt ventilt område langt unna flammer, gnister, personer som røyker og andre antenneskilder.
2. Stopp motoren.
3. Lås opp og løft opp setet (se under *UTSTYR*). Tanklokket er plassert på venstre side.
4. Drei lokket sakte mot klokken og ta det av.



*TANKLOKK PÅ VENSTRE SIDE UNDER SETET*

5. Fyll tanken helt til drivstoffnivået når påfyllingsrørets høyeste punkt.

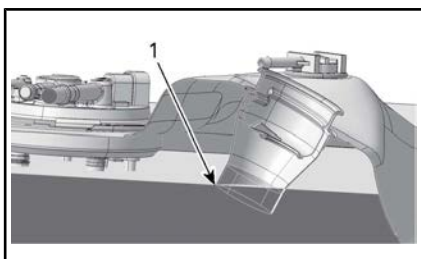

1. Påfyllingsrørets høyeste punkt

**MERK:** Ikke fyll drivstofftanken helt opp. La det være nok plass til at drivstoffet kan utvide seg hvis temperaturen endres.

6. Tørk opp eventuelt drivstoffsøl. Hvis du søler drivstoff på deg, må du vaske deg med såpe og vann og skifte klærne.
7. Sett på lokket, og trekk til med klokken til du hører et klikk. Ikke start eller bruk motoren når tanklokket er tatt av.
8. Lukk setet.

## **Justere fjæringen**

### **Fjæring foran**

Kontakt en Can-Am-forhandler for justering av forhjulsoppheng.

# ***INSTRUKSJONER FOR SIKKER BRUK***

# HVA ER FORSKJELLIG FOR SPYDER-ROADSTEREN

Spyder-roadsteren er en annerledes type kjøretøy for vei. I denne delen kan du få en bedre forståelse av noen av funksjoner og driftsegenskaper som er spesielle for den.

## Stabilitet

Y-konfigurasjonen med tre hjul gir bedre stabilitet enn en motorsykkel ved lave hastigheter. Den er imidlertid ikke like stabil som et firehjulet kjøretøy, for eksempel en bil. Kjørehjelpssystemer, som det elektroniske kjøretøystabilitetssystemet (VSS), kan hjelpe til å opprettholde stabiliteten under kjøring, men du kan fremdeles miste kontrollen eller velte på grunn av harde manøvrer (som skarpe svinger i høye hastigheter) eller støtte på ujevne overflater eller gjenstander. I tillegg kan du eller eventuell passasjer falle av ved skarpe svinger, akseleksjon, nedbremsing eller støt.

## Respons på veiforholdene

Spyder-roadsteren reagerer forskjellig fra andre kjøretøy ved bestemte veiforhold.

- Ikke kjør i terrenget eller på is eller snø.
- Unngå sølepytter og rennende vann. Roadsteren vannplaner lettere enn en bil. Reduser farten hvis du ikke kan unngå å kjøre gjennom vann.
- Reduser farten når veidekket inneholder grus, jord, leire eller sand.

Se under *STRATEGIER FOR KJØRING PÅ VEI* hvis du vil ha mer detaljerte instruksjoner.

## Bremsepedal

En pedal bremser alle tre hjul. Det finnes ingen bremser som betjenes med hendene, og det er ikke mulig

å bremse forhjulene og bakhjulet separat. Spyder-roadsteren er bedre å bremse og styre samtidig enn en motorsykkel. Roadsteren kan stoppe raskt — vær oppmerksom på eventuelle kjøretøy bak deg som ikke kan stoppe like raskt.

## Blokkeringsfri bremser (ABS)

Roadsteren er utstyrt med blokkeringsfri bremser (ABS) som en del av kjøretøystabilitetssystemet (VSS). Trykk ned og hold bremsepedalen for rask nedbremsing. ABS-bremsene hindrer at hjulene blokkeres.

## Parkeringsbrems



Parkeringsbremsen bremser bare bakhjulet, og det låses mekanisk på plass når bremsen kobles inn. Den kontrolleres ikke av kjørehjelpsteknologier (f.eks. elektronisk bremsefordeling). Ikke bruk den til å redusere hastigheten eller stanse roadsteren — du kan miste kontrollen, skrense eller velte. Advar passasjerer mot å berøre den med venstre fot.

## Styring

### Direkte styring

Når du skal svinge med Spyder-roadsteren, må du alltid styre i samme retning som svingen.

Motorsyklister — ikke bruk motstyring slik det kan gjøres på en motorsykkel. Til forskjell fra en motorsykkel kan ikke Spyder-roadsteren legges over når du svinger. Så hvis du er motorsyklister, må du lære deg hvordan du svinger på nytt. Øv deg på å styre i samme retning som



svingen i alle hastigheter til du behersker det.

### Sidekrefter i svinger

Til forskjell fra en motorsykkel legger ikke Spyder-roadsteren seg over når du svinger. Du vil kjenne at sidekreftene presser deg mot utsiden av svingen. For å holde balansen må både føreren og passasjereren holde dere fast med begge hendene og ha begge føttene fast plassert på fotstøttene. I skarpe svinger kan det hjelpe å lene overkroppen fremover og mot innsiden av svingen.

### Bredde

I og med at Spyder-roadsteren er bredere enn en vanlig motorsykkel, må du gjøre følgende:

- Hold forhjulene i kjørefeltet når du svinger. Vær spesielt oppmerksom på hvor forhjulene er i svinger og ved forbikjøringer. Hvis du holder en bane som ville holde forhjulet på en motorsykkel nær kanten av kjørefeltet, kan Spyder-roadsterens forhjul komme utenfor feltet.
- Ikke del kjørefelt med andre eller del kjørefelt (kjør mellom to kjørefelt med trafikk). Kjøring i gruppe må skje i et enkelt kjørefelt, også sammen med motorsyklar.
- Vær forberedt på å måtte svinge mer unna for å unngå hindringer.

### Revers



Spyder-roadsteren fungerer som en bil i revers. Det er imidlertid en del viktige forskjeller:

- Varsellysene blinker når giret står i revers, men det er ikke noe ryggelys. Vær oppmerksom på at andre trafikkanter kanskje ikke er klar over at du er i ferd med å rygge.
- Få om nødvendig passasjereren til å stå av hvis siktbarheten er dårlig.
- Husk at fronten er bredere enn bakenden. Ikke rygg for nære gjenstander slik at du kan treffe dem med forhjulene.
- Hold lav hastighet, og ikke rygg over lengre strekninger.
- Parker om mulig slik at du ikke trenger å rygge ut fra parkeringsplassen.
- **SM5-modellen:** Skift tilbake til 1. gir før du slår av motoren.

**⚠ OBS!** Ha alltid begge på føttene på fotstøttene når du rygger. Ikke sett føttene på bakken når du rygger.

### Førerkort og lokale regler og forskrifter

Kravene til førerkort for Spyder-roadsteren varierer fra land til land. Avhengig av lokale lover trenger du førerkort for motorsykkel, førerkort for trehjulede kjøretøy eller vanlig førekort for personbil.

Undersøk hos lokale myndigheter for å forsikre deg om at du har riktig lisens før du bruker roadsteren på offentlige veier.

## Kjøretøy stabilitetssystem (VSS)

Spyder-roadsteren er utstyrt med et kjøretøy stabilitetssystem (VSS). VSS kan hjelpe deg å kontrollere retningen til roadsteren og redusere risikoen for å velte i enkelte situasjoner. VSS består av følgende:

- **Blokkeringsfrie bremses (ABS = Antilock Braking System)** som hjelper til å beholde kontroll over styringen ved hard bremsing ved å hindre at hjulene låser seg.
- **EDB (Electronic Brake Distribution)** er et elektronisk bremsefordelingssystem som automatisk fordeler bremsekraften balansert mellom alle tre hjul. Sammen med ABS hjelper EBD med å beholde retningskontroll og maksimere bremsekraften avhengig av veiens friksjonsegenskaper.
- Et **antispinnsystem (TCS = Traction Control System)** hindrer at bakhjulet spinner. Antispinn (TCS) hindrer at bakhjulet spinner bare hvis du svinger med styret (styrer ut av en rett linje), eller hvis hastigheten til roadsteren overstiger 50 km/h.
- Et **stabilitetssystem (SCS = Stability Control System)** som begrenser kraften til bakhjulet og bremses hjulene individuelt slik at faren for å miste kontrollen eller velte, reduseres.

## Begrensninger

VSS kan ikke hjelpe deg å holde kontrollen i alle situasjoner.

### Overflater med dårlige friksjonsegenskaper

Dekkgrepet på veien begrenser den maksimale bremseeffekten. Selv med ABS og EBD vil stoppeleng-

den bli lenger på overflater med dårlige friksjonsegenskaper eller hvis du ikke bruker riktig dekktrykk eller hvis dekkmønsteret er slitt.

Hvis dekkene mister grepet på veien, kan du miste kontrollen, selv med VSS.

Hvis veier med fast dekke er dekket eller delvis dekket med is, snø eller snøslaps, er det ikke nok friksjon til stede til å beholde kontrollen, selv med VSS. Ikke kjør på veier dekket med is, snø eller snøslaps.

Som andre kjøretøy for vei kan roadsteren vannplane (miste friksjonen på et sjikt med vann) når det er vann på veien. Hvis du kjører for raskt over et lag vann, for eksempel en stor vanddam eller rennende vann på veien, kan roadsteren miste veigrepet og spinne uten at VSS kan hjelpe til å beholde kontrollen. Unngå store vanddammer eller rennende vann, og reduser hastigheten eller kjør til side og stans i kraftig regn. Hvis du må kjøre gjennom vann, må du redusere hastigheten mest mulig før du når frem til vannet.

Reduser hastigheten på veier med dårlige friksjonsegenskaper, som veier med søle, sand, grus eller vått dekke. Spyder-roadsteren er ikke beregnet for kjøring i terrenget. Den må alltid brukes på veier som vedlikeholdes godt. Ikke bruk roadsteren i annet terreng.

## Dekk

VSS er kalibrert til å yte best med dekk av spesifikk størrelse, materiale og dekkmønster. Hvis dekkene byttes med dekk som ikke er godkjent av BRP, er det ikke sikkert VSS fungerer.

Bruk alltid BRP-godkjente dekk. Disse kan bestilles hos autoriserte Can-Am-roadsterforhandlere.

Riktig dekktrykk og mønstertilstand er viktig for å beholde veigrepet, spesielt på løse eller våte overflater.

### **Hard svinging**

VSS kan ikke kontrollere eller begrense hvor mye du svinger — det kan ikke hindre at du svinger for hardt. Store og raske svingebevegelser med styret kan føre til at du mister kontrollen over roadsteren og skrenser eller velter.

### **For høy hastighet**

VSS kontrollerer ikke roadsterens hastighet bortsett fra hvis SCS griper inn når du svinger. VSS hindrer ikke at du kjører for raskt inn i ens sving. Hvis hastigheten er for høy under de gitte forholdene, kan du miste kontrollen, selv med VSS.

## **Dynamisk servostyring (DPS = Dynamic Power Steering)**

DPS (Dynamic Power Steering) er en dynamisk servostyring er en datastyrt, variabel kraftforsterking som med en elektrisk motor optimaliserer hvor mye kraft føreren må bruke til å styre.

Nivået på hjelpen fra servostyringen styre avhenger av kraften på styret, styrevinkelen og roadsterens hastighet.

Når roadsteren står i reversgir, reduseres hjelpen fra servostyringen etter hvert som roadsterens hastighet øker.

---

# FORSTÅ RISIKOEN PÅ VEIEN

Før du bruker Spyder-roadsteren må du vurdere faren for å bli skadet eller dø i en ulykke, hvordan du kan redusere risikoen og om du er villig til å ta denne risikoen. Mange faktorer bidrar til risikoen du møter. Du kan kontrollere noen av disse faktorene, men andre, som andre trafikkanteres adferd, er utenfor din kontroll. Her beskrives en del av faktorene som har betydning for denne risikoen:

## Kjøretøytype

Ulike kjøretøytyper varierer i størrelse, synlighet og manøvrerbarhet og gir ulik grad av beskyttelse.

Spyder-roadsteren er liten og manøvrerbar. Manøvrerbarheten kan hjelpe deg å unngå ulykker. Små kjøretøy er imidlertid vanskeligere å oppdage, noe som øker sjansen for at andre motorførere kan forårsake en ulykke. I enkelte situasjoner er det mindre risiko for en ulykke med Spyder-roadsteren enn med en motorsykkel. Det er for eksempel mindre risiko for at roadsteren velter ved lave hastigheter. I andre situasjoner er risikoen for ulykke imidlertid større for roadsteren. Fordi den er bredere, vil den for eksempel ikke få plass nok på smale steder der mange motorsykler kan kjøre.

I biler og lastebiler gir kjøretøyets struktur bedre beskyttelse i ulykker og mot andre farer på veien. I tillegg kan passasjerer beskytte seg selv med å bruke sikkerhetsbelter. Du må forvente at kjøring med Spyder-roadsteren medfører større risiko enn å kjøre en bil, og at faren for personskade er mer lik faren ved kjøring med motorsykkel.

Som på en motorsykkel kan du redusere risikoen for personskade ved å bruke hjelm og kjørekler og -utstyr.

## Førerens ferdigheter og dømmekraft

Alle førere har noe kontroll over sin egen risiko på veien. De som utvikler gode ferdigheter, vi få bedre kontroll over roadsteren sin. Ikke stol på erfaring med motorsykler, biler, ATVer, snøscootere eller andre typer kjøretøy når du skal forberede deg på å bruke Spyder-roadsteren. Finn ut hva som gjør roadsteren annerledes. Les denne brukerhåndboken, se på *SIKKERHETS-DVD*-videoen, og delta på opplæringskurs hvis det har mulighet til det. Lær deg å beherske kontrollene og bli i stand til å utføre øvelsene nøyaktig og sikkert før du drar ut på veien.

Når du begynner å kjøre på veien, bør du starte med mindre utfordrende situasjoner (f.eks. lite trafikk, lave hastigheter, godt vær og ingen passasjerer) og gradvis gå videre til mer krevende kjøresituasjoner etter hvert som ferdighetene blir bedre. Planlegg fremover for å unngå situasjoner som er for vanskelige for ditt ferdighetsnivå, eller som inneholder mer risiko enn du vil utsette deg for.

Også erfarne førere forårsaker uhell. Hvis du for eksempel bruker ferdighetene dine til å utføre ekstreme manøvreringer eller stunt, øker du risikoen. En smart fører bruker god dømmekraft sammen med ferdigheter til å øke sikkerhetsmarginene og redusere risikoen. Lær deg de defensive kjøreteknikkene under *STRATEGIER PÅ VEI*.

## Førerens tilstand

Føreren må være årvåken, besindig og fysisk skikket til å kjøre. Kjør aldri med snøscooteren etter å ha inntatt alkohol eller medikamenter. Kjøring når du er beruset, trett eller påvirket på annen måte øker risikoen for ulykker.

Alkohol og andre rusmidler, medisinering, tretthet, søvnighet og følelser kan alle påvirke evnen til sikker kjøring. Som kjøring med motorsykkel er kjøring med Spyder-roadsteren en utfordrende aktivitet — å være i god fysisk og mental form er enda viktigere enn for kjøring med bil. Det sikreste er å aldri bruke roadsteren med mindre du føler deg opplagt og er helt edru og besindig. Selv om alkoholnivået i blodet er under den lovlige promillegrensen, kan dømmekraften og ferdighetene påvirkes av ethvert alkoholinntak.

Du må være fysisk i stand til å bruke alle kontroller, svinge styret over hele bevegelsesområdet, stå på og av og følge med i omgivelsene for å bruke roadsteren.

Passasjeren må også være oppmerksom, edru og fysisk i stand til å holde seg i rett stilling, holde i mot og reagere riktig i svinger, humper, akselerasjoner og stopper.

## **Roadsterens tilstand**

Hold roadsteren i god stand.

Utfør angitte kontroller før bruk, og utfør regelmessig vedlikehold. Se etter eventuelle meldinger på flerfunksjonsmålergruppen når du starter, og løs eventuelle problemer før du kjører.

## **Vei- og værforhold**

Veier med tung trafikk, dårlig siktbarhet og dårlige friksjonsegenskaper øker risikoen. Velg ruter som passer til ditt ferdighetsnivå og risikonivået du er villig til å akseptere.

# KJØREKLÆR OG -UTSTYR

Kjøring med et trehjulet, åpent kjøretøy som Spyder-roadsteren krever samme beskyttelsesutstyr som kjøring med motorsykkel. Selv om roadsteren er mer stabil enn en motorsykkel ved lave hastigheter, kan du bli kastet av.

Denne delen er basert på veiledning fra MSF (Motorcycle Safety Foundation).

I en eventuell ulykke kan beskyttende klær og utstyr hindre eller redusere personskader. Det gir også bedre kjørekomfort og beskyttelse mot været.

Grunnleggende beskyttelsesklær og -utstyr som anbefales for fører og passasjer, inkluderer fottøy med ankelbeskyttelse og sklisikre såler, lange bukser, hansker og, fremfor alt, en godkjent hjelm med riktig øyebeskyttelse.

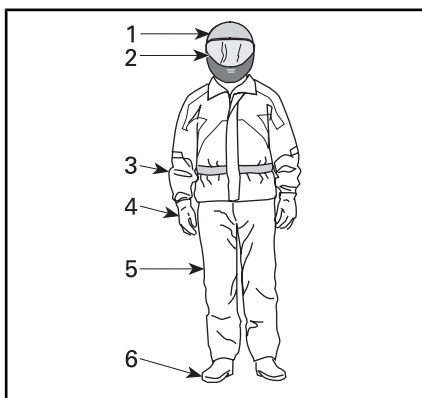

## KJØREKLÆR OG -UTSTYR

1. Godkjent hjelm
2. Øye- og ansiktsbeskyttelse
3. Jakke med lange ermer
4. Hansker
5. Lange bukser
6. Fottøy som dekker ankelen

Riktig påkledning kan redusere størrelsen av personskader i en ulykke både for fører og passasjer.

## Hjelmer

Hjelmer beskytter hodet og hjernen mot skader. En hjelm kan også beskytte passasjerens ansikt mot å treffe baksiden av førerens hjelm. Selv de beste hjelmer er ingen garanti mot personskader, men statistikken viser at bruk av hjelm reduserer risikoen for hjerneskada i betydelig grad. Bruk derfor for sikkerhets skyld alltid hjelm og kjøre-dress.

## Velge hjelm

Hjelmer må tilfredsstille de vedtatte standardene i landet eller området du befinner deg.

En helhjelm med full ansiktsbeskyttelse gir den beste beskyttelsen mot støt fordi den dekker hele hodet og ansiktet. Den kan også beskytte mot partikler, steiner, insekter og så videre.

En åpen hjelm, en halvhjelm eller en hjelm med trekvart ansiktsbeskyttelse kan også gi beskyttelse. Den er konstruert med de samme basiskomponentene, men gir ikke samme beskyttelse av ansiktet og haken som en helhjelm. Hvis du bruker en åpen hjelm, bør du bruke et festbart ansiktsvern eller beskyttelsesbriller.

**MERK:** Vanlige briller eller solbriller gir ikke tilstrekkelig øyebeskyttelse for motorsyklister/roadsterførere. De kan knuses eller falle av, og de hindrer ikke at vind eller svevende objekter når øynene.

Bruk farget ansiktsvern, beskyttelsesbriller eller briller bare i dagslys. Ikke bruk dem hvis de påvirker evnen til å skille farger fra hverandre.

## Andre klær og utstyr for kjøring

### Fottøy

Bruk alltid fottøy som dekker/beskytter tærne. Solide støvler som går over ankelen beskytter mot flere farer ved kjøring, for eksempel steiner som kastes opp fra veien, og forbrenninger fra det varme eksosrøret.

Unngå lange skolisser som kan vikles inn i girspaken, bremsepedalen eller andre deler. Gummisåler og lave hæler er best for å holde føttene på plass på forstøtten.

### Hansker

Fingerhansker beskytter deg mot vind, sol, kulde, varme og flygende gjenstander. Ettersittende hansker som sitter godt på hendene, gir bedre grep på styret og reduserer tretthet i hendene. Solide, forsterkede motorsykkelhansker hjelper til å beskytte hendene hvis du faller av. Hansker som er spesiallaget for motorsyklister, har sømmer på utsiden for å hindre irritasjon, og er bøyd for å gi et naturlig grep når du griper rundt håndtakene. Hvis hanskene er for store eller ikke sitter godt, kan det være vanskelig å betjene kontrollene. Hanskekraver hindrer at kald luft kommer opp i ermene, og beskytter håndleddene.

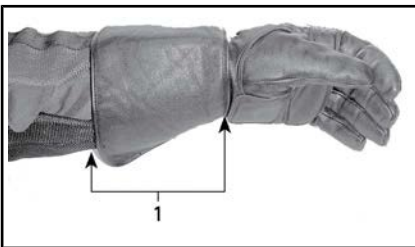

1. Hanskekrave

### Jakker, bukser og kjøredresser

Bruk jakke og lange bukser eller kjøredress. Kvalitetsbeskyttelsesut-

styr for motorsykler vil være komfortable og hjelpe deg å unngå å bli distrauert av ulike elementer i miljøet. I en eventuell ulykke kan beskyttende klær og utstyr med god kvalitet og laget av solid materiale hindre eller redusere personskafer. En del klær har vattering eller hard forsterking som kan redusere risikoen ytterligere ved et eventuelt uhell. Bukser beskytter også mot forbrenninger fra varme deler.

Beskyttelsesklær og -utstyr beregnet for motorsyklister gir ofte den beste kombinasjonen av komfort og beskyttelse. Disse antrekkene er utformet slik at de passer godt når du sitter i kjøreposisjon. De er tilskåret lengre i ermene og buksebena og er mer massive over skuldrene. Kjøredresser finnes både som hele dresser og todelte.

Lær er et godt valg fordi det er holdbart og vindtett og gir beskyttelse mot personskafer. Andre slitesterke beskyttelsesklær laget av syntetiske stoffer er også gode valg. Ikke bruk side eller løse klær eller skjørt som kan vikles inn i deler som beveger seg.

Klaffer og fester holder vinden ute. En jakke med glidelås foran er mer vindtett enn en jakke med knapper eller trykknapper. En klaff som dekker glidelåsen på jakken, gir ekstra beskyttelse mot vinden. Jakker med tettsittende jakkeslag og midje anbefales for å hindre at vinden kommer inn.

Beskytt deg selv mot hypotermi ved kjøring i kaldt vær. Hypotermi, en tilstand med lav kroppstemperatur, kan føre til tap av konsentrasjon, dårligere reaksjonsevne og mer ujevn og upresis muskelbevegelse. Under kjølige forhold er det spesielt viktig å bruke beskyttelsesklær som vindtett jakke og flere lag klær som isolerer godt. Selv ved moderate temperaturer kan du føle

deg meget nedkjølt på grunn av vinden når du kjører.

Beskyttelsesklær som egner seg for kjøring i kaldt vær, kan bli for varmt når du stopper. Kle deg med flere lag klær slik at du kan ta av deg hvis du ønsker. Et ytterste vindtett lag med klær over beskyttelsesklærne kan hindre at kald luft når huden.

Kjøreutstyret kan også gjøre deg mer synlig på veien. Bruk av sterke farger er alltid et godt valg. Hvis du bruker mørke klær, kan du bruke en rimelig refleksvest ytterst. Det er smart å sette på ekstra refleksbånd på utstyr som ofte brukes når du kjører.

### **Regntøy**

Hvis du må kjøre i vått vær, anbefaler vi regntøy eller en vanntett kjøredress. På lengre kjøreturer kan det være lurt å ha med regnklær. En tørr fører vil ha det mer komfortabelt og være mer oppmerksom enn en som er våt og nedkjølt.

Det finnes på todelte og hele regntøysett, og de beste er de som er spesiallaget for motorsyklister. Oransje eller gule farger som gir god synlighet, er gode valg. Egenskaper som kan være smart å se etter, er elastiske materialer i midje, bukseben og ermer. Jakken bør ha høy krave og glidelås med brede klaffer over åpningen. Vurder også å anskaffe deg vanntette hansker og skotøy når du kjøper regntøy.

Husk at den beste løsningen i vått vær er å la være å kjøre. Hvis du kjører under våte forhold, kan det hende du må stoppe hvis det samler seg mye vann på veien.

### **Hørselsvern**

Eksponering av vind og motorstøy over lang tid kan føre til permanent tap av hørsel. Hørselvernutstyr som brukes riktig, for eksempel øreplug-

ger, kan forhindre tap av hørsel. Sett deg inn i lokal lover før du bruker hørselsvern av noe slag.



---

# NØDVENDIGE KJØREFERDIGHETER OG UTFØRELSE AV ØVINGER

Før du bruker Spyder-roadsteren på veien må du tilegne deg kjøreferdigheter og strategier for å håndtere farene på veien. Øvelsene som følger, vil gjøre deg kjent med den grunnleggende håndteringen av roadsteren. Hvis du har erfaring med motorsykler eller andre motor kjøretøyer, må du være spesielt oppmerksom på hvordan bruk av og ytelsen til Spyder-roadsteren er forskjellig fra andre kjøretøyer du er vant med. Utfør hver øvelse til du behersker den før du går videre til neste. Denne delen beskriver følgende øvelser:

## **SM5-modellen**

1. Ruse motoren og bruke motorstoppbryteren
2. Få rede på friksjonssonen og grunnleggende håndtering
3. Motorstopp under bevegelse
4. Bruke gassen og clutchen
5. Grunnleggende svinging
6. Hurtigstopper
7. Sikksakkjøring
8. Skifte
9. Bøye av
10. Rygging

## **SE5-modellen**

1. Ruse motoren og bruke motorstoppbryteren
2. Starte, stoppe motoren og grunnleggende betjening
3. Motorstopp under bevegelse
4. Grunnleggende svinging
5. Hurtigstopper
6. Sikksakkjøring
7. Skifte
8. Bøye av
9. Rygging

## **Velge øvelsesområde**

Utfør disse øvelsene på et område med dekke, som er minst 76 m - 30 m og som ikke er åpent

for trafikk. En lukket, godt oppmerket parkeringsplass uten hindringer (lysstolper, fortauskanter osv.) er et godt øvelsesområde. Vær oppmerksom på olje som har lekket ut fra parkerte biler. Se etter parkeringsplasser som er tomme etter arbeidstid, som ved skoler, kirker, samfunnshus eller kjøpesentre. Ikke kjør inn på privat eiendom.

Når du har funnet et egnet sted, må du få tillatelse fra eieren til å bruke det. Hvis det finnes hindringer, for eksempel lysstolper eller opphøyde øyer, må du passe på så disse ikke finnes i de nødvendige åpne banene vist på figuren nedenfor.

Ha denne grunnleggende parkeringsplassfiguren i tankene når du setter opp øvelsene. 3 m brede parkeringsplasser er brukt i figurene som illustrasjon, med størrelsen kan være forskjellig fra dette i området du bruker. Hvis parkeringsplassen du velger, ikke har oppmerkede linjer eller hvis plassene er mye større eller mindre enn de på figurene, bruker du målene vist nedenfor. Merk dem ved bruk av målebånd og kritt eller markører som kjegler eller melkekasser tynget ned med vann eller sand.

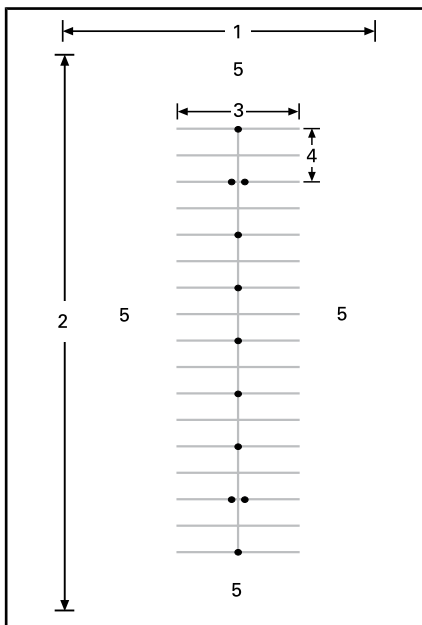

**TYPISK PARKERINGSPLASS**

1. Minst 30 m
2. Minst 75 m
3. 12 m
4. 6 m
5. Åpent område

Vær oppmerksom på mulig trafikk selv om du befinner deg på et lukket område. Kontroller foran, på sidene av og bak roadsteren før du utfører en øvelse. Se også opp for barn og dyr.

**Klargjøring for kjøring**

Sett deg inn i plasseringen av og bruken av alle kontrollene på roadsteren. Se under **INFORMASJON OM ROADSTEREN**.

Utfør kontroll før kjøring. Se under **KONTROLL FØR KJØRING**.

Start og stopp alltid motoren i henhold til instruksjonene i **STARTE OG STOPPE MOTOREN** under **GRUNNLEGGENDE PROSEDYRER**.

**Kjørestilling**

En god kjørestilling gjør det enklere å manøvrere. Hold alltid begge hender og føtter på plass slik at du lett kan betjene kontrollene. Vristen holdes på rett linje med armen (denne stillingen gjør det enklere å gi riktig gass). Armene må være avslappet og bøyde. Hold ryggen rett og hodet og øynene hevet. Ha begge på føttene på fotstøttene nær kontrollene.

Ikke bruk roadsteren, selv over korte distanser, uten at du sitter i riktig kjørestilling.



**KJØRESTILLING**

**Øvelser (SM5-modellen)**

**1) Ruse motoren og bruke motorstoppbryteren**

**Hensikt**

- Bli kjent med lyden av motoren når den ruses slik at du ikke blir overrasket under øvelsene.
- Bli kjent med å bruke motorstoppbryteren.

## Veiledning

- Trykk inn og hold clutchhåndtaket med giret i NØYTRAL, parkeringsbremsen på og bremsepedalen trykket ned med høyre fot. Se på turtelleren og gi gass (vri ved å senke håndleddet) et par ganger for å øke turtallet til maksimalt 4000 o/min. Så lenge du holder clutchen helt inne, overføres ikke kraften til bakhjulet.
- Bruk motorstoppbryteren til å stoppe all kraften fra motoren. Trykk på bryteren med høyre tommel mens du holder hånden på håndtaket.

## Tips for mer øving

- Øv deg på å trykke på motorstoppbryteren uten å se på den.

## 2) Få rede på friksjonssonen og grunnleggende håndtering

Kraften til bakhjulet kobles fra når du trykker inn clutchen — hvis du føler at du mister kontroll mens du utfører øvelsene, kan du trekke inn clutchen for å stoppe akselerasjonen, og eventuelt bruke bremsen til å redusere farten. Du kan også bruke motorstoppbryteren til å slå kraften helt av.

Friksjonssonen er området i bevegelsesområdet til clutchhåndtaket som begynner der clutchen begynner å overføre kraft til bakhjulet, og slutter like før clutchen er helt innkoblet. Når clutchen delvis er innkoblet, kan du kontrollere nøyaktig hvor mye kraft som skal overføres til bakhjulet. Riktig bruk av friksjonssonen hjelper deg å bevege deg jevnt fra en stopp.

## Hensikt

- Bli kjent med clutchen og bruk av den i friksjonssonen.
- Bli kjent med reduksjon og økning av hastigheten ved lave hastigheter.

## Veiledning

Du skal **IKKE** bruke gass i denne øvelsen. Du skal kontrollere bevegelsen bare ved hjelp av clutchen i friksjonssonen og med bremsen.

Begynn med å stoppe hver 6 m (hver markør / annenhver linje).

- Start motoren, og frigjør parkeringsbremsen.
- Hold bremsepedalen nede og clutchhåndtaket inne mens du skifter giret til 1. gir ved å trykke girspeken fast ned.
- Slipp fotbremsen.
- Slipp clutchhåndtaket **sakte** til roadsteren begynner å bevege seg fremover. Hold clutchhåndtaket på dette punktet. Dette er friksjonssonen. Hvis du slipper ut clutchhåndtaket for raskt, kan motoren stoppe eller roadsteren hoppe fremover. **Hvis motoren stopper**, starter du den og prøver på nytt mens du slipper clutchhåndtaket mer gradvis.
- Når du nærmer deg stedet du skal stoppe, trykker du clutchhåndtaket helt inn og trykker på bremsepedalen for å stoppe. Clutchhåndtaket trenger ikke trykkes inn gradvis — du kan gjøre det raskt.
- Når du kommer til enden av den rette strekningen, stopper du, dreier styret helt mot høyre og svinger rundt. Pass på så du ikke gir gass når du svinger. Stopp når du kommer på linje med den rette strekningen i motsatt retning.
- Gjenta denne øvelsen til du føler at du behersker den.

## Tips for mer øving

- Når du blir mer vant med friksjonssonen, prøver du å stoppe hver 12 m (annenhver kjegle) slik at du kan slippe clutchen helt ut.

### 3) Motorstopp under bevegelse

#### Hensikt

- Bli kjent med bruk av motorstoppbryteren når roadsteren er i bevegelse, slik at du vet hvordan den reagerer hvis du trenger å bruke bryteren.

#### Veiledning

- Et stykke på vei bortover en rett strekning og mens du er i friksjonssonen, slår du AV motorstoppbryteren og ruller til du stopper.
- Start motoren igjen, og gjenta øvelsen. Prøv å slippe clutchhåndtaket lenger ut og kjøre litt raskere før du bruker motorstoppbryteren.

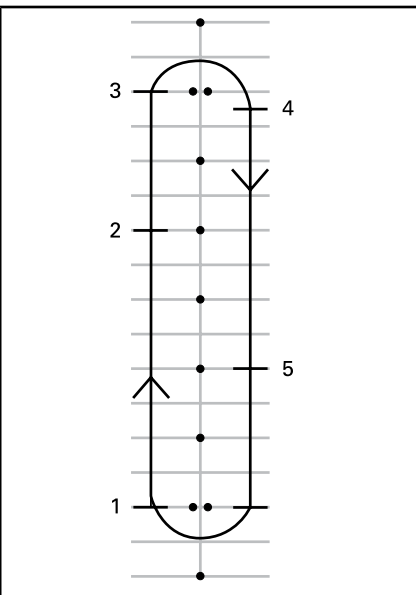

1. Start
2. Trykk på motorstoppbryteren
3. Fortsett til enden av den rette strekningen, og stopp og snu som tidligere
4. Stopp
5. Trykk på motorstoppbryteren

Start motoren igjen, og fortsett til neste øvelse.

### 4) Bruke gassen og clutchen

#### Hensikt

- Bli kjent med bruk av gassen.
- Lære å balansere bruk av gassen og clutchen.

#### Veiledning

Denne øvelsen ligner på øvelsen med friksjonssonen, men i dette tilfellet skal du bruke litt gass. Du bruker hele den rette strekningen og stopper bare på slutten av den.

- Start denne øvelsen mens du er i ro i 1. gir på begynnelsen av den rette strekningen.
- Gi forsiktig gass, med clutchhåndtaket trykket inn, til turtelleren viser mellom 1500 og 2000 o/min. Øv på å holde dette turtallsområdet.
- Hold gassen i denne posisjonen mens du sakte slipper clutchhåndtaket som tidligere. Unngå at turtallet overstiger 2500 o/min.
- Jo raskere du slipper clutchhåndtaket, desto raskere akselererer roadsteren. Hvis du slipper clutchen for raskt, kan motoren stoppe eller roadsteren hoppe fremover.

Bruk av for mye gass kan få bakhjulet til å spinne og kan føre til rask akselerasjon.

- Når du har sluppet clutchhåndtaket helt ut, kontrollerer gassen hastigheten.
- Når du nærmer deg enden av den rette strekningen, slipper du opp gassen, trykker inn clutchhåndtaket og bruker bremsene for å stoppe.
- Uten å bruke gass svinger du rundt og fortsetter i motsatt retning på den rette strekningen.

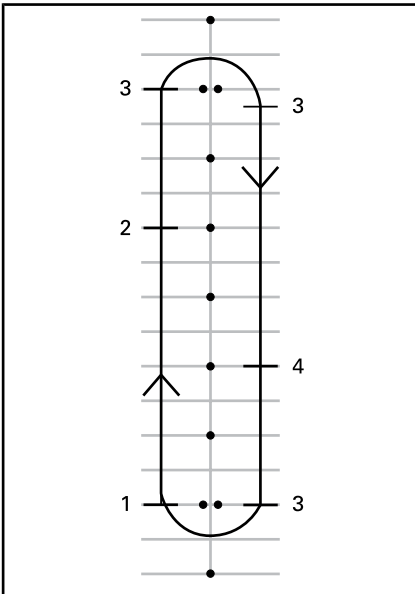

1. Start
2. Slipp gassen
3. Stopp
4. Slipp gassen

### Tips for mer øving

- Koordiner bruken av clutchhåndtaket med bruk av gassen slik at du får en jevn start og kontrollert akselerasjon.

## 5) Grunnleggende svinging

### Hensikt

- Bli vant med å svinge på en kontrollert måte.

### Veiledning

Denne øvelsen ligner på øvelsen du gjorde tidligere, men i stedet for å stoppe for hver sving, gjennomfører du svingen med clutchen i friksjonssonen.

- Kjør nedover den rette strekningen i 1. gir. Kjør litt lenger unna kjeglene slik at du kan svinge med en stor bue ved enden av den rette strekningen.

- Når du nærmer deg svingen, senker du hastigheten slik at den ikke er mer en 8 km/h, ved å trykke inn clutchhåndtaket og om nødvendig bruke bremsen.
- Hold clutchhåndtaket i friksjonssonen slik at du holder lav hastighet.
- Se i svingens retning.
- Drei styret i svingens retning ved å trekke i håndtaket på inn-siden og trykke på håndtaket på utsiden. Pass på så du ikke endrer håndens posisjon på gassen.
- Det kan være enklere å dreie styret hvis du lener deg litt fremover og inn i svingen.
- Rett opp styret etter svingen, og fortsett bortover den rette strekningen.



KJØRESTILLING NÅR DU SVINGER

## 6) Hurtig stopp

### Hensikt

- Bli kjent med roadsterens bremseegenskaper.
- Lære å bruke bremsene med full bremsekraft.

### Veiledning

Denne øvelsen er lik den du gjorde tidligere, men nå skal du legge mer trykk på bremsene og øve deg på å bremse så hardt som mulig.

- Start på den ene enden av den rette strekningen, og akselerer til 8 km/h.
- Et stykke på vei bortover den rette strekningen slipper du gassen helt opp og bremser raskt og fast.
- Hold hodet og øynene hevet, og hold styret rett.
- Gjenta øvelsen mens du etter hvert øker hastigheten og bremser hardere.

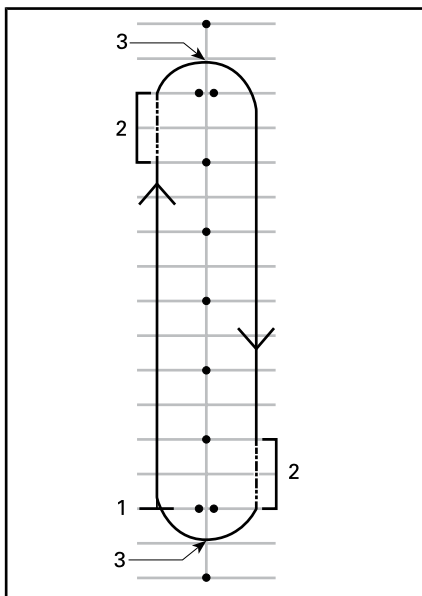

1. Start
2. Friksjonssone
3. Midt i svingen

**MERK:** Motorsyklister – Å svinge med Spyder-roadsteren når du kjører, er annerledes enn med en motorsykkel. Roadsteren legger seg ikke over i en sving, så det kan være nødvendig å forskyve vekten mot innsiden av svingen for å få en behagelig kjørestilling. Du må bruke mer kraft på å svinge styret på roadsteren enn på en motorsykkel. Det er imidlertid enklere å stoppe mens du svinger enn med en motorsykkel.

### Tips for mer øving

- Når du har blitt vant med å svinge i én retning, prøver du å kjøre rundt banen i den andre retningen. Pass på så du ikke gir mer gass enn du har tenkt når du svinger.
- Stopp midt i svingen for å kjenne hvordan det er å bruke bremsene når du svinger.

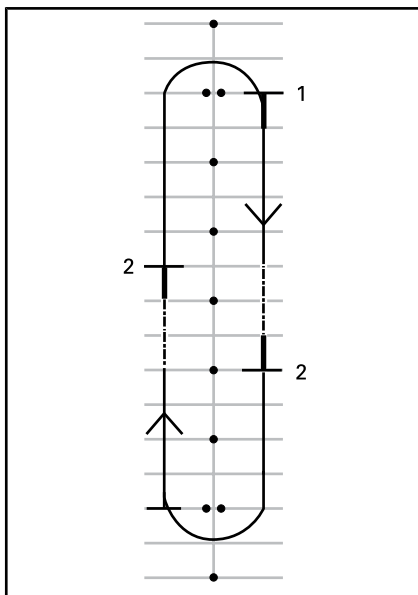

1. Start
2. Stopp

### Tips for mer øving

- Øv deg på å se i speilene før du bremses hardt.

## 7) Sikksakkjøring

### Hensikt

- Få mer erfaring med kjørestilling og med håndtering av roadsteren.

### Veiledning

Svinger på 6 m

1. Kjør i sikksakk mellom hver markør / kryss mellom hver andre parkeringsplass. Ikke bruk gassen — hold deg i friksjonssonen.
2. Len deg inn i hver sving og vri styret i den retningen du vil kjøre, ved å trekke i og skyve på håndtakene på styret.

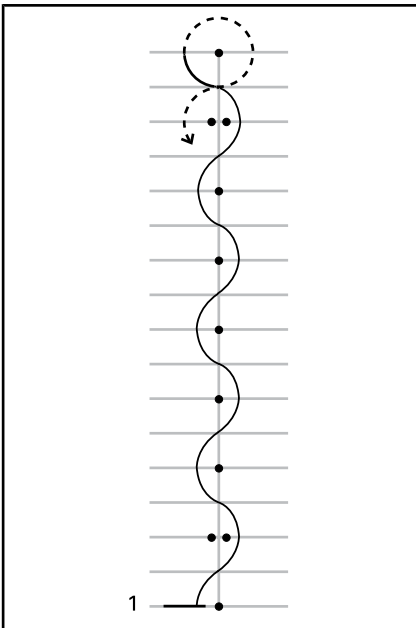

1. Start

Svinger på 12 m

Når du føler at du behersker svingingen, prøver du å kjøre sikksakk

i 12 m mellom hver andre markør / hver fjerde parkeringsplass.

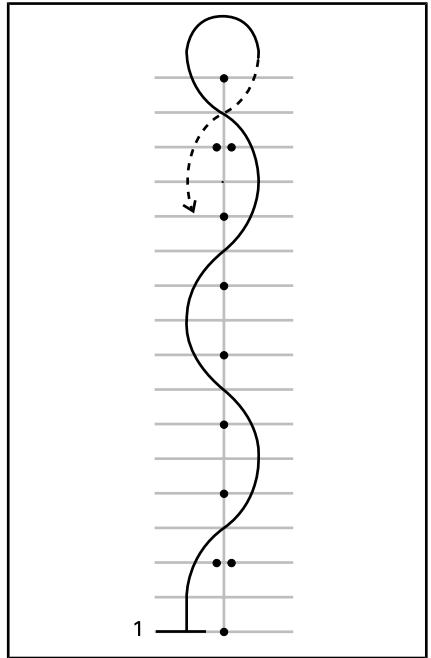

1. Start

### Tips for mer øving

- Du kan gradvis øke hastigheten til 16 km/h - 19 km/h etter hvert som du føler du behersker svingingen, men reduser hastigheten i U-svingene ved endene av banen.

## 8) Skifte gir

Når du kjører, må du skifte gir slik at motorhastigheten tilpasses hastigheten på veien.

### Hensikt

- Bli kjent med fotbevegelsen som brukes når du skifter gir.
- Lære å skifte gir opp og ned.

### Veiledning

Denne øvelsen ligner den du gjorde tidligere, men nå skifter du gir opp på den rette strekningen og deretter stanser du på enden av

strekningen. I denne øvelsen kan det være greit å bruke kjøreplassene i stedet for å kjøre i parkeringsplassene.

### 8a) Øve på å bruke girspaken mens roadsteren står i ro

Hold først roadsteren i ro mens du øver bevegelsen med venstre fot for å skifte mellom 1. og 2. gir.

- Begynn med en stopp i 1. gir, og trykk inn clutchhåndtaket.
- Skyv tåen på venstre fot under girspaken og løft den så langt opp den kommer, ett fast utslag opp for å skifte til 2. gir.
- Tramp på girspaken og trykk den så langt ned den kommer, ett fast utslag ned for å skifte til 1. gir.
- Gjenta til du blir vant med fotbevegelsen som brukes.

### 8b) Skifte gir opp fra 1. til 2. gir

Akselerer til omtrent 16 km/h i 1. gir på den rette strekningen.

Skifte gir opp:

- Slipp opp gassen.
- Trykk inn clutchhåndtaket. (Hvis du trykker inn clutchen før du slipper gassen, kan motoren ruses — slipp bare gassen hvis det skjer.)
- Skyv tåen på venstre fot under girspaken og løft den så langt opp den kommer, ett fast utslag opp for å skifte til 2. gir.
- Slipp clutchen sakte ut.
- Du trenger ikke bruke gass til å begynne med, men så snart du behersker det og hvis du har nok plass til det, kan du gi gass for å øke hastigheten i 2. gir.

Stopp når du kommer til enden av den rette strekningen:

- Slipp opp gassen.
- Trykk clutchhåndtaket helt inn.

- Bruk bremsen.
- Når du har stoppet, skifter du til 1. gir ved å trampe på girspaken og trykke den så langt ned den kommer, ett fast utslag ned. Etter hvert som du blir mer vant, skifter du ned til 1. gir mens du stopper.

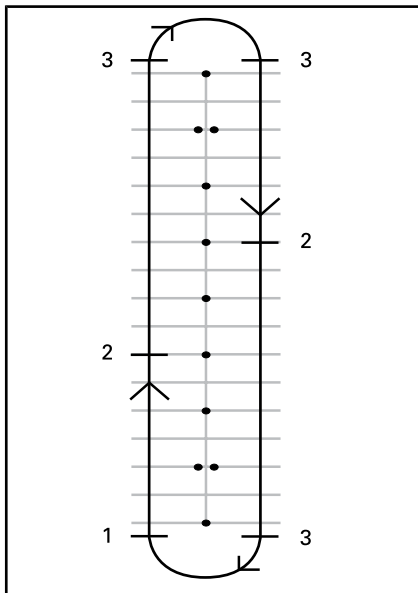

1. Start
2. Skift til andregir ved 16 km/h
3. Stopp

### 8c) Skifte ned fra 2. til 1. gir

Øv deg på å skifte ned fra 2. til 1. gir hvis du har plass nok til det.

Senk farten til omtrent 16 km/h på den rette strekningen.

- Slipp opp gassen, og trykk inn clutchhåndtaket.
- Tramp på girspaken for å koble inn 1. gir.
- Slipp clutchen sakte ut.
- Sett foten tilbake på fotstøtten.

### 8d) Andre gir

Hvis plassen tillater det, kan du også prøve å skifte til og fra høyere gir. Følg samme fremgangsmåte og skift ett gir om gangen.



### Tips for mer øving

Etter hvert som du får mer erfaring, kan du forbedre ferdighetene ved skifting av gir og bruke dem til å kontrollere roadsteren bedre.

- Hvis du øker du gassen litt mens du sakte slipper ut clutchhåndtaket når du skifter gir ned, kan du hjelpe til å nå riktig turtall raskere og gjøre giringen jevnere slik at du unngår at bakhjulet sklir.
- Roadsteren mister fart hvis du skifter til et lavere gir uten å gi mer gass. Dette kalles motorbremsing. Når du skal bruke motorbrems, skifter du ned ett gir om gangen og slipper ut clutchhåndtaket sakte mellom hvert girskift. Hold clutchen i friksjonssonen til motorens turtall stabiliseres, og slipp deretter håndtaket helt ut til du er klar for neste girskift.
- Vanligvis skifter du ett gir om gangen, men det er mulig å skifte gjennom flere gir mens clutchhåndtaket er trykket inn, ved å gjenta utslagene med girspaken opp eller ned så mange ganger du vil giret skal skifte.

Husk at VSS ikke kontrollerer motorbremsing. Hvis du skifter til et lavere gir når du har høy hastighet, kan bakhjulet skli og du kan miste kontrollen, skrense eller velte, spesielt hvis du er i en sving.

### 9) Bøye av

#### Hensikt

- Bli kjent med roadsterens kjøreegenskaper ved raske manøvrer.
- Prøve ulike variasjoner av bremsing og unnakjøring

#### Veiledning

Still opp markører som vist på figuren nedenfor. Ikke bruk festede el-

ler harde, tunge gjenstander som markører for denne øvelsen

- Kjør mellom de doble kjevlene i omtrent 8 km/h, og hold denne hastigheten hele veien.
- Styr rundt linjen av kjevler.
- Kjør ut mellom det andre settet doble kjevler.
- Gjenta øvelsen flere ganger mens du svinger ut i begge retninger.

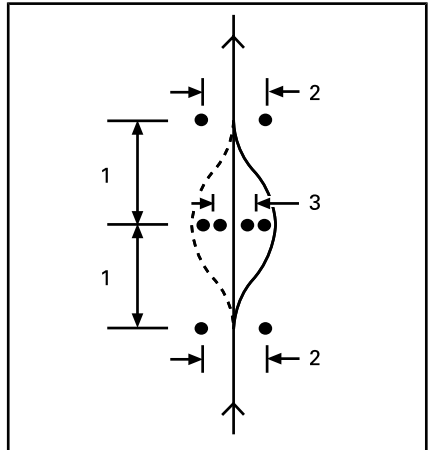

1. 6 m
2. 3 m
3. 2.5 m

### Tips for mer øving

- Du kan gradvis øke inngangshastigheten (til ikke mer enn 13 km/h til 19 km/h) og prøve ulike variasjoner. Du kan for eksempel nærme deg raskere og redusere hastigheten før du kjører inn mellom kjevlene, trykke inn clutchen og bruke bremsene mens du bøyer unna, og så videre.

- En hjelper kan innføre et overraskelsesmoment i øvelsen ved å bestemme hvilken retning du skal svinge til, eller om du i stedet skal stoppe. Få hjelperen til å stå i trygg avstand (f.eks. utenfor enden av øvelsesområdet). Når du kommer til det første kjeglesettet, kan hjelperen bruke håndsignaler til å angi hvilken retning du skal svinge, eller om du skal stoppe.
- Øv deg på å se i speilene og blindsoner før du bremser hardt.

## 10) Rygging

### Hensikt

- Bli kjent med roadsterens kjøreegenskaper og svingradius i revers.

### Veiledning

Skift til revers. Se under *GRUNNLEGGENDE PROSEDYRER*.

Kontroller at området bak deg er klart, og se fortsatt bakover mens du sakte slipper clutchen. Pass på så du ikke treffer noe med forhjulene når du rygger. Reduser hastigheten med clutchen og bremsen, akkurat som ved vanlig bruk.

Rygg en meter eller to om gangen, og stopp mellom.

Hold lav hastighet, og ikke rygg over lengre strekninger.

Når du føler du behersker reversgiret, rygger du inn på en parkeringsplass som vist på figuren nedenfor.

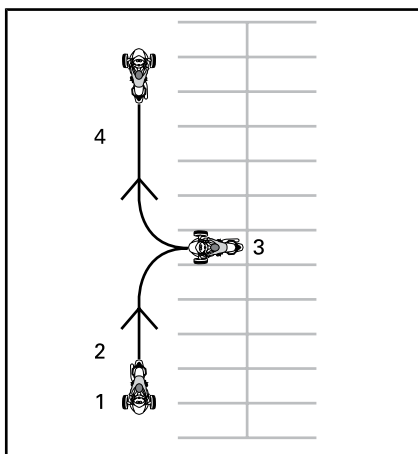

1. Start
2. Revers
3. Stopp
4. Fremover

### Mer øving i kontrollerte omgivelser

Når du føler at du behersker alle øvelsene ovenfor, kan du prøve noen andre øvelser alt eller hva plass og forhold ellers tillater. Det kan skje på parkeringsplassen eller på et senere tidspunkt på et sted du har mulighet til å øve uten å utsette deg selv for farer.

- **Hurtigstarter:** Prøv å øke hastigheten raskt og skifte opp gjennom girene.
- **Hurtigstopp fra høyere hastighet:** På samme måte som hurtigstoppøvelsen, men utført fra høyere hastigheter for å få en følelse av nødstopp.
- **Starte opp en motbakke:** Det gjør du ved å holde nede bremsepedalen mens du slipper clutchhåndtaket til du kommer til friksjonssonen. Det vil hindre at roadsteren ruller bakover.

## Øvelser (SE5-modellen)

### 1) Ruse motoren og bruke motorstoppbryteren

#### Hensikt

- Bli kjent med bruk av vrigassen.
- Bli kjent med lyden fra motoren ved forskjellige turtall. Det hjelper deg å avgjøre når du skal skifte gir opp eller ned basert på motorlyden.
- Bli kjent med å bruke motorstoppbryteren.

#### Veiledning

- Start med roadsteren i NØYTRAL, parkeringsbremsen på og bremsepedalen trykket ned med høyre fot. Se på flerfunksjonsmålergruppen for å forsikre det om at giret står i FRI — hvis du er i 1. gir, prøver roadsteren å starte bevegelsen når du bruker gassen.
- Se på turtelleren, og gi gassen (vri ved å senke vristen) noen ganger for å øke turtallet til maksimalt 4000 o/min. Øv deg ved å bruke gassen forsiktig og jevnt og holde den stødig ved omtrent 3000 o/min, og slipp den så. Så lenge giret er i nøytral overføres ikke effekten til bakhjulet.
- Bruk motorstoppbryteren til å stoppe all kraften fra motoren. Trykk på bryteren med høyre tommel mens du holder hånden på håndtaket.

#### Tips for mer øving

- Øv deg på å trykke på motorstoppbryteren uten å se på den.

### 2) Starte, stoppe motoren og grunnleggende betjening

#### Hensikt

- Lær deg å kontrollere gassen og hvordan du får roadsteren til å bevege seg.
- Bli kjent med reduksjon og økning av hastigheten ved lave hastigheter.

#### Veiledning

Hvis du føler at du mister kontroll mens du utfører disse øvelsene, kan du slippe gassen for å stoppe akselerasjonen og eventuelt bruke bremsen til å redusere farten. Du kan også bruke motorstoppbryteren til å slå kraften helt av.

#### 2a) Bruke og umiddelbart slippe gassen

Til å begynne med bruker du gassen bare et lite øyeblikk om gangen, og deretter slipper du den og ruller.

- Start motoren, og frigjør parkeringsbremsen.
- Med bremsepedalen trykket ned skifter du til 1. gir ved å trykke girvelgeren fremover.
- Slipp bremsen.
- Gi sakte gass til roadsteren begynner å bevege seg fremover. Straks du begynner å bevege deg slipper du gassen og ruller, og deretter trykker du på bremsen for å stoppe. Gjenta til du kommer til enden av den rette strekningen.

- For å svinge når du kommer til enden av den rette strekningen, stopper du, dreier styret helt mot høyre, og deretter gir du gass kort og slipper den igjen slik at du ruller gjennom svingen. Det kan hende du må bruke gassen kort mer enn én gang for å komme gjennom svingen. Stopp når du kommer på linje med den rette strekningen i motsatt retning.
- Fortsett med denne delen av øvelsen til du behersker å gi gass og slippe den.

### 2b) Hold gassen, slipp, og stopp hver 12 m

Deretter holder du gassen litt lenger og stopper for hver 12 m (annen hver markør/hver 4. linje).

- Gi igjen gass sakte til roadsteren begynner å bevege seg fremover. Denne gangen holder du gassen på dette punktet.
- Når du nærmer deg stoppunktet, slipper du gassen og trykker du på bremsen for å stoppe.
- Sving rundt ved enden av den rette strekningen som før, bortsett fra at nå trenger du ikke slippe gassen gjennom svingen. Pass på at du holder samme gassposisjon mens du svinger. Stopp når du kommer på linje med den rette strekningen i motsatt retning.

### 2c) Hold gassen, slipp, og stopp ved endene

Bruk deretter hele den rette strekningen og stopper bare ved endene av den. Hold moderat gass.

## 3) Motorstopp under bevegelse

### Hensikt

- Bli kjent med bruk av motorstoppbryteren når roadsteren er i bevegelse, slik at du vet hvordan den reagerer hvis du trenger å bruke bryteren.

## Veiledning

- Et stykke på vei bortover en rett strekning og mens du kjører i 8 km/h, slår du AV motorstoppbryteren og ruller til du stopper.
- Start motoren igjen, og gjenta øvelsen. Prøv å øke hastigheten (til maksimalt 20 km/h) før du bruker motorstoppbryteren.

**MERK: SE5-modellen** starter ikke i gir uten at du trykker ned bremsepedalen.

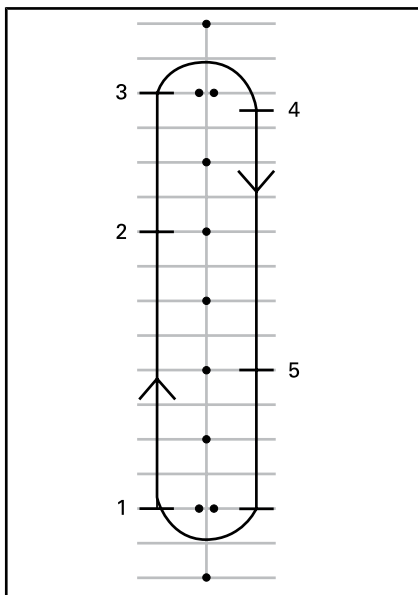

1. Start
2. Trykk på motorstoppbryteren
3. Fortsett til enden av den rette strekningen, og stopp og snu som tidligere
4. Stopp
5. Trykk på motorstoppbryteren

Start motoren igjen, og fortsett til neste øvelse.

## 4) Grunnleggende svinging

### Hensikt

- Bli vant med å svinge på en kontrollert måte.

## Veiledning

Denne øvelsen ligner på øvelsen du gjorde tidligere, men i stedet for å stoppe for hver sving, gjennomfører du svingen med lav hastighet.

- Kjør nedover den rette strekningen i 1. gir. Kjør litt lenger unna kjeglene slik at du kan svinge med en stor bue ved enden av den rette strekningen.
- Når du nærmer deg svingen, senker du hastigheten slik at den ikke er mer en 8 km/h, ved å slippe opp gassen og om nødvendig bruke bremsen.
- Hold gassen for å holde den lave hastigheten.
- Se i svingens retning.
- Drei styret i svingens retning ved å trekke i håndtaket på innsiden og trykke på håndtaket på utsiden samtidig som du passer på å ikke gi gass.
- Det kan være enklere å dreie styret hvis du lener deg litt fremover og inn i svingen.
- Rett opp styret etter svingen, og fortsett bortover den rette strekningen.



*KJØRESTILLING NÅR DU SVINGER*

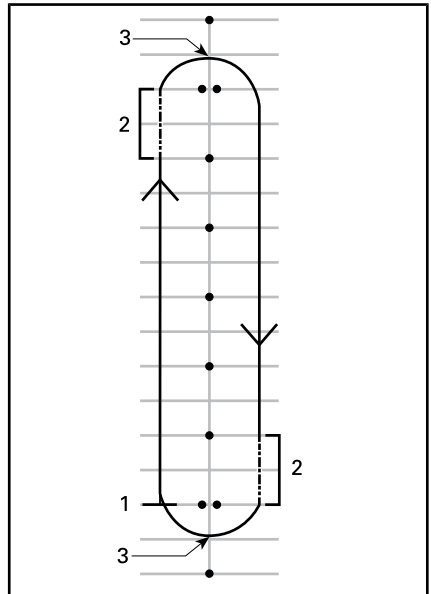

1. Start
2. Friksjonszone
3. Midt i svingen

**MERK:** Motorsyklister – Å svinge med Spyder-roadsteren når du kjører, er annerledes enn med en motorsykkel. Roadsteren legger seg ikke over i en sving, så det kan være nødvendig å forskyve vekten mot innsiden av svingen for å få en behagelig kjørestilling. Du må bruke mer kraft på å svinge styret på roadsteren enn på en motorsykkel. Det er imidlertid enklere å stoppe mens du svinger enn med en motorsykkel.

### Tips for mer øving

- Når du har blitt vant med å svinge i én retning, prøver du å kjøre rundt banen i den andre retningen. Pass på så du ikke gir mer gass enn du har tenkt når du svinger.
- Stopp midt i svingen for å kjenne hvordan det er å bruke bremsene når du svinger.

## 5) Hurtig stopp

### Hensikt

- Bli kjent med roadsterens bremseegenskaper.
- Lære å bruke bremsene med full bremsekraft.

### Veiledning

Denne øvelsen er lik den du gjorde tidligere, men nå skal du legge mer trykk på bremsene og øve deg på å bremse så hardt som mulig. De blokkeringsfrie bremsene (ABS) vil hindre at hjulene låser seg og hjelpe deg å holde kontroll over styringen mens du bruker maksimal bremsekraft. Slipp alltid gassen helt opp ved hurtigstopper med SE5. Hvis du bruker gassen og bremsen samtidig, øker stoppelengden.

- Start i den ene enden av den rette strekningen, og akselerer til 8 km/h.

Et stykke på vei bortover den rette strekningen slipper du gassen helt opp og bremser raskt. Ikke pump med bremsen da ABS-bremsene hindrer at hjulene låser seg.

- Hold hodet og øynene hevet, hold styret rett, og ikke slipp bremsen før du har stoppet helt.
- Gjenta øvelsen mens du etter hvert øker hastigheten og bremser hardere.

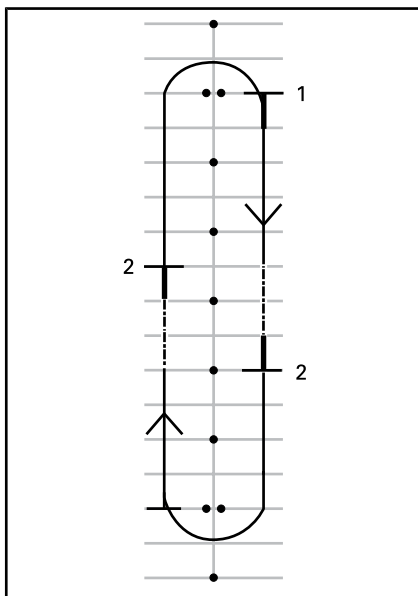

1. Start
2. Stopp

### Tips for mer øving

- Øv deg på å se i speilene før du bremser hardt.

## 6) Sikksakkjøring

### Hensikt

- Få mer erfaring med kjørestilling og med håndtering av roadsteren.

### Veiledning

Svinger på 6 m

1. Kjør i sikksakk mellom hver markør / kryss mellom hver andre parkeringsplass. Hold lav hastighet til å begynne med mens du venner deg til retningsendringene.
2. Len deg inn i hver sving og vri styret i den retningen du vil kjøre, ved å trekke i og skyve på håndtakene på styret.

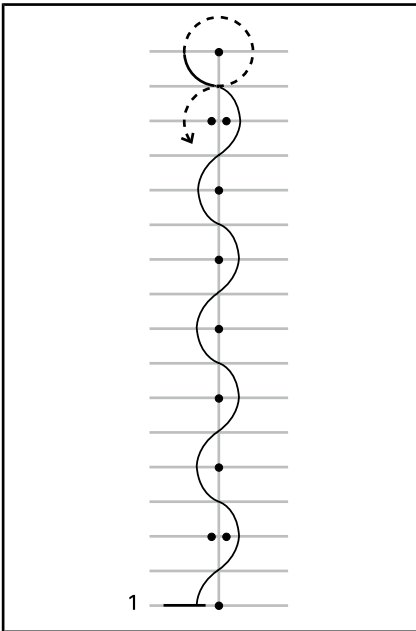

1. Start

Svinger på 12 m

Når du føler at du behersker svingingen, prøver du å kjøre sikksakk i 12 m mellom hver andre markør / hver fjerde parkeringsplass.

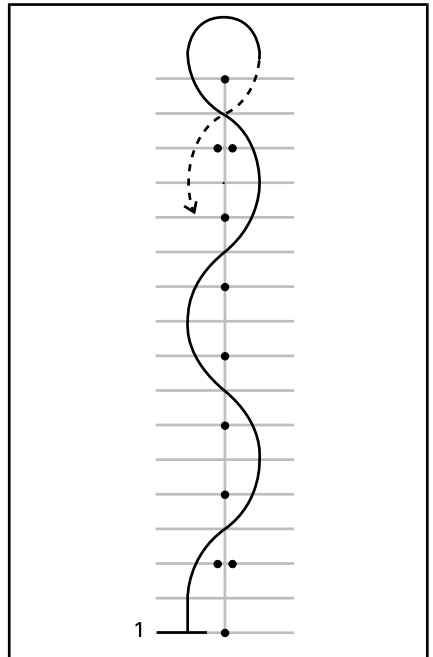

1. Start

### Tips for mer øving

- Du kan gradvis øke hastigheten til 16 km/h - 19 km/h etter hvert som du føler du behersker svingingen, men reduser hastigheten i U-svingene ved endene av banen.

### 7) Skifte gir

Når du kjører, må du skifte gir slik at motorhastigheten tilpasses hastigheten på veien. Lavere gir brukes for lavere hastigheter, og høyere gir for høyere hastigheter, akkurat som for en bil eller lastebil med manuelt gir.

SE5 girer automatisk ned hvis turtallet kommer under 1800 o/min.

### Hensikt

- Lære å skifte gir opp og ned.

### Veiledning

Denne øvelsen ligner den du gjorde tidligere, men nå skifter du gir opp

på den rette strekningen og deretter stanser du på enden av strekningen. I denne øvelsen kan det være greit å bruke kjøreplassene i stedet for å kjøre i parkeringsplassene.

### 7a) Øve på å bruke girvelgeren mens roadsteren står i ro

Hold først roadsteren i ro mens du øver på enkle skift mellom nøytral og 1. gir. Øv deretter på følgende:

- Dobbelt skift fra revers til 1. gir.
- Dobbelt skift fra 1. gir til revers.
- Gjenta til du behersker det.

### 7b) Skifte gir opp fra 1. til 2. gir

- Akselerer på den rette strekningen helt til turtallet når 3000 o/min.
- Trykk girvelgeren fremover for å skifte til 2. gir. Du trenger ikke slippe gassen når du skifter gir på SE5.
- Når du behersker det og hvis du har nok plass, kan du gi gass for å øke hastigheten i 2. gir.

Stopp når du kommer til enden av den rette strekningen:

- Slipp opp gassen.
- Bruk bremsen
- SW5 skifter automatisk gir ned når roadsterens hastighet reduseres. Du kan også skifte ned giret manuelt ved å trekke girvelgeren mot deg.

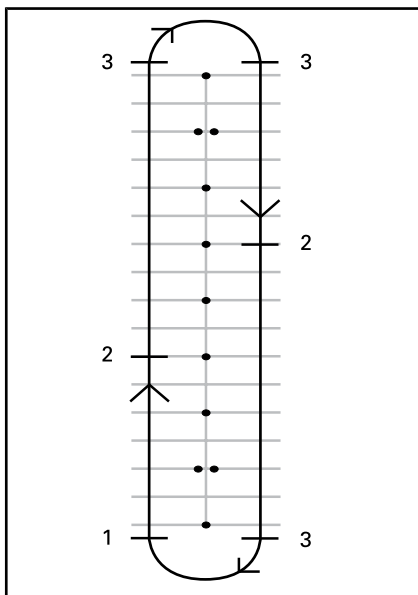

1. Start
2. Skift til andregir ved 25 km/h
3. Stopp

### 7c) Øve på å skifte ned til 1. gir hvis du har plass nok til det

På den rette strekningen:

- Trekk girvelgeren mot deg uten å slippe gassen.
- Du kjenner motorbremsingen bedre når du skifter gir ned uten gass.

### 7d) Andre gir

Hvis plassen tillater det, kan du også prøve å skifte til og fra høyere gir. Følg samme fremgangsmåte og skift ett gir om gangen.

**MERK:** Hvis du bruker litt mer gass når du skifter gir ned, kan du hjelpe til å nå riktig turtall raskere og gjøre skifting av gir ned jevnere. Hvis du ikke bruker gassen når du skifter gir ned, bremser motorbremsingen farten til roadsteren. Det kan hjelpe deg å redusere hastigheten, men husk at VSS ikke kontrollerer motorbremsing. Hvis du skifter til et lave-



re gir når du har høy hastighet, kan bakhjulet skli og du kan miste kontrollen, skrense eller velte, spesielt hvis du er i en sving.

## 8) Bøye av

### Hensikt

- Bli kjent med roadsterens kjøreegenskaper ved raske manøvrer.
- Prøve ulike variasjoner av bremsing og unnakjøring

### Veiledning

Du må nå endre øvingsområdet. Still opp markører som vist på figuren nedenfor. Ikke bruk festede eller harde, tunge gjenstander som markører for denne øvelsen

- Kjør mellom de doble kjeglene i omtrent 8 km/h, og hold denne hastigheten hele veien.
- Styr rundt linjen av kjegler.
- Kjør ut mellom det andre settet doble kjegler.
- Gjenta øvelsen flere ganger mens du svinger ut i begge retninger.

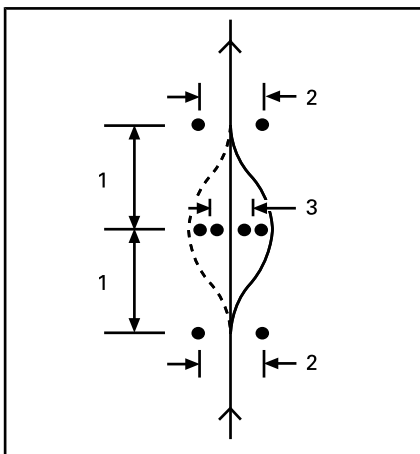

1. 6 m
2. 3 m
3. 2.5 m

## Tips for mer øving

- Du kan gradvis øke inngangshastigheten (til ikke mer enn 13 km/h til 19 km/h) og prøve ulike variasjoner. Du kan for eksempel nærme deg raskere og redusere hastigheten før du kjører inn mellom kjeglene, bruke bremsene mens du bøyer unna og så videre.
- En hjelper kan innføre et overraskelsesmoment i øvelsen ved å bestemme hvilken retning du skal svinge til, eller om du i stedet skal stoppe. Få hjelperen til å stå i trygg avstand (f.eks. utenfor enden av øvelsesområdet). Når du kommer til det første kjeglesettet, kan hjelperen bruke håndsignaler til å angi hvilken retning du skal svinge, eller om du skal stoppe.
- Øv deg på å se i speilene og blindsoner før du bremser hardt.

## 9) Rygging

### Hensikt

- Bli kjent med håndtering av roadsteren og svingradiusen i revers.

### Veiledning

- Skift til revers. Se under *GRUNNLEGGENDE PROSEDYRER*.
- Kontroller at området bak deg er klart. Fortsett å se bakover. Pass på så du ikke treffer noe med forhjulene når du rygger. Reduser hastigheten og stopp ved å slippe gassen og bruke bremsen, akkurat som ved vanlig bruk.
- Rygg en meter eller to om gangen, og stopp mellom.

- Hold lav hastighet, og ikke rygg over lengre strekninger.
- Når du føler du behersker reversgiret, rygger du inn på en parkeringsplass som vist på figuren nedenfor.

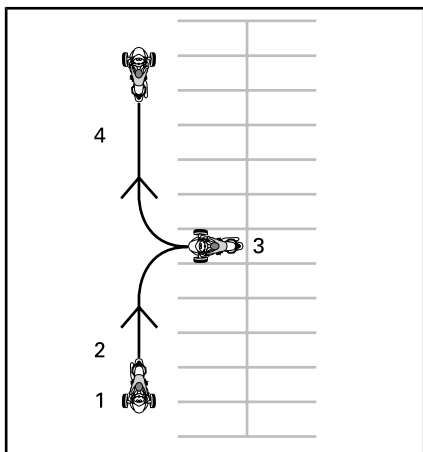

1. Start
2. Revers
3. Stopp
4. Fremover

## Utvikle avanserte kjøreferdigheter

Når du behersker de grunnleggende kjøreferdighetene, kan du begynne å utvide til mer avanserte ferdigheter. Lær deg først "Strategier på vei" som dekkes i den neste delen. Deretter kan du ta roadsteren ut på veien i situasjoner med relativt lav risiko.

Start med å kjøre i mindre utfordrende situasjoner:

- korte distanser
- godt vær
- lite trafikk
- i dagslys
- med lavere hastigheter
- Uten passasjer.

Du kan gradvis gå videre til mer krevende kjøresituasjoner etter hvert som ferdighetene blir bedre.

---

# STRATEGIER PÅ VEI

Denne delen beskriver en del strategier for å redusere risikoen på veien. Mange av disse strategiene er de samme som ved kjøring med motorsyssel.

Denne delen er basert på veiledning fra MSF (Motorcycle Safety Foundation). Også erfarne motorsyklister bør lese denne delen fordi noen av strategiene er forskjellig for Spyder-roadsteren.

## Planlegg turen

Undersøk alltid værforholdene før du kjører roadsteren. Bruk riktig gir i forhold til værforholdene du møter.

Planlegg en rute og kjør under forhold som du behersker med dine ferdigheter.

Roadsteren har en drivstofftank på 25 L. Når indikatorlampen for lavt drivstoffnivå blinker, må du fylle tanken så snart som mulig. Planlegg når du skal fylle tanken, spesielt i områder med liten eller ingen bosetting.

## Defensiv kjøring

Som på en motorsyssel kan defensiv kjøring hjelpe deg å unngå uhell. Du må alltid være oppmerksom. Følg hele tiden med i omgivelsene og området bak deg. Vær stadig på utsikt etter mulige farer, planlegg fremover og sørg for at du har tid og plass til å unngå problemer. Ikke anta at andre førere og trafikkanter ser deg eller følger reglene som gjelder.

## Avstand til kjøretøy foran

La det alltid være minst 2 sekunder avstand mellom deg selv og kjøretøyet foran når du kjører under ideelle kjøreforhold. Det betyr at passerer et bestemt sted på veien minst 2 hele sekunder etter kjøretøyet foran deg.

Når forholdene fører til økt bremselengde eller siktbarheten er begrenset, må du bruke større avstand slik at sikkerhetsmarginen blir større. Bremselengden er for eksempel lengre på glatte veioverflater, i nedoverbakker eller når du har med mer last, og siktbarheten kan være begrenset i tåke, i kurver eller om natten.

## Følg med området foran deg

I tillegg til tilstrekkelig avstand til kjøretøyet foran må du følge med fremover og planlegge hvordan du skal kjøre enda lenger fremover.

Planlegg din umiddelbare kjøring minst 4 sekunder fremover. I dette området ser du etter farer, for eksempel noe som befinner seg på veien eller er i ferd med å komme inn på veien.

Se 12 sekunder fremover den forventede kjørebanelen for å identifisere eventuelle farlige situasjoner før de skjer. Se for eksempel etter veikryss der andre kjøretøy kan dukke opp, eller steder der fotgjengere kan gå ut i veien. Vær forberedt på å reagere hvis det skulle oppstå en farlig situasjon.

## Følg med bakover og til sidene

Kjøretøy og andre farer kan nærme seg fra alle retninger. Vær hele tiden oppmerksom på omgivelsene. Se ofte i speilene for å se direkte bak deg. Se deg også regelmessig om (vri på hodet for å se) for å følge med i blindsoner.

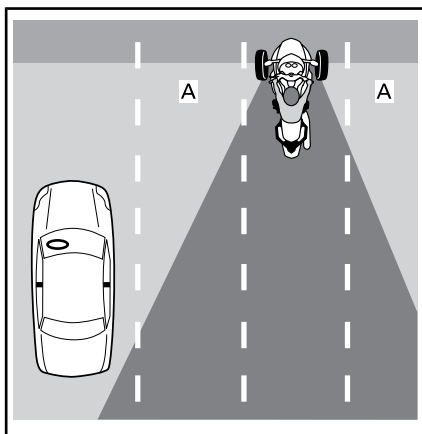

A. Førerens blindsoner

Når du bremses, må du være spesielt oppmerksom på eventuelle kjøretøy bak deg som ikke kan stoppe like raskt som Spyder-roadsteren.

### Holde øynene i bevegelse

Vær oppmerksom på omgivelsene ved å ikke feste blikket på en bestemt ting. Beveg blikket hele tiden slik at du følger med veien, trafikk-skilt og annen merking og andre kjøretøy. Se nær deg og langt unna, og i alle retninger.

### Forutse problemer

Straks du oppdager en mulig fare, må du planlegge hvordan du kan unngå den. Det kan være å endre hastigheten eller plasseringen i kjørefeltet eller å skifte kjørefelt. Du bør forberede deg på unnvikende manøvrer, som å bøye av og/eller bremse ned hvis noe kommer i kjørebanelen. Prøv alltid å ha tid og plass nok til å reagere på problemer.

### Være synlig

Bilister har en tendens til å ikke se mindre kjøretøy som motorsykler. Du bør derfor bruke strategier som gjør deg mer synlig.

### Være mer synlig enn andre trafikanter

#### Lys og reflekser

Kontroller at hovedlykter, kjørelens og baklys på roadsteren fungerer som de skal. Roadsteren er utstyrt med reflekser på skjermer, sider og bak. Kontroller at alle reflekser er rene og at de ikke er ødelagt eller mangler.

Bruk fjernlys hvis det er mulig, både natt og dag. Bruk nærlys for å unngå å blende andre om natten eller når for mye lys reflekteres tilbake, som i tåke.

#### Signaler

Bruk blinklysene til å varsle andre om hva du har tenkt å gjøre. Spyder-roadsteren slår av blinklysene automatisk, men etter svak sving er det ikke sikkert det skjer. Pass på at blinklysene slås av etter at du har utført manøveren, det kan forvirre andre hvis de blir stående på.

Når det er mulig kan du blinke med bremselysene for å varsle førere bak deg før du bremses og når du står og venter foran et veikryss.

Bruk varselblinklysene til å gjøre deg selv synlig hvis det er behov for det.

Du kan også bruke hornet til å forsøke å varsle andre førere om at du er der.

Ikke anta at andre førere legger merke til lysene, signalene eller hornet.

#### Blindsoner

Unngå å kjøre i blindsonen til andre kjøretøy. Plasser deg selv slik at førere foran deg kan se deg i speilene sine. I enkelte tilfeller, som bak en lastebil eller buss, må du holde deg lengre bak kjøretøyet foran deg.

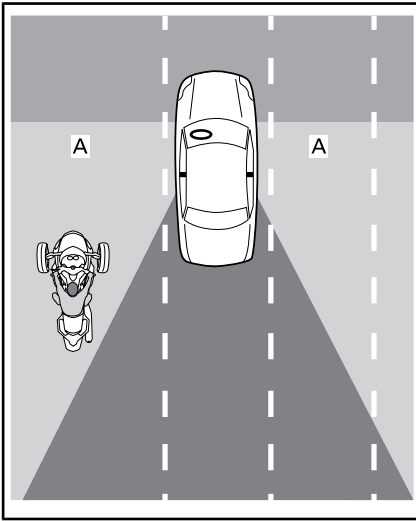

A. Blindsoner på andre kjøretøy

### Tidspunkt på dagen og værforhold

I svakt lys, for eksempel om natten, ved daggry, i skumringen eller i dårlig vær som regn eller tåke, kan det være vanskeligere å se. Blending ved daggry og i skumringen eller i meget sterkt solskinn kan også gjøre det vanskeligere for andre å se deg.

### Klær

Skarpe farger eller reflekterende klær kan øke synligheten.

### Vær forsiktig selv om andre førere ser deg

Selv om det ser ut til at andre førere ser deg, kan de kjøre på en måte som setter deg i fare. Kjør defensivt, og ikke stol på at andre kjører på en sikker måte.

### Plassering i kjørefeltet

Vanligvis bør du plassere Spyder-roadsteren midt i kjørefeltet. I denne posisjonen holdes forhjulene i kjørefeltet. Den vil også gi avstand fra kjøretøy i andre kjørefelt, redusere vindtrykket fra store kjøretøy og redusere faren for å bli truffet

av kjøretøy som kjører ut av kjørefeltet sitt. Denne posisjonen holder også forhjulene unna det glattere området som ofte finnes i midten av kjørefeltet, slik at evnen til nedbremsing og styring blir bedre. Hvis du er vant til å kjøre bil, må du huske at du sitter midt på Spyder-roadsteren og ikke på siden, så perspektivet blir et annet.

Du kan bevege deg til venstre eller høyre i kjørefeltet for å unngå farer, holde avstand til andre kjøretøy eller håndtere svinger. Du kan også bevege deg til venstre eller høyre i kjørefeltet for å få bedre oversikt eller for å bli sett av andre på veien. På grunn av plasseringen midt på Spyder-roadsteren og bredden av den kan det være vanskeligere å orientere seg i trafikken selv om du er nær kanten av kjørefeltet. Det kan være nødvendig med større avstand bak brede eller store kjøretøy. Unngå å kjøre med hjulet utenfor kjørefeltet for å få bedre oversikt over trafikken. Hvis de som kjører foran deg, skal se deg, må du kunne se speilene deres. Når du har et stort kjøretøy bak deg, er det ikke sikkert passerende kjøretøy ser deg så lett hvis du ikke befinner deg i venstre del av kjørefeltet.

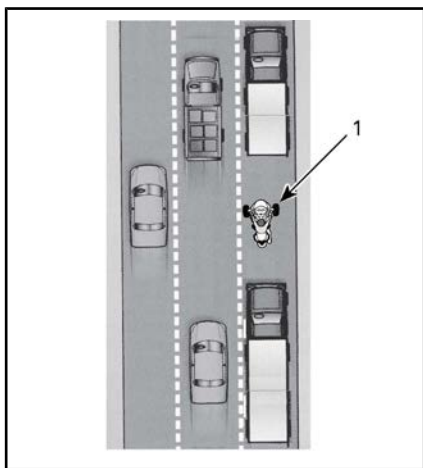

1. Roadster i venstre del av kjørefeltet

I og med at Spyder-roadsteren er bredere enn en motorsykkel, har du et mindre utvalg plasseringer i kjørefeltet. Når du kjører i venstre eller høyre del av kjørefeltet, må du passe på at forhjulene holdes inne i feltet.

På veier med flere kjørefelt må du velge et felt som passer til hastigheten din i trafikkflyten. Vurder også muligheten til å se og bli sett og mulige baner for unnvikende manøvrer (som å svinge inn i andre kjørefelt eller på veiskulderen).

## Vanlige kjøresituasjoner

### Veikryss

Veikryss, inkludert små kryss med bakgater og utkjørsler, utgjør en ekstra fare på grunn av tverrtrafikken. Se alltid opp for trafikk i alle retninger: bak, foran og til venstre og høyre.

Når du stopper før et kryss, må du stoppe midt i kjørefeltet, selv om du har tenkt å svinge. Det kan gjøre deg mer synlig og motvirke at andre førere prøver å kjøre forbi deg. Se opp for kjøretøy som kommer bakfra. Blink med bremselysene når de nærmer seg. Bruk 1. gir, og

vær forberedt på å eventuelt måtte kjøre unna for å unngå kollisjon.

### Skifting av kjørefelt og forbikjøring

Husk at Spyder-roadsteren er bredere enn en motorsykkel og trenger mer plass på sidene ved forbikjøring av andre kjøretøy. Husk også at roadsteren er mindre synlig enn en annen bil, så det er spesielt viktig å signalisere skifte av kjørefelt i god tid og se i speilene og blindsonene. Forviss deg om at blinklysene slås av etter å ha skiftet kjørefelt. Ved skifte av kjørefelt svinger ikke styret langt nok til å slå dem av automatisk.

Kjør aldri på linjen mellom to kjørefelt med trafikk (dele kjørefelt). Roadsteren er for bred.

Ikke kjør på veiskulderen for å kjøre forbi kjøretøy. Hvis et hjul kommer utenfor veien, kan du miste kontrollen.

### Svinger

Husk å redusere farten før, se i retning av og styre gjennom svinger.

- **Redusere hastigheten:** Reduser om nødvendig hastigheten før svingen ved å vri av gassen, bruke bremsene og/eller gire ned til et lavere gir. Kjør inn i svingen med en hastighet som du kan holde i hele svingen. Selv om Spyder-roadsteren har bedre bremseegenskaper enn en motorsykel, er det fortsatt viktig å redusere farten før du begynner å svinge i stedet for å bremse i svingen. Både bremsing og svinging krever friksjon. Jo mer friksjon du bruker til å bremse, desto mindre blir tilgjengelig for å svinge samtidig. Hvis du kjører for raskt i en sving, kan det hende du merker at forhjulet på innsiden løftes opp fra underlaget, samtidig som du hører og kjenner at VSS reduserer motorkraften. Selv om VSS kan hjelpe deg å beholde kontrollen, er det fremdeles mulig å velte hvis du svinger for hardt og raskt.
- **Se:** Se gjennom hele svingen, og hold øynene i bevegelse. Vurder hele svingen så tidlig som mulig — overflateegenskaper, hvor skarp svingen er og generelle trafikforhold — så du har tid til å ta avgjørelser om hastighet og plassering. Noen ganger får du et godt visuelt bilde ved å svinge hodet i svingens retning.
- **Styre:** Drei styret for å styre i samme retning som svingen. Spyder-roadsteren er forskjellig fra en motorsykel, så den motstyret ikke, og den lener seg ikke over. Husk at du vil merke en sidekraft som oppstår når du svinger, så det kan være nødvendig å forskyve kroppsvekten mot innsiden av svingen for å få en behagelig kjørestilling. Du må bruke mer kraft på å svinge styret på roadsteren enn på en motorsykel.

### **SM5-modellen**

Hvis du skifter gir mens du svinger, må du passe på så du ikke slipper clutchhåndtaket for raskt. Juster gassen mens du slipper clutchhåndtaket slik at motorens og roadsterens hastighet utjevnes og du får jevn giring. Hvis du slipper clutchhåndtaket for raskt eller bruker for mye gass, kan også bakhjulet miste veigrepet og begynne å skrense, eventuelt slik at du mister kontrollen. Antispinnsystemet (TCS) oppdager hvis et hjul begynner å spinne, og reduserer kreften som overføres til bakhjulet. Dette inngrepet skjer for å la bakhjulet gjenvinne veigrepet og gi deg mulighet til å korrigere den uønskede overstyringen og holde roadsteren på den tenkte svinglinjen.

### **Svinger**

I og med at Spyder-roadsteren er smalere enn en bil, kan du bevege deg fra side til side i svinger for å få en rettere kjørelinje. Men den er

bredere enn en motorsykkel, så mindre sidelengs bevegelse er mulig, og det er viktig å sørge for at forhjulene ikke løftes opp fra underlaget.

I typiske svinger er linjen utside-innside-utside best.

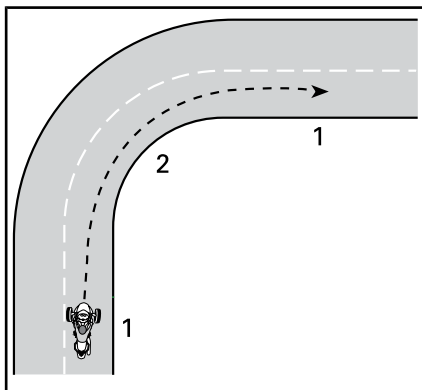

LINJE I TYPISKE SVINGER

1. Utside
2. Innside (midt i svingen)

## Bakker

Velg riktig gir når du kjører i bakker. Når du kjører opp en bakke, kan et lavere gir hjelpe deg å opprettholde nok kraft. Når du kjører ned en bakke, kan du i et lavere gir bruke motorbrems til å kontrollere hastigheten.

### SM5-modellen

Når du skal starte i en bakke, holder du roadsteren på plass med bremsen til clutchhåndtaket kommer inn i friksjonssonen. Slipp deretter bremsen jevnt mens du slipper clutchhåndtaket og gir gass.

### SE5-modellen

Når den er stoppet, kan **SE5-modellen** rulle uansett hvilket gir som er valgt. **SE5-modellen** sentrifugalclutch kobles alltid fra når roadsteren stoppes, så giret vil ikke holde roadsteren på plass. Hold bremsepedalen nede når du har stoppet i en bakke. For å starte

når du står i en bakke, holder du nede bremsepedalen samtidig som du øker gassen. Slipp bremsepedalen når du kjenner at clutchen kobles inn (ved omtrent 1800 OPM).

## Kjøring om natten

I tillegg til å bruke lys og signaler for å bli sett av andre trafikanter, må du også være oppmerksom på din egen evne til å se i mørket. Bruk fjernlys når det kan brukes. Unngå å kjøre fortere enn området frontlyset dekker (det vil si at du kjører så raskt at du ikke kan se like langt som stopplengden din). Du kan også bruke frontlysene fra andre kjøretøy til å se fremover på veien.

Ikke bruk tonet eller farget skjerm eller lykteglass om natten, og pass spesielt på at skjermen ikke er oppskrapet eller skitten.

## Kjøring i gruppe

Kjør bare i ett kjørefelt. Ikke del kjørefelt, heller ikke med en motorsykkel.

Hvis du kjører sammen med motorsykler, må du holde nok avstand til motorsykkelen foran deg selv om den kjøres på én side av kjørefeltet. Ikke prøv å følge samme linje som en motorsykkel i svinger. Motorsykler kan kjøre nærmere kantene i svinger — hvis du følger samme linje, kan forhjulene komme utenfor kjørefeltet. Motorsykler kan kjøre raskere i kurver enn Spyder-roadsteren. Ikke prøv å hold samme hastighet som dem.

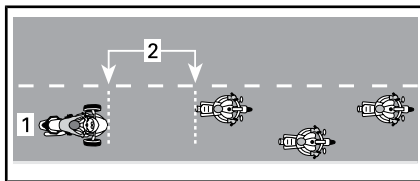

PLASSERING VED KJØRING I GRUPPE

1. Midt i kjørefeltet
2. Avstand på 2 sekunder



Spesielt på svingete veier kan føre på Spyder-roadstere bli raskere trett enn motorsyklister. Ikke press deg selv til å holde tritt med motorsyklar. Stopp hvis du føler deg trett.

## Veiforhold og faremomenter

### Is, snø og snøslaps

Ikke kjør på is, snø eller snøslaps. Selv med VSS vil det være for dårlig veigrep til å holde kontroll på slike glatte overflater. Spyder-roadsteren har lettere for å spinne ut av kontroll enn en bil på glatte veier.

### Grus, jord og sand

På veier med grus-, jord- eller sanddekke må du være ekstra forsiktig og redusere hastigheten, spesielt i svinger. Disse overflatene gir ikke like godt veigrep som veier med fast dekke, og du kan miste kontrollen selv om du har VSS.

### Vått dekke og vanddammer

Vanligvis er friksjonen høy nok til å beholde veigrepet på fast dekke som er fuktig eller vått, så lenge det ikke er et lag vann på overflaten (som en vanddam eller rennende vann på veien). Som andre kjøretøy kan Spyder-roadsteren vannplane hvis du kjører for fort over vann som har blitt liggende på veien, men vannplaning skjer ved lavere hastigheter enn for de fleste biler og motorsyklar. Det er større fare for vannplaning i dypere vann. Følg med vannspruten fra andre kjøretøy som kjører gjennom vannet, for å få en indikasjon på dybden.

Når vannplaning oppstår, løfter ett eller flere hjul seg opp på et lag vann og mister kontakten med veien. Hvis det skjer med bakhjulet, kan du føle at det sklir sidelengs. Hjul som vannplaner har ikke nok veigrep til å kontrollere roadsteren. Du kan miste kontrollen og skren-

se, og VSS kan ikke hjelpe deg å holde kontroll.

Unngå store vanddammer eller rennende vann, og reduser hastigheten eller kjør til side og stans i kraftig regn. Hvis du må kjøre gjennom vann, må du redusere hastigheten mest mulig før du når frem til vannet.

Test bremsene etter at du har kjørt gjennom vann. Bruk dem om nødvendig flere ganger slik at friksjonsvarmen tørker bremsesklossene.

Godt vedlikeholdte dekk med godt mønster og riktig trykk reduserer faren for vannplaning. Hold alltid anbefalt dekktrykk:

DEKKTRYKK FOR KALDE DEKK	
Dekk foran	103 kPa ± 14 kPa
Dekk bak	193 kPa ± 14 kPa

**MERK:** Trykkforskjellen mellom dekkene på venstre og høyre side må ikke overstige 3,4 kPa.

Bytt alltid dekk der indikatoren for maksimal mønsterslitasje vises, for å redusere faren for vannplaning.

Den midterste delen av et kjørefelt kan være spesielt glatt de første minuttene når det begynner å regne, fordi olje og skitt blandes med vannet. Hvis det regner mer, kan vannet samle seg i hjulspor som er slitt ned i dekket. Unngå begge disse områdene med lavere friksjon. Hold forhjulene i områdene der veigrepet er best hvis det er mulig.

### Kjøring i terrenget

Ikke bruk Spyder-roadsteren i terrenget. Roadsteren takler ikke den grove, ujevne overflaten med lite friksjon som du kan møte ved kjøring i terrenget. Du kan lett kjøre deg fast, miste kontrollen eller vel-

te. Det er også ulovlig å kjøre i terrenget i de fleste områder.

### Hindringer, hull og ujevnheter

Unngå om mulig å kjøre over hindringer, hull og ujevnheter. Hvis du må kjøre over dem, må du redusere hastigheten så mye som mulig før du når dem, og deretter slippe bremsen når du kjører over dem. Over brede hindringer eller ujevnheter må du prøve å nærme deg i så rett linje som mulig slik at begge forhjulene passerer samtidig. Når du kjører over en hindring, ujevnheter eller hull med begge forhjulene, bør du stå litt oppreist på forstøttene og bruke bena til å ta i mot støtet. Forbered deg på at bakhjulet treffer hindringen. Ved smalere hindringer, ujevnheter eller hull er det bedre å passere dem med bakhjulet. Hvis du passerer dem med et forhjul, må du holde godt tak i styret, passe på så du ikke utilsiktet bruker gasen og forberede deg på å korrigere kjøreretningen hvis det er nødvendig.

Hvis du treffer du en stor hindring, ujevnheter eller hull, kan støtet få roadsteren til å hoppe og treffe deg, kaste deg eller passasjereren av, føre til at du mister kontrollen eller velte.

Hvis du ikke klarer å stanse i tide for å unngå en hindring, kan du brått svinge unna. Du kan bøye unna og bremse samtidig hvis det er nødvendig.

Hvis du møter et større dyr på veien, for eksempel et rådyr, er det best å stanse før du når frem, og vente til dyret går sin vei, eller du kan kjøre sakte forbi. Hvis en hund jager etter deg, kan det være lurt å redusere hastigheten og gire ned når hunden nærmer seg, og deretter akselerere unna når du kommer nærmere der hunden vil ta igjen deg.

## Nødsituasjoner på veien

En feil på roadsteren eller en uventet situasjon kan oppstå når som helst når du kjører. En godt vedlikeholdt roadster kan hjelpe til å redusere risikoen for feil, men du bør allikevel være forberedt på nødsituasjoner.

- Ha alltid brukerhåndboken og verktøysettet med deg på roadsteren.
- Følg disse forholdsreglene når du stopper på veien:
  - Hvis veien har skuldrer med fast dekke, gir du signal om at du har tenkt å kjøre til side, kjører til side med hastighet nær trafikkenes hastighet og reduserer deretter hastigheten til full stopp.
  - Hvis skulderen ikke har fast dekke, gir du signal om at du skal svinge til høyre, og reduserer hastigheten til en trykk hastighet før du kjører vekk fra veien med fast dekke.
  - Øk synligheten ved å slå på varselblinklysene.
- Hvis du har mobiltelefon eller annet kommunikasjonsutstyr, må du lade dem helt opp før lengre kjøreturer.
- Hvis du kommer ut for en ulykke med roadsteren, anbefaler BRP på det sterkeste at du får den transportert (se *TRANSPORTERE ROADSTEREN*) til nærmeste Can-Am-roadsterforhandler for å få den grundig kontrollert før du kjører igjen.
- Fyll ut BRPs uhells-/hendelsesrapport.

## Dekkfeil

Hvis det plutselig oppstår feil på dekket eller en punktering, må du holde godt tak i styret, gradvis redusere hastigheten og forsiktig styre til et trygt sted du kan stoppe. Unngå har nedbremsing, nedgiring

eller skarp svinging. Hvis det blir feil på et forhjul, får roadsteren en tendens til å trekke i retning mot dekket med feil, så du må fortsatt holde et godt grep i styret for å kontrollere retningen. Se under *REPARASJONER PÅ VEIEN* hvis du vil vite mer om reparasjon av dekk.

# KJØRE MED PASSASJER ELLER LAST

## Vektgrenser

Ikke overskrid vektbegrensningene for fører og last.

VEKTEGRENSE	
Lastekapasitet (inkludert fører, passasjer, last og eventuelt tilbehør)	208 kg
Oppbevaringsrom foran	16 kg

For høy vekt vil

- Redusere evnen til å akselerere, bremse og svinge.
- Redusere effekten av VSS.
- Øke risikoen for å velte hvis vekten er plassert høyt eller langt bak.
- Redusere bakkeklaringen og øke risikoen for å treffe lave hindringer eller ujevne veioverflater.
- Øke risikoen for dekkfeil.

## Kjøre med ekstra vekt

Å kjøre med passasjer eller tung last påvirker måten roadsteren oppfører seg på fordi vekten øker og vektfordelingen endres.

1. Du kan ikke akselerere like raskt. Beregn mer tid og plass ved forbikjøring.
2. Du kan ikke stoppe like raskt. Bruk større avstand til kjøretøyet foran deg, minst 3 sekunder. Bruk enda større avstand hvis kjøreforholdene ikke er ideelle (for eksempel dårlig sikt eller dårlige veiforhold).
3. Du kan ikke svinge like skarpt eller i like høy hastighet. Reduser hastigheten mer enn vanlig før du svinger, og unngå skarpe svinger.
4. Spyder-roadsteren kan bli mindre stabil. Det er større risiko for å velte under ekstreme manøvrer med vekt som befin-

ner seg høyere eller lenger bak (som en passasjer).

## Kjøre med passasjer

Spyder-roadsteren er beregnet å kunne kjøre med bare én passasjer, plassert bak føreren. Ta aldri med flere passasjerer.

Ikke ta med passasjer før du har erfaring med kjøring alene under varierende forhold og kan håndtere roadsteren på riktig måte.

Passasjeren må være rolig, oppmerksom, kunne nå fotstøttene og håndtakene for passasjeren, holde balansen, holde i mot sidekrefter ved plutselige manøvrer og ikke forstyrre føreren.

Sørg for at passasjeren har egnet beskyttelsesutstyr og -klær. Passasjeren må bruke alt beskyttelsesutstyr og klær som anbefales for føreren, og spesielt hjelmen er viktig. Det anbefales at man bruker en hjelm som beskytter hele ansiktet – ved en bråstopp kan passasjerens ansikt treffe baksiden av førerens hjelm.

Ha bremsene på og giret i nøytral til passasjeren sitter i kjørestilling.

Før du starter må du instruere passasjeren om hvordan han eller hun skal forholde seg under kjøringen. Få passasjeren til å følge disse reglene:

1. Hold hele tiden riktig kjørestilling. Hold hele tiden tak i håndtakene for passasjeren, og hold alltid føttene på fotstøttene, selv om det er ryggstøtte. Passasjeren må ikke holde tak i føreren. Det er ikke sikkert føreren klarer å holde i mot sidekreftene som genereres av begge. Forskjellige gripeposisjoner på håndtakene kan være mer komfortable ved ulike manøvrer. (for eksempel én hånd på hjør-

net foran og én hånd på det motsatte hjørnet bak i svinger eller begge hendene lenger fremover eller bakover i andre situasjoner).

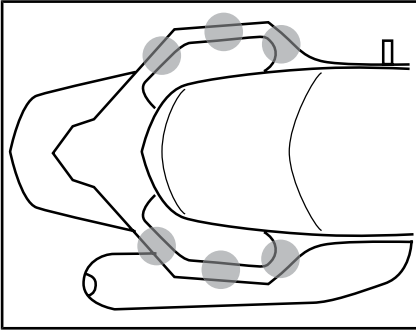

**FORSKJELLIGE GRIPEPOSISJONER PÅ HÅNDTAKENE**

2. Ikke berør parkeringsbremspedalen med venstre fot. Aktivisering av parkeringsbremsen mens roadsteren beveger seg, kan føre til en ulykke.
3. Hold avstand til eksosrøret, bakhjulet og drivreimen.
4. Unngå å snu overkroppen eller lene over til siden annet enn for å holde balansen i en sving. Ved en uventet manøvrer er det større fare for at en passasjer som ikke sitter i normal kjørestilling, faller av.
5. Følg med på veien, og reager på kommende veiforhold. Len overkroppen inn i kurver for å holde mot eventuelle sidekrefter. Stå litt opp fra setet uten å låse albue når en hindring, ujevnheter eller hull passerer.

Unngå plutselig akselerasjon, bremsing og svinging, spesielt hvis passasjer har lite erfaring i å sitte på. Plutselige, uventede manøvrer kan få passasjer til å falle av.

## Plassering av last

Du kan plassere last i oppbevaringsrommet foran. Ikke plasser last andre steder med mindre roadsteren er utstyrt med godkjent BRP-tilbehør.

ren er utstyrt med godkjent BRP-tilbehør.

## Oppbevaringsrom foran

Oppbevaringsrommet foran har plass til lagring av lette ting, som for eksempel hjelmer. Ikke plasser mer enn 16 kg last i oppbevaringsrommet foran, selv om det er plass til det. Ikke plasser brennbare gjenstander, for eksempel drivstoff, i oppbevaringsrommet.

Forviss deg om at låsen på oppbevaringsrommet foran er sikret før du kjører.

## Ingen sleping

Ikke bruk roadsteren til å slepe. VSS vil ikke fungere, og det er større fare for å miste kontrollen.

# KUNNSKAPSTEST

Nedenfor finner du eksempel på informasjon som du bør ha lært deg ved å lese denne håndboken. Den omfatter ikke all viktig informasjon, men det vil gi deg en pekepinn på om du har tilegnet deg generell forståelse av roadsteren og hvordan den brukes.

Se *SVARENE* på siden etter spørsmålene.

## Spørsmål

1. Hvis du må bremse raskt, trykker du både på bremsepedalen og parkeringsbremsen.

Riktig                      Galt

2. En kontroll før kjøring skal utføres én gang per uke.

Riktig                      Galt

3. Med VSS kan du bruke roadsteren i all slags vær.

Riktig                      Galt

4. Du må kun bytte dekk med slike som er godkjent av BRP og anskaffet hos en autorisert Can-Am-roadsterforhandler.

Riktig                      Galt

5. Det er viktig at passasjerer er årvåken og edru.

Riktig                      Galt

6. Nevn seks eksempler på beskyttelsesklær eller -utstyr som kan redusere risikoen for personskade.

1) \_\_\_\_\_

2) \_\_\_\_\_

3) \_\_\_\_\_

4) \_\_\_\_\_

5) \_\_\_\_\_

6) \_\_\_\_\_

7. Beskyttelsesklær og -utstyr er viktig for å hindre og redusere personskader, holde deg komfortabel og gi beskyttelse mot omgivelsene.

Riktig                      Galt

8. Hvilken av følgende er ikke en av roadsterens kjørekontroller?

a. Styre

b. Håndgass

c. Håndtak til forbrem

9. Du bør ha på nærlys i dagslys for å øke synligheten.

Riktig                      Galt

10. Du bør normalt plassere roadsteren midt i kjørefeltet.

Riktig                      Galt

11. Til forskjell fra en vanlig motorsykkel bør du gjøre det til en vane å bremse og svinge samtidig.
- Riktig                      Galt
12. Under normale forhold bør avstanden til kjøretøy foran være minst \_\_\_\_\_.
- a. 1 sekund  
b. 2 sekunder  
c. 3 sekunder
13. Ikke oppbevar brennbare væsker som for eksempel bensin i bagasjerommet foran, selv om de oppbevares i godkjente beholdere.
- Riktig                      Galt
14. Oppgi fem tiltak eller handlinger som gjør deg mer synlig for andre førere.
- 1) \_\_\_\_\_  
2) \_\_\_\_\_  
3) \_\_\_\_\_  
4) \_\_\_\_\_  
5) \_\_\_\_\_
15. Når du bremser på underlag med mindre friksjon enn det som er ideelt, skal du pumpe med bremsepedalen for å holde kontroll på roadsteren.
- Riktig                      Galt
16. Roadsterens maksimale vektkapasitet inkludert fører, passasjer, last og tilbehør er 208 kg.
- Riktig                      Galt
17. Roadsteren kan trygt slepe en tilhenger så lenge belastningen på tilhengerfestet ikke overstiger 200 kg.
- Riktig                      Galt
18. Passasjerer skal holde seg fast i føreren.
- Riktig                      Galt
19. Kjøring med Spyder-roadsteren er like trygt som å kjøre bil.
- Riktig                      Galt
20. Med blokkeringsfrie bremses (ABS) kan du tråkke hardt på bremsepedalen uten at bremsene låser seg.
- Riktig                      Galt

**Svar**

1. Galt  
Trykk bare på bremsepedalen når du skal stoppe raskt. Bruk aldri parkeringsbremsen når roadsteren beveger seg.
2. Galt  
Du skal utføre en kontroll før kjøring hver gang du skal bruke roadsteren.
3. Galt  
Hvis det er is, snø, slaps eller nok vann på veien til å kunne forårsake vannplaning, kan ikke VSS hjelpe deg med å holde kontroll.
4. Riktig
5. Riktig
6.
  - 1) Hjelm
  - 2) Øye- og ansiktsbeskyttelse
  - 3) Jakke med lange ermer
  - 4) Hansker
  - 5) Lange bukser
  - 6) Fottøy som beskytter tærne, helst over ankene.
7. Riktig
8. c. Håndtak til forbremser  
Roadsteren har ikke noe håndtak for bremser foran.
9. Galt  
Du bør bruke fjernlysene i dagslys.
10. Riktig
11. Galt  
Du kan bremse og svinge samtidig hvis du er nødt til det, men vanligvis er det best å bremse ned før du svinger.
12. b. 2 sekunder  
Under normale forhold bør avstanden til kjøretøy foran være minst to sekunder.
13. Riktig
14.
  - 1) Sørg for at lysene og refleksene er rene.
  - 2) Bruk fjernlysene når det er mulig.
  - 3) Bruk blinklysene.
  - 4) Blink med bremselysene før du reduserer hastigheten.
  - 5) Bruk varselblinklysene når det er behov for det.
  - 6) Bruk hornet til å varsle andre om at du er der.
  - 7) Unngå å kjøre i blindsoner.
  - 8) Ha på deg klær med sterke farger og refleks.



15. Galt

Du skal trykke ned og holde bremsepedalen inne, ikke pumpe. Roadsteren er utstyrt med ABS som hindrer at hjulene låser seg.

16. Riktig

17. Galt

Du må aldri slepe en tilhenger med roadsteren.

18. Galt

Passasjerer må alltid holde seg fast i håndtakene.

19. Galt

I biler og lastebiler gir kjøretøyets struktur bedre beskyttelse. I tillegg kan passasjerer beskytte seg selv med å bruke sikkerhetsbelter. Du må forvente at kjøring med Spyder-roadsteren medfører mye større risiko enn å kjøre en bil, og at faren for personskade er mer lik faren for personskade ved kjøring med motorsykkkel.

20. Riktig

# SIKKERHETSINFORMASJON PÅ ROADSTEREN

SSVen leveres med løse dekaleringer og etiketter som inneholder viktig informasjon om sikkerhet.

Alle som skal bruke roadsteren, må lese og forstå informasjonen før kjøringen starter.

## Løse dekaleringer

### ADVARSEL

**Spyder-roadsteren er ikke som alle andre kjøretøy – den krever kunnskap og spesielle ferdigheter. Finn ut hvordan Spyder roadster er annerledes.**

**Løs** brukerhåndboken (ligger i frontbagasjerommet), og se sikkerhetsvideoen.

**Gjennomfør** et opplæringskurs (hvis tilgjengelig), **øv deg**, gjør deg kjent med kontroller og instrumenter og skaff deg førerkortet som dette kjøretøyet krever. **Se** sikkerhetskortet for du begynner å kjøre.

#### **Bruk alltid hjelm og kjøre dress.**

Med denne typen kjøretøy utsettes førere for flere risikoer på veien enn i en bil. Selv dyktige førere kan kolliderer med andre kjøretøy eller miste kontrollen. Dette kjøretøyet beskytter deg ikke i en kollisjon.

#### **Begrensninger og kjøreforhold**

Kjøretøy stabilitetsystemet (VSS) kan ikke hjelpe deg dersom du skulle miste kontrollen, velte eller falle av. Respekter derfor roadsterens begrensninger. Du kjenne til begrensningene ved forskjellige kjøreforhold. Ikke kjør i terreng eller på is eller snø. Unngå sølepytter og rennende vann. Denne typen kjøretøy kan få vannplaning på vann og ski på veier dekket med grus, skitt og sand. Reduser hastigheten hvis du må kjøre under disse kjøreforholdene.

Denne dekaleringen må ikke fjernes av andre enn kunden.

704904124

## Sikkerhetskort

Sikkerhetskortet finnes ovenfor flerfunksjonsmålergruppen. Trekk det ut for å lese det, og husk å sette det sikkert på plass før du kjører.

Bruk sikkerhetskortet til å se gjennom viktig informasjon og når du lærer nye førere og passasjerer hvordan roadsteren kjøres. Det viser også informasjon som er nyttig å ha for hånden.

**MERK:** Illustrasjonene som brukes i denne brukerhåndboken er kun generelle representasjoner. De kan se annerledes ut på din modell.



### SIKKERHETSKORT

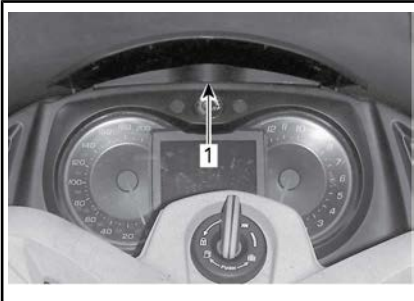

1. Plassering av fanen på sikkerhetskortet



TYPEBILDE – SIKKERHETSKORTET TRUKKET UT

## Sikkerhetsdekalere

Disse dekalene er festet på roadsteren for å ivareta sikkerheten for fører, passasjer (2-seters) og personer i nærheten.

Følgende dekalere finnes på SSVen og er å oppfatte som en permanent del av den. Hvis de mangler eller

er skadet, kan de byttes uten ekstra kostnad. Kontakt en autorisert Can-Am-roadsterforhandler.

**MERK:** Dersom det er et avvik mellom denne håndboken og kjøretøyet, skal sikkerhetsdekalene på kjøretøyet gå foran dekalene i denne håndboken.

### Dekal 1

<b>INFORMASJON OM DEKK</b>	LES BRUKERHÅNDBOKEN DENNE ROADSTEREN ER UTSTYRT MED SLAGELØSE DEKK	704904243
<b>DEKKMERKE:</b> FORAN: KENDA KR31 BAK: KENDA KR21	<b>KALDT DEKKTRYKK</b>	
<b>DEKKDIMENSJON:</b> FORAN: MC165/55R15 55H BAK: MC225/50R15 76H	<b>OPPTIL MAKSIMAL VEKTKAPASITET</b> FORAN 103± 14 kPa (1,03± 0,14 bar) BAK : 193± 14 kPa (1,93± 0,14 bar)	
<b>FELGSTØRRELSE:</b> FORAN: 381 X 127mm BAK: 381 X 178mm	<b>OPPTIL 90 kg BELASTNING</b> FORAN 103± 14 kPa (1,03± 0,14 bar) BAK : 193± 14 kPa (1,93± 0,14 bar)	
<b>MAKSIMAL VEKTKAPASITET: 208kg</b>		



TYPEBILDE

1. Plassering av dekal 1

### Dekal 2

MERK

Ikke rengjør med alkaliske eller syreholdige rengjøringsmidler, bensin eller løsemidler – dette kan skade vindskjermen.

704903339



TYPEBILDE

1. Plassering av dekal 2

### Dekal 3

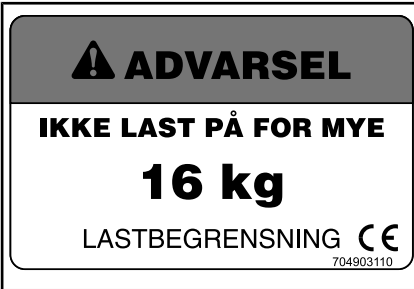

#### TYPEBILDE

1. Dekal 3 er plassert i oppbevaringsrommet foran.

### Dekal 4



#### TYPEBILDE

1. Dekal 4 er plassert på oljetanken bak det midtre sidepanelet på venstre side.

### Dekal 5



#### LOKK FOR KJØLEVÆSKEBEHOLDER

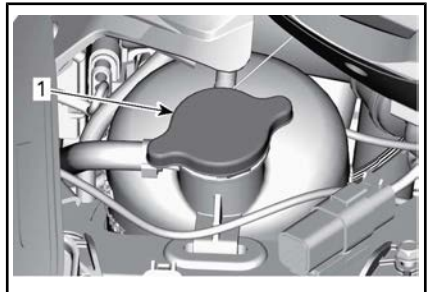

1. Dekal 5 er plassert under servicedekselet

### Dekal 6

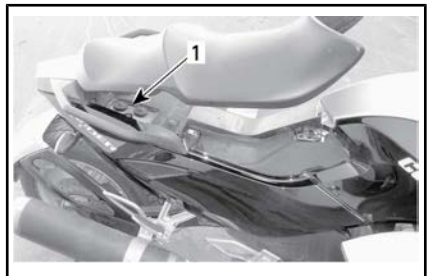

#### TYPEBILDE

1. Dekal 6 er plassert under setet

---

***Denne siden er  
blank med hensikt***

# ***KONTROLL FØR KJØRING***

# SJEKKLISTE FOR KONTROLL FØR KJØRING



## ADVARSEL

Utfør en kontroll før start hver gang du skal kjøre, for å oppdage mulige problemer som kan oppstå. Kontrollen før kjøring kan hjelpe deg å følge med og oppdage slitasje og forringelse før de fører til problemer. Korri-ger eventuelle problemer du oppdager, for å redusere risikoen for motorstopp eller ulykke. Kontakt en autorisert Can-Am-roadsterforhandler hvis det er nødvendig.

### Inspiser følgende:

- **Dekk:** Se etter skade, feil dekktrykk og for stor slitasje på dekkmønsteret.. Se under *VEDLIKEHOLDSPROSEDYRER*.
- **Hjul og hjulmuttere:** Se etter skade. Prøv å skru hver enkelt hjulmutter med hånden for å forsikre deg om at den ikke er løs. Kontroller at mutteren på bakhjulsakselen er på plass.
- **Drivreim:** Se etter frynser, kutt, hull og manglende tenner. Kontroller at den er riktig justert. Se under *VEDLIKEHOLDSPROSEDYRER* for å finne mer informasjon.
- **Lekkasjer:** Se etter lekkasjer under roadsteren.
- **Deksel på oppbevaringsrom foran:** Dra i dekslet for å kontrollere at det er låst skikkelig på plass.
- Kontroller at setet er skikkelig festet.
- **Speil:** Rengjør og juster (se avsnittet *UTSTYR*).
- **Bremsepedal:** Trykk og kjenn etter at det er fast motstand. Pedalen må gå helt tilbake når den slippes.

- **Gasshåndtak:** Vri flere ganger. Forsikre deg om at det kan beveg-eges fritt og går tilbake til tomgangsposisjon når det slipp-es.
- **Clutchvæske (SM5-modellen):** Juster etter eget ønske (se av-snitt *HOVEDKONTROLLER*). Trykk inn for å forsikre deg om at det fungerer normalt og går helt tilbake når det slippes.
- **Girvelger (SE5-modellen):** Forsikre deg om at girvelgeren fungerer som den skal i begge retninger og går tilbake til midt-stilling når den slippes.
- **Vekt:** Kontroller at roadsterens belastning (inkludert fører, pas-sasjer, last og eventuelt tilbe-hør) ikke overstiger 208 kg.

### Vri tenningsnøkkelen til posisjo-nen PÅ:

- **Flerfunksjonsmålergruppe:** Kontroller målerne, indikatore-ne, meldingene og drivstoffnivå-et.
- **Lys:** Kontroller at hovedlys, baklys, bremselys, blinklys og varselblinklys fungerer som de skal.
- **Horn:** Kontroller funksjon.
- **Styring:** Start motoren, og kontroller at styringen beveger seg lett.
- **Motorstoppbryter:** Kontroller at motorstoppbryteren virker som den skal.
- **Parkeringsbrems:** Start moto-ren, slipp opp parkeringsbrem-sen, og forsikre deg om at par-keringsbremsindikatoren på flerfunksjonsmålergruppen er av.
- **Bremser:** Kjør sakte noen meter fremover og bruk deretter bremsen for å teste.

Lås alltid sikkerhetskortet riktig på plass.



# ***VEDLIKEHOLD***

# VEDLIKEHOLDSPLAN

Vedlikehold er meget viktig for å holde SSVen i sikker driftstilstand. Riktig vedlikehold er eierens ansvar. Utfør periodiske kontroller, og følg vedlikeholdsplanen. Vedlikeholdsplanen fritar ikke fra behovet for kontroll før kjøring.



## ADVARSEL

Hvis du ikke utfører riktig vedlikehold på SSVen i henhold til vedlikeholdsplanen og -prosedyrene, kan det redusere sikkerheten under kjøring.

### FØRSTE KONTROLL – 1000 km

Bruk BRP Utility and Diagnostic Software (B.U.D.S.) til å sjekke feilkoder og installere nødvendige oppdateringer.

Bytt motorolje og oljefilter.

Inspiser og rengjør oljetanksilen.

Skift ut den oljefilteret i den hydrauliske styringsmodulen (HCM) **(bare SE5-modellen)**.

Kontroller kjølevæsknivået.

Kontroller dreining av gassgrepet.

Kontroller lyssystem (bremselys, varselblinklys, blinklys, posisjonslys, nummerskiltlys)

Kontroller ryggelyset **(bare Australian-modellen)**.

Kontroller at kontrollbrytere virker.

Inspiser drivreimens tilstand og stramming. Juster hvis det er nødvendig.

Kontroller tiltrekkingmomentet på muttere på forhjul.

Kontroller tiltrekkingmomentet på mutteren på bakhjulsakselen.

Kontroller om det er unormal slark i styringen.

Kontroller parkeringsbremsens funksjon. Rengjør og juster hvis det er nødvendig.

Kontroller om karosseripaneler er løse.

Kontroller funksjonen til lås, hengsler og nøkkelsylindre på dekslene til oppbevaringsrommene.

MINIMUM VEDLIKEHOLD – (HVIS DU KJØRER MINDRE ENN 7500 km PER ÅR)
Bruk BRP Utility and Diagnostic Software (B.U.D.S.) til å sjekke feilkoder og installere nødvendige oppdateringer.
Bruk BRP Utility and Diagnostic Software (B.U.D.S.) til å kontrollere at bryteren for baksetepassasjeren fungerer.
Bytt motorolje og oljefilter.
Skift ut den oljefilteret i den hydrauliske styringsmodulen (HCM) <b>(bare SE5-modellen)</b> .
Kontrollerer clutchvæsknivå <b>(bare SM5-modellen)</b> <sup>(1)</sup> .
Kontroller radiator, slanger og vannpumpe.
Kontroller kjølevæsknivået <sup>(1)</sup> .
Utfør en trykktest på kjølesystemet.
Kontroller at reversmekanismen fungerer. Kontroller hvis det er nødvendig <b>(bare SM5-modellen)</b> .
Rengjør hastighetsføleren for bakhjul. Kontroller åpningen på føleren. Juster hvis det er nødvendig <sup>(2)</sup> .
Kontroller dreining av gassgrepet.
Kontroller at batteriets tilkoblinger er godt tiltrukket. Rengjør dem hvis det er nødvendig.
Kontroller lyssystem (bremselys, varselblinklys, blinklys, posisjonslys, nummerskiltlys)
Kontroller ryggelyset <b>(bare Australian-modellen)</b> .
Kontroller at kontrollbrytere virker.
Inspiser drivreimens tilstand og stramming. Juster hvis det er nødvendig.
Kontroller tilstanden til lagre på bakre tannhjul og bakhjul.
Kontroller tilstanden til lagre på forhjul.
Kontroller tiltrekkingsmomentet på muttere på forhjul.
Kontroller tiltrekkingsmomentet på mutteren på bakhjulsakselen.
Kontroller om det er unormal slark i styringen.
Kontroller parallellstagenes tilstand.
Kontroller om det er lekkasjer eller andre skader på støtdempere.
Kontroller tilstanden til kuleledd.
Kontroller og/eller skift bremsevæske <sup>(1)</sup> .

MINIMUM VEDLIKEHOLD – (HVIS DU KJØRER MINDRE ENN 7500 km PER ÅR)
Kontroller tilstanden til bremseklosser og -skiver.
Kontroller parkeringsbremsens funksjon. Rengjør og juster hvis det er nødvendig.
Kontroller tiltrekking for passasjerhåndtak.
Smør fotstøttehengsler.
Kontroller om karosseripaneler er løse.
Kontroller funksjonen til og/eller smør lås, hengsler og nøkkelsylindre på dekslene til oppbevaringsrommene.
(1) Bytt annenhvert år.
Kontroller åpningen hver gang bakhjulet løsnes.

## HVER 500 km

Kontroller motoroljenivået.
-----------------------------

## HVER 7 500 km

Bruk BRP Utility and Diagnostic Software (B.U.D.S.) til å sjekke feilkoder og installere nødvendige oppdateringer.
Bytt motorolje og oljefilter.
Skift ut oljefilteret i den hydrauliske kontrollmodulen (HCM) ( <b>kun SE5-modellen</b> )
Kontroller clutchvæskeniå ( <b>bare SM5-modellen</b> ).
Kontroller kjølevæskeniået.
Kontroller dreining av gassgrepet.
Kontroller lyssystem (bremselys, varselblinklys, blinklys, posisjonslys, nummerskiltlys)
Kontroller ryggelyset ( <b>bare Australian-modellen</b> ).
Kontroller at kontrollbrytere virker.
Inspiser drivreimens tilstand og stramming. Juster hvis det er nødvendig.
Kontroller tiltrekkingmomentet på muttere på forhjul.
Kontroller tiltrekkingmomentet på mutteren på bakhjulsakselen.
Kontroller om det er unormal slark i styringen.
Kontroller parallellstagenes tilstand.
Kontroller bremsevæskeniå.

HVER 7 500 km
Kontroller tilstanden til bremseklosser og -skiver.
Kontroller parkeringsbremsens funksjon. Rengjør og juster hvis det er nødvendig.
Kontroller tiltrekking for passasjerhåndtak.
Smør fotstøttehengsler.
Kontroller om karosseripaneler er løse.

HVER 15 000 km
Bruk BRP Utility and Diagnostic Software (B.U.D.S.) til å kontrollere at bryteren for baksetepassasjerer fungerer.
Kontroller at reversmekanismen fungerer. Kontroller hvis det er nødvendig ( <b>bare SM5-modellen</b> ).
Rengjør hastighetsføleren for bakhjul. Kontroller åpningen på føleren. Juster hvis det er nødvendig (1).
Smør gasskabel.
Kontroller at batteriets tilkoblinger er godt tiltrukket. Rengjør dem hvis det er nødvendig.
Kontroller om det er lekkasjer eller andre skader på støtdempere.
Undersøk om bremseslaneger har sprekker eller andre skader.
Kontroller funksjonen til og/eller smør lås, hengsler og nøkkelsylindre på dekslene til oppbevaringsrommene.
(1) Kontroller åpningen hver gang bakhjulet løsnes.

HVER 22 500 km ELLER 2 ÅR (DET SOM KOMMER FØRST)
Inspiser og rengjør oljetanksilen.
Inspiser og juster ventilklinger (1).
Skift luftfilter og rengjør luftfilterhus (2).
Skift clutchvæske ( <b>bare SM5-modellen</b> ).
Kontroller radiatorlokk, slanger og vannpumpe.
Utfør en trykktest på kjølesystemet.
Skift pakninger for eksosrøranslutninger.
Inspiser, rengjør og juster gasspjeldhuset.
Kontroller tilstanden til drivstoffslanger. Skift ut hvis det er nødvendig.

**HVER 22 500 km ELLER 2 ÅR (DET SOM KOMMER FØRST)**

Skift tennplugger.

Kontroller tilstanden til lagre på forhjul.

Juster styringen.

Kontroller tilstanden til kuleledd.

Skift bremsevæske.

<sup>(1)</sup> Ventiljustering må utføres hyppigere hvis det ofte kjøres med høyt turtall.  
Inspeksjon og utskifting må skje oftere ved bruk i støvete eller våte områder.

**HVER 30 000 km eller 5 år (det som kommer først)**

Skift drivstoffilteret.

**HVER 45 000 km**

Skift kjølevæske (eller hvert femte år).

---

## FØRSTE KONTROLL

Vi anbefaler at roadsteren kontrolleres etter de første 1.000 km drift av en autorisert Can-Am-forhandler. Det første vedlikeholdet er spesielt viktig og må ikke utelates.

**MERK:** Den første kontrollen bekostes av roadsterens eier.

Vi anbefaler at denne inspeksjonen signeres av en autorisert Can-Am-forhandler.

---

Dato for inspeksjon

---

Signatur autorisert forhandler

---

Forhandlernavn

# VEDLIKEHOLDSPROSEDYRER

Denne delen inneholder instruksjoner for grunnleggende vedlikeholdsprosedyrer. Hvis du har nødvendige mekaniske ferdigheter og riktig verktøy, kan du utføre disse prosedyrene. Hvis ikke kan du kontakte en autorisert Can-Am-roadsterforhandler.

Andre viktige punkter i vedlikeholdsplanen som er vanskeligere å utføre og krever spesialverktøy, utføres best hos en autorisert Can-Am-roadsterforhandler.



## ADVARSEL

Slå av motoren, og følg disse vedlikeholdsprosedyrene når du utfører vedlikehold. Hvis du ikke følger prosedyrene nøye, kan du bli skadet av varme deler, bevegelige deler, elektrisitet, kjemikalier eller andre farer.

## Dekk og felger



## ADVARSEL

Dekk som ikke er av anbefalt type eller som er skadet, slitt ned til indikatoren for minste mønsterdybde eller har feil dekktrykk, kan føre til at du mister kontrollen.

Nye dekk fungerer ikke maksimalt før innkjøringsperioden er fullført. Bremsing, styring og VSS-ytelsen kan være redusert, så vær ekstra oppmerksom. Det tar omtrent 300 km kjøring med ofte nedbremsing for å kjøre dem inn. Hvis du ikke bremser ofte, tar det enda lenger tid å kjøre dem inn.

Dekkene er spesielt utviklet for Spyder-roadsteren. Bruk alltid BRP-godkjente dekk. Disse kan bestilles hos autoriserte Can-Am-roadsterforhandlere.

Gjør følgende når bakhjulet fjernes eller skiftes ut:

- Kontroller og rengjør bakre kje-dehjul. Skift det ut hvis det er skadet eller ødelagt.
- Kontroller og rengjør bakaksel-lagrene. Skift dem ut hvis de er skadet eller ødelagt.
- Skift ut og smør lagerpakningen på bakakselen.
- Skift ut og smør O-ringen på bakakselen.
- Kontroller og rengjør slitasjeman-sjettene på bakakselen. Skift dem ut hvis de er skadet eller ødelagt.

Gjør følgende når bakhjulet fjernes eller skiftes ut:

- Skift ut bakre hjulmutter.
- Skift ut og smør lagerpakningen på bakakselen.
- Skift ut og smør O-ringen på bakakselen.
- Kontroller gummidemperen. Skift den ut hvis den er skadet eller ødelagt.

## Dekktrykk

Kontroller dekktrykket når dekkene er **kalde**, før du bruker SSVen. Dekktrykket endres med temperaturen. Kontroller trykket på nytt hvis noen av disse forholdene endres (for eksempel stor endring i været eller kjøring oppe på fjellet).

### DEKKTRYKK FOR KALDE DEKK

Dekk foran	103 kPa ± 14 kPa
Dekk bak	193 kPa ± 14 kPa

**MERK:** Trykkforskjellen mellom dekkene på venstre og høyre side må ikke overstige 3,4 kPa.

En elektronisk trykkmåler følger med i verktøysettet.



## Dekkskade

Kontroller alle dekk og se etter

- Kutt, revner og sprekker i dekkene
- Utbulinger eller ujevnheter på dekk siden eller i mønsteret
- Stifter eller fremmedlegemer på dekk siden eller i mønsteret
- Luftlekkasjer (vislelyd) fra en felg som sitter skjevt, eller feil på luftventilen

Hvis du oppdager noe av det ovenfor, må du få dekket reparert eller skiftet ut så snart som mulig hos en autorisert Can-Am-roadsterforhandler.

## Dekkmønsterslitasje

Kontroller minste mønsterdybde ved å bruke mønsterslitasjeindikatorer (harde gummiribber støpt inn i mønsterbasen, 1 på figuren nedenfor). Kontroller på tre forskjellige steder i dekkmønsteret:

- Ytterkanten
- Sentrum
- Innerkanten.

Mønsterslitasjeindikatorer vises i dekkmønster som er slitt ned til minste mønsterdybde. Hvis du ser minst én mønsterslitasjeindikator, må du få dekket skiftet ut så snart som mulig hos en autorisert Can-Am-roadsterforhandler.

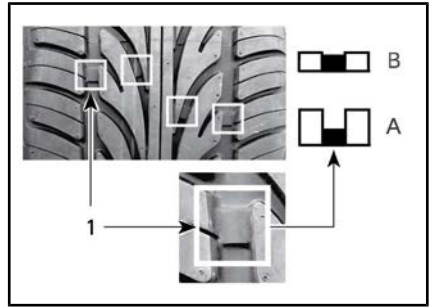

### DEKKMØNSTERSLITASJE

1. Slitasjeindikator for dekkmønster

A. God mønsterdybde

B. Minste mønsterdybde, skift dekket

Det er normalt med ujevn slitasje på dekkene avhengig av veiforholdene og hvordan roadsteren kjøres. Innerkanten og ytterkanten på dekkene foran og midtpartiet i dekkmønsteret bak slites ujevnt avhengig av om du kjører mykt eller aggressivt.

### **⚠ ADVARSEL**

Dekkene er utviklet for rotasjon i bare én retning. Ikke bytt om venstre og høyre forhjul. Hvis et dekk monteres på feil side, får du dårligere veigrep og kan miste kontrollen.

### **⚠ ADVARSEL**

Ikke hold forhjulseiken mens du prøver å spinne forhjulet. Fingrene kan klemmes fast mellom hjulet og bremseklaven.

## Dekkregistreringsskjema

Hvis et dekk skulle bli tilbakekalt, kan vi nå deg bare hvis vi har navnet og adressen din. Som kjøretøyprodusent har BRP et register over dekkidentifikasjonsnummeret (T.I.N. – Tire Identification Number) som er tilordnet understallsnummeret (V.I.N. – Vehicle Identification Number) (se avsnittet *KJØRETØY-*

IDENTIFIKASJON) og informasjon om nåværende eier.

Hvis du skifter dekk på roadsteren, må du fylle ut et "Dekkregistreringsskjema" og sende det til dekkprodusentens forbrukertjenestegruppe. «Dekkregistreringsskjemaet» er tilgjengelig hos en autorisert Can-Am-roadsterforhandler.

## Drivreim

Kontroller justeringen av og tilstanden til drivreimen visuelt før hver gang du kjører.

Tilpassing og justering av stramning for drivreim må alltid utføres av en autorisert Can-Am-roadsterforhandler i henhold til anvisningene under VEDLIKEHOLDSPLAN.

## Drivreimjustering

Åpningen mellom drivreimen og den indre kanten på kjedehjulet må være minst summen av «X» + «Y» = 3,25 mm ± 2.75 mm. Hvis reimen kommer utenfor den utvendige kanten av tannhjulet, må du få den riktig justert av en autorisert Can-Am-roadsterforhandler så snart som mulig.

**MERK:** Drivreimen kan være i kontakt med **BARE ÉN** flens fra **BARE ETT** av kjedehjulene.

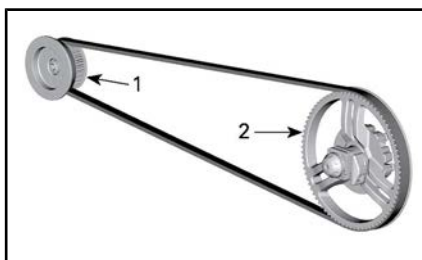

1. Fremre kjedehjul
2. Bakre kjedehjul

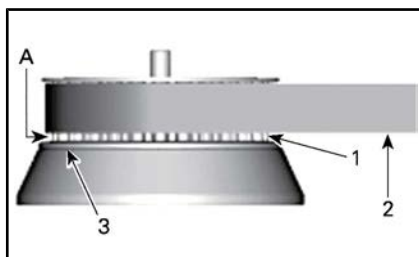

### FREMRE KJEDEHJUL

1. Tenner på kjedehjulet
2. Drivreim
3. Indre kant av tannhjul
- A. ÅPNING «X»

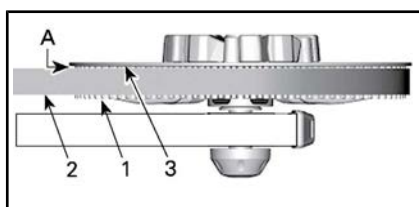

### BAKRE KJEDEHJUL

1. Tannhjul bak
2. Drivreim
3. Indre kant av tannhjul
- A. ÅPNING «Y»

## Drivreimslitasje



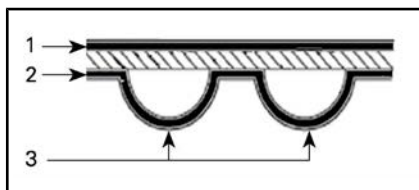





Kontroller drivreimen med giret i fri og motoren av på et plant underlag med god plass — du må rulle roadsteren fremover eller bakover for å se hele lengden av drivreimen.



### DRIVREIMOVERFLATER

1. Ytre overflate
2. Overflate på tannside
3. Tann

Kontrollere følgende tilstander:

SLITASJETILSTAND	NØDVENDIG TILTAK
<p>God tilstand</p> 	Ingen
<p>Hårtynne sprekker</p> 	Følg med tilstanden
<p>Mindre avskalling</p> 	Følg med tilstanden
<p>Åpne sprekker</p> 	Skift reimen
<p>Hekteslitasje</p> 	Skift reimen
<p>Manglende tann</p> 	Skift reimen
<p>Drivreimmaterialet slitt, indre deler vises</p> 	Skift reimen
<p>Steinskade</p> 	Skift reimen

**MERK:** Hårtynne sprekker krever ikke utskifting av drivreimen, men må nøye følges med — de kan utvikle seg til åpne sprekker eller at tenner faller av slik at reimen må skiftes. Skade på midten av drivreimen krever eventuelt skifting av reimen, men hvis sprekken utvides til kanten av reimen, er det stor fare for feil på reimen.

Når drivreimen skiftes, må også tannhullet skiftes slik at den nye drivreimen varer lenger.

### Drivreimstramming

Hvis du merker vibrasjon i drivreimen eller hvis det hopper over tenner på tannhullet, må du få justert strammingen av reimen så snart som mulig hos en autorisert Can-Am-roadsterforhandler.

### Motorolje

**OBS!** Prosedyrene for kontroll av Spyder-roadsterens oljenivå og skifting av olje er forskjellig fra de fleste motorkjøretøyer i dag. Følg nøye instruksjonene i denne delen.

### Anbefalt motorolje

Bruk XPS 4-TAKTS SYNTETISK BLANDINGSOLJE (SOMMER) (P/N 293 600 121).

Hvis denne ikke er tilgjengelig, kan du bruke SAE 5W40 halvsyntetisk eller syntetisk motorsykelolje som tilfredsstillende karvene for API-klassifikasjonene SL, SJ, SH eller SG. Se alltid på etiketten med API-klassifikasjonen på oljebeholderen.

**MERK:** Den samme oljen smører både motoren, girboksen, clutchen og HCM (SE5-modeller).

**OBS!** For å unngå skade på clutchen må du ikke bruke motorolje som tilfredsstillende API-klassi-

fikasjonen SM eller ILSAC GF-4. Clutchen vil glippe med denne.

**OBS!** Ikke tilsett oljetilsetningsstoffer til den anbefalte oljen. Det kan føre til at girboks og clutch fungerer feil.

### Kontroll av oljenivå på motor

**OBS!** Sørg for at motoren har normal driftstemperatur, og følg denne prosedyren for å få nøyaktig avlesning av oljenivået.

1. Parker roadsteren på et jevnt underlag.
2. Ta av midtre sidepanel på venstre side. Se *KAROSSERIPANELER* under *UTSTYR*.
3. Sørg for at motoren har **normal driftstemperatur**, start motoren og la den gå på tomgang i minst 30 sekunder.

**MERK:** Motortemperaturen på flerfunksjonsmåleren må vise samme verdi som under kjøring. Hvis ikke må motoren gå til denne tilstanden nås. Overfylling kan skje hvis dette ikke følges.

4. Stopp motoren.
5. Skru løs og ta ut oljepeilestaven.

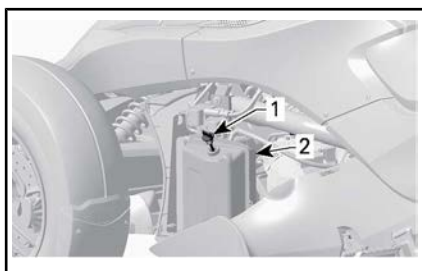

#### TYPEBILDE

1. Peilestav for olje
  2. Oljetank
6. Tørk av peilestaven.
  7. Sett tilbake peilestaven, og **skru den helt inn** slik at avlesningen blir nøyaktig.

8. Skru løs og ta ut oljepeilestaven igjen.
9. Kontroller oljenivået på peilestaven. Det skal være nær eller på det øverste merket.

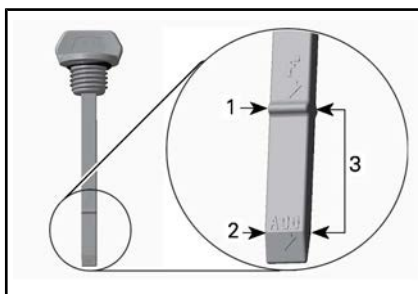

1. Øvre merke (full)
2. Nedre merke (etterfyll)
3. Bruksområde

**Oljenivået er på eller nær øvre merke:**

1. Ikke fyll på olje.
2. Sett inn og skru peilestaven skikkelig på plass.
3. Monter midtre sidepanel på venstre side. Se *KAROSSERIPANELER* under *UTSTYR*.

**Justering av av oljenivå:**

1. Juster oljenivået til det kommer innenfor bruksområdet, nær øvre merke. **Ikke fyll på for mye.**

**MERK:** Fyll på 500 ml olje fra det nedre merket for å nå det øvre merket (full).

2. Sett inn og skru peilestaven skikkelig på plass.
3. Monter midtre sidepanel på venstre side. Se *KAROSSERIPANELER* under *UTSTYR*.

### Skifte motorolje

Kontroller at roadsteren står på et jevnt underlag før du skifter olje.

**OBS!** Oljeskift må utføres med varm motor.

**! OBS!** Motoroljen kan bli meget varm.

1. Ta av følgende karosseripaneler på venstre side. Se *KAROSSERI-PANELER* under *UTSTYR*:
  - Midtre sidepanel
  - Nedre sidepanel
2. Ta av bunnplaten under oljetanken.

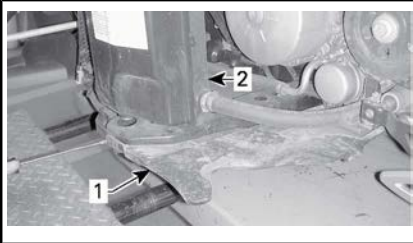

1. Bunnplaten
2. Oljetank
3. Rengjør området rundt oljedreneringspluggen under oljetanken.
4. Plasser en egnet oppsamlingsbeholder under oljetanken.
5. Ta ut dreneringspluggen for tanken, og kast tetningsskiven.

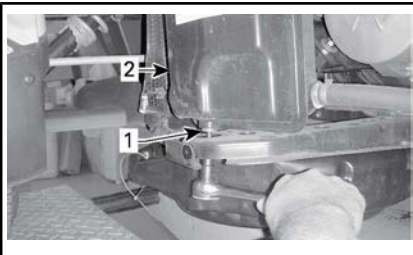

1. Dreneringsplugg for beholder
2. Oljetank
6. Ta ut peilestaven.
7. La det gå nok tid til at all olje tappes ut.
8. Rengjør området rundt dreneringspluggen for motoren.
9. Plasser en egnet oppsamlingsbeholder under motoren.

10. Ta ut dreneringspluggen for motoren, og kast tetningsskiven.

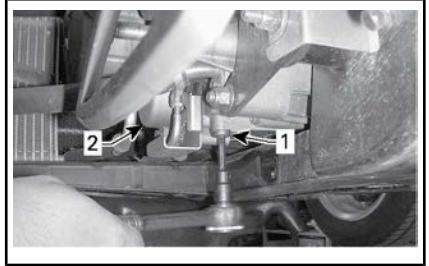

1. Oljedreneringsplugg for motor
2. Oljefilterdeksel
11. La det gå nok tid til at all olje tappes ut av veivhuset.
12. Rengjør magneten på dreneringspluggen for motoren.
13. Bruk **NYE** tetningsskiver, og sett på plass dreneringspluggene for motor og oljetank.
- OBS!** Bruk aldri tetningsskivene for dreneringspluggen på nytt. Skift alltid ut med nye.
14. Trekk til dreneringspluggene (motor og oljetank) med 20 N•m.
15. Skift motoroljefilteret. Se *SKIFTING AV MOTOROLJEFILTER* senere i denne delen.

### **SE5-modellen**

16. Skift HCM-oljefilteret. Se *HCM-OLJEFILTER* senere i denne delen.

### **Alle modeller**

17. Fyll på ytterligere 3 L anbefalt motorolje i oljetanken.
18. Start motoren, **og kjør den på tomgang i to minutter.**

**OBS!** Ikke rus motoren i løpet av tomgangsperioden da det kan føre til permanent skade på motoren.

**OBS!** Forsikre deg om at varsel-lampen for oljetrykk slukker innen 5 sekunder etter at motoren

starter. Hvis varsellampen for oljetrykk fortsatt er PÅ etter 5 sekunder, STOPPER DU MOTOREN og kontrollerer oljenivået på nytt.

Se etter lekkasjer på:

- Motoroljefilter
- HCM-oljefilter
- Dreneringsplugg motor
- Dreneringsplugg oljetank

19. Stopp motoren.

**MERK:** Oljepeilestaven er nøyaktig når oljetemperaturen er på 80 °C. Hvis oljenivået kontrolleres når oljen har romtemperatur på 20 °C, er det riktige oljenivået halvveis mellom det nedre (ADD) og øvre (F) merket på peilestaven. Det må tas hensyn til dette for å unngå overfylling av oljetanken.

### SM5-modeller

20. Fyll på ytterligere 0,9 L anbefalt motorolje i oljetanken (3,9 L totalt).
21. Kontroller oljenivået umiddelbart, og juster om nødvendig.
22. Sett på plass alle karosseripaneler som ble tatt av.
23. Avhend brukt olje i henhold til lokale miljøforskrifter.

### SE5-modeller

24. Fyll på ytterligere 1,2 L anbefalt motorolje i oljetanken (4,2 L totalt).
25. Kontroller oljenivået umiddelbart, og juster om nødvendig.

**MERK:** Hvis både motoroljefilteret og HCM-oljefilteret byttes, vil den totale oljemengden som skal fylles på, være 4,3 L.

26. Sett på plass alle karosseripaneler som ble tatt av.
27. Avhend brukt olje i henhold til lokale miljøforskrifter.

## Motoroljefilter

### Ta ut motoroljefilteret

1. Se under *SKIFTE MOTOROLJE* for å finne ut hvordan du tar av karosseripanelene.
2. Skru ut skruene på oljefilterdekslet.

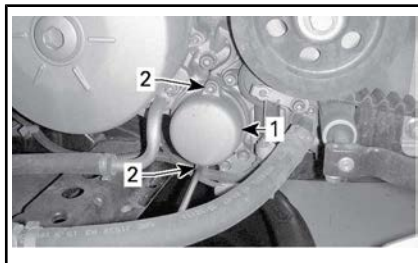

#### TYPEBILDE

1. Oljefilterdeksel
2. Skruer på deksel
3. Ta av oljefilterdekslet med O-ringen. Kast O-ringen.
4. Ta ut oljefilteret.
5. Avhend filteret i henhold til lokale miljøbestemmelser og -forordninger.

### Ta ut motoroljefilteret

Monteringen skjer i omvendt rekkefølge av fjerningsprosedyren. Ta imidlertid hensyn til følgende.

1. Kontroller og rengjør innløps- og utløpsområdet på veivhuset for smuss og annen forurensning.

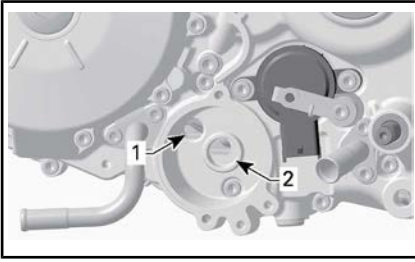
**TYPEBILDE**

1. Område for oljeinnløp fra oljetrykkpumpe
  2. Område for oljeutløp til motorens smøresystem
2. Monter en **NY** O-ring på oljefilterdekslet.

Smør på et tynt lag olje på oljefilteret og O-ringene for å gjøre det enklere å sette på og hindre forskyvning av O-ringene under monteringen. Se illustrasjonen nedenfor.

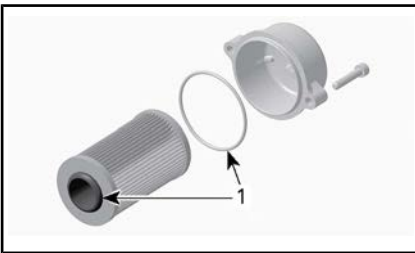

1. Smør på olje her

## HCM-oljefilter (SE5-modellen)

Oljefilteret for HCM (Hydraulic Control Module) bruker samme olje som motoren, men har et eget oljefilter.

**OBS!** Skift HCM-oljefilteret og motoroljefilteret samtidig.

### Ta ut HCM-oljefilter

1. Skru ut skruene på oljefilterdekslet.

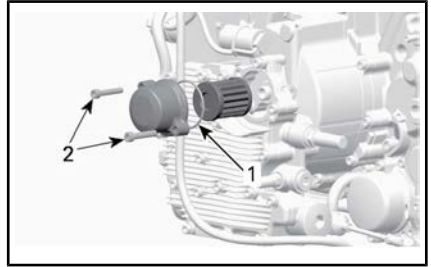

1. Oljefilterdeksel
  2. Skruer på deksel
2. Ta av oljefilterdekslet med O-ringene. Kast O-ringene.
  3. Ta ut oljefilteret.
  4. Avhend filteret i henhold til lokale miljøbestemmelser og -forordninger.

### Montere HCM-oljefilter

Monteringen skjer i omvendt rekkefølge av fjerningsprosedyren. Ta hensyn til følgende.

1. Kontroller og rengjør innløps- og utløpsområdet på den hydrauliske styringsmodulen for smuss og annen forurensning.

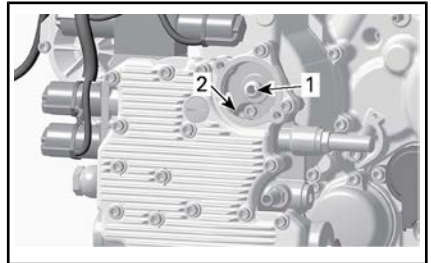

1. Område for oljeutløp til den hydrauliske styringsmodulen
  2. Område for oljeinnløp til oljepumpen
2. Monter en **NY** O-ring på oljefilterdekslet.

Smør på et tynt lag olje på oljefilteret og O-ringene for å gjøre det enklere å sette på og hindre forskyvning av O-ringene under monteringen. Se illustrasjonen nedenfor.

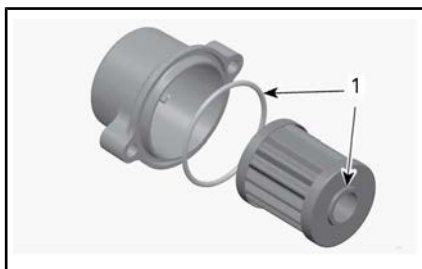

1. Smør på olje her

## Motorkjølevæske

### Kontroll av kjølevæsknivå på motor

#### ADVARSEL

Hvis motoren er varm når kjølevæskebeholderen åpnes, kan kjølevæsken være meget varm og sprute ut. For å unngå forbrenninger må du kontrollere kjølevæsknivået når motoren er kald.

Kjølesystemet må fylles med en blanding av destillert vann og frostvæske (50 % destillert vann, 50 % frostvæske).

Du får best ytelse med LONG LIFE ANTIFREEZE (P/N 219 702 685).

Slik kontrolleres kjølevæsknivået (med kald motor):

1. Parker roadsteren på et jevnt, fast underlag.
2. Åpne oppbevaringsrommet foran.
3. Trekk ut servicedekselet på høyre side med begge hender.
4. Kontroller kjølevæsknivået på høyre side. Kjølevæsken skal være synlig litt ovenfor COLD-nivåmerket.

**MERK:** Hvis motoren er varm, må kjølevæsken være synlig uten å overstige HOT-nivåmerket.

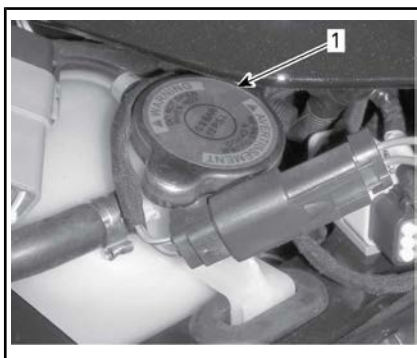

1. Lokk for kjølevæskebeholder

5. Om nødvendig må du fylle på kjølevæske til den blir synlig litt over beholderens COLD-nivåmerke. Bruk en trakt for å unngå søl.

**Ikke fyll på for mye.**

6. Slutt å fylle på kjølevæske straks væsken vises i røret.

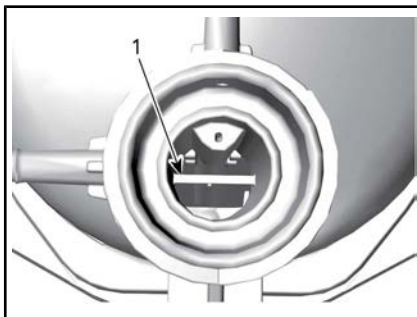

1. Referanselinje for HOT-nivå i kjølevæske

7. Sett på plass servicedekselet.

**MERK:** Et kjølesystem som ofte må etterfylles, er en indikasjon på lekkasje eller motorproblemer.

Kontakt en autorisert Can-Am-roadsterforhandler.



## Bremser

### ! ADVARSEL

Nye bremseser virker ikke med maksimal effekt før etter at de er innkjørt. Bremseeffekten kan være redusert, så vær ekstra oppmerksom. Det tar omtrent 300 km med kjøring med hyppig nedbremsing for å kjøre inn bremsene. Hvis du ikke bremser så ofte, tar det enda lengre tid å kjøre dem inn.

### Kontroll av bremsevæsknivå

Bruk kun DOT 4-bremsevæske fra en uåpnet beholder.

Slik kontrollerer du bremsevæsknivået:

1. Parker roadsteren på et jevnt, fast underlag.
2. Lås opp og løft setet.

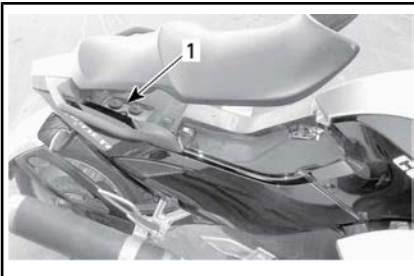

1. *Bremsevæskebeholder*
3. Kontroller bremsevæsknivået i begge beholderne ved bakkanten av setet. Begge skal være over MIN.-merket.



1. MAX.-merke for bremsevæsknivå
2. MIN.-merke for bremsevæsknivå



A. Bruksområde

4. Ta av påfyllingslokkene før du fyller på væske.
5. Fyll på væske etter behov. Se avsnittet **FYLLE PÅ BREMSE-VÆSKE**.

**MERK:** Lavt bremsevæsknivå kan tyde på lekkasjer eller slitte bremseklosser. Kontakt en autorisert Can-Am-roadsterforhandler.

### Fyll på bremsevæske

Ta av påfyllingslokket.

### ! ADVARSEL

Rengjør påfyllingslokket før du tar det av. Bruk kun DOT 4-bremsevæske fra en uåpnet beholder.

1. Fyll på væske til MAX-merket.

**OBS!** Bremsevæske kan skade lakkerte overflater eller plastdeler. Tørk opp eventuelt søl.

2. Sett på plass påfyllingslokket på følgende måte:

- 2.1 Sjekk at V-sporet er i god stand.
- 2.2 Sørg for at membranene er riktig plassert.

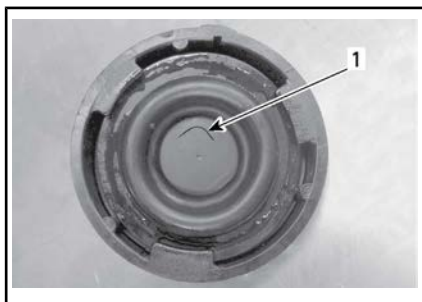

TYPEBILDE

1. V-spor



TYPEBILDE

1. Riktig plassering
2. Feil plassering
3. Lukk setet og kontroller at det er skikkelig låst på plass.

### Kontroll av bremsesystem

Bremsene foran og bak er hydrauliske skivebrems. Disse bremsene er selvjusterende og trenger ingen ytterligere justering.

Bremsepedalen trenger heller ingen justering.

Sørg for at bremsene er i god stand ved å kontrollere følgende i henhold til anvisningene i VEDLIKEHOLDSPLAN:

1. Om bremsesystemet har væskelekkasjer
2. Om bremsepedalen kjennes svampaktig
3. Om bremseskivene er meget slitte eller har skadet overflate

4. Om bremseklossene er slitte, skadede eller løse.

Kontakt en autorisert Can-Am-roadsterforhandler hvis du oppdager problemer med bremsesystemet.

## Batteri

### Plassering av batteriet

Batteriet er plassert i fremre oppbevaringsrom. Åpne oppbevaringsrommet foran for å få tilgang til batteriet.



### ÅPNET OPPBEVARINGSROM FORAN

Løsne skruene, og åpne tilgangspanelet for batteriet.

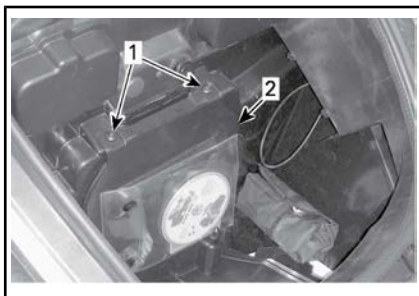

TYPEBILDE

1. Skruer
2. Tilgangspanel for batteri

### Batterilading

Roadsteren er utstyrt med et vedlikeholdsfritt batteri og er forseglet. Det er ikke nødvendig å etterfylle vann for å justere elektrolyttivået. Det kan hende batteriet må la-

des opp hvis roadsteren ikke har vært i bruk i minst én måned.

Bytte av batteri må alltid utføres av en autorisert Can-Am-roadsterforhandler.

## **! ADVARSEL**

Ikke bruk vanlige batterier av typen bly/syre. Syre kan lekke ut gjennom ventilasjonsåpningene på et vanlig bly/syre-batteri. Syre kan også lekke ut hvis batterikassen er sprukket eller skadet, og det kan gi alvorlige forbrenninger.

Batteriet kan lades mens det står på plass på roadsteren.

**OBS!** Følg instruksjonene som følger med batteriladeren. Feil lading kan skade batteriet.

Slik lader du batteriet:

1. Åpne oppbevaringsrommet foran.
2. Ta av tilgangspanelet for batteriet.
3. Koble først den POSITIVE (+) kabelen til den tilsvarende polen.
4. Koble den NEGATIVE (-) kabelen til den tilsvarende polen.

**OBS!** Koble alltid til den POSITIVE (+) kabelen først for å unngå å skade det elektriske systemet på roadsteren.

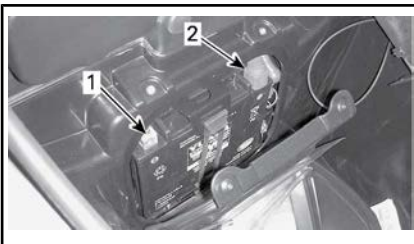

1. NEGATIV (-) pol
2. POSITIV (+) pol
5. Start batteriladeren. Ladetiden avhenger av ladehastigheten.

Etter at batteriet er ladet:

6. Koble først fra den NEGATIVE (-) kabelen.
7. Koble fra den POSITIVE (+) kabelen.

**OBS!** Koble alltid fra den NEGATIVE (-) kabelen først for å unngå å skade det elektriske systemet på roadsteren.

8. Lukk batteriets tilgangspanel og frontbagasjerommet.

Du kan bruke en standard batterilader. Anbefalt ladestromstyrke er 2 A. Hvis batteriet er flatt, kan det startes med strøm fra et bilbatteri (se avsnitt *REPARASJONER LANGS VEIEM*).

Til lading hjemme kan en "drypp"-lader brukes til å senke ladehastigheten. Denne typen lader kan være tilkoblet over lang tid uten å skade batteriet. Følg alltid ladetiden som anbefales i instruksjonene for laderen.

## **Clutchvæske (SM5-modellen)**

### **Kontroll av clutchvæskeni-vået**

Kontroller clutchvæskeni-vået når clutchen ikke virker normalt, eller når det er vanskelig å skifte gir med girspaken.

Clutchvæskebeholderen er i nærheten av reversknappen på venstre håndtak.

Slik kontrollerer du clutchvæskeni-vået:

1. Parker roadsteren på et jevnt, fast underlag.
2. Plasser styret rett frem slik at toppen av clutchvæsketanken blir horisontal.
3. Rengjør området rundt lokket.
4. Bruk skrutrekkeren for Phillips-skruer som er plassert i verktøysettet.
5. Skru ut festeskrueene på lokket.



## TYPEBILDE

6. Ta forsiktig av lokket. Pass på så pakningen på lokket ikke faller a.
7. Se inne i beholderen for å se væsknivået.

Kontroller clutchvæsknivået i tanken:

- Væsken må flukte med linjen for påfyllingsnivået (frespring på siden av tanken).

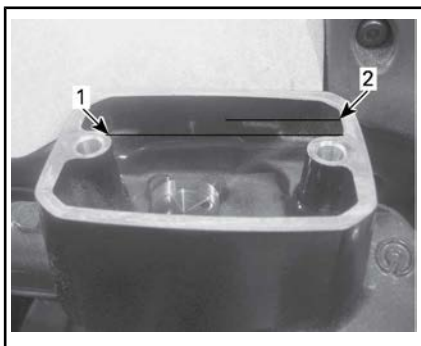

## VÆSKE FJERNET FOR Å GI BEDRE OVERSIKT

1. Minimum
2. Maksimalt

## Fylle på clutchvæske

1. Hvis væsknivået er lavere enn det spesifiserte, fyller du på væske til linjen for påfyllingsnivået. Bruk kun DOT 4-bremsevæske.
2. Fyll på væske etter behov. **Ikke fyll på for mye.**

**OBS!** Tørk umiddelbart opp eventuelt søl av væske.

3. Skyv på plass pakningen inne i lokket.
4. Sett på lokket på plass på beholderen.
5. Trekk til skruene på lokket.

## Frontlys

## Kontroll av frontlysjustering (europiske, brasilianske og australske modeller)

1. Kontroller at dekkene har riktig lufttrykk. Se SPESIFIKASJONER.
2. Plasser roadsteren 10 m foran en testflate som vist. Sørg for at roadsteren står på et flatt underlag.

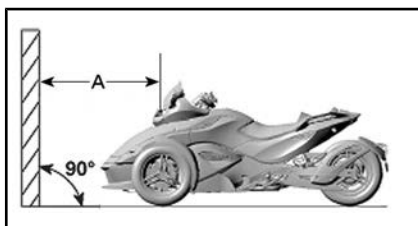

A. 10 m



Trekk opp fire linjer parallelt med bakken på følgende måte:

LINJER PÅ TESTFLATEN	
Linje A	743 mm over bakken
Linje B	673 mm over bakken
Linje C	513 mm over bakken
Linje D	315 mm over bakken

Få en person med en vekt på minst 90 kg til å sette seg i førersetet.

3. Velg fjernlyset.
4. Lysstrålen er riktig justert når fokuspunktet (lyseste punkt) til frontlysrefleksjonen er mellom de øvre merkene.

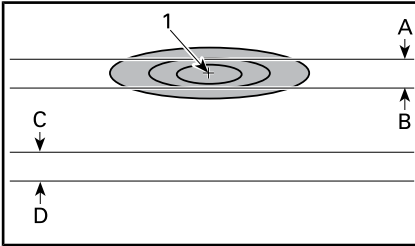

**FRONTLYSREFLEKSJON PÅ TESTOVERFLATE – FJERNLYS (ENKEL HOVEDLYKT)**

1. Fokuspunkt
- A. 743 mm over bakken
- B. 673 mm over bakken
- C. 513 mm over bakken
- D. 315 mm over bakken

5. Velg nærlyset.
6. Lysstrålen er riktig justert når topplinjen til frontlysrefleksjonen er mellom de nedre merkene.

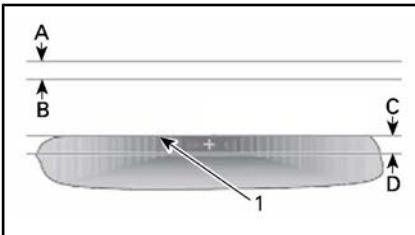

**FRONTLYSREFLEKSJON PÅ TESTOVERFLATE – NÆRLYS (ENKEL HOVEDLYKT)**

1. Topplinje
- A. 743 mm over bakken
- B. 673 mm over bakken
- C. 513 mm over bakken
- D. 315 mm over bakken

## Frontlysjustering (europeiske, brasilianske og australske modeller)

### Fjernlys

Drei justeringsskruene for å justere frontlysets høyde. Juster begge frontlysene jevnt.



### JUSTERINGSSKRUER

### Nærlys

Plasser en lang stjerneskrutrekker (Phillips) i luftkanalen for å nå frem til justeringsskruene.

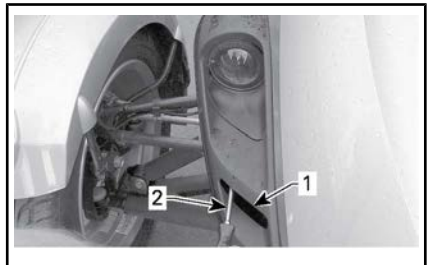

1. Luftkanal
2. Skrutrekker

Drei justeringsskruene for å justere frontlysets høyde. Juster begge frontlysene jevnt.

# STELL AV ROADSTEREN

## Rengjøre roadsteren

**Ikke bruk høytrykksvasker til rengjøring av roadsteren (som de som brukes til bilvasking)** da slike kan skade enkelte deler på den.

**OBS!** Ikke rengjør vindskjermen med alkaliske eller syreholdige rengjøringsmidler, bensin eller løsemidler. Disse kan skade skjermen.

**OBS!** Ikke bruk voks, sprayvoks eller andre produkter som brukes på vanlig lakk, på **matte overflater**. Ikke vask med slipende materialer. Ikke bruk mekaniske rengjøringsmidler eller poleringsmidler, og ikke gni for hardt.

Slik rengjør du roadsteren:

1. Skyll roadsteren grundig med vann for å fjerne løs skitt.
2. Bruk en myk, ren klut og vask roadsteren med vann blandet med et mildt rengjøringsmiddel, for eksempel såpe spesielt laget for motorsykler eller biler.

**MERK:** Bruk av varmt vann fungerer godt for fjerning av insekter på vindskjermen og frontpaneler.

**MERK:** For **matte overflater**: Vask for hånd med en myk vaskehanske og et mildt rengjøringsprodukt som trygt kan brukes på matt lakk. Bruk et mykt påføringsredskap og et mildt løsemiddel for å fjerne insekter og annet fremmedmateriale. Bløtlegg området før rengjøring. Gni lett.

3. Se etter fett eller olje mens du vasker roadsteren. Du kan bruke XPS ROADSTER WASH (P/N 219 701 703) eller et mildt avfettingsmiddel for bil. Følg instruksjonene fra produsenten nøye.

4. Tørk av roadsteren med et vaskeskinn eller en myk klut.

**MERK:** Det kan være nødvendig med hyppigere rengjøring på roadstere med matt lakk.

## Beskytte roadsteren

Bruk ikke-slipende voks på plastdeler.

**OBS!** Ikke voks eller poler matte overflater (inkludert matte lakkoverflater).

OVERFLATE	ANBEFALING
Blanke lakkoverflater	Bruk kun ikke-slipende voks som er sikker for overflater med klarlakk.
Matte lakkoverflater	Ikke påfør voks
Matte overflater	

Vindskjermen kan poleres med rengjøringsmiddel/poleringsmiddel for plast.

**OBS!** Ikke bruk vannavstøtende produkter på vindskjermen.

## ADVARSEL

**Ikke bruk vinyl- eller plastbeskytter på setene da overflaten blir glatt og fører eller passasjer kan skli av roadsteren.**

# LAGRING OG KLARGJØRING FØR SESONGSTART

## Lagring

Hvis du ikke skal bruke roadsteren i løpet av en periode på fire måneder eller mer, for eksempel om vinteren, er det nødvendig med riktig lagring for å holde den i god stand.

BRP anbefaler deg å få en autorisert Can-Am-roadsterforhandler til å klargjøre roadsteren for lagring. Hvis det passer deg best, kan du imidlertid følge de grunnleggende prosedyrene nedenfor.

### Slik klargjør du roadsteren for lagring:

1. Inspiser roadsteren, og få om nødvendig en autorisert Can-Am-roadsterforhandler til å reparere ved eventuelle problemer.
2. Skift motorolje og oljefilter. Oppsøk om nødvendig til en autorisert Can-Am-roadsterforhandler.
3. Kontroller væsknivåene for kjølevæske, bremsevæske og clutchvæske.
4. Fyll drivstofftanken, tilsett drivstoffstabiliseringsmiddel og kjør motoren for å hindre at tanken rustet og drivstoffet forringes. Følg nøye instruksjonene på beholderen med drivstoffstabiliseringsmiddelet.
5. Pump opp alle dekk til anbefalt dekktrykk.
6. Rengjør snøscooteren.
7. Smør alle kontrollkabler og låser samt dreiepunktene på alle spaker.
8. Lukk og lås alle oppbevaringsrom.
9. Dekk roadsteren med et gjennomtrengelig materiale (for eksempel en presenning). Unngå plast eller lignende materiale belagte materialer som ikke puster, som hindrer luftgjennom-

strømming og lar varme og fukt akkumuleres.

10. Lagre roadsteren på et tørt sted, unna sollys, med liten variasjon i den daglige temperaturen.
11. Lad batteriet med langsom lading én gang per måned med den anbefalte ladestrømstyrken på 2 A. Det er ikke nødvendig å ta ut batteriet.

## Klargjøring før sesongstart

Etter en lagringsperiode må roadsteren klargjøres og inspiseres.

### Slik klargjør du roadsteren etter lagring:

1. Pakk ut og rengjør roadsteren.
2. Lad batteriet hvis det er nødvendig.
3. Utfør en kontroll før kjøring, og testkjør deretter roadsteren med lav hastighet.

---

***Denne siden er  
blank med hensikt***



# ***REPARASJONER PÅ VEIEN***

# RETNINGSLINJER FOR DIAGNOSE

**OBS!** Hvis roadsteren må transporteres, må den ikke slæpes — sleping kan gi alvorlige skader på den. Se **TRANSPORTERE ROADSTEREN** i denne delen hvis du vil ha mer detaljerte instruksjoner.

## Kan ikke skifte til 1. gir (SM5-modellen)

Gjør følgende hvis girboksen ikke vil skifte til 1. gir når roadsteren ikke beveger seg:

1. Slipp sakte clutchhåndtaket mens du opprettholder et lett trykk på girspaken.
2. Når du kjenner at girspaken skifter til 1. gir, trykker du inn clutchhåndtaket.

## Kan ikke skifte giret til nøytral (SE5-modellen)

Gjør følgende hvis girboksen ikke vil skifte til nøytral når roadsteren ikke beveger seg:

1. Motorens turtall økes automatisk til omtrent 1.800 RPM, og deretter går den tilbake til tomgangshastighet.
2. Opptil tre forsøk blir utført.
3. Hvis det ikke fungerer, prøver du å trykke på knappen for å skifte gir opp eller ned.

## Kan ikke skifte gir (SE5-modellen)

Få roadsteren transportert til nærmeste autoriserte Can-Am-roadsterforhandler.

## Motoren vil ikke starte

### MOTOREN DREIES IKKE RUNDT

1. Sikkerhetsmeldingen som ruller over flerfunksjonsmålergruppen, er ikke bekreftet.
  - Trykk på **MODE**-knappen (*M* - modus) for å bekrefte sikkerhetsmeldingen.

2. Motorstoppbryteren står på AV.
  - Sett motorstoppbryteren til **PÅ**.
3. Clutchhåndtak ikke trykket inn (SM5-modellen).
  - Trykk inn og hold clutchhåndtaket.
4. Tenningsbryteren er satt til AV.
  - Vri tenningsbryteren til **PÅ**.
5. Batteriet er flatt, eller dårlige batteritilkoblinger.
  - Kontroller batteriets ladning. Lad opp hvis det er nødvendig (se under **VEDLIKEHOLDSPROSEDYRER**).
  - Kontroller batteritilkoblingene på batteripolene (se avsnitt **VEDLIKEHOLDSPROSEDYRER**).
6. Sikring har gått.
  - Kontroller sikringens tilstand (se **SLIK SKIFTER DU SIKRINGEN OG LYSPÆRER** i denne delen).
7. Giret står i gir (SE5-modellen).
  - Trykk ned bremsepedalen hvis giret står i gir.
8. Nøkkelen er ikke lest.

Motoren lar seg ikke starte hvis startsperrsystemet ikke kan lese nøkkelen. Følgende forhold kan føre til at startsperrsystemet ikke klarer å lese nøkkelen:

- Skadet databrikke
- En stor metallgjenstand er i nærheten av nøkkelen
- En elektronisk enhet er i nærheten av nøkkelen

- Den andre elektronisk kode-de nøkkelen er i nærheten av hovednøkkelen
- Et sterkt elektromagnetisk felt i nærheten av nøkkelområdet
- *Hvis motoren ikke starter og en feilmelding vises i displayet, må du sørge for at de ovennevnte forholdene tas hånd om. Ta kontakt med en autorisert Can-Am roadsterforhandler hvis problemet vedvarer.*

### **MOTOREN DREIES RUNDT, MEN STARTER IKKE**

---

#### **1. Lite drivstoff.**

- *Fyll på drivstofftanken (se under GRUNNLEGGENDE PROSEDYRER).*

#### **2. Svakt batteri.**

- *Kontroller batteriets ladning. Lad opp hvis det er nødvendig (se under VEDLIKEHOLDSPROSEDYRER).*
- *Kontroller batteritilkoblingene i oppbevaringsrommet foran.*

#### **3. Problem med styringssystem for motor.**







- *Kontroller om motorindikatordlampen er PÅ når du starter. Kontakt en autorisert Can-Am-roadsterforhandler.*





# MELDINGER PÅ FLERFUNKSJONSMÅLEREN

Viktig informasjon om roadsterens tilstand vises på flerfunksjonsmåleren. Når du starter motoren, må du

alltid sjekke indikatorlamper som lyser, og spesialmeldinger på måleren.

## Grunnmodell





INDIKATORLAMPER (FEIL)			
INDIKATORLAMPER	DIGITAL ADVARSEL	ÅRSAK	TILTAK
  BLINKER	Ikke noe	Feil på girposisjonsføler	- Stopp roadsteren, og la den komme til nøytral. Få roadsteren transportert til nærmeste autoriserte -roadsterforhandler.
Ikke noe	UGYLDIG NØKKEKEL	Feil eller defekt nøkkel	Bruk riktig nøkkel til roadsteren, eller kontakt en autorisert roadster-forhandler.
 PÅ	HØY MOTORTEMPERATUR	Motoren er overopphetet	- Stopp og vent til motoren blir avkjølt. - Se etter lekkasjer. - Kontroller kjølevæskeni nivå og etterfyll (se avsnittet <i>VEDLIKEHOLDSPROSEDYRER</i> ).
 PÅ	LAV BATTERISPENNING eller HØY BATTERISPENNING	Lav eller høy batterispenning	- Lad opp batteriet (se avsnittet <i>VEDLIKEHOLDSPROSEDYRER</i> ). - Kontroller batteriets tilkoblinger. Få roadsteren transportert til nærmeste autoriserte -roadsterforhandler.
 PÅ	ABS-FEIL	Feil i ABS-systemet. Ingen ABS-funksjon	Få roadsteren transportert til nærmeste autoriserte roadster-forhandler.
 PÅ	INGEN	Feil i VSS	* Få roadsteren transportert til nærmeste autoriserte roadster-forhandler.







INDIKATORLAMPER (FEIL)			
INDIKATORLAMPER	DIGITAL ADVARSEL	ÅRSAK	TILTAK
 PÅ	EBD-FEIL	Feil i EBD-systemet	Få roadsteren transportert til nærmeste autoriserte roadster-forhandler.
	BREMSEFEIL	Lite bremsevæske eller feil på føler	<ul style="list-style-type: none"> <li>- Se etter bremsevæskelekkasjer.</li> <li>- Kontroller bremsevæsketilstand og etterfyll (se avsnittet <i>VEDLIKEHOLDSPROSEDYRER</i>).</li> </ul>
 PÅ PLUSS PIPER NÅR NØKKELEN STÅR PÅ AV	INGEN	Feil på parkeringsbrems eller -komponent	<ul style="list-style-type: none"> <li>- Kontroller at batterispenningen er minst 10,5 V.</li> <li>- Kontroller sikring nr. 1 i høyre sikringsboks (se avsnittet <i>VEDLIKEHOLDSPROSEDYRER</i>).</li> </ul> Få roadsteren transportert til nærmeste autoriserte Can-Am roadster-forhandler.
 PÅ	CHECK ENGINE	Feil på motorstyrings-komponent	Ta ut nøkkelen, vent 20 sekunder og sett inn nøkkelen på nytt.
	KONTROLLER DPS	Feil på komponent i dynamisk servostyring	Få roadsteren reparert hos en autorisert -roadsterforhandler.
	KONTROLLER GIRKASSE	Feil på komponent i TCM (Transmission Control Module)	<ul style="list-style-type: none"> <li>- Ta ut nøkkelen, vent 20 sekunder og sett inn nøkkelen på nytt.</li> <li>- Få roadsteren reparert hos en autorisert Can-Am-roadsterforhandler.</li> </ul>
 BLINKER	NØDMODUS	Feil på viktig motorstyrings-komponent eller VSS	* Få roadsteren transportert til nærmeste autoriserte roadster-forhandler.







INDIKATORLAMPER (FEIL)			
INDIKATORLAMPER	DIGITAL ADVARSEL	ÅRSAK	TILTAK
 PÅ	INGEN	Lavt oljetrykk	<ul style="list-style-type: none"> <li>- Se etter oljlekkasjer.</li> <li>- Kontroller oljenivå og etterfyll (se under <i>VEDLIKEHOLDSPROSEDYRE</i>).</li> </ul>
Merk: En kombinasjon av to forskjellige advarsler kan forekomme.			

\* BRP anbefaler at roadsteren blir transportert når den er i NØDMODUS. Hvis du bruker roadsteren i NØDMODUS, må du unngå brå manøvrer og umiddelbart kjøre til nærmeste Can-Am-roadsterforhandler for å få reparert roadsteren før du kjører igjen. Ved NØDMODUS er turtallet begrenset, og dermed også roadsterens hastighet.

### RS-S-modell

INDIKATORLAMPER (FEIL)				
INDIKATORLAMPER	DIGITAL INDIKATOR	DIGITAL ADVARSEL	ÅRSAK	TILTAK
  BLINKER	E vises i stedet for valgt gir	INGEN	Feil på girposisjonsføler	Stopp roadsteren og sett den i nøytral. Lever roadsteren til reparasjon hos en autorisert Can-Am roadster-forhandler.
INGEN		NØKKELFEIL	Feil eller defekt nøkkel	Bruk riktig nøkkel til roadsteren, eller kontakt en autorisert roadster-forhandler.
 PÅ	INGEN	INGEN	Motoren er overopphetet	<ul style="list-style-type: none"> <li>- Stopp og vent til motoren blir avkjølt.</li> <li>- Se etter lekkasjer.</li> <li>- Kontroller kjølevæsknivå og etterfyll (se avsnittet <i>VEDLIKEHOLDSPROSEDYRE</i>).</li> </ul>

INDIKATORLAMPER (FEIL)				
INDIKATORLAMPER	DIGITAL INDIKATOR	DIGITAL ADVARSEL	ÅRSAK	TILTAK
 PÅ	INGEN	INGEN	Lav eller høy batterispenning	<ul style="list-style-type: none"> <li>- Lad opp batteriet (se avsnittet <i>VEDLIKEHOLDS-PROSEDYRER</i>).</li> <li>- Kontroller batteriets tilkoblinger.</li> </ul> Få roadsteren transportert til nærmeste autoriserte -roadsterforhandler.
 PÅ	INGEN	INGEN	Feil i ABS. Ingen ABS-funksjon	Få roadsteren transportert til nærmeste autoriserte roadster-forhandler.
 PÅ	INGEN	INGEN	Feil i VSS	* Få roadsteren transportert til nærmeste autoriserte roadster-forhandler.
 PÅ	BREMSEFEIL ELLER 	BREMSEFEIL	Feil i EBD-systemet	Få roadsteren transportert til nærmeste autoriserte roadster-forhandler.
	BREMSEFEIL ELLER 	BREMSEFEIL – LITE BREMSE- VÆSKE	Lite bremsevæske eller feil på føler	<ul style="list-style-type: none"> <li>- Se etter bremsevæskelekkasjer.</li> <li>- Kontroller bremsevæsknivå og etterfyll (se avsnittet <i>VEDLIKEHOLDS-PROSEDYRER</i>).</li> </ul>
  PÅ PLUSS PIPER NÅR NØKKELEN STÅR PÅ AV	INGEN	INGEN	Feil på parkeringsbrems eller -komponent	<ul style="list-style-type: none"> <li>- Kontroller at batterispenningen er minst 10,5 V.</li> <li>- Kontroller sikring nr. 1 i høyre sikringsboks (se avsnitt <i>VEDLIKEHOLDS-PROSEDYRER</i>).</li> </ul> Få roadsteren transportert til nærmeste autoriserte Can-Am roadster-forhandler.

INDIKATORLAMPER (FEIL)				
INDIKATORLAMPER	DIGITAL INDIKATOR	DIGITAL ADVARSEL	ÅRSAK	TILTAK
 PÅ		INGEN	Feil på motorstyringskomponent	Ta ut nøkkelen, vent 20 sekunder og sett inn nøkkelen på nytt.
		INGEN	Komponent i dynamisk servostyring	Få roadsteren reparert hos en autorisert -roadsterforhandler.
		INGEN	TCM-komponent (Transmission Control Module)	<ul style="list-style-type: none"> <li>- Ta ut nøkkelen, vent 20 sekunder og sett inn nøkkelen på nytt.</li> <li>- Få roadsteren reparert hos en autorisert Can-Am-roadsterforhandler.</li> </ul>
 BLINKER		LIMP HOME	Feil på viktig motorstyringskomponent eller VSS	* Få roadsteren transportert til nærmeste autoriserte roadsterforhandler.
 PÅ	INGEN	INGEN	Lavt oljetrykk	<ul style="list-style-type: none"> <li>- Se etter oljelekkasjer.</li> <li>- Kontroller oljenivå og etterfyll (se under <i>VEDLIKEHOLDS-PROSEDYRER</i>).</li> </ul>
En kombinasjon av to forskjellige advarsler kan forekomme.				

\* BRP anbefaler at roadsteren blir transportert når den er i NØDMODUS. Hvis du bruker roadsteren i NØDMODUS, må du unngå brå manøvrer og umiddelbart kjøre til nærmeste Can-Am-roadsterforhandler for å få reparert roadsteren før du kjører igjen. Ved NØDMODUS er turtallet begrenset, og dermed også roadsterens hastighet.

Meldinger med viktig informasjon kan også bli vist midlertidig som utfyllende forklaring for indikatorlampene.



**TYPEBILDE**

## 1. Melding

Når en digital advarsel vises, vil den være i seks sekunder og deretter forsvinne i 60 sekunder. Den lille digitale indikatoren blinker i løpet av de 60 sekundene. Denne sekvensen gjentas tre ganger og opphører deretter i 15 minutter. I løpet av de 15 minuttene vil kun indikatorlampene være aktivert.

**TYPEBILDE**

## 1. Melding/ikon

Hvis det vises en feil, trykker du på MODE-knappen (Modus) for å hoppe over feilmeldingen.

**MERK:** Feilmeldinger som du hopper over, vil fremdeles bli vist på den nedre delen av flerfunksjonsmåleren, og vises igjen på hovedskjermen i en tidsperiode på 60

sekunder når roadsterens hastighet er under 3 km/h

**Hvis et problem vedvarer, må du oppsøke en autorisert Can-Am-roadsterforhandler.**

# TING DU KAN GJØRE I FØLGENDE SITUASJONER

## Tapte nøkler

Bruk reservenøkkelen til å få laget en ny hos en autorisert Can-Am-roadsterforhandler så snart som mulig. **Hvis begge nøklene går tapt**, må tenningsbryteren byttes ut på bekostning av roadsterens eier.

## Punktering

Hvis dekket har en **stor** punktering eller et kutt i mønsteret og er helt tomt for luft, må roadsteren transporteres til nærmeste Can-Am-roadsterforhandler. Se *TRANSPORTERE ROADSTEREN* i denne delen hvis du vil ha instruksjoner om transport.

Hvis et dekk har en **liten** punktering og dekket ikke er helt tomt, kan dekket repareres midlertidig. Til midlertidig reparasjon av dekket kan et selvoppblåsende dekketenningsmiddel eller et dekkreparasjonssett brukes. Følg produsentens instruksjoner som følger med dekketenningsmiddelet eller dekkreparasjonssettet, og få dekket reparert hos en autorisert Can-Am-roadsterforhandler **så snart som mulig**.

Når et dekk er midlertidig reparert, må du kjøre sakt og forsiktig og kontrollere dekktrykket ofte til dekket skiftes eller repareres permanent.

## Flatt batteri

Hvis batteriet er flatt eller leverer for lite strøm til å starte motoren, kan den startes med startkabler til et eksternt batteri.

## ADVARSEL

Koble til startkablene som angitt i prosedyren for bruk av startkabler.

Batteriene kan avgis eksplosiv gass som kan antennes hvis startkablene ikke kobles til riktig.

Slik starter du med startkabler til batteriet:

1. Flytt det andre kjøretøyet så nært som mulig og helst til den fremre delen av Spyder-roadsteren. Pass på at kjøretøyene ikke berører hverandre.
2. Sett Spyder-roadsteren i NØYTRAL (N), og sett på parkeringsbremsen.
3. Slå av motoren på det andre kjøretøyet og alt elektrisk tilbehør.
4. Åpne panseret på det andre kjøretøyet.
5. Åpne oppbevaringsrommet foran på Spyder-roadsteren.
6. Kontroller at tenningsbryteren er satt til AV.
7. Ta av tilgangspanelet for batteriet.
8. Koble den ene enden av den røde POSITIVE (+) startkabelen til den POSITIVE (+) polen på Spyder-roadsteren.
9. Koble den andre enden av den røde POSITIVE (+) startkabelen til den POSITIVE (+) polen på hjelpebatteriet.
10. Koble den andre enden av den svarte NEGATIVE (-) startkabelen til den NEGATIVE (-) polen på hjelpebatteriet.
11. Koble den andre enden av den svarte NEGATIVE (-) startkabelen til den NEGATIVE (-) polen på Spyder-roadsteren.

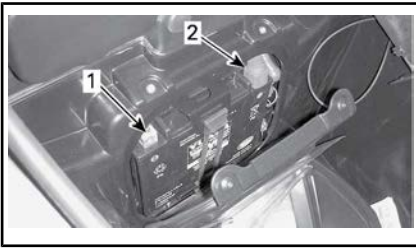

1. NEGATIV (-) pol
2. POSITIV (+) pol

12. Start roadsteren med hjelpebatteriet og kjør motoren på tomgang med et turtall på mellom 1200 og 1500 o/min i et par minutter.
13. Trykk på bremsen og start motoren. Hvis starteren ikke dreies rundt eller dreies sakte, rigger du litt på startkablene for å sikre at de har god kontakt, og prøver på nytt.  
Hvis den fremdeles ikke starter, kan det være et problem i startsystemet. Få roadsteren transportert (se under *TRANSPORTERE ROADSTEREN* i denne delen) til og reparert av nærmeste autoriserte Can-Am-roadsterforhandler.
14. Straks motoren starter kobler du fra begge startkablene i motsatt rekkefølge av tilkoblingen, det vil si den NEGATIVE (-) kablet til Spyder-roadsteren først.
15. Få ladet opp batteriet helt opp med en batterilader (se under *VEDLIKEHOLDSPROSEDYRER*) eller hos en kvalifisert service-stasjon så snart som mulig.

Hvis motoren stopper like etter at den har blitt startet med startkabler eller når kablene kobles fra, kan det være et problem med ladesystemet. Få roadsteren transportert (se under *TRANSPORTERE ROADSTEREN*) til og reparert av nærmeste autoriserte Can-Am-roadsterforhandler.

Etter å ha ladet opp batteriet må du alltid få roadsteren kontrollert hos en autorisert Can-Am-roadsterforhandler.

# SLIK SKIFTER DU SIKRINGER OG LYSPÆRER

## Sikringer

Hvis noe av det elektriske tilbehøret på roadsteren slutter å virke, må du se etter sikringer som har gått, og eventuelt skifte disse.

Hvis det fremdeles er elektrisk feil, må du få roadsteren undersøkt hos en autorisert Can-Am-roadsterforhandler.

### Plassering av sikringer

Sikringene er plassert i oppbevaringsrommet foran.

Åpne oppbevaringsrommet foran for å få tilgang til sikringsboksene.



#### ÅPNET OPPBEVARINGSROM FORAN

Trykk ned på sikringsdekslene og løft dem av.

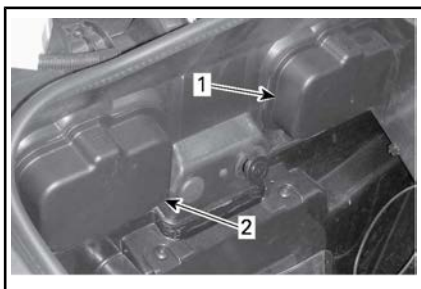

#### INNE I OPPBEVARINGSROMMET FORAN.

1. Venstre sikringsdeksel
2. Høyre sikringsdeksel

Trykk ned klaffene og fjern sikringsboksdekslene.

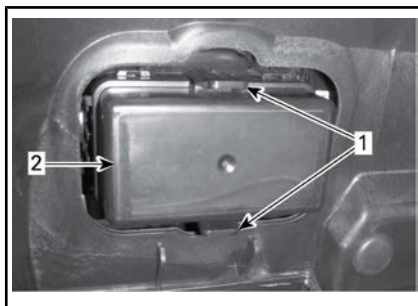

1. Tapper
2. Deksel på sikringsboks

### Beskrivelse av sikringer



#### SIKRINGER – VENSTRE SIKRINGSBOKS

**MERK:** Se dekalen som er plassert mellom de to sikringsboksene for riktig identifisering.

**MERK:** Sikringsboksene kan variere fra modell til modell.

#### Venstre sikringsboks

SIKRING NR.	BESKRIVELSE	KLASSIFISERING
1	Ryggelys/ instrumentgruppe/ DLC/	15 A
2	Aktivering av ECM/VCM/MSR & D.E.S.S./SAS/YAS/ PRS	10 A

SIKRING NR.	BESKRIVELSE	KLASSIFISERING
3	IKKE I BRUK	
4		
5	ECM	5 A
6	Injektorer/Coiler	15 A
7	Aktivering av TCM, DPS/Instrumentgruppe	10 A
8	H02S / CAPS / drivstoffpumpe / EVAP / CSV	15 A

SIKRING NR.	BESKRIVELSE	KLASSIFISERING
6	IKKE I BRUK	
7		
8		

**MERK:** Når sikring 6 er satt inn, kan likestrømspluggen bare brukes når tenningsbryteren er satt til PÅ. Når sikring 7 er satt inn, kan likestrømspluggen alltid brukes.

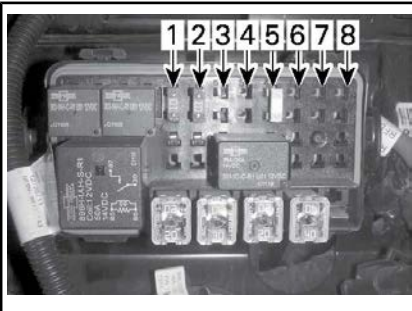

SIKRINGER – HØYRE SIKRINGSBOKS

Høyre sikringsboks

SIKRING NR.	BESKRIVELSE	KLASSIFISERING
1	Daglys / parklys / nummerskiltlys	15 A
2	Bremselys/varsellys	10 A
3	IKKE I BRUK	
4		
5	Lastutkobling	25 A

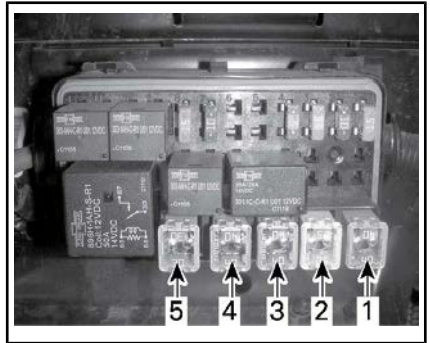

JCASE-SIKRINGER – VENSTRE SIKRINGSBOKS

Venstre JCase-sikringsboks

jcase-sikring NR.	Beskrivelse	Klassifisering
1	VCM-pumpe	40 A
2	VCM-pumpe	25 A
3	DPS	40 A
4	Hovedkontroll	40 A
5	Kjølevifter	30 A

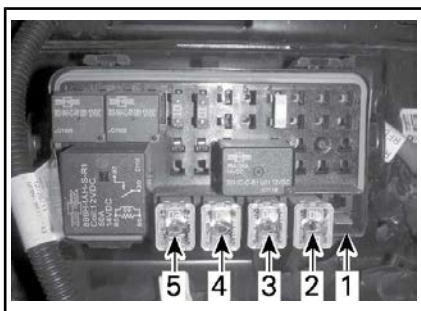

JCASE-SIKRINGER – HØYRE SIKRINGSBOKS

### Høyre JCase-sikringsboks

Jcase-sikring NR.	Beskrivelse	Klassifisering
1	Likeretter	60 A
2	Tilbehør	40 A
3	TCM-solenoider	20 A
4	Nærlys (LO)	30 A
5	Fjernlys (HI)	20 A

### Skifte ut sikringer

1. Still tenningsbryteren på AV.
2. Trekk ut sikringen.
3. Kontroller om tråden har smeltet.

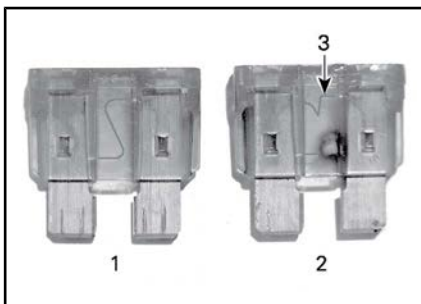

### SIKRING

1. God sikring
2. Sikring har gått
3. Smeltet tråd

4. Skift ut sikringen med en sikring med samme kapasitet. Reserve-sikringer finnes i sikringsboksdekslet.

### **⚠ ADVARSEL**

Bruk av sikringer med høyere ampereverdi kan føre til alvorlig skade og føre til brann.

5. For å lukke sikringsboksdekslene plasserer du dekslene over sikringene og trykker forsiktig ned til de klikker på plass.
6. For å lukke sikringsdekslene plasserer du dekslene over sikringsboksene og trykker forsiktig ned helt til sikringsdekslene festes.
7. Lukk oppbevaringsrommet foran.

### Lys

Hvis noen av lysene på roadsteren slutter å virke, må de bytte lypæren i det defekte lyset.

Hvis det fremdeles er feil på lyset, må du få roadsteren undersøkt hos en autorisert Can-Am-roadsterforhandler.

**⚠ OBS!** Sett alltid tenningsbryteren til AV før du bytter en ødelagt lypære, slik at du unngår elektrisk støt.

Kontroller alltid at lypærene fungerer etter at de er byttet.



**TYPEBILDE – LYSENES PLASSERING – FORAN PÅ ROADSTEREN**

1. Blinklys
2. Frontlys – fjernlys
3. Frontlys – nærlys
4. Posisjonslys

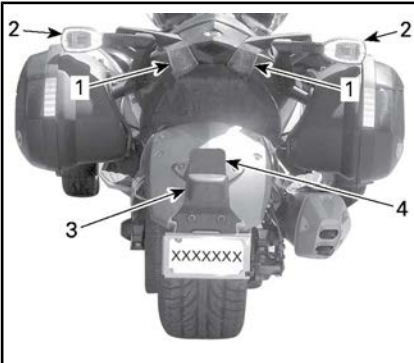

**TYPEBILDE – LYSENES PLASSERING – BAK PÅ ROADSTEREN**

1. Baklys/bremselys
2. Blinklys
3. Nummerskiltlys
4. Ryggelys – bare Australian-modellen

**Frontlys – nærlys**

1. Åpne setet.
2. Åpne oppbevaringsrommet foran.
3. Ta av det riktige øvre sidepanelet (venstre eller høyre side).

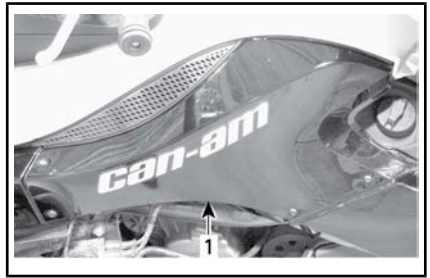

**VENSTRE SIDE VIST**

1. Øvre sidepanel
4. Ta av fester fra frontpanelet, og ta deretter av panelet.

**MERK:** Frontpanelene er sikret med én skrue bak og tre plastfester foran (to øverst og én nederst).

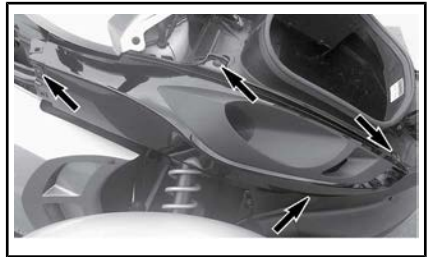

**HØYRE FRONTPANEL VIST**

5. Løsne tappene, og koble fra lyspærekontakten.

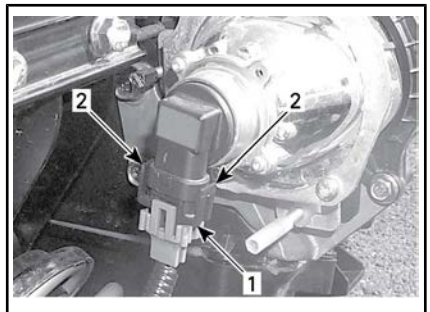

1. Lyspærekontakt
2. Tapper
6. Drei lyspæren mot klokken for å løsne den, og bytt deretter lyspæren.



**OBS!** Berør aldri glasset på en halogenpære med fingrene. Det reduserer levetiden. Hvis du har berørt glasset, rengjør du det med isopropylalkohol, som ikke etterlater noen hinne på pæren.

7. Monter delene riktig i motsatt rekkefølge som de ble tatt av, og vær oppmerksom på merkna- den nedenfor når du monterer.

**OBS!** Ikke trekk til panelskruene for mye. Eventuell deformasjon av panelet rundt skruen er et tegn på at den er trukket til for hardt. Du kan skade panelet.

### Frontlys — fjernlys

1. Sett inn en liten flat skrutrekker i ett av de to hullene på den øvre konsollen.
2. Trykk på skrutrekkeren, og tving forsiktig det øvre hjørnet av målergruppen ut.
3. Sett en finger mellom for å holde åpningen i det øvre hjørnet.

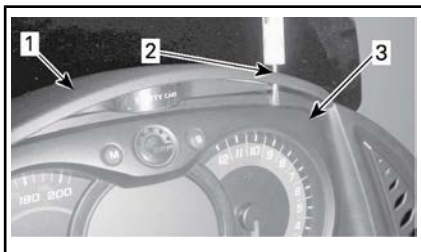

### TYPEBILDE

1. Øvre konsoll
2. Trykk på skrutrekkeren inne i hullet
3. Sett inn en finger i åpningen

4. Med den andre hånden setter du inn skrutrekkeren i det andre hullet på den øvre konsollen.
5. Trykk på skrutrekkeren, og tving forsiktig det andre hjørnet av målergruppen ut. Den øvre kanten av målergrup- pen vippes bakover.

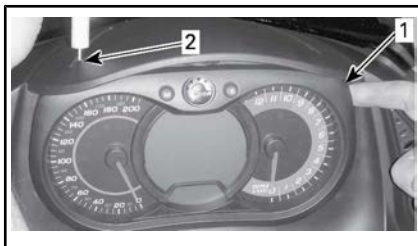

1. Sett en finger mellom for å holde åpningen i det øvre hjørnet
  2. Trykk på skrutrekkeren inne i det mot- sette hullet
6. Finn den defekte lyspæren, og dreii den mot klokken for å løsne den.

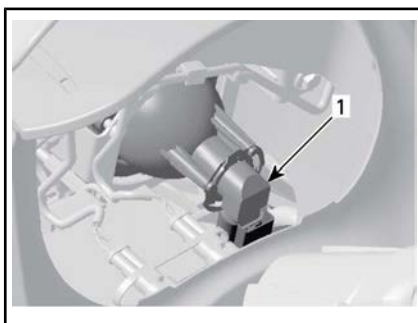

### HØYRE SIDE VIST

1. Pære
7. Løsne tappene, og koble fra lyspærekontakten. Bytt lyspæ- ren.



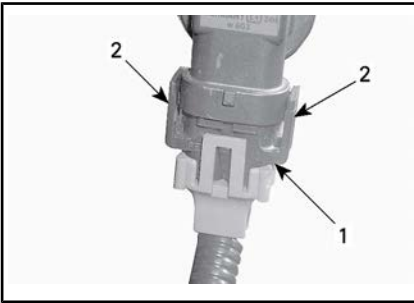

1. Lyspærekontakt
2. Tapper

8. Koble lyspærekontakten på den nye lyspæren.

**OBS!** Berør aldri glasset på en halogenpære med fingrene. Det reduserer levetiden. Hvis du har berørt glasset, rengjør du det med isopropylalkohol, som ikke etterlater noen hinne på pæren.

9. Sett på plass lyspæren i hovedlykthuset, og drei med klokken for å sikre den.

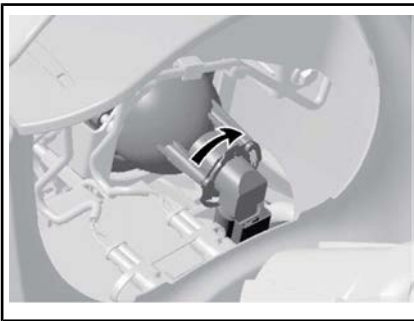

HØYRE SIDE VIST

10. Sett på plass målergruppen ved å først sette inn den nederste kanten, og deretter trykker du med et fast trykk på den øvre kanten med begge hendene.

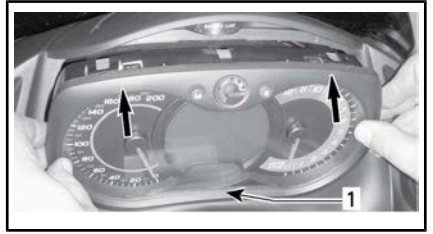

### SETTE PÅ PLOSS MÅLERGRUPPEN

1. Sette inn den nederste kanten på målergruppen først, og deretter trykke den øverste kanten
11. Pass på at målergruppen er skikkelig montert. Gjenta trinn 10 hvis nødvendig.

### Blinklys — foran

1. Ta av lykteglasset med en stjerneskrutrekker.



1. Skruve på lykteglass for blinklys foran
2. Drei kontakten mot klokken som angitt nedenfor, og ta av lykteglasset.



1. Kontakt for blinklys foran
3. Ta ut lyspæren ved å trykke og holde den inn mens du vrir den mot klokken.

4. Sett inn den nye lyspæren ved å trykke den inn mens du vrir den med klokken.
5. Monter delene riktig i motsatt rekkefølge som de ble tatt av.

### Blinklys — bak

1. Ta av lykteglasset med en stjerneskrutrekker.

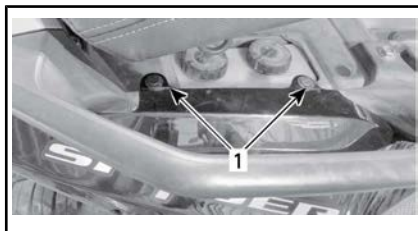

1. To plastfester under setet

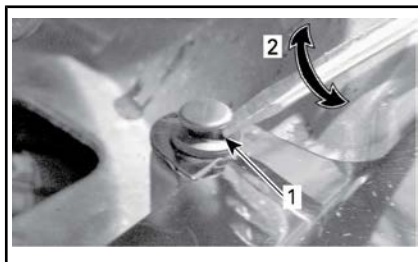
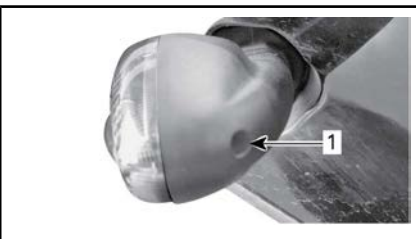

1. Flat skrutrekker under hodet på festet  
2. Drei skrutrekkeren en 1/4 omdreining

### TYPEBILDE

1. Skru på lykteglass for blinklys bak
2. Ta ut lyspæren ved å trykke den inn mens du vrir den mot klokken.
3. Sett inn den nye lyspæren ved å trykke den inn mens du vrir den med klokken.
4. Sett på plass lykteglasset.

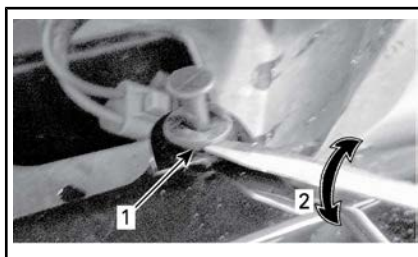

1. Flat skrutrekker under festet  
2. Drei skrutrekkeren en 1/4 omdreining  
3. Koble fra kontaktene til høyre blinklyshus.  
4. Ta ut sekskantskruen (Torx) bak lykteglasset som vist nedenfor.

### Baklys/bremselys

1. Ta av hjulbrønnpanelet ved å skru ut sju sekskantskruer (Torx) som angitt nedenfor.

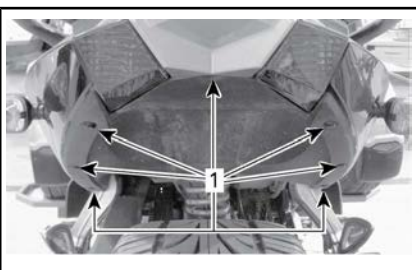

### HJULBRØNNPANEL

1. Sju sekskantskruer (Torx)
2. Ta det bakre sidepanelet på høyre side av ved å ta av de to plastfestene under setet som vist nedenfor.

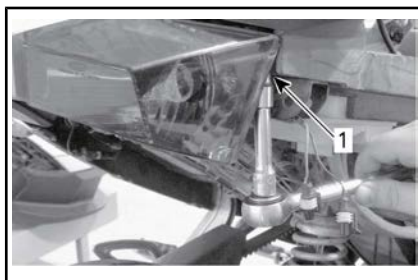

1. Ta ut sekskantskruen (Torx) bak lykteglasset

5. Ta ut sekskantskruen (Torx) ved siden av lykteglasset under den bakre delen som vist nedenfor.

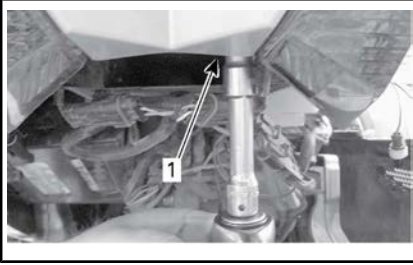

1. Ta ut sekskantskruen (Torx) ved siden av lykteglasset

6. Dreii kontakten mot klokken, og ta den av lykteglasset.

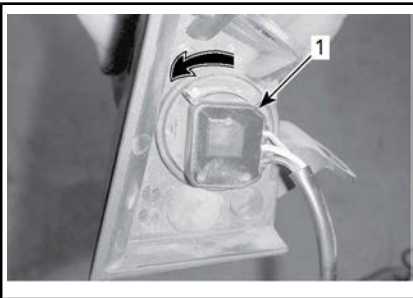

1. Kopling

7. Ta ut lyspæren ved å trykke den inn mens du vrir den mot klokken.
8. Sett inn den nye lyspæren ved å trykke den inn mens du vrir den med klokken.
9. Monter delene riktig i motsatt rekkefølge som de ble tatt av.

**MERK:** Når du setter på det bakre sidepanelet på høyre side, må du koble til kontaktene på blinklyshuset med riktig samsvarende ledningsfarge og sette på plass plastfestene.

## Posisjonslys

### **Bare Base-modellen**

1. Trykk på og hold lykteglasset mot baksiden av skjermen.



2. Løsne lykteglasset ved å løfte opp den fremre delen av lykteglasset med tommelen eller en liten skrutrekker.



3. Dreii lyspæreholderen med klokken, og ta den av kontakten.

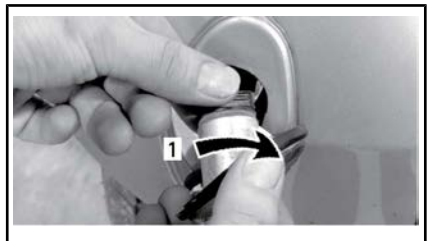

1. Vri med klokken

4. Trekk ut lyspæren fra holderen som vist nedenfor.

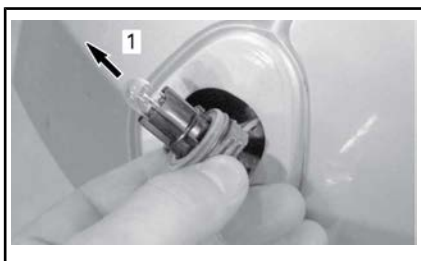

1. Trekk ut lyspæren
5. Sett inn en ny lyspære i holderen.
6. Monter delene riktig i motsatt rekkefølge som de ble tatt av.

### **Bare RS-S-modeller**

Posisjonslysene består av LEDer (lysemitterende dioder), og denne teknologien er kjent for å være svært pålitelig. Hvis de allikevel ikke skulle fungere, må du få dem kontrollert hos en autorisert Can-Am-roadsterforhandler.

### **Nummerskiltlys**

1. Ta av lykteglasset med en stjerneskrutrekker.

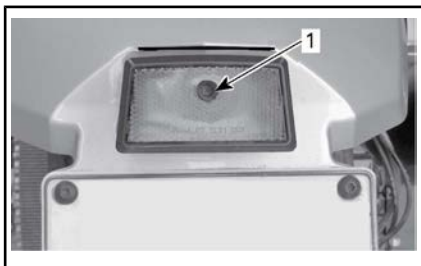

#### **TYPEBILDE**

1. Skruer på lykteglass for nummerskiltlys
2. Ta ut lyspæren ved å trykke den inn mens du vrir den mot klokken.
3. Sett inn den nye lyspæren ved å trykke den inn mens du vrir den med klokken.
4. Sett på plass lykteglasset.

### **Ryggelys**

#### **Bare Australian-modellen**

1. Ta av lykteglasset med en stjerneskrutrekker.



#### **TYPEBILDE**

1. Skruer på lykteglass for ryggelys
2. Ta ut lyspæren ved å trykke den inn mens du vrir den mot klokken.
3. Sett inn den nye lyspæren ved å trykke den inn mens du vrir den med klokken.
4. Sett på plass lykteglasset.

# TRANSPORT AV SSVEN

Hvis roadsteren må transporteres, bør den fraktes på en tilhenger eller et lasteplan med riktig størrelse og kapasitet.

**! OBS!** Hvis du må skyve roadsteren, må du gjøre det fra høyre side slik at du kan nå bremsepedalen.

Når du trekker roadsteren bakover, må du være forsiktig slik at forhjulene ikke ruller over føttene dine.

**OBS!** Ikke slep Spyder-roadsteren – sleping kan føre til alvorlige skader i drivsystemet.

Hvis du kontakter en transporttjeneste, må du huske å spørre om de har tilhenger, lasteplan, lasterampe eller elektrisk rampe for å løfte SSVen, og om de har festestroppe. Forsikre deg om at SSVen blir transportert som angitt nedenfor.

**OBS!** Unngå å bruke kjetting til å feste roadsteren — de kan skade overflatebelegget eller plastkomponenter.

Gjør følgende for å klargjøre roadsteren for transport:

1. Skift giret til FRI (N).
2. Ta ut nøkkelen fra tenningsbryteren.
3. Plasser en stropp rundt den nedre armen på hvert forhjulsoppheng.

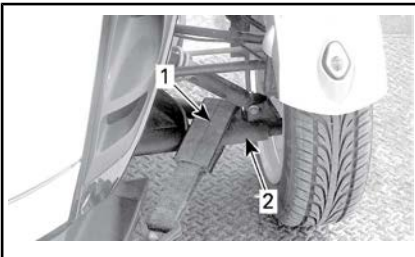

TYPEBILDE

1. Stropp
2. Nedre opphengsarm

4. Fest stroppene til vinsjkabelen. Bruk om mulig ekstra kjetting eller stropper til å feste stroppe- ne til vinsjkabelen som angitt nedenfor, for å unngå å skade støtfangeren.

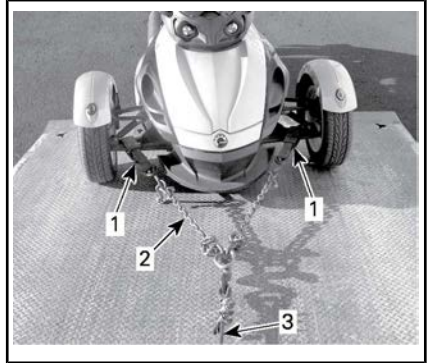

1. Stropp rundt de nedre opphengsarmene foran
2. Kjetting for å unngå å skade støtfangeren
3. Vinsjkabel
5. Kontroller at parkeringsbremsen er frigjort.
6. Trekk SSVen opp på tilhengeren eller lastplanet med vinsjen.
7. Sett på parkeringsbremsen.
8. Forsikre deg om at roadsterens gir er i NØYTRAL (N).
9. Fest fronthjulene med en av metodene som er angitt nedenfor.

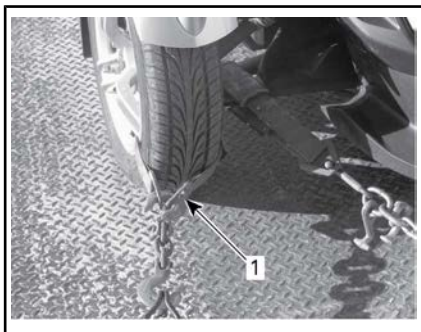

**FESTE FORHJULENE –**

**METODE 1**

1. Fest stroppen rundt felgen på hvert forhjul og til fremsiden av tilhengeren



**FESTE FORHJULENE –**

**METODE 2**

1. Fest stropper rundt hvert hjul og fest dem foran og bak på tilhengeren
10. Før en låsestropp bare gjennom felgen på bakhjulet. Ikke før låsestroppen innenfor tannhjulet bak.

**OBS!** Hvis du fører låsestroppen innenfor tannhjulet bak, kan det oppstå alvorlig skade på drivsystemet.

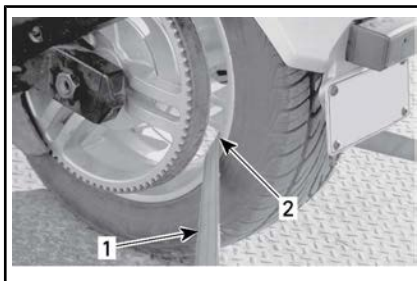

**FESTE BAKHJULET**

1. Festestroppe
2. KUN gjennom felgen bak
11. Fest låsestroppen på bakhjulet godt til baksiden av tilhengeren med strammeren.
12. Forsikre deg om at både forhjulene og bakhjulet er godt festet til tilhengeren.



1. Forhjul og bakhjul godt festet til tilhengeren

# ***TEKNISKE INFORMASJON***

# IDENTIFIKASJON AV ROADSTEREN

SSVens hovedkomponenter (motor og ramme) identifiseres via ulike serienumre. Det kan noen ganger være nødvendig å finne disse numrene for garantiformål eller for å spore SSVen i tilfelle den blir borte. Den autoriserte Can-Am-roadsterforhandleren vil be om disse numrene hvis du fremsetter krav om garanti. Bombardier Recreational Products Inc. oppfyller ingen garanti hvis motorens identifikasjonsnummer (EIN) eller roadsterens identifikasjonsnummer (VIN – understellsnummer) er fjernet eller på noen måte ødelagt. Vi anbefaler sterkt at du noterer deg alle serienumre på SSVen og gir dem til forsikringsselskapet ditt.

## Understellsnummer

**MERK:** VIN (understellsnummeret) kan variere fra land til land.

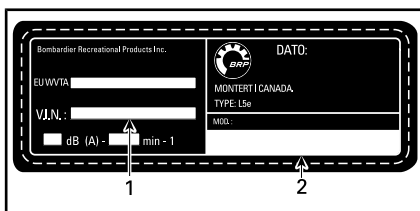

**TYPEBILDE – SERIENUMMERETIKETT TIL ROADSTEREN**

1. Roadsterens identifikasjonsnummer (VIN – understellsnummer)
2. Modellnummer

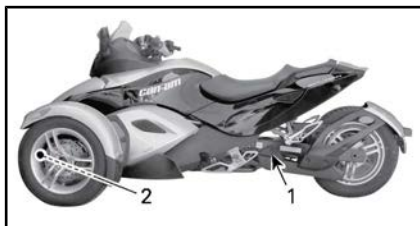

**TYPEBILDE – PLASSERING AV VIN**

1. Svingarm (VIN-dekal)
2. Nedre ramme (VIN innstemplet på høyre side)

## Motorens identifika-sjonsnummer

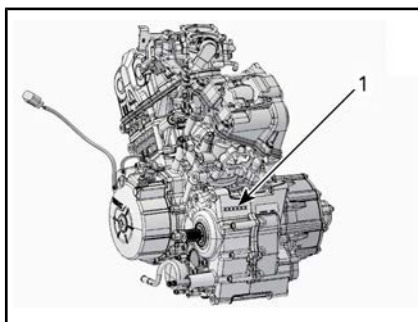

**TYPEBILDE**

1. EIN (motorens identifikasjonsnummer)

## D.E.S.S.-Nøkkel

USA (FCC): «Det trådløse utstyret i dette kjøretøyet overholder del 15 av FCC-reglene. Driften er avhengig av følgende to vilkår: 1) Utstyret skal ikke forårsake skadelig interferens. 2) Utstyret må håndtere eventuell interferens som mottas, inkludert interferens som kan forårsake uønsket drift. Endringer eller modifikasjoner som ikke er uttrykkelig godkjent av parten som er ansvarlig for overholdelse, kan frata brukeren retten til å bruke utstyret.

Canada (IC): «Det trådløse utstyret i dette kjøretøyet overholder kravene i den lisensfritatte RSS-standarden RSS-210 fra Industry Canada. Driften er avhengig av følgende to vilkår: (1) Utstyret skal ikke forårsake skadelig interferens. 2) Utstyret må håndtere eventuell interferens som mottas, inkludert interferens som kan forårsake uønsket drift.



Europa (CE): Vi, parten som er ansvarlig for overholdelse, erklærer under vårt eneansvar at utstyret er i samsvar med bestemmelsene i følgende rådsdirektiv: 1999/5/EF. Utstyret overholder essensielle krav og andre relevante vilkår. Produktet er i samsvar med følgende direktiver, harmoniserte standarder og forskrifter: · Direktiv 1999/5/EF (R&TTE) · Harmoniserte standarder: · EN 301 489-3 · EN 300 330-2 · EN 50364

# SPESIFIKASJONER

MODELL		SPYDER RS		
MOTOR				
Motortype		ROTAX 991 60° V-2 4-takter, Dobbel overliggende kamaksel (DOHC), væskekjølt		
Antall sylindere		2		
Antall ventiler		8 ventiler		
Bor		97 mm		
Stempelslag		68 mm		
Flytting		998 cm <sup>3</sup>		
Kompresjonsforhold		12.2:1		
Smøring	Type		Tørroppstilt med separat oljetank og oljekjøler	
	Oljefilter	Motor		BRP Rotax mikroglassfiber, utskiftbar
		Gir (SE5)		BRP Rotax mikroglassfiber, utskiftbar
	Motorolje- kapasitet	Oljeskift med nytt oljefilter	SM5	3.9 L
		Oljeskift med nytt oljefilter	SE5	4.2 L
		Oljeskift med nytt motoroljefilter og HCM-oljefilter		4.3 L
		Anbefalt motorolje		Bruk XPS 4-TAKTS SYNTETISK BLANDINGSOLJE (SOMMER), (P/N 293 600 121) en 5W40 halvsyntetisk (min.) eller syntetisk motorsykelolje som tilfredsstiller kravene til API-klassifikasjonene SL, SJ, SH eller SG.

MODELL		SPYDER RS	
MOTOR (fortsatte)			
Clutch	SM5-modell	Type	Våt, lameller, manuell funksjon via et hydraulisk stempel, med vakuumforsterker
		Væske	DOT 4 bremsevæske
	SE5-modell	Type	Sentrifugalclutch + automatisk styrt våtclutch med flere skiver
		Start innkobling	2000 +/- 200 o/min (sentrifugal)
		Full innkobling	3200 +/- 200 o/min (sentrifugal)
Eksossystem		2 til 1 med katalysator	
Luftfilter		Papirelement	
GIRKASSE			
Type	SM5	Sekvensiell manuell 5-trinns girkasse (SM5) med elektronisk reverssperre	
	SE5	Sekvensiell halvautomatisk 5-trinns girkasse (SE5) med elektronisk reverssperre	
KJØLESYSTEM			
Type		Væskekjølt, enkel radiator med kjølevifte	
Kjølemiddel	Type	Etylenglykol/vannblanding (50 % kjølevæske, 50 % destillert vann). Bruk forhåndsblandet kjølevæske som selges av BRP LONG LIFE ANTIFREEZE (P/N 219 702 685) eller kjølevæske spesielt laget for aluminiumsmotorer	
	Kapasitet	3.15 L	

MODELL		SPYDER RS
ELEKTRISK SYSTEM		
Magnetgeneratoreffekt		500 W
Type tenningsystem		Elektronisk tenning med spole med to utganger
Tenningsinnstilling		Ikke justerbar
Tennplugg	Antall	2
	Modell og type	NGK KR8Bi (smør kjølepasta P12 (P/N 420 897 186) på tennpluggens gjenger)
	Åpning	0.7 mm - 0.8 mm
Begrenserinnstilling motors RPM	Fremover	9500 RPM
Batteri	Type	Vedlikeholdsfri
	Spenning	12 volt
	Nominell klassifisering	21 A•h
	Anbefalt ladehastighet	2 A
Frontlys		4 X 60 W
Baklys/bremselys		2 x 5/21 W
Ryggelys (kun Australia-modellen)		21 W
Blinklys	Front	2 x 21 W
	Bak	2 x 21 W
Posisjonslys		Grunnmodell 2 X 5 W
Lys på nummerskilt		10 W
Sikringer		Se <i>SIKRINGER</i> i <i>SLIK SKIFTER DU SIKRINGER OG LYSPÆRER</i>

MODELL		SPYDER RS
DRIVSTOFFSYSTEM		
Drivstofftilførsel	Type	Flerpunkts elektronisk drivstoffinnsprøyting (EFI) med elektronisk gasskontroll (ETC) dobbelt 51 mm gassspjeldhus med aktuator
Drivstoffpumpe	Type	Elektrisk modul i drivstofftank
Tomgangshastighet		1400 ± 100 RPM (ikke justerbart)
Drivstoff – se <i>DRIVSTOFFKRAV</i>	Type	Premium blyfri bensin
	Minimum oktan	87 pumpemerket AKI (RON+MON)/2
		92 RON
	Anbefalt oktan	91 pumpemerket AKI (RON+MON)/2
95 RON		
Kapasitet drivstofftank		25 L
STYRINGSSYSTEM		
Drivmetode til bakhjul		Karbonforsterket drivreim
Drivforhold til bakhjul		28/79
STYRING		
Type		Dynamisk servostyring (DPS)
FJÆRING FORAN		
Fjæringstype		Dobbel A-arm med stabilisatorstag
Fjæringsbevegelse		136 mm
Støtdemper	Ant	2
	Type	FOX coildeksel med ett rør
Justering av belastning foran		Gjengede ringer

MODELL		SPYDER RS
FJÆRING BAK		
Fjæringstype		Svingarm med enkel demping
Fjæringsbevegelse		152 mm
Støtdemper	Ant	1
	Type	SACHS spoledeksel med to rør
Justering av belastning bak		Ingen justering
BREMSE		
Type		Fotaktivert, fullstendig integrert hydraulisk 3-hjuls bremsesystem med ABS og EBD
Forbrems		Doble 270 mm stive skiver, radialmonterte Brembo monoblokk-kalipere med 4 stempler, 2-klossers
Bakbrems		Enkel 270 mm skive med enstempels flytende kaliper med integrert parkeringsbrems
Bremsvæske	Kapasitet	0.530 L
	Type	DOT 4
Parkeringsbrems		Mekanisk, aktivert med venstre for til bremseklave bak
Minimumstykkelse bremsekloss		1 mm
Minimumstykkelse bremseklave		5.33 mm
Maksimumskast bremseklave		0.12 mm

MODELL		SPYDER RS
DEKK		
Type (bruk kun dekk anbefalt av BRP)	Front	KR31 165/55R15
	Bak	KR21 225/50R15
Trykk	Front	Nominelt: 103 kPa Min.: 89 kPa Maks.: 117 kPa
	Bak	Nominelt: 193 kPa Min.: 179 kPa Maks.: 207 kPa
Minimum mønsterdybde	Front	2.5 mm
	Bak	4.0 mm
HJUL		
Størrelse (diameter x bredde)	Front	381 mm x 127 mm
	Bak	381 mm x 178 mm
Tiltrekkingsmoment hjulmutre foran		105 N•m til 113 N•m
Tiltrekkingsmoment drivakselmutter bak		210 N•m til 240 N•m
DIMENSJONER		
Total lengde		2 667 mm
Total bredde		1 506 mm
Total høyde		1 145 mm
Setehøyde (øvre kant)		737 mm
Akselavstand		1 711 mm
Sporvidde foran		1 308 mm
Bakkeklaring, foran og under motor		115 mm

MODELL		SPYDER RS
VEKT OG LASTEKAPASITET		
Tørrvekt		362 kg
Oppbevaringsrom foran	Kapasitet	58 L
	Maksimal belastning	16 kg
Maksimalt tillatt kjøretøybelastning (inkludert fører, all annen belastning og eventuelt tilbehør)		200 kg
Totalvekt (GVWR = Gross Vehicle Weight Rating)		593 kg

På grunn av vårt pågående program for produktkvalitet og produktutvikling forbeholder BRP seg retten til å når som helst forandre design og spesifikasjoner og/eller gjøre tillegg til eller forbedringer av produktene, uten å dermed påta seg noen forpliktelse til å montere disse i tidligere produserte produkter.



# ***GARANTI***

---

# **BRP BEGRENSET GARANTI UTENFOR USA OG CANADA: 2015 Can-Am™ SPYDER™ ROADSTER**

## **1. DEN BEGRENSEDE GARANTIENS OMFANG**

Bombardier Recreational Products Inc. («BRP»)\* garanterer at 2015 Can-Am Spyder-roadstere («produktene») som selges av autoriserte forhandlere og distributører av Can-Am Spyder-roadstere innenfor EØS («EØS» eller «Det europeiske økonomiske samarbeidsområdet») vil si landene som er medlem av Den europeiske union (EU) samt Norge, Island og Liechtenstein) eller andre steder unntatt USA og Canada\*\* («distributørene/forhandlerne») ikke har material- eller produksjonsfeil i løpet av perioden og under de vilkårene som beskrives nedenfor. Denne begrensede garantien blir ugyldig og annullert dersom: (1) Produktet er eller har vært brukt til kappkjøring eller annen konkurransepreget aktivitet, på et hvilket som helst tidspunkt, også av den tidligere eieren, (2) kilometertelleren har blitt tatt av eller endret, (3) Produktet har blitt brukt til kjøring i terrenget, eller (4) Produktet har blitt endret eller modifisert på en slik måte at det påvirker driften, yteevnen eller holdbarheten på en negativ måte eller slik at tilsiktet bruk er endret.

Alle originale deler og tilbehør relatert til Produktet og montert på Produktet av en autorisert Distributør/Forhandler på leveringstidspunktet av Produktet, dekkes av samme garanti som Produktet.

## **2. ANSVARSBEGRENSNINGER**

**JURISDIKSJONER I DEN GRAD DET TILLATES AV LOVEN DENNE UTTRYKKELEGE GARANTIEN GJELDER OG GODTAS I STEDET FOR ALLE ØVRIGE UTTRYKKELEGE ELLER UNDERFORSTÅTTE GARANTIER, INKLUSIVE, OG UTEN BEGRENSNING, ENHVER GARANTI OM SALGBARHET ELLER EGNETHET FOR NOE SPESIELT FORMÅL. I DEN UTSTREKNING DE IKKE KAN FRASKRIVES, ER UNDERFORSTÅTTE GARANTIER BEGRENSET TIL VARIGHETEN AV DEN UTTRYKTE GARANTIEN. EVENTUELLE TILFELDIGE SKADER, FØLGESKADER, DIREKTE, INDIREKTE ELLER ANDRE SKADER AV ALLE SLAG DEKKES IKKE AV DENNE GARANTIEN. NOEN JURISDIKSJONER TILLATER IKKE PROTESTER, BEGRENSNINGER AV TILFELDIGE ELLER KONSEKVENTE SKADER ELLER ANDRE UNNTAK SOM NEVNT OVENFOR. AV DEN GRUNN KAN DET HENDE AT DE IKKE GJELDER FOR DEG. DENNE GARANTIEN GIR DEG SPESIELLE RETTIGHETER, OG DU KAN OGSÅ HA ANDRE RETTIGHETER SOM VARIERER FRA LAND TIL LAND ELLER JURISDIKSJON TIL JURISDIKSJON. (FOR PRODUKTER KJØPT I AUSTRALIA, SE PARAGRAF 4 UNDER).**

Verken de autoriserte Distributørene/Forhandlerne eller andre personer har fullmakt til å gi noen bekreftelse, representasjon eller garanti når det gjelder Produktet utenom det som står i denne begrensede garantien. Hvis det skjer, kan det ikke håndheves mot BRP. BRP forbeholder seg retten til å endre denne garantien på et hvilket som helst tidspunkt, under den forståelse at slike endringer ikke vil forandre garantivilkårene som gjelder for Produkter som ble solgt med denne garantien.

### 3. UNNTAK — FØLGENDE OMFATTES IKKE AV GARANTIEN

Følgende punkter dekkes ikke under noen omstendigheter av denne begrensede garantien:

- Utskifting av deler og materiell i rutinevedlikehold, som, men ikke begrenset til, olje og smøremidler, filtre og tennpluggen.
- Normal slitasje, som, men ikke begrenset til, slitasje av dekk, batteri, dynamobørster, tette lykter og lyspærer, clutchlameller og clutchbelegg, drivreim, bremseklosser, bremsebelegg og rotor og tannhjul.
- Innstillinger og justeringer, inkludert, men uten begrensning til, justering av drivreim og justering og balansering av hjul.
- Skader relatert til Produktets utseende, inkludert men uten begrensning til, striper, flekker, falming, avskalling og skader på setematerialet.
- Skade som skyldes forsømmelse av eller mangel på riktig vedlikehold og/eller lagring slik det er beskrevet i *BRUKERHÅNDBOKEN*.
- Skade som er et resultat av at deler er fjernet, feilaktig reparasjon, feil service eller feil vedlikehold, endringer, endringer som er utenfor de opprinnelige spesifikasjonene for Produktet, eller skade som skyldes bruk av deler eller tilbehør som ikke er produsert eller godkjent av BRP, som etter rimelig skjønn enten er inkompatible med produktet eller som påvirker produktets drift, yteevne eller varighet på en negativ måte, eller som er et resultat av at reparasjoner er utført av en person som ikke er en autorisert Distributør/Forhandler.
- Skade som skyldes montering av deler med spesifikasjoner som er forskjellig fra de originale Produkt-delene, som, men uten begrensning til, en annen type dekk, eksossystem, felger eller bremses.
- Skade som er forårsaket av misbruk, unormal bruk, forsømmelse, racing eller bruk av Produktet som ikke er i overensstemmelse med anbefalt bruk beskrevet i *BRUKERHÅNDBOKEN*.
- Skade som er et resultat av vanninntrenging, ulykke, farer på veien, neddykking, brann, tyveri, vandalisme eller naturkatastrofe.
- Skade som skyldes bruk av drivstoff, oljer eller smøremidler med andre spesifikasjoner enn de som anbefales i *BRUKERHÅNDBOKEN*.
- Skade som skyldes korrosjon fra veisalt, batterisyre, miljøpåvirkning eller behandling i strid med anvisningene i *BRUKERHÅNDBOKEN*.
- Tilfeldige skader eller følgeskader, inkludert, uten begrensninger, bensinutgifter, utgifter til å transportere produktet til og fra den autoriserte distributøren eller forhandleren, mekanikers reisetid, sleping av tilhenger, utgifter til oppbevaring, telefon, mobiltelefon, faks eller telegrammer, leie av samme eller lignende produkt mens det er inne til service eller det opplever nedetid, taxi, reise, losji, tap av eller skade på personlig eiendom, ulemper, forsikringskostnader, tilbakebetaling av lån, tapt tid, tapt inntekt, omsetning eller overskudd, eller tapt glede eller bruk av produktet.

### 4. GARANTIENS DEKNINGSPERIODE

Denne begrensede garantien gjelder fra leveringsdato til første detaljforbruker eller fra den dato Produktet ble tatt i bruk for første gang, alt etter hvilken dato som kommer først og i følgende perioder:

- a. For privat fritidsbruk: **TJUEFIRE – 24 – ETTERFØLGENDE MÅNEDER**, unntatt punkter som dekkes i punkt (2) og (3) nedenfor. For kommersielt bruk: **TOLV – 12 – ETTERFØLGENDE MÅNEDER**, unntatt punkter som dekkes i punkt (2) og (3) nedenfor.

Produktet brukes kommersielt når det brukes i forbindelse med arbeid eller beskjeftigelse som skaper inntekt i løpet av en hvilken som helst garantiperiode. Produktet brukes også kommersielt når, på noe tidspunkt i løpet av garantiperioden, den har et registreringsnummer for kommersiell bruk.

- b. Batteri: **SEKS – 6 – ETTERFØLGENDE MÅNEDER**.

- c. Dekk: **SEKS – 6 – ETTERFØLGENDE MÅNEDER** eller til dekkene er slitt ned til de siste tre trettitodelene av en tomme (3/32 ") (2,38 millimeter) for dekkene foran, og de siste fem trettitodelene av en tomme (5/32 ") (3,97 millimeter) for dekket bak, avhengig av hva som kommer først.

Hvis du må reparere eller bytte ut deler eller få service på denne garantien, vil det ikke forlenge varigheten på denne garantien utover den originale utløpsdatoen.

Vær oppmerksom på at varigheten og eventuelle andre modaliteter i garantidekningen er underlagt gjeldende nasjonale eller lokale lover i landet ditt.

## **FOR PRODUKTER SOM SELGES BARE I AUSTRALIA**

Ikke noe i disse vilkårene og betingelsene skal anses for å ekskludere, begrense eller endre bruk av vilkår, garantier, rettigheter eller rettsmidler meddelt eller implisert under Competition and Consumer Act 2010 (Cth), inkludert Australian Consumer Law eller andre lover, hvor dette ville komme i konflikt med denne loven eller forårsake at deler av disse betingelsene og vilkårene annulleres. Fordelene du gis under denne begrensede garantien kommer i tillegg til andre rettigheter og rettsmidler du har ifølge australsk lov.

Våre varer leveres med garantier som ikke kan ekskluderes under Australian Consumer Law. Du er berettiget til utskifting eller refusjon for en alvorlig feil og til kompensasjon for eventuelt rimelig forutsigbart annet tap eller skade. Du er også berettiget til å få varene reparert eller utskiftet hvis varene ikke har den nødvendige kvaliteten og feilen ikke er ensbetydende med en alvorlig feil.

## **5. VILKÅR FOR GARANTIDEKNING**

Denne garantidekningen er tilgjengelig **bare** når **alle** betingelsene nedenfor er oppfylt:

- Produktet må være kjøpt som ny og ubrukt av den første eieren fra en Distributør/Forhandler som er autorisert til å distribuere Produktet i landet der salget ble utført.

- BRPs angitte prosess for kontroll før levering må være utført og dokumentert av kjøperen og den autoriserte Distributøren/Forhandleren og signert av kjøperen.
- Produktet må være riktig garantiregistrert av en autorisert Distributør/Forhandler.
- Produktet må være i kjøpt i landet der kjøperen bor. Kjøperen bosatt innen EØS kan imidlertid ha kjøpt Produktet i hvilket som helst land innen EØS. Kjøperen bosatt innen Samveldet av uavhengige stater ("SUS") må ha kjøpt Produktet i hvilket som helst land innen SUS.
- Rutinevedlikehold som er beskrevet i *BRUKERHÅNDBOKEN*, må utføres til rett tid. BRP forbeholder seg retten til å gjøre garantidekningen avhengig av dokumentasjon av riktig vedlikehold.

BRP vil ikke innfri denne begrensede garantien for privat bruk eller kommersiell bruk hvis ett eller flere av vilkårene foran ikke er tilfredsstillt. Slike begrensninger er nødvendige for at BRP skal kunne beskytte sine produkters sikkerhet, sine forbrukere og offentligheten generelt.

## **6. HVA DU MÅ GJØRE FOR Å FÅ GARANTIDEKNING**

Kunden må avslutte bruk av Produktet dersom noe unormalt oppdages. Kunden må varsle en autorisert Distributør/Forhandler i løpet av to (2) måneder etter at en feil oppstår, sørge for nødvendig tilgang til Produktet og mulighet til å reparere det. Kunden må også presentere for den autoriserte Distributøren/Forhandleren bevis på at Produktet er kjøpt, og må signere reparasjons-/arbeidsordren før reparasjonen starter for å godkjenne garantireparasjonen. Alle deler som byttes ut på denne begrensede garantien, tilfaller BRP. Vær oppmerksom på at varslingsfristen er underlagt gjeldende nasjonale eller lokale lover i kundens land.

## **7. HVA BRP GJØR FOR DEG**

I den grad det er tillatt under gjeldende lov, er BRPs forpliktelser under denne garantien begrenset til, etter eget skjønn, reparasjon av deler som er identifisert som defekte under normal bruk, vedlikehold og service, eller bytte av disse delene med nye, autentiske produktdele uten å ta betalt for deler og arbeid hos en autorisert distributør eller forhandler i løpet av garantiens dekningsperiode under betingelsene som er beskrevet heri. BRPs ansvar er begrenset til å utføre nødvendige reparasjoner eller utskifting av deler. Eieren kan ikke kreve at Produktet skal tilbakekalles eller at kjøpet skal annulleres hvis han/hun mener at garantien ikke blir overholdt. Du kan også ha andre rettigheter som varierer fra land til land.

Hvis det er behov for service utenfor det landet hvor Produktet ble kjøpt, eller, for de som er bosatt innen EØS, hvis service er nødvendig utenfor EØS, må eieren betale for tilleggsutgifter ifølge lokal forhold og forskrifter. Disse utgiftene kan blant annet være frakt, forsikring, skatter, lisensavgifter, importtoll og alle andre økonomiske utgifter, inkludert de som regjeringer, stater, territorier og deres respektive organer pålegger.

BRP forbeholder seg retten til å forbedre, omforme og endre alle produkter fra tid til annen uten å påta seg ansvar for å oppdatere produkter som ble produsert tidligere.

## 8. OVERFØRING

Hvis et Produkt skifter eier under garantiens dekningsperiode, skal denne garantien overføres og være gyldig for den resterende dekningsperioden, forutsatt at BRP varsles om slik overdragelse av eierskap på følgende måte:

- (a) Den tidligere eieren kontakter BRP (på telefonnummeret nedenfor) eller en autorisert Distributør/forhandler og gir opplysninger om den nye eieren, eller
- (b) BRP eller en autorisert distributør eller forhandler mottar et bevis på at den forrige eieren godtar overføringen av eierskap og mottar i tillegg kontaktopplysninger om den nye eieren.

## 9. BRUKERHJELP

1. Hvis det skulle oppstå strid eller krangel i forbindelse med denne begrensede garantien, anbefaler BRP at du forsøker å løse problemet på Distributør/Forhandler-nivå. Vi anbefaler at du drøfter saken med servicesjefen eller eieren hos den autoriserte Distributøren/Forhandleren.
2. Ved behov for ytterligere assistanse, kontakter du Distributørens/Forhandlerens serviceavdeling for å forsøke å løse saken.
3. Hvis saken fortsatt er uten løsning, kontakter du BRP ved å skrive til adressen nedenfor.

**Land i Europa, Midtøsten, Afrika, Russland, Samveldet av uavhengige stater (det tidligere Sovjetunionen):**

**Vennligst ta kontakt med vårt europeiske kontor:**

**BRP EUROPE N.V.**

Customer Assistance Center  
Skaldenstraat 125  
9042 Gent  
Belgia  
Tlf.: +32-9-218-26-00

**For skandinaviske land, vennligst ta kontakt med vårt kontor i Finland:**

**BRP FINLAND OY**

Service Department  
Isoaavantie 7  
Fin-96320 Rovaniemi  
Finland  
Tlf.: +358 16 3208 111

**Øvrige land: Ta kontakt med den lokale distributøren eller forhandleren, eventuelt vårt kontor i Canada:**

**BOMBARDIER RECREATIONAL PRODUCTS INC.**

Customer Assistance Center  
75 J.-A. Bombardier Street  
Sherbrooke, QC J1L 1W3  
Tlf.: +1 819 566-3366

Du finner Distributørens/Forhandlerens kontaktopplysninger på [www.brp.com](http://www.brp.com).

**YTTERLIGERE BETINGELSER OG VILKÅR FOR KUN FRANKRIKE**

Følgende betingelser og vilkår gjelder kun for produkter solgt i Frankrike:

\* I EØS-området og annetsteds foregår produkt distribusjon og -service hos BRP European Distribution S.A. og andre datterselskaper under BRP.

\*\* BRPs begrensede garanti som tilbys for Produkter som selges i USA og Canada er forskjellige fra den som tilbys i EØS og annetsteds.

© 2014 Bombardier Recreational Products Inc. Alle rettigheter reservert.

™ Varemerker for Bombardier Recreational Products Inc. eller deres tilknyttede selskaper.

Selgeren skal levere varer som overholder kontrakten, og skal være ansvarlig for defekter som eksisterer ved levering. Selgeren er også ansvarlig for defekter som er et resultat av pakking, monteringsanvisninger eller installasjon når det er dennes ansvar i henhold til kontrakten eller hvis det utføres under dennes ansvar. For å overholde kontrakten, skal varen:

1. Være egnet til normal bruk for varer som tilsvare denne, og hvis aktuelt:
  - 1.1 Samsvarer med beskrivelsen som selgeren har gitt, og ha de kvalitetene som ble presentert for kjøperen i form av prøve eller modell,
  - 1.2 og ha kvalitetene en kjøper med rette kan forvente med tanke på de offentlige erklæringene til selgeren, produsentens representant, inkludert i reklame eller merking; eller
2. Ha egenskapene partene i fellesskap har blitt enige om eller være tilpasset den spesifikke bruken som den er påtenkt av kjøperen, påpekt av selgeren og akseptert.

Handlingen for manglende overholdelse må utføres innen to år etter levering av varen. Selgeren er ansvarlig for garantien for den solgte varens skjulte defekter dersom disse skjulte defektene gjør varen uegnet for tiltenkt bruk, eller dersom de reduserer dens bruk på en slik måte at kjøperen ikke ville ha anskaffet varen eller ville gitt en lavere pris hvis dette hadde vært kjent. Klager på skjulte defekter må utføres av kjøperen innen 2 år etter defekten ble oppdaget.



# ***KUNDEINFORMASJON***

---

## PERSONVERNINFORMASJON

BRP vil med dette informere deg om at opplysninger om deg vil bli brukt til sikkerhets- og garantirelaterte formål. I tillegg kan BRP og BRPs datterselskaper bruke kundelisten til å distribuere markedsførings- og reklameinformasjon om BRP og relaterte produkter.

Hvis du vil bruke din rett til å slå opp på eller korrigere dataene dine eller til å bli fjernet fra adresselisten for direkte markedsføring, ber vi deg kontakte BRP.

Via e-post: **privacyofficer@brp.com**

Via post: BRP  
Senior Legal Counsel-Privacy Officer  
726 St-Joseph  
Valcourt QC  
Canada,  
J0E 2L0

---

## ADRESSEENDRING / NY EIER

Hvis adressen din er endret eller du er den nye eieren av SSVen, ber vi deg varsle BRP ved å enten:

- Sende oss et av kortene nedenfor.
- **bare for Nord-Amerika:** Ringe 715 848-4957 (USA) eller 819 566-3366 (Canada).
- Varsle en autorisert Can-Am-roadsterforhandler

Ved endring av eierskap ber vi deg legge ved et bevis på at den forrige eieren godtar overføringen av eierskap.

Denne informasjon er dessuten meget viktig også etter at den begrensede garantien har utløpt, fordi BRP kan kontakte eieren av SSVen hvis det blir nødvendig, for eksempel hvis tilbakekalling blir nødvendig av sikkerhetsmessige årsaker. Det er eierens ansvar å varsle BRP.

**STJÅLNE ENHETER:**Hvis roadsteren din blir stjålet, bør du varsle BRP eller en autorisert Can-Am-roadsterforhandler. Vi vil be deg oppgi navn, adresse, telefonnummer, SSVens identifikasjonsnummer (understellsnummeret) og dato for tyveriet.

### I Nord-Amerika

#### BOMBARDIER RECREATIONA

Warranty Department  
75 J.-A. Bombardier Street  
Sherbrooke, QC J1L 1W3  
Canada

### I andre land i verden

#### BRP EUROPEAN DISTRIBUTION

Warranty Department  
Chemin de Messidor 5-7  
1006 Lausanne  
Sveits

### I skandinaviske land

#### BRP FINLAND OY

Service Department  
Isoaavantie 7  
Fin-96320 Rovaniemi  
Finland  
Tlf.: + 358 16 3208 111















## **ADVARSEL**

**Spyder-roadsteren er forskjellig fra andre kjøretøyer – den krever spesielle ferdigheter og kunnskap. Finn ut hva som gjør Spyder-roadsteren annerledes.**

**Les** denne brukerhåndboken og se sikkerhets-DVD-en.

**Fullfør** et opplæringskurs (hvis tilgjengelig), **øv deg**, bli bedre kjent med kontrollene og skaff deg riktig lisens.

**Se** sikkerhetskortet før du begynner å kjøre.

### **Bruk alltid hjelm og kjøre dress.**

Førere er mer utsatt for farer på veien i denne typen kjøretøy enn i en bil. Selv erfarne førere kan miste kontrollen og kolliderer med andre kjøretøy. Dette kjøretøyet beskytter deg ikke i en kollisjon.

### **Begrensninger og kjøreforhold.**

Kjøretøy stabilitetssystemet (VSS) kan ikke hjelpe deg dersom du skulle miste kontrollen, velte eller falle av. Respekter derfor roadsterens begrensninger. Du kjenne til begrensningene ved forskjellige kjøreforhold. Ikke kjør i terreng eller på is eller snø. Unngå sølepytter og rennende vann. Denne typen kjøretøy kan få vannplaning på vann og skli på veier dekket med grus, skitt og sand. Senk farten dersom du må kjøre under disse forholdene.

219 001 439\_NO  
BRUKERHÅNDBOK, SPYDER RS / Norsk

U/M:P.C.