

BOMBARDIER* **ATV**



MANUAL DO PROPRIETÁRIO

POSSUI INFORMAÇÕES SOBRE A
SEGURANÇA, O VEÍCULO E A
MANUTENÇÃO



2006
OUTLANDER™
MAX
800



ADVERTÊNCIA

Leia com atenção este Manual do Proprietário.
Ele contém informações de segurança
importantes.

Idade mínima recomendada:

Condutor: 16 anos Passageiro: 12 anos

Não retire do veículo este Manual do
Proprietário

ATENÇÃO

A OPERAÇÃO DE SEU VEÍCULO PODE SER PERIGOSA. Uma colisão ou capotagem pode ocorrer rapidamente, mesmo durante manobras rotineiras, como por exemplo dobrar e dirigir em terrenos íngremes ou sobre obstáculos, caso você não tome os devidos cuidados.

Para sua segurança, entenda e siga todas as instruções contidas neste Manual do Proprietário e nas etiquetas adesivas de seu veículo. **O desrespeito destes avisos pode resultar em LESÕES GRAVES OU MORTE!** Sempre guarde este Manual do Proprietário junto com seu veículo.

ATENÇÃO

O desrespeito de qualquer aviso de segurança ou instrução contida neste Manual do Proprietário, no *VIDEOCASSETE DE SEGURANÇA* e nas etiquetas adesivas encontradas no veículo pode causar lesões graves, inclusive morte!

Este veículo 2-UP ATV é destinado somente para uso fora da estrada.

ATENÇÃO

Este ATV pode ultrapassar o desempenho de outros ATVs que você possa ter dirigido anteriormente. O veículo é um ATV de alto desempenho destinado para ser utilizado por condutores experientes.

INFORMAÇÕES IMPORTANTES

Este Manual do Proprietário utiliza os seguintes símbolos para enfatizar algumas informações:

 O Símbolo de Aviso de Segurança indica um perigo potencial de sofrer algumas lesões.

 Indica um RISCO POTENCIAL que, se não evitado, pode resultar em lesões graves ou morte.

CUIDADO: Denota uma instrução que, se não seguida, poderá danificar seriamente os componentes do veículo.

Toda a documentação de segurança deve acompanhar o veículo no momento da venda.

Todo o conteúdo da seção *INFORMAÇÕES DE SEGURANÇA* deve ser interpretado pelo leitor como uma advertência que, se não seguida, pode resultar em lesões, inclusive a possibilidade de morte.

No Canadá os produtos são vendidos pela Bombardier Recreational Products Inc. (BRP).

Nos Estados Unidos da América os produtos são vendidos pela BRP US Inc.

As seguintes marcas registradas são de propriedade da Bombardier Recreational Products Inc.:

Outlander™

Rotax®

XP-S™

TTI™

DESS™

PREFÁCIO

Congratulações pela aquisição de um novo veículo recreativo Bombardier*. Ele é respaldado pela garantia BRP e uma rede de revendedores ou serviços autorizados Bombardier ATV prontos para lhe fornecer peças, serviços ou acessórios que necessitar.

Seu Revendedor está comprometido com a sua satisfação. Ele foi treinado para realizar a montagem inicial e inspeção de seu veículo, bem como efetuar os ajustes finais antes de sua entrega. Durante a entrega, seu Revendedor deve ter explicado sobre a operação, manutenção e aspectos de segurança de seu veículo. Estamos certos que você tenha aproveitado bem esta oportunidade! Caso você precise de informações mais completas sobre a assistência técnica, favor consulte seu Revendedor.

Na entrega, você foi informado também sobre a cobertura de garantia, além de ter preenchido o Formulário de Registro de Garantia o qual será enviado a nós para o processamento. Breve, você estará recebendo um cartão de garantia o qual confirmará o recebimento de seu Registro bem como para ser usado para fins de garantia ou *recall*.

Sinta-se a vontade para contatar nosso Centro de Assistência caso tenha algum problema que não possa ser resolvido pelo seu Revendedor ou Serviço Autorizado Bombardier.

É possível que este Manual do Proprietário seja traduzido para outras línguas. Em caso de qualquer discrepância, a versão em inglês deverá prevalecer. Neste documento o gênero masculino é usado para indicar ambos os gêneros masculino e feminino.

Caso você queira ver e/ou imprimir uma cópia extra de seu Manual do Proprietário, favor acesse o site www.operatorsguide.brp.com. O manual está disponível em vários idiomas.

As informações e descrições de componentes/sistemas contidas neste documento são atuais na ocasião da publicação do mesmo. A Bombardier Recreational Products Inc., entretanto, mantém uma política de contínuo aprimoramento de seus produtos sem contudo ter a obrigação de implementá-los nos produtos provavelmente fabricados. Em virtude de mudanças posteriores, é provável que haja diferenças entre o produto fabricado e/ou especificações neste manual. A BRP reserva-se no direito de interromper ou modificar a qualquer momento especificações, projetos, detalhes, modelos ou equipamentos sem que haja qualquer obrigação decorrente disto.

As ilustrações neste documento mostram a construção típica de diferentes montagens e podem não reproduzir todos os detalhes e formas das peças. Entretanto, elas representam peças que têm funções semelhantes ou similares.

As indicações DIREITO e ESQUERDO usadas no texto, têm sempre como referência a posição de operação (quando sentado no veículo).

As especificações são apresentadas no Sistema Internacional (Sistema Métrico SI) com o equivalente entre parênteses no Sistema Americano (SAE U.S.). Onde a precisão não for necessária, algumas conversões foram arredondadas para facilitar o uso.

Nós recomendamos produtos originais BRP para a reposição e acessórios. Eles foram especialmente projetados para seu veículo e feitos para atender aos padrões de exigência da Bombardier.

É possível obter uma *MANUAL DA LOJA* que fornece informações completas de serviço, manutenção e reparo.

Ao ler este Manual do Proprietário, lembre-se que:

ATENÇÃO

Indica um risco potencial que, se não evitado, pode resultar em lesões graves ou morte.

NOTA	7
INTRODUÇÃO	8

INFORMAÇÕES DE SEGURANÇA

MENSAGENS DE SEGURANÇA ESPECIAIS	11
ALERTAS DE OPERAÇÃO	14
AVISO DE SEGURANÇA	43

Verificação Antes da Operação	44
Roupas	45
Transportar Cargas/Passageiro	46
Rebocar uma Carreta	46
Trabalhar Usando Seu Veículo	46
Passeio Recreativo	47
Meio Ambiente	47
Limitação do Projeto	48
Operação Fora da Estrada	48
Precauções Gerais de Operação e Segurança	48
Subir Encostas	49
Dirigir em Declive	49
Subir nos Laterais	49
Declives Acentuados	49
Técnicas de Direção	50
Manutenção Rotineira	57

ETIQUETAS COLOCADAS	58
LOCALIZAÇÃO DAS ETIQUETAS ADESIVAS IMPORTANTES ...	59

INFORMAÇÕES SOBRE O VEÍCULO

COMO IDENTIFICAR SEU ATV	63
Localização dos Números de Identificação do Motor e do Veículo	63
Etiqueta de Conformidade	63
REQUISITOS DE EMISSÃO	64
CONTROLES/INSTRUMENTOS/EQUIPAMENTOS	65
1) Alavanca de Aceleração	67
2) Seletor 2WD/4WD	67

3) Alavanca de Freio	67
4) Trava da Alavanca de Freio	68
5) Alavanca de Transmissão	68
6) Botão Multifunção	69
7) Velocímetro	71
8) Tomada de Energia de 12 Volts	75
9) Chave de Ignição	75
10) Tampa do Tanque de Combustível	76
11) Pedal de Freio	76
12) Pedaleira	77
13) Braçadeiras	77
14) Assento do Passageiro/Compartimento de Carga	77
15) Assento do Condutor	79
16) Painel de Acesso	79
17) Compartimento de Carga Traseiro	80
18) Bagageiros	80
19) Ponto de Reboque	81
20) Tampa do Radiador	81
21) Fusíveis	81
22) Caixa de Ferramentas	82
23) Vareta	82
24) Reboque	82
25) Interruptor de Controle de Reboque	82
26) Guia de Cabo	83
FLUIDOS	84
Combustível	84
Óleo de Motor	84
Óleo de Transmissão	86
Líquido de Arrefecimento do Motor	86
Fluído de Freio	87
Bateria	88
PERÍODO DE AMACIAMENTO	89
Motor	89
Correia	89
Inspeção Após 10 Horas de Uso	89
INSTRUÇÕES DE OPERAÇÃO	90
Geral	90
Verificação Antes da Operação	90
Partida do Motor	91
Mudando a Transmissão	91
Seletor 2WD/4WD	91
Operação do Reboque	92
Parar o Motor	92
Cuidados Após a Utilização	92

PROCEDIMENTOS ESPECIAIS	93
Motor Afogado).....	93
Superaquecimento do Motor	93
Capotagem	93
Imersão do ATV.....	94
Armazenamento e Preparação para o Inverno (Pré-estação)	94
CARGA E TRANSPORTE	95
Carga	95
Transporte	96
RESOLUÇÃO DE FALHAS.....	97
ESPECIFICAÇÕES	100

INFORMAÇÕES DE MANUTENÇÃO

TABELA DE MANUTENÇÃO	106
GERAL.....	110
MOTOR/TRANSMISSÃO	111
Troca de Óleo e Substituição do Filtro de Óleo	111
Limpeza do Filtro de Tela de Óleo	111
Substituição do Óleo de Transmissão	111
Substituição do Líquido de Arrefecimento	112
Correia de Transmissão	113
Ajuste de Válvula.....	113
Supressor de Faíscas	113
Radiador.....	114
SISTEMA DE ADMISSÃO DE AR.....	115
Remoção do Filtro de Ar	115
Limpeza do Filtro de Ar	115
Instalação do Filtro de Ar	115
SISTEMA ELÉTRICO	116
Vela	116
Bateria	116
Fusíveis	117
Substituição das Lâmpadas	118
EIXOS DE TRANSMISSÃO.....	120
Coifa/Protector do Eixo de Transmissão.....	120
Rodas	120
Estado do Rolamento da Roda	120
Pneus/Rodas	121
SISTEMA DE DIREÇÃO.....	123
Lubrificação do Cabo de Aceleração	123
Ajuste da Alavanca do Acelerador	124

SUSPENSÃO	126
Lubrificação	126
Inspeção	126
Ajuste.....	126
FREIO	127
Freios Dianteiros e Traseiros	127
Substituição do Fluido de Freio	127
CARROCERIA/QUADRO	128
Compartimento do Motor.....	128
Estado do Ponto/Bola de Reboque	128
Parafusos do Chassi	128
Trava do Assento	128
Limpeza e Proteção do Veículo	128

GARANTIA

GARANTIA LIMITADA DA BRP INTERNACIONALMENTE: 2006	
BOMBARDIER† ATV	130
OBRIGAÇÃO/NEGAÇÃO DE PRIVACIDADE	134
MUDANÇA DE ENDEREÇO/TITULARIDADE	135

NOTA

Este Manual do Proprietário foi preparado para informar ao proprietário/condutor sobre o novo veículo com vários controles, sua manutenção e instruções para sua operação segura. Ele é indispensável para a utilização apropriada deste produto.

Este Manual do Proprietário utiliza os seguintes símbolos.

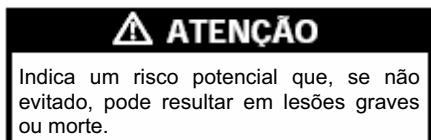

CUIDADO: Denota uma instrução que, se não seguida, poderá danificar seriamente os componentes do veículo.

NOTA: Indica informação complementar necessária para realizar completamente uma instrução.

Apesar da mera leitura das informações aqui contidas não eliminar os riscos, o entendimento e aplicação das informações acarretarão a utilização correta deste veículo.

Para aproveitar completamente os prazeres, o divertimento e a emoção de dirigir este veículo, há algumas regras básicas que DEVEM ser observadas e seguidas por qualquer usuário.

INTRODUÇÃO

Seu Revendedor pode ter fornecido algumas informações básicas sobre os controles e características específicas de seu novo veículo. Favor dedicar algum tempo à leitura deste Manual do Proprietário, a todas as etiquetas adesivas encontradas no veículo e ao *VIDEOCASSETE DE SEGURANÇA* recebido junto com este veículo. Eles descrevem com mais detalhes o que você deve saber sobre este veículo antes de dirigi-lo.

Você pode ser um novo usuário ou um condutor experiente, mas é importante para sua segurança e também para a segurança de seu passageiro que você conheça os controles e as características deste veículo. Também é importante saber como dirigir o veículo de maneira adequada.

Independentemente de sua idade, experiência ou das regulamentações de seu estado, é uma atitude prudente freqüentar um curso certificado de direção segura. Favor verificar a disponibilidade deste curso na sua área junto com o Revendedor ou as autoridades locais. Se você é um condutor completamente novo, isto deve ser feito antes de dirigir o veículo pela primeira vez. Seu instrutor deve ser capaz de dar conselhos sobre as condições locais e as práticas de direção segura específicas na sua área.

As condições de direção variam de um lugar para outro. Cada um está sujeito a condições meteorológicas que podem mudar de tempos em tempos e em cada estação do ano. Dirigir na areia é diferente de dirigir na neve ou em florestas ou pântanos. Cada local pode exigir maior conhecimento e habilidade e pode acontecer que não é adequado transportar um passageiro. Mostre bom senso. Sempre aja cuidadosamente. Não se exponha a riscos desnecessários que podem deixar você ou seu passageiro desamparado ou ferido.

A manobrabilidade, estabilidade e distância de freagem podem ser afetadas se você transporta um passageiro. Reduza a velocidade com segurança quando você dirige o veículo levando um passageiro. Mantenha uma distância maior para a freagem.

O conteúdo deste Manual do Proprietário fornece informações de direção que foram consideradas confiáveis por outros usuários. Estas informações não pretendem ser um método definitivo para evitar acidentes. A maneira de como você aplica estas informações, junto com sua condição mental e física, os perigos específicos do terreno e seu nível de aceitação de riscos terão um efeito na sua experiência de condução. Tenha muito prazer ... e dirija com responsabilidade.

Este Manual do Proprietário foi preparado para informar o proprietário/condutor de um novo veículo sobre os vários controles do veículo, sua manutenção e instruções para sua operação segura. Ele é indispensável para a utilização apropriada deste produto.

Nós gostaríamos receber seus comentários sobre o conteúdo e formato deste Manual do Proprietário, do *VIDEOCASSETE DE SEGURANÇA* ou das etiquetas adesivas de advertência encontradas no produto.

INFORMAÇÕES DE SEGURANÇA

ATENÇÃO

Condutor:

- Uma criança menor que 16 anos nunca deve conduzir este veículo.
- Nunca carregue mais que um (1) passageiro neste veículo.
- O passageiro deve estar sentado no assento destinado ao passageiro e se segurar nas braçadeiras o tempo todo.
- O condutor é responsável pela segurança do passageiro. Caso haja alguma dúvida, peça para o passageiro descer antes de realizar qualquer manobra.
- A manobrabilidade, estabilidade e distância de freagem podem ser afetadas caso o condutor transporte um passageiro. Reduza a velocidade com segurança quando você carrega um passageiro.
- Mantenha uma distância maior para a freagem.
- Sempre pratique as manobras descritas neste Manual do Proprietário sem e com passageiro.
- Informe o passageiro sobre as regras básicas de uma viagem segura.
- Nunca carregue passageiro quando o compartimento de carga estiver instalado (no lugar do assento traseiro).

Passageiro:

- O passageiro deve ter pelo menos 12 anos e deve ser capaz de manter seus pés nas pedaleiras e suas mãos nas braçadeiras enquanto ele estiver sentado neste veículo.
- O passageiro deve sempre segurar as braçadeiras de passageiro. Nunca se segure no condutor. • O passageiro deve sempre prestar atenção aos movimentos do veículo e do condutor.
- O passageiro deve sempre usar os equipamentos de segurança, inclusive um capacete aprovado com protetor rígido do queixo.
- O passageiro deve sempre manter suas mãos e seus pés no lugar apropriado durante a operação do veículo.
- Nunca se levante durante a operação do veículo. Movimentos em excesso podem causar a perda de controle.

O desrespeito das recomendações descritas neste manual podem causar mudanças na manobrabilidade do veículo que pode causar um acidente, resultando em lesões graves ou morte do passageiro e/ou do condutor.

Ao ler este Manual do Proprietário, lembre-se que:

ATENÇÃO















ATENÇÃO indica um risco potencial que, se não evitado, pode resultar em lesões graves ou morte.









MENSAGENS DE SEGURANÇA ESPECIAIS









ESTE VEÍCULO NÃO É UM BRINQUEDO E SUA OPERAÇÃO PODE SER PERIGOSA.

A manobrabilidade deste veículo é diferente a de outros veículos, inclusive motocicletas e carros. Uma colisão ou capotagem pode acontecer rapidamente, mesmo durante manobras rotineiras, como por exemplo dobrar e dirigir em terrenos íngremes ou sobre obstáculos, caso você não tome os devidos cuidados.

LESÕES GRAVES OU MORTE pode resultar caso você não siga estas instruções:

-  Leia este Manual do Proprietário e todas as etiquetas adesivas encontradas no produto com muita atenção e siga os procedimentos de operação descritos. Assista e preste atenção ao VIDEOCASSETE DE SEGURANÇA antes de dirigir o veículo.
-  Nunca dirija este veículo sem instrução adequada. Freqüente um curso de treinamento oferecido pela BRP.
-  Todos os operadores devem ser treinados por um instrutor certificado. Entre em contato com seu Revendedor autorizado Bombardier ATV para obter mais informações.
-  Sempre respeite esta recomendação de idade: uma criança menor que 16 anos nunca deve operar este veículo.
-  Nunca carregue mais que um (1) passageiro neste veículo. O passageiro deve ter pelo menos 12 anos e deve ser capaz de manter seus pés nas pedaleiras e suas mãos nas braçadeiras enquanto estiver sentado no veículo.
-  O passageiro deve estar sentado no assento destinado ao passageiro e se segurar nas braçadeiras o tempo todo. Não permita ao passageiro sentar em outro lugar.
-  Nunca dirija o veículo sem o assento do passageiro ou o compartimento de carga devidamente instalado.
-  Nunca carregue passageiro neste veículo se o compartimento de carga estiver instalado (no lugar do assento traseiro).
-  A manobrabilidade, estabilidade e distância de freagem do veículo podem ser afetadas caso o condutor transporte um passageiro. Reduza a velocidade com segurança quando você carrega um passageiro. Mantenha uma distância maior para freagem.
-  Nunca dirija este veículo em superfícies pavimentadas, tais como calçadas, estradas, estacionamentos e ruas.
-  Nunca dirija este veículo em qualquer rua, estrada ou auto-estrada, mesmo estradas vicinais ou não pavimentadas.
-  Nunca viaje neste veículo sem usar um capacete homologado que se ajuste perfeitamente. O condutor e o passageiro devem também utilizar proteção para os olhos (óculos ou viseira), luvas, camisa de manga comprida ou casaco e calças compridas. O passageiro deve usar um capacete homologado com protetor rígido de queixo.
-  Nunca consuma bebidas alcoólicas ou drogas antes ou enquanto dirige este veículo.
-  Nunca dirija em velocidades excessivas. Sempre dirija em uma velocidade adequada ao terreno, a visibilidade, às condições de operação e a sua experiência.
-  Nunca tente empinadas, pulos ou outros truques.

-  Sempre inspecione seu veículo toda vez que utilizá-lo para se assegurar que ele se encontra em condições de uso seguro. Sempre siga os procedimentos e intervalos de inspeção e manutenção descritos no Manual do Proprietário.
-  O condutor e o passageiro devem sempre manter ambas as mãos no guidão ou nas braçadeiras e ambos os pés nas pedaleiras do veículo durante a operação.
-  Sempre dirija devagar e seja extremamente cuidadoso quando estiver dirigindo em terreno desconhecido. Esteja sempre alerta às mudanças das condições do terreno durante a condução deste veículo. Nunca esqueça que você está carregando um passageiro.
-  Nunca dirija em terreno excessivamente acidentado, escorregadio ou solto até que você tenha aprendido e praticado os conhecimentos necessários para controlar o veículo em tais terrenos. Sempre seja especialmente cuidadoso nestes tipos de terreno. Nunca esqueça que você está carregando um passageiro.
-  Sempre siga os procedimentos apropriados para fazer curvas, como descrito no Manual do Proprietário. Pratique as curvas em velocidades baixas antes de fazê-las em velocidades maiores. Não faça curvas com velocidade excessiva. Dirigir com passageiro pode afetar a estabilidade e manobrabilidade do veículo.
-  Nunca dirija o veículo em terrenos muito íngremes para o veículo ou para sua habilidade. Não esqueça que o condutor é responsável pela segurança do passageiro. Caso haja alguma dúvida, peça para o passageiro descer do veículo antes de subir num terreno íngreme. Sempre lembre-se que a manobrabilidade, estabilidade e distância de freagem do veículo podem ser afetadas quando você carrega um passageiro.
-  Sempre siga os procedimentos apropriados para subir encostas, como descrito no Manual do Proprietário. Verifique o terreno cuidadosamente antes de iniciar a subida de qualquer encosta. Nunca suba encostas com superfícies escorregadias ou soltas. Concentre seu peso e o peso do passageiro na parte dianteira do veículo. Nunca acelere repentinamente ou faça mudanças bruscas de marcha. Nunca ultrapasse o topo de qualquer encosta em velocidade alta. Nunca esqueça que você carrega um passageiro.
-  Sempre siga os procedimentos apropriados de descida e frenagem em encostas, como descrito no Manual do Proprietário. Verifique o terreno cuidadosamente antes de iniciar a descida de qualquer encosta. Concentre seu peso e o peso do passageiro na parte traseira do veículo. Nunca desça em alta velocidade. Evite descer uma encosta transversalmente com um ângulo que possa causar uma inclinação acentuada do veículo. Desça o mais direto sempre que possível. Nunca esqueça que você carrega um passageiro.
-  Sempre siga os procedimentos apropriados para atravessar a face de uma encosta, como descrito no Manual do Proprietário. Evite encostas com superfícies escorregadias ou soltas. Concentre seu peso e o peso do passageiro no lado oposto ao da descida do veículo. Nunca tente fazer a volta em qualquer encosta até que você tenha aprimorado as técnicas de curva em terreno nivelado, descritas no Manual do Proprietário. Evite atravessar a face de encostas íngremes sempre que possível. Nunca esqueça que você carrega um passageiro.

-  Sempre utilize os procedimentos adequados se você parar ou capotar para trás ao subir uma encosta. Para evitar parar, use uma marcha adequada e mantenha uma velocidade constante ao subir a encosta. Se você parar ou capotar para trás, siga o procedimento especial de frenagem descrito no Manual do Proprietário. O passageiro deve descer do veículo antes do condutor. Desça do veículo no lado oposto à descida ou em um dos lados, se o veículo estiver na direção da subida. Vire o veículo no sentido oposto e suba novamente, seguindo o procedimento descrito no Manual do Proprietário.
-  Sempre verifique os obstáculos antes de dirigir em uma área nova. Nunca tente dirigir sobre obstáculos grandes tais como rochas ou árvores caídas. Sempre siga os procedimentos apropriados ao dirigir sobre obstáculos, como descrito no Manual do Proprietário. Não esqueça que o condutor é responsável pela segurança do passageiro. Caso haja alguma dúvida, peça para o passageiro descer para poder passar pelos obstáculos.
-  Seja sempre cuidadoso quando derrapar ou escorregar. Nunca tente manobras com o passageiro sentado no veículo, pois capotagem ou ejeção do passageiro pode acontecer. Aprenda a controlar derrapagens praticando em velocidades baixas em terrenos lisos e nivelados. Em superfícies extremamente escorregadias, como gelo, dirija devagar e atentamente a fim de reduzir a chance de uma derrapagem descontrolada.
-  Nunca dirija o veículo em rios com correnteza elevada ou em profundidades maiores que as especificadas no Manual do Proprietário. Lembre-se que os freios molhados diminuem a capacidade de frenagem. Teste seus freios após sair da água. Se necessário, acione-os algumas vezes permitindo que o atrito seque as sapatas de freio. A distância de frenagem do veículo pode ser afetada quando o condutor dirige levando um passageiro. Reduza a velocidade com segurança quando um passageiro estiver sentado no veículo. Mantenha uma distância maior para a frenagem.
-  Sempre esteja certo de que não haja obstáculos ou pessoas atrás de você ao dar a ré. Quando for seguro dar a ré, faça-o lentamente. Leve em conta que o passageiro pode obstruir sua visão.
-  Sempre use pneus do tamanho e tipo especificados no Manual do Proprietário. Sempre mantenha os pneus calibrados com a pressão correta descrita neste manual.
-  Nunca modifique o veículo através de instalações ou acessórios inadequados. Somente use acessórios aprovados pela BRP. Não instale assentos de passageiro ou use os bagageiros para carregar mais que um (1) passageiro.
-  Nunca exceda os limites de carga estipulados para este veículo, inclusive o condutor e o passageiro, todas as outras cargas e acessórios acrescentados. A carga deve estar distribuída apropriadamente e amarrada de forma segura. Reduza a velocidade e siga as instruções no Manual do Proprietário para carregar carga ou rebocar uma carreta. Observe uma distância maior para a frenagem.
-  Não esqueça que o condutor é responsável pela segurança do passageiro. Caso haja alguma dúvida, peça para o passageiro descer do veículo. Sempre pratique as manobras descritas neste Manual do Proprietário sem e com passageiro. Sempre lembre-se que a manobrabilidade, estabilidade e distância de frenagem do veículo podem ser afetadas quando o condutor carrega um passageiro. Reduza a velocidade com segurança quando você dirige levando um passageiro. Mantenha uma distância maior para a frenagem. Em algumas situações este veículo pode ser dirigido facilmente caso o condutor esteja sozinho, mas não necessariamente quando um passageiro estiver presente. Use bom senso.

ALERTAS DE OPERAÇÃO

Ao ler este Manual do Proprietário, lembre-se que:

ATENÇÃO

Indica um RISCO POTENCIAL que, se não evitado, pode resultar em lesões graves ou morte.

NOTA: As seguintes ilustrações são representações genéricas somente. Seu modelo pode diferir.

ATENÇÃO



VIAJAG

RISCO POTENCIAL

Operação deste veículo sem instrução adequada.

O QUE PODE ACONTECER

O risco de acidentes aumenta significativamente se o operador não souber operar este veículo corretamente em diferentes situações e em diferentes tipos de terreno com ou sem passageiro.

COMO EVITAR O RISCO

Iniciantes e operadores inexperientes devem completar o curso de treinamento oferecido pela BRP. Além disso, devem também praticar os conhecimentos adquiridos durante o curso e as técnicas de operação descritas no Manual do Proprietário.



V06A1A0

RISCO POTENCIAL

Desrespeito das recomendações de idade para este veículo.

O QUE PODE ACONTECER

O desrespeito das recomendações de idade podem resultar em lesões graves ou morte de uma criança.

Apesar de que a idade de uma criança esteja adequada conforme as recomendações para este veículo, é possível que ela não tenha as capacidades, habilidades e julgamento necessários para conduzir este veículo com segurança e ela poderá sofrer um acidente grave.

COMO EVITAR O RISCO

Uma criança menor que 16 anos não deve conduzir este veículo.

⚠️ ATENÇÃO



V00A1BQ

RISCO POTENCIAL

Desrespeito das recomendações de idade do passageiro.

O QUE PODE ACONTECER

Uma criança menor que 12 anos pode não ter a habilidade necessária para viajar com segurança e pode sofrer um acidente grave.

COMO EVITAR O RISCO

Uma criança menor que 12 anos não deve viajar neste veículo.

⚠️ ATENÇÃO

RISCO POTENCIAL

Desrespeito das limitações físicas do passageiro.

O QUE PODE ACONTECER

Um passageiro que não pode colocar seus pés nas pedaleiras pode ser ejetado do veículo durante uma viagem em um terreno acidentado.

COMO EVITAR O RISCO

O passageiro deve ser capaz de manter seus pés nas pedaleiras e suas mãos nas braçadeiras o tempo todo enquanto estiver sentado no veículo.

ATENÇÃO



V004100

RISCO POTENCIAL

Transportar mais que um (1) passageiro no veículo.

O QUE PODE ACONTECER

Transportar mais que um (1) passageiro reduz sua capacidade de equilibrar e controlar o veículo que pode provocar um acidente, resultando em ferimentos do condutor e/ou dos passageiros.

COMO EVITAR O RISCO

Nunca transporte mais que um (1) passageiro. Mesmo em caso de um assento comprido que proporciona movimentos irrestritos para o condutor, o veículo não é projetado para carregar mais que um (1) condutor e um (1) passageiro. O passageiro deve utilizar o assento destinado para o passageiro quando está sentado no veículo.

Quando há um compartimento de carga instalado (no lugar do assento traseiro), o veículo se torna um veículo para UMA PESSOA e NENHUM PASSAGEIRO é permitido no veículo.

ATENÇÃO



V00A2DQ

RISCO POTENCIAL

Permitir que o passageiro fique sentado em um lugar diferente daquele designado para o passageiro.

O QUE PODE ACONTECER

O passageiro sentado em um lugar diferente daquele designado para o passageiro pode:

- prejudicar a estabilidade do veículo que pode resultar na perda do controle
- sofrer lesões devido ao impacto em superfícies duras.

Pode provocar um acidente, resultando em ferimentos do condutor e/ou dos passageiros.

COMO EVITAR O RISCO

O passageiro deve sempre permanecer sentado no assento designado para o passageiro, manter seus pés nas pedaleiras com firmeza e se segurar nas braçadeiras.

ATENÇÃO

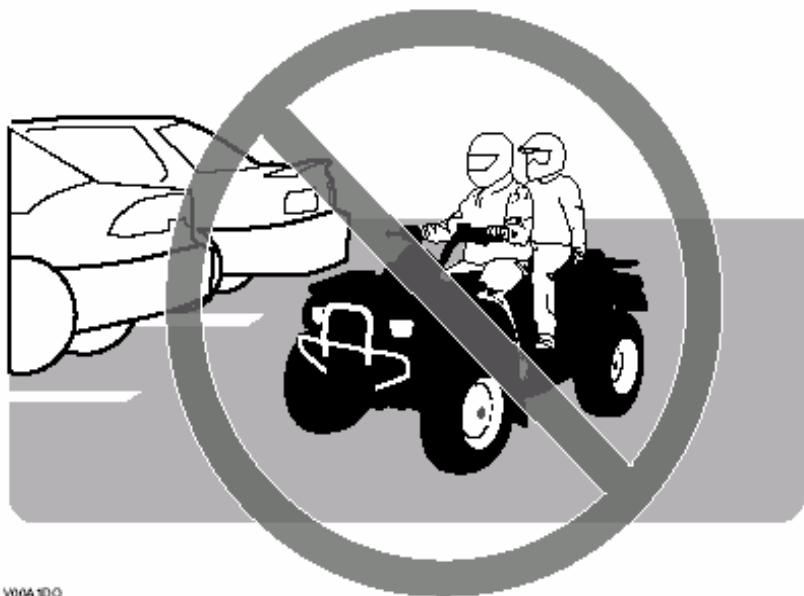

V06A 100

RISCO POTENCIAL

Dirigir o veículo em superfícies pavimentadas.

O QUE PODE ACONTECER

Os pneus são projetados para a utilização fora-de-estrada somente, e não para superfícies pavimentadas.

Superfícies pavimentadas podem afetar seriamente a manobrabilidade e controle do veículo e podem provocar o descontrole do mesmo.

COMO EVITAR O RISCO

Nunca dirija este veículo em qualquer superfície pavimentada, como calçadas, estradas, estacionamentos e ruas.

⚠️ ATENÇÃO



V00A1EQ

RISCO POTENCIAL

Dirigir este veículo em ruas, estradas ou rodovias destinadas para o público.

O QUE PODE ACONTECER

Você pode colidir com um outro veículo.

COMO EVITAR O RISCO

Nunca dirija este veículo em qualquer rua, estrada ou rodovia, mesmo estradas vicinais ou não pavimentadas. Em vários estados é ilegal conduzir este veículo em ruas, estradas ou rodovias destinadas para o público.

ATENÇÃO



V00A1FG

RISCO POTENCIAL

Dirigir este veículo sem usar um capacete homologado, proteção para os olhos e roupas protetoras. O passageiro também deve usar um capacete homologado equipado com uma proteção rígida de queixo.

O QUE PODE ACONTECER

O condutor e o passageiro podem ser afetados nos seguintes casos:

- dirigir sem usar um capacete homologado aumenta sua chance de uma lesão grave na cabeça ou morte em caso de acidente.
- dirigir sem usar proteção para os olhos pode causar um acidente e aumenta sua chance de uma lesão grave ou morte em caso de acidente.
- dirigir sem usar roupas protetoras aumenta sua chance de uma lesão grave ou morte em caso de acidente.

COMO EVITAR O RISCO

Sempre utilize um capacete homologado que se ajuste perfeitamente. Você deve usar também:

- proteção para os olhos (óculos ou viseira)
- protetor rígido de queixo (recomendado para o passageiro)
- luvas e botas
- camisas de manga comprida ou casaco
- calças compridas.

ATENÇÃO



V00A07Q

RISCO POTENCIAL

Dirigir este veículo após consumir bebidas alcoólicas ou drogas.

O QUE PODE ACONTECER

Pode causar a queda do passageiro.

Pode afetar seriamente seu julgamento.

Pode causar que sua reação seja mais devagar.

Pode afetar seu equilíbrio e percepção.

Pode resultar em ferimentos ou na morte do passageiro e/ou do condutor.

COMO EVITAR O RISCO

O condutor e o passageiro nunca podem consumir bebidas alcoólicas ou drogas antes ou durante a viagem neste veículo.

ATENÇÃO

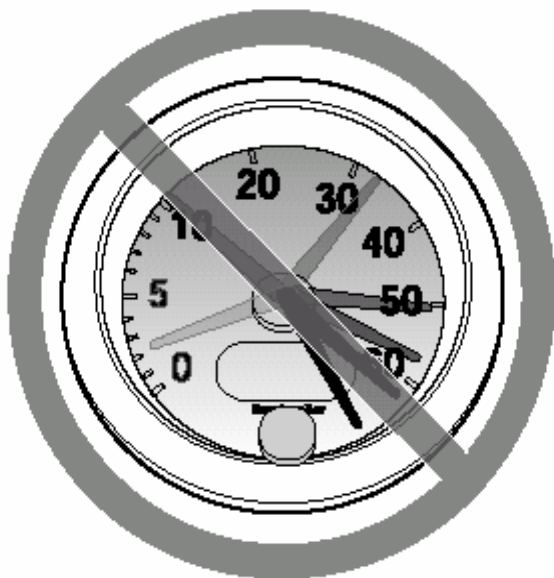

VEÍCULO

RISCO POTENCIAL

Dirigir este veículo em altas velocidades.

O QUE PODE ACONTECER

Aumenta suas chances de perder o controle do veículo, podendo resultar em acidentes.

COMO EVITAR O RISCO

Sempre dirija numa velocidade adequada ao terreno, à visibilidade e às condições de operação e a sua experiência.

A manobrabilidade, a estabilidade e a distância de freagem podem ser afetadas quando o condutor leva um passageiro. Reduza a velocidade de maneira segura quando você transporta um passageiro. Mantenha distâncias maiores para a freagem.

⚠ ATENÇÃO



V00A100

RISCO POTENCIAL

Tentar empinadas, pulos e outros truques.

O QUE PODE ACONTECER

Aumenta a chance de acidentes, inclusive capotagem, para o condutor e o passageiro.

COMO EVITAR O RISCO

Nunca tente truques, tais como empinadas ou pulos. Não queira aparecer.

ATENÇÃO

RISCO POTENCIAL

Não inspecionar o veículo antes de sua utilização.

Não efetuar a manutenção adequada do veículo.

O QUE PODE ACONTECER

Aumenta a possibilidade de um acidente ou dano do equipamento.

COMO EVITAR O RISCO

Sempre inspecione seu veículo toda vez que usá-lo para se assegurar que o veículo está numa condição de operação segura.

Sempre siga os procedimentos e intervalos de inspeção e manutenção descritos no Manual do Proprietário.

ATENÇÃO

RISCO POTENCIAL

Dirigir em cursos d'água congelados..

O QUE PODE ACONTECER

Lesões graves ou morte pode resultar da quebra do gelo pelo veículo e/ou condutor e/ou passageiro.

COMO EVITAR O RISCO

Nunca dirija este veículo em uma superfície congelada antes de ter certeza que a densidade do gelo seja suficiente para suportar o veículo e sua carga, além da força criada por um veículo em movimento.

ATENÇÃO



V00A1HQ

RISCO POTENCIAL

Remover as mãos do guidão no caso do condutor ou remover as mãos das braçadeiras no caso do passageiro, ou os pés das pedaleiras durante a operação.

O QUE PODE ACONTECER

A remoção de mesmo uma mão ou um pé pode reduzir sua capacidade de controlar o veículo ou pode causar a perda de equilíbrio e queda do veículo. Se você retirar um dos pés da pedaleira, seu pé ou sua perna poderá encostar em um dos pneus traseiros, podendo causar lesões ou um acidente.

COMO EVITAR O RISCO

O condutor e o passageiro sempre devem manter ambas as mãos no guidão ou nas braçadeiras e ambos os pés nas pedaleiras durante a operação do veículo.

ATENÇÃO

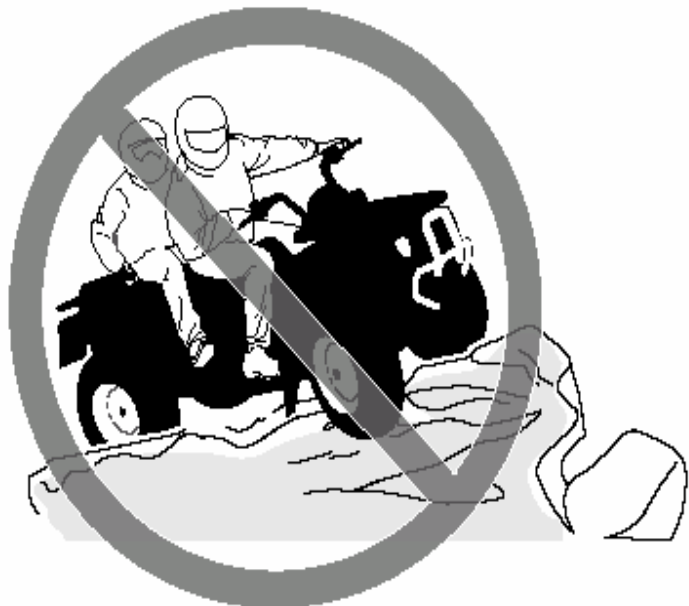

V004 110

RISCO POTENCIAL

Não tomar cuidado redobrado ao dirigir o veículo em terrenos desconhecidos.

O QUE PODE ACONTECER

Você pode se deparar com rochas escondidas, obstáculos ou buracos, sem tempo suficiente para reagir.

Pode resultar na capotagem do veículo, na queda do passageiro ou perda de controle.

COMO EVITAR O RISCO

Dirija devagar e tome cuidado redobrado ao dirigir em terrenos desconhecidos.

Sempre esteja alerta às mudanças nas condições do terreno ao dirigir o veículo.

Não esqueça que o condutor é responsável pela segurança de seu passageiro.

Reduza a velocidade de maneira segura ao transportar um passageiro.

⚠️ ATENÇÃO



V00A1J0

RISCO POTENCIAL

Não tomarm cuidado redobrado ao dirigir em terrenos excessivamente acidentados, escorregadios ou soltos.

O QUE PODE ACONTECER

Pode causar perda de tração ou controle do veículo que pode acarretar um acidente, inclusive uma capotagem ou ejeção do passageiro.

COMO EVITAR O RISCO

Não dirija em terrenos excessivamente acidentados, escorregadios ou soltos até que você tenha aprendido e praticado as técnicas necessárias para controlar o veículo em tais terrenos.

Sempre seja especialmente cauteloso nestes tipos de terrenos.

Não esqueça que o condutor é responsável pela segurança do passageiro.

Em caso de dúvida peça para o passageiro descer do veículo antes de dirigir nestes tipos de terrenos.

⚠️ ATENÇÃO



V00A1K0

RISCO POTENCIAL

Dobrar de maneira inapropriada.

O QUE PODE ACONTECER

O veículo pode se tornar descontrolado, causando uma colisão, capotagem ou ejeção do passageiro.

COMO EVITAR O RISCO

Sempre siga os procedimentos adequados para dobrar conforme descrito neste Manual do Proprietário. Pratique a manobra a uma velocidades lenta antes de tentar dobrar com uma velocidade maior. Não esqueça que o condutor é responsável pela segurança do passageiro. Nunca faça esta manobra com um passageiro sentado no veículo. Sempre lembre-se que a manobrabilidade, estabilidade e distância de freagem do veículo podem ser afetadas caso o condutor transporte um passageiro. Não dobre em velocidades em excesso.

ATENÇÃO

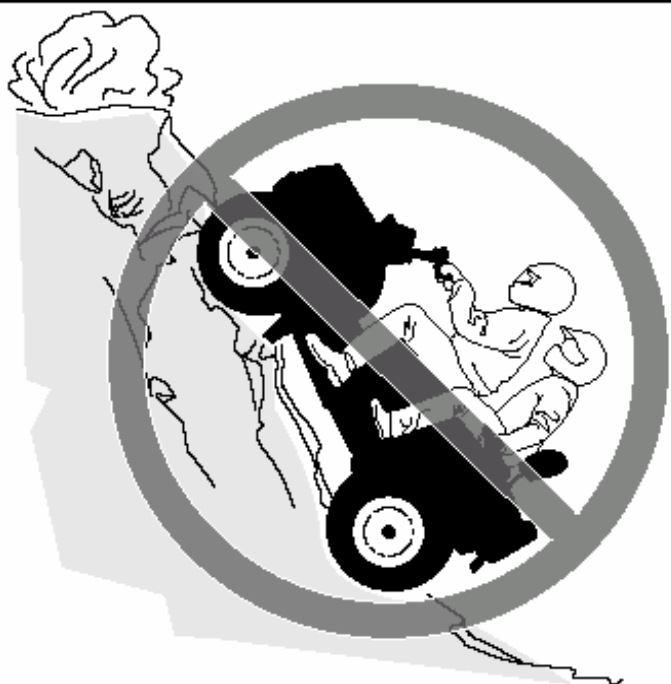

V00A1LQ

RISCO POTENCIAL

Dirigir em terrenos excessivamente íngremes.

O QUE PODE ACONTECER

O veículo pode capotar mais facilmente em terrenos excessivamente íngremes que em superfícies niveladas ou terrenos com pequenas inclinações.

COMO EVITAR O RISCO

Nunca dirija o veículo em terrenos muito íngremes para o veículo ou para sua habilidade.

Pratique, sem e com passageiro, em terrenos com inclinações menores antes de tentar terrenos mais íngremes.

Lembre-se sempre que mesmo se o veículo é capaz de subir em terrenos íngremes, não é recomendado dirigir nestes tipos de terrenos levando um passageiro. Sempre peça para o passageiro descer antes de tentar esta manobra. Mostre bom senso.

ATENÇÃO



VOGA 1110

RISCO POTENCIAL

Subir encostas imprópriamente.

O QUE PODE ACONTECER

Pode causar a perda de controle ou a capotagem do veículo.

COMO EVITAR O RISCO

Sempre siga os procedimentos apropriados para subir encostas conforme descrito neste Manual do Proprietário.

Sempre verifique o terreno cuidadosamente antes de iniciar a subida de qualquer encosta. Não esqueça que o condutor é responsável pela segurança do passageiro. Em caso de dúvida peça para o passageiro descer antes de subir encostas. Lembre-se sempre que a manobrabilidade, a estabilidade e a distância de freagem podem ser afetadas quando o condutor leva um passageiro.

Nunca suba encostas com superfícies excessivamente escorregadias ou soltas.

Concentre o peso do operador e do passageiro na parte dianteira do veículo.

Nunca acelere ou mude as marchas repentinamente. O veículo pode virar para trás. Nunca suba ao topo de uma colina em alta velocidade. Um obstáculo, uma descida brusca ou um outro veículo ou pessoa pode estar no outro lado da colina.

ATENÇÃO



V08A 1902

RISCO POTENCIAL

Descer encostas imprópriamente.

O QUE PODE ACONTECER

Pode causar a perda de controle, a ejeção do passageiro ou a capotagem do veículo.

COMO EVITAR O RISCO

Sempre siga os procedimentos apropriados de descida em encostas conforme descrito neste Manual do Proprietário. NOTA: É necessário uma técnica especial ao frear durante a descida em encostas.

Sempre verifique o terreno cuidadosamente antes de iniciar a descida de qualquer encosta. Não esqueça que o condutor é responsável pela segurança do passageiro. Em caso de dúvida peça para o passageiro descer antes de subir encostas. Lembre-se sempre que a manobrabilidade, a estabilidade e a distância de freagem podem ser afetadas quando o condutor leva um passageiro.

Concentre o peso do condutor e do passageiro na parte dianteira do veículo. O passageiro deve se segurar nas braçadeiras com firmeza. Nunca desça encostas em alta velocidade.

Evite descer de uma colina em um ângulo que causaria a inclinação brusca do veículo para um lado. Desça da colina em linha reta, quando possível.

⚠️ ATENÇÃO



W08A 100

RISCO POTENCIAL

Cruzar encostas ou fazer curvas em encostas imprópriamente.

O QUE PODE ACONTECER

Pode causar a perda de controle, a ejeção do passageiro ou a capotagem do veículo.

COMO EVITAR O RISCO

Nunca tente fazer esta manobra quando o passageiro estiver sentado no veículo. Sempre peça para o passageiro descer do veículo antes de fazer a manobra.

Nunca tente fazer a volta em qualquer encosta até que você tenha aprimorado as técnicas de curva em terreno nivelado conforme descrito neste Manual do Proprietário. Seja muito cauteloso quando estiver contornando qualquer encosta.

Evite atravessar a face de encostas íngremes sempre que possível.

Ao cruzar a face de uma encosta:

Sempre siga os procedimentos apropriados conforme descrito neste Manual do Proprietário.

Evite encostas com superfícies excessivamente escorregadias ou soltas.

O condutor e o passageiro devem concentrar seu peso no lado de subida do veículo.

ATENÇÃO

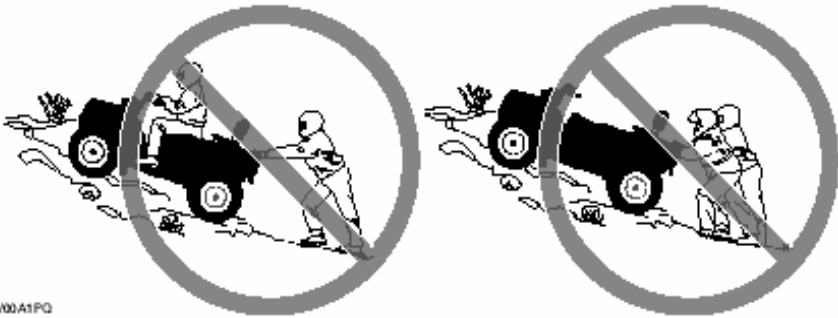

W00A1FQ

RISCO POTENCIAL

Parada do veículo, deslizar para trás ou descer impropriamente do veículo durante a subida de uma encosta.

O QUE PODE ACONTECER

Pode causar a capotagem do veículo.

COMO EVITAR O RISCO

Use a marcha adequada e mantenha uma velocidade constante durante a subida.

Se você perder toda a velocidade de avanço:

O condutor e o passageiro devem manter seu peso na direção da subida. Nunca acelere ou mude as marchas repentinamente. O veículo pode virar para trás.

Acione os freios.

Trave o freio de estacionamento depois de parar totalmente.

Primeiro peça para o passageiro descer, depois desça no lado oposto à descida, ou em um dos lados se o veículo estiver na direção da subida.

Se você começar a deslizar para trás:

O condutor e o passageiro devem manter seu peso na direção da subida. Nunca acelere ou mude as marchas repentinamente. O veículo pode virar para trás.

Nunca acione o freio traseiro ao deslizar para trás.

Acione gradativamente o freio dianteiro.

Quando parar totalmente, acione o freio traseiro e trave o freio de estacionamento.

Primeiro peça para o passageiro descer, depois desça no lado oposto à descida, ou em um dos lados se o veículo estiver na direção da subida.

Vire o veículo e suba novamente, seguindo o procedimento descrito neste Manual do Operador.

ATENÇÃO



V00A100

RISCO POTENCIAL

Dirigir imprópriamente sobre obstáculos.

O QUE PODE ACONTECER

Pode causar a perda de controle, a ejeção do passageiro ou uma colisão.

Pode causar a capotagem do veículo.

COMO EVITAR O RISCO

O condutor é responsável pela segurança de seu passageiro. Em caso de dúvida peça para o passageiro descer do veículo antes de dirigir sobre obstáculos. Lembre-se sempre que a manobrabilidade e a estabilidade do veículo podem ser afetadas quando o condutor leva um passageiro.

Antes de dirigir em uma área nova, verifique os obstáculos.

Nunca tente dirigir sobre obstáculos grandes tais como rochas ou árvores caídas.

Ao dirigir sobre obstáculos, sempre siga os procedimentos apropriados descritos neste Manual do Proprietário.

ATENÇÃO



V00A1RQ

RISCO POTENCIAL

Derrapar ou escorregar imprópriamente.

O QUE PODE ACONTECER

Você pode perder o controle do veículo.

Você pode adquirir tração repentinamente que poderia causar a capotagem do veículo ou a ejeção do passageiro.

COMO EVITAR O RISCO

Nunca derrape ou escorregue com um passageiro. Lembre-se sempre que a manobrabilidade e a estabilidade do veículo podem ser afetadas quando o condutor leva um passageiro.

Aprenda a controlar derrapagens ou escorregamentos com segurança praticando em velocidades baixas em terrenos lisos e nivelados.

Em superfícies extremamente escorregadias, como gelo, dirija devagar e atentamente a fim de reduzir a chance de uma derrapagem ou escorregamento descontrolado.

ATENÇÃO



V00A 15Q

RISCO POTENCIAL

Dirigir este veículo em rios profundos ou com correnteza elevada.

O QUE PODE ACONTECER

Os pneus podem flutuar, causando a perda de tração e controle que poderia levar a um acidente.

COMO EVITAR O RISCO

Nunca dirija este veículo em rios com correnteza elevada ou em profundidades maiores que as especificadas neste Manual do Proprietário.

Verifique a profundidade da água e a correnteza antes de tentar atravessar qualquer curso d'água. A água nunca deve ultrapassar as pedaleiras.

Lembre-se que os freios molhados diminuem a capacidade de freagem. Teste seus freios após sair da água. Se necessário, acione-os algumas vezes permitindo que o atrito seque as sapatas de freio. Não esqueça que a distância de freagem deve ser maior quando você leva um passageiro.

⚠ ATENÇÃO

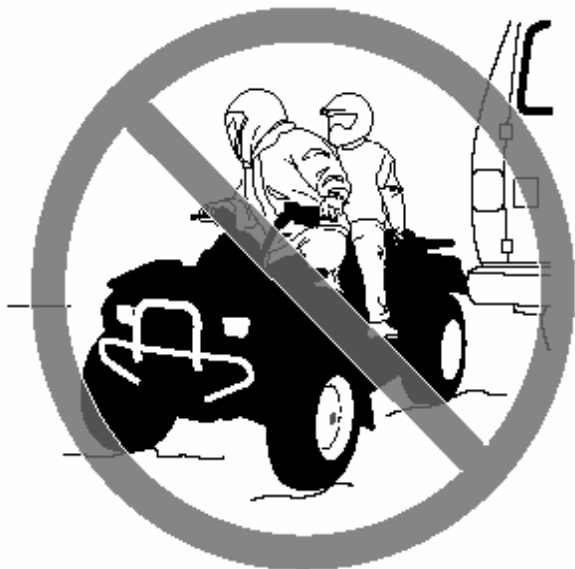

V00A1TD

RISCO POTENCIAL

Dirigir em marcha a ré imprópriamente.

O QUE PODE ACONTECER

Você pode atingir um obstáculo ou pessoa atrás de você, causando lesões graves a ela.

COMO EVITAR O RISCO

Quando engatar a marcha a ré, esteja certo de que não haja obstáculos ou pessoas atrás do veículo. Quando for seguro dar a ré, faça-o lentamente. Leve em conta que o passageiro pode obstruir sua visão.

ATENÇÃO



V00A000

RISCO POTENCIAL

Dirigir este veículo com pneus inadequados, ou com pressão de pneu inadequada ou desigual.

O QUE PODE ACONTECER

Usar pneus inadequados neste veículo, ou dirigir com pressão de pneu inadequada ou desigual pode causar a perda de controle e aumenta o risco de acidente.

COMO EVITAR O RISCO

Sempre use o tamanho e tipo de pneu especificados para este veículo no Manual do Proprietário. Sempre mantenha a pressão de pneu apropriada descrita no Manual do Proprietário.

ATENÇÃO



V00A280

RISCO POTENCIAL

Dirigir este veículo com modificações inadequadas.

O QUE PODE ACONTECER

A instalação inadequada de acessórios ou a modificação deste veículo pode acarretar mudanças no manuseio que pode causar um acidente.

COMO EVITAR O RISCO

Nunca modifique este veículo através da instalação ou uso inadequado de acessórios. Todas as peças e acessórios acrescentados a este veículo devem ser aprovados pela BRP e devem ser instalados e usados de acordo com as instruções. Em caso de dúvida entre em contato com um revendedor ou serviço autorizado ATV da Bombardier. Não instale um assento de passageiro ou utilize os bagageiros para transportar mais que um (1) passageiro.

ATENÇÃO



V00A TUG

RISCO POTENCIAL

Sobrecarregar este veículo, carregar ou rebocar alguma carga imprópriamente.

O QUE PODE ACONTECER

Pode acarretar mudanças no seu manuseio que poder resultar em um acidente.

COMO EVITAR O RISCO

Nunca exceda os limites de carga estipulados para este veículo, inclusive o condutor e o passageiro, bem como outras cargas e acessórios acrescentados.

A carga deve estar distribuída apropriadamente e amarrada de forma segura.

Reduza a velocidade ao carregar carga ou rebocar uma carreta. Observe uma distância maior para a frenagem.

Sempre siga as instruções no Manual do Proprietário para carregar carga ou rebocar uma carreta.

⚠ ATENÇÃO



V03M010

RISCO POTENCIAL

Transportar materiais inflamáveis ou perigosos pode causar explosões.

O QUE PODE ACONTECER

Poderá causar graves lesões ou morte.

COMO EVITAR O RISCO

Nunca transporte materiais inflamáveis ou perigosos.

Ao ler este Manual do Proprietário, lembre-se que:

⚠ ATENÇÃO

Indica um RISCO POTENCIAL que, se não evitado, pode resultar em lesões graves ou morte.

AVISO DE SEGURANÇA

Para aproveitar completamente o prazer e a emoção de dirigir este veículo, há algumas regras e recomendações básicas que devem ser seguidas. Algumas podem ser uma novidade para você, enquanto outras podem parecer de bom senso ou evidentes. Independentemente disso, pedimos que você dedique alguns minutos à leitura do conteúdo inteiro deste Manual do Proprietário antes de dirigir este veículo.

A BRP não recomenda que uma criança menor que 16 anos dirija este veículo. O passageiro deve ter pelo menos 12 anos de idade e deve ser capaz de manter seus pés nas pedaleiras e suas mãos nas braçadeiras durante o tempo todo da viagem. Para a segurança da criança, recomendamos que você siga este conselho e exija que outras pessoas também o respeitem. Você pode julgar se uma pessoa é capaz de entender os riscos e operar um veículo com segurança.

Pessoas com limitações cognitivas ou físicas ou que gostam de arriscar podem sofrer capotagens ou colisões com uma maior probabilidade resultando em lesões ou morte.

Familiarize-se com os controles operacionais e a operação geral do veículo antes de se aventurar em condições de fora da estrada. Pratique dirigir em uma área adequada sem perigos e sinta a resposta para cada comando. Dirija devagar. Altas velocidades exigem mais experiência, conhecimento e condições de condução adequadas.

A manobrabilidade, estabilidade e distância de freagem serão afetadas quando um passageiro está sentado no veículo. Reduza a velocidade com segurança quando você transporta um passageiro. Mantenha uma distância maior para a freagem.

Não todos os veículos são iguais. Cada um tem suas próprias características de desempenho, controles e feições. Cada um deve ser dirigido e manuseado de maneira diferente.

Nunca assuma que o veículo irá a qualquer lugar com segurança. Mudanças bruscas no terreno causadas por buracos, depressões, barreiras, solo mais macio ou mais duro, ou outras irregularidades podem causar o tombo ou instabilidade do veículo. Para evitar isso você deve reduzir a velocidade e sempre observar o terreno na frente. Se o veículo começar a tombar ou virar, geralmente o melhor conselho é descer imediatamente... **NÓ LADO OPOSTO** da direção do tombo!

Verificação Antes da Operação

ATENÇÃO

A verificação antes da operação é muito importante antes de utilizar o veículo. Sempre verifique o funcionamento correto dos controles importantes, aspectos de segurança e componentes mecânicos antes de dar a partida. Se a verificação não for realizada, lesões graves ou morte podem ocorrer.

Antes de usar este veículo, o condutor deve sempre:

- Acionar o freio de estacionamento e verificar se funciona corretamente.
- Verificar a pressão dos pneus e seu estado.
- Verificar as rodas e rolamentos em relação ao desgaste e danos.
- Verificar a localização dos controles e garantir que eles funcionam perfeitamente.
- Verificar se o guidão movimenta-se livremente.
- Acionar a alavanca de aceleração várias vezes para assegurar que funciona livremente. Ela deve retornar à posição neutra quando solta.
- Acionar as alavancas de freio e pedal de freio para assegurar que os freios são acionados totalmente. Alavancas e pedal devem retornar completamente quando soltos.
- Assegurar que a alavanca de transmissão está funcionando e a colocar na posição PARK.
- Verificar os níveis de combustível, óleo e líquido de arrefecimento.
- Verificar se há vazamentos de óleo no motor/transmissão e nos componentes da tração.
- Limpar os faróis dianteiro e traseiro.
- Assegurar que a tampa do compartimento dianteiro e do compartimento traseiro de carga estão devidamente travados devidamente travadas.
- Assegurar que o assento do condutor e do passageiro e o compartimento de carga estão no seu lugar e estão.
- Se estiver transportando carga, respeitar a capacidade de carga. Assegurar que a carga esteja devidamente fixada aos bagageiros.

- Se estiver puxando um reboque ou outro equipamento, respeite a capacidade de reboque. Assegure que a carreta esteja apropriadamente encaixada na bola de reboque.
- Olhe e procure, apalpando, eventuais peças soltas enquanto o motor estiver frio. Verifique os parafusos.
- Assegure que o caminho a percorrer esteja livre de pessoas ou obstáculos.
- Verifique o funcionamento do interruptor de ignição, do botão de partida, do interruptor de parada do motor, farol dianteiro, comutador do farol alto/baixo, farol traseiro e luzes indicadoras.
- Verifique o estado do assento e do encosto do passageiro.
- Verifique o estado das braçadeiras.
- Ensine as regras básicas de uma viagem segura ao passageiro.
- Assegure que o passageiro, caso haja, esteja sentado no assento destinado ao passageiro.
- Caso haja um compartimento de carga instalado (no lugar do assento traseiro), verifique se está travado de maneira adequada.
- Dê a partida no motor e dirija para a frente devagar alguns metros e acione todos os freios, um de cada vez, para testá-los.
- Verifique a operação do seletor de 2WD/4WD.

Corrija qualquer problema encontrado eventualmente. Procure um revendedor ou serviço autorizado ATV Bombardier se necessário.

Roupas

As condições meteorológicas atuais ajudam a decidir qual roupa deve ser usada. Porém, é importante que o condutor e o passageiro sempre vistam roupas de proteção apropriadas, inclusive um capacete homologado, proteção para os olhos, botas, luvas, camisa de manga comprida e calça. O passageiro deve usar um capacete homologado com protetor rígido para o queixo. Este tipo de vestuário lhe proporcionará proteção contra alguns pequenos perigos da estrada. O condutor e o passageiro nunca devem vestir roupas soltas, como por exemplo um lenço de pescoço que poderia se enrolar no veículo ou nos galhos de uma árvore ou em arbustos. Dependendo das condições, óculos de sol ou óculos de proteção contra neblina podem ser necessários. Diferentes lentes coloridas podem ser usadas nos óculos de proteção ou nos óculos de sol que ajudam a mostrar a diferença entre terrenos. Os óculos de sol devem ser usados somente durante o dia.



Transportar Cargas/Passageiro

Qualquer carga transportada no(s) bagageiro(s) do veículo afetará a estabilidade e o controle do veículo. Por esta razão não exceda os limites de carga determinados pelo fabricante do veículo. Sempre assegure que a carga esteja amarrada e não interfira com seu próprio controle. Saiba que a carga pode deslizar ou cair e causar um acidente. Evite cargas que podem projetar-se para os lados e ficar presas em galhos ou outros obstáculos. Evite cobrir e obstruir o farol dianteiro e a luz traseira com a carga. Sempre certifique-se de que qualquer trinco de compartimento de carga esteja fechado. Se uma tampa removível de compartimento de carga for retirada para transportar uma carga, assegure que a carga esteja amarrada e pequenos objetos não possam “voar pelo ar”. Amarre as tampas de compartimento.

Este veículo é projetado especificamente para transportar um condutor e UM (1) passageiro somente. O passageiro deve estar sentado no assento destinado para o passageiro e se segurar nas braçadeiras o tempo todo. Somente instale um assento de passageiro recomendado pela BRP. Não utilize os bagageiros ou seu lugar para transportar passageiro(s). Levar mais que um (1) passageiro pode afetar a estabilidade do veículo e seu controle. Quando há um compartimento de carga instalado (no lugar do assento traseiro), o veículo se torna um veículo PARA UMA PESSOA e NENHUM PASSAGEIRO é permitido no veículo.

Rebocar uma Carreta

Dirigir este veículo com uma carreta aumenta significativamente o risco de tombo, especialmente em terrenos inclinados. Assegure que o ponto de reboque do veículo seja compatível com a carreta. A carreta deve estar na posição horizontal com o veículo. (Em alguns casos uma extensão especial deve ser instalada no ponto de reboque do veículo.) Utilize correntes de segurança para ligar a carreta com o veículo. Este veículo pode precisar de uma distância de parada maior quando está rebocando cargas pesadas, especialmente em superfícies inclinadas e quando há um passageiro viajando no veículo. Tome cuidado para não derrapar ou escorregar. Ao parar ou estacionar, bloqueie as rodas do veículo e da carreta para evitar seu movimento. Sempre assegure que a carga esteja distribuída na carreta de maneira uniforme. Tome cuidado ao desconectar uma carreta carregada para evitar que a carreta ou sua carga caia em cima de você ou outras pessoas. Não dobre em altas velocidades. Sempre utilize a marcha lenta e reduza bastante sua velocidade.

Trabalhar Usando Seu Veículo

Seu veículo pode ajudar-lhe a realizar várias tarefas FÁCEIS, desde retirada de neve até puxar madeira ou transportar carga. Uma grande variedade de acessórios está à sua disposição no seu Revendedor autorizado ATV Bombardier. Porém, as capacidades de carga de seu veículo devem ser sempre respeitadas. Sobrecarregar o veículo pode exigir esforço excessivo dos componentes e causar sua falha. Para prevenir lesões, também é importante seguir as instruções e alertas que acompanham o acessório. Evite qualquer esforço físico de levantar ou puxar cargas pesadas. (Continue a ler a seção PASSEIO RECREATIVO a seguir).

Passeio Recreativo

Respeite os direitos e as limitações das outras pessoas. Fique longe de áreas designadas para outros tipos de uso fora da estrada. Isto inclui pistas para veículos de neve, trilhas equestres, trilhas para esqui “cross country”, trilhas para bicicletas “mountain bike”, etc. Nunca assuma que não há outras pessoas no mesmo caminho. Sempre fique no lado extremo direito da trilha e não ande em forma de ziguezague de um lado da carreta para o outro. etc. Esteja preparado para parar ou sair do caminho de um outro usuário da trilha que aparece na sua frente.

Associe-se a um clube local ATV. Você receberá um mapa e informações onde você pode dirigir seu veículo. Caso não haja um clube na sua área, ajude a criar um novo. Dirigir junto com outras pessoas e as atividades do clube proporcionam uma experiência social agradável.

Sempre mantenha uma distância segura entre você e outros condutores. Julgar sua velocidade, as condições do terreno, o tempo, o estado mecânico de seu veículo e sua confiança no julgamento de outras pessoas lhe ajudarão a escolher melhor a distância segura apropriada. Este veículo, como qualquer outro veículo motorizado, não pode parar em um espaço muito pequeno. A manobrabilidade, estabilidade e a distância de freagem poderão ser afetadas caso você transporte um passageiro. Reduza a velocidade quando você carrega um passageiro. Mantenha uma distância maior para a freagem.

Antes de partir, diga para alguém aonde você pretende ir e a hora de retorno esperada. Nunca consuma bebidas alcoólicas ou drogas antes ou enquanto você dirige o veículo.

Dependendo da duração de sua viagem, leve ferramentas adicionais ou equipamentos de emergência. Procure saber onde você pode adquirir mais gasolina e óleo. Esteja preparado para as condições possíveis que você pode enfrentar. Levar uma caixa de primeiros socorros deve ser sempre considerado.

Meio Ambiente

Uma das vantagens deste veículo é que ele pode levá-lo longe do caminho conhecido e da maioria das comunidades. Porém, você deve sempre respeitar a natureza e os direitos de outras pessoas para desfrutá-la. Não dirija em áreas sensíveis do meio ambiente. Não dirija sobre colheitas e arbustos... nem corte árvores ou derrube cercas... nem destrua o terreno. “Ande com Delicadeza”.

Caçar animais selvagens é ilegal em muitas regiões. Animais selvagens podem morrer de exaustão após ter sido caçados por um veículo motorizado. Se você encontrar animais na trilha, pare e observe-os calmamente e cuidadosamente. Isso será uma das melhores memórias de sua vida.

Respeite a regra... “O que você traz, você leva”. Não jogue lixo. Não acenda fogueira a menos que você tenha autorização.. e mesmo neste caso... somente longe de áreas secas. Os perigos criados por você na trilha podem ferir você ou outras pessoas, até no futuro.

Respeite as fazendas. Sempre obtenha autorização do proprietário do terreno antes de dirigir em uma propriedade particular. Respeite a colheita, os animais da fazenda e os limites de propriedade. Se você chegar a um portão fechado, feche-o de novo.

Por último, não polua córregos, lagoas ou rios, não modifique o motor ou o sistema de silenciador, e não remova nenhum componente.

Limitações do Projeto

Apesar de que o veículo seja excepcionalmente robusto na sua categoria, ainda é um veículo leve por definição e sua operação deve ser restrita para sua finalidade apropriada.

Acrescentar peso a qualquer parte do veículo muda sua estabilidade gravitacional e altera seu desempenho.

Operação Fora da Estrada

A própria natureza de dirigir fora de uma estrada já é perigosa. Qualquer terreno que não foi preparado especialmente para carregar veículos, apresenta um perigo inerente onde a angularidade, substância do terreno e inclinação são imprevisíveis. O próprio terreno representa um elemento de perigo contínuo que deve ser aceito por qualquer pessoa que se arrisca nele.

O condutor que leva um veículo para fora da estrada deve sempre tomar o maior cuidado na escolha do caminho mais seguro e deve sempre ficar de olho no terreno na frente. Em nenhuma circunstância deve o veículo ser operado por uma pessoa que não conheça completamente as instruções de direção aplicáveis ao veículo, e também não pode ser operado em um terreno íngreme ou incerto.

Precauções Gerais de Operação e Segurança

Cuidado, prudência, experiência e habilidade de condução são as melhores precauções contra os perigos de dirigir este veículo.

Quando há qualquer dúvida que o veículo não seja capaz de enfrentar um obstáculo ou um determinado terreno, com segurança, sempre escolha um caminho alternativo.

Em caso de uma operação fora da estrada, a força e a tração, e não a velocidade são importantes. Nunca dirija mais rapidamente de que a visibilidade e sua própria capacidade de escolher uma rota segura permitem.

Observe constantemente o terreno na sua frente quanto a mudanças abruptas nos declives ou obstáculos, como rochas ou tocos que podem causar perda de estabilidade resultando em queda ou capotagem.

A manobrabilidade, estabilidade e distância de freagem podem ser afetadas quando você transporta um passageiro. Reduza a velocidade com segurança ao levar um passageiro. Sempre mantenha uma distância maior para a freagem.

Nunca dirija este veículo se os controles não funcionam normalmente.

Ao dirigir em marcha a ré, verifique se o caminho atrás do veículo está livre de pessoas ou obstáculos. Dirija devagar e evite dobrar bruscamente. Leve em conta que o passageiro pode obstruir sua visão. Peça para o passageiro descer do veículo, caso necessário.

Ao parar ou estacionar o veículo, sempre acione o freio de estacionamento. Isto é especialmente importante ao estacionar em um declive. Em superfícies com inclinação acentuada ou se o veículo estiver carregando carga, as rodas devem ser bloqueadas usando rochas ou tijolos. Lembre-se virar a válvula de combustível para a posição fechada.

Subir Encostas

Devido à sua configuração, este veículo tem uma capacidade excelente para subir encostas, tanto que é possível que o veículo vire antes de perder a tração. Por exemplo, é normal encontrar situações de terreno onde o topo da colina teve uma erosão tão forte que o pico ficou muito afiado. Para o veículo esta situação não é problema, porém, quando o equilíbrio do veículo muda, é possível que o veículo tombe para trás.

A mesma situação pode ocorrer se um objeto embutido causar a subida da parte dianteira do veículo mais do que desejado. Se esta situação ocorrer, escolha uma rota alternativa. Conheça os perigos desta operação.

Também é aconselhável conhecer as condições do terreno no outro lado da colina ou barreira. Frequentemente há uma descida abrupta que é impossível vencer.

Dirigir em Declive

Este veículo pode subir encostas muito mais íngremes de onde seria capaz de descer com segurança. Portanto é de importância vital assegurar antes de subir que um caminho seguro exista para descer.

Diminuir a velocidade enquanto você tenta descer em um caminho escorregadio pode causar um efeito de “tobogã” no veículo. Mantenha uma velocidade constante e/ou acelere levemente para recuperar o controle.

Dirigir nas Laterais das Encostas

Se possível, este tipo de operação deve ser evitado. Caso seja necessário, faça-o com muito cuidado. O passageiro deve sempre descer do veículo antes de realizar esta operação. Dirigir nas laterais de terrenos íngremes pode causar o tombo do veículo. Ademais, superfícies escorregadias ou instáveis podem resultar em deslizamentos incontroláveis. Não tente manobrar com o veículo em declive. Evite todos os objetos ou depressões que acentuam o levantamento de um lado do veículo para mais alto do que o outro lado, causando assim um tombo.

Declives Acentuados

Normalmente este veículo pára se as rodas dianteiras ou traseiras chegam em cima de declives acentuados. Se o declive for muito abrupto, o veículo cairá pela parte dianteira e capotará.

ATENÇÃO

Evite declives acentuados. Retorne e escolha uma rota alternativa.

Técnicas de Direção

Conduzir seu veículo em velocidade muito alta para as condições pode resultar em um acidente. Acelere somente o necessário para seguir sua viagem com segurança. As estatísticas mostram que dobrar em alta velocidade geralmente termina em acidente. Sempre lembre-se de que este veículo é pesado. Seu peso é suficiente para prender você em caso de uma queda.

Este veículo não é projetado para saltos, e também não é capaz de absorver a energia de grandes impactos, como saltos. Fazer truques pode tombar o veículo em cima de você. stas práticas representam um alto risco para você e seu passageiro e devem ser sempre evitadas.

Para manter um controle apropriado, é bastante recomendado que você mantenha suas mãos no guidão e perto de todos os controles. O mesmo é válido para seus pés. Para minimizar a possibilidade de qualquer ferimento na perna ou no pé, mantenha seus pés nas pedaleiras o tempo todo. Não direcione os dedos de seu pé para fora, e nem coloque seus pés para fora para ajudar a dobrar porque eles podem sofrer uma batida por obstáculos no caminho ou podem tocar nas rodas. O passageiro deve manter suas mãos nas braçadeiras e seus pés nas pedaleiras o tempo todo.

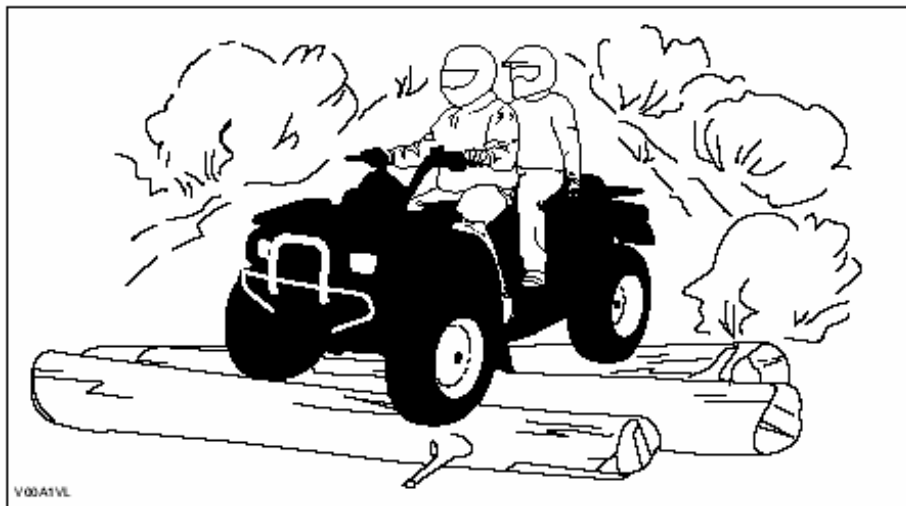

Apesar de existir um sistema de suspensão adequado neste veículo, há condições de terrenos acidentados que causarão desconforto, até mesmo lesões nas costas. Viajar em uma posição agachada pode ser necessário freqüentemente. Reduza a velocidade e permita que suas pernas dobradas absorvam o impacto.

Este veículo não é projetado para estradas ou rodovias. (Em alguns lugares isto é uma prática ilegal). Se você dirigir seu veículo em estradas ou rodovias, uma colisão poderá ocorrer com um outro veículo. Os pneus deste veículo não são adequados para uso em estradas pavimentadas. O pavimento pode muito afetar a manobrabilidade e controle do veículo. Dirigir em estradas ou acostamentos pode confundir outros usuários da estrada, especialmente se as luzes do veículo estão acesas. Se você tem que atravessar a estrada, o condutor líder deve descer do veículo, observar e dar direções aos outros condutores. A última pessoa a atravessar depois ajuda ao condutor líder a atravessar. Não dirija nas calçadas. Elas são destinadas aos pedestres.

A água pode ser um perigo único. Se for muito profunda, o veículo pode "flutuar" e tombar. Verifique a profundidade e a corrente da água antes que você tente atravessar qualquer água. A água não deve ultrapassar a pedaleira. Seja atento a superfícies escorregadias tais como rochas, grama, cepos, etc., na água e em suas margens. Perda de tração pode ocorrer. Não tente entrar na água em alta velocidade. A água agirá como um freio e poderá jogá-lo.

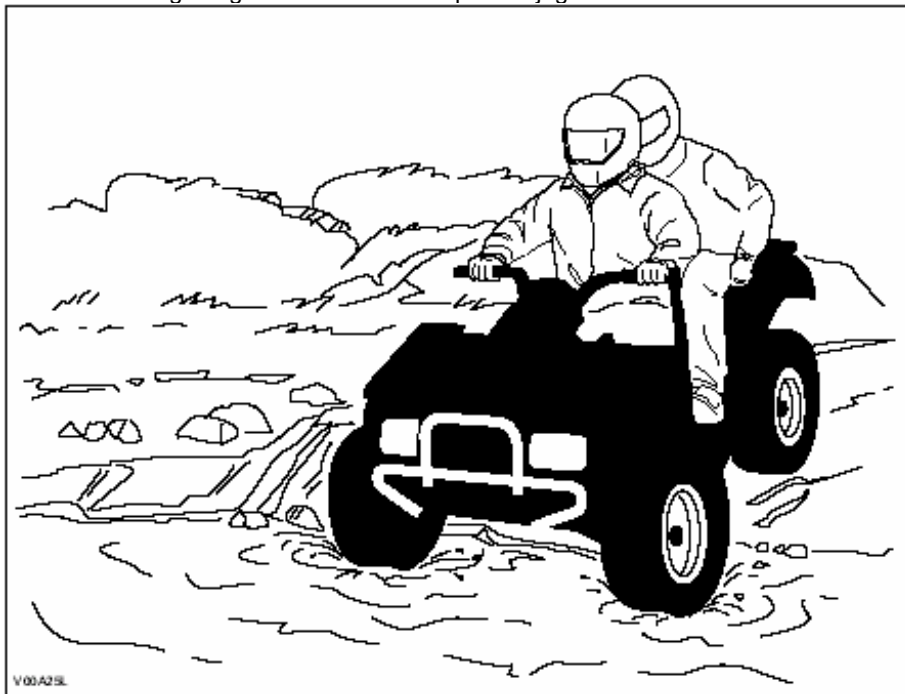

A água afetará a capacidade de freagem de seu veículo. Certifica-se de que você seca os freios, acionando-os várias vezes depois que o veículo sai da água. A distância de freagem do veículo pode ser afetada ao transportar um passageiro. Reduza a velocidade com segurança quando você leva um passageiro. Mantenha uma distância maior para a freagem.

Áreas com lama ou pântanos podem ser encontrados perto da água. Seja preparado para "buracos" ou mudanças na profundidade. Também seja atento a perigos tais como rochas, cepos, etc., cobertos parcialmente pela vegetação.

Se você deve atravessar cursos d'água congelados, certifique-se de que a densidade e inteireza do gelo são suficientes para suportar o peso total do condutor, do passageiro, do veículo e de sua carga. Seja sempre atento a águas abertas... é uma indicação certa que a espessura do gelo varia. O condutor é responsável pela segurança do passageiro. Caso haja alguma dúvida, não tente atravessar.

O gelo afetará também o controle do veículo. Reduza a velocidade e não acione o acelerador. Isto resultará somente em girar os pneus e até tombar o veículo. Evite freagens rápidas. Isto também poderia resultar em um deslizamento descontrolado, tombo do veículo e ejeção do passageiro. Neve derretida também deve ser evitada o tempo todo pois isto poderia prejudicar a operação ou os controles do veículo. Nunca tente esta manobra quando há um passageiro no veículo. Lembre-se sempre de que a manobrabilidade e estabilidade do veículo podem ser afetadas ao transportar um passageiro.

A areia e dirigir em dunas de areia ou na neve são uma outra experiência única mas há algumas precauções básicas que devem ser observadas. Areia/neve molhada, profunda ou fina pode ocasionar uma perda da tração, deslizamento e queda do veículo. Se isto ocorrer, procure uma base mais firme. De novo, o melhor conselho é reduzir a velocidade e ser atento às condições. Quando você carrega um passageiro, dirija devagar.

Quando você dirige em dunas de areia, é aconselhável equipar o veículo com uma bandeira da segurança tipo antena. Isto ajudará a tornar sua posição mais visível a outras pessoas sobre a duna de areia seguinte. Prossiga com cuidado caso você veja uma outra bandeira de segurança adiante. Considerando que a bandeira de segurança tipo antena pode ser pega e amarrada no seu corpo, não a use em áreas onde há galhos ou obstáculos em alturas baixas. Sempre lembre-se de que a manobrabilidade e estabilidade do veículo podem ser afetadas ao carregar um passageiro.

Dirigir em pedras soltas ou no cascalho é muito semelhante a dirigir no gelo. Eles afetarão a capacidade de direção do veículo... possivelmente resultando em deslizamento ou ejeção do passageiro e capotagem especialmente em altas velocidades. Ademais a distância de freagem pode ser afetada. Lembre-se de que acelerar várias vezes ou deslizar pode resultar em jogar pedras soltas para trás no caminho de um outro condutor. Nunca faça isto intencionalmente. Sempre lembre-se de que a manobrabilidade e estabilidade do veículo podem ser afetadas ao carregar um passageiro.

Ao ler este Manual do Proprietário, lembre-se que:

ATENÇÃO

Indica um RISCO POTENCIAL que, se não evitado, pode resultar em lesões graves ou morte.

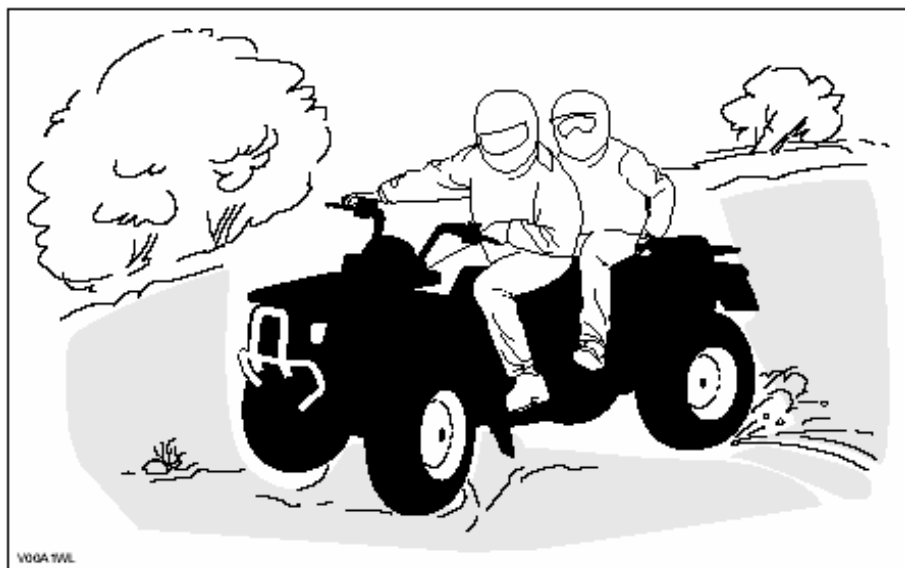

Se você começar a deslizar ou derrapar, pode ajudar girar o guidão na direção da derrapagem até que você recupere o controle. Nunca freia de repente e trave as rodas.

Respeite e siga todos os sinais afixados no caminho. Eles estão lá para ajudar você e outras pessoas.

Os obstáculos no caminho devem ser atravessados com cuidado. Isto inclui rochas soltas, árvores caídas, superfícies escorregadias, cercas, postes, diques e depressões. Você deve evitá-los sempre que possível. Lembre-se que alguns obstáculos são muito grandes ou perigosos para cruzar e devem ser evitados. O condutor é responsável pela segurança do passageiro e caso haja alguma dúvida, o passageiro deve descer antes de tentar passar pelos obstáculos. As rochas pequenas ou as árvores caídas podem ser atravessadas com segurança... aproxime-se em um ângulo de 90°. Fique em pé nas pedaleiras enquanto você mantém seus joelhos flexionados. Ajuste a velocidade sem perder a força, mas não acione o acelerador várias vezes. Segure o guidão ou as braçadeiras com firmeza. Concentre o peso de corpo do condutor e do passageiro na parte traseira e prossiga. Não tente levantar as rodas dianteiras do veículo do chão. Esteja ciente que o objeto pode ser escorregadio ou pode mover-se ao atravessar.

Ao dirigir em colinas ou declives, duas coisas são muito importantes... ser preparado para superfícies escorregadias ou variações e obstáculos de terreno e... posicionar o corpo de maneira adequada. O condutor é responsável pela segurança do passageiro e caso haja alguma dúvida, o passageiro deve descer antes de tentar passar pelos obstáculos.

Subir Encostas

Não esqueça que o condutor é responsável pela segurança do passageiro. Caso haja alguma dúvida, o passageiro deve descer antes de subir encostas. Sempre lembre-se de que a manobrabilidade e estabilidade do veículo podem ser afetadas ao carregar um passageiro.

Se você decidir manter seu passageiro, ele deve sincronizar seus movimentos com os seus.

O condutor e o passageiro devem concentrar o peso de seu corpo na parte dianteira do veículo, na direção do cume da colina. Mantenha seus pés nas pedaleiras e mude para marcha lenta, depois acelere e quando necessário, mude a marcha rapidamente enquanto você está subindo. Não acelere demais pois isto pode fazer com que a parte dianteira do veículo levante do chão e caia para trás sobre você. Se a colina for muito íngreme e você não puder prosseguir, ou o veículo começar a rolar para trás, acione o freio, tendo cuidado para não deslizar. Desça depois do passageiro, dobre em "U" ou "K" (ao voltar, ao lado do veículo no lado ascendente da colina e com uma mão na alavanca do freio, posicione devagar a parte traseira do veículo na direção do alto da colina, depois desça da colina dirigindo). Sempre ande ou desce no lado da inclinação enquanto você fica longe do veículo e de suas rodas que estão girando. Não tente segurar o veículo se começar a tombar. Mantenha uma distância. Não dirija no cume em alta velocidade. Obstáculos, inclusive declives acentuados podem existir. O passageiro deve entrar no veículo somente depois ele ter voltado para um local seguro.

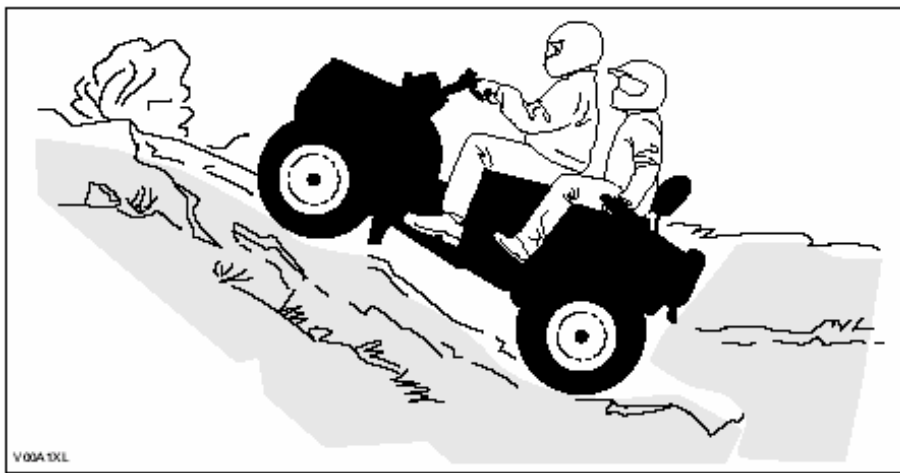

Em Declive

Não esqueça que o condutor é responsável pela segurança do passageiro. Caso haja alguma dúvida, o passageiro deve descer do veículo antes da operação de descida começar. Sempre lembre-se de que a manobrabilidade e estabilidade do veículo podem ser afetadas ao carregar um passageiro.

Se você decidir manter seu passageiro, ele deve sincronizar seus movimentos com os seus.

O condutor e o passageiro devem concentrar o peso de seu corpo na parte traseira do veículo. Acione os freios gradualmente para evitar derrapar. Não desça da colina usando somente a compressão do motor ou em marcha neutra.

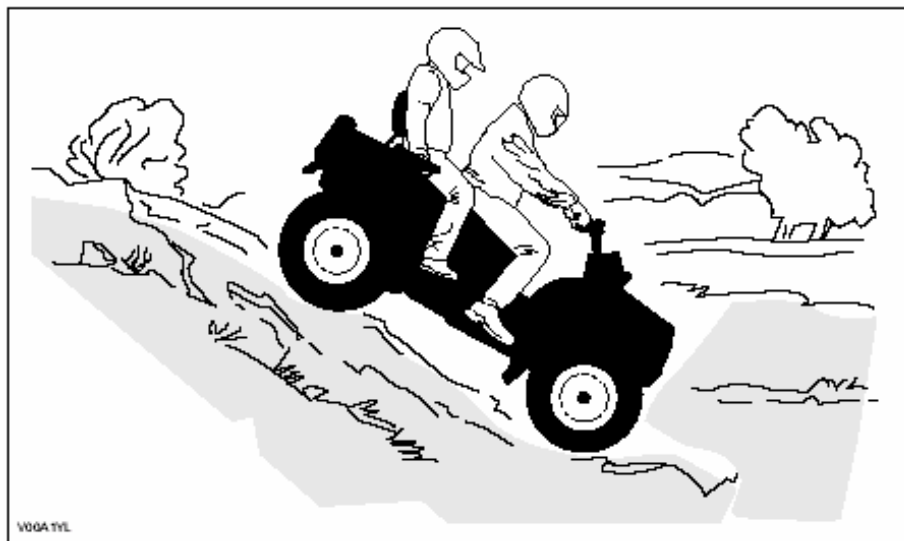

Dirigir nas Laterais das Encostas

Não esqueça que o condutor é responsável pela segurança do passageiro. Caso haja alguma dúvida, o passageiro deve descer do veículo antes de começar a operação. Sempre lembre-se de que a manobrabilidade e estabilidade do veículo podem ser afetadas ao carregar um passageiro.

Se você decidir manter seu passageiro, ele deve sincronizar seus movimentos com os seus.

Este é um dos tipos mais arriscados de condução porque pode mudar o equilíbrio do veículo drasticamente. Esta operação deve ser evitada sempre que possível. Porém, se for necessário, é importante que o condutor e o passageiro mantenham o peso de seu corpo **SEMPRE** no lado para cima da colina e estejam preparados para descer daquele lado, caso o veículo comece a tombar. Não tente parar ou salvar o veículo dos danos.

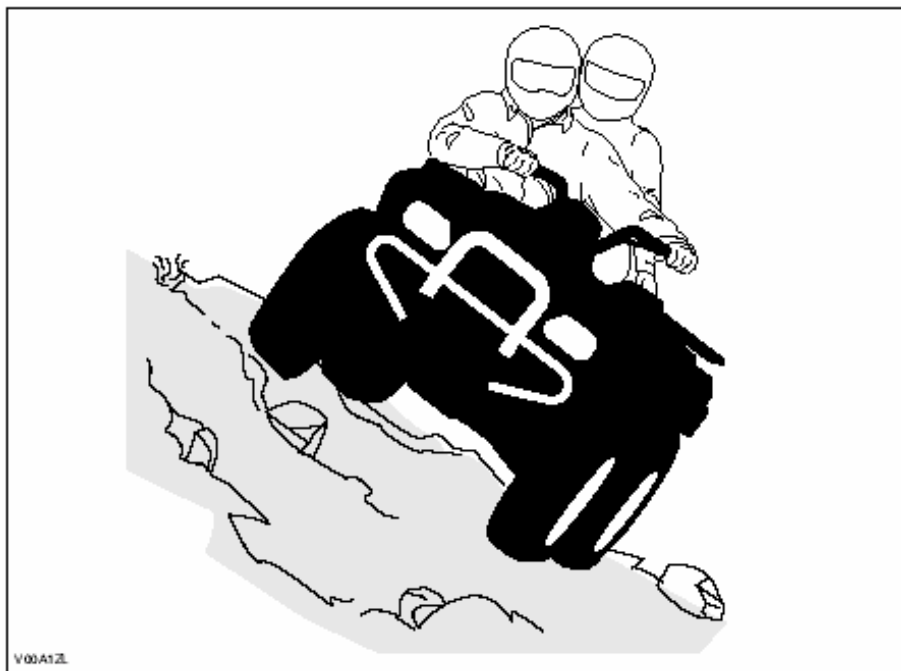

Manutenção Rotineira

Após terminar seu passeio é recomendado remover qualquer acúmulo de neve, gelo, lama e sujeira. Isto ajudará a aumentar a vida útil de seu veículo e mantê-lo em bom estado para revenda, além de eliminar alguns riscos potenciais a próxima vez que você usa o veículo. Lave seu veículo com água morna e sabão, depois deixe-o secar. (Um pano pode ajudar). Não lave seu veículo fora no ar livre quando a temperatura estiver abaixo de zero graus. Aplique a lubrificação apropriada conforme descrito na seção da MANUTENÇÃO.

Sua responsabilidade com a segurança é respeitar o conteúdo deste Manual do Proprietário que fornece conselhos valiosos de como cuidar de seu veículo corretamente. Caso você precise de assistência extra, seu revendedor autorizado ATV Bombardier está sempre à sua disposição.

A modificação do veículo para aumentar a velocidade e o desempenho pode violar os termos e as condições da garantia limitada de seu veículo. Além disso, determinadas modificações, inclusive a remoção do motor ou dos componentes da exaustão são ilegais consoante os termos da maioria das leis.

Mudar o tamanho da roda e/ou do pneu pode afetar a estabilidade do veículo. A pressão incorreta do pneu pode ocasionar o escape repentino do ar ou fazer com que um pneu mova-se ao redor de sua borda e torne-se perdido ou danificado. As rodas ou os pneus que são danificados devem ser sempre substituídos.

A manobrabilidade, estabilidade e distância de freagem do veículo podem ser afetadas ao carregar um passageiro. Reduza a velocidade com segurança quando você leva um passageiro. Mantenha uma distância maior para a freagem.

O condutor é responsável pela segurança do passageiro. Caso haja alguma dúvida, o passageiro deve descer antes da realização da manobra. Use bom senso.

Ao ler este Manual do Proprietário, lembre-se que:













ATENÇÃO

Indica um RISCO POTENCIAL que, se não evitado, pode resultar em lesões graves ou morte.

ETIQUETAS COLOCADAS

Este veículo possui etiquetas que contêm informações de segurança importantes.

Qualquer pessoa que viaja neste veículo deve ler e entender estas informações antes da viagem.

<p>○ VEÍCULO COM 2 PESSOAS</p> <p>PROIBIDO CONDUTOR MENOR DE 16 ANOS</p> <p>PROIBIDO PASSAGEIRO MENOR DE 12 ANOS</p> <p>PROIBIDO LEVAR MAIS DE UM PASSAGEIRO</p> <hr/> <p>ESTE VEÍCULO É SOMENTE PARA USO OFF-ROAD</p> <hr/> <p>É OBRIGATÓRIO TREINAMENTO DE SEGURANÇA NO BOMBARDIER 2-UP ATV CERTIFICAR-SE DE ASSISTIR O VÍDEO DE SEGURANÇA, LER E ENTENDER O MANUAL DO CONDUTOR E TODAS AS ETIQUETAS DE SEGURANÇA NESTE VEÍCULO ANTES DE USÁ-LO.</p> <hr/> <p>INFORME-SE COM SEU REVENDEDOR SOBRE AS LEIS MUNICIPAIS OU ESTADUAIS RELATIVAS À CONDUÇÃO DO VEÍCULO.</p> <p>ESTA ETIQUETA NÃO DEVE SER RETIRADA ANTES DA VENDA</p>	<p>⚠ ATENÇÃO ○</p> <p>O USO INCORRETO PODE RESULTAR EM LESÕES GRAVES OU MORTE</p> <table border="0"><tr><td><p>USAR SEMPRE CAPACETE APROVADO E EQUIPAMENTO PROTETOR PARA CONDUTOR E PASSAGEIRO</p></td><td><p>NUNCA USAR EM VIAS PÚBLICAS</p></td><td><p>NUNCA LEVAR MAIS DE UM PASSAGEIRO</p></td><td><p>NUNCA DIRIGIR DEPOIS DE USAR DROGAS OU ALCÓOL</p></td></tr></table> <p>NUNCA DIRIGIR:</p> <ul style="list-style-type: none">• Sem treinamento ou instruções adequados do 2-UP ATV• Em velocidade alta demais para suas habilidades ou condições.• Em vias públicas - pode ocorrer colisão com outro veículo <p>O CONDUTOR DEVE SEMPRE:</p> <ul style="list-style-type: none">• Usar as técnicas corretas de condução para evitar capotagem em subidas e terreno acidentado e curvas.• Evitar superfícies pavimentadas - o pavimento pode afetar gravemente o manuseio e controle.• Reduzir a velocidade e aumentar a cautela sempre que levar passageiro - descer do veículo quando a situação exigir• Fazer o passageiro ler e entender esta etiqueta e a etiqueta de segurança do passageiro. <p>ENCONTRAR E LER O MANUAL DO CONDUTOR OBSERVAR TODAS AS INSTRUÇÕES E AVISOS.</p> <p>ESTA ETIQUETA NÃO DEVE SER RETIRADA ANTES DA VENDA</p> <p>704600906</p>	 <p>USAR SEMPRE CAPACETE APROVADO E EQUIPAMENTO PROTETOR PARA CONDUTOR E PASSAGEIRO</p>	 <p>NUNCA USAR EM VIAS PÚBLICAS</p>	 <p>NUNCA LEVAR MAIS DE UM PASSAGEIRO</p>	 <p>NUNCA DIRIGIR DEPOIS DE USAR DROGAS OU ALCÓOL</p>
 <p>USAR SEMPRE CAPACETE APROVADO E EQUIPAMENTO PROTETOR PARA CONDUTOR E PASSAGEIRO</p>	 <p>NUNCA USAR EM VIAS PÚBLICAS</p>	 <p>NUNCA LEVAR MAIS DE UM PASSAGEIRO</p>	 <p>NUNCA DIRIGIR DEPOIS DE USAR DROGAS OU ALCÓOL</p>		

V00MOBL

DESCRIÇÃO DO MOTOR DO VEÍCULO

XXXXX

CERTIFICADO PELA EPA

NER (TAXA DE EMISSÃO PADRONIZADA)

EM ESCALA DE 0 A 10, 0 SENDO O MAIS LIMPO
* NÃO RETIRAR ANTES DA VENDA



704901107

vmo2006-005-009_en

LOCALIZAÇÃO DAS ETIQUETAS ADESIVAS IMPORTANTES

As seguintes etiquetas adesivas estão colocadas em seu veículo e elas devem ser consideradas peças permanentes do veículo. Se não tiverem sido instaladas ou se estiverem danificadas, podem ser substituídas sem custo algum. Procure um revendedor ou serviço autorizado ATV Bombardier.

NOTA: As seguintes ilustrações utilizadas neste Manual do Proprietário são representações genéricas somente. Seu modelo pode ser diferente.

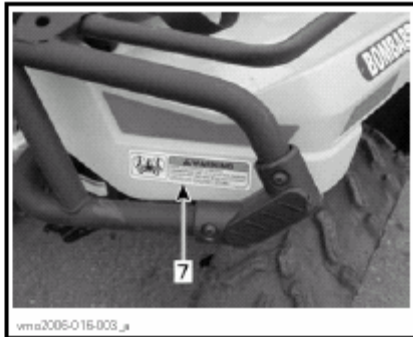
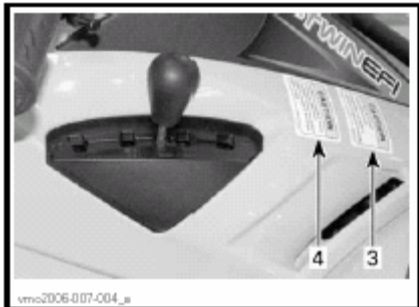
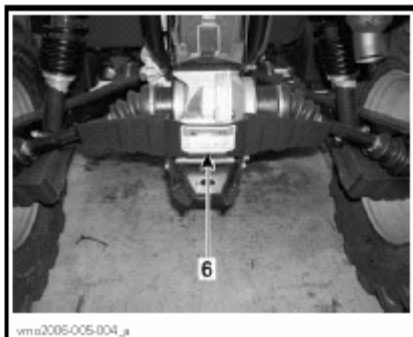

TÍPICO



ETIQUETA 1

ATENÇÃO

O Uso incorreto pode resultar em LESÕES GRAVES ou MORTE

USAR SEMPRE
CAPACETE
APROVADO E
EQUIPAMENTO
PROTECTOR
PARA
CONDUTOR E
PASSAGEIRO.

NUNCA USAR
EM VIAS
PUBLICAS

NUNCA
LEVAR MAIS
DE UM
PASSAGEIRO

NUNCA
DIRIGIR
DEPOIS DE
USAR
DROGAS OU
ALCOOL

NUNCA DIRIGIR:

- Sem treinamento ou instruções adequados do 2-UP ATV
- Em velocidade alta demais para suas habilidades ou condições.
- Em vias públicas - pode ocorrer colisão com outro veículo

O CONDUTOR DEVE SEMPRE:

- Usar as técnicas corretas de condução para evitar capotagem em subidas e terreno acidentado e curvas.
- Evitar superfícies pavimentadas - o pavimento pode afetar gravemente o manuseio e controle.
- Reduzir a velocidade e aumentar a cautela sempre que levar passageiro - descer do veículo quando a situação exigir
- Fazer o passageiro ler e entender esta etiqueta e a etiqueta de segurança do passageiro.

**ENCONTRAR E LER O MANUAL DO CONDUTOR
OBSERVAR TODAS AS INSTRUÇÕES E AVISOS.**

70480904

V00M0CY

ETIQUETA 2

ATENÇÃO

SE VOCÊ TIVER MENOS DE 16 ANOS DE IDADE,
CONDUZIR ESTE VEÍCULO AUMENTA A CHANCE DE
LESÃO GRAVE OU MORTE, TANTO PARA O
CONDUTOR COMO PARA O PASSAGEIRO.
**NUNCA CONDUZIR ESTE VEÍCULO SE FOR MENOR
DE 16 ANOS
NUNCA LEVAR MAIS DE UM PASSAGEIRO**

704 900 515

V01M0RY

ETIQUETA 3

ATENÇÃO

- O ATV DEVE SER PARADO ANTES DE MUDAR O CÂMBIO.
- SEMPRE APLICAR PEDAL DE FREIO PARA MUDAR DE ESTACIONAR (P) PARA NEUTRO (N)

704 900 470

V07M06Y

ETIQUETA 4

ATENÇÃO

**O ATV DEVE SER PARADO PARA ENGRENAR
OU DESENGRENAR O CÂMBIO 4WD.
PODEM OCORRER AVARIAS MECÂNICAS SE
O CÂMBIO FOR ENGRENADO OU
DESENGRENADO DURANTE O MOVIMENTO**

704 900 471

V07M07Y

ETIQUETA 5

AVISO

SEGURANÇA DO PASSAGEIRO PARA REDUZIR RISCO DE LESÃO GRAVE OU MORTE

UNCA LEVAR PASSAGEIRO MENOR DE 12 ANOS
UNCA LEVAR MAIS DE UM PASSAGEIRO
UNCA DIRIGIR DEPOIS DE USAR DROGAS OU ALCOOL

Nunca transportar passageiro que não tenha altura suficiente para apoiar os pés no descanso de pés e segurar nos guidões.

O passageiro deve sempre:

- Usar capacete e equipamento de segurança aprovado
- Segurar o guidão com firmeza e apoiar os pés com firmeza no descanso de pés.
- Dizer ao condutor para diminuir a velocidade ou parar em caso de desconforto - descer e andar se for necessário.

704 901 118

vm02006-008-003_aen

ETIQUETA 6

AVISO

O carregamento inadequado de um reboque pode causar perda de controle do veículo, o que pode resultar em lesão grave ou morte.

- Peso máximo do reboque: XXx kg
- Peso mínimo do reboque: XXx kg

704900766

vm02006-016-008_en

ETIQUETA 7

AVISO

UNCA LEVAR PASSAGEIRO NESTE VEÍCULO

CARGA FRONTAL MÁXIMA: XX uniformemente distribuídos)

CARGA TRASERA MÁXIMA: XX uniformemente distribuídos)

INCLUIR PESO DO PINO DO REBOQUE, SE APLICÁVEL.

704 901 118

vm02006-005-010_en

ETIQUETA 8

AVISO

CARGA	PRESSÃO EM PNEU FRIO
ATÉ XXX KG XXX KG	FRONTAL MAX. xx.X kPa (x.x psi) MIN. xx.X kPa (x.x psi) TRASEIRA MAX. xx.X kPa (x.x psi) MIN. xx.X kPa (x.x psi)

PRESSÃO INCORRETA DOS PNEUS PODE LEVAR A PERDA DE CONTROLE E LESÃO GRAVE OU MORTE

SEMPRE manter a pressão correta do pneu conforme mostrado

- NUNCA ajustar a pressão do pneu abaixo do mínimo. Pode causar deslocamento do pneu do aro
- NUNCA ultrapassar a capacidade de carga do veículo dfe XXX kg, incluindo o peso do condutor, passageiro, carga, acessórios e reboque.

CARREGAMENTO DO ATV E DO REBOQUE:

- Carregamento do ATV e do reboque pode afetar a estabilidade e manuseio. As cargas devem ser distribuídas de forma correta no bagageiro.
- Quando transportar carga ou passageiro, ou um reboque:
 - Reduza a velocidade
 - Aumente a distância para parar
 - Evite inclinações ou terrenos acidentados

704901120

vm02006-008-004_aen

ETIQUETA 9

AVISO

DA FIND OG LÆS BRUGERVEJLEDNINGEN.
 OVERHOLD ALLE INSTRUKTIONER OG ADVARSELER.
 ZOEK DE GEBRUIKERSHANDLEIDING OP EN LÈES HEM.
 HOUD U AAN ALLE AANWIJZINGEN EN WAARSCHUWINGEN.
 LOCALISER ET LIRE LE GUIDE DE L'OPERATEUR.
 SUIVRE TOUTES LES CONSIGNES ET AVERTISSEMENTS.
 FR PÅKANNNA JA LUE KÄYTTÖJÄÄN OPAS.
 HUODATA KÄÄNKÄ KÄYTTÖOHJETIÄ JA VAROITUKSIA.
 RETIREN ANLEITUNG AUSDRUCKEN MACHEN UND LESEN.
 ALLE ANWEISUNGEN UND WARHNHWEISE BEFOLGEN.
 DE ΠΡΕΤΙ ΚΑΙ ΑΒΑΖΙΤΕ ΤΟΝ ΟΔΗΓΟ ΧΡΗΣΤΗ. ΑΝΑΓΩΓΙΣΤΕ
 ΟΧΕΙΣ ΤΙΣ ΟΔΗΓΙΕΣ ΚΑΙ ΠΡΟΒΕΒΑΙΩΣΕΙΣ.
 EL LEGGERE IL MANUALE DELL'OPERATORE.
 SEGUIRE TUTTE LE ISTRUZIONI E AVVERTENZE.
 IT LOCALIZAR E LER O GUIA DE OPERAÇÃO.
 OBSERVAR TODAS AS INSTRUÇÕES E MENSAGENS DE AVISO.
 PT UBICAR Y LEER LA GUÍA DEL OPERADOR. ATENDERSE A TODAS
 LAS INSTRUCCIONES Y MENSAJES DE ADVERTENCIA.
 ES TA REDA PÅ INSTRUKTIONSBOKEN OCH LÄS DEN.
 UPPMÄRKSAMMA ALLA ANVISNINGAR OCH VARNINGAR.
 SV

704 901 111

vm02006-007-006

SOMENTE MODELOS INTERNACIONAIS

ETIQUETA 10

INFORMAÇÕES DE CONTROLE DE EMISSÕES

This vehicle meets US Environmental protection agency and California Regulations for model year 2008

Este veículo está em conformidade com a Agência de Proteção Ambiental dos EUA e Regulamentos da Califórnia para o Modelo 2008

Engine Family	XXX	Família do motor
FEL	XXX	Carregamento frontal
Engine Displacement	XXX	Cilindros
Exhaust Emission Control System	XXX	Sistema de Controle de Emissões
Fuel	XXX	Combustível
Engine Oil	XXX	Óleo do Motor
Idle Speed	XXX	Velocidade marcha lenta
Spark plug type	XXX	Tipo de vela
Spark plug gap	XXX	Folga da vela

VER MANUAL DO CONDUTOR PARA ESPECIFICAÇÕES DE MANUTENÇÃO

vm02006-005-012

POSICIONADO SOB O ASSENTO

INFORMAÇÕES SOBRE O VEÍCULO

COMO IDENTIFICAR SEU ATV

Os principais componentes de seu veículo (motor e quadro) são identificados por diferentes números de série. Pode ser necessário algumas vezes localizar estes números para efeito de garantia ou para localização de seu veículo em caso de perda. Estes números são requeridos pelo revendedor ou serviço autorizado de ATV Bombardier para completar os formulários de garantia apropriadamente. Nenhuma garantia será autorizada pela BRP se o número de identificação do motor (EIN) ou o número de identificação do veículo (VIN) for removido ou mutilado de alguma forma. Nós recomendamos enfaticamente que você anote todos os números de série de seu veículo e forneça-os à sua seguradora.

Localização dos Números de Identificação do Motor e do Veículo



TÍPICO

1. EIN (Número de Identificação do Motor)
2. VIN (Número de Identificação do Veículo)
3. Modelo

Etiqueta de Conformidade

Esta etiqueta indica a conformidade do veículo em vários países.

LOCALIZAÇÃO DA ETIQUETA	
All Outlander MAX	Em baixo do assento, na barra superior do quadro



EUA E CANADÁ



OUTROS PAÍSES DO MUNDO

REQUISITOS DE EMISSÃO

O California Air Resources Board (CARB) exige que seu ATV esteja em conformidade com as normas de emissões de gás de escapamento aplicáveis durante sua vida útil, caso o veículo esteja operado e mantido de acordo com as instruções fornecidas.

Uma Etiqueta Vermelha de não conformidade (bem como uma Etiqueta Verde) é obtida anualmente na ocasião do registro do Veículo na Califórnia. A etiqueta apropriada é indicada pelo número de identificação do veículo (no oitavo caráter detalhado a seguir).

CATEGORIA DO VEÍCULO	8º CARÁTER DO N° DE REGISTRO
Etiqueta Vermelha de Não Conformidade	Deve conter um C ou 3
Etiqueta Verde de Conformidade	Qualquer designação alfanumérica diferente de C ou 3

CONTROLES/INSTRUMENTOS/EQUIPAMENTOS

NOTA: Alguns controles/instrumentos/equipamentos são opcionais.

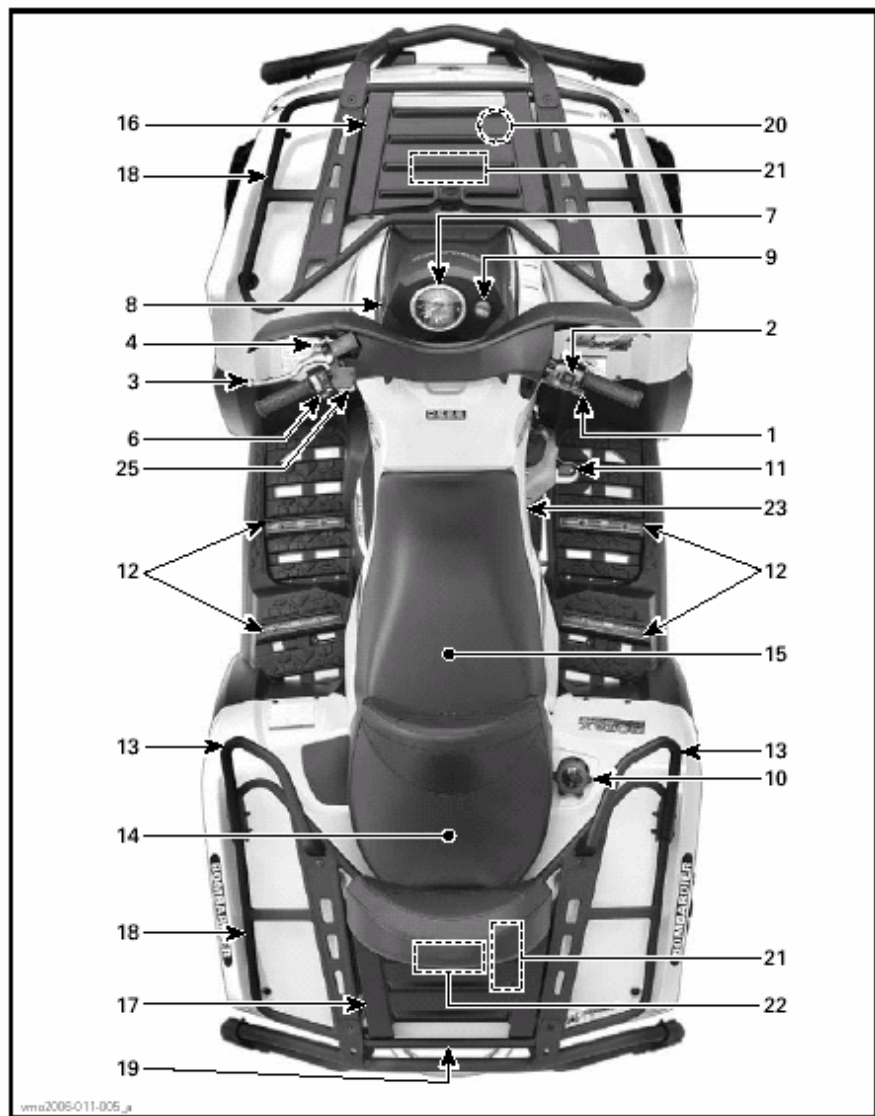



Ao ler este Manual do Proprietário, lembre-se que:

⚠ ATENÇÃO

Indica um RISCO POTENCIAL que, se não evitado, pode resultar em lesões graves ou morte.

NOTA: Esta seção apresenta as funções básicas dos vários controles de seu ATV. Para mais detalhes de como operar um controle em conjunto com alguns outros, veja a seção INSTRUÇÕES DE OPERAÇÃO neste Manual do Proprietário.

1) Alavanca de Aceleração

Quando pressionada, aumenta a rotação do motor acarretando o engrenamento da transmissão na marcha selecionada.

Quando liberada, a rotação do motor deve voltar automaticamente para a marcha lenta, reduzindo a velocidade do veículo gradativamente.

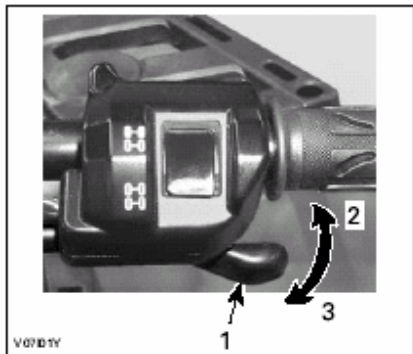

1. Alavanca de Aceleração
2. Para acelerar
3. Para desacelerar

2) Seletor 2WD/4WD

Este seletor permite escolher entre a tração 2WD (em duas rodas) e 4WD (nas quatro rodas).

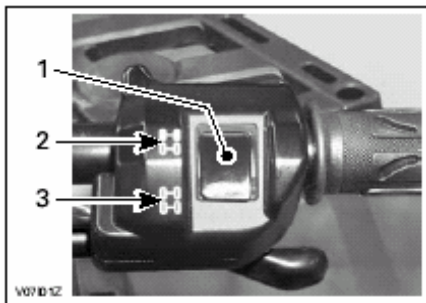

1. Seletor
2. Posição 2WD
3. Posição 4WD

3) Alavanca de Freio

Quando apertada, os freios dianteiro e traseiro são acionados.

Quando liberada, a alavanca de freio deve voltar automaticamente à sua posição original.

O efeito de freagem é proporcional à força aplicada na alavanca e ao tipo e condição do terreno.

NOTA: Assim como em outros veículos com rodas, o peso do veículo é transferido para as rodas dianteiras ao frear. Para obter uma eficiência maior de freagem, o sistema de freios distribui mais força de freagem para as rodas dianteiras. Isto afeta a manobrabilidade e o controle de direção do veículo ao frear vigorosamente. Considere este fato ao frear.

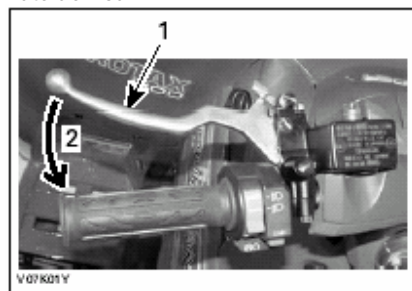

TÍPICO

1. Alavanca de freio
2. Para acionar os freios

4) Trava da Alavanca de Freio

Quando utilizada, evita que o veículo se mova. Útil quando o freio necessita ser travado, por exemplo, durante a realização de uma curva em K, transporte ou quando o veículo não está em operação.

⚠ ATENÇÃO

Sempre use a alavanca de trava do freio e engate a alavanca de transmissão na posição PARK quando o veículo não estiver em operação.

⚠ ATENÇÃO

Assegure-se que a alavanca de trava do freio esteja totalmente desengatada antes de operar o ATV. Ao dirigir o veículo, o uso prolongado dos freios pode danificar o sistema de freio e causar a perda de capacidade de freagem e/ou fogo.

Para engatar o mecanismo: Aperte a alavanca de freio, mantendo-a apertada enquanto move a trava da alavanca. A alavanca de freio permanecerá apertada, acionando todos os freios.

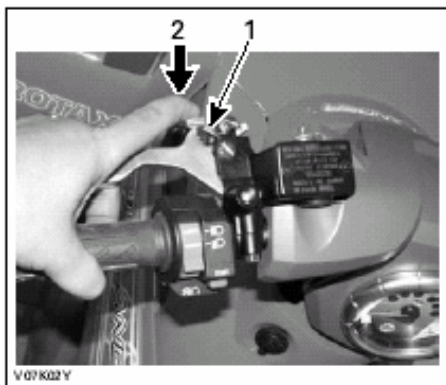

TÍPICO

1. Trava da alavanca de freio
2. Pressione para acionar o freio de estacionamento

Para soltar o mecanismo: Aperte a alavanca de freio. A alavanca de trava deve retornar automaticamente à sua posição original. A alavanca de freio deve retornar à posição normal. Sempre solte a alavanca de trava do freio antes de dirigir.

5) Alavanca de Transmissão

Possui cinco posições: P, R, N, H e L. Para mudar a posição da transmissão, pare completamente o veículo e depois mova a alavanca para a posição desejada. Não force a alavanca. Caso seja difícil mudá-la, mova o veículo para frente e para trás a fim de mover as engrenagens na transmissão e tente novamente.



PADRÃO DE MUDANÇA

ATENÇÃO: Sempre pare completamente o veículo e acione o freio antes de movimentar a alavanca de transmissão.

P: Park (Estacionamento)

Esta posição trava a transmissão para que o veículo não se mova. Sempre a use quando o veículo não estiver em operação. Em algumas circunstâncias, pode ser necessário mover o veículo para frente e para trás a fim de mover as engrenagens na transmissão permitindo que a alavanca seja engatada.

R: Reverse (Marcha a Ré)

Esta posição permite que o veículo se movimente para trás.

A velocidade do veículo é limitada.

ATENÇÃO

Antes de mover o veículo para a ré, assegure-se que o caminho esteja livre de obstáculos e pedestres. Permaneça sentado.

N: Neutral (Neutro)

Esta posição desengata a transmissão, permitindo a movimentação manual do veículo.

H: High gear (Normal)

Esta posição seleciona a faixa de velocidades altas da transmissão. É a faixa de velocidades normais. Permite que o veículo atinja sua velocidade máxima.

L: Low gear (Reduzida)

Esta posição seleciona a faixa de velocidades baixas da transmissão no câmbrio. É a posição de trabalho. Permite que o veículo se mova lentamente com a máxima força e tração.

NOTA: Utilize esta marcha para puxar cargas ou subir encostas muito íngremes.

6) Botão Multifunção

Os controles localizados neste botão multifunção são:

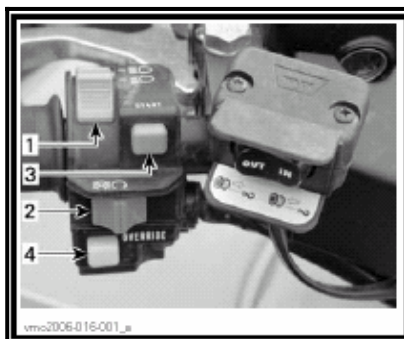

TÍPICO — BOTÃO MULTIFUNÇÃO

1. Interruptor dos Faróis
2. Engine stop switch
3. Start button
4. Override button

Interruptor dos Faróis

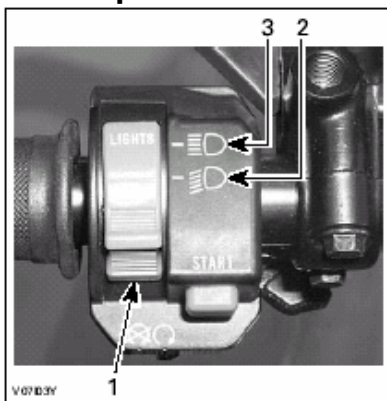

FUNÇÕES DO INTERRUPTOR DOS FARÓIS

1. Interruptor dos faróis
2. Posição do farol baixo e lanterna traseira
3. Posição do farol alto e lanterna traseira

NOTA: Vire a chave de ignição para a posição ON “sem luzes” para desligar o farol dianteiro.

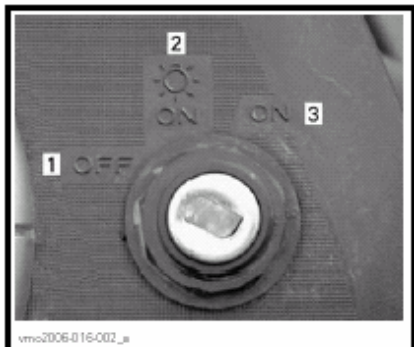

CHAVE DE IGNIÇÃO

1. OFF (desligada)
2. ON (ligada) "com luz"
3. ON (ligada) "sem luz"

Interruptor de Parada do Motor

Este interruptor pode ser utilizado para parar o motor em caso de emergência. Para parar o motor solte totalmente a alavanca de aceleração e então acione o interruptor de parada do motor.

NOTA: Apesar do motor poder ser parado virando-se a chave de ignição para a posição OFF, é recomendável que o motor seja parado através do interruptor de parada do motor.

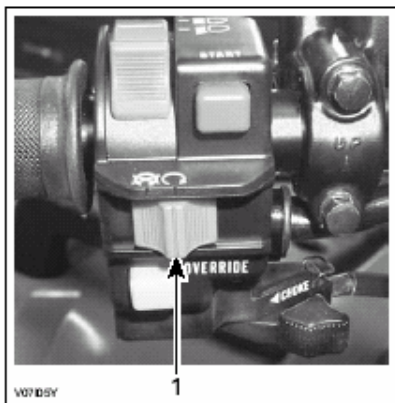

TÍPICO

1. Interruptor de parada do motor

Botão de Partida

Para dar a partida, posicione o interruptor de parada do motor na posição RUN (funcionamento).

Aperte e segure o botão de partida. Solte-o imediatamente após o motor iniciar seu funcionamento.

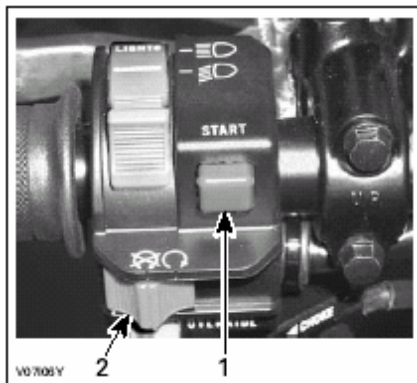

TÍPICO

1. Botão de partida
2. Botão de parada do motor

NOTA: O motor não dará a partida se o interruptor de parada do motor estiver na posição OFF.

Botão de "Override"

Este botão é utilizado para suprimir o sistema limitador de velocidade a ré para aumentar a potência. Aperte e segure o botão de "override", depois acione a alavanca de aceleração gradualmente.

ATENÇÃO

Nunca acione o botão de "override" com a alavanca de aceleração acionada, pois pode resultar na perda de controle, causando graves lesões ou morte.

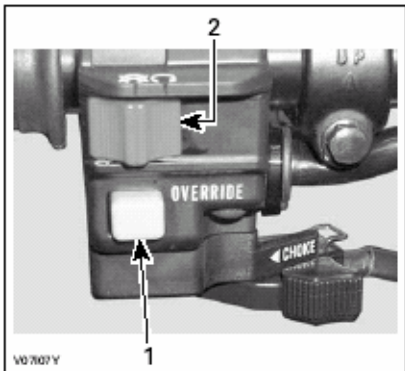

TÍPICO

1. Botão de "override"
2. Interruptor de parada do motor

7) Velocímetro

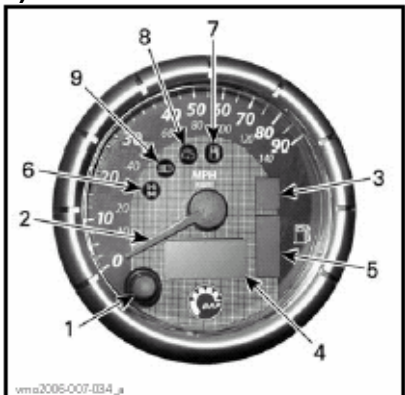

TÍPICO

1. Botão de seleção do mostrador
2. Mostrador do modo do ponteiro
3. Mostrador da posição da transmissão
4. Mostrador multifunção
5. Mostrador do nível de combustível
6. Lâmpada indicadora do 4WD
7. Lâmpada indicadora do nível de combustível baixo
8. Lâmpada indicadora de verificação do motor
9. Lâmpada indicadora do farol alto

Seleção da Unidade (MPH vs km/h)

O velocímetro, o hodômetro e o medidor de viagem são pré-ajustados de fábrica em milhas, mas é possível mudá-los para leitura em quilômetros. Entre em contato com um revendedor ou serviço autorizado ATV Bombardier.

Botão de Seleção do Mostrador

Utilize o botão de seleção para mudar o mostrador de multifunção para o modo desejado:

- hodômetro
- medidor de viagem (pode ser zerado)
- horímetro (pode ser zerado)
- horímetro do veículo
- velocidade ou modo RPM.



1. Botão de seleção
2. Mostrador multifunção

Mostrador do modo do ponteiro

O ponteiro do velocímetro funciona em dois modos, ele pode mostrar a velocidade do veículo ou a revolução do motor por minuto.

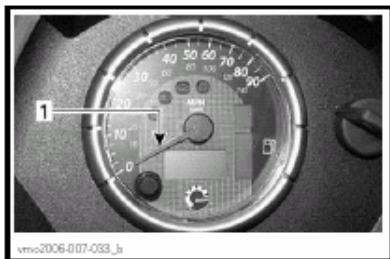

1. Ponteiro

Para mudar o ponteiro de um modo para o outro, siga as seguintes instruções:

- mude o mostrador multifunção do velocímetro ao modo do hodômetro (ODO)
- aperte e **SEGURE** o botão de seleção do mostrador por 2 segundos para mudar o modo.

Modo de Velocidade

Neste modo o ponteiro indica a velocidade do veículo.

O velocímetro mede a velocidade de 0 até 140 km/h e de 0 até 90 MPH.

Modo RPM

Neste modo o ponteiro indica o RPM do motor.

O velocímetro mede o RPM do motor de 0 até 9000 RPM.

NOTA: No modo RPM a velocidade do veículo será mostrada automaticamente no mostrador multifunção se o veículo movimentar a mais que 10 km/h ou 6 MPH.

Mostrador da Posição da Transmissão

Este mostrador mostra a posição da transmissão.



1. Posição da transmissão

MOSTRADOR	FUNÇÃO
P	Estacionamento
N	Neutro
R	Marcha a Ré
H	Marcha Normal
L	Marcha Lenta

NOTA: A letra "E" no mostrador da posição da transmissão significa um erro da posição de transmissão elétrica. Entre em contato com um revendedor ou serviço autorizado ATV Bombardier.

Mostrador Multifunção

NOTA: Utilize o botão de seleção para mudar o mostrador para o modo desejado.

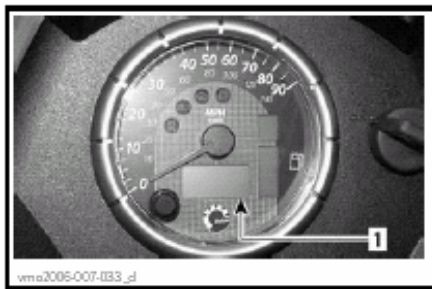

1. Mostrador multifunção

Hodômetro (ODO)

O hodômetro registra a distância total viajada em milhas ou quilômetros.

Medidor da Viagem (TRIP)

O medidor da viagem registra a distância percorrida em milhas ou quilômetros, desde sua última zeragem.

Pode ser utilizado para monitorar a autonomia do tanque de combustível ou a distância entre dois locais, por exemplo.

Aperte e **SEGURE** o botão de seleção por 2 segundos para zerar o medidor da viagem.

Horímetro (DURAÇÃO DA VIAGEM)

O horímetro registra o tempo de funcionamento do veículo quando o sistema elétrico for ativado. Pode ser utilizado para estabelecer o tempo de viagem entre dois locais, por exemplo.

Aperte e **SEGURE** o botão de seleção por 2 segundos para zerar o horímetro.

Horímetro (FUNCIONAMENTO DO MOTOR)

O horímetro registra o tempo de funcionamento do motor no ECM (Módulo de Controle do Motor).

Velocidade/RPM

No modo RPM a velocidade do veículo será mostrada automaticamente se o veículo movimentar a mais que 10 km/h ou 6MPH.

No modo velocidade o mostrador mostrará o RPM do motor de 0 até 9000 RPM.

Mensagens do Mostrador Multifunção

MENSAGEM	DESCRIÇÃO
X 100 RPM	Quando o velocímetro está no MODO RPM, no mostrador multifunção aparecerá "X 100 RPM" se o modo Velocidade/RPM estiver selecionado.
INVALID KEY	Indica que você usou a chave de ignição incorreta. Utilize a chave correta para este veículo. É também possível que a chave de ignição tem um mau contato, neste caso retire e limpe a chave.
PARK BRAKE	É mostrado quando o freio de estacionamento for acionado por mais que 15 segundos.
LO BATT	Voltagem de bateria baixa, verifique a voltagem da bateria e o sistema de carregamento.
HI BATT	Voltagem de bateria alta, verifique a voltagem da bateria e o sistema de carregamento.
LOW OIL ⁽¹⁾	Baixa pressão de óleo no motor, desligue o motor imediatamente e verifique o nível do óleo.
HI TEMP ⁽²⁾	Indica o superaquecimento do motor. Veja o item <i>SUPERAQUECIMENTO DO MOTOR</i> em <i>PROCEDIMENTOS ESPECIAIS</i> .
LIMP HOME	Falha grave no motor que pode alterar a operação normal do motor. Verifique a lâmpada indicadora do motor. Se estiver piscando veja o item <i>RESOLUÇÃO DE FALHAS</i> para obter mais informações.
CHECK ENGINE	Falha do motor. Verifique a lâmpada indicadora do motor. Se estiver acesa, veja o item <i>RESOLUÇÃO DE FALHAS</i> para obter mais informações.
MAINTENANCE SOON	Manutenção periódica necessária. Entre em contato com um revendedor ou serviço autorizado ATV Bombardier.
NO ECM COMMUNICATION	Erro de comunicação entre o velocímetro e o módulo de controle do motor (ECM). Entre em contato com um revendedor ou serviço autorizado ATV Bombardier.

ATENÇÃO: ⁽¹⁾ Se a lâmpada não apagar logo após a partida do motor, desligue o motor. Verifique o nível de óleo do motor. Encha o recipiente, se necessário. Se o nível de óleo estiver normal, procure um revendedor ou serviço autorizado ATV Bombardier. Não utilize o veículo antes de ser reparado.

ATENÇÃO: ⁽²⁾ Se a lâmpada não apagar logo após a partida do motor, desligue o motor. Procure um revendedor ou serviço autorizado ATV Bombardier. Não utilize o veículo antes de ser reparado.

Mostrador do Nível de Óleo

O medidor indica constantemente a quantidade do combustível no tanque de combustível durante a operação.

Quando a lâmpada indicadora do nível de óleo baixo está acesa, indica que há menos que 30% de combustível no tanque de combustível, ou seja cerca de 6 litros (1,6 galões norte-americanos).

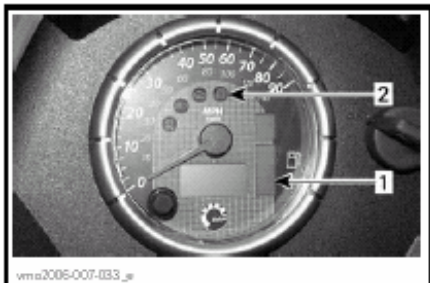

1. Mostrador do nível de óleo
2. Lâmpada indicadora do nível de óleo baixo

Lâmpadas Indicadoras

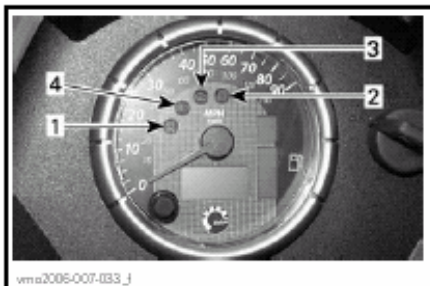

1. Lâmpada indicadora do 4WD
2. Lâmpada indicadora do nível de óleo baixo
3. Lâmpada indicadora de verificação do motor
4. Lâmpada indicadora de farol alto



Quando este indicador está aceso, indica que o sistema 4WD está ativado.



Quando este indicador está aceso, indica que há menos que 30% de combustível no tanque de combustível, ou seja cerca de 6 litros (1,6 galões norte-americanos).



Quando este indicador está aceso, indica um código de falha do motor. Procure a mensagem no mostrador multifunção.

Quando este indicador está piscando, indica que o modo LIMP HOME está ativado; veja o item **RESOLUÇÃO DE FALHAS** para obter mais informações.



Quando este indicador está aceso, indica que alta intensidade foi selecionada nos faróis e a chave de ignição está na posição LIGHTS (LUZES).

8) Tomada de Energia de 12 Volts

Conveniente para faróis de mão ou outro equipamento portátil.

Retire a tampa protetora para uso. Sempre reinstale a tampa protetora após o uso para proteger das intempéries.

Não exceda a capacidade nominal. Veja **ESPECIFICAÇÕES**.

Há um ponto auxiliar para a ligação de acessórios adicionais. Há dois fios escondidos na caixa de fiação na parte traseira do veículo. Procure um revendedor ou serviço autorizado ATV Bombardier para mais detalhes.

9) Chave de Ignição

Chave com 3 posições:

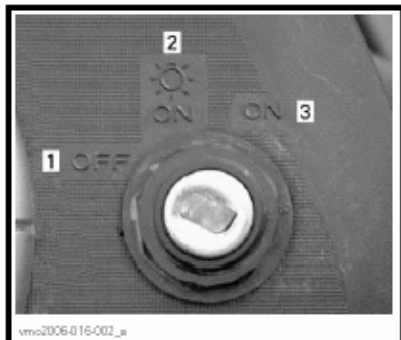

1. OFF (desligado)
2. ON (ligado) com luzes
3. ON (ligado) sem luzes

Coloque a chave e vire-a até a posição desejada. Para removê-la, vire a chave para a posição OFF e então remova-a.

NOTA: Após virar a chave para a posição OFF e removê-la, o sistema elétrico do veículo levará alguns segundos para desligar.

A posição ON “com luzes” acende todas as luzes, com ou sem o motor em funcionamento. Lembre-se que permanecer com as luzes acesas sem ligar o motor descarrega a bateria. Sempre desligue a chave para a posição OFF após desligar o motor.

NOTA: Apesar do motor poder ser parado virando-se a chave de ignição para a posição OFF, é recomendável que o motor seja parado através do interruptor de parada.

Sistema de Segurança Codificado Digitalmente (DESS™)

A chave de ignição especificamente contém um circuito eletrônico que proporciona um número de série eletrônico único.

Esta chave de ignição não pode ser usada em um outro veículo, e reciprocamente, a chave de um outro veículo não pode ser usada no seu veículo, a não ser que tenha sido programada desta maneira.

Porém, o DESS oferece uma grande flexibilidade. Você pode comprar chaves de ignição adicionais e programá-las para seu veículo.

Para adquirir as chaves de ignição adicionais, procure um revendedor ou serviço autorizado ATV Bombardier.

10) Tampa do Tanque de Combustível

ATENÇÃO: Nunca coloque nada sobre a tampa pois o respiro do tanque situado na parte superior da tampa pode ficar obstruído, causando falha no motor.

Abra girando no sentido anti-horário e retire a tampa para abastecer o tanque e depois feche no sentido horário.

⚠ ATENÇÃO

Sempre desligue o motor antes de abastecer. Abra a tampa lentamente. Caso o tanque de combustível esteja pressurizado (ocorrência de ruído semelhante a um sopro ao abrir a tampa), o veículo deve ser inspecionado e/ou reparado antes de ser utilizado novamente. O combustível é inflamável e explosivo sob certas condições. Nunca utilize isqueiros ou fósforos para verificar o nível de combustível. Não fume ou permita chamas ou faíscas nas proximidades. Sempre trabalhe em áreas bem ventiladas. Nunca encha o tanque completamente em regiões quentes. Com o aumento da temperatura ambiente, o combustível pode expandir e transbordar. Sempre remova qualquer respingo ou vazamento de combustível ou óleo do veículo..

11) Pedal de Freio

Quando apertado, o freio traseiro é acionado. Quando liberado, deve voltar automaticamente à sua posição original. O efeito de freagem é proporcional à força aplicada na alavanca e ao tipo e condição do terreno.

NOTA: O freio afeta também as rodas dianteiras através da transmissão.

O pedal de freio somente aciona o freio traseiro. Caso haja alguma falha no sistema dos freios dianteiros, o freio traseiro pode ser acionado através do pedal de freio.

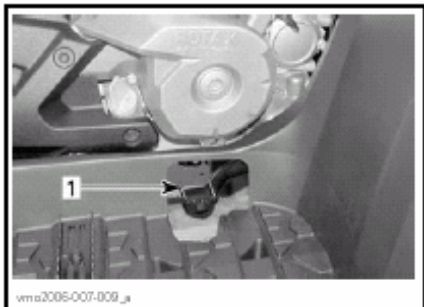

1. Pedal de freio

12) Pedaleira

Utilize esta área para manter seus pés e os pés do passageiro firmes.

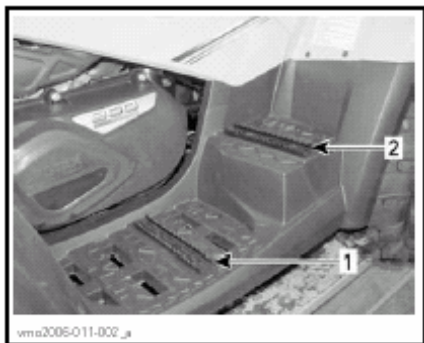

1. Pedaleira do condutor
2. Pedaleira do passageiro

13) Braçadeiras

As braçadeiras devem ser usadas pelo passageiro para se segurar firmemente durante a operação do veículo.

⚠ ATENÇÃO

Nunca se segure no condutor. Sempre segure as braçadeiras firmemente.

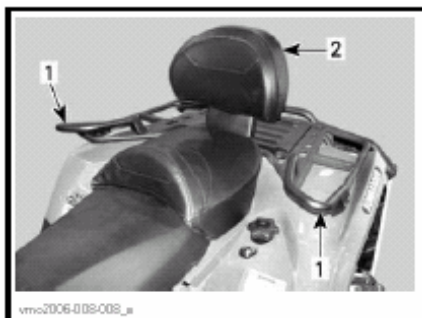

1. Braçadeiras
2. Assento do passageiro

14) Assento do Passageiro/Compartimento de Carga

⚠ ATENÇÃO

Nunca dirija o veículo sem o assento do passageiro ou o compartimento de carga devidamente instalado.

O assento do passageiro é projetado especialmente para permitir uma viagem segura e agradável para UM (1) passageiro. O encosto oferece suporte para suas costas durante a viagem.

Ao ler este Manual do Proprietário, lembre-se que:

⚠ ATENÇÃO

Indica um RISCO POTENCIAL que, se não evitado, pode resultar em lesões graves ou morte.

O compartimento de carga é utilizado para converter um veículo para duas pessoas para um veículo para uma pessoa com capacidade de carga extra.

A conversão do veículo é fácil. Remova o assento do passageiro, depois instale o compartimento de carga, ou vice versa. Utilize o procedimento descrito a seguir para remover e instalar os itens corretamente.

⚠ ATENÇÃO

Sem o assento do passageiro o veículo se torna um veículo para uma pessoa e **NENHUM PASSAGEIRO** é permitido no veículo. **NUNCA** transporte passageiro no compartimento de carga.

Remoção do Assento do Passageiro

– Puxe uma das braçadeiras do assento do passageiro. As braçadeiras estão localizadas abaixo da parte traseira do assento no lado direito e esquerdo.



TÍPICO — LADO ESQUERDO

1. Trava do assento

- Levante a parte traseira do assento cuidadosamente.
- Puxe o assento para trás.
- Continue levantando-o até que você possa soltar a aba de encaixe dianteira, depois remova o assento do passageiro totalmente.

Instalação do Assento do Passageiro

- Insira os tubos de posicionamento do assento do passageiro nos furos da parte de trás.

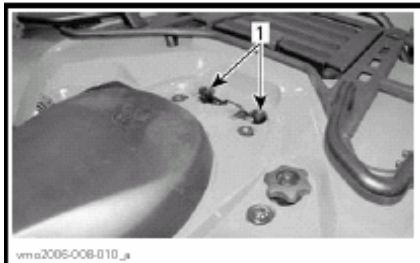

TÍPICO

1. Furos para os tubos de posicionamento do assento do passageiro

- Quando o assento estiver em sua posição, empurre firmemente para baixo para travá-lo.

NOTA: Um estalo característico será percebido.

Verifique de novo que o assento está instalado firmemente, puxando-o com força para confirmar que está devidamente travado.

⚠ ATENÇÃO

Assegure-se que o assento esteja devidamente travado antes de dirigir.

Remoção do Compartimento de Carga

- Puxe a alça do compartimento de carga para soltá-lo do veículo.
- Remova o compartimento de carga.



1. Alça

Instalação do Compartimento de Carga

- Posicione o compartimento de carga no pára-lama traseiro.
- Quando o compartimento de carga estiver em sua posição, empurre firmemente para baixo para travá-lo.
- Para abrir o compartimento de carga, solte a trinco de borracha.



1. Trinco de borracha

15) Assento do Condutor

NOTA: Para remover o assento do condutor, é necessário remover o assento do passageiro.

Remoção do Assento

Para remover o assento do condutor empurre a braçadeira para frente. Esta braçadeira se encontra abaixo da parte traseira do assento.



1. Trava do assento

Puxe o assento para trás. Continue levantando-o até que você possa soltar a aba de encaixe dianteira, e depois remova o assento totalmente.

Instalação do Assento

Insira as abas de encaixe dianteiras nos ganchos do quadro. Quando o assento estiver na sua posição, empurre firmemente para baixo para travá-lo.

NOTA: Um estalo característico será percebido.

Verifique de novo que o assento está instalado firmemente, puxando-o com força para confirmar que está devidamente travado.

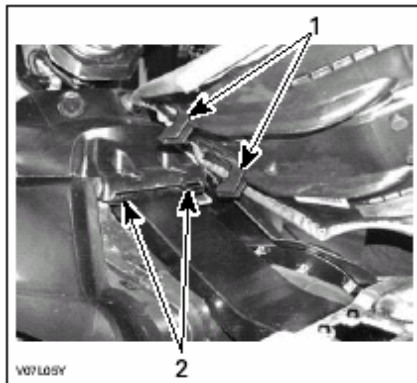

1. Insira estas abas nos ganchos
2. Ganchos

⚠ ATENÇÃO

Assegure-se que o assento esteja devidamente travado antes de dirigir.

16) Painel de Acesso

Para abrir o painel, destrave-o, levante-o e remova-o completamente.



1. Painel de acesso
2. Bagageiro dianteiro
3. Trava

Este painel permite um acesso mais fácil ao compartimento de serviço. O compartimento de serviço contém diferentes itens de manutenção, como o reservatório do fluido de freio, a tampa do radiador, o reservatório do líquido de arrefecimento e a caixa de fusíveis.

17) Compartimento de Carga Traseiro

Local conveniente para carregar objetos pessoais tais como velas de ignição, kit de primeiros socorros, etc. Destrave a tampa, levante suavemente e remova a tampa.

O compartimento é dotado de um dreno. Remova o plug para drenar o compartimento, quando necessário. Reinstale o plug ao terminar.

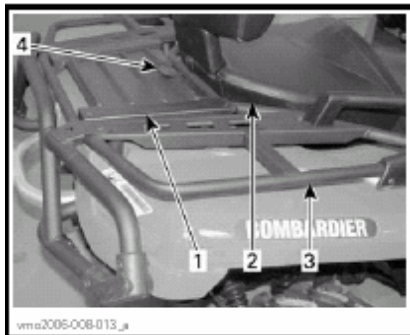

1. Tampa do compartimento de carga traseiro
2. Assento
3. Bagageiros traseiros
4. Trava

⚠ ATENÇÃO

Quando o motor estiver funcionando, sempre posicione a alavanca de transmissão na posição PARK antes de abrir a tampa. Nunca deixe objetos pesados ou soltos no compartimento. Sempre trave a tampa antes de dirigir. Se a tampa for removida para aumentar o espaço de carga, assegure-se que a carga está amarrada e não "sairá voando" ao dirigir em velocidade em terrenos acidentados. Reduza a velocidade.

18) Bagageiros

⚠ ATENÇÃO

Local conveniente para carregar carga. Assegure-se de fixar adequadamente todo material no bagageiro. Não o sobrecarregue. Assegure-se que a carga não interfira na visibilidade e/ou dirigibilidade. Não transporte passageiro(s).

Dirija-se à seção *ESPECIFICAÇÕES* para as recomendações sobre transporte de cargas e distribuição do peso da carga.

19) Ponto de Reboque

Adequado para a instalação de uma bola de reboque ou outro equipamento similar. Instale uma bola de tamanho apropriado conforme recomendações do fabricante da carreta. Dirija-se à seção **ESPECIFICAÇÕES** para as recomendações sobre transporte de cargas e reboque.

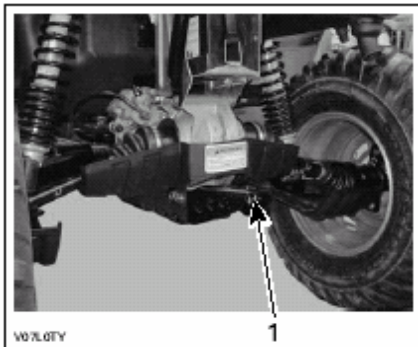

1. Ponto de reboque

⚠ ATENÇÃO

Assegure-se de instalar uma bola de tamanho adequado que se ajuste ao equipamento a ser rebocado.

NOTA: Siga as instruções do fabricante para a montagem correta.

20) Tampa do Radiador

Localizada no compartimento de serviço, sob o painel de acesso.

⚠ ATENÇÃO

Para evitar queimaduras, não remova a tampa do radiador se o motor estiver quente.

Para remover a tampa do radiador, pressione e gire-a no sentido anti-horário. Para reinstalá-la repita o procedimento no sentido inverso.



TÍPICO

1. Tampa do radiador

21) Fusíveis

O sistema elétrico é protegido com fusíveis. Veja o item **MANUTENÇÃO** para detalhes.

A caixa de fusíveis está localizada no compartimento de serviço dianteiro e na parte traseira perto da bateria.

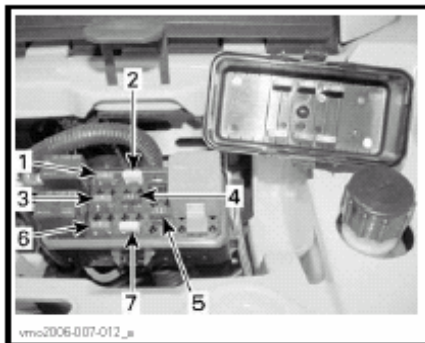

PARTE DIANTEIRA — LOCAL DOS FUSÍVEIS

1. (F1) Bobinas de ignição (5 A)
2. (F2) Ventoinha (20 A)
3. (F3) Injetores de combustível (5 A)
4. (F4) Velocímetro/sensor de velocidade/lanterna traseira (7.5 A)
5. (F5) Bomba de combustível (7.5 A)
6. (F6) Módulo de Controle do Motor (ECM) (5 A)
7. (F7) Acessórios (20 A)



PARTE TRASEIRA — LOCAL DOS FUSÍVEIS

1. (F8) Principal (30 A)
(F9) Acessórios principais (30 A)

22) Caixa de Ferramentas

A caixa de ferramentas está localizada no compartimento de carga traseiro. Ela contém ferramentas para a manutenção básica, este Manual do Proprietário e o **MANUAL DO OPERADOR DO REBOQUE ATV** com os modelos XT.

As ferramentas incluídas na caixa de ferramentas são:

- alicate (1)
- chave de fenda (1)
- chave de boca 10/13 mm (1)
- chave de boca 15/17 mm (1)
- chave de boca 10/13 mm (1)
- chave de boca 16/18 mm (1)
- calibrador de pressão de pneus (1)
- chave para amortecedor (1)
- fusível 30A(1)
- fusível 20A(1)
- fusível 15A(1).

23) Vareta

Permite a verificação do nível de óleo do motor.



1. Vareta

Veja a seção **FLUIDOS** quanto à verificação correta do nível de óleo do motor.

24) Reboque Modelos XT

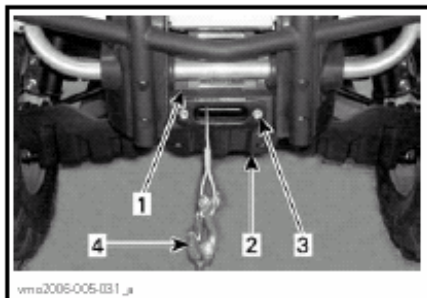

1. Reboque
2. Placa dianteira
3. Guia de cabo
4. Gancho do reboque

25) Interruptor de Controle de Reboque Modelos XT

Utilize este interruptor para colocar ou retirar cordão do reboque.

Para retirar o cordão do reboque aperte o lado esquerdo do interruptor.

Para colocar o cordão no reboque, aperte o lado direito do interruptor.

Veja o **MANUAL DO OPERADOR DO GUINCHO ATV** para obter mais informações.

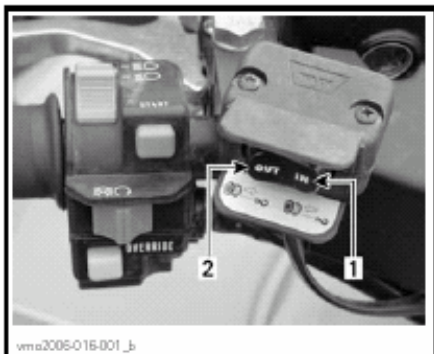

1. Dentro
2. Fora

26) Guia de Cabo *Modelos XT*

O guia de cabo é utilizado para evitar os danos no veículo e conduzir o cabo de aço ao reboque.

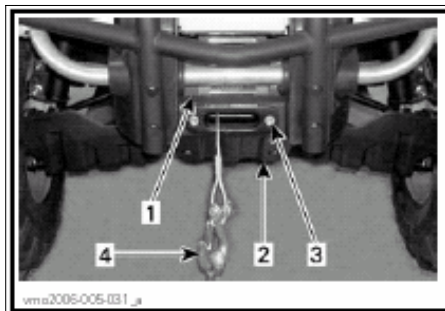

1. Reboque
2. Placa dianteira
3. Guia de cabo
4. Gancho do reboque

FLUIDOS

Ao ler este Manual do Proprietário, lembre-se que:

ATENÇÃO

Indica um RISCO POTENCIAL que, se não evitado, pode resultar em lesões graves ou morte.

NOTA: Esta seção especifica os fluidos e procedimentos recomendados para checar seus níveis. Veja o item **MANUTENÇÃO** para os procedimentos de substituição dos fluidos.

Combustível

Combustível Recomendado

Use gasolina comum sem chumbo ou gasolina com adição de etanol ou metanol, na proporção máxima de 10%, disponível na maioria dos postos de combustível. A gasolina usada deve ter as seguintes octanas mínimas recomendadas.

OCTANA	
Dentro da América do Norte	(87 (R + M)/2)
Fora da América do Norte	92 RON

ATENÇÃO: Nunca utilize outros combustíveis. A utilização de combustíveis não recomendados pode ocasionar a deterioração do rendimento e danos às peças vitais do sistema de combustível e do motor.

ATENÇÃO: Nunca misture óleo no combustível. Este ATV tem um motor 4 tempos. Óleo deve ser adicionado apenas ao cárter do motor.

Nível de Combustível

ATENÇÃO

Sempre desligue o motor antes de abastecer. Abra a tampa lentamente. Caso o tanque de combustível esteja pressurizado (ocorrência de ruído semelhante a um sopro ao abrir a tampa), o veículo deve ser inspecionado e/ou reparado antes de ser utilizado novamente. O combustível é inflamável e explosivo sob certas condições. Nunca utilize isqueiros ou fósforos para verificar o nível de combustível dentro do tanque. Não fume ou permita chamas ou faíscas nas proximidades. Sempre trabalhe em áreas bem ventiladas. Nunca encha o tanque completamente em regiões quentes. Com o aumento da temperatura ambiente, o combustível pode expandir e transbordar. Sempre remova qualquer respingo ou vazamento de combustível ou óleo do veículo.

Óleo do Motor

Óleo Recomendado

Utilize um óleo para motores 4 tempos que atenda ou exceda os requisitos SM, SL ou SJ da classificação de serviço da API. Sempre verifique as etiquetas das embalagens do óleo para se assegurar que contenham as letras SM, SL ou SJ.

Viscosidade do Óleo

Óleo SAE 5W30 é recomendado para todas as estações do ano.

Entretanto, durante os dias mais quentes do verão o óleo mineral BRP XP-S 10W40 (N° Série 219 700 346) pode ser utilizado.

NOTA: A fim de obter um desempenho geral melhor, utilize o óleo sintético de motor 4 tempos XP-S 5W40 em todas as estações do ano.

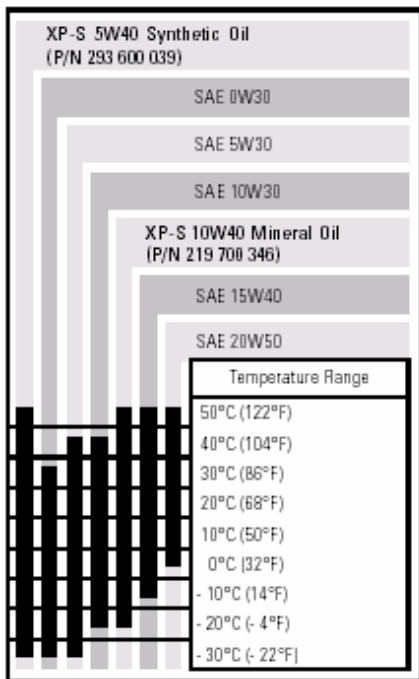

Nível de Óleo

ATENÇÃO: Verifique o nível freqüentemente e complete se necessário. **Não exceda o nível.** Operar o motor/transmissão com o nível inadequado pode danificar seriamente o motor/transmissão. Remova qualquer respingo ou vazamento.



LADO DIREITO DO MOTOR

1. Vareta do nível de óleo

Com o veículo sobre uma superfície nivelada e com o motor frio e desligado, verifique o óleo da seguinte maneira:

1. Desrosqueie a vareta do nível do óleo, removendo-a e limpando-a.
2. Reinstale a vareta, rosqueando-a completamente.
3. Remova e verifique o nível de óleo. Ele deve estar próximo ou igual à marca superior.

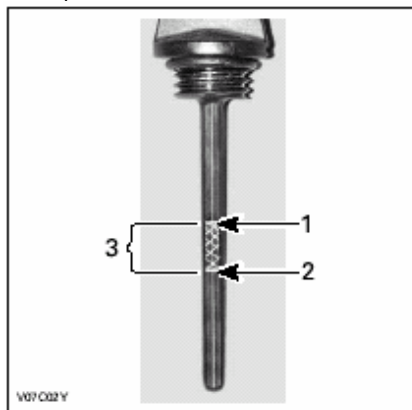

TÍPICO

1. Cheio
2. Adicionar
3. Faixa de operação

Para adicionar óleo, remova a vareta. Coloque um funil no tubo da vareta para evitar o vazamento.

Adicione uma pequena quantidade do óleo recomendado e verifique de novo o nível de óleo.

Repita os procedimentos acima mencionados até o nível de óleo atingir a marca superior da vareta. Não coloque óleo em excesso.

Aperte apropriadamente a vareta de nível de óleo.

Óleo de Transmissão Óleo Recomendado

Utilize o óleo XP-S (N° série 413 801 900) ou equivalente.

ATENÇÃO: Não utilize outros tipos de óleo não recomendados durante a manutenção. Não misture com outros tipos de óleo.

Nível de Óleo de Transmissão

ATENÇÃO: Verifique o nível e complete se necessário. **Não exceda o nível.** Operar a caixa de marcha com o nível inadequado pode danificar seriamente a caixa de marcha. Remova qualquer respingo ou vazamento.

Coloque o veículo em uma superfície nivelada.

Selecione a posição NEUTRA e acione o freio de estacionamento.

Verifique o nível de óleo da caixa de marcha removendo o tampão do nível de óleo da caixa de marcha.

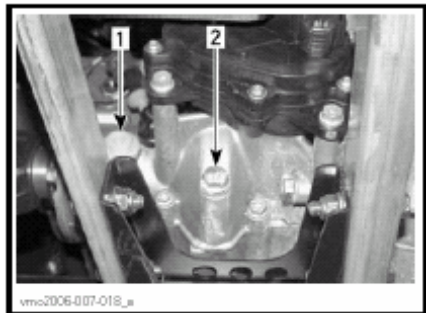

1. Tampão do nível de óleo
2. Tampão do dreno de óleo

O óleo deve estar no nível da parte de baixo do furo do nível de óleo. Complete conforme necessário até o nível de óleo da caixa de marcha fluir através do furo do nível de óleo.

Para mudar o óleo de caixa de marcha, veja a seção **MANUTENÇÃO**.

Líquido de Arrefecimento do Motor Líquido Recomendado

Sempre use líquido anti-congelante a base de etileno-glicol contendo inibidores de corrosão para motores de combustão interna de alumínio.

O sistema de arrefecimento deve ser preenchido com um líquido pré-misturado Bombardier (N° série 219 700 362) ou com uma solução de água destilada e líquido anti-congelante (50% água destilada, 50% líquido anti-congelante).

Nível do Líquido de Arrefecimento

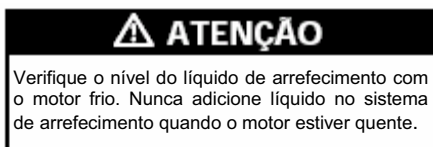

Remova o painel de acesso.

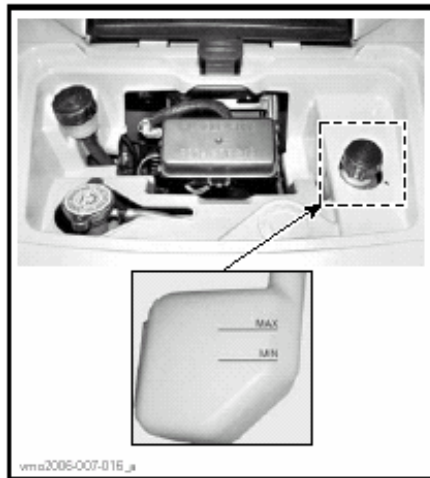

Com o veículo sobre uma superfície nivelada, o líquido deve estar entre as marcas de nível MIN. e MAX. no reservatório.

NOTA: Ao verificar o nível em temperaturas abaixo de 20°C (68°F), ele pode estar ligeiramente abaixo da marca MIN.

Adicione o líquido de arrefecimento até a marca MAX. Se necessário.

Utilize um funil para evitar respingos e vazamentos.

Não encha em excesso.

Reinstale apropriadamente, aperte a tampa e reinstale o painel de acesso.

Se o líquido de arrefecimento for adicionado no reservatório, verifique o nível no radiador também. Adicione líquido se necessário.

⚠ ATENÇÃO

Para evitar queimaduras, não remova a tampa do radiador quando o motor estiver quente.

NOTA: Um sistema de arrefecimento que freqüentemente necessita ser completado é indicação de vazamentos ou de problemas no motor. Procure um Revendedor ou Serviço autorizado ATV Bombardier.

Substituição do Líquido de Arrefecimento

Veja a seção MANUTENÇÃO.

Líquido de Freio

Fluido Recomendado

Sempre use um fluido de freio que atenda a especificação DOT 4 somente.

ATENÇÃO: Para evitar sérios danos ao sistema de freio, não utilize fluidos não recomendados ou misture fluidos diferentes para completar o nível do reservatório.

Nível do Fluido

Com o veículo sobre uma superfície nivelada, verifique o nível do fluido de freio no reservatório.

O líquido deve estar acima da marca de nível MIN.

Adicione fluido se necessário. **Não encha em excesso.**

Limpe a tampa antes de removê-la.

ATENÇÃO: Use somente fluido de freio DOT 4 de uma embalagem selada. Não utilize fluidos de embalagens velhas ou abertas.

NOTA: Um nível baixo pode indicar vazamentos ou sapatas de freio gastas. Procure um revendedor ou serviço autorizado ATV Bombardier.

Reservatório de Fluido da Alavanca de Freio

Vire o guidão para a frente para assegurar que o reservatório esteja nivelado.

Verifique o nível do fluido de freio, onde o reservatório está cheio quando o fluido atinge a parte de cima do visor.

Inspeccione visualmente as condições do guarda-pó de borracha.

Verifique se há rachaduras, rasgos, etc. Substitua se necessário.

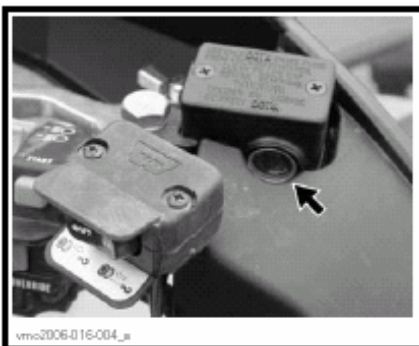

TÍPICO

Reservatório de Fluido do Pedal de Freio

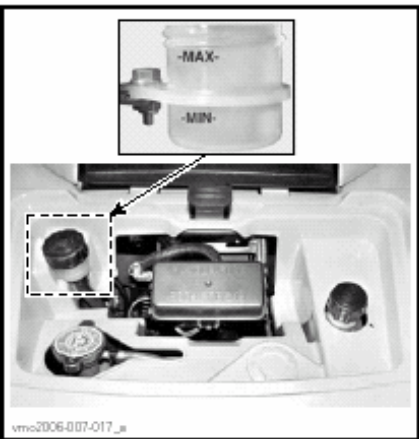

Bateria

Este veículo está equipado com uma bateria selada que não requer manutenção. Veja a seção *MANUTENÇÃO* quanto a instruções de remoção/instalação.

PERÍODO DE AMACIAMENTO

Motor

Um período de amaciamento de 10 horas de operação é necessário antes de utilizar o veículo com a máxima aceleração por um período prolongado.

ATENÇÃO: Nunca misture óleo no combustível. Este veículo tem um motor 4 tempos. Óleo deve ser adicionado apenas ao cárter do motor.

Durante este período, a aceleração não deve exceder $\frac{3}{4}$ da máxima. Entretanto, rápidas acelerações máximas e variações de rotação contribuem para um bom amaciamento. Freqüentes acelerações máximas, velocidades de cruzeiro constantes por um período prolongado, e superaquecimento do motor são prejudiciais durante o período de amaciamento.

Correia

Uma correia nova requer um período de amaciamento de 50 km (30 milhas). Evite acelerações/desacelerações fortes, puxar cargas e altas velocidades de cruzeiro.

Inspeção após 10 Horas de Uso

NOTA: A inspeção após 10 horas de uso deve ser paga pelo proprietário do veículo.

Assim como qualquer equipamento mecânico, sugerimos que após as primeiras 10 horas, 300 km (185 milhas) ou 30 dias após a compra, o que ocorrer antes, seu veículo seja inspecionado por um revendedor ou serviço autorizado ATV Bombardier. Esta inspeção lhe fornecerá a oportunidade de discutir as perguntas não respondidas que você possa ter encontrado durante as primeiras horas de uso.

Ao ler este Manual do Proprietário, lembre-se que:

ATENÇÃO

Indica um RISCO POTENCIAL que, se não evitado, pode resultar em lesões graves ou morte.

INSTRUÇÕES DE OPERAÇÃO

Geral

A alavanca de transmissão deve estar na posição PARK ou NEUTRAL para permitir a partida do motor.

NOTA: Para sua conveniência, um modo para contornar isto permite a partida do motor com a alavanca de transmissão em qualquer posição. Aperte e segure o freio dianteiro ou o pedal do freio ao apertar o botão de partida.

Para dar partida ao motor, coloque o interruptor de parada do motor na posição RUN, insira a chave de ignição e então acione o botão de partida.

Verificação Antes da Operação

ATENÇÃO

A verificação antes da operação é muito importante antes de utilizar o veículo. Sempre verifique o funcionamento correto dos controles importantes, aspectos de segurança e componentes mecânicos antes de dar a partida. Se não realizada como especificado aqui, lesões graves ou morte podem ocorrer.

Antes de utilizar este veículo, o operador deve sempre:

- Acionar o freio de estacionamento e verificar se funciona corretamente.
- Verificar a pressão dos pneus e seu estado.
- Verificar as rodas e rolamentos em relação ao desgaste e danos.
- Verificar a localização dos controles e garantir que eles funcionam perfeitamente.
- Verificar se o guidão movimenta-se livremente.
- Acionar a alavanca de aceleração várias vezes para assegurar que funciona livremente. Ela deve retornar à posição neutra quando solta.

- Acionar a alavanca de freio e o pedal de freio para verificar se funcionam corretamente. A alavanca e o pedal devem retornar completamente quando soltos.
- Assegurar que a alavanca de transmissão está funcionando e colocá-la na posição PARK.
- Verificar os níveis de combustível, óleo e líquido de arrefecimento.
- Verificar se há vazamentos de óleo no motor/transmissão e nos componentes da tração.
- Limpar os faróis dianteiro e traseiro.
- Assegurar que a tampa do compartimento dianteiro e a tampa do compartimento de carga traseira estão devidamente travadas.
- Assegurar que os assentos do condutor e do passageiro, ou o compartimento de carga estão na sua posição devidamente travadas.
- Se estiver transportando carga, respeite a capacidade de carga. Assegure que a carga esteja devidamente fixada aos bagageiros.
- Se estiver puxando um reboque ou outro equipamento, respeite a capacidade de reboque. Assegure que a carreta esteja apropriadamente encaixada na bola de reboque.
- Olhar e procurar, apalpando, eventuais peças soltas enquanto o motor estiver frio. Verifique os parafusos.
- Assegurar que o caminho a percorrer esteja livre de pessoas ou obstáculos.
- Verificar o funcionamento do interruptor de ignição, do botão de partida, do interruptor de parada do motor, farol dianteiro, farol traseiro e luzes indicadoras.
- Verificar a condição do encosto e do assento do passageiro.
- Verificar a condição das braçadeiras.
- Educar o passageiro com relação às regras básicas de uma viagem segura.
- Ter certeza que o passageiro, caso aplicável, está sentado no assento designado para o passageiro.
- Caso haja um compartimento de carga instalado (no lugar do assento traseiro, verifique se está devidamente travado.

- Dar partida no motor e dirigir para a frente devagar alguns metros e acionar todos os freios, um de cada vez, para testá-los.
- Verificar o funcionamento do seletor de 2WD/4WD.

Corrija qualquer problema encontrado eventualmente. Procure um revendedor ou serviço autorizado ATV Bombardier se necessário.

Partida do Motor

Insira a chave de ignição e vira-a à posição ON.

Coloque o interruptor de parada do motor na posição RUN.

Aperte o botão de partida e mantenha-o apertado até a partida do motor.

ATENÇÃO: Não mantenha o botão de partida apertado por mais que 30 segundos. Um intervalo deve ser observado entre as partidas para permitir o resfriamento do motor de arranque. Preste atenção para não descarregar a bateria.

Solte o botão de partida imediatamente depois da partida do motor.

NOTA: Se a bateria estiver descarregada, não é possível dar partida no motor. Recarregue ou troque a bateria.

Mudar a Transmissão

Deixe o motor em marcha lenta para aquecê-lo.

Acione os freios e selecione a faixa desejada de velocidade H ou L.

NOTA: O freio deve estar acionado quando a alavanca de transmissão estiver engatada na posição de estacionamento.

Solte os freios.

ATENÇÃO: Assegure-se que o freio de estacionamento esteja totalmente desengatado antes de dirigir o ATV.

Acione gradualmente a alavanca de aceleração para aumentar a rotação do motor, engajando a transmissão contínua variável (CVT).

No procedimento inverso, ao soltar a alavanca de aceleração, a rotação do motor diminuirá.

Utilizando a Reversão

ATENÇÃO: Quando mudar o sentido em frente para o reverso, e vice versa, sempre pare o veículo completamente e acione o freio antes de mudar a alavanca de transmissão.

O mesmo procedimento descrito na seção *MUDAR A TRANSMISSÃO* acima deve ser aplicado, exceto pelo descrito a seguir:

Ajuste a alavanca de transmissão para a posição REVERSE.

Seletor 2WD/4WD

O modo 4WD pode ser acionado ou desabilitado quando o veículo está parado.

ATENÇÃO: O veículo deve estar parado para acionar o seletor 2WD/4WD. Danos mecânicos podem ocorrer se o mesmo for acionado com o veículo em movimento.

ATENÇÃO: Se as rodas traseiras estiverem patinando, reduza a aceleração até que o motor retorne à marcha lenta antes de acionar o modo 4WD.

O modo 4WD é acionado quando o botão seletor é pressionado para baixo.



MODO DE 4WD

Para trocar o modo de 4WD para o modo de 2WD, aperte o seletor de 2WD.



MODO DE 2WD

Quando o seletor está na posição de 2WD, o veículo funciona no modo de 2 rodas o tempo todo.

Operação do Reboque

Modelos XT

Veja o *MANUAL DO OPERADOR DE REBOQUE* ATV. Este manual deve ser guardado na caixa de ferramentas e permanecer no veículo o tempo todo.

Parar o Motor

⚠ ATENÇÃO

Evite estacionar em um terreno inclinado.

Solte a alavanca de aceleração e pare completamente o veículo.

Acione o freio de estacionamento utilizando a trava da alavanca de freio na alavanca de freio.

Coloque a alavanca de transmissão na posição PARK.

Empurre o interruptor de parada de motor para a posição OFF.

Vire a chave de ignição para a posição OFF.

Remova a chave de ignição do contato.

Cuidados Após a Utilização

Quando o veículo for utilizado em áreas de água salgada (praias, colocando e retirando barcos na água, etc.), é necessário enxaguar com água doce para preservar o veículo e suas peças.

A lubrificação de partes metálicas é altamente recomendável. Utilize XP-S Lube (N° série 293 600 016) ou equivalente. Isto deve ser feito ao final de cada dia de operação.

Quando o veículo estiver operando em terreno lamacento, o enxágüe é recomendado para preservar o veículo e suas peças e manter os faróis limpos.

NOTA: Nunca utilize lavadores de alta pressão para limpar o veículo.

USE SOMENTE BAIXA PRESSÃO (mangueira de jardim por exemplo). A pressão alta pode causar problemas elétricos ou mecânicos.

PROCEDIMENTOS ESPECIAIS

Motor Afogado

Quando o motor não partir após várias tentativas, o motor pode estar afogado com combustível. Este modo especial pode ser acionado para prevenir a injeção do combustível e cortar a ignição acionando a manivela. Proceda da seguinte maneira:

Insera a chave de ignição no contato e vire-a para a posição ON.

Acione totalmente a alavanca de aceleração e mantenha-a acionada.

Aperte o botão START.

O motor deve funcionar por 20 segundos.

Solte o botão START.

Solte a alavanca de aceleração e acione o motor de novo.

Se isto não der resultado:

Limpe a região externa ao redor das velas, e remova-as (ferramentas são fornecidas na caixa de ferramentas).

ATENÇÃO

Sempre utilize um protetor ocular e luvas ao limpar a região do furo da vela.

Vire o motor algumas vezes. Instale velas de ignição novas, se possível, ou limpe e seque as velas.

Dê a partida conforme explicado anteriormente. Se o motor continuar afogado, procure um revendedor ou serviço autorizado ATV Bombardier.

Superaquecimento do Motor

Se o motor superaquecer, a luz indicadora *CHECK ENGINE* acenderá e o texto HI TEMP aparecerá no mostrador multifunção.

Tente o seguinte procedimento:

Verifique e limpe as aletas do radiador. Veja a seção *MANUTENÇÃO*.

ATENÇÃO

O radiador pode estar muito quente, use luvas antes de tocá-lo.

Reduza a velocidade do veículo, mas tente manter o veículo em movimento para o fornecimento de ar ao radiador. Se o motor continuar superaquecendo após aproximadamente um minuto, pare o veículo e coloque a transmissão na posição PARK. Pare o motor.

Coloque a chave de ignição na posição ON (NÃO REINICIE O MOTOR AINDA). A ventilação do radiador irá resfriá-lo.

Deixe o motor resfriar. Verifique o nível do líquido de arrefecimento e complete-o se possível.

ATENÇÃO

Nunca abasteça o sistema de arrefecimento quando o motor estiver quente.

Procure um revendedor ou serviço autorizado ATV Bombardier o mais breve possível.

Capotagem

Quando o veículo capotar ou permanecer tombado sobre um dos lados, coloque-o na posição normal (em todas as quatro rodas) e espere de 3 a 5 minutos antes de dar a partida.

Antes de dar a partida, verifique o nível de óleo e reabasteça se necessário. Se a luz da pressão de óleo permanecer ACESA após a partida do motor, pare o motor e procure um revendedor ou serviço autorizado ATV Bombardier o mais breve possível.

Imersão do ATV

Caso o ATV fique submerso, é necessário levá-lo a um revendedor ou serviço autorizado Bombardier o mais breve possível. **NÃO DÊ PARTIDA NO MOTOR!** A imersão do ATV pode causar danos graves se não for corretamente corrigida.

Armazenamento e Preparação para o Inverno (Pré-estação)

ATENÇÃO

A integridade do sistema de combustível deve ser inspecionada por um revendedor ou serviço autorizado da Bombardier conforme especificado na TABELA DE MANUTENÇÃO.

Quando o veículo não for utilizado por mais de um mês, é necessário um armazenamento adequado.

Procure um revendedor ou serviço autorizado ATV Bombardier para os procedimentos adequados.

Se você utilizar seu ATV após o período de armazenamento, ele deve ser preparado. Procure um revendedor ou serviço autorizado ATV Bombardier para os procedimentos adequados.

CARGA E TRANSPORTE

Ao ler este Manual do Proprietário, lembre-se que:

ATENÇÃO

Indica um RISCO POTENCIAL que, se não evitado, pode resultar em lesões graves ou morte.

Carga

ATENÇÃO

A manobrabilidade, estabilidade e distância de frenagem são afetadas ao carregar os bagageiros e utilizar o veículo. Carregamento adequado e distribuição de peso são desta forma importantes. Nunca sobrecarregue, reboque ou carregue cargas imprópriamente. Sempre assegure que a carga esteja seguramente amarrada e adequadamente distribuída nos bagageiros antes de utilizar o veículo. Reduza, por segurança, a velocidade de acordo com as condições do terreno ao carregar carga ou rebocar uma carreta. Observe uma distância maior para frenagem. Sempre fixe a carga o mais baixo possível nos bagageiros para reduzir o efeito de um centro de gravidade mais alto. Falha em seguir estas recomendações pode levar a um acidente resultando em lesões graves incluindo a possibilidade de morte.

Ao transportar carga no veículo, respeite estas cargas máximas.

CARGAS MÁXIMAS		
Carga total permitida	272 kg (600 lb)	Inclui o peso do condutor, do passageiro, da carga, dos acessórios e do braço do reboque.
Carga dianteira	45 kg (100 lb)	Distribuído uniformemente.
Carga traseira	90 kg (200 lb)	Distribuído uniformemente. Inclui o bagageiro traseiro, o compartimento traseiro de carga e a carga do braço do reboque.

Transporte

Ao transportar o veículo, fixe o mesmo à carreta ou em um compartimento de transporte através de esticadores. Não é recomendável utilizar cordas comuns.



Coloque a transmissão na posição PARK e acione o freio de estacionamento.

Amarre o veículo através dos pára-choques dianteiro e traseiro.

CAUTION: Amarrar o veículo por qualquer outra parte pode danificá-lo.

Descarregue os bagageiros antes de transportar o veículo.

Localização Dianteira



TÍPICO

Localização Traseira

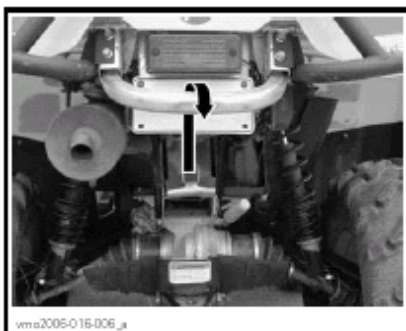

TÍPICO

ATENÇÃO

Não reboque este veículo atrás de um carro ou outro veículo

RESOLUÇÃO DE FALHAS

MOTOR NÃO VIRA.

1. Chave de ignição está na posição OFF.

– Posicione a chave na posição ON.

2. Interruptor de parada de motor.

– Assegure-se que o interruptor de parada de motor está na posição ON.

3. A transmissão não está na posição PARK ou NEUTRAL.

– Ajuste a transmissão em PARK ou NEUTRAL ou pressione a alavanca de freio.

4. Fusível queimado.

– Verifique a fusível principal.

5. Bateria fraca ou conexões soltas.

– Verifique o fusível do sistema de carregamento.

– Verifique as condições das conexões e terminais.

– Verifique a bateria.

– Contate um revendedor ou serviço autorizado ATV Bombardier.

6. Chave de ignição errada, o mostrador multifunção do velocímetro mostra INVALID KEY.

– Utilize a chave correta para este veículo.

MOTOR VIRA MAS NÃO DÁ PARTIDA

1. Motor afogado (velas de ignição encharcadas quando removidas).

– Veja o item PROCEDIMENTOS ESPECIAIS.

2. Não há combustível no motor (velas de ignição secas quando removidas).

– Verifique o nível do tanque de combustível.

– Uma falha da bomba de combustível pode ter ocorrido.

– Contate um revendedor ou serviço autorizado ATV Bombardier.

3. Vela de ignição/ignição (sem faíscas).

– Verifique o estado do fusível principal.

– Remova a vela de ignição e reconecte-a à bobina.

– Verifique se a chave de ignição e/ou o botão de parada do motor está/estão na posição ON.

– Dê a partida com a vela aterrada ao motor, longe do seu local de instalação. Se nenhuma faísca aparecer, substitua a vela.

– Se o problema persistir, contate um revendedor ou serviço autorizado ATV Bombardier.

4. A lâmpada indicadora CHECK ENGINE do velocímetro está acesa e mostra CHECK ENGINE no mostrador multifunção.

– Contate um revendedor ou serviço autorizado ATV Bombardier.

5. O motor está em um modo de proteção.

– A lâmpada indicadora CHECK ENGINE do velocímetro está acesa e mostra CHECK ENGINE no mostrador multifunção. Contate um revendedor ou serviço autorizado ATV Bombardier.

O MOTOR PERDE ACELERAÇÃO OU POTÊNCIA

1. Vela de ignição suja ou danificada.

– Verifique item MOTOR VIRA MAS NÃO DÁ PARTIDA.

2. Falta de combustível para o motor.

– Verifique item MOTOR VIRA MAS NÃO DÁ PARTIDA.

3. Motor superaquece.

– Verifique o SUPERAQUECIMENTO DO MOTOR em PROCEDIMENTOS ESPECIAIS.

– Se o superaquecimento persistir, contate um revendedor ou serviço autorizado ATV Bombardier.

4. Filtro/compartimento de ar entupido ou sujo.

– Verifique o filtro de ar e limpe-o, se necessário.

– Verifique se há resíduos no dreno da caixa de ar.

– Verifique a posição do tubo de entrada de ar.

5. CVT sujo ou gasto.

– Contate um revendedor ou serviço autorizado ATV Bombardier.

6. Motor está em um modo de proteção.

– Verifique se há mensagens no mostrador multi-função do velocímetro.

– A lâmpada indicadora CHECK ENGINE do velocímetro está acesa e o mostrador multi-função mostra CHECK ENGINE ou LIMP HOME. Contate um revendedor ou serviço autorizado ATV Bombardier.

MOTOR EXPLODE PREMATURAMENTE

1. Vazamento no sistema de exaustão.

– Contate um revendedor ou serviço autorizado ATV Bombardier.

2. Motor está funcionando muito aquecido.

– Veja MOTOR PERDE ACELERAÇÃO OU POTÊNCIA.

3. Ponto de ignição está errado ou há uma falha no sistema de ignição.

– Contate um revendedor ou serviço autorizado ATV Bombardier.

FALHA DE EXPLOSÃO DO MOTOR

1. Velas de ignição sujas/danificadas/gastas.

– Limpe/verifique as velas de ignição e a faixa de aquecimento. Substitua se necessário.

2. Água no combustível.

– Drena o sistema de combustível e reabasteça.

VEÍCULO NÃO ATINGE A VELOCIDADE MÁXIMA

1. Motor.

– Veja MOTOR PERDE ACELERAÇÃO OU POTÊNCIA.

2. Freio de estacionamento.

– Assegure que a trava do freio esteja completamente desacionada.

VEÍCULO NÃO ATINGE A VELOCIDADE MÁXIMA (continuação)

3. Filtro/compartimento de ar entupido ou sujo.

- Verifique o filtro de ar e limpe-o, se necessário.
- Verifique se há resíduos no dreno da caixa de ar.
- Verifique a posição do tubo de entrada de ar.

4. CVT sujo ou gasto.

- Contate um revendedor ou serviço autorizado ATV Bombardier.

5. Motor está em um modo de proteção.

- Verifique se há mensagens no mostrador multifunção do velocímetro.
- A lâmpada indicadora CHECK ENGINE do velocímetro está acesa e o mostrador multifunção mostra CHECK ENGINE ou LIMP HOME. Contate um revendedor ou serviço autorizado ATV Bombardier..

ALAVANCA DE TRANSMISSÃO MUITO DIFÍCIL DE MOVER.

1. Engrenagens da transmissão estão numa posição que dificulta o acionamento da alavanca.

- Move o veículo para frente e para trás para movimentar as engrenagens e permitir que a alavanca de transmissão possa ser acionada.

2. CVT sujo ou gasto.

- Contate um revendedor ou serviço autorizado ATV Bombardier.

A ROTAÇÃO AUMENTA MAS O VEÍCULO NÃO SE MOVE.

1. A transmissão está na posição PARK ou NEUTRAL.

- Selecione a posição R, HI ou LO.

2. CVT sujo ou gasto.

- Contate um revendedor ou serviço autorizado ATV Bombardier.

3. Água no compartimento do CVT.

- Contate um revendedor ou serviço autorizado ATV Bombardier.

ESPECIFICAÇÕES

MODELO DO VEÍCULO		OUTLANDER™ MAX 650	OUTLANDER™ MAX 800
MOTOR			
Tipo		650 cc, 4 tempos, V-twin, arrefecido à água, 4 válvulas OHC	800 cc, 4 tempos, V-twin, arrefecido à água, 4 válvulas OHC
Número de cilindros		2	
Número de válvulas		8 válvulas de acionamento mecânico (reguláveis)	
Deslocamento		649,6 cc (24,40 pol cúbicas)	800 cc (48,8 pol cúbicas)
Diâmetro Standard		82 mm (3,23 pol)	91 mm (3,58 pol)
Curso		62 mm (2,44 pol)	
Taxa de compressão		10.1:1	10.3:1
Lubrificação		Banho de óleo com filtro de óleo substituível	
Sistema de exaustão		Supressor de faíscas aprovado pelo <i>SERVIÇO FLORESTAL DO USDA</i>	
Filtro de ar		Filtro de papel sintético com espuma	
TRANSMISSÃO			
Transmissão		Transmissão Variável Contínua (CVT), sub-transmissão com/marcha normal, lenta, estacionamento, neutra e ré.	
ARREFECIMENTO			
Tipo		Arrefecido à água	
Radiador		Montado na dianteira com ventoinha acionada por termostato	
SISTEMA DE COMBUSTÍVEL			
Tipo		Injeção de combustível eletrônica com acelerador simples (46 mm), E 1 injetor por cilindro	
Marcha lenta		± 50	1250 RPM (não regulável)
Bomba de combustível	Fabricante	Bosch	
	Tipo	Elétrico (no tanque de combustível)	

MODELO DO VEÍCULO		OUTLANDER™ MAX 650	OUTLANDER™ MAX 800
PARTE ELÉTRICA			
Gerador a magneto	Fabricante	Denso	
	Tipo	400 W @ 6000 RPM	
Tipo de ignição		IDI (Ignição Digital Indutiva)	
Ponto de ignição		Não regulável	
Limitador de RPM do motor		8000 RPM (qualquer marcha à frente)	
Limitador da velocidade do veículo em marcha a ré		15 Km/h (9 MPH)	
Velo de ignição	Fabricante	NGK	
	Tipo	DCPR8E	
	Folga	0,6 até 0,7 mm (0,024 até 0,027 pol)	
Número de velas de ignição		2	
	Tipo	Bateria selada	
	Voltagem	12 volts, 18 Ah	
Sistema de arranque		Arranque elétrico. Arranque na posição P,R, N, H ou L (com freio acionado)	
Lâmpada do farol dianteiro		2 x 35 W	
Lâmpada do farol traseiro		8/27 W	
Fusíveis	(F1) bobinas de ignição	5 A	
	(F2) ventoinha	20 A	
	(F3) injetores de combustível	5 A	
	(F4) Velocímetro/sensor de velocidade/farol traseiro	7,5 A	
	(F5) bomba de combustível	7,5 A	
	(F6) módulo do controle de motor (ECM)	5 A	
	(F7) acessórios	20 A	
	(F8) principal	30 A	
	(F9) acessórios principais	30 A	

MODELO DO VEÍCULO			OUTLANDER™ MAX 650	OUTLANDER™ MAX 800
EIXOS DE TRANSMISSÃO				
Diferencial dianteiro			Eixo de transmissão/diferencial único autoblocável (bomba de cisalhamento)	
Eixo traseiro			Eixo de transmissão	
Raio de virada			1,83 m (72 pol)	
SUSPENSÃO				
Dianteira	Tipo		Duplê A-arm	
	Curso		203 mm (8 pol)	
Traseira	Tipo		TTI™ Independente	
	Curso		228,6 mm (9 pol)	
PNEUS				
Fabricante			Carlisle ACT	
Tipo			Radial	
Pressão	Até 272 kg (600 lb)	Dianteira	34 kPa (5 PSI) máxima 31 kPa (4,5 PSI) mínima	
		Traseira	48 kPa (7 PSI) máxima 34 kPa (5 PSI) mínima	
Tamanho	Dianteira		26 x 8-12	
	Traseira		26 x 10-12	
RODAS				
Tamanho	Dianteira		12 x 6	
	Traseira		12 x 7,5	
Torque de aperto da porca de roda			90 N●m (66 lbf●pé)	
FREIOS				
Dianteiro			Hidráulico, 2 discos	
Traseiro			Hidráulico, 1 disco	
Dispositivo de estacionamento			Estacionamento através de transmissão. Alavanca de freio esquerdo inclui uma trava	

MODELO DO VEÍCULO	OUTLANDER™ MAX 650	OUTLANDER™ MAX 800
CAPACIDADE DE CARGA		
Bagageiros dianteiros	45 kg (100 lb)	
Bagageiros traseiros (inclusive carga do braço de reboque)	90 kg (200 lb)	
Compartimento para armazenamento traseiro	10 kg (22 lb)	
Carga total permissível no veículo (incluindo peso do condutor, do passageiro, da carga, dos acessórios e do braço de reboque)	272 kg (600 lb)	
GVWR (Peso Bruto Estimado do Veículo)	649 kg (1430 lb)	620 kg (1365 lb)
Capacidade de reboque	591 kg (1300 lb)	
Capacidade de peso do braço de reboque (incluindo os bagageiros traseiros)	23 kg (50 lb)	
DIMENSÕES		
Peso seco	317 kg (699 lb)	313 kg (689 lb)
Comprimento total	2,39 m (94 pol)	
Largura total	1,17 m (46 pol)	
Altura total	1,14 m (45 pol)	
Altura do assento	877 mm (35 pol)	
Base da roda	1,50 m (59 pol)	
Largura entre rodas	Dianteira	965 mm (38 pol)
	Traseira	914 mm (36 pol)
Distância do solo	254 mm (10 pol)	
Distribuição de peso (dianteiro/traseiro)	48/52%	

MODELO DO VEÍCULO		OUTLANDER™ MAX 650	OUTLANDER™ MAX 800
FLUIDOS E LUBRIFICANTES			
Tipo do óleo de motor		SAE 5W30 classificação API SM, SL ou SJ. Veja o item <i>TABELA DE VISCOSIDADE DOS LUBRIFICANTES</i>	
Tipo do óleo de transmissão		Óleo XP-S	
Líquido de arrefecimento		Mistura etileno-glicol/água (50% líquido de arrefecimento, 50% água destilada). Use líquido de arrefecimento pré-misturado pela BRP ou um líquido de arrefecimento especificamente projetado para motores de alumínio	
Combustível	Tipo	Regular unleaded gasoline	
	Octanagem	Dentro da América do Norte: 87 (% + M) / 2 ou mais alto Fora da América do Norte: 92 RON	
Diferencial	Dianteiro	BRP óleo diferencial ou polyester sintético Óleo 75W90 (API GL-5)	
	Traseiro		
Freio		Fluido de freio, DOT 4	
Graxa dos eixos de transmissão		Graxa sintético de suspensão (N° série 293 550 033)	
CAPACIDADES			
Tanque de combustível		20 L (5,3 galões EUA)	
Motor		Troca de óleo com filtro: 2 L (2,1 galões EUA)	
Óleo de transmissão		400 mL (14 onças EUA)	
Líquido de arrefecimento		2,2 L (2,32 quartos EUA)	
Diferencial	Dianteiro	500 mL (17 onças EUA)	
	Traseiro	250 mL (8,5 onças EUA)	
Fluido de freio		250 mL (8,5 onças EUA)	

A: Ampere

RPM: Rotação Por Minuto

USDA: Ministério da Agricultura dos Estados Unidos da América

Ah: Hora Ampere

W: Watt

Devido ao nosso comprometimento contínuo com a qualidade e inovação dos produtos, a Bombardier se reserva no direito, a qualquer momento, de fazer alterações no projeto e especificações e/ou fazer adições a, ou melhoras em seus produtos sem qualquer obrigação de implementá-las nos produtos previamente fabricados.

INFORMAÇÕES DE MANUTENÇÃO

TABELA DE MANUTENÇÃO

A manutenção é muito importante. Se você não estiver familiarizado com práticas seguras de trabalho e procedimentos de ajuste, procure seu revendedor ou serviço autorizado ATV Bombardier.

TABELA DE MANUTENÇÃO PERIÓDICA						
A: AJUSTE L: LIMPE I: INSPECIONE Lub: LUBRIFIQUE T: TROQUE P: PROSSIGA	INSPEÇÃO INICIAL 10 H OU 30 DIAS OU 300 KM (185 milhas) (A ser realizada por um revendedor ou serviço autorizado ATV Bombardier. A manutenção inicial é muito importante e não pode ser negligenciada.)					
	25 h OU 750 km (470 milhas)					
	50 H OU 1500 KM (930 milhas)					
	100 H OU 1 ANO OU 3000 KM (1865 milhas)					
	200 H OU 2 ANOS OU 6000 km (3730 milhas)					
PARTE / TAREFA					A SER REALIZADA POR	
MOTOR/ TRANSMISSÃO					LEGENDA	
Nível do óleo de motor(2)	A CADA VIAGEM				Proprietário	
Filtro e óleo de motor	T		T			Proprietário
Filtro do óleo de motro					L	Revendedor
Óleo de transmissão	T			T		Revendedor
Ajuste das válvulas	I,T			I,T		Revendedor
Parafusos de fixação do motor	I			I		Revendedor
Sistema de exaustão	I			I		Revendedor
Supressor de faíscas				L		Proprietário
Estado das vedações	I			I		Revendedor
Líquido de arrefecimento (2)	I			T(3)	T	Proprietário
Teste de pressão do sistema de arrefecimento	T				T	Revendedor
Estado/limpeza do radiador (4)	I		I			Revendedor
Correia de transmissão				I		Revendedor
Estado / limpeza das polias motriz e motora				L		Revendedor
Estado / limpeza do duto de entrada / saída de ar do CVT	I		I			Revendedor

- (2) Item de inspeção antes de uma viagem.
- (3) A cada 100 horas verifique o líquido de arrefecimento
- (4) Mais freqüentemente se sob uso intenso em áreas com poeira, areia, neve, umidade ou lama.

TABELA DE MANUTENÇÃO PERIÓDICA							
A: AJUSTE L: LIMPE I: INSPECIONE Lub: LUBRIFIQUE T: TROQUE P: PROSSIGA	INSPEÇÃO INICIAL 10 H OU 30 DIAS OU 300 KM (185 milhas) (A ser realizada por um revendedor ou serviço autorizado ATV Bombardier. A manutenção inicial é muito importante e não pode ser negligenciada.)						
	25 h OU 750 km (470 milhas)						
	50 H OU 1500 KM (930 milhas)						
	100 H OU 1 ANO OU 3000 KM (1865 milhas)						
	200 H OU 2 ANOS OU 6000 km (3730 milhas)						
A SER REALIZADA POR							
PARTE / TAREFA				LEGENDA			
COMBUSTIVEL							
Filtro de ar (2)		L(4)		L(4)		Proprietário	(2) Item de inspeção antes de uma viagem. (4) Mais freqüentemente se sob uso intenso em áreas com poeira, areia, neve, umidade ou lama
Tubulações e conexões de combustível	I			I		Revendedor	
Filtro de tela do tanque de combustível					T	Revendedor	
PARTE ELÉTRICA							
Vela de ignição (5)	T			R		Proprietário	(2) Item de inspeção antes de uma viagem. (5) Assegure que o bujão da vela tenha uma folga apropriada.
Conexões de bateria	I		I			Proprietário	
Chicote e cabos elétricos	I			I		Revendedor	
Estado da chave de ignição, botão de partida e interruptor de parada de motor (2)	I			I		Proprietário	
Estado do sistema de iluminação (intensidade do farol alto/baixo, luz de freio, ajuste do farol, etc.) (2)	I			I		Proprietário	
Reboque	<i>Veja o MANUAL DO OPERADOR DE REBOQUE ATV</i>					Proprietário	
RELAÇÃO / EIXOS							
Coifas e protetores dos eixos de transmissão (2)	I	I				Proprietário	(2) Item de inspeção antes de uma viagem. (4) Mais freqüentemente se sob uso intenso em áreas com poeira, areia, neve, umidade ou lama.
Juntas dos eixos de transmissão			I			Revendedor	
Junta do eixo do propeller traseiro	I		Lub(4)			Revendedor	
Estado dos rolamentos de roda				I		Proprietário	
Diferenciais dianteira / traseira (nível de óleo, vedadores e suspiros)	I		I		T	Revendedor	

TABELA DE MANUTENÇÃO PERIÓDICA						
A: AJUSTE L: LIMPE I: INSPECIONE Lub: LUBRIFIQUE T: TROQUE P: PROSSIGA	INSPEÇÃO INICIAL 10 H OU 30 DIAS OU 300 KM (185 milhas) (A ser realizada por um revendedor ou serviço autorizado ATV Bombardier. A manutenção inicial é muito importante e não pode ser negligenciada.)					
	25 h OU 750 km (470 milhas)					
	50 H OU 1500 KM (930 milhas)					
	100 H OU 1 ANO OU 3000 KM (1865 milhas)					
	200 H OU 2 ANOS OU 6000 km (3730 milhas)					
					A SER REALIZADA POR	
PARTE / TAREFA					LEGENDA	
SISTEMA DE CONTROLE / DIREÇÃO						
Fixação do guidão				I		Revendedor
Estado do acelerador/ corpo/ cabo (2)	I		I			Proprietário
Sistema de direção (coluna, rolamento, etc.)	I			I(4)		Revendedor
Terminais da barra de direção			I			Revendedor
Porcas / pinos da roda	I		I			Proprietário
Pressão e desgaste dos pneus(2)	A CADA VIAGEM					Proprietário
Alinhamento das rodas dianteiras	I			I		Revendedor
SUSPENSÃO						
Braços do reboque	I			I		Revendedor
Escoras McPherson	I		I			Revendedor
Amortecedores traseiros	I		I			Revendedor
Braços A	I		I			Proprietário
Junta de bola	I	I				Revendedor
FREIO						
Fluido de freio (dianteiro e traseiro) (2)	I	I			T(6)	Proprietário
Sapatas de freio		I(4)				Proprietário
Sistema de freio (discos, flexíveis, etc.)				I		Proprietário

- (2) Item de inspeção antes de uma viagem.
(4) Mais freqüentemente se sob uso intenso em áreas com poeira, areia, neve, umidade ou lama.

- (2) Item de inspeção antes de uma viagem.
(4) Mais freqüentemente se sob uso intenso em áreas com poeira, areia, neve, umidade ou lama.
(6) Troca do líquido de freio ou qualquer conserto do sistema de freio devem ser realizados por um revendedor ou serviço autorizado ATV Bombardier.

TABELA DE MANUTENÇÃO PERIÓDICA

A: AJUSTE L: LIMPE I: INSPECIONE Lub: LUBRIFIQUE T: TROQUE P: PROSSIGA	INSPEÇÃO INICIAL 10 H OU 30 DIAS OU 300 KM (185 milhas) (A ser realizada por um revendedor ou serviço autorizado ATV Bombardier. A manutenção inicial é muito importante e não pode ser negligenciada.)
	25 h OU 750 km (470 milhas)
	50 H OU 1500 KM (930 milhas)
	100 H OU 1 ANO OU 3000 KM (1865 milhas)
	200 H OU 2 ANOS OU 6000 km (3730 milhas)
	A SER REALIZADA POR
PARTE / TAREFA	LEGENDA

QUADRO/ CARROCERIA						
Compartimento do motor	L		L			Proprietário
Quadro				I		Revendedor
Estado da bola de reboque (se equipado)	A CADA VIAGEM					Proprietário
Parafusos do chassi			I			Proprietário
Braçadeiras	A CADA VIAGEM					Proprietário
Assento do passageiro ou o compartimento de carga e seus fixadores	A CADA VIAGEM					Proprietário
Assento do condutor e seus fixadores	A CADA VIAGEM					Proprietário
Limpeza e proteção do veículo			C(4)			Proprietário

(4) Mais freqüentemente se sob uso intenso em áreas com poeira, areia, neve, umidade ou lama

GERAL

Ao ler este Manual do Proprietário, lembre-se que:

ATENÇÃO

Indica um RISCO POTENCIAL que, se não evitado, pode resultar em lesões graves ou morte.

ATENÇÃO

A menos que especificado, o motor não deve estar em funcionamento durante todos os procedimentos de manutenção. Antes de realizar qualquer operação de serviço ou inspeção no veículo, aguarde o resfriamento do motor e do sistema de exaustão para evitar queimaduras.

ATENÇÃO

Caso a remoção de algum elemento de fixação ou travamento (p. ex. abas de travamento, parafusos auto-atarrachantes, etc.) seja necessária durante a desmontagem/montagem, substitua-o sempre por um elemento novo.

O texto a seguir cobre os itens de manutenção que podem ser executados pelo proprietário, se desejado. Outros itens encontrados na tabela de manutenção devem ser realizados por um revendedor ou serviço autorizado ATV Bombardier.

NOTA: Entre outras coisas, esta seção fornece procedimentos para a troca dos lubrificantes e fluidos. Veja o item LUBRIFICANTES/FLUIDOS para procedimentos de verificação dos níveis e reabastecimento.

MOTOR/TRANSMISSÃO

Troca de Óleo e Substituição do Filtro de Óleo

Óleo e filtro devem ser substituídos na mesma ocasião. A troca de óleo do motor deve ser feita com o motor quente.

⚠ ATENÇÃO

O óleo de motor pode estar muito quente. Para evitar queimaduras, não remova o bujão de dreno do motor ou a tampa do filtro se o motor estiver quente. Aguarde até o óleo de motor esfriar.

Assegure que o veículo esteja sobre uma superfície nivelada.

Remova a vareta de nível de óleo.

Limpe a região do bujão de dreno.

Coloque um recipiente para recolher o óleo sob o dreno do óleo.

Desrosqueie o bujão de dreno de óleo.

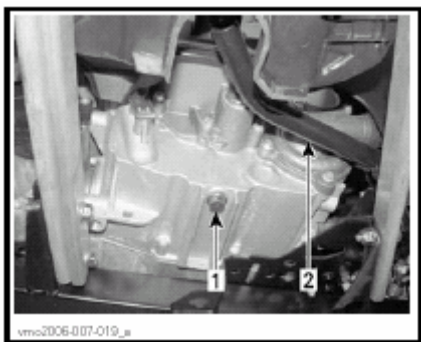

TÍPICO

1. Bujão de dreno de óleo
2. Pedal de freio

Aguarde o tempo suficiente para que o óleo saia do filtro de óleo.

Remova a tampa direita do motor.

Desrosqueie a tampa do filtro de óleo.

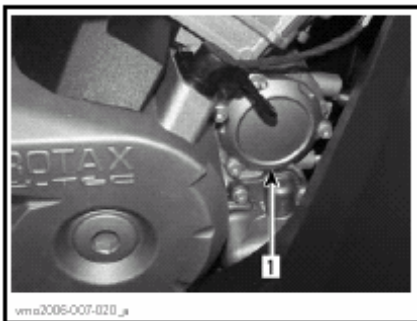

1. Tampa do filtro de óleo Oil filter cover

Retire o filtro de óleo e substitua-o por um filtro novo.

Verifique o anel O'ring da tampa e troque-o se necessário.

Rosqueie a tampa do filtro de óleo na sua posição.

Limpe qualquer derramamento de óleo no motor.

Substitua a arruela de vedação do bujão de dreno. Limpe a área de assentamento da arruela no motor e no bujão, e reinstale-o.

Reabasteça o motor até o nível adequado com o óleo recomendado. Veja o item **ESPECIFICAÇÕES** para a quantidade.

Dê partida no motor e deixe-o em marcha lenta por alguns minutos. Assegure que as regiões do filtro de óleo e do bujão de dreno não estejam vazando.

Pare o motor. Aguarde um pouco para permitir que o óleo desça para o cárter e verifique o nível de óleo. Complete se necessário.

Descarte o óleo de acordo com as leis ambientais.

Limpeza do Filtro de Tela do Óleo

O filtro de tela deve ser limpo a cada 200 horas, ou a cada 2 anos ou a cada 6000 km (3730 m).

Procure um Revendedor ou Serviço Autorizado Bombardier.

Troca do Óleo de Transmissão

Coloque o veículo em uma superfície nivelada.

Limpe a área do bujão de dreno e do bujão do nível de óleo e remova o bujão de dreno de transmissão.

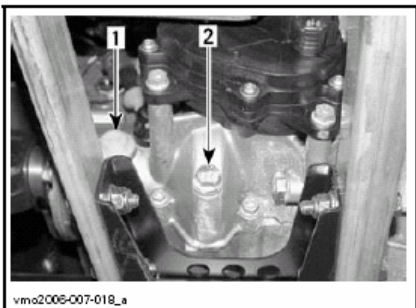

1. Bujão do nível de óleo
2. Bujão de dreno de óleo

NOTA: Para drenar a caixa de marchas completamente, coloque um macaco sob a pedaleira esquerda e incline o veículo para o lado direito. Quando a caixa de marcha estiver vazia, instale um bujão de dreno e coloque o veículo no chão de novo. Abasteça a caixa de marchas usando óleo XP-S (N° série 413 801 900) ou equivalente.

ATENÇÃO: Não utilize outros tipos de óleo não recomendados durante a manutenção. Não misture com outros tipos de óleo. O óleo deve estar no nível da parte de baixo do furo do nível de óleo. Complete conforme necessário até o nível de óleo da caixa de marcha fluir através do furo do nível de óleo. Coloque o bujão de nível de óleo na sua posição de novo.

Substituição do Líquido de Arrefecimento

⚠ ATENÇÃO

Para evitar queimaduras, não remova a tampa do radiador ou solte o bujão de dreno do motor se o mesmo estiver quente.

Abra o painel de acesso e remova a tampa do radiador.

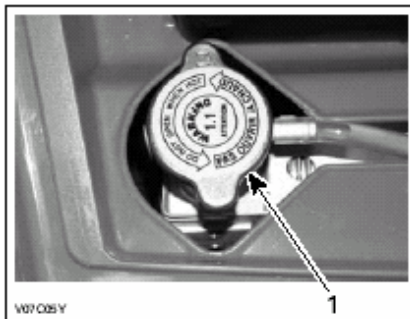

1. Tampa do radiador

Desrosqueie o bujão de dreno do líquido de arrefecimento e drene o líquido de arrefecimento em um recipiente apropriado.

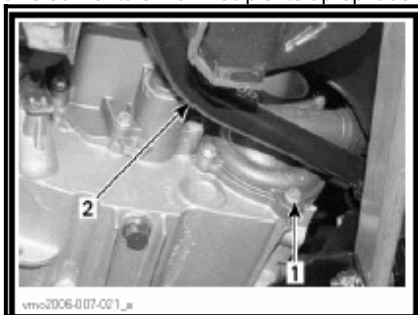

1. Bujão de dreno do líquido de arrefecimento
2. Pedal de freio

NOTE: Não desrosqueie o bujão de dreno do líquido de arrefecimento completamente.

Remova o painel do lado direito. Desrosqueie o parafuso de purga na parte de cima do corpo do termostato.

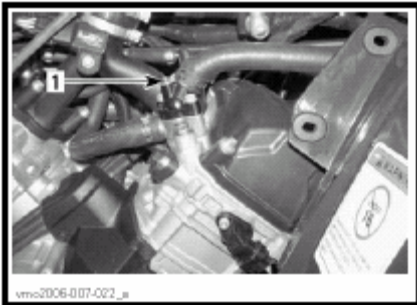

1. Parafuso de purga

Drene o sistema completamente e reinstale o bujão de dreno.

Estrangule a mangueira entre o radiador e o corpo do termostato com um estrangulador de mangueira grande (Nº Série 529 032 500) ou equivalente.

ATENÇÃO: Não utilize um alicate de pressão para estrangular a mangueira.

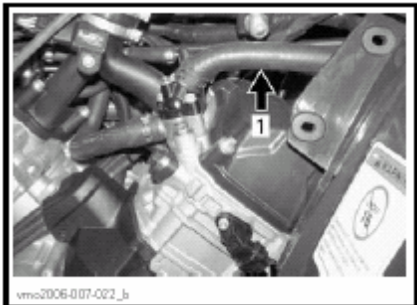

1. Estrangulador de mangueira

Encha o radiador até que o líquido saia pelo furo do corpo do termostato.

Instale o parafuso de purga e remova o estrangulador da mangueira.

Complete o enchimento do radiador.

Verifique o nível do líquido no reservatório do líquido e complete se necessário

Funcione o motor em marcha lenta sem a tampa do radiador. Adicione lentamente mais líquido, se necessário.

A esta altura, aguarde até que o motor atinja a temperatura normal de operação. Acelere, pressionando a alavanca do acelerador duas ou três vezes; adicione líquido, se necessário.

Instale a tampa do radiador. Inspeccione todas as conexões em busca de vazamentos e verifique o nível do líquido de arrefecimento no reservatório.

Correia de Transmissão

Procure um revendedor ou serviço autorizado Bombardier para verificar a largura e o estado da correia de transmissão.

Ajuste da Válvula

Procure um Revendedor ou Serviço Autorizado Bombardier para o ajuste de válvulas.

Folgas insuficientes podem acarretar na perda de potência e possíveis danos às válvulas. Folgas excessivas causarão ruídos.

Supressor de Faíscas

O silencioso deve ser purgado periodicamente do carvão acumulado.

ATENÇÃO

Nunca funcione o motor em locais fechados. Nunca realize esta operação imediatamente após o funcionamento do motor pois o silencioso fica muito quente. Assegure que não haja materiais combustíveis nas proximidades. Use óculos de proteção e luvas. Nunca permaneça atrás do veículo ao limpar o sistema de exaustão. Respeite todas as leis cabíveis e regulamentos.

Escolha uma área bem ventilada e assegure que o silencioso esteja frio.

Posicione a transmissão na posição PARK. Remova o bujão de limpeza do silencioso.

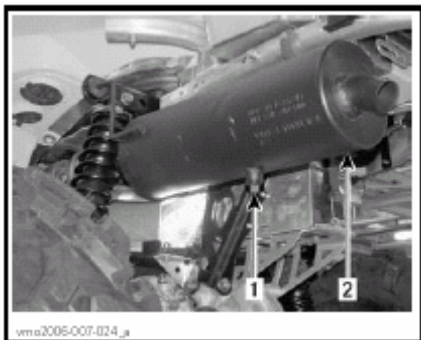

1. *Bujão de limpeza*
2. *Silenciosor*

Obstrua a saída do silencioso com uma estopa e dê partida no motor. Aumente repentinamente a rotação do motor algumas vezes para eliminar a fuligem acumulada do silencioso. Pare o motor e aguarde o silencioso esfriar. Reinstale o bujão de limpeza.

Radiador

Verifique periodicamente a limpeza da região do radiador.

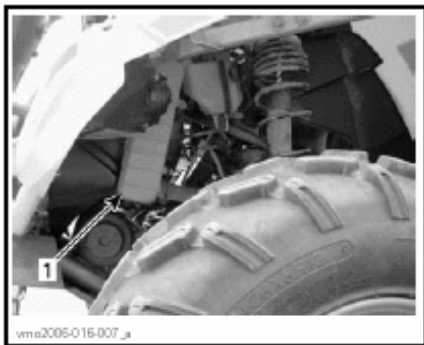

- TÍPICO**
1. *Radiador*

Inspeccione as aletas do radiador. Elas devem estar limpas, livres de lama, folhas e qualquer outro material acumulado que possa evitar que o radiador resfrie adequadamente.

Remova os acúmulos manualmente o máximo que puder. Se houver água nas proximidades, tente enxaguar as aletas do radiador.

Se disponível, use uma mangueira de jardim para lavar o radiador.

ATENÇÃO

Nunca limpe o radiador com as mãos quando estiver quente. Deixe o radiador esfriar antes de limpá-lo

AVISO: Tome cuidado para não danificar as aletas do radiador ao limpá-las. Não use nenhum objeto/ferramenta que possa danificá-las. As aletas são propositalmente finas para permitir um resfriamento eficiente. **AO LAVAR COM MANGUEIRA, USE PRESSÃO BAIXA SOMENTE, NUNCA USE PRESSÃO ALTA.**

Procure um revendedor ou serviço autorizado Bombardier para verificar o desempenho do sistema de arrefecimento.

SISTEMA DE ADMISSÃO DE AR

Remoção do Filtro de Ar

CAUTION: Nunca remova ou modifique qualquer componente do compartimento de ar. De outra forma, a deterioração do desempenho e danos podem ocorrer. A carburação do motor é calibrada para funcionar especificamente com estes componentes.

Remova o assento.

Solte as abraçadeiras do painel central da carrosseria.

Puxe o painel central na direção de trás do veículo para removê-lo.



1. Painel central
2. Abraçadeiras

Solte os grampos e remova a tampa do compartimento de ar.

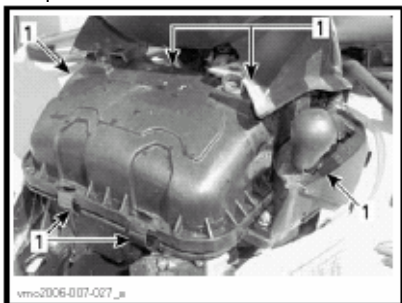

1. Solte os grampos

Solte o grampo e remova o filtro de ar.

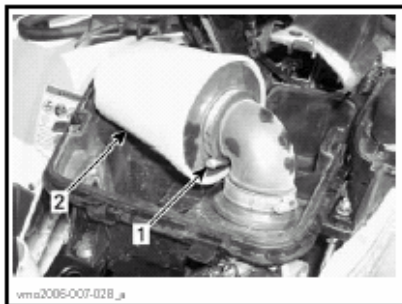

1. Grampo
2. Filtro de ar

Limpeza do Filtro de Ar

Coloque uma solução de limpeza (Nº Série 219 700 341) ou equivalente em um balde.

Coloque o filtro para ficar de molho.

Enquanto o filtro fica de molho, limpe o interior do compartimento.

Enxágüe o filtro com água morna até toda a solução de limpeza desaparecer.

Deixe o filtro secar completamente.

Instalação do Filtro de Ar

Reinstale adequadamente as peças removidas na ordem inversa de sua desmontagem.

SISTEMA ELÉTRICO

⚠ ATENÇÃO

A menos que indicado de outra maneira, sempre vire a chave de ignição para a posição OFF antes de realizar qualquer manutenção ou conserto no sistema elétrico.

Vela

Remoção

Remova os painéis laterais.
Desconecte os cabos das velas.
Desrosqueie as velas.
Limpe as velas e as cabeças de cilindro com ar comprimido, se possível..

⚠ ATENÇÃO

Sempre use óculos de proteção ao utilizar ar pressurizado.

Desrosqueie as velas completamente e depois remova-as.

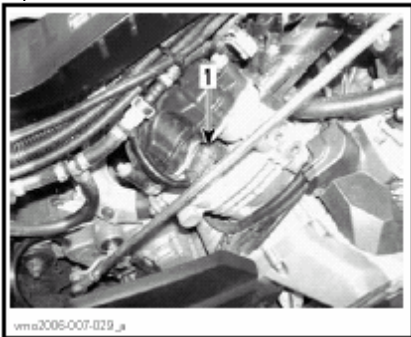

LADO DIREITO — CILINDRO TRASEIRO

1. Vela



LADO ESQUERDO — CILINDRO DIANTEIRO

1. Vela

Instalação

Antes da instalação assegure que as superfícies de contato das cabeças de cilindro e das velas não estejam sujas. Usando um calibre apalpador, ajuste o espaço entre as velas para entre 0,6 e 0,7 mm (0,24 até 0,27 pol).

Aplique lubrificante desengripante sobre as roscas das velas para prevenir uma convulsão possível.

Rosqueie as velas nas cabeças de cilindro manualmente e aperte-as com uma chave de torque e soquete apropriada.

Aplique um torque de 20 N•m (15 lbf•pé) nas velas.

Bateria

⚠ ATENÇÃO

Nunca carregue a bateria se instalada no veículo.

Remoção

Desconecte primeiro o cabo PRETO (-) e depois o cabo VERMELHO (+).

⚠ ATENÇÃO

Sempre respeite esta ordem da desmontagem; desconecte o cabo PRETO (-) primeiro.

Remova a cinta de suporte, depois puxe a bateria para fora.



1. Bateria
2. Cinta de suporte

Limpeza

Limpe a bateria, a carcaça e os terminais da bateria usando uma solução de bicarbonato de sódio e água.

Remova a corrosão dos terminais da bateria usando uma escova de aço. A carcaça da bateria deve ser limpa com uma escova macia e solução de bicarbonato de sódio.

Instalação

Reinstale a bateria no veículo.

⚠ ATENÇÃO

Conecte primeiro o cabo VERMELHO (+) e depois o cabo PRETO (-). Sempre conecte o cabo VERMELHO (+) primeiro.

Fusíveis

Se um fusível estiver danificado, substitua-o por outro de mesma amperagem.

ATENÇÃO: Não use um fusível de maior amperagem pois isto pode causar danos graves.

Os fusíveis são localizados no compartimento de serviço e na parte de trás próximo à bateria.

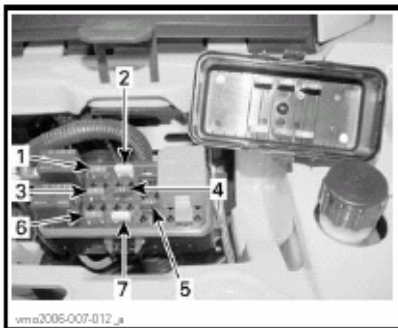

PARTE DIANTEIRA — LOCAL DOS FUSÍVEIS

1. (F1) Bobinas de ignição (5 A)
2. (F2) Ventoinha (20 A)
3. (F3) Injetores de combustível (5 A)
4. (F4) Velocímetro/sensor de velocidade/farol traseiro (7.5 A)
5. (F5) Bomba de combustível (7.5 A)
6. (F6) Módulo de Controle de Motor (ECM) (5 A)
7. (F7) Acessórios (20 A)

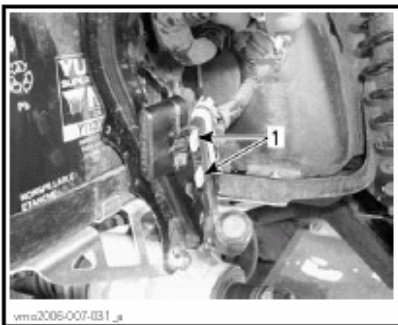

PARTE TRASEIRA — LOCAL DOS FUSÍVEIS

1. (F8) Principal (30 A)
(F9) Acessórios principais (30 A)

Para remover um fusível, puxe-o para fora. Verifique se o filamento está derretido.

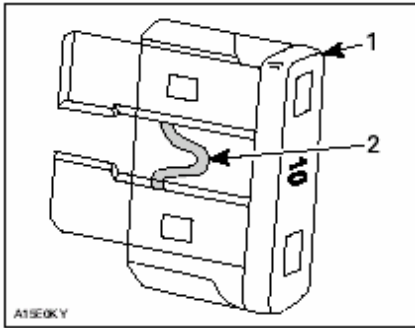

TÍPICO

1. Fusível
2. Verifique se está derretido

Substituição das Lâmpadas

⚠ ATENÇÃO

Sempre vire a chave de ignição para a posição OFF antes de trocar uma lâmpada com defeito.

Sempre verifique o funcionamento das luzes após sua substituição.

Faróis Dianteiros

CAUTION: Nunca toque a parte de vidro da lâmpada halogênica com os dedos, pois isto diminui sua vida útil. Se o vidro for tocado, limpe-o com álcool isopropílico para não deixar uma fina camada sobre o vidro.

Remova os parafusos da cobertura.



1. Parafusos
2. Suporte

Remova o protetor de borracha do alojador do farol dianteiro.

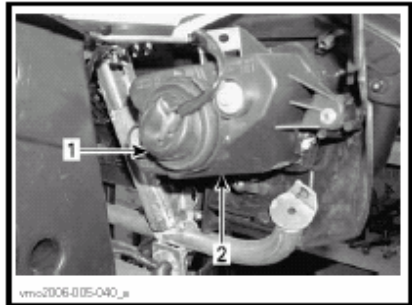

1. Protetor de borracha
2. Alojador do farol dianteiro

Solte o conector do farol.

NOTA: Aperte a pequena tira de travamento para destravar o conector e depois puxe o conector.

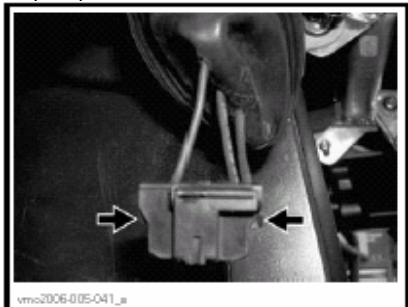

APERTE A TIRA DE TRAVAMENTO PARA DESTRAVAR O CONECTOR

NOTA: Nas seguintes ilustrações o painel de instrumentos dianteiro foi removido do veículo para um melhor entendimento. Aperte o eixo e depois empurre-o para o lado para destravar a lâmpada do farol dianteiro.

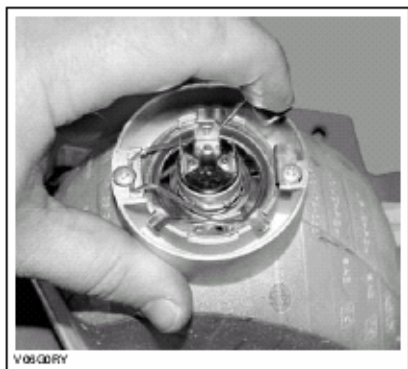

TÍPICO

Levante e segure o eixo, depois remova a lâmpada.



TÍPICO

Reinstale adequadamente as peças removidas na ordem inversa de desmontagem.

Ajuste do fecho do farol

Ajuste o fecho do farol da seguinte forma: Gire os botões para ajustar a altura do fecho e orientação lateral à sua conveniência.

Ajuste ambos os faróis da mesma maneira.

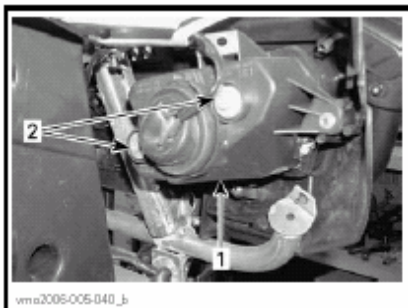

1. Headlamp cover
2. Adjustment screws

Farol traseiro

Desenrosque os parafusos da lente para expor as lâmpadas.

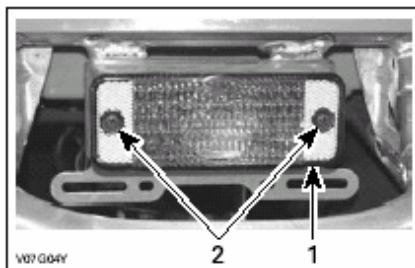

1. Lente
2. Parafusos

Empurre a lâmpada e vira-a no sentido antihorário para soltá-la.

Instale uma lâmpada nova, empurrando-a e virando-a no sentido horário.

Velocímetro

O velocímetro é iluminado com LEDs. Se um LED queimar, troque o velocímetro. Os LEDs não estão disponíveis separadamente.

EIXOS DE TRANSMISSÃO

Coifa/Protetor do Eixo de Transmissão

Inspeção

Inspeccione visualmente o estado das proteções e coifas dos eixos de transmissão. Verifique se há danos nos protetores ou se eles não estão encostando nos eixos. Verifique as coifas quanto à rachaduras, rasgos, vazamentos de graxa, etc. Repare ou substitua se necessário.

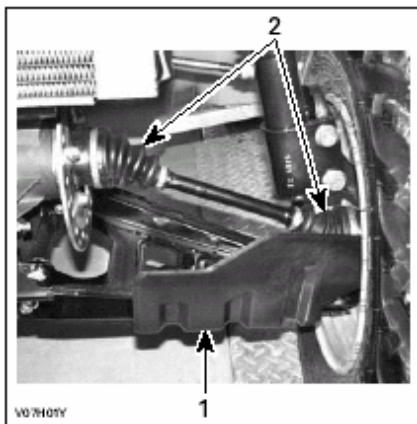

FRENTE DO VEÍCULO

1. Protetor do eixo de transmissão
2. Coifas do eixo de transmissão

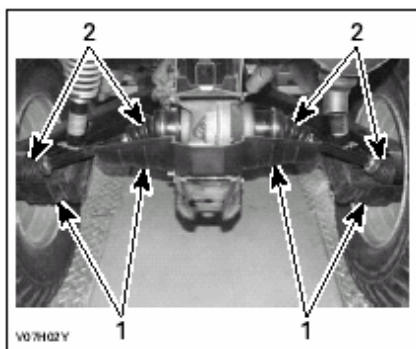

PARTE TRASEIRA DO VEÍCULO

1. Protetores do eixo de transmissão
2. Coifas do eixo de transmissão

Rodas

Ocasionalmente, as porcas das rodas devem ser removidas para a aplicação de um óleo desengripante nos prisioneiros para facilitar futuras remoções. Isto é especialmente importante quando o veículo for usado em ambiente de água salgada ou lama. Remova uma porca de cada vez, lubrificando e apertando-a novamente.

Estado do Rolamento da Roda

Empurre e puxe as rodas pela parte superior para sentir a folga. Procure um Revendedor ou Serviço Autorizado Bombardier se houver alguma folga.

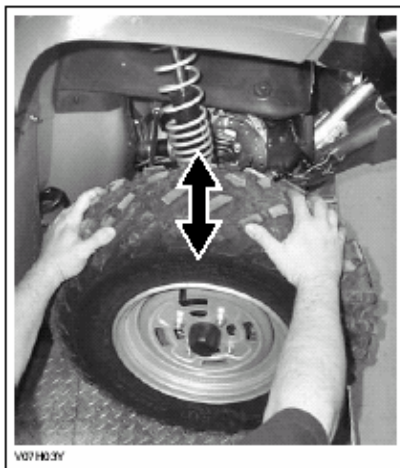

TÍPICO

Pneus/Rodas

⚠️ ATENÇÃO

Ao trocar os pneus nunca instale um pneu diagonal junto com um pneu radial. Esta combinação pode criar problemas de manobrabilidade e/ou estabilidade. Não misture pneus de tamanhos e/ou desenho diferentes no mesmo eixo. Os pares de pneus dianteiros e traseiros devem ser do mesmo modelo e fabricante.

Para um padrão de banda de rodagem unidirecional, os pneus devem ser instalados na direção de rotação correta.

Pneus radiais devem ser instalados como um conjunto completo.

Lesões graves ou morte pode resultar da desconsideração destas instruções.

Pressão dos Pneus

⚠️ ATENÇÃO

A pressão dos pneus afeta significativamente a manobrabilidade e estabilidade do veículo. Pressões mais baixas podem causar o esvaziamento e rotação do pneu na roda. Pressões mais altas podem estourar o pneu. Sempre siga a pressão recomendada. Como os pneus são do tipo baixa-pressão, uma bomba manual deve ser utilizada.

Verifique a pressão quando os pneus estiverem "frios", antes de usar o veículo. A pressão dos pneus muda com a temperatura e altitude. Verifique novamente a pressão se um destes fatores tiver mudado.

Para sua conveniência, um medidor de pressão é fornecido na caixa de ferramentas.

PRESSÃO DOS PNEUS

ATÉ 272 kg (600 lb)	MAX	DIANTEIRO	TRASEIRO
		34 kPa (5 PSI)	48 kPa (7 PSI)
MIN.	MIN.	31 kPa (4,5 PSI)	34 kPa (5 PSI)

Apesar dos pneus serem especificamente projetados para o uso fora-de-estrada, os pneus podem furar. Desta forma, é recomendável levar uma bomba e um kit de reparo.

Estado dos Pneus/Rodas

Verifique o pneu em relação a danos e desgaste. Substitua se necessário.

Não faça rodízio dos pneus. Os pneus dianteiros e traseiros tem diferentes tamanhos. Os pneus são direcionais e o sentido de giro deve ser mantido em uma direção específica para o funcionamento adequado.

Remoção das Rodas

Afrouxe as porcas e levante o veículo.

Coloque um suporte sob o veículo. Remova as porcas e a roda.

Durante a instalação, é recomendado aplicar óleo desengripante nas roscas. Aperte levemente as porcas em uma seqüência cruzada de aperto e então aplique o torque final de 90 N•m (66 lbf•ft).

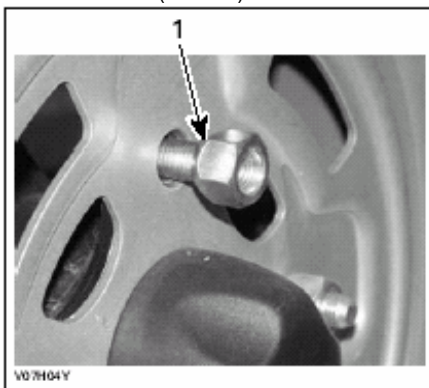

1. Lado cônico da porca

ATENÇÃO: Sempre use porcas de roda recomendadas (Nº Série 250 100 039). Utilizar porcas diferentes pode danificar as rodas.

Ao ler este Manual do Proprietário, lembre-se que:

 **ATENÇÃO**

Indica um **RISCO POTENCIAL** que, se não evitado, pode resultar em lesões graves ou morte.

SISTEMA DE DIREÇÃO

Lubrificação do Cabo de Aceleração

Lubrificação

O cabo de aceleração deve ser lubrificado com o lubrificante para cabos Bombardier (Nº Série 293 600 041) ou equivalente.

⚠ ATENÇÃO

Sempre utilize um lubrificante com base de silicone. A utilização de outro lubrificante (por exemplo com base de água) pode causar o engripamento ou endurecimento da alavanca/cabo de aceleração.

Abra o corpo da alavanca de aceleração.

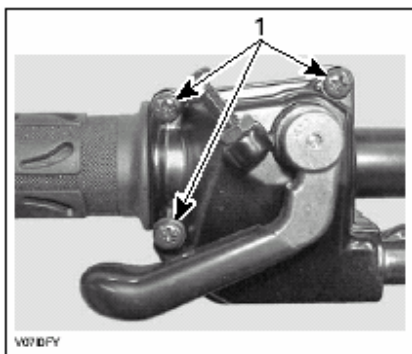

1. Remova estes parafusos

Separe o corpo da alavanca de aceleração. Deslize a proteção de borracha para expor a porca de ajuste do cabo do acelerador.

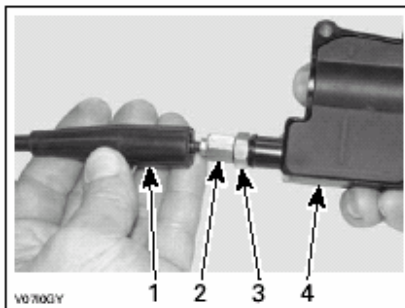

1. Proteção do cabo
2. Porca de ajuste do cabo de aceleração
3. Contra-porca
4. Corpo da alavanca de aceleração

Rosqueie a porca de ajuste do cabo de aceleração.

Remova:

- proteção interna do corpo

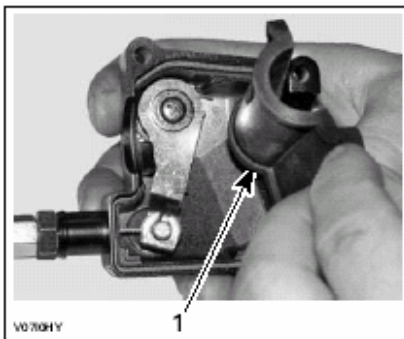

1. Proteção interna do corpo

- o cabo do corpo da alavanca de aceleração.

NOTA: Passe o cabo pelo rasgo de trava e remova a extremidade do cabo da trava

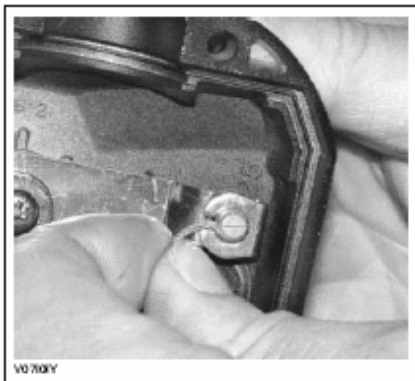

Remova a proteção lateral do corpo de acelerador.

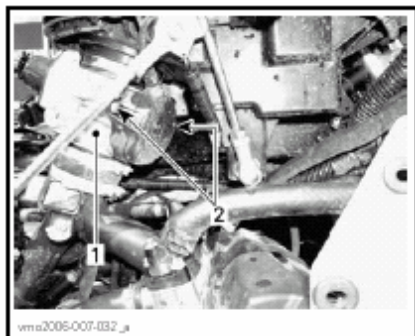

1. Corpo do acelerador
2. Parafusos da cobertura lateral

Insira o tubinho da lata de óleo lubrificante na extremidade do cabo de acelerador.

ATENÇÃO

Sempre use óculos de proteção e luvas ao lubrificar o cabo.



TÍPICO

NOTA: Coloque um pano ao redor do cabo do acelerador para evitar respingos do óleo lubrificante.

Coloque o lubrificante até que ele passe por todo o cabo, saindo pela outra extremidade.

Reinstale e ajuste o cabo.

Ajuste da Alavanca do Acelerador

Deslize a proteção de borracha para expor a porca de ajuste do cabo do acelerador.

Solte a contra-porca e vire a porca de ajuste para obter a folga correta da alavanca do acelerador.

NOTA: Meça a folga na extremidade da alavanca do acelerador.

Aperte a contra-porca e reinstale a proteção.

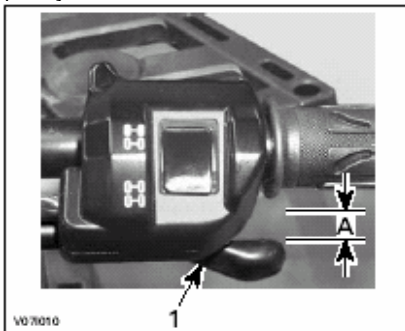

1. Alavanca do acelerador
- A. 3 - 6 mm (1/8 - 7/32 pol)

Com a alavanca de transmissão na posição PARK, dê a partida no motor. Verifique se o cabo de aceleração foi ajustado corretamente, virando o guidão totalmente para a esquerda e depois para a direita. Se houver variação da RPM do motor, a folga do cabo deve ser reajustada.

SUSPENSÃO

Lubrificação

Lubrifique os braços "A" dianteiros. Use graxa sintética de suspensão (N° Série 293 550 033 ou equivalente). Há duas engraxadeiras em cada braço "A".

Inspeção

Suspensão Dianteira

Inspeccione as barras McPherson quanto a vazamentos e outros danos. Verifique o aperto dos parafusos. Procure um revendedor ou serviço autorizado Bombardier se necessário.

Suspensão Traseira

Inspeccione o amortecedor quanto a vazamentos de óleo e aperto dos parafusos. Procure um revendedor ou serviço autorizado Bombardier se necessário.

Suporte da Bola de Reboque

Verifique o suporte da bola de reboque quanto a distorções, rachaduras ou deformações. Procure um revendedor ou serviço autorizado Bombardier se necessário.

Braços "A"

Verifique os braços "A" quanto a rachaduras, deformações e outros danos. Procure um revendedor ou serviço autorizado Bombardier se necessário.

Ajustes

Amortecedores Traseiros

⚠ ATENÇÃO

Os cames de ajuste esquerdo e direito devem sempre ser ajustados ao mesmo tempo na mesma posição. Nunca ajuste um único came de ajuste. Ajustes desiguais podem causar manobrabilidade ruim e perda de estabilidade, podendo levar a um acidente.

Ajuste de Pré-carga

Ajuste a pré-carga da mola virando o came de ajuste com a chave de ajuste da caixa de ferramentas do veículo.

Vire os cames de ajuste no sentido horário para um rodar mais firme e estradas mais acidentadas ou quando estiver carregando carga ou ao rebocar uma carreta.

Vire os cames de ajuste no sentido anti-horário para uma carga leve e estradas menos acidentadas.

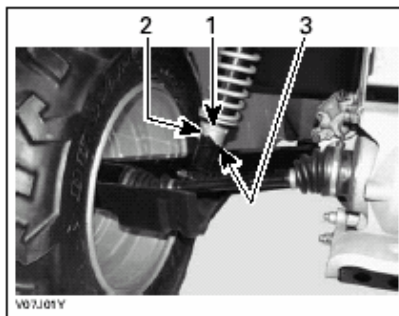

TÍPICO

1. Cames de ajuste
2. Ajuste suave
3. Ajuste duro

FREIO

Freios Dianteiros e Traseiros

Os freios dianteiro e traseiro são do tipo disco hidráulico. Estes freios são auto-ajustáveis e não necessitam ajuste.

A alavanca e o pedal de freio não necessitam de ajuste.

Verifique os seguintes itens para manter os freios em boas condições de operação:

- vazamentos de fluido no sistema de freio
- freio esponjoso
- estado da superfície e desgaste dos discos de freio
- desgaste, danos ou folgas das pastilhas de freio

LIMITES DE SERVIÇO	
Pastilhas de freio Espessura	1 mm (0,040 pol)
Disco dianteiro Espessura	3,5 mm (0,138 pol)
Disco traseiro Espessura	4,3 mm (0,170 pol)
Trecho de conflito máximo dos discos	0,2 mm (0,010 pol)

Procure seu revendedor ou serviço autorizado ATV Bombardier se um problema for detectado no sistema de freio.

Substituição do Fluido de Freio

ATENÇÃO

A substituição do fluido de freio ou qualquer reparo no sistema de freio deve ser feito por um revendedor ou serviço autorizado Bombardier.

CARROCERIA/QUADRO

Compartimento do Motor

Verifique o compartimento do motor em relação a danos e vazamentos. Assegure que todas as abraçadeiras das mangueiras estejam devidamente apertadas e que nenhuma mangueira esteja rachada, dobrada ou danificada.

Verifique as fixações do silencioso, da bateria e do reservatório.

Verifique as conexões elétricas em relação à corrosão e aperto.

Substitua ou repare as peças danificadas.

Estado do Ponto/Bola de Reboque

Verifique o aperto dos parafusos e aperto/estado da bola de reboque. Reaperte adequadamente se necessário e substitua a bola em caso de desgaste.

Parafusos do Chassi

Verifique o estado dos parafusos e aperto no veículo. Reaperte se necessário.

Trava do Assento

Remova o(s) assento(s) e/ou compartimento de carga e verifique os mecanismos de trava e os pinos em relação a desgaste. Procure um revendedor ou serviço autorizado Bombardier para a substituição das peças se danificadas.

Limpeza e Proteção do Veículo

Nunca utilize lavadores de alta pressão para limpar o veículo. USE SOMENTE BAIXA PRESSÃO (mangueira de jardim, por exemplo). A pressão alta pode causar problemas elétricos ou mecânicos.

As partes pintadas que estiverem danificadas devem ser adequadamente repintadas para evitar a ferrugem.

Quando necessário, lave a carroceria com água quente e sabão (use somente detergente neutro). Aplique cera não abrasiva.

ATENÇÃO: Nunca limpe as partes pintadas com detergente forte, desengraxante, solvente, acetona, etc.

Ao ler este Manual do Proprietário, lembre-se que:

ATENÇÃO

Indica um RISCO POTENCIAL que, se não evitado, pode resultar em lesões graves ou morte.

GARANTIA

GARANTIA INTERNACIONAL LIMITADA DA BRP: QUADRICICLOS 2006 DA BOMBARDIER*

1) ALCANCE DA GARANTIA LIMITADA

A Bombardier Recreational Products INC. (doravante "BRP"), garante que seus quadriciclos Bombardier 2006 estão isentos de defeitos de material e mão-de-obra pelo período descrito a seguir.

Todas as peças e acessórios originais da Bombardier, desde que instalados por um distribuidor/revendedor Autorizado da Bombardier (doravante assim definido) na ocasião da entrega do Quadriciclo 2006 da Bombardier possuem a mesma garantia que o Quadriciclo.

A utilização do produto para corridas ou qualquer outra atividade de competição, de qualquer forma, mesmo pelo proprietário anterior, anulará esta garantia.

2) PERÍODO DE COBERTURA DA GARANTIA

Esta garantia é válida a partir DA DATA DE ENTREGA AO PRIMEIRO PROPRIETÁRIO da data em que o produto for colocado em uso pela primeira vez, o que ocorrer primeiro, e por um período de:

SEIS (6) MESES CONSECUTIVOS, para uso particular ou proprietários comerciais.¹

O reparo, a substituição de peças ou a execução de manutenção nos termos desta garantia não prorroga esta garantia limitada além da sua data de validade original.

3) CONDIÇÕES PARA TER A COBERTURA DE GARANTIA

A cobertura desta garantia é válida somente para quadriciclos 2006 Bombardier adquiridos novos e sem uso pelo seu primeiro proprietário junto a um distribuidor/revendedor Autorizado de quadriciclos Bombardier no país onde ocorreu a venda (doravante "distribuidor/revendedor Autorizado de quadriciclos Bombardier"), e somente após o processo de inspeção pela BRP antes da entrega ter sido realizado e documentado. A cobertura da garantia somente entrará em vigor após o registro apropriado do produto pelo distribuidor/revendedor Autorizado de quadriciclos Bombardier. Essas limitações são necessárias para permitir que a BRP preserve a segurança de seus produtos e também a dos seus consumidores e do público.

1. A garantia é de VINTE E QUATRO (24) meses consecutivos caso o produto tenha sido vendido em qualquer um dos Estados-membros da União Européia (diretiva EC 1999/44/EC). Entretanto, o período de garantia é de SEIS (6) meses consecutivos caso o produto seja usado para fins comerciais.

A Manutenção de rotina descrita no *MANUAL DO PROPRIETÁRIO* deve ser realizada periodicamente a fim de manter válida a cobertura. A BRP reserva para si o direito de vincular a validade da garantia à comprovação de uma realização correta da manutenção.

4) O QUE FAZER PARA OBTER COBERTURA DE GARANTIA

O cliente deve notificar um distribuidor/revendedor Autorizado de quadriciclos Bombardier em até dois (2) dias contados do surgimento de um defeito, e providenciar o acesso pertinente ao produto e uma oportunidade cabível para que ele seja reparado. O cliente também deve apresentar ao distribuidor/revendedor Autorizado de quadriciclos Bombardier o comprovante de compra do produto e deve assinar a ordem de reparo/serviço antes do início do reparo para autorizar o conserto sob a garantia. Todas as peças substituídas nos termos desta garantia limitada se tornam propriedade da BRP.

5) O QUE A BRP FARÁ

As obrigações da BRP nos termos desta garantia limitam-se, a seu critério, ao reparo das peças consideradas defeituosas sob uso normal, manutenção e serviço, ou à troca dessas peças por peças novas originais da Bombardier sem custo algum de peças e mão-de-obra, em qualquer distribuidor/revendedor Autorizado de quadriciclos Bombardier.

A BRP reserva para si o direito de melhorar ou modificar os Produtos periodicamente, sem assumir qualquer obrigação de modificar Produtos fabricados anteriormente.

6) EXCEÇÕES - SEM COBERTURA DA GARANTIA

O que segue não conta com garantia em hipótese alguma:

- Desgaste normal;
- Itens de manutenção rotineira, regulagens e ajustes;
- Danos causados pela ausência de manutenção e/ou por armazenamento inadequado, conforme descrito no *MANUAL DO PROPRIETÁRIO*;
- Danos resultantes da remoção de peças, consertos impróprios, serviços, manutenção, modificações ou utilização de peças não fabricadas ou aprovadas pela BRP ou resultantes de reparos executados por alguma pessoa que não seja um distribuidor/revendedor Autorizado da Bombardier;
- Danos causados por abuso, uso indevido, negligência ou utilização do produto de modo inconsistente com a operação recomendada descrita no *MANUAL DO PROPRIETÁRIO*;
- Danos causados por acidentes, imersão do veículo, incêndio, furto, roubo, vandalismo ou qualquer caso fortuito;
- Uso com combustíveis, óleos ou lubrificantes inadequados para uso com o produto (consulte o *MANUAL DO PROPRIETÁRIO*);
- Entrada de água ou neve;

- Danos incidentais ou conseqüentes, ou danos de qualquer natureza, inclusive, sem limitação, reboque, armazenamento, despesas de telefone, locação, táxi, inconvenientes, cobertura de seguro, pagamento de empréstimos, perda de tempo, lucros cessantes.

7) LIMITAÇÕES DE RESPONSABILIDADE

ESTA GARANTIA É EXPRESSAMENTE DADA E ACEITA NO LUGAR DE TODAS AS OUTRAS GARANTIAS, EXPRESSAS OU IMPLÍCITAS, INCLUINDO SEM LIMITAÇÕES QUALQUER GARANTIA DE COMERCIALIZAÇÃO OU DE ADEQUAÇÃO A UM PROPÓSITO ESPECÍFICO. NA MEDIDA EM QUE NÃO PUDEREM SER NEGADAS, AS GARANTIAS IMPLÍCITAS LIMITAM-SE AO PRAZO DE VALIDADE DA GARANTIA EXPRESSA. DANOS INCIDENTAIS E CONSEQÜENTES FICAM FORA DO ESCOPO DA PRESENTE GARANTIA. ALGUNS ESTADOS/PROVÍNCIAS NÃO PERMITEM RENÚNCIAS, LIMITAÇÕES E EXCEÇÕES IDENTIFICADAS ACIMA E, PORTANTO, TALVEZ NÃO VALHAM PARA VOCÊ. ESTA GARANTIA LHE OUTORGA DIREITOS ESPECÍFICOS E VOCÊ PODE TER TAMBÉM OUTROS DIREITOS LEGAIS QUE VARIAM DE ACORDO COM O PAÍS.

Nem o distribuidor, nem qualquer revendedor de quadriciclos da Bombardier, ou terceiros, tem autorização de fazer qualquer afirmação, declaração ou garantia em relação ao Produto, a não ser as contidas nesta garantia limitada e, caso sejam feitas, não serão exigíveis contra a Bombardier.

A Bombardier reserva para si o direito de modificar esta garantia a qualquer momento, ficando entendido que tal modificação não alterará as condições de garantia válidas para os Produtos vendidos durante a vigência desta garantia.

8) TRANSFERÊNCIA

Caso a titularidade de um produto seja transferida durante o período de vigência desta garantia, ela deverá também ser transferida e permanecerá válida durante o seu período restante, desde que a BRP seja notificada de tal transferência de titularidade da seguinte maneira:

A BRP ou um distribuidor/revendedor Autorizado de quadriciclos Bombardier recebe um comprovante de que o antigo titular concordou em transferir a titularidade, além das coordenadas do novo titular. Então, o distribuidor deverá encaminhar essa informação diretamente à BRP.

9) ASSISTÊNCIA AO CONSUMIDOR

- a) Em caso de controvérsia ou litígio referente a esta GARANTIA LIMITADA DA BRP, a BRP sugere que seja tentada a resolução do problema no nível da concessionária. Recomendamos a discussão do problema com o gerente de serviço do revendedor autorizado ou com o proprietário.
- b) Se for necessária a assistência posterior, o departamento de serviços do revendedor deve ser contatado de modo a resolver o problema.
- c) Se o problema permanecer sem solução, entre em contato com a BRP, enviando uma correspondência ao endereço indicado a seguir.

**BRP EUROPEAN DISTRIBUTION
BOMBARDIER ATV
CUSTOMER SERVICE
SWITZERLAND
TEL : +41 21 318 78 00**

© 2005 Bombardier Recreational Products Inc. Todos os direitos reservados.

® Marca comercial registrada da Bombardier Recreational Products Inc. ou de suas subsidiárias.

* Marca comercial da Bombardier Inc., usada sob licença.

OBRIGAÇÃO/NEGAÇÃO DE PRIVACIDADE

Gostaríamos de informar a você que suas informações serão usadas para fins de segurança e garantia. Algumas vezes, também usamos as informações dos nossos clientes para informá-los sobre nossos produtos e nossas ofertas. Se você preferir não receber informações sobre os nossos produtos, serviços e ofertas, avise-nos por escrito através do endereço abaixo.

Observe também que, periodicamente, empresas confiáveis e cuidadosamente selecionadas podem ter a permissão de usar as informações dos nossos clientes para promover produtos e serviços de qualidade. Se você preferir que o seu nome e endereço não sejam divulgados, avise-nos por escrito através do endereço abaixo.

BRP European Distribution
Warranty Department
Chemin de Messidor 5-7
1006 Lausanne
Switzerland
Fax: +41 21 318 78 01

MUDANÇA DE ENDEREÇO/TITULARIDADE

Se o seu endereço mudou, ou se você for o novo proprietário do quadriciclo, não deixe de avisar à BRP:

- enviando pelo correio o cartão abaixo;
- avisando a um revendedor Autorizado de quadriciclos Bombardier.

Em caso de mudança de titularidade, anexe um comprovante de autorização de transferência firmado pelo proprietário anterior.

É muito importante avisar a BRP, mesmo após o término da validade da garantia limitada, pois permite que a BRP entre em contato com o proprietário do quadriciclo se for necessário, por exemplo, quando for iniciado um recolhimento por razões de segurança. O proprietário é responsável por avisar a BRP.

UNIDADES FURTADAS/ROUBADAS: Se o seu quadriciclo for furtado/roubado, você deve avisar a BRP ou a um revendedor Autorizado da Bombardier. Pediremos que você forneça seu nome, endereço, telefone, o número de identificação do veículo e a data em que foi furtado/roubado.



MUDANÇA DE ENDEREÇO MUDANÇA DE TITULARIDADE

NÚMERO DE IDENTIFICAÇÃO DO VEÍCULO

<input type="text"/>	<input type="text"/>	<input type="text"/>	<input type="text"/>	<input type="text"/>	<input type="text"/>	<input type="text"/>	<input type="text"/>	<input type="text"/>	<input type="text"/>	<input type="text"/>	<input type="text"/>	<input type="text"/>	<input type="text"/>	<input type="text"/>	<input type="text"/>	<input type="text"/>	<input type="text"/>	<input type="text"/>	<input type="text"/>
----------------------	----------------------	----------------------	----------------------	----------------------	----------------------	----------------------	----------------------	----------------------	----------------------	----------------------	----------------------	----------------------	----------------------	----------------------	----------------------	----------------------	----------------------	----------------------	----------------------

Número do modelo Número de Identificação do Veículo (V.I.N.)

ENDEREÇO ANTIGO OU PROPRIETÁRIO ANTERIOR:

NOME	
Nº.	RUA AP.
CIDADE	ESTADO CEP
PAÍS	

NOVO ENDEREÇO OU NOVO PROPRIETÁRIO:

NOME	
Nº.	RUA AP.
CIDADE	ESTADO CEP
PAÍS	

V00A2F

AFIXE A
POSTAGEM
ADEQUADA



BRP European Distribution
Departamento de garantia
Chemin de Messidor 5-7
1006 Lausanne
Switzerland

V00A2G

AFIXE A
POSTAGEM
ADEQUADA



BRP European Distribution
Departamento de garantia
Chemin de Messidor 5-7
1006 Lausanne
Switzerland

V00A2G

Nº DO MODELO DO QUADRICICLO. _____

NÚMERO DE IDENTIFICAÇÃO DO VEÍCULO (V.I.N.) _____

NÚMERO DE IDENTIFICAÇÃO DO MOTOR (E.I.N.) _____

Proprietário: _____

NOME

Nº

RUA

AP.

CIDADE

ESTADO

CEP

Data da compra _____

ANO MÊS DIA

Validade da garantia _____

ANO MÊS DIA

A ser preenchido pela concessionária no momento da venda.

ÁREA PARA A MARCA DA CONCESSIONÁRIA

Consulte o seu revendedor para saber se o seu veículo foi registrado junto à BRP.

Durante a leitura deste Manual do Proprietário, lembre-se que:

ADVERTÊNCIA

Indica um risco potencial que, se não evitado, pode resultar em lesões graves ou morte.



ADVERTÊNCIA

PODE SER PERIGOSO DIRIGIR ESTE VEÍCULO.

Uma colisão ou capotagem pode ocorrer repentinamente, mesmo durante manobras comuns como ao fazer curvas e dirigir em encostas ou sobre obstáculos, se você não observar com atenção as precauções apropriadas.

Podem ocorrer **LESÕES GRAVES OU MORTE** caso você não siga estas instruções:

- **ANTES DE DIRIGIR ESTE QUADRICICLO, LEIA ESTE MANUAL DO PROPRIETÁRIO E TODAS AS ETIQUETAS AFIXADAS NO PRODUTO.**
- **NUNCA DIRIJA ESTE QUADRICICLO SEM CONHECER AS INSTRUÇÕES ADEQUADAS.** Os iniciantes devem realizar um curso certificado de treinamento.
- **NUNCA TRANSPORTE MAIS DO QUE 1 PASSAGEIRO.** Se transportar mais do que um passageiro aumenta o risco de perder o controle do veículo.
- **NUNCA DIRIJA ESTE QUADRICICLO EM UMA SUPERFÍCIE PAVIMENTADA.** Dirigir este quadriciclo em superfícies pavimentadas aumenta o risco de perda do controle.
- **NUNCA DIRIJA ESTE QUADRICICLO EM VIAS PÚBLICAS.** Você pode colidir com outro veículo se dirigir este quadriciclo em vias públicas.
- **SEMPRE USE CAPACETE HOMOLOGADO,** proteção para os olhos e roupas protetoras.
- **NUNCA CONSUMA ÁLCOOL OU DROGAS** antes de dirigir este veículo ou enquanto dirige.
- **NUNCA DIRIJA ESTE QUADRICICLO EM ALTA VELOCIDADE.** Dirigir este veículo em velocidade muito alta para o terreno, para as condições de visibilidade ou para a sua experiência aumenta o risco de perda de controle do veículo.
- **NUNCA TENDE EMPINADAS, PULOS E OUTROS TRUQUES.**

©™ MARCAS COMERCIAIS DA BOMBARDIER RECREATIONAL PRODUCTS INC. OU DE SUAS AFILIADAS.

* MARCA COMERCIAL DA BOMBARDIER INC., USADA SOB LICENÇA.

© 2005 BOMBARDIER RECREATIONAL PRODUCTS INC. TODOS OS DIREITOS RESERVADOS. IMPRESSO NOS EUA.

**MANUAL DO PROPRIETÁRIO
OUTLANDER 800 MAX**

2006

819 21 06