

# BOMBARDIER\* **ATV**



## KÄSIKIRJA

SISÄLTÄÄ  
TURVALLISUUTTA, AJONEUVOA JA HUOLTOA  
KOSKEVIA TIETOJA



2006  
OUTLANDER™  
MAX  
800



### VAROITUS

Lue tämä ohjekirja läpikotaisin.  
Siinä on tärkeitä turvallisuuteen liittyviä tietoja.  
Kuljettajan alhaisin suositeltu ikä: 16 vuotta.  
Matkustaja: 12 vuotta.  
Älä poista tätä *käsikirjaa* ajoneuvosta.

## VAROITUS

**AJONEUVON KÄYTTÖ VOI OLLA VAARALLISTA.** Kolari tai ympäripyörähdys voi sattua helposti, jopa rutiininomaisten toimenpiteiden yhteydessä kuten kääntyminen ja rinteessä tai esteiden yli ajettaessa ilman asianomaisia varotoimia.

Oman turvallisuutesi vuoksi noudata kaikkia tässä käsikirjassa sekä ajoneuvossa olevissa kilvissä olevia ohjeita. **Varoitusten noudattamatta jättäminen voi johtaa VAKAVAAN LOUKKAANTUMISEEN TAI KUOLEMAAN.**

Pidä tämä käsikirja aina ajoneuvossa mukana.

## VAROITUS

Tässä käsikirjassa, turvallisuutta koskevassa videokasetissa ja tuotteessa olevissa tuotekilvissä olevien varoitimien ja neuvojen noudattamatta jättäminen voi aiheuttaa vahingon, jopa kuoleman!

Tämän luokan kahdenistuttava ATV on pelkästään maastoajokäyttöön.

## VAROITUS

Tämän ATV:n suorituskyky saattaa ylittää aikaisemmin ajamiesi maastoajoneuvojen suorituskyvyn.

Tämä on kokeneille kuljettajille suunniteltu suurteho-ATV.

Painettu EU:ssa (Outlander 800 MAX FI 2006.fm)

©™ Bombardier Recreational Products Inc. -yhtiön tai sen tytäryhtiön tavaramerkki.

© 2006 Bombardier Recreational Products Inc. Kaikki oikeudet pidätetään.

\* Bombardier Inc. -yhtiön tavaramerkki, luvanvarainen käyttö.

---

# TÄRKEITÄ TIETOJA

Tässä käsikirjassa käytetään seuraavia symboleja tähdentämään tiettyä nimenomaista tietoa:



Turvallisuuteen liittyvä Huomio-merkki osoittaa mahdollista henkilövahinkovaaraa.



## **VAROITUS**

Osoittaa mahdollista vaaratilannetta, joka voi johtaa vakavaan loukkaantumiseen tai kuolemaan, ellei sitä vältetä.

**VAROITUS:** Merkitsee ohjetta, jonka noudattamatta jättäminen voi johtaa ajoneuvon osien vakavaan vaurioitumiseen

Kaikkien turvallisuutta koskevien asiakirjojen tulee jäädä myyntihetkellä ajoneuvon.

Lukijan tulisi tulkita kaikki turvallisuusohjeosassa oleva tieto varoitukseksi, jonka noudattamatta jättäminen voi aiheuttaa vahingon, jopa kuoleman.

Kanadassa tuotteiden jälleenmyyjänä on Bombardier Recreational Products Inc. (BRP).

USA:ssa tuotteiden jälleenmyyjä on BRP US Inc.

Bombardier Recreational Products Inc. omistaa seuraavat tavaramerkit:

Outlander™

ROTAX®

XP-S™

TTI™

DESS™

---

## ESIPUHE

Onnittelumme Bombardier® vapaa-ajan ajoneuvon oston johdosta. Sitä tukee BRP-takuu ja valtuutettu Bombardier ATV -jälleenmyyjäverkosto, jolta saat tarvitsemiä varaosia, palvelua tai lisätarvikkeita.

Jälleenmyyjäsi on sitoutunut sinun tyytyväisyytesi. Hän on harjaantunut suorittamaan ajoneuvosi alkuasetukset ja -tarkastuksen, ja tehnyt loppusäädöt ennen luovutusta sinulle. Toimituksen yhteydessä hän lienee selvittänyt ajoneuvon käyttöön, ylläpitoon ja turvallisuuteen liittyvät ominaisuudet. Uskomme, että olet ottanut tilaisuudesta täyden hyödyn irti! Tarvittaessa pyydä jälleenmyyjältä täydellisempiä huoltamiseen liittyviä tietoja.

Toimituksen yhteydessä sinulle kerrottiin myös takuun kattavuudesta ja täytit takuurekisteröintikaavakkeen, joka on toimitettava meille meidän toimenpiteitämme varten. Lähiaikoina tulet saamaan takuukortin, joka vahvistaa, että olemme vastaanottaneet rekisteröinnin, ja jota käytetään takuu- ja palautuspyyntötarkoituksiin.

Mikäli sinulla ilmenee ongelmia, joita valtuutettu Bombardier ATV -jälleenmyyjä ei pysty ratkaisemaan, pyydämme ottamaan yhteyden asiakaspalvelukeskukseemme.

On selvää, että tämä käsikirja voidaan kääntää toiselle kielelle. Ristiriitatilanteissa englanninkielinen versio on pätevä.

Tässä asiakirjassa olevat tiedot ja komponentit/järjestelmäkuvaukset ovat oikeita julkaisuhetkellä. Bombardier Recreational Products Inc.:in politiikkaan kuuluu kuitenkin tuotteitten jatkuva parantaminen ilman että se sitoutuu asentamaan niitä aikaisemmin valmistamiinsa tuotteisiin. Viime tipassa tehdyistä muutoksista johtuen, valmistetun tuotteen ja tässä käsikirjassa olevien kuvausten ja/tai erittelyjen välillä saattaa olla joitakin eroja. BRP pidättää itsellään oikeuden milloin tahansa lopettaa tai muuttaa teknisiä tietoja, tyyppejä, ominaisuuksia, malleja tai varusteita velvoittamatta itseään mihinkään.

Tässä asiakirjassa olevat kuvat esittävät eri kokonaisuuksien tyypillistä rakennetta, mutta ne eivät välttämättä esitä osien kaikkia yksityiskohtia tai tarkkoja muotoja. Ne esittävät kuitenkin osia, joilla on sama tai samanlainen tehtävä.

Tekstissä esiintyvät OIKEA ja VASEN viittaavat aina suuntaa kuljettajan paikalta katsottuna (ajoneuvossa istuttaessa).

Tekniset tiedot on ilmoitettu metrisen SI-järjestelmän mukaan, vastaavat SAE U.S. -tiedot on esitetty suluissa. Ellei erityistä tarkkuutta ole vaadittu, on muutamissa kohdissa asioiden helpottamiseksi käytetty muunnon yhteydessä pyöristyksiä.

Suosittelemme alkuperäisten Bombardier-varaosien ja -tarvikkeiden käyttöä. Ne on suunniteltu erityisesti sinun ajoneuvoosi ja valmistettu vastaamaan BRP:n korkeita vaatimuksia.

Korjaamokäsikirja on saatavissa täydellisiä huolto- ja ylläpitotietoja ja lisätietoa varten korjauksista.

---

# SISÄLLYSLUETTELO

Tätä käsikirjaa luettaessa on muistettava että:

## VAROITUS

Osoittaa mahdollista vaaratilannetta, joka voi johtaa vakavaan loukkaantumiseen tai kuolemaan, ellei sitä vältetä.

<b>ILMOITUS</b> .....	<b>7</b>
<b>JOHDANTO</b> .....	<b>8</b>

### *TURVALLISUUSOHJEITA*

<b>ERITYISIÄ TURVAOHJEITA</b> .....	<b>11</b>
<b>KÄYTTÖVAROITUKSIA</b> .....	<b>14</b>
<b>TURVAVAROITUS</b> .....	<b>43</b>
Vaatetus .....	45
Kuormien/matkustajan kuljetus .....	46
Perävaunun veto .....	46
Ajoneuvollasi työskentely .....	46
Huviajelu .....	47
Ympäristö .....	47
Mallirajoitus .....	47
Maastokäyttö .....	48
Yleiset käyttö- ja turvatoimenpiteet .....	48
Ylämäkeen ajo .....	48
Alamäkeen ajo .....	49
Rinteensuuntaisesti ajo .....	49
Äkkipudotukset .....	49
Ajotekniikka .....	49
Rutiinihuolto .....	56
<b>RIIPPUVA LIPUKE</b> .....	<b>57</b>
<b>TÄRKEIDEN KILPIEN SIJAINTI</b> .....	<b>58</b>

### *TURVALLISUUSKOULUTUS*

<b>JOHDANTO</b> .....	<b>64</b>
Tavoite .....	64
Käsiteltävät osat .....	64
Tarvittava aika .....	64
<b>OSA I - YLEISIÄ TURVAOHJEITA</b> .....	<b>65</b>
Tavoite .....	65
Jäsentely .....	65
Oletettu tulos .....	66
<b>OSA II - BOMBARDIERIN 2-UP- (KAHDENISTUTTAVA) -AJONEUVON TURVALLISUUTTA KOSKEVA VIDEOKASSETTI</b> .....	<b>67</b>
Tavoite .....	67

Jäsentely .....	67
<b>OSA III - KÄSIKIRJAN TARKASTELU.....</b>	<b>68</b>
Tavoite.....	68
Jäsentely .....	68
Oletettu tulos .....	68
<b>OSA IV - KÄYTÄNNÖN AJO .....</b>	<b>69</b>
Tavoite.....	69
Jäsentely .....	69
Oletettu tulos .....	69
<b>AJOTOIMENPIDELUETTELO .....</b>	<b>70</b>
<b>OPETTAJAN MUISTILISTA .....</b>	<b>74</b>
Johdanto:.....	74
Osa I: Yleisiä turvaohjeita .....	74
Osa II: Bombardierin 2-Up- (kahdenistuttava) -ajoneuvon turvallisuutta koskeva videokasetti .....	74
Osa III: Käsikirjan tarkastelu .....	75
Osa IV: Käytännön ajo.....	75
Harjoittelijan tulokortti .....	77
<b>AJONEUVOA KOSKEVAT TIEDOT</b>	
<b>MITEN TUNNISTAA OMA ATV.....</b>	<b>80</b>
Moottorin ja ajoneuvon tunnistusnumeron sijainti.....	80
Kelpoisuuskilpi.....	80
<b>PÄÄSTÖVAATIMUKSET .....</b>	<b>81</b>
<b>HALLINTALAITTEET/ MITTARIT/VARUSTEET .....</b>	<b>82</b>
1) Kaasuvipu .....	84
2) 2-veto/4-veto -valitsin .....	84
3) Jarruvipu .....	84
4) Jarruvivun lukko .....	85
5) Vaihdevipu .....	85
6) Monitoimikytkin .....	86
7) Nopeusmittari .....	88
8) 12 voltin pistorasia .....	92
9) Virtalukko .....	93
10) Polttoainesäiliön kansi .....	93
11) Jarrupoljin .....	94
12) Jalkatappi.....	94
13) Tartuntakahvat .....	94
14) Matkustajanistuin/ säilytyslokero.....	94
15) Kuljettajanistuin .....	96
16) Työluukku.....	97
17) Takasäilytyslokero .....	98
18) Tavaratelineet .....	98
19) Perävaunun vetokoukku .....	98

20) Jäähdyttimen täyttöaukon kansi.....	99
21) Sulakkeet .....	99
22) Työkalusarja .....	100
23) Mittatikka .....	100
24) Vinssi.....	100
25) Vinssin hallintakytkin .....	100
26) Läpivientilevy.....	101
<b>NESTEET.....</b>	<b>102</b>
Polttoaine.....	102
Moottori-/vaihteistoöljy.....	102
Vaihdelaatikon öljy.....	104
Moottorin jäähdytysneste.....	104
Jarruneste.....	105
Akku.....	106
<b>SISÄÄNAJO .....</b>	<b>107</b>
Moottori.....	107
Hihna .....	107
10 tunnin tarkastus .....	107
<b>KÄYTTÖOHJEET .....</b>	<b>108</b>
Yleistä .....	108
Käyttöä edeltävä tarkastus .....	108
Moottorin käynnistys.....	109
Vaihtaminen.....	109
2-veto/4-veto -valitsin.....	109
Vinssin käyttö.....	110
Moottorin pysäytys.....	110
Käytönjälkeinen hoito.....	110
<b>ERIKOISTOIMENPITEET .....</b>	<b>111</b>
Tulvinut moottori (hukkunut tila).....	111
Moottori ylikuumenee.....	111
Ympäripyöriminen.....	111
Uponnut ATV .....	112
Varastointi ja ajokautta edeltävät valmistelut.....	112
<b>KUORMA JA SIIRTOKULJETUS.....</b>	<b>113</b>
Kuorma .....	113
Siirtokuljetus .....	114
<b>VIANETSINTÄ .....</b>	<b>115</b>
<b>TEKNISET TIEDOT .....</b>	<b>118</b>
<b>HUOLTOTIETOJA</b>	
<b>HUOLTOTAULUKKO.....</b>	<b>124</b>
<b>YLEISTÄ .....</b>	<b>127</b>
<b>MOOTTORI.....</b>	<b>128</b>
Öljynvaihto ja öljynsuodattimen vaihto.....	128

Öljynsuodattimen puhdistus .....	129
Vaihdelaatikon öljyn vaihto .....	129
Jäähdytysnesteen vaihtaminen .....	129
Käyttöihna.....	130
Venttiilien säätö .....	130
Kipinänsammutin .....	130
Jäähdytin .....	131
<b>ILMANOTTOJÄRJESTELMÄ .....</b>	<b>132</b>
Ilmansuodattimen irrotus .....	132
Ilmansuodattimen puhdistus .....	132
Ilmansuodattimen asennus.....	132
<b>SÄHKÖJÄRJESTELMÄ .....</b>	<b>133</b>
Sytytystulppa .....	133
Akku.....	134
Sulakkeet.....	134
Lampun vaihto .....	135
<b>VOIMANSIIRTO.....</b>	<b>138</b>
Vetoakselin kumisuoja/suojus .....	138
Pyörä .....	138
Pyörien laakereiden kunto .....	138
Renkaat/pyörät.....	139
<b>OHJAUSJÄRJESTELMÄ .....</b>	<b>140</b>
Kaasuvaijerin voitelu.....	140
Kaasuvivun säätö .....	142
<b>JOUSITUS.....</b>	<b>143</b>
Voitelu.....	143
Tarkastus.....	143
Säätö .....	143
<b>JARRU .....</b>	<b>144</b>
Etu- ja takajarrut .....	144
Jarrunesteen vaihto .....	144
<b>KORI/RUNKO .....</b>	<b>145</b>
Moottorin alue.....	145
Vetokoukun/perävaunupallon kunto .....	145
Alustan kiinnikkeet.....	145
Istuinkiinnikkeet .....	145
Ajoneuvon puhdistus ja suojaaminen .....	145

### **TAKUU**

<b>BRP INTERNATIONALIN RAJOITETTU TAKUU: 2006 BOMBARDIER*</b>	
<b>ATV -TUOTTEET.....</b>	<b>148</b>
<b>YKSITYISYYDEN SUOJA/VASTUUVAPAUTUSLAUSEKE.....</b>	<b>151</b>
<b>OSOITTEEN/OMISTAJAN MUUTOS .....</b>	<b>153</b>



---

# ILMOITUS

Tämän käsikirjan tarkoitus on tutustuttaa uuden ajoneuvon omistaja/käyttäjä sen moniin hallintalaitteisiin, ylläpitoon ja turvallisen käytön ohjeisiin. Se on välttämätön tuotteen oikeata käyttöä varten.

Tässä käsikirjassa käytetään seuraavia symboleja.

## VAROITUS

Osoittaa mahdollista vaaratilannetta, joka voi johtaa vakavaan loukkaantumiseen tai kuolemaan, ellei sitä vältetä.

**VAROITUS:** Merkitsee ohjetta, jonka noudattamatta jättäminen voi johtaa ajoneuvon osien vakavaan vaurioitumiseen.

**HUOM!** Merkitsee ohjeiden täyttämistä varten tarvittavaa lisätietoa.

Vaikkei tiedon pelkkä lukeminen poistakaan vaaraa, edesauttaa sen ymmärtäminen ja noudattaminen ajoneuvon oikeata käyttöä.

Voidakseen täysin nauttia ajoneuvon käytön tuomasta ilosta, nautinnosta ja jännityksestä, TÄYTYY jokaisen käyttäjän ottaa huomioon ja noudattaa tiettyjä perusohjeita.

---

# JOHDANTO

Jälleenmyyjä on varmaan antanut joitakin perustietoja uuden ajoneuvon erityisistä hallintalaitteista ja ominaisuuksista. Käytä aikaa tähän käsikirjaan ja tuotteessa oleviin varoituskilpiin, samoin kuin ajoneuvon mukana tulleeseen turvallisuutta koskevaan videokasettiin tutustumiseen. Ne kuvaavat täydellisemmin sen, mitä sinun tulisi tietää ajoneuvosta ennen sillä ajamista.

Riippumatta siitä oletko uusi käyttäjä tai kokenut ajaja, on oman turvallisuutesi takia tärkeätä tuntea tämän ajoneuvon hallintalaitteet ja ominaisuudet. Yhtä tärkeätä on tietää kuinka ajaa oikealla tavalla.

läästä, kokemuksesta tai paikallisista määräyksistä riippumatta on aina järkevää, että sinä, tai kuka tahansa ajoneuvoasi ajava henkilö käy hyväksytyt turva-ajokurssin. Kysy omalta jälleenmyyjältäsi tai paikallisilta viranomaisilta niiden olemassa olosta paikkakunnallasi. Mikäli ajat ensimmäistä kertaa, pitäisi se käydä ennen ensimmäistäkään ajoa. Kouluttajan pitäisi voida antaa ohjeita paikallisista olosuhteista ja alueelle tyypillisistä turvakäytännöistä.

Ajo-olosuhteet vaihtelevat paikkakunnittain. Kullakin paikkakunnalla sääolosuhteet voivat vaihdella rajusti sekä ajoittain että vuodenaikojen mukaan. Hiekalla ajaminen eroaa lumella tai metsässä tai suolla ajamisesta. Kukin ympäristö voi vaatia suurempaa huolellisuutta ja taitoa. Osoita hyvää arvostelukykystä. Etene aina varoen. Älä ota tarpeettomia riskejä, jolloin voit juuttua yksin johonkin, tai mahdollisesti vahingoittua.

Tämän käsikirjan sisältösisältö antaa ajamiseen liittyviä ohjeita, jotka muut käyttäjät ovat todenneet luotettaviksi. Niitä ei ole tarkoitettu kertakaikkisiksi toimenpiteiksi onnettomuuksien välttämiseksi. Tapa, jolla sovellat näitä tietoja, yhdessä henkisen ja fyysisen kuntosi, erityisten maastollisten olosuhteiden ja oman riskinsietokykyysi kanssa vaikuttavat ajokokemukseesi. Pidä hauskaa... ja aja vastuunalaisesti.

Tämän käsikirjan tarkoitus on tutustuttaa uuden ajoneuvon omistaja/käyttäjä sen moniin hallintalaitteisiin, ylläpitoon ja turvallisen käytön ohjeisiin. Ne ovat välttämättömiä tuotteen oikeata käyttöä varten.

Otamme mielellämme vastaan kommentteja käsikirjan, turvallisuutta koskevan videokasetin tai tuotteessa olevien varoitusten sisällöstä ja muodosta.

# ***TURVALLI- SUUSOHEJITA***

## VAROITUS

### Kuljettaja:

- Alle 16-vuotiaan ei pitäisi koskaan käyttää tätä ajoneuvoa.
- Älä koskaan kuljeta tällä ajoneuvolla yhtä matkustajaa enempää.
- Matkustajan on aina istuttava matkustajalle tarkoitetulla istuimella ja pidettävä tartuntakahvoista kiinni.
- Kuljettaja on vastuussa matkustajan turvallisuudesta. Jos epäroit, laske hänet pois ennen minkään liikkeen suorittamista.
- Matkustajan kanssa ajaminen voi vaikuttaa ajoneuvon hallintaan, vakavuuteen ja jarrutusmatkaan. Matkustajan kanssa ajettaessa laske turvallisesti nopeutta.
- Huomioi pitempi jarrutusmatka.
- Harjoittele aina tässä käsikirjassa kuvatut liikkeet ilman matkustajaa ja matkustajan kanssa.
- Kerro matkustajalle turvallista ajoa koskevat perussäännöt.
- Älä koskaan kuljeta matkustajaa kun säilytyslokero on asennettuna (takaistuimen paikalle).

### Matkustaja:

- Matkustajan pitää olla vähintään 12-vuotias, ja hänen pitää pystyä pitämään jalkansa jalkatuilla ja kätensä tartuntakahvoissa koko ajan ajoneuvossa istuessaan.
- Matkustajan pitää aina pitää kiinni takamatkustajalle tarkoitetuista tartuntakahvoista. Älä koskaan pidä kiinni kuljettajasta.
- Matkustajan pitää kiinnittää huomiota ajoneuvon ja kuljettajan liikkeisiin.
- Matkustajalla pitää aina olla asiaankuuluvat suojavarusteet, mukaan luettuna hyväksytty lujalla leukasuojalla varustettu kypärä.
- Matkustajan pitää aina pitää ajon aikana kädet ja jalat niille kuuluvissa paikoissa.
- Älä koskaan nouse seisomaan ajoneuvon liikkeessä. Liikaheilahdus voi aiheuttaa hallinnan menetyksen.

Tässä mainittujen suositusten noudattamatta jättäminen voi aiheuttaa muutoksia ajoneuvon hallintaan, mikä johtaa mahdolliseen onnettomuuteen ja vakaviin matkustajan ja/tai kuljettajan vahingoittumiseen tai jopa kuolemaan.

Tätä käsikirjaa luettaessa on muistettava että:

## VAROITUS

Osoittaa mahdollista vaaratilannetta, joka voi johtaa vakavaan loukkaantumiseen tai kuolemaan, ellei sitä vältetä.

---

# ERITYISIÄ TURVAOHJEITA

TÄMÄ AJONEUVO EI OLE LEIKKIKALU, JA SEN KÄYTTÖ VOI OLLA VAARALLISTA.

Tämä ajoneuvo ei käyttäydy samalla tavalla kuin muut ajoneuvot, mukaanluettuina moottoripyörät ja autot. Kolari tai ympäripyörähdys voi sattua helposti, jopa rutiininomaisten toimenpiteiden yhteydessä kuten kääntyminen ja rinteessä tai esteiden yli ajettaessa ilman asianomaisia varotoimia.

VAKAVA LOUKKAANTUMINEN TAI KUOLEMA voi olla seurauksena, ellei näitä ohjeita noudateta:

- △ Lue tämä käsikirja ja kaikki tuotteessa olevat varoituskilvet huolella ja noudata kuvattuja käyttömenetelmiä. Katso turvallisuutta koskeva videokasetti ennen käyttöä.
- △ Älä koskaan käytä tätä ajoneuvoa ilman asianmukaista koulutusta. Käy BRP:n tarjoama harjoituskurssi. Jokaisen käyttäjän pitäisi saada koulutusta asiantuntevalta opettajalta. Kysy valtuutetulta Bombardier ATV -jälleenmyyjältä lisätietoja.
- △ Noudata aina tätä ikäsuositusta: Alle 16-vuotiaan ei pitäisi koskaan käyttää tätä ajoneuvoa.
- △ Älä koskaan kuljeta tällä ajoneuvolla yhtä matkustajaa enempää. Matkustajan pitää olla vähintään 12-vuotias, ja hänen pitää pystyä pitämään aina istuessaan jalkansa jalkatuilla ja kätensä tartuntakahvoissa.
- △ Matkustajan on aina istuttava matkustajalle tarkoitetulla istuimella ja pidettävä tartuntakahvoista kiinni. Älä anna matkustajan istua muualla.
- △ Älä koskaan käytä ajoneuvoa ilman matkustajanistuinta tai kunnolla asennettua säilytyslokeroa.
- △ Älä koskaan kuljeta ajoneuvolla matkustajaa, jos säilytyslokeron on paikallaan (takaistuimen paikalla).
- △ Matkustajan kanssa ajaminen voi vaikuttaa ajoneuvon hallintaan, vakavuuteen ja jarrutusmatkaan. Matkustajan kanssa ajettaessa laske turvallisesti nopeutta. Huomioi pitempi jarrutusmatka.
- △ Älä koskaan aja ajoneuvolla millään kestopäällystetyllä pinnalla, mukaanluettuina jalkakäytävät, yksityiset ajotiet, pysäköintialueet ja kadut.
- △ Älä koskaan aja tällä ajoneuvolla yleisellä kadulla, tiellä tai maantiellä, ei edes hiekka- tai soratiellä.
- △ Älä koskaan asetu ajoneuvoon ilman hyväksytyä, hyvin päähän sopivaa kypärää. Kuljettajan ja matkustajan pitää käyttää myös silmäsuojaimia (suojalasit tai naamasuoja), hanskoja, saappaita, pitkähihaista paitaa tai jakkua, ja pitkiä housuja. Matkustajalla pitää olla hyväksytty lujalla leukasuojalla varustettu kypärä.
- △ Älä koskaan nauti alkoholia tai huumeita ennen tällä ajoneuvolla ajamista, tai ajon aikana.
- △ Älä koskaan aja liian lujaa. Aja aina maasto-, näkyvyys- ja käyttöolosuhteisiin sekä omaan kokemukseesi nähden sopivalla nopeudella.
- △ Älä koskaan yritä takapyörillä ajoa, hyppyjä tai muita temppuja.
- △ Tarkasta, että ajoneuvosi on hyvässä käyttökunnossa aina kun käytät sitä. Noudata aina tässä käsikirjassa mainittuja tarkastus ja huoltotoimenpiteitä ja -välejä.
- △ Kuljettajan ja matkustajan on aina pidettävä ajon aikana kummatkin kädet ohjaustangolla tai tartuntakahvoissa ja kummatkin jalat ajoneuvon jalkatapeilla.

- △ Aja aina hitaasti ja ole erityisen varovainen tuntemattomassa maastossa. Ole ajoneuvolla ajaessa aina varuillasi vaihtelevien maasto-olosuhteiden varalta. Pidä aina mielessä, että kuljetat matkustajaa.
- △ Älä koska aja erittäin vaikeassa maastossa, tai liukkaalla tai irtonaisella alustalla ennen kuin olet oppinut ja harjoitellut ajoneuvon hallintaa vastaavassa maastossa. Ole aina erityisen varovainen tämän tyyppisissä maastoissa. Pidä aina mielessä, että kuljetat matkustajaa.
- △ Noudata aina oikeita, edempänä tässä käsikirjassa kuvattuja kääntymismenetelmiä. Harjoittele kääntymistä hitaalla nopeudella ennen kuin yrität samaa suuremmilla nopeuksilla. Älä käänny liian kovassa nopeudessa. Matkustajan kuljettaminen voi vaikuttaa ajoneuvon vakavuuteen ja hallittavuuteen.
- △ Älä koskaan aja tällä ajoneuvolla sille tai omille kyvyillesi liian jyrkissä mäissä. Älä unohda kuljettajan vastuuta matkustajan turvallisuudesta. Jos epäröit, laske hänet pois ennen mäen kiipeämistä. Muista aina, että matkustajan kanssa ajaminen voi vaikuttaa ajoneuvon hallintaan, vakavuuteen ja jarrutusmatkaan.
- △ Noudata aina oikeita, edempänä tässä käsikirjassa kuvattuja mäenkiipeämismenetelmiä. Tarkasta maasto huolella ennen kuin lähdet kiipeämään mäkeä ylös. Älä koskaan kiipeä liian liukas- tai irtopintaisia mäkiä. Siirrä kuljettajan ja matkustajan painoa eteenpäin. Älä koskaan suorita äkkikaasutusta tai yhtäkkisiä vaihtamisia. Älä koskaan ylitä mäen harjannetta suurella nopeudella. Pidä aina mielessä, että kuljetat matkustajaa.
- △ Noudata aina oikeita, edempänä tässä käsikirjassa kuvattuja menetelmiä mäkien alaslaskemiseen ja jarrutukseen mäissä. Tarkasta maasto huolella ennen kuin lähdet laskemaan mäkeä alas. Siirrä kuljettajan ja matkustajan painoa taaksepäin. Älä koskaan laske mäkeä kovalla vauhdilla. Vältä mäkeä alaspäin ajoa sellaisessa kulmassa, jossa ajoneuvo nojaa voimakkaasti toiselle sivulle. Aja mäkeä suoraan alas mikäli mahdollista. Pidä aina mielessä, että kuljetat matkustajaa.
- △ Noudata aina oikeita, edempänä tässä käsikirjassa kuvattuja menetelmiä ajaa mäenrinteen poikki. Vältä poikkeuksellisen liukas- tai irtopintaisia mäkiä. Siirrä kuljettajan ja matkustajan painoa ajoneuvon ylämäen puolelle. Älä koskaan yritä kääntää tätä ajoneuvoa ympäri mäessä ennen kuin hallitset edempänä tässä käsikirjassa kuvatun kääntymistekniikan tasaisella alustalla. Vältä mahdollisuuksien mukaan jyrkän mäenrinteen poikki ajamista. Pidä aina mielessä, että kuljetat matkustajaa.
- △ Noudata aina oikeita toimenpiteitä jos moottori sammuu tai lähdet rullaamaan taaksepäin kiivetessäsi mäkeä ylös. Vältä moottorin sammuminen kiipeämällä mäkeä ylös oikealla vaihteella ja pitämällä tasainen vauhti. Jos moottori sammuu tai lähdet rullaamaan taaksepäin, käytä jarruttamiseen tässä käsikirjassa kuvattua erityistä jarrutusmenetelmää. Ensin on matkustajan poistuttava ajoneuvosta, sitten kuljettajan. Nouse ajoneuvosta pois ylämäen puolelle, tai sivulle, jos ajoneuvon suunta on ylämäkeen. Käännä ajoneuvo ympäri ja nouse takaisin ajoneuvon edempänä tässä käsikirjassa kuvatulla tavalla.

- △ Selvitä aina onko esteitä ennen kuin ajat uudella alueella. Älä koskaan yritä ajaa suurien esteiden yli, kuten suuret kivenlohkareet tai kaatuneet puut. Noudata aina oikeita, edempänä tässä käsikirjassa kuvattuja menetelmiä esteiden ylittämiseksi. Älä unohda kuljettajan vastuuta matkustajan turvallisuudesta. Jos epäröit, laske hänet pois ennen esteiden ylittämistä.
- △ Ole aina varovainen kun ajoneuvo luistaa tai liukuu. Älä koskaan yritä matkustajan ollessa kyydissä; ajoneuvo voi kaatua, tai heittää matkustajan pois. Opettele hallitsemaan luisto tai liukuminen turvallisesti harjoittelemalla hiljaisella nopeudella tasaisessa maastossa. Aja äärimmäisen liukkailla pinnoilla, kuten jäällä, hitaasti ja ole erittäin varovainen, ettei menetä ajoneuvon hallintaa.
- △ Älä koskaan aja tällä ajoneuvolla vuolaasti virtaavassa vedessä, tai edempänä tässä käsikirjassa määritettyä syvemmissä vedessä. Muista, että märillä jarruilla voi olla pienempi jarrutuskyky. Kokeile jarruja kun olet poistunut vedestä. Tarvittaessa kuivaa jarrupalat jarruttamalla useita kertoja. Matkustajan kanssa ajaminen voi vaikuttaa ajoneuvon jarrutusmatkaan. Matkustajan kanssa ajettaessa laske turvallisesti nopeutta. Huomioi pitempi jarrutusmatka.
- △ Varmistu aina peruutettaessa, ettei ajoneuvon takana ole esteitä tai ihmisiä. Peruuta hitaasti kun tie on selvä. Ota huomioon, että matkustaja voi estää näkyvyyden.
- △ Käytä aina edempänä tässä käsikirjassa määritettyjä rengaskokoja ja -tyyppjä. Pidä renkaissa aina edempänä tässä käsikirjassa kuvattuja oikeita rengaspaineita.
- △ Älä koskaan tee muutoksia tähän ajoneuvon asentamalla tai käyttämällä siinä tarvikkeita väärin. Käytä pelkästään BRP:n hyväksymiä tarvikkeita. Älä asenna matkustajanistuimia, tai käytä tavaratelineitä useamman kuin yhden matkustajan kuljettamiseen.
- △ Älä koskaan ylitä ajoneuvolle määritettyjä kuormitusrajoja, mukaan luettuina kuljettaja ja matkustaja, kaikki muut kuormat ja lisätarvikkeet. Kuorma pitää jakaa tasaisesti ja kiinnittää kunnolla. Aja hitaammin ja noudata kuorman kuljettamiseen ja peräkärryn hinaukseen tässä käsikirjassa annettuja ohjeita. Huomioi pitempi jarrutusmatka.
- △ Älä unohda kuljettajan vastuuta matkustajan turvallisuudesta. Jos epäröit, laske hänet pois. Harjoittele aina tässä käsikirjassa kuvatut liikkeet ilman matkustajaa ja matkustajan kanssa. Muista aina, että matkustajan kanssa ajaminen voi vaikuttaa ajoneuvon hallintaan, vakavuuteen ja jarrutusmatkaan. Matkustajan kanssa ajettaessa laske turvallisesti nopeutta. Huomioi pitempi jarrutusmatka. Joissakin tilanteissa tätä ajoneuvoa voi helposti käyttää kuljettajan ollessa yksin, mutta ei välttämättä matkustajan ollessa kyydissä. Käytä tervettä järkeä.

# KÄYTTÖVAROITUKSIA

Tätä käsikirjaa luettaessa on muistettava että:

## ⚠ VAROITUS

Osoittaa mahdollista vaaratilannetta, joka voi johtaa vakavaan loukkaantumiseen tai kuolemaan, ellei sitä vältetä.

**HUOM!** Seuraavat kuvat ovat vain yleisiä esityksiä. Oman ajoneuvosi malli voi olla erilainen.

## ⚠ VAROITUS



V00A0AQ

### MAHDOLLINEN VAARATILANNE

Tämän ajoneuvon käyttö ilman asianmukaista koulutusta.

### MITÄ VOI TAPAHTUA

Onnettomuusriski kasvaa huomattavasti, jos ajaja ei tunne tämän ajoneuvon oikeata käyttötapaa erilaisissa tilanteissa ja erityyppisissä maastoissa ilman matkustajaa tai matkustajan kanssa.

### MITEN VAARATILANNE VÄLTETÄÄN

Vasta-alkajien ja kokemattomien ajajien pitäisi suorittaa BRP:n tarjoama harjoituskurssi. Heidän pitäisi sen jälkeen harjoitella säännöllisesti kurssilla opittuja taitoja ja edempänä tässä käsikirjassa kuvattuja tekniikoita.

Harjoituskurssista saa lisätietoa valtuutetulta Bombardier ATV -jälleenmyyjältä.





V00A01Q

### **MAHDOLLINEN VAARATILANNE**

Tätä ATV:tä koskevan ikäsuosituksen noudattamatta jättäminen.

### **MITÄ VOI TAPAHTUA**

Tämän ikäsuosituksen noudattamatta jättäminen voi johtaa vakavaan vahingoittumiseen tai lapsen kuolemaan.

Vaikka lapsen ikä sallisikin ajamisen kyseessä olevalla ajoneuvolla, ei hänellä välttämättä ole sen turvalliseen käyttöön vaadittavia taitoja, kykyjä tai harkintakykyä, jolloin hän voi joutua vakavaan onnettomuuteen.

### **MITEN VAARATILANNE VÄLTETÄÄN**

Kenenkään alle 16-vuotiaan ei pitäisi käyttää tätä ajoneuvoa.

 **VAROITUS**



V00A1BQ

**MAHDOLLINEN VAARATILANNE**

Tätä ajoneuvoa koskevan ikäsuosituksen noudattamatta jättäminen.

**MITÄ VOI TAPAHTUA**

Alle 12-vuotiaalla lapsella ei mahdollisesti ole turvalliseen matkustamiseen vaadittavaa kykyä, ja voi joutua vakavaan onnettomuuteen.

**MITEN VAARATILANNE VÄLTETÄÄN**

Kenenkään alle 12-vuotiaan ei pitäisi matkustaa tällä ajoneuvolla.

 **VAROITUS**

**MAHDOLLINEN VAARATILANNE**

Matkustajan fyysisten rajoitusten huomioonottamatta jättäminen.

**MITÄ VOI TAPAHTUA**

Matkustaja, joka ei pysty täysin nojaamaan jalkojaan jalkatukiin, voi sinkoutua pois epätasaisessa maastossa ajettaessa.

**MITEN VAARATILANNE VÄLTETÄÄN**

Matkustajan pitää pystyä pitämään jalkansa jalkatuilla ja kätensä tartuntakahvoissa koko ajan ajoneuvossa istuessaan.



V00A1CQ

## **MAHDOLLINEN VAARATILANNE**

Useamman kuin yhden matkustajan kuljettaminen tällä ajoneuvolla.

## **MITÄ VOI TAPAHTUA**

Useamman kuin yhden matkustajan kuljettaminen vähentää tämän ajoneuvon tasapainotus- ja hallintakykyäsi.

Voi aiheuttaa onnettomuuden, jonka tuloksena sinä ja/tai matkustajasi loukkaantuvat.

## **MITEN VAARATILANNE VÄLTETÄÄN**

Älä koskaan kuljeta yhtä matkustajaa enempää. Vaikka siinä on pitkä, ajajan vapaan liikkumisen salliva istuin, sitä ei ole suunniteltu tai tarkoitettu useampaa kuin yhtä matkustajaa ja yhtä matkustajaa varten. Matkustajan on käytettävä ajoneuvossa istuessaan matkustajalle tarkoitettua istuinta.

Kun säilytyslokero on asennettu paikalleen (takaistuimen paikalle), ajoneuvosta tulee **YKSINAJETTAVA**, jolloin siihen ei saa päästää **YHTÄÄN MATKUSTAJAA**.



V00A2DQ

## **MAHDOLLINEN VAARATILANNE**

Matkustajan annetaan istua muualla kuin matkustajalle tarkoitetulla istuimella.

## **MITÄ VOI TAPAHTUA**

Muualla kuin matkustajalle tarkoitetulla paikalla istuva matkustaja voi:

- heikentää ajoneuvon vakavuutta, mikä voi johtaa hallinnan menetykseen
- loukkaantua kovalta alustalta tulevasta iskusta.

Voi aiheuttaa onnettomuuden, jonka tuloksena sinä ja/tai matkustaja loukkaantuu.

## **MITEN VAARATILANNE VÄLTETÄÄN**

Matkustajan on aina pysyttävä istuvallaan matkustajalle tarkoitetulla istuimella jalat tukevasti jalkatuilla, ja pidettävä aina kiinni tartuntakahvoista.

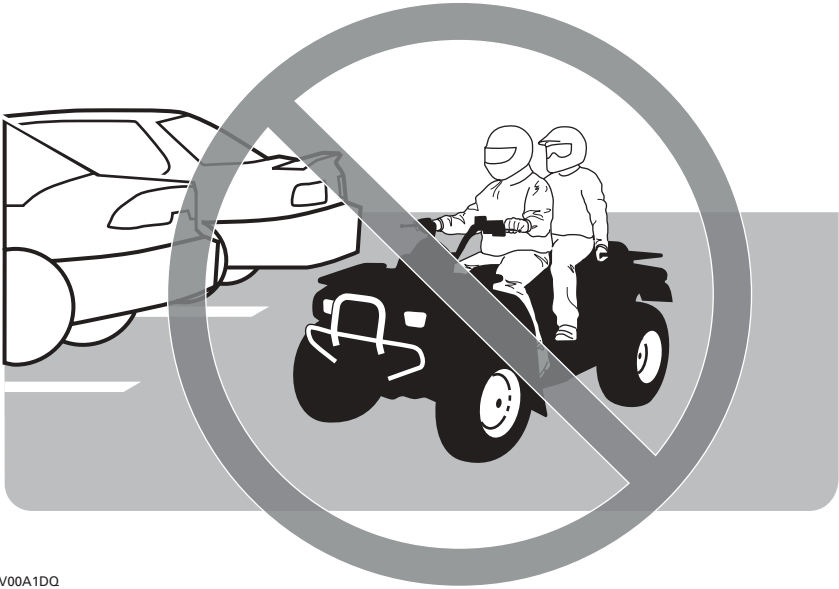

V00A1DQ

## **MAHDOLLINEN VAARATILANNE**

ATV:n käyttö kestopäällystetyillä pinoilla.

## **MITÄ VOI TAPAHTUA**

ATV:n renkaat on suunniteltu ainoastaan maastoajoa varten, ei kestopäällysteellä ajamiseen. Asfalttipinta voi vaikuttaa huomattavasti ATV:n käsiteltävyyteen ja hallittavuuteen, jolloin voit menettää ajoneuvon hallinnan.

## **MITEN VAARATILANNE VÄLTETÄÄN**

Älä koskaan aja ATV:llä millään kestopäällystetyllä pinnalla, mukaanluettuina jalkakäytävät, yksityiset ajotiet, pysäköintialueet ja kadut.

## VAROITUS



V00A1EQ

### **MAHDOLLINEN VAARATILANNE**

Tämän ATV:n ajaminen yleisillä kaduilla tai maanteillä.

### **MITÄ VOI TAPAHTUA**

Voit kolaroida toisen ajoneuvon kanssa.

### **MITEN VAARATILANNE VÄLTETÄÄN**

Älä koskaan aja tällä ATV:llä yleisellä kadulla, tiellä tai maantiellä, ei edes hiekka- tai soratiellä. Useissa osavaltioissa tai lääneissä ATV:llä ajo yleisillä kaduilla, teillä ja maanteillä on kielletty.



V00A1FQ

## **MAHDOLLINEN VAARATILANNE**

Tämä ajoneuvon käyttö ilman hyväksyttyä kypärää, silmäsuojaimia ja suojaavia vaatteita. Matkustajalla pitää myös olla hyväksytty lujalla leukasuojualla varustettu kypärä.

## **MITÄ VOI TAPAHTUA**

Seuraavat kohdat koskevat sekä kuljettajaa että matkustajaa:

- ajo ilman hyväksyttyä kypärää lisää onnettomuuden sattuessa mahdollisuutta vakavaan päävahinkoon tai kuolemaan
- ajo ilman silmäsuojuksia lisää onnettomuuden sattuessa mahdollisuutta vakavaan vahingoittumiseen
- ajo ilman suojavaatteita lisää onnettomuuden sattuessa mahdollisuutta vakavaan vahingoittumiseen.

## **MITEN VAARATILANNE VÄLTETÄÄN**

Käytä aina hyväksyttyä, päähän sopivaa kypärää. Lisäksi pitäisi käyttää:

- silmäsuojaimia (suojalaseja tai naamasuojaa),
- lujaa leukasuojaa (suositellaan matkustajalle),
- hanskoja ja saappaita,
- pitkähihaista paitaa tai jakkua,
- pitkiä housuja.

## VAROITUS



V00A07Q

### **MAHDOLLINEN VAARATILANNE**

Tämän ajoneuvon käyttö alkoholin tai huumeiden vaikutuksen alaisena.

### **MITÄ VOI TAPAHTUA**

Voi aiheuttaa matkustaja putoamisen.

Voi vakavasti vaikuttaa arvostelukykyyyn.

Voi aiheuttaa hitaampia reaktioita.

Voi vaikuttaa tasapainoon ja havaintokykyyn.

Voi johtaa onnettomuuteen tai matkustajan ja/tai kuljettajan kuolemaan.

### **MITEN VAARATILANNE VÄLTETÄÄN**

Kuljettajan tai matkustajan ei pidä koskaan nauttia alkoholia tai huumeita ennen ajoa, tai ajon aikana.



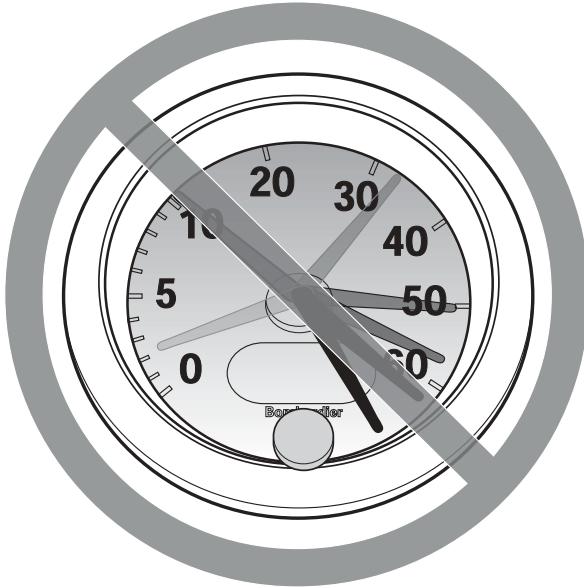

V00A08Q

## **MAHDOLLINEN VAARATILANNE**

Tällä ajoneuvolla ajo liian lujaa.

## **MITÄ VOI TAPAHTUA**

Lisää mahdollisuutta ajoneuvon hallinnan menetykseen, mikä voi johtaa onnettomuuteen.

## **MITEN VAARATILANNE VÄLTETÄÄN**

Aja aina maasto-, näkyvyys- ja käyttöolosuhteisiin sekä omaan kokemukseesi nähden sopivalla nopeudella.

Matkustajan kanssa ajaminen voi vaikuttaa ajoneuvon hallintaan, vakavuuteen ja jarrutusmatkaan. Matkustajan kanssa ajettaessa laske turvallisesti nopeutta. Huomioi pitempi jarrutusmatka.



V00A1GQ

### **MAHDOLLINEN VAARATILANNE**

Yrität ajaa vain takapyörillä, hypätä ja muita temppuja.

### **MITÄ VOI TAPAHTUA**

Lisää onnettomuus-, jopa kuolemanriskiä sekä kuljettajalle että matkustajalle.

### **MITEN VAARATILANNE VÄLTETÄÄN**

Älä koskaan yritä tehdä temppuja, kuten takapyörillä ajo tai hypyt. Älä yritä 'leveillä'.

## VAROITUS

### **MAHDOLLINEN VAARATILANNE**

Ajoneuvon tarkastamatta jättäminen ennen sillä ajoa.  
Ajoneuvon kunnollisen ylläpidon laiminlyönti.

### **MITÄ VOI TAPAHTUA**

Lisää onnettomuus- tai laitteiden vahingoittumisriskiä.

### **MITEN VAARATILANNE VÄLTETÄÄN**

Tarkasta aina, että ajoneuvo on turvallisessa käyttökunnossa joka kerta kun käytät sitä.  
Noudata aina edempänä tässä käsikirjassa mainittuja tarkastus- ja huoltotoimenpiteitä ja -välejä.

## VAROITUS

### **MAHDOLLINEN VAARATILANNE**

Ajaminen jään päällä.

### **MITÄ VOI TAPAHTUA**

Vakava vahingoittuminen tai kuolema voi olla seurauksena, jos ajoneuvo ja/tai kuljettaja ja/tai matkustaja menee jään läpi.

### **MITEN VAARATILANNE VÄLTETÄÄN**

Älä koskaan aja tällä ajoneuvolla jäällä, ennen kuin olet varma, että jään paksuus ja eheys kestäää ajoneuvon painon kuormineen, samoin kuin liikkuvan ajoneuvon aiheuttaman voiman.



V00A1HQ

### **MAHDOLLINEN VAARATILANNE**

Kuljettajan käsien irrottaminen ohjaustangosta ja matkustajan käsien irrottaminen tartuntakahvoista, tai jalkojen irrottaminen jalkatuista ajon aikana.

### **MITÄ VOI TAPAHTUA**

Yhdenkin käden tai jalan irrottaminen voi heikentää ajoneuvon hallintakykyäsi, tai johtaa tasapainon menettämiseen ja putoamiseen ajoneuvosta. Jos irrotat jalan jalkatuesta, jalka tai sääri voi joutua kosketuksiin takapyörien kanssa johtaen vahingoittumiseen, tai aiheuttaen onnettomuuden.

### **MITEN VAARATILANNE VÄLTETÄÄN**

Kuljettajan ja matkustajan on aina pidettävät molemmat kädet ohjaustangossa tai tartuntakahvoissa ja kummatkin jalat jalkatuissa ajoneuvolla ajettaessa.



V00A1IQ

## **MAHDOLLINEN VAARATILANNE**

Erityisen varovaisuuden noudattamatta jättäminen ajoneuvon käytössä tuntemattomassa maastossa.

## **MITÄ VOI TAPAHTUA**

Kohdalle voi osua piilossa oleva kivi, kuoppa tai reikä, eikä asiaan ehdi reagoida.

Voi johtaa ajoneuvon ympäripyörähtämiseen, matkustajan putoamiseen tai hallinnan menetykseen.

## **MITEN VAARATILANNE VÄLTETÄÄN**

Aja hitaasti ja ole erityisen varovainen tuntemattomassa maastossa.

Ole ajoneuvolla ajaessa aina varuillasi vaihtelevien maasto-olosuhteiden varalta.

Älä unohda kuljettajan vastuuta matkustajansa turvallisuudesta. Matkustajan kanssa ajettaessa laske turvallisesti nopeutta.

## VAROITUS



V00A1JQ

### **MAHDOLLINEN VAARATILANNE**

Varomaton ajo erittäin vaikeassa maastossa, tai liukkaalla tai irtonaisella alustalla.

### **MITÄ VOI TAPAHTUA**

Voi aiheuttaa pyörien pitävyyden tai ajoneuvon hallinnan menetyksen, mikä voi johtaa onnettomuuteen, jopa ympäripyörähtämiseen tai matkustajan putoamiseen.

### **MITEN VAARATILANNE VÄLTETÄÄN**

Älä aja erittäin vaikeassa maastossa, tai liukkaalla tai irtonaisella alustalla ennen kuin olet oppinut ja harjoitellut ajoneuvon hallintaa vastaavassa maastossa.

Ole aina erityisen varovainen tämän tyyppisissä maastoissa.

Älä unohda kuljettajan vastuuta matkustajan turvallisuudesta. Jos epäroit, laske matkustaja pois ennen ajoa tällaisessa maastossa.



V00A1KQ

## **MAHDOLLINEN VAARATILANNE**

Väärin tehty kääntäminen.

## **MITÄ VOI TAPAHTUA**

Voit menettää ajoneuvosi hallinnan aiheuttaen kolarin, kaatumisen tai matkustajan putoamisen.

## **MITEN VAARATILANNE VÄLTETÄÄN**

Noudata aina oikeita, edempänä tässä käsikirjassa kuvattuja kääntymismenetelmiä. Harjoittele kääntymistä hitaalla nopeudella ennen kuin yrität samaa suuremmilla nopeuksilla.

Älä unohda kuljettajan vastuuta matkustajan turvallisuudesta. Älä koskaan suorita tätä liikettä matkustajan ollessa kyydissä. Muista aina, että matkustajan kanssa ajaminen voi vaikuttaa ajoneuvon hallintaan, vakavuuteen ja jarrutusmatkaan.

Älä käännä liian kovassa nopeudessa.

## VAROITUS



V00A1LQ

### **MAHDOLLINEN VAARATILANNE**

Ajo erittäin jyrkissä mäissä.

### **MITÄ VOI TAPAHTUA**

Ajoneuvo pyörii ympäri erittäin jyrkissä mäissä kuin tasaisella alustalla tai pienissä mäissä.

### **MITEN VAARATILANNE VÄLTETÄÄN**

Älä koskaan aja tällä ajoneuvolla sille tai omille kyvyillesi liian jyrkissä mäissä.

Harjoittele ilman matkustajaa ja matkustajan kanssa pienemmissä mäissä ennen siirtymistä suurempiin.

Muista aina, että vaikka ajoneuvo pystyykin nousemaan jyrkkiä rinteitä, ei ole suositeltavaa nousta niitä matkustajan ollessa kydyissä; laske hänet aina pois ennen tällaista yrittämistä. Osoita hyvää arvostelukykä.





V00A1M0

## **MAHDOLLINEN VAARATILANNE**

Mäkien kiipeäminen väärällä tavalla.

## **MITÄ VOI TAPAHTUA**

Voi aiheuttaa hallinnan menetyksen, matkustajan putoamisen, tai ajoneuvon ympäripyörähtämisen.

## **MITEN VAARATILANNE VÄLTETÄÄN**

Noudata aina oikeita, edempänä tässä käsikirjassa kuvattuja kiipeämismenetelmiä.

Tarkasta aina maasto huolella ennen kuin lähdet kiipeämään mäkeä ylös. Älä unohda kuljettajan vastuuta matkustajan turvallisuudesta. Jos epäröit, laske hänet pois ennen mäen kiipeämistä. Muista aina, että matkustajan kanssa ajaminen voi vaikuttaa ajoneuvon hallintaan, vakavuuteen ja jarrutusmatkaan.

Älä koskaan kiipeä liian liukas- tai irtopintaisia mäkiä.

Siirrä kuljettajan ja matkustajan painoa eteenpäin.

Älä koskaan suorita äkkikaasutusta tai yhtäkkisiä vaihtamisia. Ajoneuvo voi pyörähtää taaksepäin ympäri.

Älä koskaan ylitä mäen harjannetta suurella nopeudella. Harjanteen toisella puolella voi olla este, äkkipudotus, tai toinen ajoneuvo tai henkilö.

## VAROITUS



V00A1NQ

### **MAHDOLLINEN VAARATILANNE**

Mäen laskeminen väärällä tavalla.

### **MITÄ VOI TAPAHTUA**

Voi aiheuttaa hallinnan menetyksen, matkustajan putoamisen, tai ajoneuvon ympäripyörähtämisen.

### **MITEN VAARATILANNE VÄLTETÄÄN**

Noudata aina oikeita, edempänä tässä käsikirjassa kuvattuja mäenlaskumenetelmiä. HUOM! Alaspäin ajettaessa jarruttamiseen tarvitaan erikoistekniikka.

Tarkasta aina maasto huolella ennen kuin lähdet laskemaan mäkeä alas. Älä unohda kuljettajan vastuuta matkustajan turvallisuudesta. Jos epäroit, laske hänet pois ennen mäen kiipeämistä. Muista aina, että matkustajan kanssa ajaminen voi vaikuttaa ajoneuvon hallintaan, vakavuuteen ja jarrutusmatkaan.

Siirrä kuljettajan ja matkustajan painoa taaksepäin. Matkustajan on tartuttava tartuntakahvoihin kunnolla.

Älä koskaan laske mäkeä kovalla vauhdilla.

Vältä mäkeä alaspäin ajoa sellaisessa kulmassa, jossa ajoneuvo nojaa voimakkaasti toiselle sivulle. Aja mäkeä suoraan alas mikäli mahdollista.



V00A10Q

## **MAHDOLLINEN VAARATILANNE**

Mäen poikki ajaminen tai kääntyminen mäessä väärällä tavalla.

## **MITÄ VOI TAPAHTUA**

Voi aiheuttaa hallinnan menetyksen, matkustajan putoamisen, tai ajoneuvon ympäripyörähtämisen.

## **MITEN VAARATILANNE VÄLTETÄÄN**

Älä koskaan yritä tätä toimenpidettä matkustajan ollessa kydyissä. Laske hänet aina pois ennen suorittamista.

Älä koskaan yritä kääntää ajoneuvoa ympäri mäessä ennen kuin hallitset edempänä tässä käsikirjassa kuvatun kääntymistekniikan tasaisella alustalla. Käänny mäessä erittäin varovasti.

Vältä mahdollisuuksien mukaan jyrkän mäenrinteen poikki ajamista.

Ajaessasi poikittain mäenrinnettä pitkin:

Noudata aina oikeita, edempänä tässä käsikirjassa kuvattuja menetelmiä.

Vältä poikkeuksellisen liukas- tai irtopintaisia mäkiä.

Kuljettajan ja matkustajan on siirrettävä painonsa ylämäen puolelle ajoneuvoa.

## VAROITUS

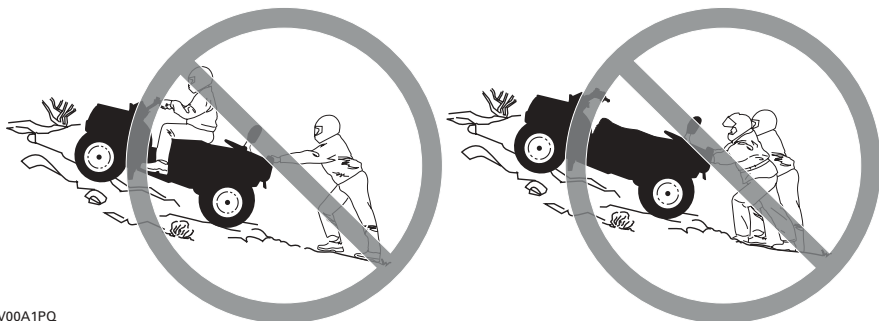

V00A1PQ

### **MAHDOLLINEN VAARATILANNE**

Mäkeä kiivettäessä moottori sammuu, alat rullata taaksepäin tai poistut ajoneuvosta väärällä tavalla.

### **MITÄ VOI TAPAHTUA**

Voi johtaa ajoneuvon ympäripyörähtämiseen.

### **MITEN VAARATILANNE VÄLTETÄÄN**

Käytä kiivettäessä oikeata vaihdetta ja pidä tasainen nopeus.

Jos vauhti loppuu:

Kuljettajan ja matkustajan on pidettävä painoaan ylämäen puolella. Älä koskaan suorita äkkikaasutusta tai yhtäkkisiä vaihtamisia. Ajoneuvo voi pyörähtää taaksepäin ympäri.

Paina jarruja.

Lukitse seisontajarru kun ajoneuvo on pysähtynyt.

Laske ensin matkustaja pois, nouse sitten ajoneuvosta pois ylämäen puolelle, tai sivulle, jos ajoneuvon suunta on ylämäkeen.

Jos alat rullata taaksepäin.

Kuljettajan ja matkustajan on pidettävä painoaan ylämäen puolella. Älä koskaan suorita äkkikaasutusta tai yhtäkkisiä vaihtamisia. Ajoneuvo voi pyörähtää taaksepäin ympäri.

Älä koskaan käytä takajarrua ajoneuvon rullatessa taaksepäin.

Paina vähitellen etujarrua.

Kun ajoneuvo on täysin pysähtynyt, paina myös takajarrua ja lukitse seisontajarru.

Laske ensin matkustaja pois, nouse sitten ajoneuvosta pois ylämäen puolelle, tai sivulle, jos ajoneuvon suunta on ylämäkeen.

Käännä ajoneuvo ympäri ja nouse takaisin ajoneuvoon edempänä tässä käsikirjassa kuvatulla tavalla.



V00A1QQ

## **MAHDOLLINEN VAARATILANNE**

Esteiden ylitys väärällä tavalla.

## **MITÄ VOI TAPAHTUA**

Voi aiheuttaa hallinnan menetyksen, matkustajan putoamisen, tai kolarin.

Voi aiheuttaa ajoneuvon ympäripyörähtämisen.

## **MITEN VAARATILANNE VÄLTETÄÄN**

Kuljettaja on vastuussa matkustajansa turvallisuudesta. Jos epäroit, laske hänet pois ennen esteiden ylittämistä. Muista aina, että matkustajan kanssa ajaminen voi vaikuttaa ajoneuvon hallintaan, vakavuuteen ja jarrutusmatkaan.

Ennen ajamista uudella alueella tarkasta onko siellä esteitä.

Älä koskaan yritä ajaa suurien esteiden yli, kuten suuret kivenlohkareet tai kaatuneet puut.

Esteitä ylittäessä noudata aina edempänä tässä käsikirjassa kuvattuja menetelmiä.



V00A1RQ

## **MAHDOLLINEN VAARATILANNE**

Luistaminen tai liukuminen väärällä tavalla.

## **MITÄ VOI TAPAHTUA**

Voit menettää tämän ajoneuvon hallinnan.

Renkaiden pito saattaa myös yllättäen palata, mikä voi aiheuttaa ajoneuvon ympäripyörähtämisen, tai matkustajan putoamisen.

## **MITEN VAARATILANNE VÄLTETÄÄN**

Älä koskaan liu'u tai luista matkustajan ollessa kyydissä. Muista aina, että matkustajan kanssa ajaminen voi vaikuttaa ajoneuvon hallintaan, vakavuuteen ja jarrutusmatkaan.

Opettele hallitsemaan luisto tai liukuminen turvallisesti harjoittelemalla hiljaisella nopeudella tasaisessa maastossa.

Aja äärimmäisen liukkailla pinnoilla, kuten jäällä, hitaasti ja ole erittäin varovainen, ettet menetä luistamisesta tai liukumisesta johtuen ajoneuvon hallintaa.



V00A1SQ

## **MAHDOLLINEN VAARATILANNE**

Tällä ajoneuvolla ajaminen syvässä tai vuolaasti virtaavassa vedessä.

## **MITÄ VOI TAPAHTUA**

Renkaat voivat kellua aiheuttaen pidon tai hallinnan menetyksen, mikä voi johtaa onnettomuuteen.

## **MITEN VAARATILANNE VÄLTETÄÄN**

Älä koskaan aja tällä ajoneuvolla vuolaasti virtaavassa vedessä, tai edempänä tässä käsikirjassa määritettyä syvämmässä vedessä.

Tarkasta veden syvyys ja virtaus ennen kuin yrität ylittää sitä. Vesi ei saisi ylittää jalkatukia.

Muista, että märillä jarruilla voi olla pienempi jarrutuskyky. Kokeile jarruja kun olet poistunut vedestä. Tarvittaessa kuivaa jarrupalat jarruttamalla useita kertoja. Muista, että jarrutusmatka on pitempi kuin matkustaja on kydyssä.

## VAROITUS



V00A1TQ

### **MAHDOLLINEN VAARATILANNE**

Väärällä tavalla peruuttaminen.

### **MITÄ VOI TAPAHTUA**

Voit osua ajoneuvon takana olevaan esteeseen tai henkilöön, mikä johtaisi vakavaan vahingoittumiseen.

### **MITEN VAARATILANNE VÄLTETÄÄN**

Vaihtaessasi peruutukselle varmistu, ettei ajoneuvon takana ole esteitä eikä ihmisiä. Peruuta hitaasti kun tie on selvä. Ota huomioon, että matkustaja voi estää näkyvyyden.





V00A00Q

### **MAHDOLLINEN VAARATILANNE**

Tällä ajoneuvolla ajaminen väärillä renkailla, tai väärillä tai epätasaisilla rengaspaineilla.

### **MITÄ VOI TAPAHTUA**

Väärien renkaiden käyttö tässä ajoneuvossa, tai ajoneuvolla ajaminen väärillä tai epätasaisilla rengaspaineilla voi aiheuttaa hallinnan menetyksen ja lisääntyneen onnettomuusriskin.

### **MITEN VAARATILANNE VÄLTETÄÄN**

Käytä aina edempänä tässä käsikirjassa tälle ajoneuvolle määriteltyjä rengaskokoja ja -tyyppejä.

Pidä renkaissa aina edempänä tässä käsikirjassa kuvattuja oikeita rengaspaineita.



V00A26Q

## **MAHDOLLINEN VAARATILANNE**

Ajoneuvon käyttö sen jälkeen, kun siihen on tehty vääranlaisia muutoksia.

## **MITÄ VOI TAPAHTUA**

Tarvikkeiden vääranlainen asentaminen tai tämän ajoneuvon vääranlainen muuttaminen voi aiheuttaa muutoksia sen käsittelyyn, mikä tietyissä tilanteissa voisi johtaa onnettomuuteen.

## **MITEN VAARATILANNE VÄLTETÄÄN**

Älä koskaan tee muutoksia tähän ajoneuvon asentamalla siihen väärin tai käyttämällä tarvikkeita väärällä tavalla. Kaikkien tähän ajoneuvon lisättyjen osien ja tarvikkeiden olisi oltava BRP:n hyväksymiä, ja ne tulisi asentaa ja niitä tulisi käyttää ohjeiden mukaan. Mikäli sinulla on kysymyksiä asian suhteen, ota yhteys valtuutettuun Bombardier ATV - jälleenmyyjään.

Älä asenna matkustajanistuinta, tai käytä tavaratelineitä useamman kuin yhden matkustajan kuljettamiseen.



V00A1UQ

## **MAHDOLLINEN VAARATILANNE**

Tämän ajoneuvon ylikuormittaminen, tai kuorman kuljettaminen tai hinaaminen väärällä tavalla.

## **MITÄ VOI TAPAHTUA**

Voi aiheuttaa muutoksia ajoneuvon käsittelyyn ja johtaa onnettomuuteen.

## **MITEN VAARATILANNE VÄLTETÄÄN**

Älä koskaan ylitä ajoneuvolle määritettyä kuormitusrajaa, mukaan luettuina kuljettaja ja matkustaja, sekä kaikki muut kuormat ja lisätarvikkeet.

Kuorma pitää jakaa tasaisesti ja kiinnittää kunnolla.

Aja hitaammin, kun kannat kuormaa tai vedät perävaunua. Huomioi pitempi jarrutusmatka.

Noudata aina tässä käsikirjassa kuorman kantamiseen tai perävaunun vetämiseen annettuja ohjeita.

## VAROITUS



V03M01Q

### **MAHDOLLINEN VAARATILANNE**

Tulenarkojen tai vaarallisten aineiden kuljettaminen voi johtaa räjähdykseen.

### **MITÄ VOI TAPAHTUA**

Tämä voi aiheuttaa vahingoittumisen tai kuoleman.

### **MITEN VAARATILANNE VÄLTETÄÄN**

Älä koskaan kuljeta tulenarkoja tai vaarallisia aineita.

Tätä käsikirjaa luettaessa on muistettava että:

## VAROITUS

Osoittaa mahdollista vaaratilannetta, joka voi johtaa vakavaan loukkaantumiseen tai kuolemaan, ellei sitä vältetä.

---

# TURVAVAROITUS

Voidaksesi täysin nauttia tällä ajoneuvolla ajamisen nautinnoista ja jännityksestä, sinun pitäisi noudattaa muutamia perussääntöjä ja ohjeita. Jotkut voivat olla uusia, kun taas toiset voivat olla terveen järjen mukaisia tai ilmeisiä. Pyydämme kuitenkin käyttämään muutaman minuutin tämän käsikirjan lukemiseen kokonaan ennen ajoneuvon käyttöä.

BRP ei suosittele, että alle 16-vuotias ajaisi tätä ajoneuvoa. Matkustajan pitää olla vähintään 12-vuotias, ja hänen pitää pystyä pitämään jalkansa jalkatuilla ja kätensä tartuntakahvoissa koko ajan istuessaan. Lapsen turvallisuuden takia suosittelemme, että sinä myös noudatat ja ajat läpi tämän suosituksen. Vain sinä pystyt arvioimaan jonkun matkustajan kyvyn ymmärtää riskit ja käyttää ajoneuvoa turvallisesti.

Ihmisillä, joilla on kognitiivisia tai fyysisiä puutteita, tai jotka ottavat herkästi riskejä, ovat alttiimpia ympäripyörähtämisille ja kolareille, jotka voivat johtaa vahingoittumiseen, jopa kuolemaan.

Tutustu kunnolla ajoneuvon käyttölaitteisiin ja yleiseen käyttöön ennen kuin rohkenet maasto-olosuhteisiin. Harjoittele ajamista sopivalla esteettömällä alueella ja opi tuntemaan kunkin hallintalaitteen toiminta. Aja hitaasti. Suuremmat nopeudet vaativat enemmän kokemusta, tietoa ja sopivia ajo-olosuhteita.

Matkustajan kanssa ajaminen vaikuttaa ajoneuvon hallintaan, vakavuuteen ja jarrutusmatkaan. Matkustajan kanssa ajettaessa laske turvallisesti nopeutta. Huomioi pitempi jarrutusmatka.

Kaikki ajoneuvot eivät ole samanlaisia. Kussakin on omat ainutlaatuiset käyttäytymisominaisuutensa, hallintalaitteensa ja piirteensä. Kutakin ajetaan ja käsitellään eri tavalla.

Älä koskaan oletta, että tämä ajoneuvo kulkee joka paikkaan turvallisesti. Äkilliset kolojen, painumien, penkkojen, pehmeämmän tai kovemman alustan, tai muun epätasaisuuden aiheuttamat muutokset maastossa voivat kaataa ajoneuvon, tai se tulee epävakaa. Tämän välttämiseksi hidasta, ja tarkkaile aina edessä olevaa maastoa. Mikäli ajoneuvo alkaa kaatua tai kiepata, paras neuvo on yleensä välittömästi nousta pois... kaatumisen VASTAKKAISELTA puolelta!

## Käyttöä edeltävä tarkastus

### VAROITUS

On erittäin tärkeää suorittaa käyttöä edeltävä tarkastus ennen ajoneuvolla ajoa. Tarkasta aina kriittisten hallintalaitteiden, turvatoimintojen ja mekaanisten osien toiminta ennen ajamista. Ellei tätä tehdä, voi seurauksena olla vakava vahingoittuminen tai kuolema.

Ennen tämän ajoneuvon käyttöä kuljettajan on aina:

- Kytke seisontajarru päälle ja tarkasta, että se toimii kunnolla.
- Tarkasta rengaspaine ja renkaiden kunto.
- Tarkasta, ettei pyörissä tai laakereissa ole kulumista tai vaurioita.
- Tarkasta hallintalaitteiden sijainti ja varmistu, että ne toimivat kunnolla.
- Tarkasta, että ohjaus toimii ilman vastusta.
- Käytä kaasuvipua useita kertoja ja varmista, että se toimii ilman vastusta. Sen pitää palata vapautettaessa tyhjäkäyntiasentoon.
- Varmista, että jarrut kytkeytyvät kunnolla käyttämällä jarruvipua ja jarrupoljinta. Vivun ja polkimen on palattava alkuasentoonsa kun ne vapautetaan.
- Varmista, että vaihdevipu toimii, palauta se sitten PARK(KI)-asentoon.
- Tarkasta polttoaineen, öljyn ja jäähdytysnesteiden pinnan tasot.
- Tarkasta, ettei moottorissa/vaihteistossa tai voimansiirron osissa ole vuotoja.
- Puhdista etuvalot ja perävalo.
- Varmistu, että etutyötilan ja takasäilytyslokero kansion salvat ovat kunnolla kiinni.
- Varmista, että kuljettajan istuin ja joko matkustajan istuimet tai säilytyslokero ovat paikallaan ja salvalla kiinni.
- Mikäli kuljetat kuormaa, noudata kuormituskykyä. Varmistu, että kuorma on kunnolla kiinnitetty tavaratelineisiin.

- Mikäli vedät perävaunua tai jotain muuta laitetta, varmistu, että maksimi aisakuorimitusta ja vetokykyä noudatetaan.
- Varmistu, että perävaunu on kunnolla kiinnitetty vetokoukkuun.
- Katso ja kokeile moottorin seisoessa, ettei mikään osa ole irrallaan. Tarkasta kiinnikkeet.
- Varmista, että ajotiellä ei ole ihmisiä tai esteitä.
- Tarkasta virtalukon, käynnistyspainikkeen, moottorin pysäytyskytkimen, ajovalojen, perävalon ja merkkivalojen toiminta.
- Tarkasta matkustajanistuimen ja selkänöjan kunto.
- Tarkasta tartuntakahvojen kunto.
- Opetä matkustajalle turvallista ajoa koskevat perussäännöt.
- Varmista, että matkustaja, mikäli kyydissä, istuu matkustajalle tarkoitetulla istuimella.
- Kun säilytyslokero on paikallaan (takaistuimen paikalla), varmista, että se on kunnolla salvalla kiinni.
- Käynnistä moottori ja aja hitaasti muutama metri eteenpäin ja kokeile jarruja jarruttamalla niillä erikseen.
- Tarkasta 2-veto-/4-vetovalitsimen toiminta.

Korjaa mahdollisesti esiintyneet ongelmat ennen ajamista. Ota tarpeen mukaan yhteys valtuutettuun Bombardier ATV - jälleenmyyjään.

## Vaatus

Vaatus riippuu sen hetkisestä ilmanalasta. On kuitenkin tärkeitä, että kuljettaja ja matkustaja aina käyttävät asiaankuuluvia suojavaatteita ja -varusteita, joihin lukeutuvat hyväksytyt kypärä, silmäsuojukset, saappaat, hanskat, pitkähihainen paita ja pitkät housut. Matkustajalla pitää olla hyväksytyt lujalla leukasuojalla varustettu kypärä. Tämän tyyppinen vaatus suojaa pienemmiltä reitin varrella esiintyviltä vaaroilta. Kuljettaja ja matkustaja eivät koskaan saa käyttää irtonaisia vaatekappaleita, kuten kaulahuivia, joka voi tarttua ajoneuvoon, tai puiden oksiiin tai pensaisiin. Olosuhteista riippuen huurtumisen estävät lasit tai aurinkolasit voivat olla tarpeen. Eri väriset suojalaseihin tai aurinkolaseihin saatavat linssit auttavat erottamaan maaston muodon. Aurinkolaseja tulee käyttää vain päiväsaikaan.



## Kuormien/matkustajan kuljetus

Kaikki ajoneuvon tavaratelineellä/-telineillä kuljetetut kuormat vaikuttavat ajoneuvon hallintaan ja vakavuuteen. Tästä syystä ei pidä ylittää tehtaan antamia maksimikuormia. Varmistu aina, että kuorma on kunnolla kiinni, ja ettei se häiritse ajoneuvon hallintaa. Huomioi aina, että ”kuorma” voi liukua tai pudota ja aiheuttaa onnettomuuden. Vältä sivulta esiin työntyviä kuormia, jotka voivat tarttua pensaikkoon tai muihin esteisiin. Älä anna kuorman peittää tai estää etu- tai takavaloa. Varmista aina, että kaikki säilytyslokerojen salvat ovat kiinni. Mikäli kuorman kantamiseksi on irrotettu jonkun lokeron kansi, varmistu, että kuorma on kunnolla kiinni, ja etteivät pienemmät esineet lennä lokerosta ulos. Kiinnitä lokeroiden kannet.

Tämä ajoneuvo on nimenomaan suunniteltu kuljettajan ja vain YHDEN (1) matkustajan kuljettamiseen. Matkustajan on aina istuttava matkustajalle tarkoitettuna istuimella ja pidettävä tartuntakahvoista kiinni. Älä asenna muuta kuin BRP:n suosittelema matkustajanistuim. Älä käytä tavaratelineitä tai niiden paikkoja matkustajan/matkustajien kuljettamiseen. Useamman kuin yhden (1) matkustajan kuljettaminen voi vaikuttaa ajoneuvon vakavuuteen ja hallintaasi. Kun säilytyslokeron on asennettu paikalleen (takaisuimen paikalle), ajoneuvosta tulee YKSINAJETTAVA, jolloin siihen ei saa päästää YHTÄÄN MATKUSTAJAA.

## Perävaunun veto

Perävaunua vetävällä ajoneuvolla ajaminen lisää huomattavasti kaatumisvaaraa, etenkin rinteissä. Mikäli ajoneuvon perässä käytetään perävaunua, varmistu, että sen vetokoukku sopii yhteen ajoneuvossa olevan kanssa. Varmistu, että perävaunu on vaakatasossa ajoneuvon kanssa. (Tietyissä tapauksissa pitää ajoneuvon vetokoukkuun mahdollisesti asentaa pidennin.) Varmista perävaunun kiinnitys ajoneuvoon ketjuilla. Ajoneuvon jarrutusmatka saattaa pidentyä, jos perävaunussa on raskaita kuormia, etenkin kaltevilla pinoilla. Varo luistoa tai liukumista. Pysähdyttyäsi tai pysäköityäsi estä ajoneuvon mahdollinen liikkuminen kiilaamalla sen ja perävaunun pyörät. Varmistu, että kuorma on perävaunussa tasaisesti jakautunut. Ole varovainen irrottaessasi kuormattua perävaunua, se tai sen kuorma voi kaatua sinun tai muiden päälle. Älä käänny kovassa vauhdissa. Käytä aina hidasta ajonopeusalueetta ja hidasta kunnolla.

## Ajoneuvollasi työskentely

Ajoneuvosi avulla voit suorittaa lukuisia KEVYITÄ toimenpiteitä, lumen aurauksesta puiden vetämiseen tai kuormien kantamiseen. Bombardier ATV -jälleenmyyjältä on saatavissa lukuisia lisävarusteita. Noudata kuitenkin aina tämän ajoneuvon kuormituskykyä. Ajoneuvon ylikuormittaminen voi rasittaa komponentteja liikaa ja aiheuttaa niiden vioittumisen. Mahdollisen vahingoittumisen välttämiseksi on yhtä tärkeätä noudattaa lisävarusteiden mukana seuraavia ohjeita ja varoituksia. Vältä raskaiden kuormien vetämisestä tai ajoneuvon käsittelystä johtuvia fyysisiä rasituksia (Jatka lukemalla seuraava osa HUVIAJELU.)



## Huviajelu

Kunnioita muiden oikeuksia ja rajoituksia. Pysy poissa muun tyyppiseen maastokäyttöön tarkoitetuilta alueilta. Tällaisia ovat lumikelkkareitit, ratsastustiet, hiihtoladut, maastopyöräilytiet, jne. Älä koskaan oletta olevasi yksin liikkeellä. Pysy aina kulkuväylän oikealla puolella äläkä aja ristiin rastiin puolelta toiselle. Ole valmis pysähtymään tai siirtymään sivuun kohdatessasi vastaantulijan.

Liity paikalliseen maastoajoneuvoklubiin. Heiltä saat kartan ja ohjeita tai tietoa siitä, missä voit ajella. Ellei paikkakunnallasi ole klubia, ole mukana sellaisen perustamisessa. Ryhmässä ajelu ja klubitoiminta ovat mukavaa sosiaalista kanssakäymistä.

Pidä aina riittävä etäisyys kanssa-ajajiin. Oma arvostelukykyysi nopeudesta, maasto-olosuhteista, ilmasta ja ajoneuvosi mekaniikasta sekä ”uskosi arvostelukykyysi” ympärillä olijoista helpottavat arvioimaan oikean turvaetäisyyden. Tämä ajoneuvo, niin kuin mitkään muutkaan ajoneuvot, eivät pysty pysähtymään ”kuin seinään”. Matkustajan kanssa ajaminen voi vaikuttaa ajoneuvon hallintaan, vakavuuteen ja jarrutusmatkaan. Matkustajan kanssa ajettaessa laske turvallisesti nopeutta. Huomioi pitempi jarrutusmatka.

Ennen liikkeelle lähtöä ilmoita minne olet ajatellut ajaa ja milloin oletat palaavasi takaisin. Älä koskaan nauti alkoholia tai huumeita ennen ajamista tai ajon aikana!

Riippuen siitä kuinka pitkälle ajattelet ajaa, vie mukanasasi ylimääräisiä työkaluja tai pelastusarvikkeita. Ota selvää tankkauspaikoista. Valmistaudu mahdollisesti kohtaamiisi olosuhteisiin. Ensiapulaukku olisi aina hyvä vaihtoehto.

## Ympäristö

Yksi tämän ajoneuvon eduista on, että sillä pääsee ajamaan muuallakin kuin normaaleilla ajoväyillä, pois useimmista lähiöistä. Luontoa ja muiden oikeutta nauttia siitä on kuitenkin aina kunnioitettava. Älä ajele alueilla, jotka ovat ympäristöhaitalle herkkiä. Älä aja metsäviljelysten tai pensaiden... tai kaadettujen puiden yli, tai kaada aitaa... äläkä pyöritä renkailla tyhjää ja hajota luontoa. ”Kulje kevyesti”.

Riistan ajo on useimmiten kiellettyä. Riista voi kuolla uupumukseen sen jälkeen, kun sitä on ajettu moottoriajoneuvolla takaa. Jos matkasi varrella kohtaat eläimiä, pysähdy ja tarkkaile hiljaa. Tapaus tulee todennäköisesti olemaan elämäsi parempia muistoja.

Noudata ohjetta... ”kanna ulos, minkä veit sisään”. Älä roskaa ympäristöä. Älä sytytä nuotioita, ellei sinulla siihen lupaa... eikä silloinkaan jos on kovin kuivaa. Matkallasi aiheuttamasi vaaratilanteet voivat aiheuttaa vahinkoa muilla tai itsellesi, vieläpä myöhemmässäkin vaiheessa. Älä aja viljelysmaalla. Pyydä maanomistajalta aina lupaa ennen kuin ajat hänen maillaan. Ota huomioon vilja, maatalaeläimet ja maa-alueiden rajat. Jos tulet suljetulle portille, sulje se uudelleen takanasi.

Ja lopuksi, älä saastuta puroja, järviä tai jokia, älä tee muutoksia moottoriin tai äänenvaimennusjärjestelmään, tai irrota mitään osia.

## Mallirajoitus

Vaikka ajoneuvo onkin poikkeuksellisen lujatekoinen luokkaansa nähden, määritellään se silti kevyeksi ajoneuvoksi, jonka käyttö on rajoitettava asiaankuuluvaan käyttöön.

Painon lisääminen ajoneuvon mihin tahansa kohtaan muuttaa sen painojakautumaa ja suorituskykyä.

## Maastokäyttö

Maastokäyttö on luonteeltaankin vaarallista. Mikä tahansa maasto, jota ei ole erityisesti valmisteltu ajoneuvolla ajoa varten, on luonnostaan vaarallinen, ja siellä kulmikkaus, maastoaines ja tarkka jyrkkyys ovat ennakoimattomia. Maastossa itsessään on vaara-aineksia, jotka jokaisen sinne aikovan on tietoisesti hyväksyttävä.

Ajoneuvon maastoon vievän ajajan on valittava äärimmäisen tarkasti turvallisin reitti ja pidettävä tarkkaan silmällä edessä olevaa maastoa. Missään tapauksessa ajoneuvoa ei saa käyttää henkilö, joka ei täysin tunne ajoneuvoon liittyviä ajo-ohjeita, eikä sitä pitäisi ajaa jyrkässä tai petollisessa maastossa.

## Yleiset käyttö- ja turvatoimenpiteet

Parhaat varotoimet käyttöön liittyviä vaaroja vastaan ovat huolellisuus, varovaisuus, kokemus ja ajotaito.

Jos esteen tai tietyn erityisen maastokohdan ylityksen suhteen on pienintäkään epäilystä, valitse aina vaihtoehtoinen tie.

Maastoajossa teho ja vetovoima ovat tärkeitä, ei nopeus. Älä koskaan aja kovempaa kuin mitä näkyvyys ja oma kyky valita turvallinen reitti sallivat.

Tarkkaile jatkuvasti edessä olevassa maastossa mahdollisesti olevia äkkinäisiä muutoksia rinteissä tai esteissä, kuten kivenlohkareet ja kannot, jotka voivat aiheuttaa tasapainon menetyksen ja johtaa ympäröivästä ympäristöstä.

Matkustajan kanssa ajaminen voi vaikuttaa ajoneuvon hallintaan, vakavuuteen ja jarrutusmatkaan. Matkustajan kanssa ajettaessa laske turvallisesti nopeutta. Huomioi pitempi jarrutusmatka.

Älä koskaan käytä ajoneuvoa, elleivät hallintalaitteet toimi normaalisti.

Varmistu peruutettaessa, ettei ajoneuvon takana ole ihmisiä tai esteitä. Etene hitaasti ja vältä äkkikäännöksiä.

Pysähtyneenä tai pysäköitynä kytke aina seisontajarru päälle. Tämä on erityisen tärkeää rinteisiin pysäköitäessä. Hyvin jyrkissä rinteissä, tai kun ajoneuvo on kuormattu, on pyörät kiillattava kivillä tai tiilillä. Muista kääntää polttoaineventtiili kiinni-asentoon.

## Ylämäkeen ajo

Rakenteensa johdosta tällä ajoneuvolla on erinomainen kiipeämiskyky, jopa siinä määrin, että ajoneuvo pyörähtää enemmän taaksepäin ympäri kuin menettää pyörien vetovoiman. Maasto-olosuhteissa tulee usein eteen tilanteita, joissa mäen huippu on eroosion vaikutuksesta erittäin jyrkkä. Ajoneuvo pystyy helposti selviytymään tällaisesta tilanteesta. Näin tehdessään, kun ajoneuvon etuosa asettuu sellaiseen asentoon, että sen painopiste siirtyy perän yli, voi ajoneuvo kuitenkin pyörähtää taaksepäin ympäri.

Tilanne on samanlainen, jos ennalta huomaamaton este aiheuttaa ajoneuvon etuosan nousemisen odotettua enemmän. Tällaisessa tapauksessa on syytä valita toinen reitti. Varo näin tehdessäsi sivuttaisliukumista.

On myös viisasta tietää maasto-olosuhteet mäen tai kumpareen toisella puolella. Aivan liian usein siellä on terävä jyrkänne, jota on mahdoton laskeutua.

## Alamäkeen ajo

Tämä ajoneuvo pystyy nousemaan jyrkempiä rinteitä ylös kuin mitä se pystyy turvallisesti laskeutumaan. Näin ollen on oleellista varmistaa ennen kiipeämistä, että alaspäin on olemassa turvallinen reitti.

Hidastaminen liukkaassa alamäessä voi aiheuttaa ajoneuvon liukumisen. Ylläpidä tasainen nopeus ja/tai kiihdytä hieman, jotta saat ajoneuvon jälleen hallintaan.

## Rinteensuuntaisesti ajo

Mahdollisuuksien mukaan vältä tällaista ajoa. Tarpeen vaatiessa tee se äärimmäisen varovasti. Sivuttain rinteensuuntaisesti ajaminen voi johtaa ympäripyörähtämiseen. Lisäksi liukkailla tai löysillä alustoilla voi tapahtua hallitsematonta sivuluisua. Älä yritä kääntää ajoneuvoa alamäkeen liukumalla. Vältä esteitä tai painaumia, jotka nostavat yhtä ajoneuvon puolta toista korkeammalle, mikä voi johtaa ympäripyörähtämiseen.

## Äkkipudotukset

Tämä ajoneuvo jää vatsastaan kiinni ja yleensä pysähtyy, jos etu- tai takapyörät ajetaan äkkipudotuksen yli. Jos pudotus on jyrkkä tai syvä, ajoneuvo syöksyy alas ja pyörähtää ympäri.

### VAROITUS

Älä yritä selvittää äkkijyrkänteiden yli. Peruuta ja valitse toinen reitti.

## Ajotekniikka

Olosuhteisiin nähden liian kova ajo voi aiheuttaa vahingoittumisen. Kaasuta vain riittävästi turvalista etenemistä varten. Statistiikan mukaan käännökset kovassa vauhdissa yleensä johtavat onnettomuuteen ja vahingoittumiseen. Muista aina, että tämä ajoneuvo on painava! Jos se kaatuu päällesi, voit jäädä loukkuun sen pelkän painon alle.

Tätä ajoneuvoa ei ole suunniteltu hyppäämistä varten, eikä se, etkä sinä, pysty vaimentamaan kovien iskujen, kuten hyppäämisen aiheuttamaa energiaa. Takapyörällä ajo voi aiheuttaa ajoneuvon pyörähtämisen päällesi. Kummatkin ovat erittäin riskialttiita, ja niitä pitäisi aina välttää.

Ajoneuvon hallinnassa pitämiseksi on molemmat kädet ehdottomasti syytä pitää ohjauskahvoissa siten, että ne ovat kaikkien hallintalaitteiden ulottuvilla. Sama koskee jalkoja. Vältä mahdolliset sääri- tai jalkavahingot pitämällä jalat koko ajan jalkatuilla. Älä käännä varpaita ulospäin tai auta kääntymistä laittamalla jalkaa ulos, sillä ne voivat osua ohitse kiitäviin esteisiin, tai ne voivat joutua kosketuksiin pyörien kanssa.

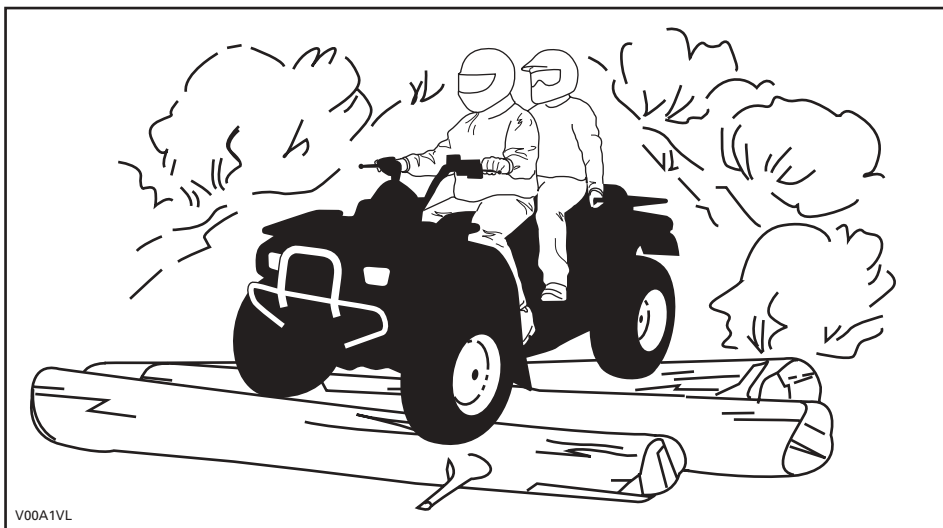

Vaikka tässä ajoneuvossa on riittävä jousitus, on olemassa "pesulauta"- tai epätasaisia maasto-olosuhteita, jotka tuntuvat epämukavilta ja voivat aiheuttaa jopa selkävaivan. Toisinaan pitää ajaa jalkatuilla seisten tai kyykyssä. Hidasta ja vaimenna iskuja jalkajoustoilla.

Tätä ajoneuvoa ei ole suunniteltu teillä tai maanteillä ajoa varten. (Useimmilla paikkakunnilla se on laitonta.) ATV:llä ajo teillä tai maanteillä voi aiheuttaa kolarin toisen ajoneuvon kanssa. ATV:n renkaat eivät sovi kestopäällistetyllä tiellä ajoon. Kestopäällyste voi suuresti vaikuttaa ATV:n käsittelyyn ja hallintaan. Teillä tai pehmeillä penkoilla ajo voi hämmentää muita tielläliikkuja, etenkin jos valot ovat päällä. Jos on ylitettävä tie, pitäisi ensimmäisenä ajavan jalkautua ajoneuvostaan, tarkkailla ja näyttää ohjeita muille ajajille. Viimeisenä tien ylittävä auttaa sitten ensimmäisenä ajavaa ylittämään tien. Älä aja jalkakäytävillä. Ne on tarkoitettu jalankulkijoille.

Vesi voi olla ainutlaatuinen vaara. Jos se on liian syvä, ajoneuvo voi "kellua" ja kellahtaa. Tarkasta veden syvyys ja virtaus ennen kuin yrität ylittää sitä. Vesi ei saisi ylittää jalkatukia. Varo liukkaita pintoja kuten kivet, ruoho, tukit, jne., sekä vedessä että rannoilla. Voit menettää pyörien vetovoiman. Älä ylitä mennä veteen kovalla vauhdilla. Vesi toimii jarruna ja voi heittää sinut pois ajoneuvosta.

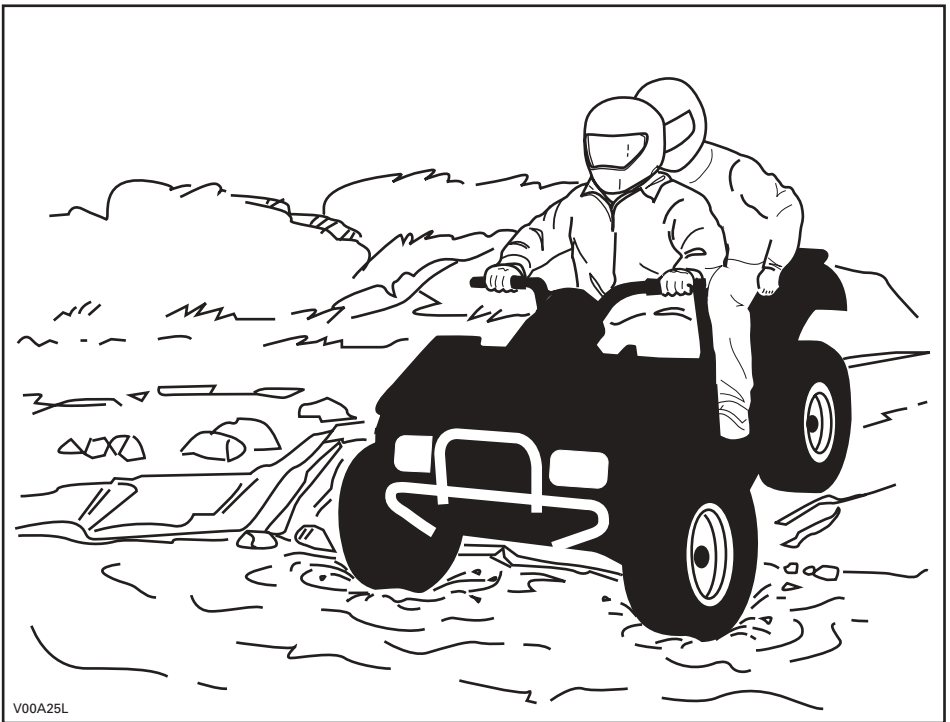

V00A25L

Vesi vaikuttaa ajoneuvon jarrutuskykyyn. Muista kuivata jarrut jarruttamalla useita kertoja noustuasi ajoneuvolla vedestä. Matkustajan kanssa ajaminen voi vaikuttaa ajoneuvon jarrutusmatkaan. Matkustajan kanssa ajettaessa laske turvallisesti nopeutta. Huomioi pitempi jarrutusmatka.

Lähellä vesiä voi olla mutaa tai suomaata. Varo äkkinäisiä "reikiä" tai syvyysvaihteluita. Varo myös muita vaaroja, kuten kasvullisuuden osittain peittämät kivenlohkareet, tukit, jne.

Jos tiesi johtaa jäätyneiden vesistöjen yli, varmistu, että jää on tarpeeksi paksua kannattamaan sinut, matkustajasi, ajoneuvon ja kuorman. Varo erityisesti avovettä... se osoittaa, että jään paksuus vaihtelee. Kuljettaja on vastuussa matkustajan turvallisuudesta. Jos emmit, älä ylitä.

Jää vaikuttaa myös ajoneuvon hallittavuuteen. Hidasta, äläkä "ryntää" kaasulla. Se johtaa vain pyörien luistamiseen ja ajoneuvon mahdolliseen kiepahtamiseen. Vältä äkkijarrutusta. Tämä voi taas johtaa hallitsemattomaan liukuun ja ajoneuvon kiepahtamiseen, tai matkustajan putoamiseen. Loskaa pitäisi aina välttää, sillä se voi estää ajoneuvon tai sen hallintalaitteiden toiminnan. Älä koskaan yritä tätä liikettä matkustajan ollessa kyydissä. Muista aina, että matkustajan kanssa ajaminen voi vaikuttaa ajoneuvon hallintaan, vakavuuteen ja jarrutusmatkaan.

Hiekalla ja hiekkadyneillä, tai lumessa ajo on myös ainutlaatuinen kokemus, mutta näiden kohdalla on huomioitava tiettyjä perusvarotoimia. Märässä, syvässä tai hienossa hiekassa/lumessa voi menettää pyörien vetovoiman, mikä aiheuttaa ajoneuvon liukumisen, kaatumisen tai pyörien uppoutumisen. Näin tapahtuessa etsi kiinteämpää maata. Paras neuvo on, jälleen, hidastaminen ja olosuhteiden visusti silmälläpitäminen. Aja hitaasti kun matkustaja on kyydissä.

Hiekkadyyneillä ajettaessa suositellaan ajoneuvoon kiinnitettäväksi antennityyppistä turvalippua. Tämä helpottaa näkyvyyttä, jolloin muut havaitsevat sinut seuraavan hiekkakummun takaa. Jos näet edessäsi toisen turvalipun, etene varoen. Koska antennityyppinen turvalippu voi taipua ja ponnahtaa itseesi jos se jää kiinni johonkin, älä käytä sitä sellaisissa paikoissa, joissa on matalalla olevia oksia tai esteitä. Muista aina, että matkustajan kanssa ajaminen voi vaikuttaa ajoneuvon hallintaan, vakavuuteen ja jarrutusmatkaan.

Irtokivillä tai soralla ajaminen on hyvin samanlaista kuin jäällä ajo. Ne vaikuttavat ajoneuvon ohjattavuuteen... aiheuttaen sen mahdollisen liukumisen, tai matkustajan putoamisen, ja kiepahtamisen erityisesti kovassa vauhdissa. Lisäksi se voi vaikuttaa jarrumatkaan.

Muista, että "ryntääminen" kaasulla tai liukumien voivat singota irtokiviä taaksepäin, toisen ajajan tielle. Älä koskaan tee sitä tahallasi. Muista aina, että matkustajan kanssa ajaminen voi vaikuttaa ajoneuvon hallintaan, vakavuuteen ja jarrutusmatkaan.

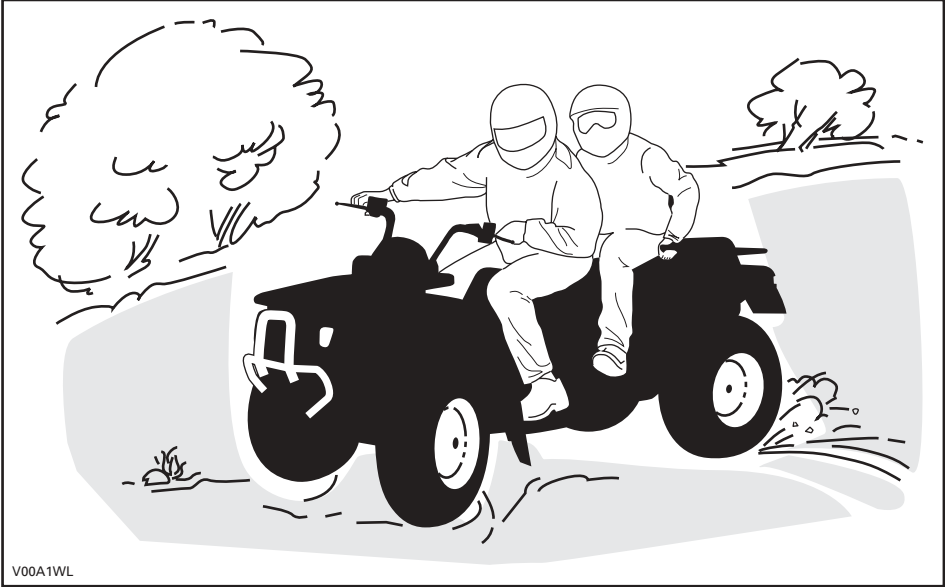

Jos joudut luistoon tai liukuun, on ehkä parasta kääntää ohjaustanko liu'un suuntaan kunnes saat ajoneuvon jälleen hallintaan. Älä koskaan lukitse jarruja ja pyöriä.

Ota huomioon ja noudata kaikkia tiellä olevia merkkejä. Niiden tarkoitus on auttaa sinua ja muita. "Reitillä" olevat esteet on ylitettävä varoen. Esteitä ovat irtokivet, kaatuneet puut, liukkaat pinnat, aidat, tolpat, penkereet ja painumat. Ne on syytä välttää aina kun se on mahdollista. Muista, että jotkut esteet ovat liian suuria tai vaarallisia ylitettäväksi, joten ne on syytä välttää. Kuljettaja on vastuussa matkustajan turvallisuudesta, ja jos epäroit, laske hänet pois ennen esteiden ylittämistä. Pienet kivet tai kaatuneet puut voidaan turvallisesti ylittää... lähesty niitä 90°:n kulmassa. Seiso jalkatuilla ja pidä polvet koukussa. Hidasta nopeus kuitenkin pysähtymättä, äläkä "ryntää" kaasulla. Pidä ohjaustangosta tai tartu kahvoihin kunnolla kiinni. Siirrä kuljettajan ja matkustajan ruumiinpainoa taaksepäin ja aja eteenpäin. Älä yritä nostaa ajoneuvon etupyöriä maasta. Ota huomioon, että esine voi olla liukas tai voi liikkua sitä ylitettäessä.

Mäissä tai rinteissä ajettaessa on kaksi erittäin tärkeää seikkaa... varaudu liikkaisiin pintoihin, tai maaston muutoksiin ja esteisiin ja... käytä ruumiinpainoa oikein. Kuljettaja on vastuussa matkustajan turvallisuudesta, ja jos epäroit, laske hänet pois ennen esteiden ylittämistä.

## Ylämäki

Älä unohda kuljettajan vastuuta matkustajan turvallisuudesta. Jos epäroit, laske hänet pois ennen mäen kiipeämistä. Muista aina, että matkustajan kanssa ajaminen voi vaikuttaa ajoneuvon hallintaan, vakavuuteen ja jarrutusmatkaan.

Jos päätät, että matkustaja pysyy kyydissä, on hänen mukautettava liikkeensä sinun liikkeisiisi. Kuljettajan ja matkustajan on pidettävä ruumiinpainonsa edessä, mäen huippua kohti. Pidä jalat jalkatuissa ja vaihda pienemmälle vaihteelle. Kiihdytä ja tarvittaessa vaihda nopeasti kiivetessä. Älä kaasuta liikaa, sillä silloin ajoneuvon nokka voi nousta maasta irti ja kaatua päällesi. Jos rinne on liian jyrkkä etkä pääse eteenpäin, tai ajoneuvo alkaa rullata taaksepäin, jarruta, mutta varo ettet rupea luisumaan. Nouse ajoneuvosta pois, matkustaja ensin, ja tee sitten "U"-käännös tai "K"-käännös (kävelen taaksepäin ajoneuvon vierellä sen ylämäen puolella ja toinen käsi jarruvivussa, peruuta ajoneuvoa hitaasti niin, että sen perä osoittaa ylös mäen harjannetta kohti, aja sitten alamäkeen). Kävele tai nouse ajoneuvosta pois aina ylämäen puolella, ja pysy erossa ajoneuvosta ja sen pyörivistä pyöristä. Älä yritä pitää ajoneuvosta kiinni jos se alkaa kaatua. Pysy erillään. Älä aja mäenharjanteen yli kovalla vauhdilla. Siellä voi olla esteitä, jopa teräviä akkipudotuksia. Matkustajan pitäisi nousta ajoneuvoon vasta kun se on taas turallisessa paikassa.

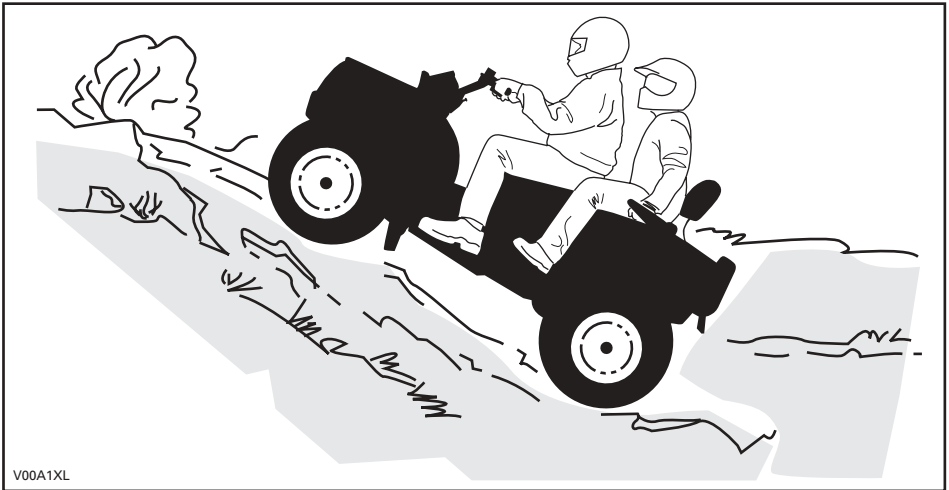

V00A1XL

## Alamäki

Älä unohda kuljettajan vastuuta matkustajan turvallisuudesta. Jos epäröit, laske matkustaja pois ennen mäen laskemista. Muista aina, että matkustajan kanssa ajaminen voi vaikuttaa ajoneuvon hallintaan, vakavuuteen ja jarrutusmatkaan.

Jos päätät, että matkustaja pysyy kyydissä, on hänen mukautettava liikkeensä sinun liikkeisiisi. Kuljettajan ja matkustajan on pidettävä ruumiinpainonsa takana. Jarruta varovasti ja vältä liukumista. Älä "rullaa" alamäkeen käyttäen yksinomaan moottorijarrutusta, tai vapaalla.

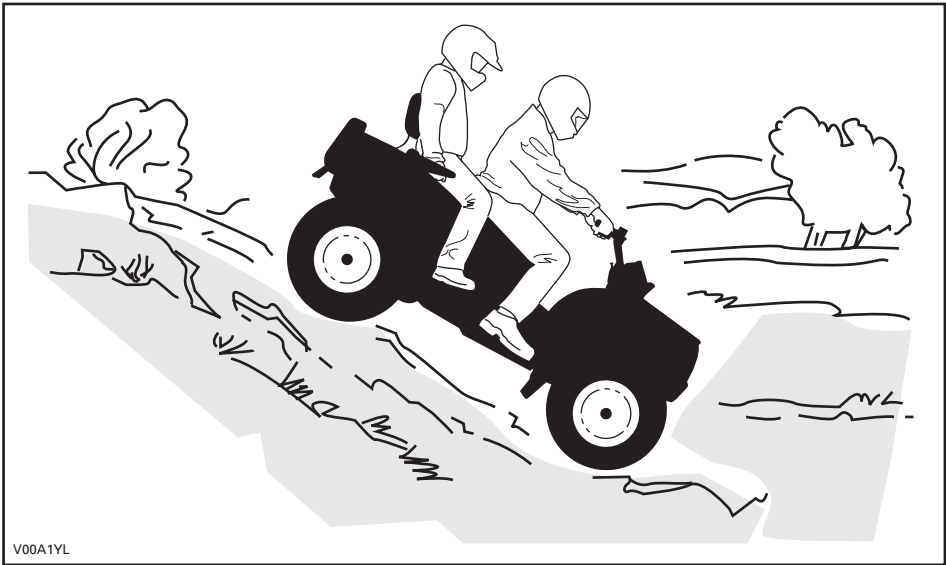

Tätä käsikirjaa luettaessa on muistettava että:

### VAROITUS

Osoittaa mahdollista vaaratilannetta, joka voi johtaa vakavaan loukkaantumiseen tai kuolemaan, ellei sitä vältetä.



## Rinteensuuntaisesti ajo

Älä unohda kuljettajan vastuuta matkustajan turvallisuudesta. Jos epäroit, laske hänet pois ennen jatkamista. Muista aina, että matkustajan kanssa ajaminen voi vaikuttaa ajoneuvon hallintaan, vakavuuteen ja jarrutusmatkaan.

Jos päätät, että matkustaja pysyy kyydissä, on hänen mukautettava liikkeensä sinun liikkeisiisi. Tämä on yksi kaikkein riskialteimmista ajotyyleistä, sillä se voi muuttaa voimakkaasti ajoneuvon tasapainoa. Sitä pitäisi kaikin tavoin välttää. Mikäli niin on kuitenkin välttämättä ajettava, on tärkeitä että kuljettaja ja matkustaja pitävät ruumiinpainon AINA ylärinteen puolella... ja ovat valmiina nousemaan ajoneuvosta samalle puolelle pois, mikäli ajoneuvo alkaa kaatua. Älä yritä pysäyttää ajoneuvoa tai estää sen vaurioitumista.

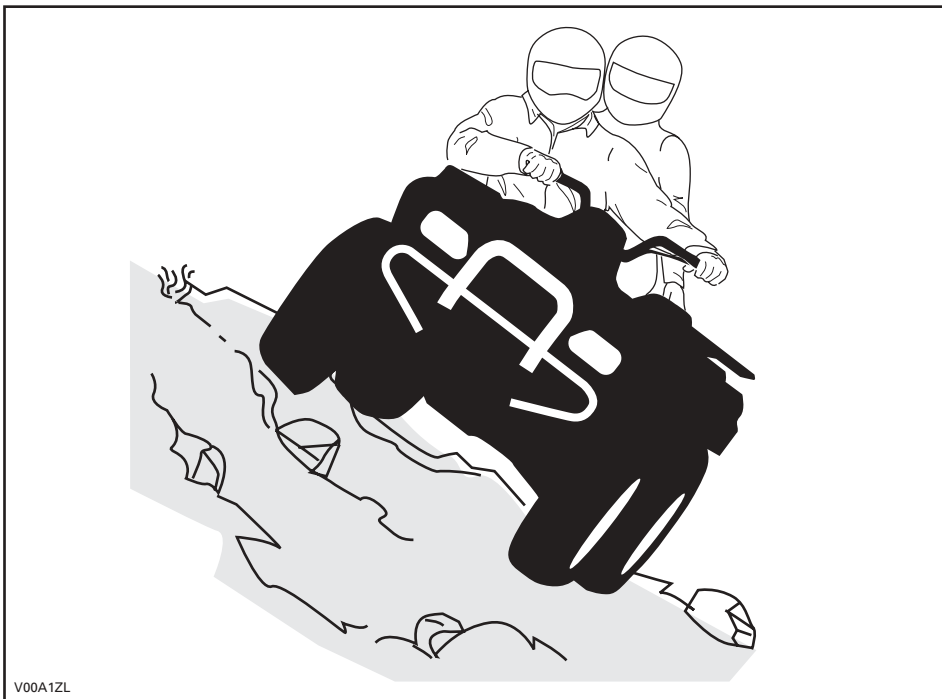

## Rutiinihuolto

Kun olet lopettanut ajamisen, on viisasta poistaa kasautunut lumi, jää, muta ja piintynyt lika. Sen lisäksi, että tämä auttaa pitämään ajoneuvon pitempään hyvässä kunnossa jälleenmyyntiä varten, se estää mahdolliset alltiudet vahingoille ajoneuvon seuraavan käytön aikana. Pese ajoneuvo lämpimällä saippuavedellä ja anna sen kuivua. (Pyyhe voi olla avuksi.) Älä pese ajoneuvoa ulkoilmassa pakkasessa. Suorita asiaankuuluva voitelu HUOLTO-osassa kuvatulla tavalla.

Tämän käsikirjan sisällön huomioon ottaminen on osa turvallisuuteen tähtäävää vastuutasi. Siinä on arvokkaita ajoneuvosi oikeata kunnossapitoa koskevia neuvoja. Mikäli tarvitset lisääapua, on valtuutettu Bombardier ATV -jälleenmyyjäsi aina valmis auttamaan.

Muutosten tekeminen ajoneuvoon sen nopeuden tai suorituskyvyn parantamiseksi voi rikkoa ajoneuvon rajoitettua takuuta koskevia ehtoja. Lisäksi tiettyjen muutosten tekeminen, kuten moottori- tai pakokaasukomponenttien irrottaminen, ei useimpien lakien mukaan ole laillista.

Pyörien ja/tai renkaiden koon vaihtaminen voi vaikuttaa ajoneuvon vakavuuteen. Väärät rengaspaineet voivat johtaa renkaan tyhjenemiseen tai renkaan liikkumiseen vanteellaan, renkaan hukkumiseen tai vaurioitumiseen. Vaurioituneet pyörät tai renkaat pitäisi aina vaihtaa.

Matkustajan kanssa ajaminen voi vaikuttaa ajoneuvon hallintaan, vakavuuteen ja jarrutusmatkaan. Matkustajan kanssa ajettaessa laske turvallisesti nopeutta. Huomioi pitempi jarrutusmatka.

Kuljettaja on vastuussa matkustajan turvallisuudesta. Jos epäröit, laske hänet pois ennen liikkeen suorittamista. Käytä tervettä järkeä.

Tätä käsikirjaa luettaessa on muistettava että:

### VAROITUS

Osoittaa mahdollista vaaratilannetta, joka voi johtaa vakavaan loukkaantumiseen tai kuolemaan, ellei sitä vältetä.

# RIIPPUVA LIPUKE

Tässä ajoneuvossa on tärkeitä turvallisuuteen liittyviä tietoja sisältävä riippuva lipuke ja kilpiä. Jokaisen tällä ajoneuvolla ajavan pitää lukea ja ymmärtää nämä tiedot ennen ajamista.

## ○ 2-UP (KAHDENISTUTTAVA) AJONEUVO

EI ALLE 16-VUOTIASTA KULJETTAJAA

EI ALLE 12-VUOTIASTA  
MATKUSTAJAA

ÄLÄ KOSKAAN KULJETA USEAMPAA  
KUIN YHTÄ MATKUSTAJAA

TÄMÄ AJONEUVO ON TARKOITETTU  
PELKÄSTÄÄN MAASTOAJOON.

TÄMÄN ATV:N SUORITUSKYKY SAATTAA  
YLITTÄÄ AIKAISEMMIN AJAMIESI  
MAASTOAJONEUVOJEN SUORITUSKYVYN.  
TÄMÄ ON KOKENEILLE KULJETTAJILLE  
SUUNNITELTU SUURTEHO-ATV.

BOMBARDIERIN KAHDENISTUTTAVAN  
ATV:N TURVAHARJOITTELU ON  
PAKOLLISTA. MUISTA KATSOA  
TURVALLISUUTTA KOSKEVA VIDEO. LUE  
JA YMMÄRRÄ KÄSKIRJA JA KAIKKI  
AJONEUVOSSA OLEVAT  
VAROITUSKILVET ENNEN AJONEUVOLLA  
AJOA.

KYSY JÄLLEENMYyjÄLTÄSI LISÄTIETOJA  
AJONEUVON KÄYTTÖÖN LIITTYVISTÄ  
KANSALLISISTA TAI PAIKALLISISTA LAEISTA  
JA ASETUKSISTA.

Tätä riippuvaa lipuketta ei saa poistaa ennen  
myyntiä.

vmo2006-011-004\_af

## ⚠ VAROITUS

Ajoneuvon väärä käyttö voi johtaa VAKAVAAN VAHINGOITUMISEEN tai KUOLEMAAN.



KULJETTAJAN JA  
MATKUSTAJAN ON  
AINA KÄYTETTÄVÄ  
HYVÄKSYTTÄVÄ  
KYPÄRÄÄ JA  
SUOJAVARUSTEITA



ÄLÄ KOSKAAN  
KÄYTÄ  
YLEISILLÄ  
TEILLÄ



ÄLÄ KOSKAAN  
KULJETA  
USEAMPAA KUIN  
1 MATKUSTAJAA



ÄLÄ KOSKAAN  
AJA  
KÄYTETTYÄSI  
HUUMEITA TAI  
ALKOHOLIA

### ÄLÄ KOSKAAN aja:

- ilman kunnollista harjoittelua kahdenistuttavalla ATV:llä, tai ilman ohjeita.
- kykyihisi tai olosuhteisiin nähden liian kovalla vauhdilla.
- yleisillä teillä - voi sattua kolari toisen ajoneuvon kanssa.

### KULJETTAJAN PITÄÄ AINA:

- käyttää oikeata ajotekniikkaa ja välttää ajoneuvon ympäröiväntämissä määssä, epätasaisessa maastossa ja käännoksissa.
- välttää asfalttipintoja - asfaltti voi suuresti vaikuttaa käsittelyyn ja hallintaan.
- vähentää nopeutta ja olla varovainen aina matkustajaa kuljettaessaan - laskea kuljettaja tilanteen vaatiessa pois.
- varmistaa, että matkustaja lukee ja ymmärtää tämän kilven ja matkustajan turvakilven.

LÖYDÄ JA LUE KÄSKIRJA. NOUDATA KAIKKIA  
OHJEITA JA VAROITUKSIA.

Tätä riippuvaa lipuketta ei saa poistaa ennen myyntiä.

## AJONEUVON MOOTTORIN KUVAUS:

XXXXX

**EPA-SERTIFOITU**

NER (NORMALIZED EMISSION RATE) =

ASTEIKOLLA 0-10, KUN 0 ON PUHTAIN

\* EI SAA POISTAA ENNEN MYNTIÄ



vmo2006-005-009\_en

# TÄRKEIDEN KILPIEN SIJAINTI

Ajoneuvostasi löytyvät seuraavat kilvet, joiden on katsottava kuuluvan vakituisesti ajoneuvoon. Jos niitä puuttuu tai ne ovat vahingoittuneet, ne voi korvata uusilla ilmaiseksi. Ota yhteys valtuutettuun Bombardier ATV -jälleenmyyjään.

**HUOM!** Seuraavat tässä käsikirjassa käytetyt kuvat ovat vain yleisiä esityksiä. Oman ajoneuvosi malli voi olla erilainen.

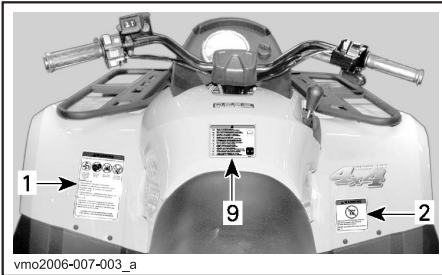

vmo2006-007-003\_a

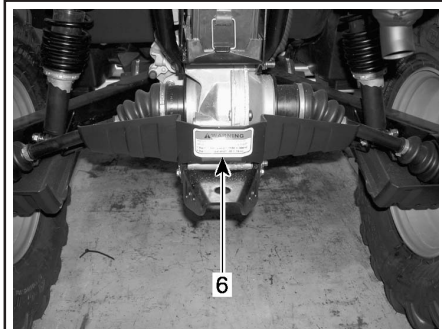

vmo2006-005-004\_a

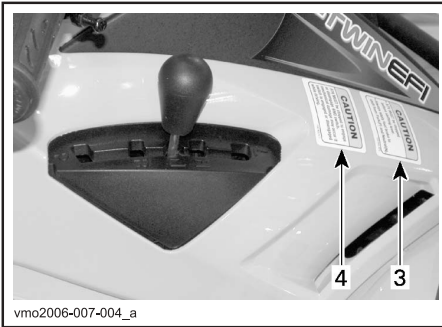

vmo2006-007-004\_a



vmo2006-005-005\_a



vmo2006-008-014\_a

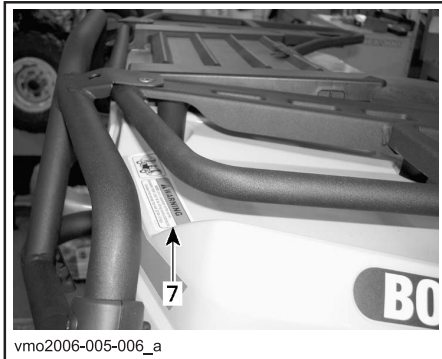

vmo2006-005-006\_a

TYYPILLINEN

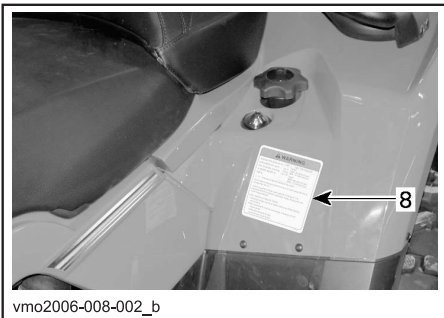

## Kilpi 1

**VAROITUS**

Ajoneuvon väärä käyttö voi johtaa VAKAVAAN VAHINGOITTUMISEEN tai KUOLEMAAN.



**KULJETTAJAN JA MATKUSTAJAN ON AINA KÄYTETTÄVÄ HYVÄKSYTTYÄ KYPÄRÄÄ JA SUOJAVARUSTEITA**

**ÄLÄ KOSKAAN AJA**

- ilman kunnollista harjoittelua kahdenistuttavalla ATV:llä, tai ilman ohjeita.
- kytkynä tai olosuhteisiin nähden liian kovalla vauhdilla.
- yleisillä teillä - voi sattua kolari toisen ajoneuvon kanssa.

**KULJETTAJAN PITÄÄ AINA:**

- käyttää oikeata ajotekniikkaa ja välttää ajoneuvon ympäripyörähtämistä mäissä, epätasaisessa maastossa ja käänöksissä.
- välttää asfalttipintoja - asfaltti voi suuresti vaikuttaa käsittelyyn ja hallintaan.
- vähentää nopeutta ja olla varovainen aina matkustajaa kuljettaessaan - laskea kuljettajan tilanteen vaatiessa pois.

**LÖYDÄ JA LUE KÄSIKIRJA. NOUTADA KAIKKIA OHJEITA JA VAROITUKSIA.**

704900904

V00M0CY

## Kilpi 2

**VAROITUS**

**KULJETTAJA ALLE 16**

Tämän ajoneuvon ajaminen, jos olet alle 16-vuotias, lisää mahdollisuutta sekä kuljettajan että matkustajan VAKAVAAN VAHINGOITTUMISEEN tai KUOLEMAAN.

**ÄLÄ KOSKAAN** aja tällä ajoneuvolla, jos olet alle 16-vuotias.

**Älä KOSKAAN** kuljeta yhtä matkustajaa enempää.

704 900 515

V01M0RY

## Kilpi 3

**VAROITUS**

- **ATV PITÄÄ pysäyttää** ennen vaihtamista.
- **Paina aina jalkajarrua kun vaihdat parkista (P) ja vapaalta (N).**

704 900 470

V07M06Y

## Kilpi 4

**VAROITUS**

**ATV PITÄÄ pysäyttää** ennen nelipyörävedon kytkemistä päälle tai pois päältä.

**Mikäli kytkeminen suoritetaan ajettaessa, voi syntyä mekaaninen vaurio.**

704 900 471

V07M07Y

## Kilpi 5

**VAROITUS**

**MATKUSTAJAN TURVALLISUUS VAKAVAN VAHINGON tai KUOLEMAN riskin vähentämiseksi**



**ÄLÄ KOSKAAN AJA KÄYTTÄKSI HUUMEITA TAI ALKOHOLIA**

**ÄLÄ KOSKAAN KULJETA ALLE 12-VUOTIASTA MATKUSTAJA.**

**ÄLÄ KOSKAAN KULJETA USEAMPAA KUIN 1 MATKUSTAJAA**

**ÄLÄ KOSKAAN** kuljeta matkustajaa, joka on liian pieni pitämään jalkansa tukevasti jalkatulle ja tarttumaan kunnolla tarttakäyttöihin.

**MATKUSTAJAN PITÄÄ AINA:**

- Käyttää työkäyttöä kypärää ja suojaruutetta.
- Tarttua kunnolla tarttakäyttöihin ja asetettava jalat tukevasti jalkatulle.
- Pyyttää kuljettajaa hidastamaan tai pysähtymään, jos tuntuu epämuksulta - nousta pois ja kävellä, jos tilanne vaatii.

704 901 113

vmo2006-008-003\_aen

## Kilpi 6

**VAROITUS**

**Trailerin väärä kuormaaminen voi aiheuttaa ajoneuvon hallinnan menetyksen, mikä johtaa vakavaan loukkaantumiseen tai kuolemaan.**

- Maksimi hinauspaino: 500 kg (1100 lb).
- Maksimi aisapaino: 14 kg (30 lb).

704900766

V00M05Y

## Kilpi 7

**VAROITUS**

• Älä **KOSKAAN** kuljeta matkustajaa tällä kulkuneuvolla

- **MAKSIMI ETUKUORMA:** X kg (X lb) tasaisesti jaettuna.
- **MAKSIMI TAKAKUORMA:** X kg (X lb) tasaisesti jaettuna.

(Sisältää perävaunun aisan painon, jos varusteena)

704 901 060

vmo2006-005-010\_a

## Kilpi 8

**VAROITUS**

<p><b>Väärä rengaspaine tai ylikuormitus voi aiheuttaa hallinnan menetyksen johtaen VAKAAN VAHINGOITTUMISEEN tai KUOLEMAAN.</b></p>	<table border="1" style="width: 100%; border-collapse: collapse;"> <tr> <th style="font-size: x-small;">KUORMA</th> <th style="font-size: x-small;">RENGASPAINE KYLMÄNÄ</th> </tr> <tr> <td style="font-size: x-small;">ENINTÄÄN XXX kg (XXX lb)</td> <td style="font-size: x-small;">EDESSÄ MAKS: XX,X kPa (X,X psi) MIN: XX,X kPa (X,X psi)</td> </tr> <tr> <td></td> <td style="font-size: x-small;">TAKANA MAKS: XX,X kPa (X,X psi) MIN: XX,X kPa (X,X psi)</td> </tr> </table>	KUORMA	RENGASPAINE KYLMÄNÄ	ENINTÄÄN XXX kg (XXX lb)	EDESSÄ MAKS: XX,X kPa (X,X psi) MIN: XX,X kPa (X,X psi)		TAKANA MAKS: XX,X kPa (X,X psi) MIN: XX,X kPa (X,X psi)	<p><b>Pidä AINA oikea, esitetty rengaspaine. Täytä maksimi rengaspaine kun viet kuormaa.</b></p> <p><b>ÄLÄ KOSKAAN</b> säädä rengaspainetta alle minimin. Rengas voisi irrota vanteelta.</p> <p><b>ÄLÄ KOSKAAN</b> ylitä ajoneuvon XXX kg:n (XXX lb) kuormituskykyä, mukaan luettuina kuljettajan, kuorman, lisävarusteiden ja perävaunun aisan painot.</p> <p><b>ATV:n KUORMAUS ja PERÄVAUNUN VETÄMINEN</b> Kuorma/matkustajan kuljettaminen tai perävaunun vetäminen voi vaikuttaa vakavuuteen ja käsiteltävyyteen. Kuorman on oltava asianmukaisesti jaettu tavaratelineille.</p> <p><b>Kun kuljetat kuormaa tai matkustajaa, tai vedät perävaunua:</b></p> <ul style="list-style-type: none"> <li>- hidasta nopeutta.</li> <li>- ota huomioon pidempi jarrutusmatka.</li> <li>- vältä mäkiä ja epätasaisia maastoja.</li> </ul>
KUORMA	RENGASPAINE KYLMÄNÄ							
ENINTÄÄN XXX kg (XXX lb)	EDESSÄ MAKS: XX,X kPa (X,X psi) MIN: XX,X kPa (X,X psi)							
	TAKANA MAKS: XX,X kPa (X,X psi) MIN: XX,X kPa (X,X psi)							

704901120

vmo2006-008-004\_aen

## Kilpi 9

**DA** FND OG LÆS BRUGERVEJLEDNINGEN, OVERHOLD ALLE INSTRUKTIONER OG ADVARSLER.

**NL** ZOEK DE GEBRUIKERSHANDLEIDING OP EN LEES HEIM, HOUD U AAN ALLE AANWIJZINGEN EN WAARSCHUWINGEN.

**FR** LOCALISER ET LIRE LE GUIDE DE L'OPÉRATEUR, SUIVRE TOUTS LES CONSIGNES ET AVERTISSEMENTS.

**FI** PAKKANNA JA LUE KÄYTTÄJÄN OPAS, NOUDATA KÄRKIÄ KÄYTTÖOHJEITA JA VAROITUKSIA.

**DE** BETRIEBSANLEITUNG AUSFINDIG MACHEN UND LESEN, ALLE ANWEISUNGEN UND WARNHINWEISE BEFOLGEN.

**EL** ΒΡΕΨΤΕ ΚΑΙ ΑΒΑΡΑΞΤΕ ΤΟΝ ΟΔΗΓΟ ΧΕΙΡΙΣΤΗ, ΑΚΟΛΟΥΘΗΣΤΕ ΤΙΣ ΕΣΤΙΝ ΟΔΗΓΙΕΣ ΚΑΙ ΠΡΟΒΑΙΟΤΗΤΗΕΣ.

**IT** SEGUIRE IL MANUALE DELL'OPERATORE, SEGUIRE TUTTE LE ISTRUZIONI E AVVERTENZE.

**PT** LOCALIZAR E LER O GUIA DE OPERAÇÃO, OBSERVAR TODAS AS INSTRUÇÕES E MENSAGENS DE AVISO.

**ES** UBICAR Y LEER LA GUÍA DEL OPERADOR, ATENDERSE A TODAS LAS INSTRUCCIONES Y MENSAJES DE ADVERTENCIA.

**SV** TA REDA PÅ INSTRUKTIONSBOKEN OCH LÄS DEN. UPPMÄRKSAMMA ALLA ANVISNINGAR OCH VARNINGAR.

vmo2006-007-006

AINOASTAAN KANSAINVÄLISET MALLIT

# Kilpi 10

EMISSION CONTROL INFORMATION  
THIS VEHICLE MEETS U.S. ENVIRONMENTAL  
PROTECTION AGENCY AND C.A.R.B.  
REGULATIONS FOR MODEL YEAR 2006



PÄÄSTÖTIETO  
TÄMÄ AJONEUVO NOUDATTAA YHDYSVALTAIN  
YMPÄRISTÖNSUOJELUVIRASTON SEKÄ CARB-  
MÄÄRÄYKSIÄ MALLIVUODELLE 2006

ENGINE FAMILY	XXX	MOOTTORISARJA
FEL	XXX	FEL
ENGINE DISPLACEMENT	XXX	MOOTTORIN SYLINTERILAVUUS
EXHAUST EMISSION CONTROL SYSTEM	XXX	PAKOKAASUJEN PUHDISTUSJÄRJESTELMÄ
FUEL	XXX	POLTTOAINE
ENGINE OIL	XXX	MOOTTORIÖLJY
IDLE SPEED	XXX	TYHJÄKÄYNTI
SPARK PLUG TYPE	XXX	TULPPATYYPPI
SPARK PLUG GAP	XXX	TULPAN KÄRKIVÄLI

SEE OPERATOR'S GUIDE FOR MAINTENANCE SPECIFICATIONS / KATSO HUOLTOTIEDOT KÄSIKIRJASTA  
BOMBARDIER RECREATIONAL PRODUCTS INC.

vmo2006-005-0012

SIJAITSEE ISTUIMEN ALLA



# ***TURVALLISUUS- KOULUTUS***

---

# JOHDANTO

## Tavoite

Kurssin tavoite on antaa Bombardier 2-UP- (kahdenistuttava) -ajoneuvon omistajalle ajoneuvonsa turvallista käyttöä varten tarvittavaa tietoa. Kurssi tarjotaan kaikille 2-UP -ajoneuvon ostajille, ja heidän lähiomaisilleen. Koulutuskurssi pitää läpäistä 2-UP -ajoneuvon myynnin toteuttamista varten.

2-UP -ajoneuvossa voit kuljettaa yhtä matkustajaa. Muista, että ATV:hen ei saa koskaan päästää matkustajaa, ellei sitä ole nimenomaan suunniteltu sitä varten.

## Käsiteltävät osat

1. Yleisiä turvallisuustietoja
2. Bombardier 2-UP- (kahdenistuttava) - ajoneuvon turvallisuutta koskeva video
3. Käsikirjan tarkastelu
4. Käytännön ajo

## Tarvittava aika

Tarpeen mukaan, riippuu koulutettavan kokemuksesta ja taidoista.

---

# OSA I - YLEISIÄ TURVAOHJEITA

## Tavoite

Tämän osan tavoitteena on:

- a) Selostaa miksi tämä turvakoulutus on tärkeätä.
- b) Keskustella CPSC:n (Consumer Product Safety Commission) (kuluttajatuotteiden turvakomissio) vahinko- ja kuolematilastosta.
- c) Keskustella Bombardierin ikä- ja kokosuosituksesta.
- d) Keskustella siitä, mitä suojavaatetusta kuljettajan ja matkustajan pitäisi käyttää ajaessaan 2-UP -ajoneuvolla.
- e) Keskustella siitä, milloin kuljettajan pitäisi aloittaa matkustajan kuljettamisen.
- f) Keskustele paikallisista, osavaltiokohtaisista ja liittovaltiokohtaisista, ATV:n käyttöä koskevista laeista.
- g) Keskustella paikoista, joissa voi ajaa.

## Jäsentely

A) Tämä kurssi järjestetään:

- Jotta ajo olisi nautinnollisempi sinulle ja matkustajallesi.
  - Jotta sinun ja matkustajasi vahingoittumisen ja kuoleman mahdollisuus olisi turva- ja riskitietoisuuden johdosta pienempi.
1. Mitä voisi tapahtua, kun oikeita turva- ja riskivarotoimia ei noudateta.
  2. Miksi sinun ei pitäisi kuljettaa 2-UP -ajoneuvossasi useampaa kuin yhtä matkustajaa.
  3. Miksi sinun ja matkustajasi tulisi pitää koko ajan jalat kumpikin omilla jalkatuillaan, ja miksi matkustajasi tulisi aina pitää ajon aikana tartuntakahvoista kiinni.
  4. Miksi sinun tai matkustajasi ei tulisi nauttia alkoholia tai huumeita ennen ajoneuvollasi ajoa.
  5. Miksi sinun ei pitäisi ajaa kestopäällysteillä pinnoilla.

B) CPSC-tilastoa

- CPSC on julkaissut ATS:llä ajaville sattuneita vahinkoja ja kuolemia koskevaa tilastoa viimeisen 5 vuoden ajalta (tammikuu 1997–joulukuu 2001):
1. 417 200 ATV:hen liittyvää vahinkoa
  2. 1 463 ATV:hen liittyvää kuolemaa.

C) 2-UP -ajoneuvoa varten vaadittava ikä ja koko

- Kenenkään alle 16-vuotiaan ei pitäisi käyttää 2-UP -ajoneuvoa.
- Alle 12-vuotiaista matkustajaa ei pitäisi päästää 2-UP -ajoneuvoon. Iästä riippumatta matkustajasi pitäisi voida myös pitää jalkansa tukevasti jalkatuilla ja tarttua kunnolla tartuntakahvoihin.
- Älä anna henkilön, joka ei tunne 2-UP -ajoneuvoasi, käyttää sitä.

D) Suojavaatetus, jota kuljettajan ja matkustajan tulisi käyttää

- Hyväksytyt kypärät (ANSI, SNELL, SCA tai DOT)
1. koko kasvon peittävä
  2. ¾ -panssari
  3. matkustajan kypärässä tulisi olla luja leukasuojaa
- Suojasaappaat
  - Ajohanskat
  - Silmäsuojaimet (suojalasit tai naamasuoja)
  - Pitkähihainen paita
  - Täyspitkät housut
  - Kynnärsuojat (vapaavalintainen)
  - Polvisuojat (vapaavalintainen)
  - Munuaisvyö (vapaavalintainen).

#### E) Ajaminen matkustajan kanssa

- Ennen matkustajan kanssa ajamista pitäisi kuljettajan tutustua perinpohjaisesti 2-UP -ajoneuvon toimintaan.
- Kun ajoneuvo on tullut tutuksi, pitäisi kuljettajan aloittaa matkustajan kanssa ajaminen hyvin hiljaisella nopeudella ja tutussa maastossa.

#### F) ATV:hen liittyvät paikalliset, osavaltiokohtaiset ja liittovaltiokohtaiset lait

- Keskustelua laeista.

#### G) Alueet, joilla 2-UP -ajoneuvollasi ei saa ajaa

Perussäännöt ovat:

- Älä aja yksityisellä maalla ilman maanomistajan lupaa.
- Älä aja alueilla, joissa kahdenistuttava ajoneuvosi voi aikaansaada pysyviä vahinkoja.
- Älä yritä suorittaa oman kykysi ylittäviä liikkeitä.
- Ole aina tietoinen siitä missä olet ja mihin olet menossa.

## Oletettu tulos

Tämän osan suorittamisen jälkeen sinun pitäisi:

- Tuntee CPSC:n julkaisema tämän hetkinen vahinkoja ja kuolemia koskeva tilasto.
- Tietää BRP:n alle 16-vuotiaita kuljettajia ja alle 12-vuotiaita matkustajia koskeva politiikka.
- Tietää mitä vaadetaan ja suojavarusteita sinun ja matkustajasi tulisi käyttää ajon aikana.
- Tietää paikalliset, osavaltiokohtaiset ja liittovaltiokohtaiset ATV:llä ajoa koskevat lait.
- Tietää perussäännöt siitä, missä ja miten ei saa ajaa.

---

# OSA II - BOMBARDIERIN 2-UP- (KAHDENISTUTTAVA) - AJONEUVON TURVALLISUUTTA KOSKEVA VIDEOKASSETTI

## Tavoite

Tämän osan tavoitteena on:

- Antaa suuntaviivoja ennen Bombardier 2-UP- (kahdenistuttava) -ajoneuvon turvallisuutta koskevan videokasetin katsomista.
- Esittää turvallisuuteen liittyvää tietoa Bombardierin 2-UP (kahdenistuttava) -ajoneuvon turvallisuutta koskevalla videokasetilla.
- Vastata lopuksi kaikkiin auki jääviin kysymyksiin kertaamalla pääkohdat.

## Jäsenty

### A) Suuntaviivat

Pyydä pysäyttämään video milloin tahansa, jos mieleen tulee kysymys. Katso video uudelleen tarvittaessa, jos joku kohta jäi epäselväksi.

### B) Turvallisuuteen liittyvää tietoa

Vaatetus

Katso osa I.

Ikäsuositus

Ei alle 16-vuotiasta kuljettajaa eikä alle 12-vuotiasta tai liian pientä matkustajaa, jonka jalat eivät ylety jalkatuille, tai joka ei saa kiinni tartuntakahvoista.

Käsikirjan käyttö

Sinun on luettava ja ymmärrettävä käsikirja.

Käyttöä edeltävä tarkastus

Käyttöä edeltävä tarkastus on tehtävä joka kerta kun käytät ajoneuvoa, jotta varmistut sen turvallisuudesta ja oikeasta toiminnasta.

Ruumiin asento

Sinun ja matkustajasi asennon on oltava sellainen, että se vähentää kaatumisvaaraa. Sinun ja matkustajasi tulisi pitää koko ajan jalat kumpikin omilla jalkatuillaan, ja matkustajasi tulisi aina pitää tartuntakahvoista kiinni.

Käynnistysmenettely

Ajoneuvon oikea käynnistysmenetelmä.

Ylämäkeen ja alamäkeen ajo

Oikea tapa ajaa ylämäkeen ja alamäkeen ilman matkustajaa ja matkustajan kanssa.

Peruutus

Oikea tapa peruuttaa.

Rinteensuuntaisesti ajo

Oikea tapa ylittää mäki ilman matkustajaa ja matkustajan kanssa.

- Vältä sitä.
- Painonsiirto.
- Ajoneuvosta hätätapauksessa poistuminen.

Ajaminen matkustajan tai kuorman kanssa

Käsiteltävyyys ja jarrutuskyky muuttuvat kun mukana on matkustaja tai kuormaa.

Veden ylittäminen

Ylitä vesi varoen.

Ajoneuvon siirtokuljetus

Oikea tapa kuormata ja valmistella 2-UP -ajoneuvo siirtokuljetusta varten.

- Kytke seisontajarru päälle.
- Vaihdevipu PARK(KI)-asentoon.
- Sulje polttoaineventtiili.
- Varmistu, että polttoaineen ja öljyn täyttöaukon kannet ovat kunnolla kiinni.
- Kiinnitä ajoneuvo edestä ja takaa.

Lain noudattaminen

Katso osa I.

C) Pääkohtien kertaaminen

- Kysymyksiä ja vastauksia
- Katsaus CPSC:n vahinkoja ja kuolemaa koskeviin tietoihin.
- Katsaus varoituskilpiin, kuten suojaavan päävarustuksen ja vaatetuksen käyttö.

## Oletettu tulos

Tämän osan suorittamisen jälkeen sinun pitäisi:

- Tuntea Bombardierin 2-UP- (kahdenistuttava) -ajoneuvon turvallisuutta koskevan videokasetin sisältö.

---

# OSA III - KÄSIKIRJAN TARKASTELU

## Tavoite

Tämän osan tavoitteena on:

- a) Painottaa huomio- ja varoitussymbolien noudattamisen tärkeyttä.
- b) Käydä läpi käsikirja ja tuntee kunkin osan tärkeät kohdat.

## Jäsentely

- A) Huomio- ja varoitussymbolit
  - Huomaa kussakin osassa olevat huomio- ja varoitussymbolit ja mistä ne varoittavat; tiedä mitä niiden noudattamatta jättämisestä seuraa.
- B) Käsikirjan tarkastelu
  - Huomaa käsikirjan tärkeät kohdat:
    1. Sisällysluettelo
    2. Ilmoitussivu
    3. Erityisiä turvaohjeita
    4. Käyttövaroituksia
    5. Varoituskilvet
    6. Ajoneuvon tunnistusnumero
    7. Hallintalaitteet/mittarit/varusteet
    8. Sisäänajojakso
    9. Käyttöä edeltävä tarkastus
    10. Käyttöohjeet
    11. Erikoistoimenpiteet
    12. Käytönjälkeinen hoito
    13. Kuorma ja siirtokuljetus
    14. Huolto.

## Oletettu tulos

Tämän osan suorittamisen jälkeen sinun pitäisi:

- Tietää käsikirjan uudelleen läpikäymisen tarve.
- Tietää käsikirjassa olevien huomio- ja varoitussymbolien merkitys ja mihin ne viittaavat.
- Tuntee kaikki käsikirjassa olevat osat ja mihin ne viittaavat.

---

# OSA IV - KÄYTÄNNÖN AJO

## Tavoite

Tämän osan tavoitteena on:

- a) Perehdyttää sinut käyttöä edeltävään tarkastukseen.
- b) Muistuttaa sinua suojavaatetuksesta, jota sinun ja matkustajasi tulisi käyttää 2-UP -ajoneuvolla ajettaessa.
- c) Pistää sinut ajamaan 2-UP -ajoneuvolla ja suorittamaan kaikki perusliikkeet.

## Jäsentely

- A) Käyttöä edeltävät tarkastukset
- Suorita 2-UP -ajoneuvon käyttöä edeltävä tarkastus käsikirjassa olevan muistilistan perusteella ja tunnista kaikki hallintalaitteet.
- B) Suojavaatetus
- Käytä 2-UP -ajoneuvolla ajettaessa asiaankuuluvaa vaatetusta:
    1. Hyväksytyt kypärä (jossa matkustajalla luja leukasuoja)
    2. Ajosaappaat
    3. Hanskat
    4. Silmäsuojaimet
    5. Pitkähihainen paita
    6. Pitkät housut
    7. Kyynärsuojat (vapaavalintainen)
    8. Polvisuojat (vapaavalintainen)
    9. Munuaisvyö (vapaavalintainen).

## C) Perusliikkeet

- Aja rata läpi ja suorita kaikki liitteenä olevassa AJOTOIMENPIDELUETTELOSSA kuvatut toimenpiteet, ilman matkustajaa.
  1. Jälleenmyyjän edustaja näyttää ensin jokaisen toimenpiteen.
  2. Sinä suoritat toimenpiteen ilman matkustajaa, kun se on ensin näytetty sinulle.
  3. Jälleenmyyjän edustaja tarkastaa tuloskortin sen jälkeen kun olet suorittanut tyydyttävästi toimenpiteet.
  4. Jälleenmyyjän edustaja jatkaa kanssasi toimenpiteiden suorittamista yksi kerrallaan, kunnes kaikki on suoritettu.

## Oletettu tulos

Tämän osan suorittamisen jälkeen sinun pitäisi:

- Tietää kuinka käyttöä edeltävä tarkastus suoritetaan.
- Tietää mikä on sinun ja matkustajan käytettävä oikea vaatetus 2-UP -ajoneuvolla ajettaessa.
- Olla suorittanut kaikki perusajotoimenpiteet ajoradalla.

# AJOTOIMENPIDELUETTELO

Käytännön ajoharjoitukseen pitäisi sisältyä alla kuvatut toimenpiteet.

Oppilaiden on suoritettava vähimmäismäärä jokaista kahdeksasta toimenpiteestä. Koulutusta antavan henkilön on näytettävä jokainen toimenpide ja sen jälkeen oppilaan on toistettava se alla mainitun määrän kertoja.

## Toimenpide # 1

Liikkeellelähtö- ja pysähdysharjoitus osalla ovaalinmuotoisella radalla (vähimmäistoisto: kerran vastapäivään ja kerran myötäpäivään).

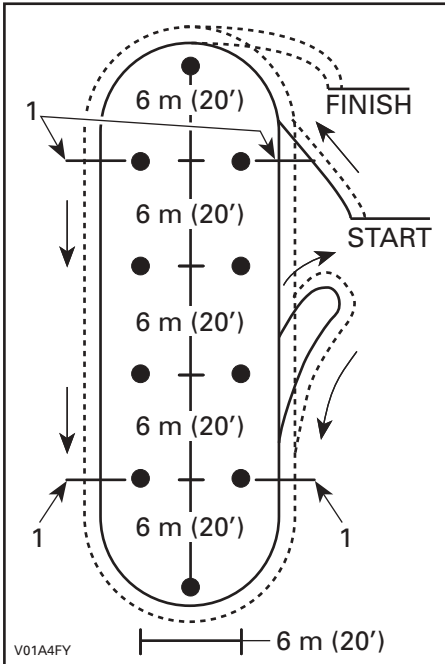

TYYPILLINEN

1. Pysähdy tässä

## Toimenpide # 2

Kääntyminen vasemmalle ja oikealle - 8-kuvio (vähimmäistoisto: kolme kertaa).

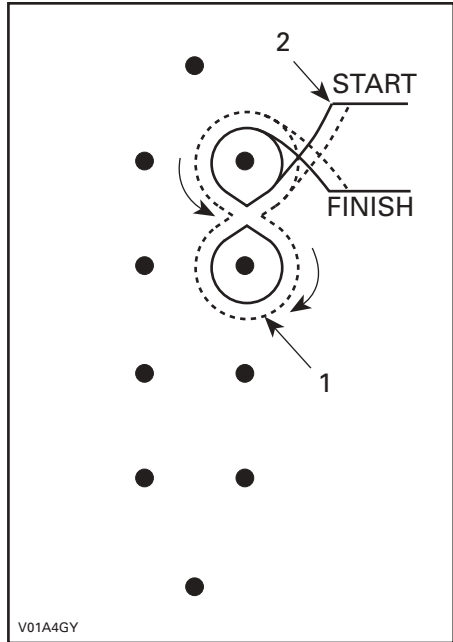

TYYPILLINEN

1. Vähintään 2 kierrosta

2. Ensimmäisen toimenpiteen päätepiste



### Toimenpide # 3

Jyrkkiä käännöksiä, alle 90° - vasemmalle ja oikealle. 90°:n ja alle 90°:n nurkkia (vähimmäistoisto: kaksi myötäpäivään ja kaksi vastapäivään).

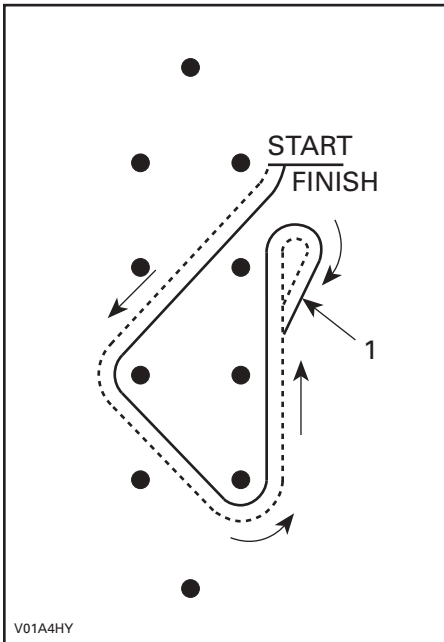

**TYYPILLINEN**  
1. Peruutusalue

### Toimenpide # 4

Slalom (vähimmäistoisto: kolme kertaa).

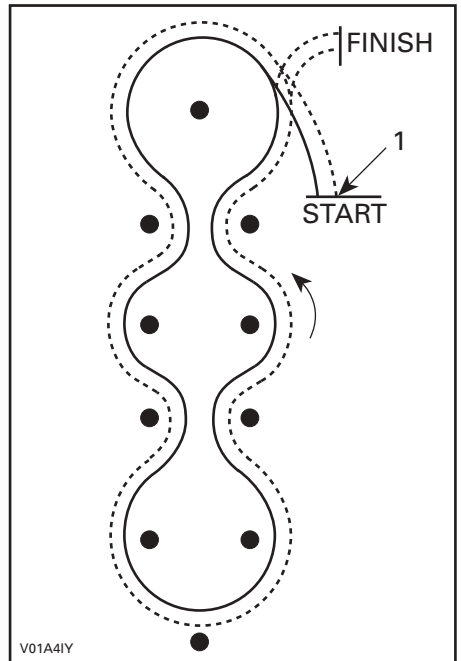

**TYYPILLINEN**  
1. Viimeisen toimenpiteen päätepiste

Tätä käsikirjaa luettaessa on muistettava että:

**VAROITUS**

Osoittaa mahdollista vaaratilannetta, joka voi johtaa vakavaan loukkaantumiseen tai kuolemaan, ellei sitä vältetä.

## Toimenpide # 5

Äkkipysähdys: iso ovaalinmuotoinen rata, jossa paniikkitoimenpide (vähimmäistoisto: kaksi kertaa).

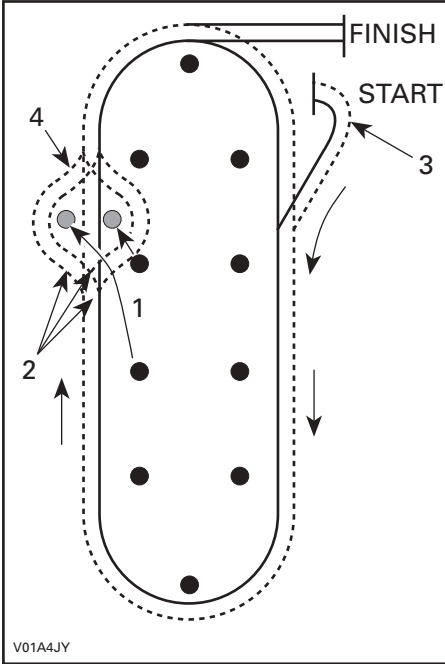

### TYYPILLINEN

1. Siirrä 2 keilaa
2. Opettaja antaa määräyksen vasemmalle, oikealle vai suoraan
3. Viimeisen toimenpiteen päätepiste
4. Opettaja antaa paniikki-ilmoituksen

## Toimenpide # 6

Esteen yli ajo (vähimmäistoisto: kerran vasemman puolen pyörillä, kerran oikean puolen pyörillä, ja kerran kummillakin pyörillä).

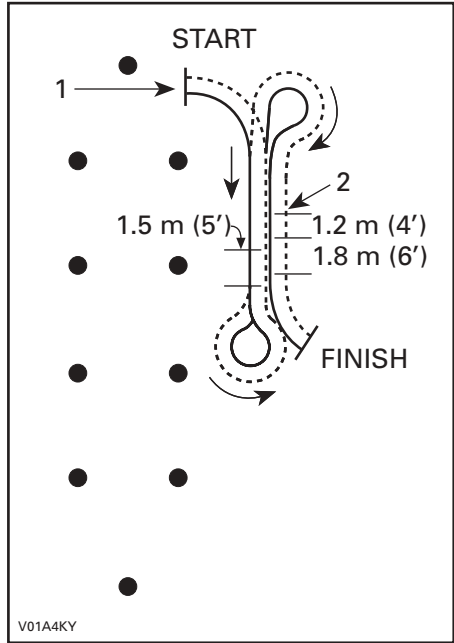

### TYYPILLINEN

1. Viimeisen toimenpiteen päätepiste
2. Este

## Toimenpide # 7

Mäkien ylitys (vähimmäistoisto: kerran kumpaankin suuntaan).

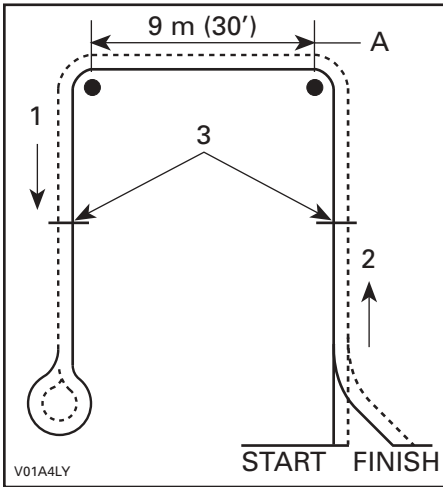

TYYPILLINEN

1. Alas
2. Ylämäki
3. Pysähdys ja liikkeellelähtö tässä
- A. Ylitys

## Toimenpide # 8

U- ja K-käännös (vähimmäistoisto: kerran).

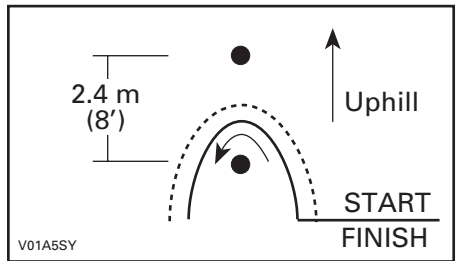

TYYPILLIEN U-KÄÄNNÖS

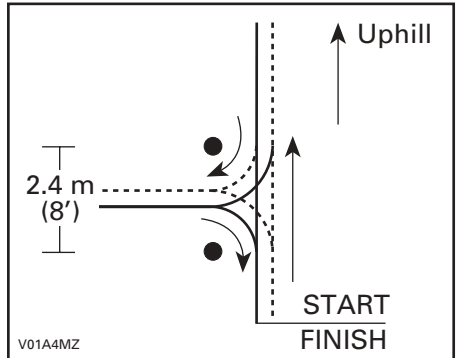

TYYPILLIEN K-KÄÄNNÖS

---

# OPETTAJAN MUISTILISTA

2-UP-ajoneuvon ostajan nimi: \_\_\_\_\_

Maahantuoja/jälleenmyyjän edustajan nimi: \_\_\_\_\_

Pvm: \_\_\_\_\_

## TÄRKEÄTÄ:

Tämä 2-UP -ajoneuvon turvakoulutuskurssi on pakollinen, ja jokaisen uuden 2-UP -ajoneuvon ostajan on suoritettava se.

Kolmannen osapuolen edustaja tulee tekemään pistokokeita varmistaakseen koulutuksen suorittamisen.

Vaadittavan koulutuksen suorittamatta jättäminen voi muodostaa Bombardier ATV:n maahantuoja-/jälleenmyyjäsopimusrikkomuksen.

Lisätietoa 2-UP -ajoneuvon turvakoulutuskurssista saat BRP:ltä.

## Johdanto:

- Jokaisen oppilaan on huolellisesti luettava asiakkaan turvakoulutuksen käsikirja.

## Osa I: Yleisiä turvaohjeita

- Selitä syy turvakoulutukseen.
- Keskustele CPSC:n vahinko- ja kuolemantilastosta.
- Keskustele BRP:n ikä- ja kokosuosituksista.
- Keskustella siitä, mitä suojavaatetusta kuljettajan ja matkustajan pitäisi käyttää ajaessaan 2-UP -ajoneuvolla.
- Keskustele paikallisista, osavaltiokohtaisista ja liittovaltiokohtaisista, ATV:n käyttöä koskevista laeista.
- Keskustele siitä, missä ajelu on hyväksyttyä.

## Osa II: Bombardierin 2-Up- (kahdenistuttava) -ajoneuvon turvallisuutta koskeva videokasetti

- Käy oppilaan kanssa läpi Bombardierin 2-UP -ajoneuvon turvallisuutta koskeva videokasetti. Huolehdi siitä, että vastaat oppilaalla mahdollisesti oleviin kysymyksiin.

## Osa III: Käsikirjan tarkastelu

- Käy oppilaan kanssa läpi käsikirja. Painota määräajoin ja usein tapahtuvan käsikirjan tarkastelun tarvetta.
- Kiinnitä oppilaan huomio huomio- ja varoitussymboleihin, ja selitä niiden merkitys.

## Osa IV: Käytännön ajo

- Suorita oppilaasi kanssa käyttöä edeltävä tarkastus.
- Muistuta oppilastasi suojavaatetuksesta, jota kuljettajan ja matkustajasi tulisi käyttää 2-UP - ajoneuvolla ajettaessa.
- Näytä oppilaalle kukin toimenpide.
- Pistä oppilas ajamaan 2-UP -ajoneuvolla ja suorittamaan kaikki seuraavat perusliikkeet.

### 1) Liikkeellelähtö ja pysähdys

Liikkeellelähtö- ja pysähdysharjoitus isolla ovaalinmuotoisella radalla (vähimmäistoisto: kerran vastapäivään ja kerran myötäpäivään).

- Liikkeellelähtöalueen pitäisi olla riittävän pitkä, jotta kuljettajalla on tarpeeksi aikaa ajatella seuraavaa liikettä ennen sen toteuttamista.
- Jarrutusalueen pitäisi olla vähintään 9 m (30 ft) pitkä, ja sillä oppilaan on suoritettava pysähtyminen suoraviivaisesti eri nopeuksista.

### 2) Kääntyminen

Kääntyminen vasemmalle ja oikealle - 8-kuvio (vähimmäistoisto: kolme kertaa).

### 3) Jyrkät käännökset

Jyrkkiä käännöksiä, alle 90° – vasemmalle ja oikealle. Nurkat: 90° ja alle 90° (vähimmäistoisto: kaksi myötäpäivään ja kaksi vastapäivään).

### 4) Slalom

Slalom, vähintään 4 merkkiä – kukin 6 m:n (20 ft) päässä toisistaan (vähimmäistoisto: kolme kertaa).

### 5) Äkkipysähdys

Äkkipysähdys kuten kohdassa I yllä. Iso ovaalinmuotoinen rata, jossa paniikkitoimenpide (vähimmäistoisto: kaksi kertaa).

## 6) Esteiden yli ajo

Esteiden yli ajo – ajoneuvon ajoreitille on asetettava 4 x 4 puunpalasta siten, että kuljettaja voi ajaa niiden päältä (vähimmäistoisto: kerran vasemman puolen pyörillä, kerran oikean puolen pyörillä, ja kerran kummillakin pyörillä).

## 7) Mäkien ylitys

Ensinnäkin muistuta oppilasta siitä, että rinnettä sivusuunnassa-ajoa pitäisi mahdollisuuksien mukaan välttää.

Jos käytävissä on korkeintaan noin 8 %:n mäki, olisi reitti järjestettävä siten, että mäkeä käytetään ylitysharjoitukseen (vähimmäistoisto: kerran kumpaankin suuntaan). Ellei mäkeä ole käytävissä, muista käydä oppilaan kanssa toimenpiteen kuvaus läpi käsikirjasta.

## 8) K-käännös ja U-käännös

Jos käytävissä on korkeintaan noin 8 %:n mäki, olisi reitti järjestettävä siten, että mäkeä käytetään K-käännöksiä ja U-käännöksiä harjoitteluun (vähimmäistoisto: kerran). Ellei mäkeä ole käytävissä, muista käydä oppilaan kanssa toimenpiteen kuvaus läpi käsikirjasta.

- Täytä muistilista ja tulokortti. Sekä ostajan että jälleenmyyjän edustajan on allekirjoitettava.
- Ota muistilistasta ja tulokortista kopio omaan arkistoon.

# Harjoittelijan tulokortti

HARJOITUS	LÄPÄISEE	REPUTTAA
1. Liikkeellelähtö ja pysähtyminen		
2. Kääntäminen		
3. Jyrkät käännökset		
4. Slalom		
5. Äkkipysähdykset		
6. Esteiden yli ajo		
7. Mäkien ylitys (ellei mäkeä ole käytettävissä, muista käydä oppilaan kanssa toimenpiteen kuvaus läpi käsikirjasta)		
8. K-käännös ja U-käännös (ellei mäkeä ole käytettävissä, muista käydä oppilaan kanssa toimenpiteen kuvaus läpi käsikirjasta)		
9. Opettajan huomautukset: _____ _____ _____ _____		

HUOM! Jälleenmyyjän on otettava jäljennös tästä tulokortista omaan arkistoonsa.

2-UP-ajoneuvon ostajan allekirjoitus: \_\_\_\_\_

Maahantuojan/jälleenmyyjän edustajan allekirjoitus: \_\_\_\_\_

Pvm: \_\_\_\_\_





***AJONEUVOA  
KOSKEVAT  
TIEDOT***

# MITEN TUNNISTAA OMA ATV

Ajoneuvosi pääkomponentit (moottori ja runko) tunnistetaan erilaisilla sarjanumeroilla. Näitä numeroita tarvitaan toisinaan takuukysymyksissä, tai ajoneuvosi tunnistamiseen jos se häviää. Valtuutettu Bombardier ATV -jälleenmyyjä tarvitsee näitä numeroita täyttääkseen takuuhakemukset kunnolla. BRP Inc. ei hyväksy minkäänlaista takuuta, jos moottorin tunnistusnumero (EIN) tai ajoneuvon tunnistusnumero (VIN) on poistettu tai niitä on millään tavalla vääristetty. Suosittelemme merkitsemään kaikki ajoneuvon sarjanumerot muistiin ja antamaan ne vakuutusyhtiölle.

## Moottorin ja ajoneuvon tunnistusnumeron sijainti

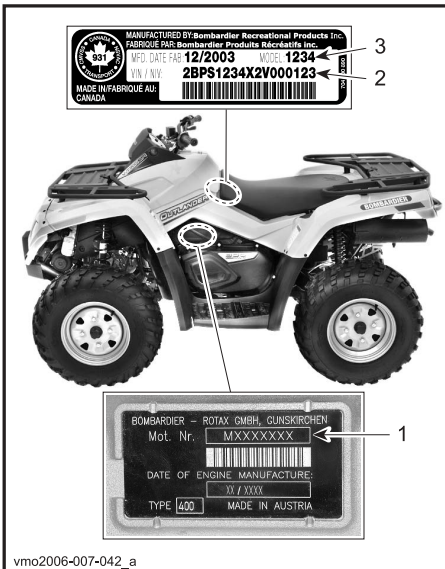

### TYYPILLINEN

1. EIN (moottorin tunnistusnumero)
2. VIN (ajoneuvon tunnistusnumero)
3. Malli

## Kelpoisuuskilpi

Tämä kilpi osoittaa ajoneuvon vaatimustenmukaisuuden useassa maassa.

KILVEN SIJAINTI	
Kaikki Outlander MAX	Istuimen alla, rungon ylemmällä tangolla.



USA JA KANADA

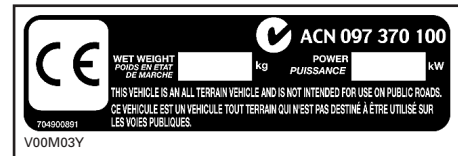

MUUT MAAILMAN MAAT

---

# PÄÄSTÖVAATIMUKSET

California Air Resources Board (Kalifornian ilmastovaliokunta) (CARB) vaatii, että maastoajoneuvosi noudattaa sovellettavia pakokaasupäästöjen standardeja koko sen käyttöiän ajan, kun sitä käytetään ja ylläpidetään annettujen ohjeiden mukaan.

Kalifornian ajoneuvorekisteröinnin yhteydessä saa vuosittain poikkeamista osoittavan punaisen etiketin (samoin kuin vihreän etiketin). Ajoneuvon tunnistusnumero (siinä oleva 8.s merkki) ilmaisee asiaankuuluvan etiketin.

AJONEUVOLUOKKA	VIN 8.S MERKKI
Poikkeamista osoittava punainen etiketti	Merkin on oltava C tai 3
Noudattava vihreä etiketti	Mikä tahansa alfanumeerinen merkki muu kuin C tai 3

# HALLINTALAITTEET/MITTARIT/VARUSTEET

**HUOM!** Jotkut hallintalaitteet/mittarit/varusteet ovat vapaavalintaisia.

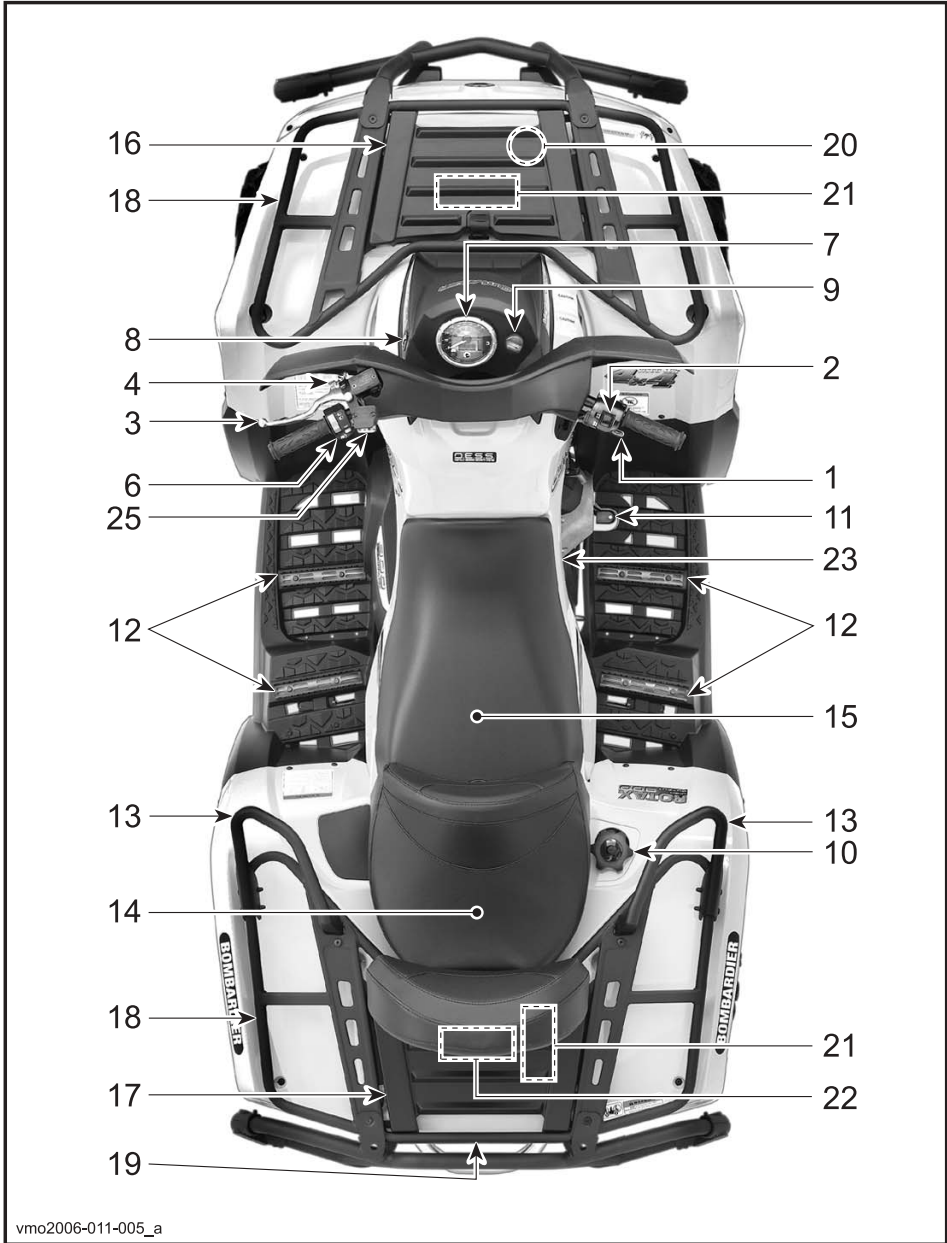

vmo2006-011-005\_a



vmo2006-011-003\_a

Tätä käsikirjaa luettaessa on muistettava että:

## VAROITUS

Osoittaa mahdollista vaaratilannetta, joka voi johtaa vakavaan loukkaantumiseen tai kuolemaan, ellei sitä vältetä.

**HUOM!** Tässä osassa kuvataan maastoajoneuvosi eri hallintalaitteiden perustoimintoja. Katso lisätietoja tietyin hallintalaitteen käyttöä joidenkin toisten kanssa KÄYTTÖOHJEIS-TA edempänä tässä osassa.

### 1) Kaasuvipu

Sijaitsee oikeanpuoleisessa ohjaustangossa. Painamalla sitä moottorin käyntinopeus kasvaa, jolloin vaihteisto voidaan vaihtaa valitulle vaihteelle.

Kun se vapautetaan, moottorin käyntinopeuden pitäisi palata automaattisesti tyhjäkäynnille, jolloin ajoneuvon vauhti vähitellen hidastuu.

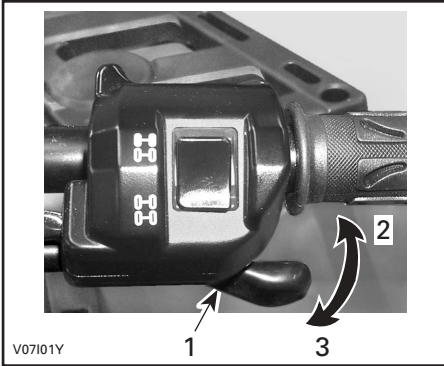

1. Kaasuvipu
2. Kaasutus
3. Hidastus

### 2) 2-veto/4-veto -valitsin

Tällä kaasukahvan päällä sijaitsevalla valitsimella voidaan valita joko 2- tai 4-veto.

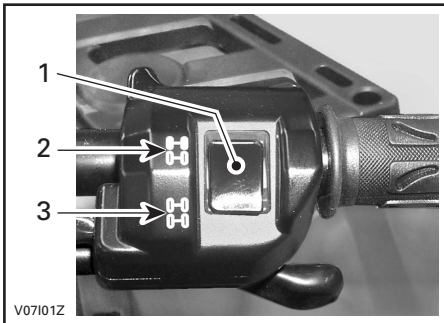

1. Valitsin
2. 2-vetoasento
3. 4-vetoasento

### 3) Jarruvipu

Sijaitsee vasemmanpuoleisessa ohjaustangossa. Etu- ja takajarrut jarruttavat kun jarruvipua puristetaan. Kun se vapautetaan, jarruvivun pitäisi automaattisesti palata alkuperäiseen asentoonsa. Jarrutusteho on suhteessa voimaan, jolla vipua puristetaan, sekä maastotyyppiin ja -olosuhteisiin.

**HUOM!** Kuten muissakin ajoneuvoissa, ajoneuvon paino siirtyy jarrutettaessa etupyörille. Parempaa jarrutustehoa varten jarrujärjestelmä jakaa enemmän jarrutusvoimaa etupyöriin. Tämä vaikuttaa voimakkaasti jarrutettaessa ajoneuvon käsittelyyn ja ohjauksen hallintaan. Ota se huomioon kun jarrutat.

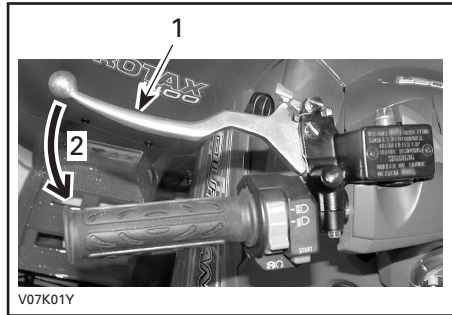

#### TYYPILLINEN

1. Jarruvipu
2. Jarrutus

#### 4) Jarruvivun lukko

Sijaitsee jarruvivussa vasemmanpuoleisessa ohjaustangossa. Lukitus estää ajoneuvon liikkumisen. Käytännöllinen kun jarrut pitää lukita esim. K-käännöstä tehtäessä, kuljetuksen aikana, tai kun ajoneuvo ei ole käytössä.

### VAROITUS

Käytä aina jarruvivun lukkoa **ja** aseta vaihdevipu PARK(KI)-asentoon, kun ajoneuvo ei ole käytössä.

### VAROITUS

Varmistu, että jarruvivun lukko on täysin auki ennen ATV:n käyttöä. Jos ajoneuvolla ajettaessa jarrujen annetaan laahata jarruvipua jatkuvasti puristamalla, tämä voi vaurioittaa jarrujärjestelmää ja aiheuttaa jarrutehon menetyksen ja/tai tulipalon.

**Lukitus:** Purista jarruvipua ja pidä sitä siinä samalla kun liikutat vivun lukitusta. Jarruvipu on nyt kiinni ja jarrut ovat päällä.

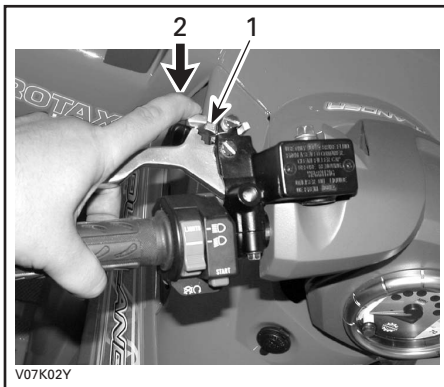

#### TYYPILLINEN

1. Jarruvivun lukko
2. Paina seisontajarrujen kytkemistä varten

**Vapauttaminen:** Purista jarruvipua. Vivun lukon pitäisi automaattisesti palata alkuperäiseen asentoonsa. Jarruvivun pitäisi palata lepoasentoon. Vapauta aina jarruvivun lukko ennen ajamista.

#### 5) Vaihdevipu

Sijaitsee ajoneuvon oikealla puolella. 5-asentoinen vipu: P, R, N, H ja L.

Vaihteen siirtämistä varten pysäytä ajoneuvo kokonaan ja siirrä sitten vipu haluttuun asentoon. Älä siirrä vipua väkisin. Ellei vaihde mene päälle, liikuta vaihteita keinuttamalla ajoneuvoa eteen- ja taaksepäin ja yritä uudelleen.



#### VAIHDEKUVIO

**VAROITUS:** Pysäytä ajoneuvo aina kokonaan ja laita jarru päälle ennen vaihdevivun siirtämistä.

#### P: Parkki

Tämä asento lukitsee vaihteiston estääkseen ajoneuvon liikkumisen. Käytä aina kun ajoneuvo ei ole käytössä. Tietyissä olosuhteissa ajoneuvoa pitää mahdollisesti keinuttaa eteen- ja taaksepäin vaihteiden liikuttamiseksi ennen kuin parkin saa päälle.

## R: Peruutus

Tällä vaihteella ajoneuvolla pääsee peruuttamaan. Ajoneuvon nopeus on rajoitettu.

## VAROITUS

Ennen ajoneuvolla peruuttamista varmista, ettei takana ole esteitä tai ihmisiä. Pysy istuimella.

## N: Vapaa

Tämä asento vapauttaa vaihteiston ja mahdollistaa ajoneuvon liikuttamisen omin voimin.

## H: Suuri vaihde

Tämä valitsee vaihteiston nopean ajonopeusalueen. Se on normaali ajonopeusalue. Sillä ajoneuvo saavuttaa maksiminopeutensa.

## L: Pieni vaihde

Tämä valitsee vaihteiston hitaan ajonopeusalueen. Se on työskentelyasento. Sillä ajoneuvo kulkee hitaasti maksimivetovoimalla ja teholla.

**HUOM!** Käytä hidasta ajonopeusaluetta kuorman vetämiseen ja jyrkän mäen nousemiseen.

## 6) Monitoimikytkin

Tämä monitoimikytkin sijaitsee vasemmanpuoleisessa ohjaustangossa.

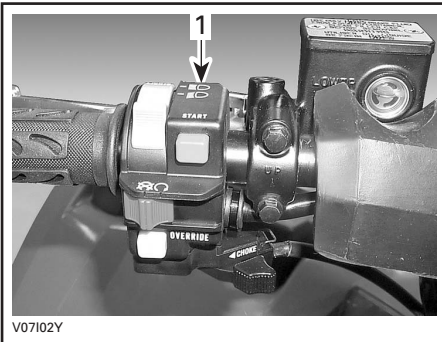

### TYYPILLINEN

1. Monitoimikytkin

Monitoimikytkimen hallintalaitteet ovat:

## Etuvälokytkin

Sijaitsee monitoimikytkimen päällä. Sytytä ajovalot ja jarruvalo asettamalla etuvälokytkin LO-asentoon. Sytytä kaukovalot ja perävalo asettamalla kytkin HI-asentoon.

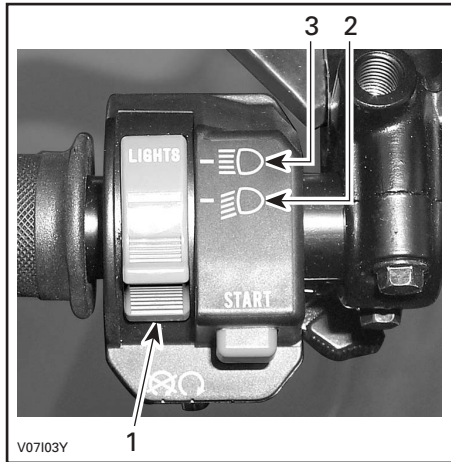

### TYYPILLINEN

1. Etuvälokytkin
2. Ajovaloasento
3. Kaukovaloasento



**HUOM!** Etuvalot sammutetaan asettamalla virtalukko ON- (PÄÄLLÄ)-asentoon "ilman valoa".

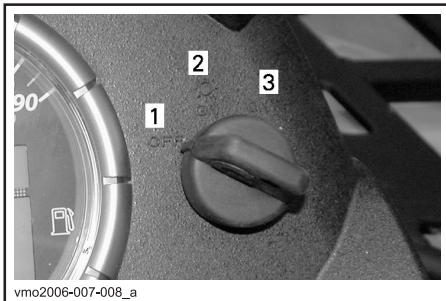

#### VIRTALUKKO

1. OFF (POIS)
2. ON (PÄÄLLÄ) "ilman valoa"
3. ON (PÄÄLLÄ) "valon kanssa"

#### Moottorin pysäytyskytkin

Sijaitsee monitoimikytkimen keskiosassa. Moottori pyörittää muttei käynnisty, jos moottorin pysäytyskytkin on OFF- (POIS)-asennossa.

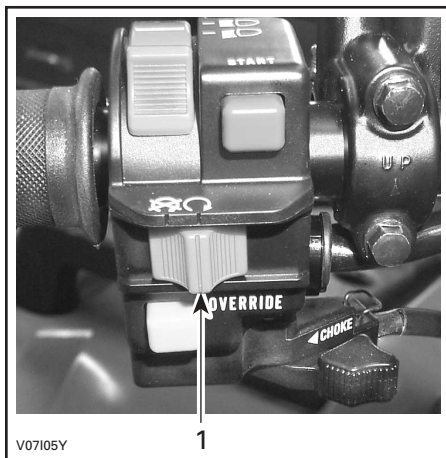

#### TYYPILLINEN

1. Moottorin pysäytyskytkin

Tätä kytkintä voidaan käyttää moottorin pysäyttämiseen ja hätäkeinona.

**HUOM!** Vaikka moottori voidaankin pysäyttää kääntämällä avain virtalukossa OFF- (POIS)-asentoon, suosittelemme, että moottori pysäytetään moottorin pysäytyskytkimellä.

Pysäytä moottori vapauttamalla kaasuvipu kokonaan ja käyttämällä sitten moottorin pysäytyskytkintä.

#### Käynnistyspainike

Sijaitsee moottorin pysäytyskytkimen yläpuolella.

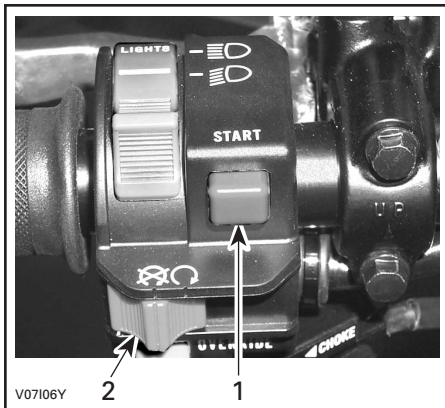

#### TYYPILLINEN

1. Käynnistyspainike
2. Moottorin pysäytyskytkin

Käynnistä moottori asettamalla moottorin pysäytyskytkin RUN- (KÄY)-asentoon.

Paina käynnistyspainiketta. Vapauta heti kun moottori on käynnistynyt.

## Ohituspainike

Sijaitsee moottorin pysäytyskytkimen alapuolella.

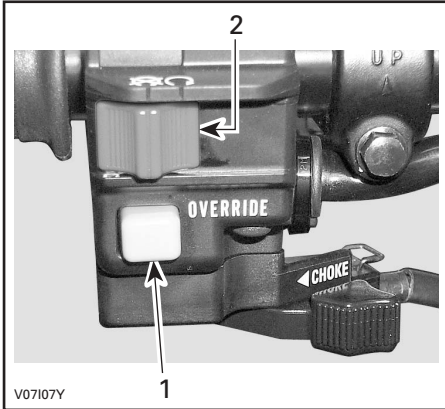

### TYYPILLINEN

1. Ohituspainike
2. Moottorin pysäytyskytkin

Tällä painikkeella ohitetaan peruutuksen nopeudenrajoitinjärjestelmä ja tehoperuutuksen yhteydessä. Paina sitä varten ohituspainiketta.

## VAROITUS

Älä koskaan paina ohituspainiketta kaasuvivun ollessa auki, koska seurauksena voi olla hallinnan menetys aiheuttaen vakavan henkilövahingon tai kuoleman.

## 7) Nopeusmittari

Tässä ajoneuvossa on elektroninen monitoiminen nopeusmittari.

Siinä syttyy taustavalo aina kun virtalukko käännetään PÄÄLLE.

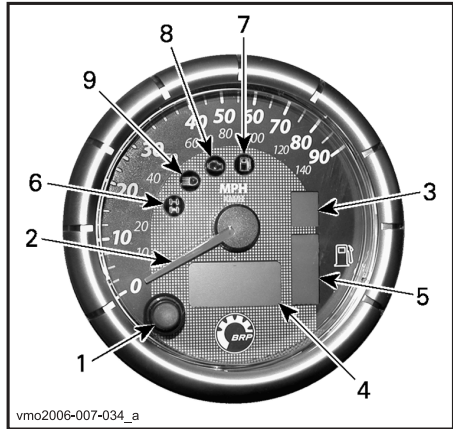

### TYYPILLINEN

1. Näytön valintapainike
2. Osoitinmuotoinen näyttö
3. Vaihteiston asennon näyttö
4. Monitoiminäyttö
5. Polttoainetason näyttö
6. 4-pyörävedon merkkivalo
7. Polttoaine vähissä -merkkivalo
8. Tarkasta moottori -merkkivalo
9. Kaukovalon merkkivalo

## Yksikön valinta (MPH vs. KM/H)

Nopeusmittarin tehdasasetus on mailleja, mutta se voidaan vaihtaa kilometrilukemiksi. Ota yhteys valtuutettuun Bombardier ATV - jälleenmyyjään.

**HUOM!** Yksikön muutos koskee matkamittaria ja osamatkamittaria.

## Näytön valintapainike

Muuta nopeusmittarin monitoiminäyttö valintapainikkeella haluttuun muotoon:

- matkamittari
- osamatkamittari (nollattava)
- tuntimittari (nollattava)
- ajoneuvon tuntimittari
- nopeus- tai kierroslukumuoto

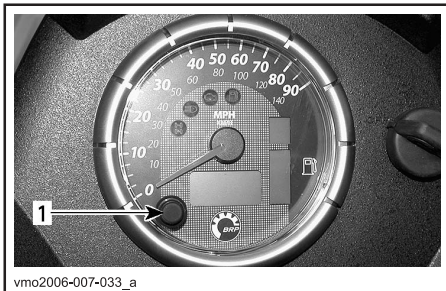

vmo2006-007-033\_a

### 1. Valintapainike

## Osoitinmuotoinen näyttö

Nopeusmittarin osoittimella on kaksi muotoa, se voi näyttää ajoneuvon nopeutta, tai moottorin kierroslukua minuutissa.

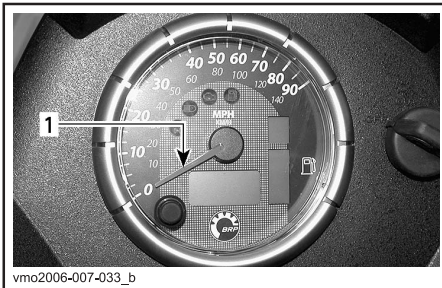

vmo2006-007-033\_b

### 1. Osoitin

Muuta osoittimen muotoa seuraavalla tavalla:

- muuta nopeusmittarin monitoiminäyttö matkamittari- (ODO)-muotoon
- muuta muoto PITÄMÄLLÄ näytön valintapainiketta painettuna 2 sekunnin ajan.

### Nopeusmuoto

Tässä muodossa osoitin näyttää ajoneuvon nopeutta.

Nopeusmittari mittaa nopeutta välillä 0–140 km/h ja 0–90 MPH.

### Kierroslukumuoto

Tässä muodossa osoitin näyttää moottorin kierrosluvun.

Nopeusmittari mittaa moottorin kierrosluvun välillä 100–10 000 1/min.

**HUOM!** Kierroslukumuodossa ajoneuvon nopeus näkyy automaattisesti monitoiminäytössä, kun ajoneuvo liikkuu yli 10 km/h tai 6 MPH.

## Vaihteiston asennon näyttö

Tämä näyttö osoittaa vaihteiston asennon.

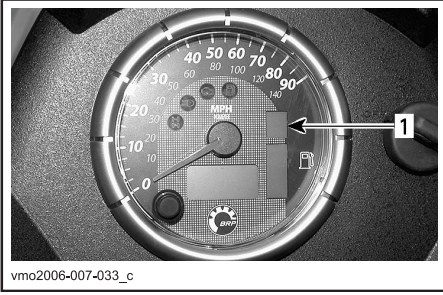

1. Vaihteiston asento

NÄYTTÖ	TOIMINTO
P	PARKKI
N	VAPAALLA
VA	PERUUTUS
T	SUURI VAIHDE
L	PIENI VAIHDE

**HUOM!** Jos vaihteiston asennon näytössä näkyy kirjain "E", on sähköyhteydessä vika. Ota yhteys valtuutettuun Bombardier ATV - jälleenmyyjään.

## Monitoiminäyttö

**HUOM!** Vaihda näyttö haluttuun muotoon valintapainikkeella.

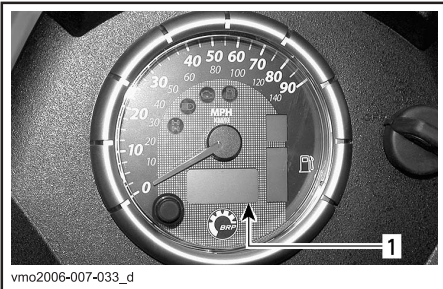

1. Monitoiminäyttö

## Matkamittari (ODO)

Matkamittari tallentaa kokonaisajomatkan mailleissa tai kilometreissä.

## Osamatkamittari (TRIP)

Osamatkamittari tallentaa edellisen nollaamisen jälkeen ajetun matkan. Ajettu matka näkyy joko mailleina tai kilometreinä.

Sitä voidaan käyttää polttoainetankillisella ajetun matkan tai kahden kohteen välisen matkan mittaamiseen.

Nollaa osamatkamittari painamalla ja PITÄMÄLLÄ näytön valintapainiketta painettuna 2 sekunnin ajan.

## Tuntimittari (TRIP AIKA)

Tuntimittari rekisteröi ajoneuvon ajoaikaa sähköjärjestelmän ollessa päällä. Sitä voidaan käyttää esimerkiksi kahden pisteen välisen ajoajan mittaamiseen.

Nollaa tuntimittari PITÄMÄLLÄ näytön valintapainiketta painettuna 2 sekunnin ajan.

## Tuntimittari (MOOTTORITUNNIT)

Tuntimittari rekisteröi moottorin käyntiajan moottorin ohjausmoduuliin (ECM).

## Nopeus/kierroslukuku

Kierroslukumuodossa ajoneuvon nopeus näkyy automaattisesti ajoneuvon liikuessa yli 10 km/h tai 6 MPH.

Nopeusmuodossa näytössä näkyy moottorin kierroslukuku välillä 0–9 000 1/min.

## Monitoiminäytön tiedotteet

TIEDOTE	KUVAUS
X 100 RPM (1/MIN)	Kun nopeusmittari on NOPEUSMUODOSSA, näkyy monitoiminäytössä "X 100 1/min", jos nopeus/kierroslukumuoto on valittu.
INVALID KEY (VÄÄRÄ AVAIN)	Kertoo, että olet käyttänyt väärää virta-avainta, käytä ajoneuvoon kuuluvaa oikeata avainta. On myös mahdollista, että virta-avain ei saa kunnon kosketusta, poista ja puhdista avain.
PARK BRAKE (SEISONTAJARRU)	Tulee näyttöön, kun seisontajarru on ollut päällä yli 15 sekuntia.
LO BATT (ALHAINEN AKKU)	Alhainen akkujännite, tarkasta akun jännite ja latausjärjestelmä.
HI BATT (KORKEA AKKU)	Korkea akkujännite, tarkasta akun jännite ja latausjärjestelmä.
LOW OIL (1) (ÖLJY VÄHISSÄ)	Alhainen moottorin öljynpaine, pysäytä moottori välittömästi ja tarkasta öljyn taso.
HI TEMP (2) (KORKEA LÄMPÖTILA)	Moottori ylikuumenee, katso ERIKOISTOIMENPITEISTÄ kohtaa MOOTTORI YLIKUUMENEE.
LIMP HOME (ONTUEN KOTIIN)	Moottorissa vakava vika, joka voi muuttaa sen normaalia käyntiä, myös tarkasta moottori -merkkivalo vilkkuu, katso yksityiskohdat kohdasta VIANETSINTÄ.
CHECK ENGINE (TARKASTA MOOTTORI)	Vika moottorissa, myös tarkasta moottori -merkkivalo PALAA, katso lisää yksityiskohtia kohdasta VIANETSINTÄ.
MAINTENANCE SOON (HUOLTO PIAN)	Määräaikaishuoltoa vaaditaan.
NO ECM COMMUNICATION (EI YHTEYTTÄ ECM-MODUULIIN)	Yhteysvika nopeusmittarin ja moottorin ohjausmoduulin (ECM) välillä, ota yhteys valtuutettuun Bombardier ATV -jälleenmyyjään.

**VAROITUS:** (1) Ellei valo sammu heti moottorin käynnistyttyä, pysäytä moottori. Tarkasta moottoriöljyn pinnan taso. Täytä tarvittaessa. Jos öljyn pinnan taso on kohdallaan, ota yhteys valtuutettuun Bombardier ATV -jälleenmyyjään. Älä käytä ajoneuvoa ennen kuin se on korjattu.

**VAROITUS:** (2) Ellei valo sammu heti moottorin käynnistyttyä, pysäytä moottori. Ota yhteys valtuutettuun Bombardier ATV -jälleenmyyjään. Älä käytä ajoneuvoa ennen kuin se on korjattu.

## Polttoainetason näyttö

Pylväsmittari näyttää ajon aikana jatkuvasti polttoainesäiliössä olevan polttoaineen määrän.

Kun polttoaine vähissä -merkkivalo PALAA, merkitsee se että polttoainesäiliössä on jäljellä vain 30 %, noin 6 l (1,6 U.S. gal).

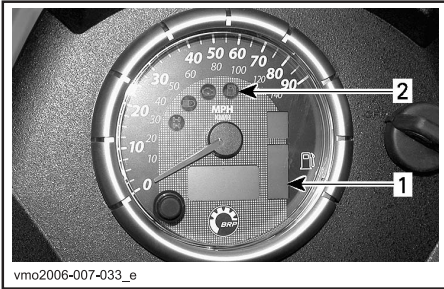

1. Polttoainetason näyttö
2. Polttoaine vähissä -merkkivalo

## Merkkivalot

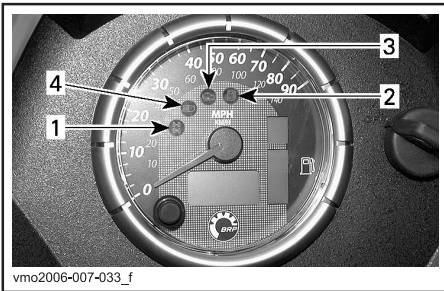

1. 4-pyörävedon merkkivalo
2. Polttoaine vähissä -merkkivalo
3. Tarkasta moottori -merkkivalo
4. Kaukovalon merkkivalo



Kun merkkivalo PALAA, on 4-pyörävedo päällä.



Kun tämä merkkivalo PALAA, merkitsee se että polttoainesäiliössä on jäljellä vain 30 %, noin 6 l (1,6 U.S. gal).



Kun tämä merkkivalo PALAA, osoittaa se moottorin vikakoodia, katso tiedote monitoiminäytöstä.

Kun tämä merkkivalo vilkkuu, osoittaa se, että ONTUEN KOTIIN -muoto on käytössä, katso VIAN TETSINNÄSTÄ lisätietoja.



Kun tämä merkkivalo PALAA, osoittaa se etuvalojen kaukovalojen olevan päällä ja virta-avaimen olevan VALOT-asennossa.

## 8) 12 voltin pistorasia

Sijaitsee konsolissa.

Kätevä roikkaa tai muita kannettavia laitteita varten.

Irrota suojakansi ennen käyttöä. Kiinnitä suojakansi aina paikalleen käytön jälkeen suojaamaan ilmastoa vastaan.

Älä ylitä nimellisarvoja. Katso TEKNISET TIEDOT.

Lisävirtalähde on käytettävissä muita lisätarvikkeita varten. Ajoneuvon takaosassa on johtosarjassa piilossa kaksi johtoa. Kysy valtuutetulta Bombardier ATV - jälleenmyyjältä lisätietoja.

## 9) Virtalukko

Sijaitsee konsolissa.

Toimii avaimella, kolmiasentoinen kytkin: OFF (POIS), ON (PÄÄLLÄ) valot päällä ja ON (PÄÄLLÄ) ilman valoja.

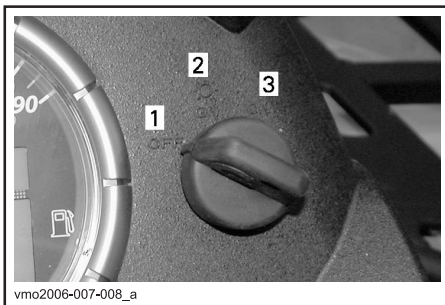

vmo2006-007-008\_a

### VIRTUALUKKO

1. OFF (POIS)
2. ON (PÄÄLLÄ) "valon kanssa"
3. ON (PÄÄLLÄ) "ilman valoja"

Laita avain kytkimeen ja käännä haluttuun asentoon. Avaimen saa pois kääntämällä se ensin OFF- (POIS)-asentoon.

**HUOM!** Etuvalot sammutetaan asettamalla virtalukko ON- (PÄÄLLÄ)-asentoon "ilman valoa".

ON (PÄÄLLÄ) valot päällä -asento sytyttää kaikki valot riippumatta siitä käykö moottori vai ei. Muista, että jos kaikki valot palavat mutta moottori ei käy, akku tyhjenee. Käännä virtalukko aina OFF- (POIS)-asentoon kun moottorin on pysäytetty.

**HUOM!** Vaikka moottori voidaankin pysäyttää kääntämällä avain virtalukossa OFF- (POIS)-asentoon, suosittelemme, että moottori pysäytetään moottorin pysäytyskytkimellä.

## Digitaalisesti koodattu turvajärjestelmä (DESS)

Virta-avaimessa on erityisen elektronisen piirin muodostama ainutlaatuinen elektroninen sarjanumero.

Tätä virta-avainta ei voida käyttää toisessa ajoneuvossa ja kääntäen, toisen ajoneuvon virta-avainta ei voida käyttää omassa ajoneuvossa, paitsi jos se oli ohjelmoitu siten.

Digitaalisesti koodattu turvajärjestelmä on kuitenkin erittäin joustava. Voit ostaa lisävirta-avaimia ja antaa ohjelmoida ne omaa kulkuneuvoasi varten.

## 10) Polttoainesäiliön kansi

Polttoainesäiliön kansi sijaitsee vasemmassa takalokasuojassa.

**VAROITUS** Älä koskaan sijoita mitään polttoainesäiliön kannen päälle, koska kannessa oleva ilma-aukko voi mennä tukkoon ja moottori voi ruveta käymään katkonaisesti.

Polttoaineen täyttämistä varten avaa kansi kääntämällä sitä vastapäivään, kiristä se täytön jälkeen myötäpäivään.

### VAROITUS

Pysäytä aina moottori ennen tankkaamista. Avaa kansi hitaasti. Mikäli havaitset paine-eron (polttoainesäiliön kanta avattaessa kuuluu viheltävä ääni), anna tarkastaa ja/tai korjata ajoneuvo ennen kuin jatkat sen käyttämistä. Tietyissä olosuhteissa polttoaine on tulenarkaa ja räjähtävää. Älä koskaan käytä avotulta polttoainemäärän tarkastamiseen. Älä koskaan tupakoi tai salli läheisyydessä tulta tai kipinöitä. Toimi aina hyvintuuletetulla alueella. Älä koskaan täytä polttoainesäiliötä piriipintaan ennen ajoneuvon viemistä lämpimään. Lämpötilan noustessa polttoaine laajenee ja voi tulla yli. Pyyhi ajoneuvosta aina ylivuotanut polttoaine pois.

## 11) Jarrupoljin

Sijaitsee oikealla jalkatuella. Painettaessa takajarru jarruttaa. Kun se vapautetaan, jarrupolkimen pitäisi palata alkuperäiseen asentoonsa. Jarrutusteho on suhteessa voimaan, jolla poljinta painetaan, sekä maastotyyppiin ja -olosuhteisiin.

**HUOM!** Jarru vaikuttaa voimansiirron kautta myös etupyöriin.

Jarrupoljin vaikuttaa ainoastaan takajarruun. Mikäli pääjarrujärjestelmä pettää, voidaan takajarrulla jarruttaa painamalla jarrupoljinta.

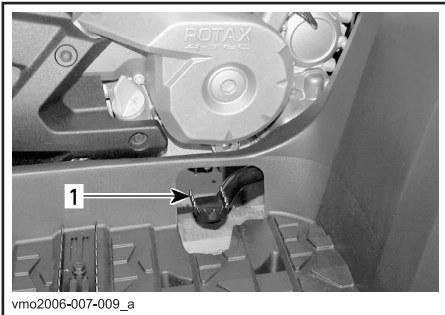

vmo2006-007-009\_a

### 1. Jarrupoljin

## 12) Jalkatappi

Sijaitsee jalkatuella. Omia ja matkustajan jalkoja pidetään tukevasti tässä.

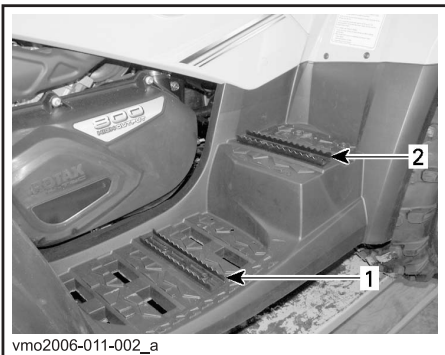

vmo2006-011-002\_a

1. Kuljettajan jalkatappi
2. Matkustajan jalkatappi

## 13) Tartuntakahvat

Tartuntakahvat sijaitsevat matkustajan istuimen kummallakin puolella.

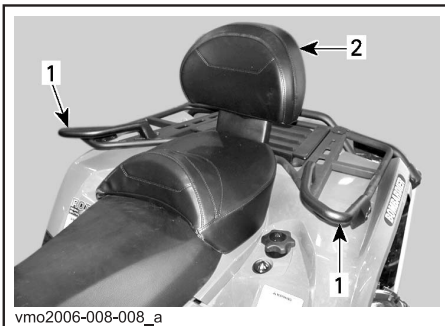

vmo2006-008-008\_a

1. Tartuntakahvat
2. Matkustajan istuin

Matkustajan on pidettävä tartuntakahvoista kunnolla kiinni ajoneuvon ollessa liikkeellä.

## VAROITUS

Älä koskaan pidä kiinni kuljettajasta. Pidä tartuntakahvoista aina kunnolla kiinni.

## 14) Matkustajanistuin/ säilytyslokerokero

## VAROITUS

Älä koskaan käytä ajoneuvoa ilman että matkustajan istuin tai säilytyslokerokero on kunnolla paikallaan.

Matkustajan istuin on erityisesti suunniteltu YHDEN (1) matkustajan turvallista ja mukavaa matkaa varten. Integroitu selkänoja tukee hänen selkäänsä matkan aikana.

Säilytyslokerolla kahdenistuttava ajoneuvo muunnetaan yhdenistuttavaksi ajoneuvoksi, jossa on lisäkuormatila.



Ajoneuvon muuntaminen on helppoa, poista matkustajan istuin ja asenna säilytyslokero, tai päinvastoin. Irrota ja kiinnitä varusteet kunnolla seuraavassa kuvatulla tavalla.

## **VAROITUS**

Ilman matkustajanistuinta ajoneuvosta tulee YHDENISTUTTAVA ajoneuvo, johon ei saa päästää YHTÄÄN MATKUSTAJAA. ÄLÄ KOSKAAN kuljeta matkustajaa säilytyslokeron päällä.

### **Matkustajanistuimen irrotus**

- Vedä yhtä matkustajanistuimen salpaviipua. Vivut sijaitsevat istuimen oikean tai vasemman takapäähän alla.

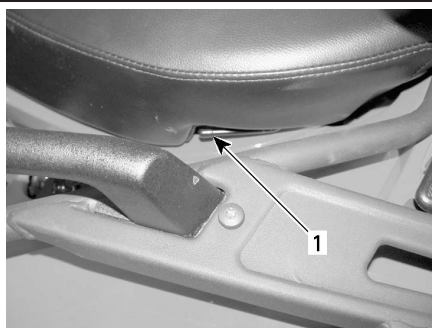

vmo2006-008-009\_a

**TYYPILLINEN — VASEN PUOLI**

#### **1. Istuimen salpa**

- Nosta varovasti istuimen takaosaa.
- Vedä istuinta taaksepäin.
- Jatka nostoliikettä kunnes edessä oleva pidätin vapautuu, poista matkustajanistuin sitten kokonaan.

### **Matkustajanistuimen asennus**

- Työnnä matkustajanistuimen paikalleenasennusputket takalokasuojassa oleviin reikiin.

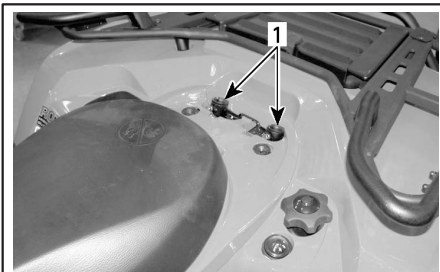

vmo2006-008-010\_a

#### **1. Reiät matkustajanistuimen paikalleenasennusputkille.**

- Kun istuin on kevyesti paikallaan, paina istuinta reilusti alas, jolloin salpa lukkiutuu.

**HUOM!** Hyvin erottuva napsahdus tuntuu. Varmista kahteen kertaan, että istuin ja sen salpa ovat kunnolla kiinni nykäisemällä sitä.

## **VAROITUS**

Varmista, että istuimen salpa on kunnolla kiinni ennen liikkeelle lähtöä.

## Säilytyslokero poisto

- Irrota säilytyslokero ajoneuvosta vetämällä sen hihnasta.
- Irrota säilytyslokero.



1. Hihna

## Säilytyslokero asennus

- Asettele säilytyslokero takalokasuojan päälle.
- Kun säilytyslokero on kevyesti paikallaan, paina reilusti alas, jolloin salpa lukkiutuu.
- Avaa säilytyslokero avaamalla kumisalpa.

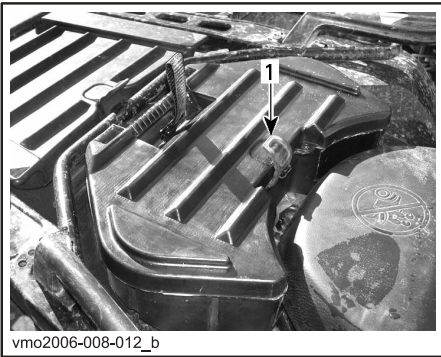

1. Kumisalpa

## 15) Kuljettajanistuin

HUOM! Kuljettajanistuimen saa irti vain irrottamalla ensin matkustajanistuin tai säilytyslokero.

## Istuimen poisto

Irrota kuljettajanistuin työntämällä sen salpaa eteenpäin. Salpa sijaitsee istuimen takapäällä.

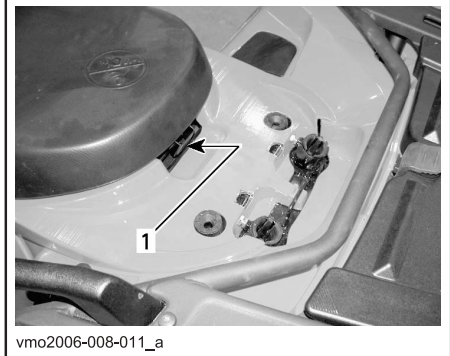

1. Istuimen salpa

Vedä istuinta taaksepäin. Jatka nostoliikettä kunnes edessä oleva pidätin vapautuu, poista istuin sitten kokonaan.

## Istuimen asennus

Aseta edessä olevat kielet rungossa oleviin koukkuihin. Kun istuin on kevyesti paikallaan, paina istuinta reilusti alas, jolloin salpa lukkiutuu.

**HUOM!** Hyvin erottuva napsahdus tuntuu. Varmista kahteen kertaan, että istuin ja sen salpa ovat kunnolla kiinni nykäisemällä sitä.

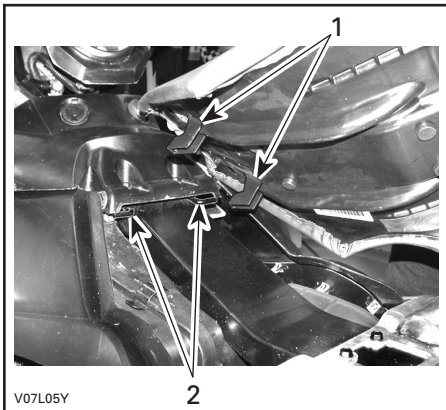

1. Työnnä nämä kielet koukkuihin
2. Koukut

### VAROITUS

Varmista, että istuimen salpa on kunnolla kiinni ennen liikkeelle lähtöä.

## 16) Työluukku

Työluukku sijaitsee etulokasuojassa, etutavaratelineiden välissä. Avaa luukku avaamalla salpa, nostamalla ja poistamalla se kokonaan.

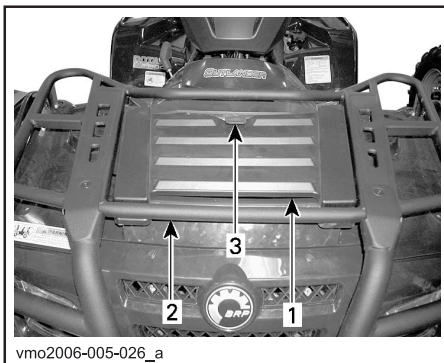

1. Työluukku
2. Etutavaratelineet
3. Salpa

Tästä luukusta pääsee helpommin käsiksi huoltotilaan. Huoltotilassa on erilaisia huoltoon liittyviä yksityiskohtia, kuten takajarrun nestesäiliö, jäähdyttimen täyttöaukon kansi, jäähdytysnestesäiliö ja sulakkeenpitimet.

## 17) Takasäilytyslokeron

Sijaitsee ajoneuvon takaosassa. Sopii hyvin henkilökohtaisten tavaroiden kuljettamiseen, kuten sytytystulpat, ensiapulaukku, jne. Avaa salpa, nosta kansi varoen ja poista kansi. Lokerossa on tyhjennysluppa. Irrota tulppa tarvittaessa tyhjentämistä varten. Kiinnitä tulppa lopuksi takaisin paikalleen.

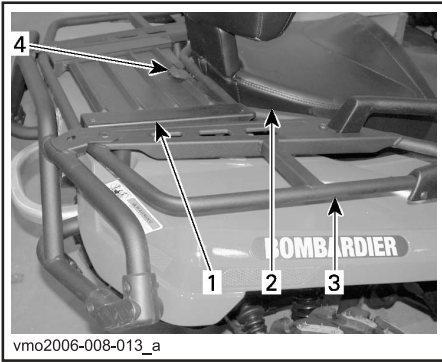

1. Takasäilytyslokeron kansi
2. Istuin
3. Takatavaratelineet
4. Salpa

## VAROITUS

Moottorin käydessä aseta vaihde aine PARK(KI)-asentoon ennen kannen avaamista. Älä koskaan jätä raskaita tai irrallisia rikkimeneviä esineitä säilytyslokeroon. Salpaa aina kansi ennen liikkeelle lähtöä. Jos kansi on irrotettava suurempaa säilytystilaa varten, varmista että kuorma on kiinni ja ettei se "lennä ulos" ajettaessa kovaa epätasaisessa maastossa. Hidasta.

## 18) Tavaratelineet

Sijaitsee alustan päällä edessä ja takana. Sopii varusteiden kantamiseen.

## VAROITUS

Muista kiinnittää tavarat kunnolla tavaratelineisiin. Älä ylikuormaa. Varmista, ettei kuorma häiritse näkyvyyttä ja/tai ohjaamista. Älä kuljeta matkustajaa(-jia).

Katso tietoja kuormien kuljettamisesta ja kuorman painonjakosuosituksista kohdasta **TEKNISEET TIEDOT**.

## 19) Perävaunun vetokoukku

Sijaitsee lähellä taka-akselia. Sopiva pallokiinnitystä varten perävaunun tai muun laitteen vetämiseen. Asenna oikea perävaunun valmistajan suositusten mukainen pallo. Katso tietoja kuormien kuljettamisesta ja kuorman painonjakosuosituksista kohdasta **TEKNISEET TIEDOT**.

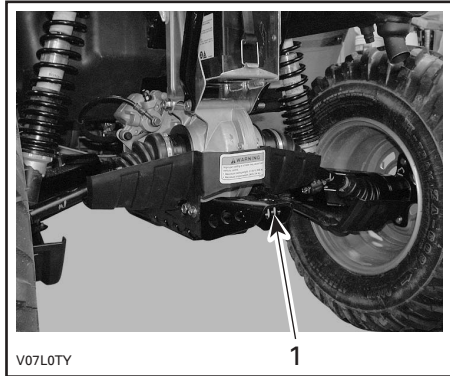

**TYYPILLINEN**

1. Perävaunun vetokoukku

## VAROITUS

Muista asentaa sopivan kokoinen pallo, joka sopii vedettävään laitteeseen.

**HUOM!** Noudata valmistajan oikeata kiinnitystä koskevia ohjeita.

## 20) Jäähdyttimen täyttöaukon kansi

Sijaitsee huoltotilassa työluukun alla.

### VAROITUS

Älä polta itseäsi – älä koske jäähdyttimen täyttöaukon kanteen moottorin ollessa kuuma.

Avaa jäähdyttimen täyttöaukon kansi painamalla ja kääntämällä sitä vastapäivään. Kiinnittäminen tapahtuu päinvastaisessa järjestyksessä.



vmo2006-007-011\_a

### TYYPILLINEN

1. Jäähdyttimen täyttöaukon kansi

## 21) Sulakkeet

Sulakkeet suojaavat sähköjärjestelmää. Katso yksityiskohdat kohdasta HUOLTO. Sulakkeenpitimet sijaitsevat etuhuoltotilassa ja takana lähellä akkua.

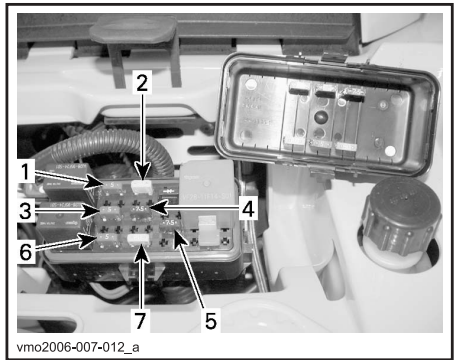

vmo2006-007-012\_a

### SULAKKEIDEN SIJAINTI – EDESSÄ

1. (F1) Sytytyspuolat (5 A)
2. (F2) Tuuletin (20 A)
3. (F3) Polttoainesuuttimet (5 A)
4. (F4) Nopeusmittari/nopeusanturi/ perävalo (7, 5 A)
5. (F5) Polttoainepumppu (7, 5 A)
6. (F6) Moottorin ohjausmoduuli (ECM) (5 A)
7. (F7) Lisävarusteet (20 A)



vmo2006-007-031\_a

### SULAKKEIDEN SIJAINTI – TAKANA

1. (F8) Pääsulake (30 A)  
(F9) Päälisävarusteet (30 A)

## 22) Työkalusarja

Työkalusarja sijaitsee takasäilytyslokerossa. Siinä on perushuoltoon tarvittavat työkalut, tämä käsikirja ja XT-malleissa ATV:n vinssikäsi kirjä.

Työkalulaatikossa on seuraavat työkalut:

- pihdit (1)
- ruuvitaltta (1)
- kiintoavain 10/13 mm (1)
- kiintoavain 15/17 mm (1)
- hylsyavain 10/13 mm (1)
- hylsyavain 16/18 mm (1)
- rengaspainemittari (1)
- iskunvaimentimen avain (1)
- sulake 30 A (1)
- sulake 20 A (1)
- sulake 15 A (1).

## 23) Mittatikku

Sijaitsee moottorin oikealla puolella. Sillä mitataan moottoriöljyn pinnan taso.

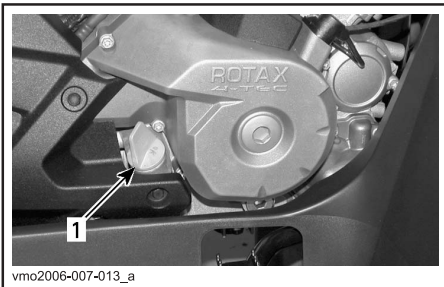

### 1. Mittatikku

Katso oikea moottoriöljyn tarkastusmenetelmä kohdasta NESTE.

## 24) Vinssi

### XT-mallit

Sijaitsee etuliukulevyn takana.

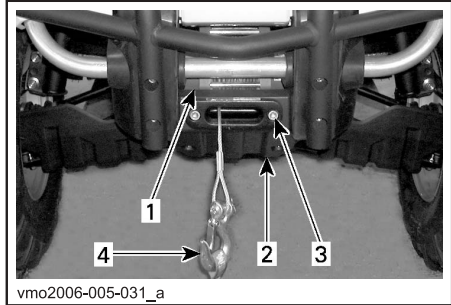

1. *Vinssi*
2. *Etuliukulevy*
3. *Läpivientilevy*
4. *Vinssin koukku*

## 25) Vinssin hallintakytkin

### XT-mallit

Sijaitsee vasemmanpuoleisessa ohjaustangossa.

Teräsköysi purkautuu vinssistä painamalla kytkimen vasenta puolta.

Teräsköysi kelautuu vinssiin painamalla kytkimen oikeata puolta.

Katso lisätietoja ATV:n vinssikäsi kirjasta.

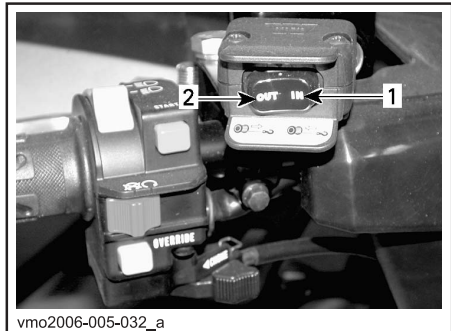

1. *Sisään*
2. *Ulos*

## 26) Läviventilevy

### **XT-mallit**

Sijaitsee etuliukulevyssä.

Läviventilevy suojaa ajoneuvoa vahingoittumiselta ja ohjaa teräsköyden vinssiin.

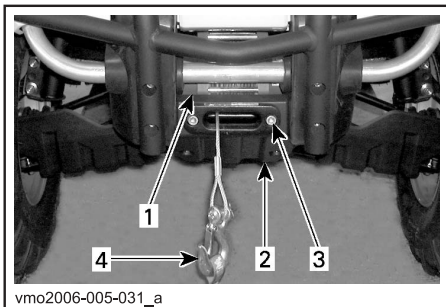

1. *Vinssi*
2. *Etuliukulevy*
3. *Läviventilevy*
4. *Vinssin koukku*

# NESTEET

Tätä käsikirjaa luettaessa on muistettava että:

## VAROITUS

Osoittaa mahdollista vaaratilannetta, joka voi johtaa vakavaan loukkaantumiseen tai kuolemaan, ellei sitä vältetä.

**HUOM!** Tässä osassa selvitetään suositellut nesteet ja menetelmät niiden pinnan tason tarkastamista varten. Katso nesteiden vaihtoa koskevat menetelmät kohdasta HUOLTO.

## Polttoaine

### Suosittelut polttoaine

Käytä useimmilta huoltoasemilta saatavissa olevaa tavallista lyijytöntä bensiiniä, tai hapetettua polttoainetta, jossa on enintään 10 % etanolia tai metanolia, tai kumpaakin. Käytetyn polttoaineen suositeltu vähimmäisoktaaniluku on seuraava.

OKTAANILUKU	
Pohjois-Amerikassa	(87 (R + M)/2)
Pohjois-Amerikan ulkopuolella	91 RON

**VAROITUS:** Älä koskaan kokeile muilla polttoaineilla. Muiden kuin suositeltujen polttoaineiden käyttö voi johtaa ajoneuvon suorituskyvyn huononemiseen ja kriittisten polttoainejärjestelmän ja moottorin osien vaurioitumiseen.

**VAROITUS:** Älä koskaan sekoita öljyä polttoaineeseen. Tässä ATV:ssä on 4-tahtikone. Öljyä saa lisätä vain moottorin kampikammioon.

## Polttoaineen pinnan taso

### VAROITUS

Pysäytä aina moottori ennen tankkaamista. Avaa kansi hitaasti. Mikäli havaitset paine-eron (polttoainesäiliön kantta avattaessa kuuluu viheltävä ääni), anna tarkastaa ja/tai korjata ajoneuvo ennen kuin jatkat sen käyttämistä. Tietyissä olosuhteissa polttoaine on tulenarkaa ja räjähtävää. Älä koskaan käytä avotulta polttoainemäärän tarkastamiseen. Älä koskaan tupakoi tai salli läheisyydessä tulta tai kipinöitä. Toimi aina hyvintuuletetulla alueella. Älä koskaan täytä polttoainesäiliötä piripintaan ennen ajoneuvon viemistä lämpimään. Lämpötilan noustessa polttoaine laajenee ja voi tulla yli. Pyyhi ajoneuvosta aina ylivuotanut polttoaine tai öljy pois.

## Moottori-/vaihteistoöljy

### Suosittelut öljy

Käytä 4-tahtimoottoriöljyä, joka vastaa tai ylittää API-luokituksen SG, SH tai SJ. Tarkasta, että öljykannuissa on API-merkinnässä kirjaimet SG, SH tai SJ. Käytä vain korkealaatuisia, voimakkaasti puhdistavaa öljyä.



## Öljyn viskositeetti

SAE 5W30 on suositeltavaa kaikkina vuodenaikoina.

Kuumimpina kesäpäivinä ja kylmimpinä talvipäivinä katso kuitenkin seuraavasta taulukosta oikea viskositeetti.

**HUOM!** Parempaa kokonaissuorituskykyä ja kulutussuojaa varten käytä synteettistä 4-tahtiöljyä XP-S 5W40 (osanro. 293 600 039).

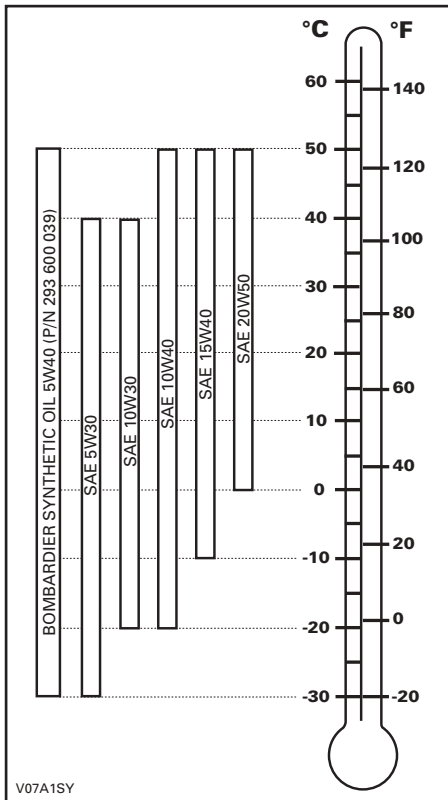

## Öljyn pinnan taso

**VAROITUS:** Tarkasta taso usein ja täytä tarvittaessa. Älä täytä liikaa. Moottorin/vaihteiston käyttö asiaankuulumattomalla öljymäärällä vaurioittaa vakavasti moottoria/vaihteistoa. Pyyhi vuoto pois.

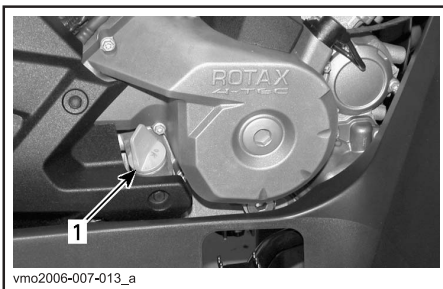

### MOOTTORIN OIKEA PUOLI

#### 1. Mittatikku

Tarkasta öljyn pinnan taso seuraavalla tavalla ajoneuvon ollessa tasaisella alustalla ja moottorin seistessä kylmänä:

1. Ruuvaa mittatikku auki, poista se ja puhdista se.
2. Aseta mittatikku uudelleen paikalleen, ruuvaa se kokonaan kiinni.
3. Irrota mittatikku ja tarkasta pinnan öljyn taso. Sen pitäisi olla ylemmän merkin kohdalla, tai lähellä sitä.

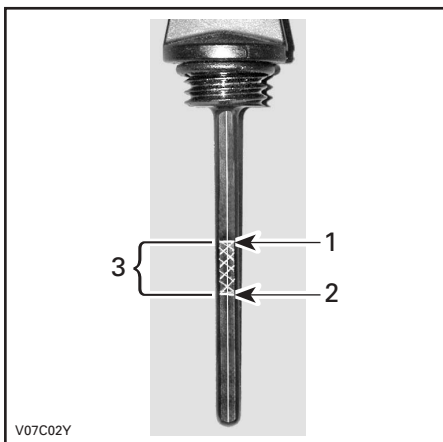

### TYYPILLINEN

1. Täysi
2. Lisää
3. Käyttöalue

Öljyn lisäämistä varten poista mittatikku. Vältä ylivuoto asettamalla suppilo mittatikkuputkeen.

Lisää pieni määrä suositeltua öljyä ja tarkasta uudelleen öljyn pinnan taso.

Toista edellä mainittua menetelmää kunnes öljyn pinnan taso on mittatikun ylemmän merkin kohdalla. Älä täytä liikaa.

Kiristä mittatikku kunnolla.

## Vaihdelaatikon öljy

### Suosittelut öljy

Käytä XP-S ketjulaatikkoöljyä (osanro 413 801 900), tai vastaava.

**VAROITUS:** Älä käytä huollon yhteydessä muun tyyppisiä kuin suositeltuja öljyjä. Älä sekoita muun tyyppisten öljyjen kanssa.

### Vaihdelaatikon öljyn pinnan taso

**VAROITUS:** Tarkasta taso ja täytä tarvittaessa. Älä täytä liikaa. Vaihdelaatikon käyttö asiaankuulumattomalla öljymäärällä voi vaurioittaa vakavasti vaihdelaatikkoa. Pyyhi vuoto pois.

Aseta ajoneuvo tasaiselle alustalle. Valitse VAPAA-asento ja kytke sitten seisontajarru. Tarkasta vaihteiston öljyn pinnan taso irrottamalla öljyn tason tulppa.

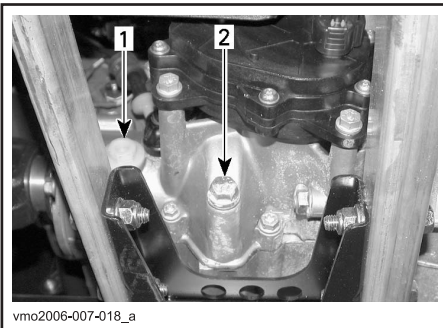

1. Öljyn tason tulppa
2. Öljyn tyhjennystulppa

Öljyn pinnan pitäisi olla öljyn pinnan reiän alareunan tasalla. Täytä tarvittaessa kunnes öljy vuotaa öljyn pinnan reiästä.

Katso HUOLTO-osasta miten vaihdelaatikon öljy vaihdetaan.

## Moottorin jäähdytysneste

### Suosittelut jäähdytysneste

Käytä aina polttomoottoreille tarkoitettua korroosionestoainetta sisältävää etyleeniglykoli pakkasnestettä.

Jäähdytysjärjestelmään pitää laittaa Bombardierin valmissekoitettua jäähdytysnestettä (osanro. 219 700 362), tai tislattua veden ja pakkasnesteen sekoitusta (suhteessa 50:50).

### Jäähdytysnesteen pinnan taso

#### **VAROITUS**

Tarkasta jäähdytysnesteen pinnan taso moottorin ollessa kylmä. Älä koskaan lisää jäähdytysnestettä jäähdytysjärjestelmään moottorin ollessa kuuma.

Irrota työluukku.

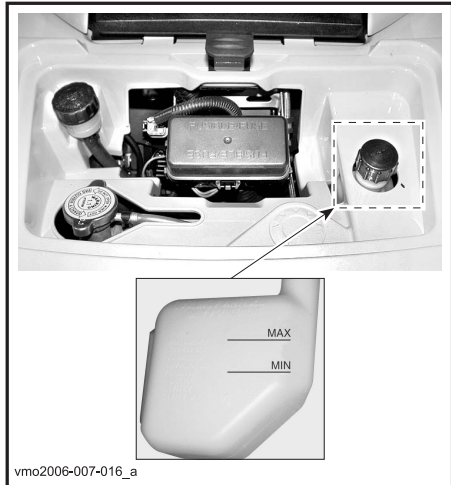

### TYYPILLINEN

Ajoneuvon ollessa tasaisella alustalla nesteen pitäisi olla paisuntasäiliön MIN- ja MAX-merkkien välissä.

**HUOM!** Nesteen pinta voi olla hieman MIN-merkin alapuolella kun lämpötila on alle 20 °C (68 °F).

Lisää jäähdytysnestettä tarvittaessa MAX-merkkiin saakka. Vältä roiskuminen käyttämällä suppiloa. **Älä täytä liikaa.**

Aseta täyttöaukon kansi takaisin paikalleen ja kiristä se kunnolla. Aseta sitten työluukku takaisin paikalleen.

Jos jäähdytysneste lisätään paisuntasäiliöön, tarkasta nesteen pinnan taso myös jäähdyttimessä. Lisää jäähdytysnestettä tarvittaessa.

## VAROITUS

Älä polta itseäsi – älä koske jäähdyttimen täyttöaukon kanteen moottorin ollessa kuuma.

**HUOM!** Usein lisää tarvitseva jäähdytysjärjestelmä merkitsee vuotoja tai moottoriongelmia. Ota yhteys valtuutettuun Bombardier ATV -jälleenmyyjään.

## Jäähdytysnesteen vaihtaminen

Katso HUOLTO-osa.

## Jarruneste

### Suositteltu neste

Käytä aina pelkästään DOT 4 -vaatimukset täyttävää jarrunestettä.

**VAROITUS:** Vältä vakavat jarrujärjestelmävauriot käyttämällä pelkästään suositeltuja nesteitä, älä sekoita eri nesteitä nestelisäyksen yhteydessä.

### Nesteen taso

Ajoneuvon ollessa tasaisella alustalla tarkasta, että säiliöiden jarruneste on oikealla tasolla. Niiden pitäisi olla MIN-merkin yläpuolella.

Lisää nestettä tarvittaessa. **Älä täytä liikaa.** Puhdista täyttöaukon kansi ennen sen irrottamista.

**VAROITUS:** Käytä pelkästään DOT 4 -jarrunestettä avaamattomasta astiasta. Älä käytä vanhoista tai jo avatuista astioista otettua jarrunestettä.

**HUOM!** Alhainen taso voi olla osoitus vuodosta tai kuluneista jarrupaloista. Ota yhteys valtuutettuun Bombardier ATV -jälleenmyyjään.

### Jarruvipunestesäiliö

Varmista, että säiliö on vaakatasossa kääntämällä ohjaus suoraan eteenpäin. Tarkasta jarrunesteen pinta; säiliö on täysi kun neste on ikkunan yläreunan tasalla.

Tarkasta silmämääräisesti vivun kumisuojan kunto. Tarkasta onko murtumia, repeytyimiä, jne. Vaihda jos vahingoittunut.



## TYYPILLINEN

### Jarrupoljinnestesäiliö

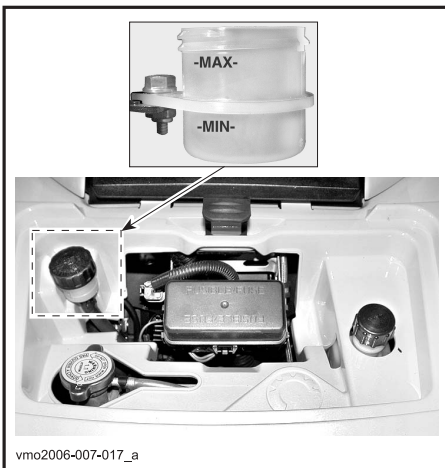

## **Akku**

Tässä ajoneuvossa on huoltovapaa kuiva-akku.

Katso irrotus-/asennusohjeet HUOLTO-osasta.

---

# SISÄÄNAJO

## Moottori

Ajoneuvo tarvitsee 10 tunnin sisäänajon ennen kuin sillä ajetaan jatkuvasti täydellä kaasulla.

**VAROITUS:** Älä koskaan sekoita öljyä polttoaineeseen. Tässä ajoneuvossa on 4-tahtikone. Öljyä saa lisätä vain moottorin kampikammioon.

Sisäänajon aikana saa kaasuttaa korkeintaan  $\frac{3}{4}$  maksimistaan. **Hyvään sisäänajoon kuuluu kuitenkin lyhyitä täyskaasutuksia ja nopeuden vaihteluita.** Jatkuvat kiihdytykset täydellä kaasulla, pitkät ajot täydellä nopeudella ja moottorin ylikuumentuminen ovat vahingollisia sisäänajon aikana.

## Hihna

Uutta hihnaa on sisäänajettava 50 km (30 mailia). Vältä voimakasta kiihdyttämistä/hidastamista, kuorman vetoa tai ajelemista täydellä vauhdilla.

## 10 tunnin tarkastus

**HUOM!** 10 tunnin tarkastuksen maksaa ajoneuvon omistaja.

Samoin kuin minkä tahansa tarkkuusmekaanisen laitteen kohdalla, suosittelemme, että valtuutettu Bombardier ATV -jälleenmyyjä tarkastaa ajoneuvosi ensimmäisen 10 tunnin tai 300 km:n (185 mailia) tai 30 päivän jälkeen ostohetkestä lukien, mikä ensin kohdalle osuu. Tarkastuksen yhteydessä on myös mahdollisuus keskustella ensimmäisten käyttötuntien aikana esille tulleista kysymyksistä.

Tätä käsikirjaa luettaessa on muistettava että:

## VAROITUS

Osoittaa mahdollista vaaratilannetta, joka voi johtaa vakavaan loukkaantumiseen tai kuolemaan, ellei sitä vältetä.

# KÄYTTÖOHJEET

## Yleistä

Moottori käynnistyy vain kun vaihdevipu on PARK(KI)-asennossa tai VAPAALLA.

**HUOMI!** Mukavuussyistä moottori voidaan ohitusmuodossa käynnistä vaihdevivun ollessa missä asennossa tahansa. Paina jatkuvasti jarruvipua tai jarrupoljinta samalla kun painat käynnistuspainiketta.

Käynnistä moottori asettamalla moottorin pysäytyskytkin RUN- (KÄYNTI)-asentoon, työnnä avain virtalukkon ja käännä se ON-(PÄÄLLÄ)-asentoon, paina sitten käynnistuspainiketta.

## Käyttöä edeltävä tarkastus

### VAROITUS

On erittäin tärkeätä suorittaa käyttöä edeltävä tarkastus ennen ajoneuvolla ajoa. Tarkasta aina kriittisten hallintalaitteiden, turvatoimintojen ja mekaanisten osien toiminta ennen ajamista. Ellei sitä tehdä esitetyllä tavalla, voi seurauksena olla vakava vahingoittuminen tai kuolema.

Ennen tämän ajoneuvon käyttöä kuljettajan on aina:

- Kytke seisontajarru päälle ja tarkasta, että se toimii kunnolla.
- Tarkasta rengaspaine ja renkaiden kunto.
- Tarkasta, ettei pyörissä tai laakereissa ole kulumista tai vaurioita.
- Tarkasta hallintalaitteiden sijainti ja varmistu, että ne toimivat kunnolla.
- Tarkasta, että ohjaus toimii ilman vastusta.
- Käytä kaasuvipua useita kertoja ja varmista, että se toimii ilman vastusta. Sen pitää palata vapautettaessa tyhjäkäyntiasentoon.
- Varmista, että jarrut kytkeytyvät kunnolla käyttämällä jarruvipua ja jarrupoljinta. Vivun ja polkimen on palattava alkuasentoonsa kun ne vapautetaan.
- Varmista, että vaihdevipu toimii, palauta se sitten PARK(KI)-asentoon.
- Tarkasta polttoaineen, öljyn ja jäähdytysnesteiden pinnan tasot.
- Tarkasta, ettei moottorissa/vaihteistossa tai voimansiirron osissa ole vuotoja.

- Puhdista etuvalot ja perävalo.
- Varmistu, että etutyötilan ja takasäilytyslokeron kansien salvat ovat kunnolla kiinni.
- Varmista, että kuljettajan istuin ja joko matkustajan istuin tai säilytyslokeron on paikallaan ja salvalla kiinni.
- Mikäli kuljetat kuormaa, noudata kuormituskykyä. Varmistu, että kuorma on kunnolla kiinnitetty tavaratelineisiin.
- Mikäli vedät perävaunua tai jotain muuta laitetta, varmistu, että maksimi aisakuormitusta ja vetokykyä noudatetaan. Varmistu, että perävaunu on kunnolla kiinnitetty vetokoukkuun.
- Katso ja kokeile moottorin seisoessa, ettei mikään osa ole irrallaan. Tarkasta kiinnikkeet.
- Varmista, että ajotiellä ei ole ihmisiä tai esteitä.
- Tarkasta virtalukon, käynnistuspainikkeen, moottorin pysäytyskytkimen, perävalon ja suuntavilkujen toiminta.
- Tarkasta matkustajanistuimen ja selkänöjan kunto.
- Tarkasta tartuntakahvojen kunto.
- Opetä matkustajalle turvallista ajoa koskevat perussäännöt.
- Varmista, että matkustaja, mikäli kyydissä, istuu matkustajalle tarkoitettulla istuimella.
- Kun säilytyslokeron on paikallaan (takaisistuimen paikalla), varmista, että se on kunnolla salvalla kiinni.
- Käynnistä moottori ja aja hitaasti muutama metri eteenpäin ja kokeile jarruja jarruttamalla niillä erikseen.
- Tarkasta 2-veto-/4-vetovalitsimen toiminta

**Korjaa mahdollisesti esiintyneet ongelmat ennen ajamista. Ota tarpeen mukaan yhteys valtuutettuun Bombardier ATV -jälleenmyyjään.**

## Moottorin käynnistys

Työnnä avain virtalukkoon ja käännä se ON- (PÄÄLLÄ)-asentoon.

Aseta moottorin pysäytyskytkin RUN- (KÄY)-asentoon.

Paina käynnistyspainiketta kunnes moottori käynnistyy.

**VAROITUS:** Älä paina käynnistyspainiketta 30 sekuntia kauempaa. Käynnistysyritysten välissä pitää pitää tauko

starttimooottorin jäähtymistä varten. Huomioi akku, ettet tyhjennä sitä.

Vapauta käynnistyspainike välittömästi, kun moottori on käynnistynyt.

**HUOM!** Jos akku on tyhjä, moottoria ei voi käynnistää. Anna ladata tai vaihtaa akku.

## Vaihtaminen

Anna moottorin lämmetä tyhjäkäynnillä.

Paina jarruja ja valitse haluttu ajonopeusalue H tai L.

**HUOM!** Jarrun pitää olla päällä kun vaihdevipu siirretään parkkiasentoon.

Vapauta jarrut.

**VAROITUS:** Varmistu, että seisontajarru on kokonaan pois päältä ennen ATV:n käyttöä.

Nosta moottorin käyntinopeutta painamalla kaasuvipua vähitellen, jolloin portaaton voimansiirto (CVT) kytkeytyy päälle.

Käänteisesti, kun kaasuvipu vapautetaan, moottorin käyntinopeus laskee.

## Peruutuksen käyttö

**VAROITUS:** Ennen vaihtamista eteenpäinajosta peruutukseen, tai päinvastoin, pysäytä ajoneuvo kokonaan ja paina jarrua ennen vaihdevivun siirtämistä.

Samat toimenpiteet kuin edellä kuvatussa VAIHTAMINEN-kohdassa, seuraavaa lukuun ottamatta.

Aseta vaihdevipu REVERSE- (PERUUTUS)-asentoon.

## 2-veto/4-veto -valitsin

4-vetomuoto voidaan kytkeä päälle tai pois ajoneuvon ollessa paikallaan.

**VAROITUS:** Ajoneuvon on oltava paikallaan kun 2-veto-/4-vetovalitsinta käytetään. Mikäli kytkeminen suoritetaan ajettaessa, voi syntyä mekaaninen vaurio.

**VAROITUS:** Jos takapyörät pyörivät tyhjä, vapauta kaasu ja odota, että moottori palaa tyhjäkäynnille ennen 4-vetomuodon valitsemista.

4-vetomuoto kytkeytyy päälle kun valitsinta painetaan alas.



4-VETOMUOTO

4-vetomuoto kytetään pois päältä painamalla 2-vetovalitsinta.



## 2-VETOMUOTO

Kun valitsin on 2-vedon kohdalla, on ajoneuvossa 2-pyöräveto koko ajan päällä.

## Vinssin käyttö

### **XT-mallit**

Katso ATV:n vinssikäsi kirjaa. Käsikirja pitää pitää työkalulaatikossa ja aina ajoneuvossa mukana.

## Moottorin pysäytys

### **VAROITUS**

Vältä pysäköintiä rinteeseen.

Vapauta kaasua ja pysäytä ajoneuvo kokonaan.

Kytke seisontajarru jarruvivussa olevalla jarruvivun lukolla.

Aseta vaihdevipu PARK(KI)-asentoon.

Työnnä moottorin pysäytyskytkin OFF-(POIS)-asentoon.

Käännä avain virtalukossa OFF- (POIS)-asentoon. Irrota avain virtalukosta.

## Käytönjälkeinen hoito

Kun ajoneuvoa on käytetty merivesiympäristössä (hiekkarannalla, veneiden vesillelasku/nosto, jne.), on ajoneuvo syytä huuhtoa makealla vedellä ajoneuvon ja sen komponenttien kunnossapitämiseksi. Metalliosien voitelu on erittäin suositeltavaa. Käytä BOMBARDIER LUBE (osanro. 293 600 016) tai vastaavaa. Tämä on suoritettava jokaisen käyttöpäivän päätteeksi.

Kun ajoneuvoa käytetään mutaisessa ympäristössä, on ajoneuvo syytä huuhtoa ajoneuvon ja sen osien suojaamiseksi ja valojen pitämiseksi puhtaina.

**HUOM!** Älä koskaan puhdista ajoneuvoa korkeapainepesurilla. KÄYTÄ VAIN PIENTÄ PAINETTA (kuten puutarhaletku). Korkeapaine voi aiheuttaa sähkö- tai mekaanisia vaurioita.



## ERIKOISTOIMENPITEET

### Tulvinut moottori (hukkunut tila)

Ellei moottori käynnisty ja siihen on tulvinut polttoainetta, voidaan ottaa käyttöön tämä erityinen tila, joka estää polttoaineen ruiskutuksen ja katkaisee sytytyksen käynnistyspyörityksen aikana. Toimi seuraavalla tavalla:

Työnnä avain virtalukkoon ja käännä se ON- (PÄÄLLÄ)-asentoon.

Paina kaasuvipu pohjaan ja PIDÄ sitä siellä.

Paina KÄYNNISTYS-painiketta.

Moottoria pitäisi pyörittää 20 sekunnin ajan. Vapauta KÄYNNISTYS-painike.

Vapauta kaasuvipu ja käynnistä/pyöritä moottoria uudelleen sen käynnistämiseksi.

#### Ellei tämä toimi:

Puhdista sytytystulppien hattujen ympäristö ja irrota ne. Irrota sytytystulpat (työkalusarjasta löytyvät työkalut).

### VAROITUS

Käytä aina silmäsuojuksia ja hanskoja kun puhdistat sytytystulpan reikiä.

Pyöritä moottoria useita kertoja. Asenna uudet sytytystulpat, jos mahdollista, tai puhdista ja kuivaa tulpat.

Käynnistä moottori edellä kuvatulla tavalla. Jos moottori tulvii edelleen, ota yhteys valtuutettuun Bombardier ATV - jälleenmyyjään.

### Moottori ylikuumenee

Jos moottori ylikuumenee, TARKASTA MOOTTORI -merkkivalo syttyy ja HI TEMP (KORKEA LÄMPÖTILA) ilmestyy monitoiminäyttöön.

#### Yritä seuraavaa:

Tarkasta ja puhdista jäähdyttimen lamellit. Katso HUOLTO-osa kuin mahdollista.

### VAROITUS

Jäähdytyn voi olla erittäin kuuma; laita hanskat käteen ennen sen koskemista.

Hidasta ajoneuvon vauhtia, mutta yritä pitää ajoneuvo liikkeessä, jotta jäähdyttimeen virtaa ilmaan. Jos moottori ylikuumenee edelleen noin minuutin jälkeen, pysäytä ajoneuvo ja aseta vaihteisto PARK(KI)-asentoon. Pysäytä moottori.

Käännä virtalukko ON- (PÄÄLLÄ)-asentoon (**ÄLÄ KÄYNNISTÄ MOOTTORIA VIELÄ UDELLEEN**). Jäähdyttimen tuuletin jäähdyttää jäähdytintä.

Anna moottorin jäähtyä. Tarkasta jäähdytysnesteen pinnan taso ja täytä, mikäli mahdollista.

### VAROITUS

Älä koskaan täytä jäähdytysjärjestelmää moottorin ollessa kuuma.

Ota yhteys Bombardier ATV -jälleenmyyjään mahdollisimman nopeasti.

### Ympäripyöriminen

Kun ajoneuvo on pyörähtänyt ympäri tai jäänyt kumolleen yhdelle sivulle, palauta ajoneuvo normaaliin käyttöasentoonsa (kaikille neljälle pyörälle) ja odota 3–5 minuuttia ennen moottorin käynnistämistä. Ennen moottorin käynnistämistä, tarkasta moottoriöljyn pinnan taso ja täytä jos on tarpeen. Jos öljynpaineen merkkivalo jää palamaan moottorin käynnistämisen jälkeen, pysäytä moottori ja ota mahdollisimman nopeasti yhteys Bombardier ATV - jälleenmyyjään.

## Uponnut ATV

Jos ATV uppoaa, on se vietävä mahdollisimman nopeasti valtuutetulle Bombardier ATV -jälleenmyyjälle. **ÄLÄ KÄYNNISTÄ MOOTTORIA!** ATV:n uppoaminen voi aiheuttaa vakavia vahinkoja, jos uudelleen käynnistämisessä ei noudateta oikeita toimenpiteitä.

## Varastointi ja ajokautta edeltävät valmistelut

### VAROITUS

Anna valtuutetun Bombardier ATV -jälleenmyyjän tarkastaa polttoainejärjestelmä kokonaisuudessaan HUOLTOTAULUKON mukaan.

Kun ajoneuvoa ei käytetä kuukautta pitempään aikaan, pitää se varastoida oikealla tavalla.

Kysy oikeita toimenpiteitä valtuutetulta Bombardier ATV -jälleenmyyjältä.

Kun ATV otetaan varastoinnin jälkeen käyttöön, pitää suorittaa valmistelu. Kysy oikeita toimenpiteitä valtuutetulta Bombardier ATV -jälleenmyyjältä.

# KUORMA JA SIIRTOKULJETUS

Tätä käsikirjaa luettaessa on muistettava että:

## VAROITUS

Osoittaa mahdollista vaaratilannetta, joka voi johtaa vakavaan loukkaantumiseen tai kuolemaan, ellei sitä vältetä.

## Kuorma

## VAROITUS

Tavaratelineiden kuormaaminen vaikuttaa ajoneuvoa käytettäessä sen hallintaan, vakavuuteen ja jarrutusmatkaan. Sen takia oikea kuorma ja painonjako ovat tärkeitä. Älä koskaan ylikuormaa, hinaa tai kanna kuormaa väärällä tavalla. Varmista aina ennen ajoneuvon käyttöä, että kuorma on kunnolla kiinnitetty ja oikein jaettu telineille. Kuormia kannettaessa ja perävaunua vedettäessä hidasta turvallisesti vauhtia maasto-olosuhteiden mukaan. Huomioi pitempi jarrutusmatka. Vältä painopisteen nostamista liikaa varmistamalla kuorma telineille niin matalaksi kuin mahdollista. Tässä mainittujen suositusten noudattamatta jättäminen voi aiheuttaa muutoksia ajoneuvon hallintaan, mikä johtaa mahdolliseen onnettomuuteen ja vakaviin vahingoittumisiin tai jopa kuolemaan.

Noudata ajoneuvon kuormaamisessa seuraavia maksimikuormia.

MAKSIMIKUORMAT		
Suurin sallittu	272 kg (600 lb)	Sisältää kuljettajan, matkustajan, kuorman, tarvikkeiden ja aisakuorman painon.
Etukuorma	45 kg (100 lb)	Tasaisesti jakautunut.
Takakuorma	90 kg (200 lb)	Tasaisesti jakautunut. Sisältää takatavaratelineen, takasäilytyslokeron ja aisakuorman.

## Siirtokuljetus

Kun ajoneuvoa siirtokuljetetaan, kiinnitä ajoneuvo sopivilla kiinnikkeillä peräkärkyyn tai avopakettiin. Tavallisten köysien käyttö ei ole suositeltavaa.

### ⚠ VAROITUS

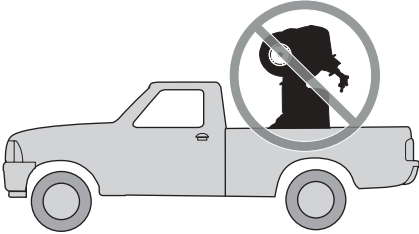

V00A174

Älä koskaan kallista tätä ajoneuvoa siirtokuljetusta varten pituussuuntaan. Suosittelemme ajoneuvon kuljettamista sen normaalissa käyttöasennossa (pystyssä neljällä pyörällä).

Valitse PARK(KI)-asento ja kytke seisontajarru.

Kiinnitä ajoneuvo etu- ja takapuskuristaan.

**VAROITUS:** Ajoneuvon kiinnittäminen muista kohdista voi vahingoittaa sitä.

Poista kuorma tavaratelineiltä ennen ajoneuvon siirtokuljetusta.

## Etukohta



V07A0EY

TYYPILLINEN

## Takakohta

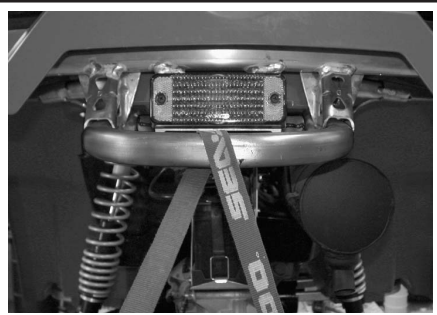

V07A0FY

TYYPILLINEN

### ⚠ VAROITUS

Älä hinaa tätä ajoneuvoa auton tai toisen ajoneuvon perässä. Käytä perävaunua.

---

# VIANETSINTÄ

---

## Moottori ei pyöri

---

1. Virtalukko on OFF- (POIS)-asennossa.
  - *Käännä avain ON- (PÄÄLLÄ)-asentoon.*
2. Moottorin pysäytyskytkin.
  - *Varmista, että moottorin pysäytyskytkin on PÄÄLLÄ-asennossa.*
3. Vaihdevipu ei ole PARK(KI)-asennossa tai VAPAALLA.
  - *Aseta vaihdevipu joko PARK(KI)-asentoon tai vapaalle tai paina jarruvipua.*
4. Palanut sulake.
  - *Tarkasta pääsulake.*
5. Heikko akku tai irtonaiset liitokset.
  - *Tarkasta latausjärjestelmän sulake.*
  - *Tarkasta liitosten ja liitosnapojen kunto.*
  - *Anna tarkastaa akku.*
  - *Ota yhteys valtuutettuun Bombardier ATV -jälleenmyyjään.*
6. Väärä virta-avain, nopeusmittarin monitoiminäyttö näyttää INVALID KEY (VÄÄRÄ AVAIN).
  - *Käytä tähän ajoneuvoon kuuluvaa avainta.*

---

## Moottori pyörii mutta se ei käynnisty

---

1. Moottori tulvii (sytytystulpat märät kun ne irrotetaan).
  - *Katso ERIKOISTOIMENPITEET.*
2. Moottoriin ei tule polttoainetta (sytytystulpat kuivat kun ne irrottaa).
  - *Tarkasta polttoaineen määrä säiliössä. Polttoainepumppu on saattanut vioittua.*
  - *Ota yhteys valtuutettuun Bombardier ATV -jälleenmyyjään.*
3. Sytytystulppa/sytytys (ei kipinää).
  - *Tarkasta pääsulake.*
  - *Irrota sytytystulpat ja yhdistä sitten uudestaan sytytyspuolaan.*
  - *Tarkasta, että virtalukon kytkin ja/tai moottorin pysäytyskytkin on/ovat ON- (PÄÄLLÄ)-asennossa.*
  - *Käynnistä moottori samalla kun pidät sytytystulppia maadoitettuna moottoriin poissa tulpan rei'istä. Ellei kipinää näy, vaihda sytytystulpat.*
  - *Jos vika jatkuu, ota yhteys Bombardier ATV -jälleenmyyjään.*
4. Nopeusmittarin CHECK ENGINE -merkkivalo palaa ja monitoiminäytössä lukee CHECK ENGINE (TARKASTA MOOTTORI).
  - *Ota yhteys valtuutettuun Bombardier ATV -jälleenmyyjään.*
5. Moottori on suojaatilassa.
  - *Nopeusmittarin CHECK ENGINE -merkkivalo palaa ja monitoiminäytössä lukee CHECK ENGINE (TARKASTA MOOTTORI), ota yhteys valtuutettuun Bombardier ATV -jälleenmyyjään.*

## **Moottori ei kiihdy, tai siitä puuttuu tehoa**

---

1. Likaantunut tai vaurioituneet sytytystulpat.
  - *Katso kohta MOOTTORI PYÖRII MUTTA EI KÄYNNISTY.*
2. Moottori ei saa polttoainetta.
  - *Katso kohta MOOTTORI PYÖRII MUTTA EI KÄYNNISTY.*
3. Moottori ylikuumentuu.
  - *Katso MOOTTORI YLIKUUMENEE kohdassa ERIKOISTOIMENPITEET.*
  - *Jos ylikuumentuminen jatkuu, ota yhteys Bombardier ATV -jälleenmyyjään.*
4. Ilmansuodatin/kotelo tukossa tai likainen.
  - *Tarkasta ilmansuodatin ja puhdista tarvittaessa.*
  - *Tarkasta onko ilmansuodatinkotelon tyhjennysputkessa keräytymiä.*
  - *Tarkasta ilmanottoputken asento.*
5. Portaaton voimansiirto likainen tai loppuun kulunut.
  - *Ota yhteys valtuutettuun Bombardier ATV -jälleenmyyjään.*
6. Moottori on suojatilassa.
  - *Tarkasta onko nopeusmittarin monitoiminäytössä tiedotteita.*
  - *Nopeusmittarin CHECK ENGINE -merkkivalo palaa ja monitoiminäytössä lukee CHECK ENGINE (TARKASTA MOOTTORI) tai LIMP HOME (ONTUEN KOTIIN), ota yhteys valtuutettuun Bombardier ATV -jälleenmyyjään.*

## **Moottori takaiskee**

---

1. Pakojärjestelmässä vuoto.
  - *Ota yhteys valtuutettuun Bombardier ATV -jälleenmyyjään.*
2. Moottori käy liian kuumana.
  - *Katso kohta MOOTTORI EI KIIHDY TAI SIINÄ EI OLE TEHOA.*
3. Sytytyksen ajoitus on väärä tai sytytysjärjestelmässä on vika.
  - *Ota yhteys valtuutettuun Bombardier ATV -jälleenmyyjään.*

## **Moottori käy katkonaisesti**

---

1. Likaiset/vaurioituneet/kuluneet sytytystulpat.
  - *Puhdista/tarkasta sytytystulppa ja lämpötila-alue. Vaihda tarpeen mukaan.*
2. Polttoaineessa vettä.
  - *Tyhjennä polttoainejärjestelmä ja täytä uudella polttoaineella.*

## Ajoneuvo ei saavuta täyttä vauhtia

---

1. Moottori.
  - *Katso kohta MOOTTORI EI KIIHDY TAI SIINÄ EI OLE TEHOA.*
2. Seisontajarru.
  - *Varmista, että jarruvivun lukko on kokonaan irti.*
3. Ilmansuodatin/kotelo tukossa tai likainen.
  - *Tarkasta ilmansuodatin ja puhdista tarvittaessa.*
  - *Tarkasta onko ilmansuodatinkotelon tyhjennyksessä keräytymiä.*
  - *Tarkasta ilmanottoputken asento.*
4. Portaaton voimansiirto likainen tai loppuun kulunut.
  - *Ota yhteys valtuutettuun Bombardier ATV -jälleenmyyjään.*
5. Moottori on suojatilassa.
  - *Tarkasta onko nopeusmittarin monitoiminäytössä tiedotteita.*
  - *Nopeusmittarin CHECK ENGINE -merkkivalo palaa ja monitoiminäytössä lukee CHECK ENGINE (TARKASTA MOOTTORI) tai LIMP HOME (ONTUEN KOTIIN), ota yhteys valtuutettuun Bombardier ATV -jälleenmyyjään.*

## Vaihdevipua on vaikea siirtää

---

1. Vaihteiston hammaspyörät ovat asennossa, joka estää vaihdevivun toiminnan.
  - *Heiluta ajoneuvoa eteen- ja taaksepäin, jolloin vaihteiston hammaspyörät liikkuvat ja vaihdevipu pääsee kohdalleen.*
2. Portaaton voimansiirto likainen tai kulunut.
  - *Ota yhteys valtuutettuun Bombardier ATV -jälleenmyyjään.*

## Kierrosluku nousee, mutta ajoneuvo ei liiku

---

1. Vaihdevipu ei ole PARK(KI)-asennossa tai VAPAALLA.
  - *Valitse R-, H- tai LO-asento.*
2. Portaaton voimansiirto likainen tai loppuun kulunut.
  - *Ota yhteys valtuutettuun Bombardier ATV -jälleenmyyjään.*
3. Portaattoman voimansiirron kotelossa on vettä.
  - *Ota yhteys valtuutettuun Bombardier ATV -jälleenmyyjään.*

# TEKNISET TIEDOT

AJONEUVON MALLI		OUTLANDER™ MAX 800	
		NORMAALI	XT
MOOTTORI			
Tyyppi		800 cm <sup>3</sup> , 4-tahti, V-2, nestejäähdytys, 4 venttiiliä yläpuolinen nokka-akseli	
Sylinterien lukumäärä		2	
Venttiilien lukumäärä		8 venttiiliä, mekaaniset (säädettävät) nostonokat	
Sylinteritilavuus		800 cm <sup>3</sup> (48,8 cu. in)	
Halkaisija		91 mm (3,58 in)	
Iskunpituus		62 mm (2,44 in)	
Puristussuhde		10.3:1	
Voitelu		Märkä öljypohja, vaihdettava öljynsuodatin	
Pakojärjestelmä		U.S.D.A. Forest Servicen hyväksymä kipinänsammutin	
Ilmansuodatin		Synteettinen paperisuodatin ja vaahtoa	
VAIhteisto			
Vaihteisto		Portaaton voimansiirto (CVT), alivaihteisto, jossa nopea, hidas, parkki, vapaa ja peruutus.	
JÄÄHDYTYs			
Tyyppi		Nestejäähdytys	
Jäähdytin		Eteen asennettu, termostaattituuletin	
KAASUTUS			
Kaasutus/EFI (elektroninen polttoaineruiskutus)		46 mm:n kaasuläppäkammio, 1 ruiskusuutin per sylinteri	
Tyhjäkäynti ± 50		1 250 1/min	
Polttoainepumppu	Merkki	Bosh	
	Tyyppi	Sähköinen polttoainesäiliössä	
SÄHKÖJÄRJESTELMÄ			
Kampi-induktori	Merkki	Denso	
	Tyyppi	400 W @ 6 000 1/min	
Sytytystyyppi		IDI (induktiivinen purkaussytytys)	
Sytytyksen ajoitus		Ei säädettävissä	
Moottorin kierroslukurajoitin		8 000 1/min (mikä tahansa vaihde eteenpäin)	
Ajoneuvon nopeudenrajoitin		15 km/t (9 MPH) taaksepäin	
Sytytystulppa	Merkki	NGK	
	Tyyppi	DCPR8E	
	Kärkiväli	0,6–0,7 mm (0,024–0,027 in)	



AJONEUVON MALLI		OUTLANDER™ MAX 800	
		NORMAALI	XT
Sytytystulppien lukumäärä		2	
Akku	Tyyppi	Kuiva-akku	
	Jännite	12 V, 18 Ah.	
Käynnistysjärjestelmä		Sähkökäynnistys Käynnistys P-, R-, N-, H- tai L-assennoissa (jarru päällä)	
Etuvalon polttimo		2 x 35 W	
Perävalon polttimo		8/27 W	
Sulakkeet	(F1) sytytyspuolat	5 A	
	(F2) tuuletin	20 A	
	(F3) polttoaine- suuttimet	5 A	
	(F4) nopeusmittari/ nopeusanturi/ perävalo	7,5 A	
	(F5) polttoaine- pumppu	7,5 A	
	(F6) moottorin ohjausmoduuli (ECM)	5 A	
	(F7) lisävarusteet	20 A	
	(F8) pää	30 A	
	(F9) päälisävarusteet	30 A	
VOIMANSIIRTO			
Etutasauspyörästä		Akseliveto/automaattisesti lukkiutuva tatasauspyörästä (sekoituspumppu)	
Taka-akseli		Akseliveto	
Kääntösäde		1,83 m (72 in)	
JOUSITUS			
Edessä	Tyyppi	A-kaksoistukivarret	
	Jousto	203 mm (8 in)	
Takana	Tyyppi	TTI™ erilliset	
	Jousto	228,6 mm (9 in)	
RENKAAT			
Merkki		Carlisle ACT	
Tyyppi		Vyö	

AJONEUVON MALLI			OUTLANDER™ MAX 800	
			NORMAALI	XT
Paine	272 kg: aan (600 lb) saakka	Edessä	maksimi 34 kPa (5 PSI), minimi 31 kPa (4,5 PSI)	
		Takana	maksimi 48 kPa (7 PSI), minimi 34 kPa (5 PSI)	
Koko	Edessä	26 x 8 -12		
	Takana	26 x 10 -12		
PYÖRÄT				
Koko	Edessä	12 x 6		
	Takana	12 x 7,5		
Pyörämutterin kireys		70 Nm (52 lbf ft)		
JARRUT				
Edessä		Hydrauliset, 2 levyä		
Takana		Hydraulinen, 1 levy		
Pysäköintijarru		Parkki vaihdevivulla. Vasemman käden jarruvivussa on lukko		
KUORMANKANTOKYKY				
Etutavaratelineet		45 kg (100 lb)		
Takatavaratelineet (sisältään aisakuorman)		90 kg (200 lb)		
Takasäilytyslokero		10 kg (22 lb)		
Sallittu ajoneuvon kokonaiskuorma (sisältää kuljettajan, matkustajan, kuorman, tarvikkeiden ja aisakuorman painon)		272 kg (600 lb)		
GVWR (ajoneuvon kokonaispaino)		460 kg (1014 lb)		
Hinauskyky		591 kg (1300 lb)		
Aisan kuormituskyky (sisältää takatavaratelineet)		23 kg (50 lb)		
MITAT				
Kuivamassa		313 kg (689 lb)		
Kokonaispituus		2,39 m (94 in)		
Kokonaisleveys		1,17 m (46 in)		
Kokonaiskorkeus		1,14 m (45 in)		
Istuinkorkeus		877 mm (35 in)		
Akseliväli		1,50 m (59 in)		
Raideväli	Edessä	965 mm (38 in)		
	Takana	914 mm (36 in)		
Maavara		254 mm (10 in)		
Painojakautuma (edessä/takana)		49/51%		

AJONEUVON MALLI		OUTLANDER™ MAX 800	
		NORMAALI	XT
NESTEET ja RASVAT			
Moottoriöljytyyppi		4-tahtisen mineraalipohjainen SAE 5W30. API-luokitus SG, SH tai SJ tai synteettinen 4-tahtiöljy XP-S 5W40.  Katso ÖLJYN VISKOSITEETTITAUUKOSTA toinen öljyluokka.	
Vaihdelaatikkoöljyn tyyppi		Synteettinen ketjulaatikkoöljy XP-S	
Jäähdytysneste		Etyleeni-glykolisekoitus (50 % jäähdytysnestettä, 50 % tislattua vettä). Käytä Bombardierin valmiiksi sekoitettua jäähdytysnestettä, tai erityisesti alumiinimoottoreille tarkoitettua jäähdytysnestettä	
Polttoaine	Tyyppi	Normaali lyijytön bensiini	
	Oktaaniluku	Oktaani Pohjois-Amerikassa: vähintään 87 (R + M)/2 Pohjois-Amerikan ulkopuolella: 91 RON	
Tasauspyörästö	Edessä	Bombardierin tasauspyörästö-öljy tai synteettinen polyesteriöljy 75W90 (API GL-5)	
	Takana		
Jarru		Jarruneste, DOT 4	
Nivelakselin nivelrasva		Käytä synteettistä rasvaa (osanro 293 550 033).	
TILAVUUDET			
Polttoainesäiliö		20 l (5,3 U.S. gal)	
Moottori		Öljyn- ja suodattimen vaihto: 2 l (2,1 U.S. quarts)	
Vaihdelaatikon öljy		400 ml (14 U.S. oz)	
Jäähdytysneste		2,2 l (2,32 U.S. quarts)	
Tasauspyörästö	Edessä	500 ml (17 U.S. oz)	
	Takana	250 ml (8,5 U.S. oz)	
Jarruneste		250 ml (8,5 U.S. oz)	

A = ampeeria

W = wattia

Ah = ampeerituntia

1/min = kierrosta minuutissa

USDA: Yhdysvaltain maatalousministeriö

Jatkuvasta tuotteen laatuun ja innovaatioon sitoutumisestamme johtuen BRP pidättää itselleen oikeuden tehdä muutoksia malliin ja teknisiin tietoihin ja/tai lisäyksiä tai parannuksia tuotteisiinsa ilman aikaisemmin valmistamiensa mallien minkäänlaista päivitysvelvollisuutta.



# ***HUOLTOTIETOJA***

# HUOLTOTAULUKKO

Huoltaminen on erittäin tärkeää; ellet tunne turvallisia huoltotoimenpiteitä ja säätömenetelmiä, ota yhteys valtuutettuun Bombardier ATV -jälleenmyyjään.

MÄÄRÄAIKAISHUOLTOTAULUKKO													
S: SÄÄDÄ P: PUHDISTA T: TARKASTA Vo: VOITELE Va: VAIHDA ST: SUORITA TOIMENPIDE	ALKUTARKASTUS 10 T TAI 30 PÄIVÄÄ TAI 300 KM (185 mi) (Valtuutetun Bombardier BRP ATV -jälleenmyyjän tulee suorittaa. Alkuhuolto on erittäin tärkeä, eikä sitä pidä jättää tekemättä.)												
	25 T TAI 750 KM (470 mi)												
	50 T TAI 1 500 KM (930 mi)												
	100 T TAI 1 VUOSI TAI 3 000 KM (1 865 mi)												
	200 T TAI 2 VUOTTA TAI 6 000 KM (3 730 mi)												
	SUORITTAJA												
OSA/TOIMENPIDE			SELITYS										
MOOTTORI/VAIHEISTO													
Moottoriöljyn pinnan taso ②	JOKA KÄYTTÖKERTA				ASIAKAS								
Moottoriöljy ja suodatin	Va		Va			ASIAKAS							
Moottoriöljyn suodatin					P	JÄLLEENMYYJÄ							
Vaihdelaatikon öljy	T			Va		JÄLLEENMYYJÄ							
Venttiilien säätö	T, ST			T, ST		JÄLLEENMYYJÄ							
Moottorin asennuskiinnittimet	T			T		JÄLLEENMYYJÄ							
Pakojärjestelmä	T			T		JÄLLEENMYYJÄ							
Kipinänsammutin					P	ASIAKAS							
Tiivisteiden kunto	T			T		JÄLLEENMYYJÄ							
Jäähdytysneste ②	T			ST, ③	Va	ASIAKAS							
Jäähdytysjärjestelmän painetestit	ST				ST	JÄLLEENMYYJÄ							
Jäähdyttimen kunto/puhtaus (jäähdyttimen lamellit) ④	T		T			ASIAKAS							
Käyttöhihna				T		JÄLLEENMYYJÄ							
Vetävien ja vedettyjen hihnapyörien kunto/puhtaus					P	JÄLLEENMYYJÄ							
Portaattoman voimansiirron ilmanotto-/ilmanpoistoputken kunto/puhtaus	T		T			JÄLLEENMYYJÄ							
(2) Käyttöä edeltävään tarkastukseen kuuluva toimenpide. (3) 100 tunnin välein, tarkasta jäähdytysneste. (4) Useammin ankarassa käytössä, kuten pölyinen paikka, hiekkaisissa, lumisissa, märissä tai mutaisissa olosuhteissa.													
							POLTTOAINE						
							Ilmansuodatin ②		P ④	Va ④			ASIAKAS
Polttoainelinjat ja liitokset	T			T		JÄLLEENMYYJÄ							
Polttoainesäiliön sihdit					Va	JÄLLEENMYYJÄ							

## MÄÄRÄAIKAISHUOLTOTAULUKKO

S: SÄÄDÄ P: PUHDISTA T: TARKASTA Vo: VOITELE Va: VAIHDA ST: SUORITA TOIMENPIDE	ALKUTARKASTUS 10 T TAI 30 PÄIVÄÄ TAI 300 KM (185 mi) (Valtuutetun Bombardier BRP ATV -jälleenmyyjän tulee suorittaa. Alkuhuolto on erittäin tärkeä, eikä sitä pidä jättää tekemättä.)
	25 T TAI 750 KM (470 mi)
	50 T TAI 1 500 KM (930 mi)
	100 T TAI 1 VUOSI TAI 3 000 KM (1 865 mi)
	200 T TAI 2 VUOTTA TAI 6 000 KM (3 730 mi)
	SUORITTAJA
<b>OSA/TOIMENPIDE</b>	<b>SELITYS</b>

### SÄHKÖJÄRJESTELMÄ

Sytytystulppa ⑤	ST			Va		ASIAKAS	(2) Käyttöä edeltävään tarkastukseen kuuluva toimenpide. (5) Tarkasta sytytystulpan karkkiväli.
Akkuliitokset	T		T			ASIAKAS	
Johtosarjat, kaapelit ja johdot	T			T		JÄLLEENMYYJÄ	
Virtalukon, käynnistuspainikkeen ja moottorin pysäytyskytkimen kunto ②	T			T		ASIAKAS	
Valojärjestelmän kunto (HI/LO (kauko/lähi) voimakkuus, jarruvalo, etulampun suuntaus, jne.) ②	T			T		ASIAKAS	
Vinssi		Katso ATV:n vinssikäsi kirjaa				ASIAKAS	

### VOIMANSIIRTO

Vetoakselin kumisuojat ja suojus ②	T	T				ASIAKAS	(2) Käyttöä edeltävään tarkastukseen kuuluva toimenpide. (4) Useammin ankarassa käytössä, kuten pölyinen paikka, hiekkaisissa, lumisissa, märissä tai mutaisissa olosuhteissa.
Vetoakselin nivelet			T			JÄLLEENMYYJÄ	
Takanivelakselin nivel	T		Vo ④			JÄLLEENMYYJÄ	
Pyörien laakereiden kunto				T		ASIAKAS	
Etu-/takatasauspyörästöt (öljyn pinnan taso, tiivisteet ja ilmareitit)	T		T		Va	JÄLLEENMYYJÄ	

### OHJAUS

Ohjaustangon kiinnittimet				T		JÄLLEENMYYJÄ	(2) Käyttöä edeltävään tarkastukseen kuuluva toimenpide. (4) Useammin ankarassa käytössä, kuten pölyinen paikka, hiekkaisissa, lumisissa, märissä tai mutaisissa olosuhteissa.
Kaasuttimen/kotelon/vaijerin kunto ②	T		T			ASIAKAS	
Ohjausjärjestelmä (ohjauspylväs, laakeri, jne.)	T			T ④		JÄLLEENMYYJÄ	
Ohjausvälitangon päät			T			JÄLLEENMYYJÄ	
Pyörän mutterit/pultit	T		T			ASIAKAS	
Renkaiden paine ja kuluneisuus ②	JOKA KÄYTTÖKERTA					ASIAKAS	
Etupyörien suuntaaminen	T			T		JÄLLEENMYYJÄ	

## MÄÄRÄAIKAISHUOLTOTAULUKKO

S: SÄÄDÄ P: PUHDISTA T: TARKASTA Vo: VOITELE Va: VAIHDA ST: SUORITA TOIMENPIDE	ALKUTARKASTUS 10 T TAI 30 PÄIVÄÄ TAI 300 KM (185 mi) (Valtuutetun Bombardier BRP ATV -jälleenmyyjän tulee suorittaa. Alkuhuolto on erittäin tärkeä, eikä sitä pidä jättää tekemättä.)				
	25 T TAI 750 KM (470 mi)				
	50 T TAI 1 500 KM (930 mi)				
	100 T TAI 1 VUOSI TAI 3 000 KM (1 865 mi)				
	200 T TAI 2 VUOTTA TAI 6 000 KM (3 730 mi)				
	SUORITTAJA				
OSA/TOIMENPIDE			SELITYS		

### JOUSITUS

Pitkittäiset tukivarret	T			T	JÄLLEENMYYJÄ
McPherson tuet	T		T		JÄLLEENMYYJÄ
Takaiskunvaimentimet	T		T		JÄLLEENMYYJÄ
Kolmiotukivarret	T		T		ASIAKAS
Pallonivel	T	T			JÄLLEENMYYJÄ

### JARRU

Jarruneste (edessä/takana) ②	T	T			Va ⑥	ASIAKAS	(2) Käyttöä edeltävään tarkastukseen kuuluva toimenpide. (4) Useammin ankarassa käytössä, kuten pölyinen paikka, hiekkaisissa, lumisissa, märissä tai mutaisissa olosuhteissa. (6) Jarrunesteen vaihtamisen tai minkä tahansa jarrujärjestelmän korjauksen on suoritettava valtuutettu BRP ATV -jälleenmyyjä.
Jarrupalat		T ④				ASIAKAS	
Jarrujärjestelmä (levyt, letkut, jne.)				T		ASIAKAS	

### KORI/RUNKO

Moottoritila	P		P			ASIAKAS	(4) Useammin ankarassa käytössä, kuten pölyinen paikka, hiekkaisissa, lumisissa, märissä tai mutaisissa olosuhteissa.
Runko				T		JÄLLEENMYYJÄ	
Vetokoukku/perävaunun pallon kunto (jos varusteena)	JOKA KÄYTTÖKERTA					ASIAKAS	
Alustan kiinnikkeet			T			ASIAKAS	
Tartuntakahvat	JOKA KÄYTTÖKERTA					ASIAKAS	
Matkustajan istuin tai säilytyslokero ja sen kiinnikkeet	JOKA KÄYTTÖKERTA					ASIAKAS	
Kuljettajan istuin ja sen kiinnikkeet	JOKA KÄYTTÖKERTA					ASIAKAS	
Ajoneuvon puhdistus ja suojaaminen			P ④			ASIAKAS	



---

# YLEISTÄ

Tätä käsikirjaa luettaessa on muistettava että:

## VAROITUS

Osoittaa mahdollista vaaratilannetta, joka voi johtaa vakavaan loukkaantumiseen tai kuolemaan, ellei sitä vältetä.

## VAROITUS

Ellei toisin määritetty, moottori ei saa olla käynnissä mitään huoltotoimenpiteitä varten.

Ennen minkään huolto- tai tarkastustoimenpiteiden suorittamista ajoneuvoon, odota palovaurioiden välttämiseksi kunnes moottori ja jäähdytysjärjestelmä ovat jäähtyneet.

## VAROITUS

Mikäli purkamisen/kokoamisen yhteydessä joudutaan irrottamaan lukituksia (esim. kiinnitysnauhat, itselukkiutuvat kiinnikkeet, jne.), vaihda ne aina uusiin.

Seuraavassa on lueteltu huoltotoimenpiteet, jotka asiakas voi halutessaan suorittaa. Valtuutetun Bombardier ATV -jälleenmyyjän on suoritettava muut huoltotaulukossa mainitut toimenpiteet.

**HUOM!** Tässä osassa kerrotaan mm. miten nesteet vaihdetaan. Katso nesteipintojen tason tarkastusta ja nesteiden täyttämistä koskevat menetelmät kohdasta NESTEET.

# MOOTTORI

## Öljynvaihto ja öljynsuodattimen vaihto

Öljy ja suodatin tulee vaihtaa samaan aikaan. Öljynvaihto on syytä tehdä moottorin ollessa lämmin.

### VAROITUS

Moottoriöljy voi olla erittäin kuuma. Vältä itsesi polttaminen irrottamalla moottorin tyhjennystulppa tai suodattimen kansi vasta kun moottori on jäähtynyt. Odota kunnes moottoriöljy on lämmintä.

Varmista, että ajoneuvo on tasaisella alustalla.

Irrota mittatikku.

Puhdista öljyn tyhjennystulpan ympäristö.

Aseta öljyn tyhjennystulpan alle sopiva astia.

Ruuvaa öljyn tyhjennystulppa auki.

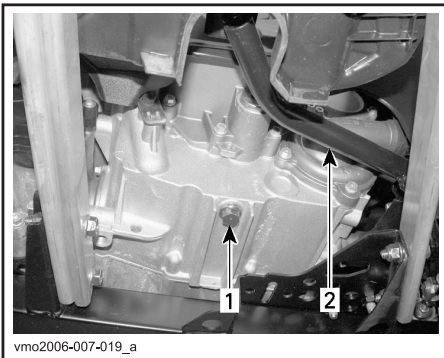

### TYYPILLINEN

1. Öljyn tyhjennystulppa
2. Jarrupoljin

Anna öljyn valua öljynsuodattimesta tarpeeksi kauan.

Poista oikeanpuoleinen moottorin kansi.

Irrota ruuvaamalla öljynsuodattimen kansi.

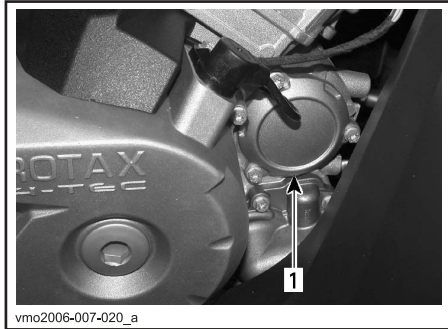

### 1. Öljynsuodattimen kansi

Vaihda öljynsuodatin uuteen.

Tarkasta kannen O-rengas ja vaihda se tarvittaessa.

Ruuvaa öljynsuodattimen kansi paikalleen.

Pyyhi moottorille mahdollisesti valunut öljy.

Vaihda öljyn tyhjennystulpan tiiviste. Pyyhi tiivisteeseen ympäristö moottorissa ja öljyn tyhjennystulpassa ja kiinnitä tulppa paikalleen. Kaada moottoriin oikea määrä suositeltua öljyä. Katso tilavuus kohdasta **TEKNISET TIEDOT**.

Käynnistä moottori ja anna käydä muutaman minuutin tyhjäkäynnillä. Varmista, ettei öljynsuodattimen tai öljyn tyhjennystulpan alueilla näy vuotoa.

Pysäytä moottori. Anna öljyn valua takaisin kampikammioon ja tarkasta sitten öljyn pinnan taso. Täytä tarpeen mukaan.

Hävitä öljy paikallisten määräysten mukaan.

## Öljynsuodattimen puhdistus

Öljynsuodatin on puhdistettava 200 tunnin tai 2 vuoden tai 6 000 km:n (3 730 m.) välein. Ota yhteys valtuutettuun Bombardier ATV - jälleenmyyjään.

## Vaihdelaatikon öljyn vaihto

Aseta ajoneuvo tasaiselle alustalle.

Puhdista tyhjennystulppa ja öljyn tason tulppa ja irrota sitten vaihdelaatikon tyhjennystulppa.

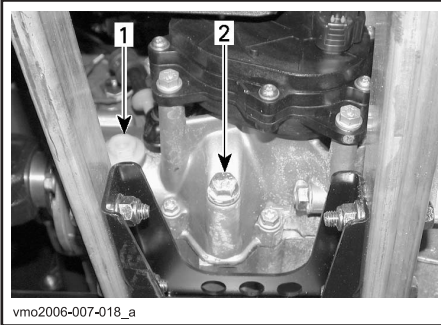

vmo2006-007-018\_a

1. Öljyn tason tulppa
2. Öljyn tyhjennystulppa

**HUOM!** Vaihdelaatikon tyhjentämiseksi kokonaan on vasemman jalkatuen alle asetettava nostolaite ja ajoneuvoa kallistettava oikealle. Kun vaihdelaatikko on tyhjä, aseta tyhjennystulppa paikalleen ja palauta ajoneuvo maahan.

Täytä vaihdelaatikko uudelleen synteettisellä ketjulaatikkoöljyllä XP-S (osanro 413 801 900), tai vastaava.

**VAROITUS:** Älä käytä huollon yhteydessä muun tyyppisiä kuin suositeltuja öljyjä. Älä sekoita muun tyyppisten öljyjen kanssa.

Öljyn pinnan pitäisi olla öljyn pinnan reiän alareunan tasalla. Täytä tarvittaessa kunnes öljy vuotaa öljyn pinnan reiästä.

Kiinnitä öljyn tason tulppa takaisin paikalleen.

## Jäähdytysnesteen vaihtaminen

### VAROITUS

Älä polta itseäsi – älä irrota jäähdyttimen täyttöaukon kantta tai löysää jäähdytysnesteen tyhjennystulppaa jos moottori on kuuma.

Avaa työluukku ja irrota jäähdyttimen täyttöaukon kansi.

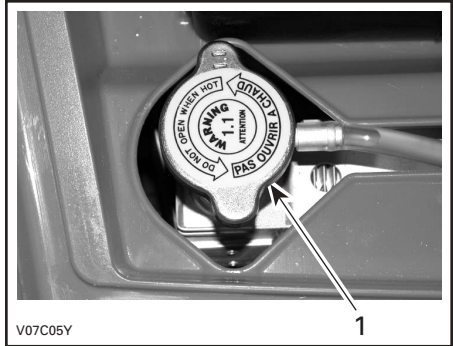

V07C05Y

1. Jäähdyttimen täyttöaukon kansi

Ruuvaa jäähdytysnesteen tyhjennystulppa auki ja anna jäähdytysnesteen valua sopivaan astiaan.

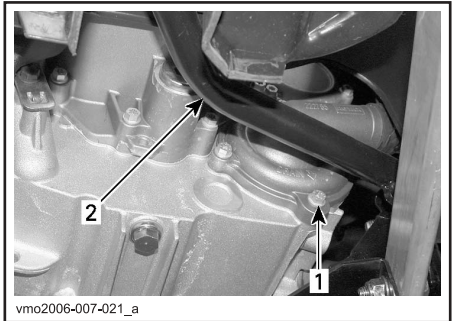

vmo2006-007-021\_a

1. Jäähdytysnesteen tyhjennystulppa.
2. Jarrupoljin

**HUOM!** Älä avaa jäähdytysnesteen tulpaa kokonaan.

Irrota oikean puolen paneeli.

Irrota termostaattikotelon päällä oleva ilmanlaskuruuvi.



### 1. Ilmanlaskuruuvi

Tyhjennä järjestelmä kokonaan ja kiinnitä jäähdytysnesteen tyhjennystulppa sitten paikalleen.

Aseta jäähdyttimen ja termostaattikotelon väliin suuri letkunkiristin (osanro. 529 032 500), tai vastaava.

**VAROITUS:** Älä purista letkua leukapihdeillä.

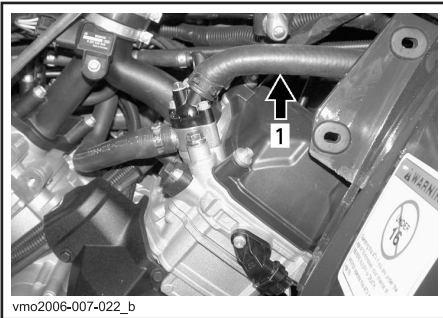

### 1. Letkunsulkija

Täytä jäähdyttimeen jäähdytysnestettä kunnes sitä tulee ulos termostaattikotelon reiästä. Kiinnitä ilmanlaskuruuvi paikalleen ja poista sitten letkunkiristin.

Suorita jäähdyttimen täyttö loppuun.

Tarkasta pinnan taso paisuntasäiliössä ja täytä tarpeen mukaan.

Käytä moottoria tyhjäkäynnillä ilman jäähdyttimen täyttöaukon kantta. Lisää jäähdytysnestettä hitaasti tarvittaessa.

Odota tässä vaiheessa, kunnes moottori saavuttaa normaalin käyttölämpötilan. Paina kaasuvipua pari kolme kertaa; lisää sitten tarvittaessa jäähdytysnestettä.

Kiinnitä jäähdyttimen täyttöaukon kansi paikalleen. Tarkasta jäähdytysnesteen taso paisuntasäiliössä, ja ettei missään liitoksissa ole vuotoja.

## Käyttöhihna

Pyydä valtuutettua Bombardier ATV - jälleenmyyjää tarkastamaan käyttöhihnan leveys ja kunto.

## Venttiilien säätö

Pyydä valtuutettua Bombardier ATV - jälleenmyyjää suorittamaan venttiilien säätö.

Riittämätön vällys voi aiheuttaa tehon laskua ja mahdollisesti vahingoittaa venttiileitä. Liiallinen vällys aiheuttaa meteliä.

## Kipinänsammutin

Äänenvaimentimesta on ajoittain poistettava sinne kerääntynyt hiili.

## VAROITUS

Älä koskaan käytä moottoria suljetussa tilassa. Älä koskaan suorita tätä toimenpidettä heti sen jälkeen kun moottori on käynyt, koska pakojärjestelmä on erittäin kuuma. Varmistu, ettei alueella ole mitään palonarkoja materiaaleja. Käytä silmäsuojaimia ja hanskoja. Älä koskaan seiso ajoneuvon takana puhdistaussasi pakojärjestelmää. Noudata kaikkia soveltuvia lakeja ja määräyksiä.

Valitse alue, jossa on hyvä ilmanvaihto ja varmistu, että äänenvaimennin on jäähtynyt. Aseta vaihdevipu PARK(KI)-asentoon.

Irrota äänenvaimentimen puhdistusaukon tulppa.

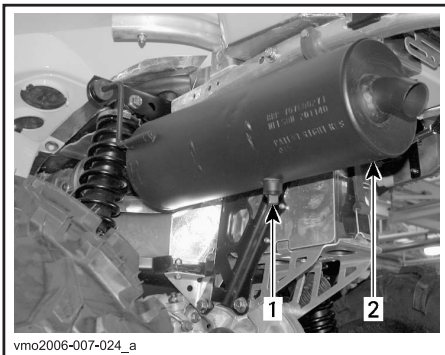

1. Puhdistusaukon tulppa
2. Äänenvaimennin

Tuki äänenvaimentimen pää rätillä ja käynnistä moottori.

Poista äänenvaimentimen kerääntynyt hiili nostamalla hetkellisesti moottorin käyntinopeutta useita kertoja.

Pysäytä moottori ja anna äänenvaimentimen jäähtyä.

Kiinnitä puhdistusaukon tulppa takaisin paikalleen.

## Jäähdytin

Tarkasta ajoittain, että jäähdyttimen ympäristö on puhtas.

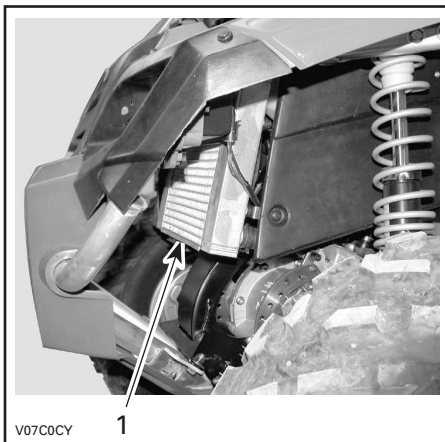

TYYPILLINEN

1. Jäähdytin

Tarkasta jäähdyttimen lamellit. Niiden pitää olla puhtaat, niissä ei saa olla mutaa, likaa, lehtiä tai muita kerääntymiä, jotka voisivat estää jäähdytintä jäähdyttämästä kunnolla. Poista käsin niin paljon kerääntymiä kuin mahdollista. Jos lähetyillä on käytettävissä vettä, yritä huuhtoa jäähdyttimen lamellit vedellä.

Käytä puutarhaletkua huuhtomiseen, jos sellainen on käytettävissä.

## VAROITUS

Älä koskaan puhdista kuumaa jäähdytintä käsin. Anna jäähdyttimen jäähtyä ennen puhdistamista.

**VAROITUS:** Varo jäähdyttimen lamellien vahingoittamista puhdistuksen yhteydessä. Älä käytä mitään esinettä/työkalua, joka voisi vaurioittaa lamelleja. Lamellit ovat tarkoitukseen ohuet, jotta ne jäähdyttävät kunnolla. KÄYTÄ LETKULLA PUHDISTAMISESSA PELKÄSTÄÄN PIENTÄ VEDENPAINETTA. ÄLÄ KOSKAAN KÄYTÄ KORKEAPAINEPESURIA.

Pyydä Bombardier ATV -jälleenmyyjää tarkastamaan jäähdytysjärjestelmän toiminta.

# ILMANOTTOJÄRJESTELMÄ

## Ilmansuodattimen irrotus

**VAROITUS:** Älä koskaan poista tai tee muutoksia ilmansuodattimen kotelon osiin. Muussa tapauksessa moottorin suorituskyky voi kärsiä tai voi tapahtua vahinkoja. Moottori on kalibroitu toimimaan nimenomaan näillä komponenteilla.

Irrota istuin.

Vapauta keskipaneelin kielet rungosta.

Irrota keskipaneeli vetämällä sitä kohti ajoneuvon takaosaa.



1. Keskipaneeli
2. Kielet

Avaa kiristimet ja irrota ilmansuodatinkotelon kansi.

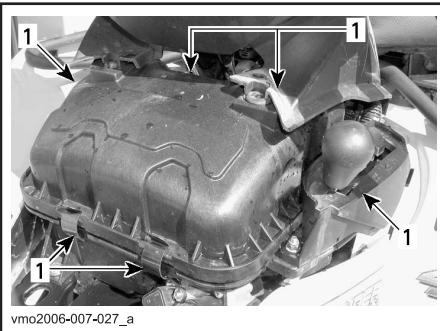

1. Avaa kiristimet

Löysää kiristintä ja irrota ilmansuodatin.

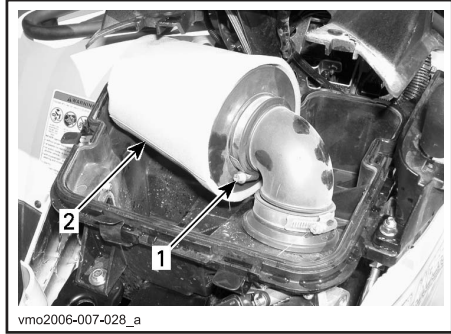

1. Kiristin
2. Ilmansuodatin

## Ilmansuodattimen puhdistus

Kaada ämpäriin puhdistusliuosta (osanro. 219 700 341 tai vastaavaa). Laita suodatin liuokseen likoon.

Puhdista suodatinkotelon sisäosa sillä aikaa kun suodatin liikoo.

Huuhto suodatin lämpimällä vedellä kunnes siinä ei ole enää puhdistusliuosta.

Anna suodattimen sitten kuivua kokonaan.

Kun suodatin on kuiva, öljyä se ilmansuodatinöljyllä uudelleen (osanro. 219 700 340 tai vastaava).

## Ilmansuodattimen asennus

Asenna irrotetut osat päinvastaisessa järjestyksessä kunnolla takaisin.

# SÄHKÖJÄRJESTELMÄ

## VAROITUS

Ellei toisin ilmoitettu, käännä virtalukko aina POIS-asentoon ennen minkään huolto- tai korjaustyön tekemistä sähköjärjestelmään.

## Sytytystulppa

### Irrottaminen

Irrota sivupaneelit.

Irrota sytytystulpan johto.

Kierrä sytytystulppia kierroksen verran auki. Puhdista sytytystulppa ja sylinterinkansi paineilmailla jos mahdollista.

## VAROITUS

Käytä aina suojasilmälaseja kun käytät paineilmaa.

Kierrä sytytystulpat kokonaan auki ja irrota ne.

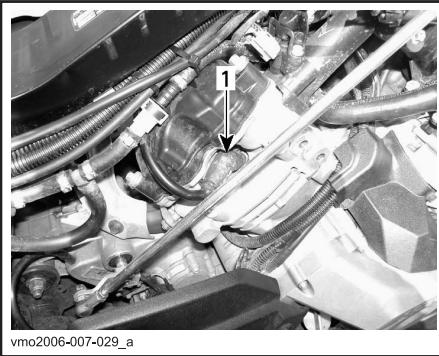

### OIKEA PUOLI – TAKASYLINTERI

#### 1. Sytytystulppa

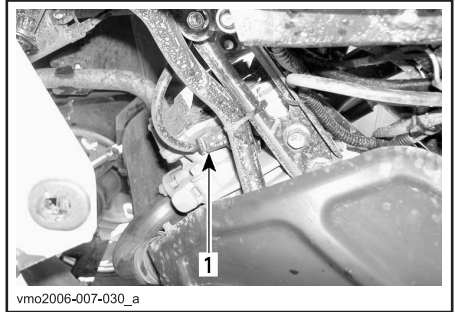

### VASEN PUOLI – ETUSYLINTERI

#### 1. Sytytystulppa

### Asennus

Ennen asentamista varmista, että sylinterinkannen ja sytytystulpan kosketuspinnossa ei ole nokea.

Aseta rakotulkilla sytytystulpan kärkiväliksi 0,6–0,7 mm (0,24–0,27 in).

Laita sytytystulpan kierteisiin kiinnileikkautumisen estoainetta.

Kierrä sytytystulppa käsin sylinterinkanteen ja kiristä momenttiavaimella ja sopivalla hylsällä.

Kiristä sytytystulpat 20 Nm:iin (15 lbf ft).

## Akku

### VAROITUS

Älä koskaan lataa akkua sen ollessa kiinni ajoneuvossa.

### Irrottaminen

Irrota ensin MUSTA (-)-kaapeli ja sitten PUNAINEN (+)-kaapeli.

### VAROITUS

Noudata aina tätä järjestystä irrotuksen yhteydessä: irrota MUSTA (-)-kaapeli ensin.

Irrota kiinnityshihna ja vedä akku sitten rungosta ulos.

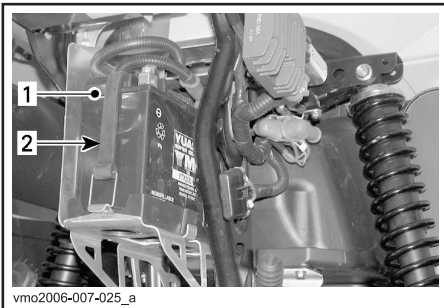

1. Akku
2. Kiinnityshihna

### Puhdistus

Puhdista akku, akkukotelo ja akun navat leivinsoodan ja veden sekoituksella. Poista akun navoista korroosio lujalla teräsharjalla. Akkukotelo on puhdistettava pehmeällä harjalla ja leivinsoodan ja veden sekoituksella.

## Asennus

Asenna akku takaisin ajoneuvoon.

### VAROITUS

Kiinnitä ensin PUNAINEN (+)-kaapeli ja sitten MUSTA (-)-kaapeli. Kiinnitä aina PUNAINEN (+)-kaapeli ensin.

## Sulakkeet

Vaihda palanut sulake uuteen samanarvoiseen sulakkeeseen.

**VAROITUS:** Älä käytä suurempiarvoista sulaketta, sillä tämä voi aiheuttaa vakavan vaurion.

Sulakkeet sijaitsevat etuhuoltotilassa ja takana lähellä akkua.

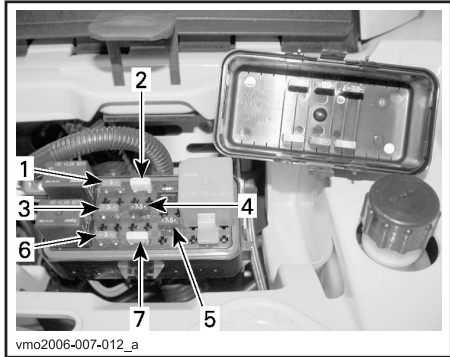

### SULAKKEIDEN SIJAINTI – EDESSÄ

1. (F1) Sytytyspuolat (5 A)
2. (F2) Tuuletin (20 A)
3. (F3) Polttoainesuuttimet (5 A)
4. (F4) Nopeusmittari/nopeusanturi/perävalo (7,5 A)
5. (F5) Polttoainepumppu (7,5 A)
6. (F6) Moottorin ohjausmoduuli (ECM) (5 A)
7. (F7) Lisävarusteet (20 A)



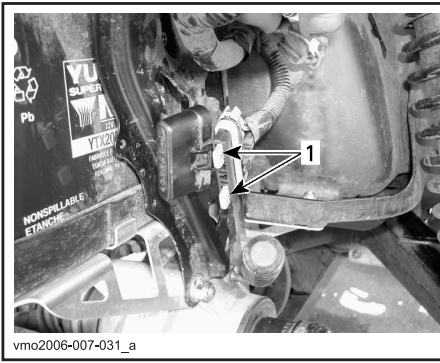

### SULAKKEIDEN SIJAINTI – TAKANA

1. (F8) Pääsulake (30 A)  
(F9) Päälisävarusteet (30 A)

Irrota sulake pitimestään irrottamalla ensin sulakeenpitimen kansi ja vetämällä sulake sitten irti. Tarkasta onko lanka sulanut.

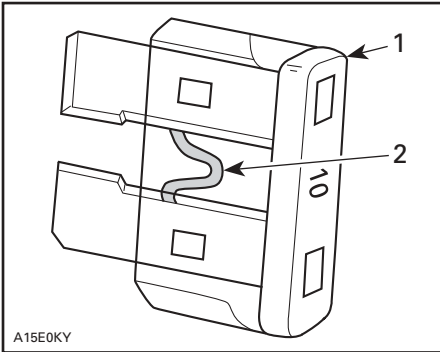

### TYYPILLINEN

1. Sulake
2. Tarkasta onko sulanut

## Lampun vaihto

### VAROITUS

Käännä virtalukko aina OFF- (POIS)-asentoon ennen palaneen polttimon vaihtamista.

Tarkasta aina vaihtamisen jälkeen, että lamppu toimii.

### Ajovalot

**VAROITUS:** Älä koskaan kosketa halogeenilampun lasiosaa paljain sormin, se lyhentää sen käyttöikää. Jos satut koskettamaan lasia, puhdista se isopropyylialkoholilla, jolloin lamppuun ei jää kalvoa.

Irrota kannen ruuvit.

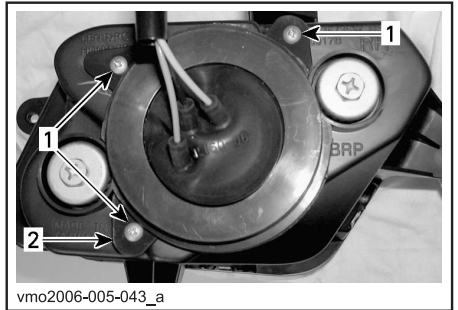

1. Ruuvit
2. Kansi

Irrota kumisuojus etuvalon kotelon päältä.

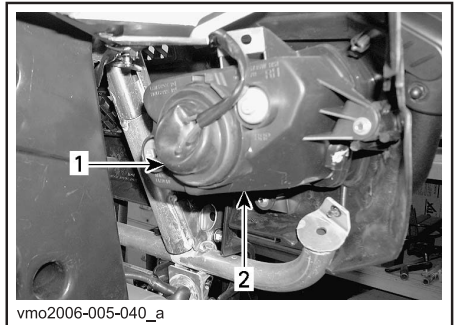

1. Kumisuojus
2. Etuvalon kotelo

Irrota ajovalon liitin.

**HUOM!** Käytä pientä lukituskielekettä liittimen avaamiseen ja vedä sitä sitten.

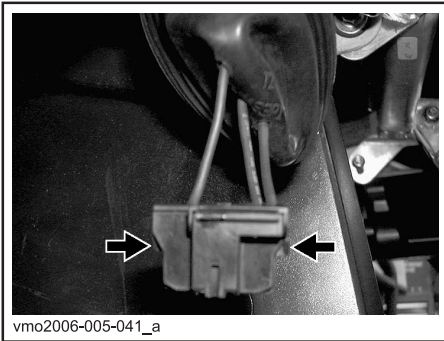

### AVAA LIITIN PURISTAMALLA LUKITUSKIELEKETTÄ

**HUOM!** Seuraavissa kuvissa on etumaski irrotettu ajoneuvosta, jotta asia ymmärrettäisiin paremmin.

Purista joustia ja työnnä se sivulle, jolloin etuvalon polttimo irtoaa.

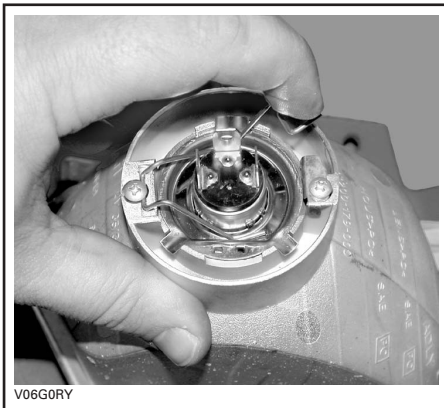

### TYYPILLINEN

Nosta ja pidä joustia, poista sitten polttimo.



### TYYPILLINEN

Asenna irrotetut osat päinvastaisessa järjestyksessä kunnolla takaisin.

Valon suuntaus

Säädä valon kohdistus seuraavalla tavalla:

Säädä säätöruuveja kiertämällä valo korkeus- ja sivusuuntaan itsellesi sopivimpaan asentoon. Säädä kummatkin etuvalot samalla tavalla.

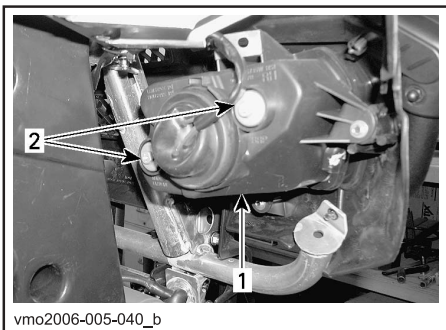

### TYYPILLINEN

1. Etuvalon kanssi
2. Säätöruuvi

## Perävalo

Ruuvaa linssin ruuvit irti.

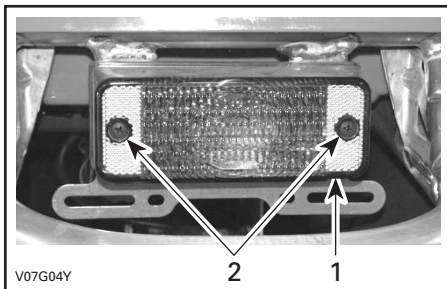

1. Linssi
2. Ruuvit

Paina lamppua sisään ja irrota se kääntämällä sitä vastapäivään.

Asenna uusi lamppu painamalla se ensin sisään ja kääntämällä sitä myötäpäivään.

### Nopeusmittari

Nopeusmittarin valona on LEDejä. Jos yksi LED on palanut, vaihda nopeusmittari. LEDejä ei ole saatavissa erillään.

# VOIMANSIIRTO

## Vetoakselin kumisuoja/suojus

### Tarkastus

Tarkasta silmämääräisesti vetoakselin suojuksien ja kumisuojien kunto. Tarkasta ovatko suojuksat vaurioituneet tai hankautuneet akseleita vastaan. Tarkasta onko kumisuojuissa murtumia, repeytymiä, vuotorasvaa, jne. Korjaa tai vaihda vaurioituneet osat tarpeen mukaan.

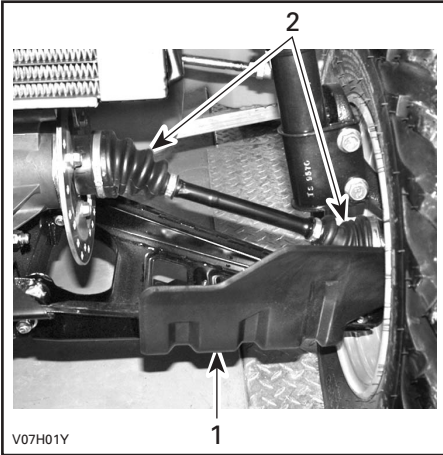

### TYYPILLNEN — AJONEUVON ETUOSA

1. Vetoakselin suojus
2. Vetoakselin kumisuojat

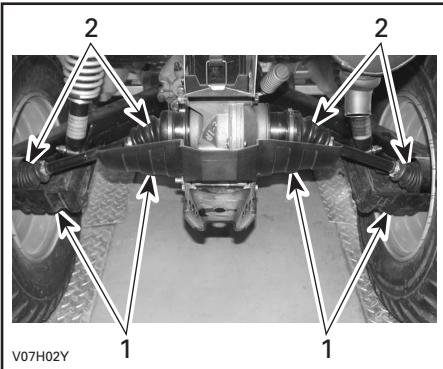

### TYYPILLNEN — AJONEUVON TAKAOSA

1. Vetoakselin suojus
2. Vetoakselin kumisuojat

## Pyörä

Pyörämutterit pitää ajoittain irrottaa ja laittaa pultteihin kiinnileikkautumisenestorasvaa muttereiden tulevan irrottamisen helpottamiseksi. Tämä on erityisen tärkeää kun ajoneuvoa käytetään suolavesiympäristössä tai mudassa. Irrota yksi mutteri kerrallaan, voitele ja kiristä uudelleen.

## Pyörien laakereiden kunto

Työnnä ja vedä pyörää sen yläreunasta, jolloin tunnet pyörän välyksen. Jos välystä tuntuu, ota yhteys Bombardier ATV - jälleenmyyjään.

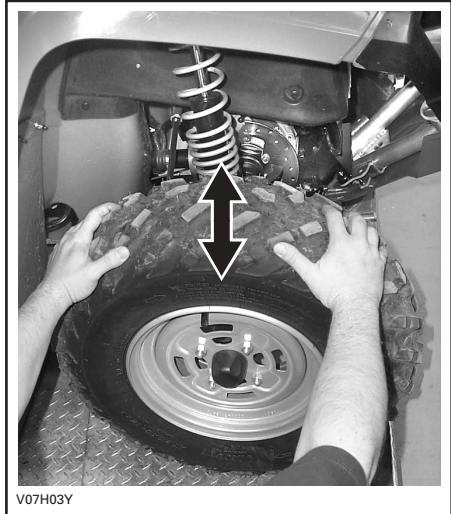

### TYYPILLNEN

## Renkaat/pyörät

### VAROITUS

Kun renkaita vaihdetaan, älä koskaan asenna ristikudοςrengasta vyörenkaan kanssa. Sellainen yhdistelmä voi aiheuttaa käsittely ja/tai vakavuusongelmia.

Älä asenna erikoisia ja/tai erimallisia renkaita samalle akselille. Etu- ja takarengasparien on oltava samanmalliset ja -merkkiset.

Jos renkaissa on yksisuuntakuviointi, varmista, että ne on asennettu pyörimään oikeaan suuntaan.

Vyörenkaat on asennettava kerralla kaikkiin pyöriin.

Vakava loukkaantuminen tai kuolema voi olla seurauksena, ellei näitä ohjeita noudateta:

### Rengaspaine

### VAROITUS

Rengaspaine vaikuttaa huomattavasti ajoneuvon käsiteltävyyteen ja vakavuuteen. Alipaine voi tyhjentää renkaan, jolloin se alkaa pyöriä vanteella. Ylipaine voi räjäyttää renkaan. Noudata aina suositeltua painetta. Koska renkaat ovat matalapainetyyppiä, on käytettävä käsipumppua.

Tarkasta paine kun renkaat ovat "kylmät" ennen ajoneuvon käyttöä. Rengaspaine vaihtelee lämpötilan ja korkeuden mukaan. Tarkasta paine uudelleen jos jompikumpi näistä muuttuu.

Työkalusarjassa on painemittari sinua varten.

RENGASPAINE			
272 kg:aan (600 lb) SAAKKA	maks.	EDESSÄ	TAKANA
		34 kPa (5 PSI)	48 kPa (7 PSI)
272 kg:aan (600 lb) SAAKKA	min.	31 kPa (4,5 PSI)	34 kPa (5 PSI)

Vaikka renkaat on erityisesti suunniteltu maastoajokäyttöön, voi rengas silti tyhjentyä. Siksi suositellaan, että pidät mukana rengaspumpun ja korjaussarjan.

### Renkaiden/pyörien kunto

Tarkasta, ettei rengas ole vaurioitunut eikä kulunut. Vaihda tarvittaessa.

Älä kierrätä renkaita. Etu- ja takarenkaat ovat eri kokoa. Renkaat on suuntaiset ja niiden pitää pyöriä aina samaan suuntaan, jotta ne toimisivat oikein.

### Pyörän irrotus

Löysää muttereita, nosta sitten ajoneuvoa. Aseta ajoneuvon alle tuki. Irrota mutterit, irrota sitten pyörä.

Asennuksen yhteydessä suositellaan, että kierteisiin laitetaan kiinnileikkautumisenesto-rasvaa. Kiristä varovasti mutterit vuoronperään ristikkäin ja kiristä lopuksi 70 Nm:n (52 lbf ft) kireyteen.

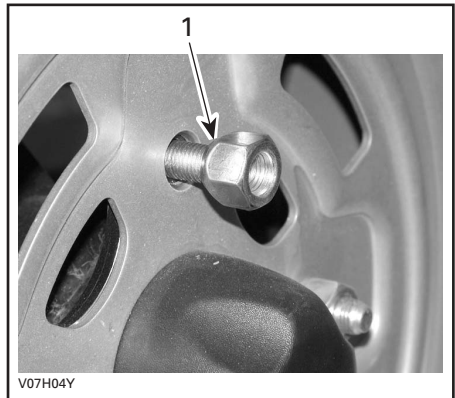

1. Mutterin suippeneva puoli

**VAROITUS:** Käytä aina suositeltuja muttereita (osanro. 250 100 039). Toisenlaisen mutterin käyttö voi vahingoittaa vannetta.

# OHJAUSJÄRJESTELMÄ

## Kaasuvaijerin voitelu

### Voitelu

Kaasuvaijeri on voideltava silikonivoiteluaineella (osanro. 293 600 041) tai vastaava.

## VAROITUS

Käytä aina silikonipohjaista voiteluainetta. Toisenlaisen voiteluaineen (kuten vesipohjainen voiteluaine) käyttö voi johtaa kaasuvivun/-vaijerin jumiumutumiseen tai jäykkyyteen.

Avaa kaasuvivun kotelo.

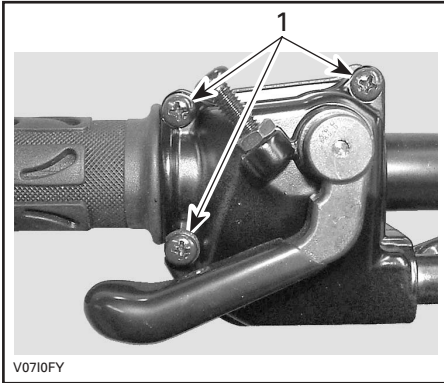

1. Irrota nämä ruuvit

Avaa kotelo. Vedä kumisuojus taaksepäin, jolloin näkyviin tulee kaasuvaijerin säädin.

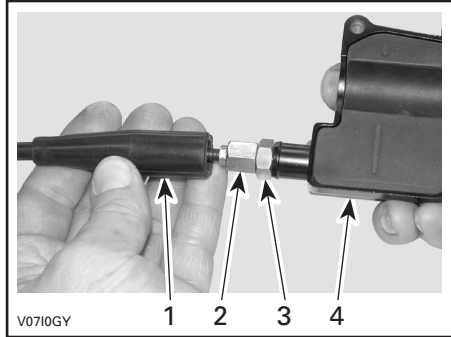

1. Vaijerin suojus
2. Kaasuvaijerin säädin
3. Lukkomutteri
4. Kaasuvivun kotelo

Ruuvaa sisään kaasuvaijerin säädin.

Irrota:

- sisempi kotelosuojus

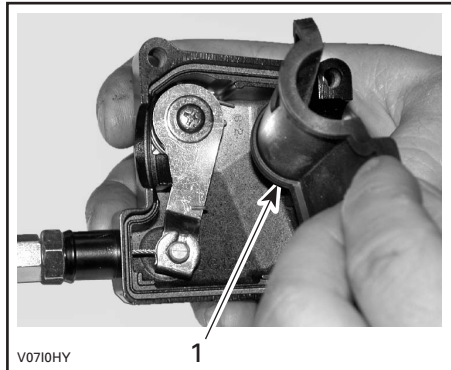

1. Sisempi kotelosuojus

– vaijeri kaasuvivun kotelosta.

**HUOM!** Laita vaijeri pidikkeen loveen ja irrota vaijerinpää pidikkeestä.



Irrota kaasuläppäkammion sivukansi.

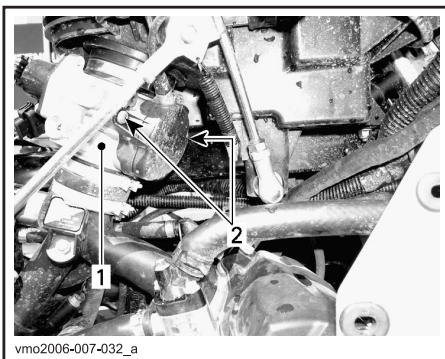

1. Kaasuläppäkammio
2. Sivukannen ruuvit

Työnnä voitelukannun neula kaasuvaijerin säätimen päähän.

**VAROITUS**

Käytä aina silmäsuojaimia ja hanskoja, kun voitelet kaapelia.



**TYYPILLINEN**

**HUOM!** Vältä voiteluaineen roiskuminen asettamalla kaasuvaijerin säätimen ympärille rätти.

Lisää voiteluainetta kunnes sitä tulee ulos kaasutinvaijerin kaasutinpäästä. Asenna vaijeri takaisin ja säädä se.

## Kaasuvivun säätö

Vedä kumisuojaus taaksepäin, jolloin näkyviin tulee kaasuvaijerin säädin.

Löysää lukkomutteria ja kierrä sitten säädintä kunnes kaasuvivun välys on oikea.

**HUOM!** Mittaa kaasun välys kaasuvivun kärjestä.

Kiristä lukkomutteri ja aseta suojuus takaisin paikalleen.

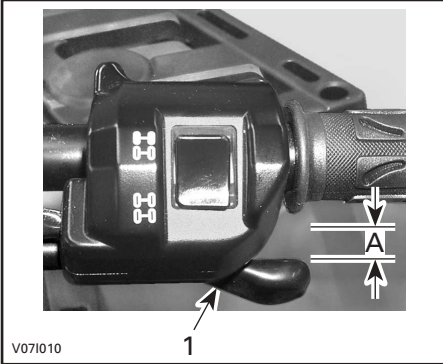

1. Kaasuvipu

A. 3–6 mm (1/8–7/32 in)

Vaihdevipu PARK(KI)-asennossa käynnistä moottori. Tarkasta onko kaasuvaijeri oikein säädetty kääntämällä ohjaustanko täysin oikealle ja sitten täysin vasemmalle. Jos moottorin käyntinopeus muuttuu, säädä kaasuvivun välys uudelleen.



# JOUSITUS

## Voitelu

Voitele etukolmiotukivarret. Käytä jousituksen synteettistä rasvaa (osanro. 293 550 033) tai vastaavaa. Kummassakin kolmiotukivarressa on kaksi rasvanippaa.

## Tarkastus

### Etujousitus

Tarkasta, ettei McPherson -tuissa ole öljyvuojoja tai muita vaurioita. Tarkasta kiinnikkeiden kireys. Ota tarpeen mukaan yhteys valtuutettuun Bombardier ATV -jälleenmyyjään.

### Takajousitus

Tarkasta kiinnikkeiden kireys, ja ettei iskunvaimentimissa ole öljyvuojoja. Ota tarpeen mukaan yhteys valtuutettuun Bombardier ATV -jälleenmyyjään.

### Pitkittäiset tukivarret

Tarkasta, etteivät pitkittäiset tukivarret ole vääntyneet, murtuneet tai taipuneet. Mahdollisten ongelmien ilmetessä ota yhteys valtuutettuun Bombardier ATV -jälleenmyyjään.

### Kolmiotukivarret

Tarkasta, ettei kolmiotukivarsissa ole murtumia, taipumia tai muita vaurioita. Ota tarpeen mukaan yhteys valtuutettuun Bombardier ATV -jälleenmyyjään.

## Säätö

### Takaiskunvaimentimet

## VAROITUS

Vasen ja oikea säätönokka on asetettava aina samaan asentoon. Älä koskaan säädä vain yhtä säätönokkaa. Epätasainen säätö voi hankaloittaa käsiteltävyyttä ja aiheuttaa vakavuuden menetyksen, sekä johtaa onnettomuuteen.

### Esikuormituksen säätö

Säädä jousen esikuormitusta kääntämällä säätönokkaa vastaavasti ajoneuvon työkalusarjassa olevalla säätöavaimella.

Käännä säätönokkia myötäpäivään jäykempää ajoa ja epätasaista tietä varten, tai kuorman kuljettamiseen tai perävaunun vetämiseen.

Käännä säätönokkia vastapäivään kevyempää ajoa ja pehmeämpää ajoa varten.

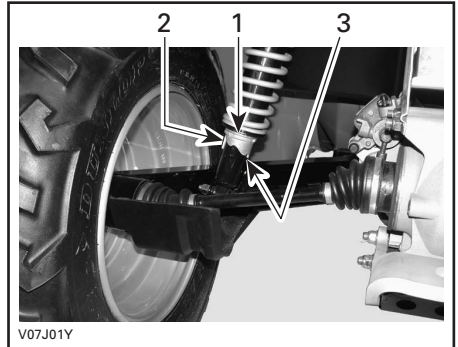

1. Säätönokat
2. Pehmeä säätö
3. Kova säätö

# JARRU

## Etu- ja takajarrut

Etu- ja takajarrut ovat hydrauliset levyjarrut. Jarrut ovat itsesäätyvät eivätkä vaadi säätämistä.

Jarruvipu ja jarrupoljin eivät tarvitse säätämistä.

Pidä jarrut hyvässä toimintakunnossa tarkastamalla seuraavat seikat:

- ettei jarrujärjestelmässä ole nestevuotoja
- etteivät jarrut tunnu sienimäiseltä
- etteivät jarrulevyt ole liian kuluneet ja pinta huono
- etteivät jarrupalat ole kuluneet, vaurioituneet tai löysällä.

KÄYTTÖRAJA	
Jarrupalat paksuus	1 mm (0,040 in)
Etulevyjen paksuus	3,5 mm (0,138 in)
Takalevyn paksuus	4,3 mm (0,170 in)
Levyjen maksimi heittäymä	0,2 mm (0,010 in)

Jos jarrujärjestelmässä ilmenee ongelma, ota yhteys valtuutettuun Bombardier ATV - jälleenmyyjään.

## Jarrunesteen vaihto

### VAROITUS

Jarrunesteen vaihtamisen tai minkä tahansa jarrujärjestelmän korjauksen on suoritettava valtuutettu Bombardier ATV - jälleenmyyjä.

---

# KORI/RUNKO

## Moottorin alue

Tarkasta, ettei moottorin alueella ole vaurioita tai vuotoja. Varmista, että kaikki letkunkiristimet ovat kunnolla kiinni eikä mikään letku ole murtunut, kierteellä tai muuten vaurioitunut.

Tarkasta äänenvaimennin, akku ja säiliön kiinnittimet.

Tarkasta sähköliitosten kireys ja onko niissä korroosiota.

Vaihda tai anna korjata vaurioituneet osat.

## Vetokoukun/perävaunupallon kunto

Tarkasta kiinnikkeiden kireys ja perävaunupallon kireys/kunto. Kiristä uudelleen tarpeen mukaan ja vaihda kulunut pallo.

## Alustan kiinnikkeet

Tarkasta ajoneuvon kiinnikkeen kunto ja kireys. Kiristä tarpeen mukaan.

## Istuinkiinnikkeet

Irrota istuin ja tarkasta salpamekanismin ja tapin kuluneisuus. Jos vaurioituneet, pyydä valtuutetulta Bombardier ATV - jälleenmyyjältä uudet osat.

## Ajoneuvon puhdistus ja suojaaminen

Älä koskaan puhdistä ajoneuvoa korkeapainepesurilla. **KÄYTÄ VAIN PIENTÄ PAINETTA (kuten puutarhaletku)**. Korkeapaine voi aiheuttaa sähkö- tai mekaanisia vikoja.

Estä ruostuminen maalaamalla vaurioituneet osat kunnolla uudelleen.

Tarvittaessa pese kori kuumalla vedellä ja saippualla (käytä vain mietoa pesuainetta). Vahaa hiomattomalla vahalla.

**VAROITUS:** Älä koskaan puhdistu muoviosia voimakkaalla pesuaineella, rasvanpoistoaineella, tinnerillä, asetonilla, jne.

Tätä käsikirjaa luettaessa on muistettava että:

### VAROITUS

Osoittaa mahdollista vaaratilannetta, joka voi johtaa vakavaan loukkaantumiseen tai kuolemaan, ellei sitä vältetä.



***TAKUU***

# BRP INTERNATIONALIN RAJOITETTU TAKUU: 2006 BOMBARDIER\* ATV -TUOTTEET

## 1. RAJOITETUN TAKUUN LAAJUUS

Bombardier Recreational Products INC. (jatkossa "BRP"), myöntää 2006 BOMBARDIER ATV -tuotteilleen materiaalivikoja ja työn laatua koskevan alempana kuvatun pituisen takuun.

Kaikilla valtuutetun Bombardier jälleenmyyjän/maahantuojan (siten kuin jäljempänä määritetty) 2006 Bombardier ATV:n toimituksen yhteydessä asentamalla alkuperäisillä Bombardier-varaosilla ja -lisävarusteilla on sama takuu kuin ATV:llä.

Mikäli tätä tuotetta käytetään missä tahansa vaiheessa kilpailemiseen tai mihinkään muuhun kilpailutoimintaan, vaikka kyseessä olisi edellinen omistaja, tämä takuu julistetaan pätemättömäksi.

## 2. TAKUUAIKA

Tämä takuu on voimassa TOIMITUSPÄIVÄSTÄ LUKIEN ENSIMMÄISELLE VÄHITTÄISKULUTTAJALLE, tai päivästä, jolloin tuote on ensimmäisen kerran otettu käyttöön, mikä ensin kohdalle osuu:

KUUSI (6) PERÄKKÄISTÄ KUUKAUTTA omistajalle, joka käyttää sitä yksityiseen tai kaupalliseen tarkoitukseen <sup>(1)</sup>.

Osien korjaus tai korvaaminen, tai huollon suorittaminen tämän takuun puitteissa ei pidennä tämän takuun takuuaikaa sen alkuperäistä loppumisajankohtaa pitemmälle.

## 3. TAKUEHDOT

Tämä takuu kattaa pelkästään ensimmäisen omistajan uusina ja käyttämättöminä sellaiselta Bombardier-jälleenmyyjältä/maahantuojalta ostetut 2006 Bombardier ATV -tuotteet, joka on valtuutettu myymään Bombardier ATV -tuotteita myynnin tapahtumamaassa (jatkossa "Bombardier ATV -jälleenmyyjä/maahantuoja"), ja sittenkin vasta kun BRD:n määrittämä toimituksen ennakkotarkastus on suoritettu ja asiakirja siitä laadittu. Takuu astuu voimaan vasta kun valtuutettu Bombardier ATV -jälleenmyyjä/maahantuoja on rekisteröinyt tuotteen asiaankuuluvalla tavalla. Rajoitukset ovat tarpeen, jotta BRP voisi taata sekä tuotteittensa, että kuluttajien ja yleisön turvallisuuden.

Takuun ylläpitämiseksi on määräaikaishuollot suoritettava käsikirjassa mainitulla tavalla. BRP varaa itselleen oikeuden ehdollistaa takuun riippumaan todistuksesta huollon kunnolla suorittamisesta.

## 4. TOIMENPITEET TAKUUN MYÖNTÄMISTÄ VARTEN

Asiakkaan on ilmoitettava huoltavalle Bombardier ATV -jälleenmyyjälle/maahantuojalle kahden (2) päivän kuluessa vian ilmestymisestä, ja hänen on kohtuullisesti mahdollistettava tuotteen luoksepäästävyys ja annettava kohtuullinen mahdollisuus vian korjaamiseen. Asiakkaan on myös esitettävä valtuutetulle Bombardier-jälleenmyyjälle/maahantuojalle tuotteen ostotodistus ja allekirjoitettava korjaus-/työmääräin ennen korjauksen alkamista takuunalaisen korjauksen vahvistamiseksi. Kaikki tämän takuun puitteissa korvatut osat ovat jatkossa BRP:n omaisuutta.

1. Takuu on voimassa KAKSIKYMMENTÄNELJÄ (24) peräkkäistä kuukautta, mikäli tuote on myyty missä tahansa Euroopan unionin jäsenvaltiossa (EY direktiivi 1999/44/EY).

Takuuaika on kuitenkin KUUSI (6) peräkkäistä kuukautta, mikäli tuotetta käytetään kaupallisiin tarkoituksiin.

## 5. MITÄ BRP TEKEE

BRP:n velvollisuus on tämän takuun puitteissa rajoitettu siihen, että se oman harkintansa mukaan korjaa normaalikäytössä, -ylläpidossa ja -huollossa viallisiksi todetut osat, tai korvaa tällaiset osat uusilla alkuperäisillä Bombardier-osilla ilman osien tai työvoiman veloittamista, millä tahansa valtuutetulla Bombardier-jälleenmyyjällä/maahantuojoilla.

BRP pidättää itsellään oikeuden tuotteiden ajoittaiseen parantamiseen tai muuttamiseen ilman aikaisempien tuotteiden muuttamisvelvollisuutta.

## 6. POIKKEUKSET - JOITA TAKUU EI KATA

- Normaali kuluminen;
- Rutiinomainen huoltokohteet, viritykset, säädöt;
- Vauriot, jotka johtuvat muunlaisesta kuin tämän käsikirjan mukaisesta huollosta/ylläpidosta ja/tai varastoinnista;
- Vauriot, jotka johtuvat osien irrottamisesta, vääranlaisista korjauksista, huollosta, ylläpidosta, muutoksista, tai osien käytöstä, joita BRP ei ole valmistanut tai hyväksynyt, tai muun kuin valtuutetun huoltavan Bombardier-jälleenmyyjän/maahantuojan tekemistä korjauksista;
- Väärinkäytöstä, epätavallisesta käytöstä, laiminlyönnistä, tai sellaisesta tuotteen käytöstä johtuvat vahingot, joka ei noudata käsikirjassa suositeltua käyttöä;
- Onnettomuudesta, uppoamisesta, tulesta, varkaudesta, vandalismista, tai ylivoimaisesta esteestä johtuvat vahingot;
- Sellaisen polttoaineitten, öljyjen tai voiteluaineiden käyttö, jotka eivät sovi käytettäviksi tuotteessa (ks. käsikirja);
- Veden tai lumen sisäänmeno;
- Satunnaiset tai seurannaisvahingot, tai minkään muunlaiset vahingot, mukaan luettuina ilman rajoitusta hinaamis-, puhelin-, vuokra-, taksi-, haitta-, vakuutus- tai lainojen maksukustannukset, ajan menetykset tai ansiotulon menetykset.

## 7. VASTUUVELVOLLISUUDEN RAJOITUKSET

TÄMÄ TAKUU ON NIMENOMAAN ANNETTU JA HYVÄKSYTTY MINKÄ TAHANSA MUUN JA KAIKKIEN MUIDEN TAKUUSITOUUMUSTEN SIJAAN, OLKOON NE ILMAISTUT TAI KONKLUDENTTITSET, MUKAAN LUETTUINA ILMAN RAJOITUSTA KAIKKI KURANTTIUTTA TAI TIETTYYN TARKOITUKSEEN SOPIVUUTTA KOSKEVAT TAKUUT. SIKÄLI KUIN NIISTÄ EI VOIDA SANOUTUA IRTI, KONKLUDENTTITSET TAKUUSITOUUMUKSET RAJOITTUVAT KESTOLTAAN KYSEESSÄ OLEVAN TAKUUN VOIMASSAOLON. TÄMÄ TAKUU EI KATA SATUNNAISIA EIKÄ SEURANNAISVAHINKOJA. JOTKUT MAAT/LÄÄNIT EIVÄT HYVÄKSY VASTUUVAPAUTUSLAUSEKKEITA, RAJOITUKSIA TAI EDELLÄ YKSILÖITYJÄ RAJOITUKSIA, JA SEN JOHDOSTA NE EIVÄT MAHDOLLISESTI KOSKE SINUA. TÄMÄN TAKUUN PERUSTEELLA SINULLA ON TIETTYJÄ OIKEUKSIA, LISÄKSI SINULLA SAATTAA OLLA MUITA MAASTA TOISEEN VAIHTELEVIA LAILLISIA OIKEUKSIA.

Maahantuojoilla tai yhdelläkään Bombardier ATV -jälleenmyyjällä tai muulla henkilöllä ei ole valtuuksia minkään muun tuotetta koskevan vahvistuksen, edustuksen, tai takuun antamiseen kuin ne, mitä tähän rajoitettuun takuuseen sisältyy, ja mikäli näin tapahtuu, niitä ei voida käyttää BRP:tä vastaan.

BRP pidättää itsellään oikeuden muuttaa tätä takuuta milloin tahansa, ja on itsestään selvää, että kyseiset muutokset eivät muuta niitä takuuehtoja, jotka koskevat tämän takuun voimassaollessa myytyjä tuotteita.

## 8. LUOVUTUS

Mikäli tuotteen omistusoikeus siirretään takuuajana, siirtyy myös tämä takuu, joka on voimassa takuuajan loppuun edellyttäen, että BRP:lle ilmoitetaan kyseistä siirrosta seuraavalla tavalla: BRP tai valtuutettu Bombardier ATV -jälleenmyyjä/maahantuojaa vastaanottaa todistuksen siitä, että aikaisempi omistaja on suostunut omistusoikeuden siirtoon, sekä uuden omistajan yhteystiedot. Jälleenmyyjä toimittaa nämä tiedot sitten suoraan BRP:lle.

## 9. KULUTTAJA-APU

- a) Mikäli tämän BRP:N RAJOITETUN TAKUUN suhteen syntyy kiistaa tai riitaa, BRP ehdottaa, että asia yritetään ensiksi ratkaista maahantuojatasolla. Suosittelemme, että asiasta keskustellaan valtuutetun jälleenmyyjän huoltopäällikön tai omistajan kanssa.
- b) Lisäapua tarvittaessa on asian ratkaisemiseksi syytä ottaa yhteys jälleenmyyjän huolto-osastoon.
- c) Mikäli asiaa ei vieläkään saada ratkaistua, kirjoita BRP:lle alla olevaan osoitteeseen

Bombardier Nordtrac OY  
Teollisuustie 13  
96 320 Rovaniemi  
Faksi: 016 3420 316

© 2006 Bombardier Recreational Products Inc. Kaikki oikeudet pidätetään.

® Bombardier Recreational Products Inc.:in tai sen tytäryhtiöitten omistama rekisteröity tuotemerkki.

\* Bombardier Inc. -yhtiön tavaramerkki, luvanvarainen käyttö.



---

# YKSITYISYYDEN SUOJA/VASTUUVAPAUTUSLAUSEKE

Täten ilmoitamme, että tulemme käyttämään yhteystietojasi turvallisuuteen ja takuuseen liittyvissä asioissa. Joskus käytämme myös asiakkaidemme yhteystietoja ilmoittaaksemme heille tuotteistamme tai tehdäksemme heille tarjouksia. Mikäli et halua vastaanottaa tietoja tuotteestamme, palveluksistamme ja tarjouksistamme, pyydämme ilmoittamaan siitä meille kirjallisesti alla olevaan osoitteeseen.

Huomioi myös, että aika ajoin annamme huolella valikoitujen ja luotettavien järjestöjen käyttää asiakkaidemme yhteystietoja laatutuotteitten ja -palvelusten myynninedistämiseen. Jos haluat, ettei nimeäsi ja osoitettasi luovuteta kolmansille osapuolille, pyydämme ilmoittamaan siitä meille kirjallisesti alla olevaan osoitteeseen:

Bombardier Nordtrac OY  
Teollisuustie 13  
96 320 Rovaniemi  
Faksi 016 3420 316



---

# OSOITTEEN/OMISTAJAN MUUTOS

Jos osoitteesi on muuttunut, tai jos olet ATV:n uusi omistaja, muista ilmoittaa BRP:lle joko:

– postittamalla alla oleva kortti;

– ottamalla yhteys valtuutettuun Bombardier ATV -jälleenmyyjään.

Mikäli omistussuhde muuttuu, liitä mukaan todistus siitä, että edellinen omistaja on suostunut luovutukseen.

BRP:lle ilmoittaminen on erittäin tärkeätä, jopa rajoitetun takuun umpeutumisen jälkeen, koska siten BRP:llä on mahdollisuus tavoittaa tarvittaessa ATV:n omistaja, esim. kun ryhdytään suorittamaan turvallisuudesta johtuvia palautuspyyntöjä. BRP:lle ilmoittaminen on omistajan vastuulla.

**VARASTETUT TUOTTEET:** Jos henkilökohtainen ATS:si varastetaan, pitäisi siitä ilmoittaa BRP:lle, tai valtuutetulle Bombardier ATV -jälleenmyyjälle. Pyydämme ilmoittamaan nimen, osoitteen, puhelinnumeron, ajoneuvon tunnistusnumeron, ja päivän, jolloin varkaus tapahtui.

OSOITTEENMUUTOS

OMISTAJAN MUUTOS

---

AJONEUVON TUNNISTUSNUMERO

---

Mallinnumero

Ajoneuvon tunnistusnumero (V.I.N.)

VANHA OSOITE  
TAI EDELLINEN OMISTAJA

\_\_\_\_\_

NIMI

KATU

\_\_\_\_\_

NRO

\_\_\_\_\_

HUONEISTO

\_\_\_\_\_

PAIKKA

\_\_\_\_\_

OSAVALTIO/LÄÄNI

\_\_\_\_\_

ZIP/POSTINUMERO

\_\_\_\_\_

MAA

UUSI OSOITE  
TAI UUSI OMISTAJA

\_\_\_\_\_

NIMI

KATU

\_\_\_\_\_

NRO

\_\_\_\_\_

HUONEISTO

\_\_\_\_\_

PAIKKA

\_\_\_\_\_

OSAVALTIO/LÄÄNI

\_\_\_\_\_

ZIP/POSTINUMERO

\_\_\_\_\_

MAA



KIINNITÄ  
POSTIMERKKI  
TÄHÄN

Bombardier Nordtrac OY  
Teollisuustie 13  
96 3020 Rovaniemi  
FINLAND

---

# OSOITTEEN/OMISTAJAN MUUTOS

Jos osoitteesi on muuttunut, tai jos olet ATV:n uusi omistaja, muista ilmoittaa BRP:lle joko:

– postittamalla alla oleva kortti;

– ottamalla yhteys valtuutettuun Bombardier ATV -jälleenmyyjään.

Mikäli omistussuhde muuttuu, liitä mukaan todistus siitä, että edellinen omistaja on suostunut luovutukseen.

BRP:lle ilmoittaminen on erittäin tärkeätä, jopa rajoitetun takuun umpeutumisen jälkeen, koska siten BRP:llä on mahdollisuus tavoittaa tarvittaessa ATV:n omistaja, esim. kun ryhdytään suorittamaan turvallisuudesta johtuvia palautuspyyntöjä. BRP:lle ilmoittaminen on omistajan vastuulla.

**VARASTETUT TUOTTEET:** Jos henkilökohtainen ATS:si varastetaan, pitäisi siitä ilmoittaa BRP:lle, tai valtuutetulle Bombardier ATV -jälleenmyyjälle. Pyydämme ilmoittamaan nimen, osoitteen, puhelinnumeron, ajoneuvon tunnistusnumeron, ja päivän, jolloin varkaus tapahtui.

OSOITTEENMUUTOS

OMISTAJAN MUUTOS

---

AJONEUVON TUNNISTUSNUMERO

---

Mallinnumero

Ajoneuvon tunnistusnumero (V.I.N.)

VANHA OSOITE  
TAI EDELLINEN OMISTAJA

\_\_\_\_\_

NIMI

KATU

NRO

HUONEISTO

PAIKKA

OSAVALTIO/LÄÄNI

ZIP/POSTINUMERO

\_\_\_\_\_

MAA

UUSI OSOITE  
TAI UUSI OMISTAJA

\_\_\_\_\_

NIMI

KATU

NRO

HUONEISTO

PAIKKA

OSAVALTIO/LÄÄNI

ZIP/POSTINUMERO

\_\_\_\_\_

MAA



KIINNITÄ  
POSTIMERKKI  
TÄHÄN

Bombardier Nordtrac OY  
Teollisuustie 13  
96 3020 Rovaniemi  
FINLAND

**ATV:N MALLI nro.** \_\_\_\_\_

**AJONEUVO  
TUNNISTUSNUMERO (V.I.N.)** \_\_\_\_\_

**MOOTTORIN  
TUNNISTUSNUMERO (E.I.N.)** \_\_\_\_\_

**Omistaja:**

\_\_\_\_\_ NIMI

KATU \_\_\_\_\_ NRO \_\_\_\_\_ HUONEISTO \_\_\_\_\_

PAIKKA \_\_\_\_\_ OSAVALTIO/LAANI \_\_\_\_\_ ZIP/POSTINUMERO \_\_\_\_\_

**Ostopäivä** \_\_\_\_\_  
VUOSI | KUUKAUSI | PÄIVÄ

**Takuun päättämispäivä** \_\_\_\_\_  
VUOSI | KUUKAUSI | PÄIVÄ

Jälleenmyyjä täyttää myyntihetkellä.

**JÄLLEENMYYJÄN LEIMA**

**Varmista myyvältä jälleenmyyjältäsi, että ajoneuvosi on rekisteröity BRP:llä.**

Tätä käsikirjaa luettaessa on muistettava että:

 **VAROITUS**

Osoittaa mahdollista vaaratilannetta, joka voi johtaa vakavaan loukkaantumiseen tai kuolemaan, ellei sitä vältetä.



## VAROITUS

### **AJONEUVON KÄYTTÖ VOI OLLA VAARALLISTA.**

Kolari tai ympäripyörähdys voi sattua helposti, jopa rutiinomaisten toimenpiteiden yhteydessä, kuten kääntyminen ja rinteessä tai esteiden yli ajettaessa ilman asianomaisia varotoimia.

**VAKAVA LOUKKAANTUMINEN TAI KUOLEMA** voi olla seurauksena, ellei näitä ohjeita noudateta:

- **ENNEN ATV:N KÄYTTÖÄ LUE KÄSIKIRJA JA KAIKKI TUOTTEESSA OLEVAT TARRAT.**
- **ÄLÄ KOSKAAN KÄYTÄ ATV:TÄ ILMAN KUNNOLLISIA OHJEITA.** Vasta-alkajien on suoritettava asiantuntijan vetämä harjoituskurssi.
- **ÄLÄ KOSKAAN KULJETA USEAMPAA KUIN YHTÄ MATKUSTAJAA.** Lisää vaaraa menettää hallinnan, jos kuljetat useampaa kuin yhtä matkustajaa.
- **ÄLÄ KOSKAAN AJA TÄLLÄ ATV:LLÄ KESTOPÄÄLLYSTETYLLÄ PINNALLA.** Lisää vaaraa menettää hallinnan jos ajat tätä ATV:tä kestopäällysteellä.
- **ÄLÄ KOSKAAN AJA TÄLLÄ ATV:LLÄ YLEISILLÄ TEILLÄ.** Jos ajat tällä ATV:llä yleisellä tiellä, voit kolaroida toisen ajoneuvon kanssa.
- **KULJETTAJAN JA MATKUSTAJAN ON AINA KÄYTETTÄVÄ HYVÄKSYTTYÄ KYPÄRÄÄ,** silmäsuojuksia ja suojavaatetusta.
- **ÄLÄ KOSKAAN NAUTI ALKOHOLIA TAI HUUMEITA** ennen tällä ajoneuvolla ajamista, tai ajon aikana.
- **ÄLÄ KOSKAAN AJA TÄLLÄ ATV:LLÄ LIIAN LUJAA.** Lisää vaaraa menettää hallinnan, jos ajat tätä ajoneuvoa maastoon, näkyvyyteen tai kokemukseesi nähden liian kovalla vauhdilla.
- **ÄLÄ KOSKAAN YRITÄ TAKAPYÖRILLÄ AJOA, HYPYJÄ, TAI MUITA TEMPPUJA.**

© 2006 BOMBARDIER RECREATIONAL PRODUCTS INC. -YHTIÖN TAI SEN TYTÄRYHTIÖN TAVARAMERKKI.

\* BOMBARDIER INC. -YHTIÖN TAVARAMERKKI, LUVANVARAINEN KÄYTTÖ.

© 2006 BOMBARDIER RECREATIONAL PRODUCTS INC. KAIKKI OIKEUDET PIDÄTETÄÄN PAINETTUU-ESU.SA.

**KÄSIKIRJA**  
**OUTLANDER MAX 800**  
**2006**  
**819 12 04**