

LYNX®



2017

NOTANDAHANDBÓK XU YETI®

VIÐVÖRUN

Lesið þessa handbók vandlega. Hún inniheldur mikilvægar upplýsingar um öryggi. Ráðlagður lágmarksaldur notenda: 16 ár. Geymið notandahandbókina í snjósleðanum.

619 900 839

Þýðing á upphaflegum leiðbeiningum

NOTANDAHANDBÓK 2017

69 YETI® ARMY 600 HO E-TEC
59 YETI® 600 ACE
69 YETI® 900 ACE

VIÐVÖRUN

Vanræksla varúðarráðstafana og leiðbeininga sem greint er frá í þessari notandahandbók og á öryggismerkjum snjósleðans gæti valdið meiðslum og jafnvel leitt til dauðsfalls!

VIÐVÖRUN

Afköst þessa farartækis gætu verið meiri en afköst annarra farartækja sem þú hefur notað. Taktu þér nægan tíma til að læra á farartækið.



Lynx-vörur eru framleiddar af BRP Finland Oy.

Eftirfarandi vörumerki eru í eigu Bombardier Recreational Products Inc. eða dótturfyrirtækja þess.

D.E.S.S.™

HPG™

XU™

Lynx®

E-TEC®

eDrive™

ROTAX®

TRA™

ACE™

PPS™

iTC™

FORMÁLSORÐ

Deutsch	Dieses Handbuch ist möglicherweise in Ihrer Landessprache verfügbar. Bitte wenden Sie sich an Ihren Händler oder besuchen Sie: www.operatorsguides.brp.com
English	This guide may be available in your language. Check with your dealer or go to: www.operatorsguides.brp.com
Español	Es posible que este manual esté disponible en su idioma. Consulte a su distribuidor o visite: www.operatorsguides.brp.com
Français	Ce guide peut être disponible dans votre langue. Vérifier avec votre concessionnaire ou aller à: www.operatorsguides.brp.com
日本語	このガイドは、言語によって翻訳版が用意されています。ディーラーに問い合わせるか、次のアドレスでご確認ください： www.operatorsguides.brp.com
Nederlands	Deze handleiding kan beschikbaar zijn in uw taal. Vraag het aan uw dealer of ga naar: www.operatorsguides.brp.com
Norsk	Denne boken kan finnes tilgjengelig på ditt eget språk. Kontakt din forhandler eller gå til: www.operatorsguides.brp.com
Português	Este manual pode estar disponível em seu idioma. Fale com sua concessionária ou visite o site: www.operatorsguides.brp.com
Suomi	Käyttöohjekirja voi olla saatavissa omalla kielelläsi. Tarkista jälleenmyyjältä tai käy osoitteessa: www.operatorsguides.brp.com
Svenska	Denna bok kan finnas tillgänglig på ditt språk. Kontakta din återförsäljare eller gå till: www.operatorsguides.brp.com

Til hamingju með kaupin á nýja Lynx® snjósleðanum. Öll módel eru tryggð með ábyrgð Bombardier Recreational Products Inc. (BRP) og þú getur stólað á vottaða dreifiaðila Lynx snjósleða til að finna hjá þeim varahluti, fá þjónustu eða fylgihluti sem þú óskar eftir.

Dreifiaðillinn ber ánægju þína í brjósti sér. Hann hefur fengið þjálfun í upphaflegri uppsetningu og skoðun snjósleðans og hefur framkvæmt fínstillingar til að snjósleðinn henti þyngd þinni og notkunarumhverfi áður en þú byrjar að nota hann.

Við afhendingu sleðans færðu upplýsingar um ábyrgð hann og skrifar undir **GÁTLISTA FYRIR AFHENDINGU** til að tryggja að nýja farartækið hafi verið undirbúið á sem bestan hátt fyrir þig.

Upplýsingar áður en farið er af stað

Til að fá að vita hvernig þú getur dregið úr áhættum fyrir þig eða farþega þinn og forðast að þeir sem nálægt eru slasist eða eigi hættu á dauðsfalli:

- ÖRYGGISUPPLÝSINGAR
- UPPLÝSINGAR UM FARARTÆKIÐ.

Lesið einnig og skiljið öll öryggismerki snjósleðans.

Við ráðleggjum þér að fara á námskeið í öruggum akstri. Þú getur fengið upplýsingar um námskeið hjá dreifiaðila eða yfirvöldum svæðisins.

Vanræksla viðvarana í þessari notandahandbók getur valdið ALVARLEGUM MEIÐSLUM eða DAUÐSFALLI.

Öryggisskilaboð

Tegundir öryggisskilaboða, útlit þeirra og notkun er útskýrð í þessari notandahandbók á eftirfarandi hátt:

Tákn öryggisviðvörðunar ⚠ gefur til kynna hugsanlega slyshættu

⚠ VIÐVÖRUN

Gefur til kynna hættulegar aðstæður sem gætu valdið alvarlegum meiðslum eða dauðsfalli ef ekki er sneitt hjá þeim.

⚠ VARÚÐ Gefur til kynna hættulegar aðstæður sem gætu valdið minniháttar eða meðalmiklum meiðslum ef ekki er sneitt hjá þeim.

TILKYNNING Gefur til kynna leiðbeiningar sem fara skal eftir til að sneiða hjá alvarlegum skemmdum á íhlutum farartækisins eða öðrum eignum.

Upplýsingar um notandahandbók

Notandahandbókin var gerð til að gefa eigandanum/notandanum og farþega hans upplýsingar um snjósleðann og stýringar hans, öruggan akstur og viðhaldsleiðbeiningar.

Ráðlagt er að geyma þessa handbók í farartækinu þar sem þú getur þurft að fá upplýsingar um viðhald eða úrræðaleit og til að leiðbeina öðrum.

Athugið að þessi handbók er tiltæk á nokkrum tungumálum. Í tilfellum þar sem um misræmi er að ræða skal enska útgáfan gilda.

Ef þú vilt skoða og/eða prenta auka afrit af notandahandbókinni geturðu nálgast hana á eftirfarandi vefsíðu www.operatorsguide.brp.com.

Upplýsingar þessa skjals eru réttar þegar það er gefið út. BRP hefur sett sér það að bæta stöðugt vörur sínar, án þess að vera skyldugt til að breyta vörum sem þegar hafa verið framleiddar. Vegna breytinga sem þegar hafa verið gerðar getur verið munur á vörunni og lýsingum og/eða tæknilyðingum í þessari handbók. BRP áskilur sér rétt til að stöðva eða breyta tæknilyðingum, hönnun, eiginleikum, tegundum eða búnaði hvenær sem þess er þörf án þess að þurfa að taka aðrar skyldur sér á hendur.

Þessi notandahandbók á að fylgja með farartækinu þegar það er selt.

EFNISSKRÁ

FORMÁLSORD	1
Upplýsingar áður en farið er af stað	1
Öryggisskilaboð	2
Upplýsingar um notandahandbók	2

ÖRYGGISUPPLÝSINGAR

ALMENNAR VARÚÐARRÁÐSTAFANIR	8
Forðist kolsýringseitrun	8
Forðist eldsneytiseld og aðrar hættur	8
Forðist bruna vegna heitra íhluta	8
Fylgihlutir og breytingar	8

SÉRSTÖK ÖRYGGISSKILABOD	9
--------------------------------------	----------

VIRK TÆKNI (iTC) (600 ACE / 900 ACE)	13
Kynning	13
iTC (intelligent Throttle Control (gáfuð stjórn á eldsneytisgjöf))	13

AKSTUR SLEÐANS	14
Skoðun fyrir akstur	14
Hvernig aka skal sleðanum	16
Sleði með farþega	18
Breytilegt aksturssvæði/akstur	19
Umhverfi	23

DRÁTTARBÚNAÐUR	25
Meðfærileiki	25
Hraðaaukning	26
Hemlun	26
Mikilvægar öryggisreglur	27
Áhrif naglabeledtis á endingartíma snjósleða	27
Uppsetning nagla á samþykktum beltum BRP	27
Skoðun á nögluðu beltum	28

MIKILVÆG MERKI Á SLEÐANUM	29
Hengimerki	29
Öryggismerki á sleðanum	29
Merki með tækniupplýsingum	33

UPPLÝSINGAR UM FARARTÆKI

STÝRINGAR, TÆKI OG BÚNAÐUR	36
1) Stýri	37
2) Handfang eldsneytisgjafar	38
3) Handfang hemils	39
4) Handfang stöðuhemils	39
5) Stöðvunarrofi vélar	40
6) Neyðarstöðvunarrofi vélar	41

STÝRINGAR, TÆKI OG BÚNAÐUR (Framh.)

7) Fjölnota rofi	42
8) Handfang gírskiptingar	43
9) Stillanlegir speglar	43
10) Verkfærasett	43
11) Framstuðari og rekkarim	43
12) Mælaborð	44
13) Fjallaól	48
14) Geymsluhólf	48
15) Aftari farangursgrind	49
16) 12-Volta aflúttak	49
17) Dráttarfesting	50
18) Öryggi	50
19) Handfang startara (ef við á)	50
20) Belti	51
21) Vélarhlíf	51
22) Efri hliðarhlífar	52
23) Neðri hliðarhlífar	52
24) Drifbeltishlíf	53
25) Hallastilling stýris	54
26) Farpegasæti (1+1)	55
27) Geymslukassi	55
28) Rofi fyrir sparnaðarham/hefðbundinn ham/sport-ham (600 ACE og 900 ACE)	56

ELDSNEYTI OG OLÍA..... 57

Eldsneytiskrófur	57
Ráðlagt eldsneyti	57
Áfylling eldsneytis	57
Ráðlögð olía	58
Athugun á magni innspýtingarolíu	58

TILKEYRSLUTÍMI..... 60

Notkun sleðans í tilkeyrslu	60
-----------------------------------	----

NOTKUNARMÁTAR (600 ACE OG 900 ACE EINUNGIS)..... 61

Sparnaðarhamur (eldsneytissparnaður)	61
Hefðbundinn hamur	61
Sport-hamur	61
Aksturshamir	61
Notkunarmátar þjálfunarlykils	62

NOTKUNARLEIÐBEININGAR..... 64

Ræsingaraðferð	64
Neyðarræsing	64
Upphitun sleðans	65
Notkun girkassa	66
Að drepa á vélinni	67
Að toga tengibúnað	67
Að toga annan snjósleða	67

AÐ STILLA SLEÐANN FYRIR FERÐINA	68
Stilling á afturfjöðrun	68
Hegðun sleðans sem tengist stillingu fjöðrunar	71
FLUTNINGUR SLEÐANS	72

VIÐHALD

FYRSTA SKOÐUN	74
VIÐHALDSÁÆTLUN (TVÍGENGISVÉL)	75
VIÐHALDSÁÆTLUN (FJÓRGENGISVÉL)	77
VIÐHALDSFERLI	79
Forsía hljóðdeyfis loftinntaks	79
Kælivökvi	79
Vélarolía (600 ACE / 900 ACE)	80
Útblásturskerfi	81
Kerti	81
Vélarstöðvunarbúnaður (E-TEC sleðar)	82
Hemlavökvi	83
Olía gírkassa	84
Drifbelti	85
Drifvinda	88
Belti	89
Fjöðrun	93
Skíði	94
Öryggi	94
Ljós	95
UMÖNNUN FARARTÆKIS	98
Umhirða eftir notkun	98
Hreinsun og verndun snjósleðans	98
GEYMSLA	99
Smurning vélar	99

TÆKNIUPPLÝSINGAR

AUÐKENNING FARARTÆKIS	102
Límmerki með lýsingu farartækis	102
Auðkenningarnúmer	102
HÁVAÐAMENGUN OG TITRINGSGILDI	104
EC-SAMRÆMISYFIRLÝSING	105
RADIO FREQUENCY DIGITALLY ENCODED SECURITY SYSTEM (STAFRÆNT KÓÐAÐ ÖRYGGISKERFI MEÐ FJARSKIPTATÍÐNI) (RF D.E.S.S. LYKILL)	106
TÆKNILÝSINGAR	107

ÚRRÆÐALEIT

LEIÐBEININGAR TIL ÚRRÆÐALEITAR (E-TEC OG ACE SLEÐAR)	118
STJÓRNKERFI	120
Gaumljós, skilaboð og hljóðmerkjakóðar	120

ÁBYRGÐ

TAKMÖRKUÐ ÁBYRGÐ BRP FINLAND OY INTERNATIONAL: 2017 LYNX® SNJÓSLEÐAR.....	124
VIÐHALDSSKRÁR	127

UPPLÝSINGAR FYRIR VIÐSKIPTAVINI

HAFI SAMBAND	132
Evrópa.....	132
Norður-Ameríka	132
Suður-Ameríka	132
Asía.....	132
Eyjaálfa.....	132
BREYTING Á HEIMILISFANGI/EIGANDA	133

ÖRYGGIS- UPPLÝSINGAR

ALMENNAR VARÚÐARRÁÐSTAFANIR

Forðist kolsýringseitrun

Allur útblástur farartækja inniheldur kolsýring sem er banvæn gastegund. Innöndun kolsýrings getur valdið höfuðverkjum, svima, sljóleika, ógleði, ringulreið og jafnvel dauða.

Kolsýringur er litlaus, lyktarlaus og bragðlaus gastegund sem getur verið til staðar þó svo að útblástur sjáist ekki og lykti ekki. Banvænn styrkleiki kolsýrings getur skapast á skjótan hátt og á stuttum tíma geturðu hafa fengið of mikið magn og ekki verið fær um að bjarga þér. Banvænn styrkleiki kolsýrings getur einnig setið eftir í margar klukkustundir eða marga daga á lokuðum eða illa loftræstum svæðum. Ef þú finnur fyrir einkennum kolsýringseitrunar skaltu fara af svæðinu tafarlaust og í ferskt loft og leita læknishjálpar.

Til að koma í veg fyrir alvarleg meiðslir eða dauða vegna kolsýrings:

- Skal aldrei láta farartækið vera í gangi á illa loftræstum eða lokuðum stöðum s.s. bílskúrum, bílhúsum eða hlöðum. Þó reynt sé að lofta út útblæstri með víftum eða opnum gluggum og hurðum getur kolsýringur komist í hættulegan styrkleika á skjótan hátt.
- Látið farartækið aldrei ganga á stöðum þar sem útblástur þess getur komist inn í byggingar í gegnum glugga og dyr.

Forðist eldsneytiseld og aðrar hættur

Eldsneyti er afar eldfimt og afar sprengifimt. Eldsneytisgufur geta dreifst út og kviknað getur í þeim vegna neista eða loga sem er í margra metra fjarlægð frá vélinni. Til að draga úr hættu á eldsvoða eða sprengingu skal fylgja þessum leiðbeiningum:

- Notið einungis vottaðan eldsneytisgeymi til að geyma eldsneyti.

- Fylgið leiðbeiningunum í *ÁFYLLING ELDSNEYTIS* stranglega eftir.
- Ræsið aldrei eða notið vélina ef eldsneytistappinn er ekki rétt settur á.

Eldsneyti er eitrað og getur valdið meiðslum eða dauða.

- Sogið aldrei eldsneyti með munninum.
- Ef eldsneyti er gleypst, kemst í augu eða ef eldsneytisgufum er andað inn skal hafa samband við lækni tafarlaust.

Ef eldsneyti skvettist á húð eða fatnað skal þvo svæðið með sápu og skipta um fatnað.

Forðist bruna vegna heitra íhluta

Útblásturskerfið og vélin verða heit þegar farartækið er í notkun. Forðist snertingu við þessa hluti þegar farartækið er notað og stuttu eftir notkun þess til að forðast bruna.

Fylgihlutir og breytingar

Gerid engar óleyfilegar breytingar eða notið tengibúnað eða fylgihluti sem ekki hafa verið vottaðir af BRP. Þar sem þessar breytingar hafa ekki verið prófaðar af BRP geta þær aukið hættuna á slysum eða meiðslum og geta gert farartækið ólöglegt.

Tiltæka fylgihluti er að finna hjá vottuðum dreifiaðila Lynx.

SÉRSTÖK ÖRYGGISSKILABOÐ

ALVARLEG MEIÐSLI EÐA DAUÐSFALL geta átt sér stað ef þessum leiðbeiningum er ekki fylgt eftir:

- Tryggið að forskoðun hafi verið gerð ÁÐUR en vélin er ræst.
- Athuga skal hvort eldsneytisgjöf hreyfist hindranalaust og fari aftur í lausagangsstöðu áður en aflvélin er ræst.
- Festið ávallt tjóðruna við styrktarhring fatnaðarins áður en aflvélin er ræst.
- Ræsið aldrei vélina ef beltishlíf og hemladiskahlíf eru ekki festar á réttan hátt eða ef vélarhlifin eða hliðarhlífar eru opnar eða ef þær vantar. Setjið aldrei vélina í gang ef ekkert drifbelti er til staðar. Hættulegt getur verið að ræsa aflvélina ef drifbelti er ekki til staðar eða ef beltíð er ekki á jörðinni.
- Setjið stöðuhemilinn ávallt á áður en vélin er ræst.
- Allir eru byrjendur þegar þeir setjast í fyrsta sinn við stýrið á snjósleða, hvort sem þeir hafi reynslu í akstri annarra farartækja eður ei. Öruggn notkun snjósleðans veltur á ýmsum ástæðum svo sem skyggni, hraða, veðri, umhverfi, umferð, ástandi farartækisins og ökumanninum.
- Grunnþjálfun er nauðsynleg til að geta notað snjósleða á öruggan hátt. Kynntu þér notandahanbók og þá sérstaklega varúðar- og viðvörunarskilaboðin. Skráðu þig í snjósleðaklúbb. Viðburðir og ferðir slíkra klúbba og eru bæði skemmtileg og auka öryggi notenda. Skráningarupplýsingar er að finna hjá dreifiaðila snjósleðans, vinum eða meðlimum klúbbsins en þú getur einnig skráð þig inn í öryggisþjálfun.
- Allir nýjir notendur skulu lesa og skilja öryggismerki snjósleðans og notandahandbók áður en snjósleðinn er tekinn í notkun. Leyfið nýjum notanda einungis að aka snjósleðanum á afmörkuðu, sléttu svæði — þangað til hann hefur lært fullkomlega á snjósleðann. Ef þjálfunarnámskeið er í boði á svæðinu skal fá notandann til að taka þátt í því.
- Afköst sumra snjósleða geta verið mun meiri en annarra snjósleða sem þú hefur ekið. Þess vegna er ekki ráðlagt að öreyndir eða nýjir notendur noti sleðann.
- Snjósleðar eru notaðir víða og við ýmis snjóskeyrði. Allar gerðir snjósleða bregðast við svipuðum aðstæðum á mismunandi hátt. Hafðu ávallt samband við dreifiaðila snjósleðans þegar þú velur snjósleðann sem hentar þörfum þínum og notkun.
- Notkun snjósleðans við áhættumiklar aðstæður sem ökumaðurinn, farþeginn eða afköst snjósleðans ráða ekki við eða röng notkun snjósleðans geta leitt til meiðsla eða dauðsfalls.
- BRP ráðleggur að notandinn sé í minnsta lagi 16 ára.
- Mikilvægt er að gera öllum notendum, burtséð frá reynslu þeirra, kunnugt um meðhöndlunaraðferðir snjósleðans. Stillingar snjósleðans, svo sem skíðabil, skíðategund, fjöðrunartegund, beltislengd, -breidd og -tegund eru breytilegar frá einum snjósleða til annars. Þessir þættir hafa mjög mikil áhrif á meðhöndlun snjósleðans.
- Öreyndur ökumaður skal læra á snjósleðann með því að æfa sig á jafnsléttu á lágum hraða áður en ferð er í ferðir.

- Nauðsynlegt er að þekkja staðarbundnar reglugerðir. Alríkis-, ríkis-, héraðsstofnanir og staðarbundnar ríkisstofnanir hafa gert lög og reglugerðir um örugga notkun snjósleða. Þar sem þú ert notandi snjósleða berð þú ábyrgð á því gera þér kunnugt um og fylgja þessum lögum og reglugerðum eftir. Virðing og eftirfylgni gera þér kleift að nota snjósleðann á öruggari hátt. Vertu meðvitaður/meðvituð um skemmdir á eignum og tryggingareglugerðum um búnaðinn þinn.
- Hraðakstur getur verið banvænn. Í mörgum tilfellum geturðu ekki brugðist nógu fljótt við óvæntum aðstæðum. Þú skalt ávallt aka á hraða sem hentar brautinni, veðurskilyrðum og hæfni þinni. Kynntu þér staðarbundnar reglur. Hraðatakörk geta átt við og þeim skal fylgja.
- Vertu ávallt á hægri hluta brautarinnar.
- Vertu í öruggri fjarlægð frá öðrum snjósleðum og fólki.
- Í kynningarefni getur verið að sýnd séu áhættumikil stílbrogð sem framkvæmd eru af fagakstursmönnum og/eða í aðstæðum sem eru undir stjórn. Þú skalt aldrei reyna að stýra snjósleðanum á sama hátt ef aksturshæfni þín leyfir það ekki.
- Aldrei skal nota farartækið undir áhrifum áfengis eða lyfja. Þau hægja viðbragðstíma og skerða dómgreind þína.
- Snjósleðinn er ekki hannaður til notkunar á almenningsgötum, vegum eða þjóðvegum.
- Forðist að aka á vegum. Ef slíkt er nauðsynlegt og leyfilegt skal draga úr aksturshraða. Snjósleðinn er ekki hannaður til aksturs á malbiki. Þegar farið er yfir vegi skal stöðva snjósleðann, líta vandlega til beggja hliða og fara svo beint yfir götuna (90° horn). Gættu að farartækjum sem búið er að leggja.
- Akstur snjósleða að nóttu til getur verið dásamleg upplifun en gæta skal sérstakrar varúðar vegna skerts skyggnis. Forðastu að aka á óþekktu svæði og tryggðu að ljósin virki á réttan hátt. Hafðu ávallt meðferðis vasaljós og auka ljósaperur.
- Aldrei skal fjarlægja upphaflegan búnað af snjósleðanum. Öll farartæki hafa innbyggðan öryggisbúnað. Öryggisbúnaður felur í sér ýmsar varnir og stýringar, endurskinsbúnað og öryggismerki.
- Náttúran er falleg en hún má ekki beina athygli þinni frá akstrinum. Ef þú vilt njóta vetrarlandslagsins skaltu stöðva snjósleðann utan brautarinnar til að þú sért ekki hætta fyrir aðra.
- Girðingar geta verið afar hættulegar fyrir þig og snjósleðann. Vertu sérstaklega á varðbergi gegn símastaurum og girðingastaurum.
- Snúrur sem ekki er hægt að greina úr fjarlægð geta valdið alvarlegum slysum.
- Notaðu ávallt öryggishjál, augn- og andlitshlíf. Þetta á einnig við um farþegann.
- Vertu meðvitaður/meðvituð um áhættur sem fylgja akstri utan brauta, s.s. snjóflóð eða aðrar náttúrulegar eða manngerðar hættur eða hindranir.
- Forðast skal að fylgja öðrum snjósleðum of nærri. Ef snjósleðinn fyrir framan þig hægir á sér vegna einhverra ástæðna geta ökumaður hans og farþegi slasast vegna vanrækslu þinnar. Viðhalda skal öruggri stöðvunarfjarlægð á milli þín og snjósleðans fyrir framan þig. Við ákveðin akstursskilyrði geturðu þurft lengri stöðvunarfjarlægð en þú heldur. Hafðu öryggi í fyrirrúmi. Vertu viðbúin(n) að beygja út af brautinni.

- Akstur snjósleða í einrúmi getur einnig verið hættulegur þú gætir orðið bensínlau, lent í slysi eða skemmt snjósleðann. Mundu að snjósleðinn getur ferðast lengra á hálf tíma en þú getur gengið á einum degi. Nýttu þér “félagana”. Farðu alltaf í ferðir með vini eða meðlimi snjósleðaklúbbsins. Þó svo að þú sért ekki ein(n) skaltu ávallt segja einhverjum hvert þú ert að fara og hvenær þú áætlið að koma aftur.
- Á túnum eru stundum dældir þar sem vatn safnast saman og frýs á veturna. Þetta er yfirleitt klaki. Ef þú reynir að beygja eða hemla á honum geturðu misst stjórn á farartækinu. Reyndu aldrei að hemla, gefa í eða beygja á klaka. Ef þú þarft að aka yfir klaka skaltu draga úr hraðanum með því að sleppa eldsneytisgjöfinni varlega.
- Þú skalt aldrei “hoppa” með snjósleðanum.
- Í hópleiðöngrum skal aldrei “ýta” eldsneytisgjöfinni í botn. Snjósleðinn getur hent undan sér snjó og klaka. Þess að auki skilur sleðinn eftir sig dæld þegar “ýtt er á” eldsneytisgjöfina og óreglulegt yfirborð myndast á snjónum fyrir aðra.
- Hópleiðangrar geta bæði verið skemmtilegir og ánægjulegir en ekki skal vera með sýndarmennsku eða reyna að vera öðrum í hópnum fremri. Þeir sem hafa minni akstursreynslu en þú munu reyna að herma eftir þér og ekki takast það. Þegar þú ekur í hóp með öðrum skaltu miða hæfni þína að reynslu hópfélaga þinna.
- Í neyðartilfellum skal drepa á snjósleðanum með því að ýta á neyðarstöðvunarrofa vélarinnar og ýta á hemilinn.
- Ræsið aldrei vélin á stað sem ekki er loftræstur og/eða ef sleðinn er skilinn eftir án eftirlits.
- Setjið ávallt stöðuhemilinn á áður en vélin er ræst.
- Hlaðið aldrei eða örvið rafgeymi þegar hann er á snjósleðanum.
- E-TECVélar: Reyndu aldrei að framkvæma viðhald eða viðgerðir á eldsneytis-eða rafkerfi. Allt viðhald eða viðgerðir á þessum kerfum skal framkvæma af vottuðum dreifiaðila Lynx.
- Tryggja skal að brautin fyrir aftan snjósleðann sé hindranalaus og að enginn sé á henni áður en sleðanum er bakkað.
- Ávallt skal fjarlægja tjóðrutappann af stöðvunarrofa vélarinnar þegar sleðinn er ekki í notkun til að koma í veg fyrir að vélin ræstist af slysnri og til að forðast að börn eða aðrir getir notað sleðann án leyfis eða að honum sé stolið.
- Standið ALDREI fyrir aftan eða nálægt beltum sem hreyfast. Litlir hlutir gætu skotist út frá þeim og valdið alvarlegum meiðslum. Til að fjarlægja snjó eða ís sem safnast hefur saman skal drepa á vélinni, halla sleðanum og halda honum á hlið og nota skúrjárnid í verkfærasettinu.
- Leyfilegt er að nagla belt þessarar gerðar. NAUÐSYNLEGT er að nota nagla sem samþykktir eru af BRP til notkunar á Lynx snjósleðum. ALDREI skal nota hefðbundna nagla, beltid er þynnra en sum önnur belt. Naglarnir gætu rifnað af beltinu og kastast út.
- Ferðist aldrei með farþega nema snjósleðinn sé búinn farþegasæti og haldföngum fyrir farþega eða festireim. Sitjið ávallt á þar til gerðu farþegasæti.
- Notið ávallt samþykktan hjálm og fylgið fatnaðarleiðbeiningunum sem eiga við um notandann og sem lýst er í þessum leiðbeiningum.

- Tryggjið að vera stöðug(ur) á sleðanum og að báðir fætur hvíli á réttan hátt á fótaþlötunum og renni ekki til og að hægt sé að halda þétt um handföngin.
- Þegar ferðin er hafin og ef vanlíðan eða óöryggi gera vart við sig skal biðja ökumann að hægja á ferðinni eða stöðva sleðann tafarlaust.

VIRK TÆKNI (iTC) (600 ACE / 900 ACE)

Kynning

ATHUGIÐ: Vera má að sumir eiginleikar eða aðgerðir sem lýst er í þessum kafla eigi ekki við um allar gerðir eða séu einungis tiltækar sem valkostur.

Eldsneytisgjöfin er rafræn og gefur skipun til rafeiningarinnar sem tryggir rétta virkni kerfisins við gefnar stillingar.

Afar mikilvægt er að notendur lesi allar upplýsingar sem veittar eru í notandahandbókinni til að kynna sér snjósleðann, kerfi hans, stýringar, afköst og takmörk.

iTC (intelligent Throttle Control (gáfuð stjórn á eldsneytisgjöf))

Þetta kerfi er búið rafrænni eldsneytisgjöf (ETC) sem gefur skipanir til stjórneiningar vélarinnar (ECM). Með þessu kerfi er ekki þörf á hefðbundinni eldsneytisgjafarsnúru.

Með iTC eru eftirfarandi notkunarhættir tiltækir:

- Sparnaðarhamur
- Hefðbundinn hamur
- Sport-hamur.

Sparnaðarhamur

Þegar sparnaðarhamur er virkur (eldsneytissparnaður) eru kraftur og hraði farartækisins takmörkuð og bestum aksturshraða viðhaldið til að draga úr eldsneytisneyslu.

Nákvæmar leiðbeiningar er að finna í undirkaflanum *NOTKUNARMÁTAR*.

Hefðbundinn hamur

Í hefðbundnum hami er dregið úr hraðaaukningu þegar sleðinn er stöðvaður og honum ekið af stað og þegar honum er ekið á lágum hraða við ákveðin skilyrði.

Sport-hamur

Í sport-hami er hámarksafli vélarinnar tiltækt hvenær sem sleðinn er í notkun.

Nákvæmar leiðbeiningar er að finna í undirkaflanum *NOTKUNARMÁTAR*.

Notkunarmátar þjálfunarlykils

Þjálfunarlykill Lynx™ takmarkar hraða og herslu snjósleðans og gerir óreyndum notendum kleift að læra á snjósleðann og byggja upp traust og stjórn.

Takmarkanir

Vera má að hæfni óreyndra ökumanna sé ekki nógu góð, þó svo að sleðanum sé ekið með þjálfunarlykli.

Upplýsingar er að finna í undirkaflanum *NOTKUNARMÁTAR*.

AKSTUR SLEÐANS

Allir öikumenn snjósleða bera ábyrgð á öryggi annarra snjósleðanotenda eða nærstandandi fólks.

Þú berð ábyrgð á réttri notkun farartækisins og þjálfun þeirra sem þú leyfir að ferðast með sleðanum eða nota hann. Meðhöndlun og afköst snjósleða geta verið mjög breytileg eftir snjósleðum.

Það er tiltölulega einfalt að nota snjósleða en á sama hátt og önnur farartæki eða vélbúnaður getur notkun hans verið hættuleg vegna kæruleysis, hugsunarleysis eða athygliskorts þíns eða farþegans. Við hvetjum þig til að gera öryggisskoðun á snjósleðanum árlega. Nánari upplýsingar má fá hjá vottuðum dreifiaðila Lynx. Þó þess sé ekki krafist er ráðlagt að vottaður dreifiaðili Lynx sjái um undirbúning snjósleðans fyrir veturinn. Í hvert sinn sem þú ferð til vottaðs dreifiaðila Lynx fær hann tækifæri til að athuga snjósleðann ef þú tekur þátt í öryggisprógrammi. Við hvetjum þig til að fara til vottaðs dreifiaðila Lynx nógu snemma ef þú verður var/vör við öryggistengd atriði.

Tiltæka fylgihluti sem gætu reynst nýtsamlegir er að finna hjá vottuðum dreifiaðila Lynx.

Áður en farið er út á brautir skal aka snjósleðanum á afmörkuðu, sléttu svæði þar til þú hefur náð tókum á notkun hans og finnst þú vera nógu örugg(ur) til að aka við flóknari aðstæður. Njóttu öruggar ferðarinnar vel.

Skoðun fyrir akstur

VIÐVÖRUN

Mikilvægt er að gera skoðun fyrir notkun áður en snjósleðinn er notaður. Athugið hvort mikilvægur stýribúnaður, öryggisbúnaður og íhlutir vélarkerfis virki á réttan hátt áður en sleðinn er ræstur.

Áður en vélin er ræst

1. Fjarlægjið snjó og ís af skrokknum, þ.m.t. af ljósum, sæti, fótahvílum, stýringum og búnaði.
2. Tryggið að enginn snjór sé á forsíu hljóðdeyfis loftinntaks.
3. Tryggið að skíðin og stýrið virki hindranalaust. Athugið viðeigandi aðgerð skíða miðað við stýri.
4. Skoðið magn eldsneytis og innspýtingarolíu athugið hvort lekar séu til staðar. Fyllið á ef þess er þörf og ef lekar eru til staðar skal leita ráða hjá vottuðum dreifiaðila Lynx, verkstæði eða aðila að eigin vali til að framkvæma viðhald, viðgerðir eða skipta hlutum út.
5. Öll geymsluhólf eiga að vera rétt læst og mega ekki innihalda þunga eða brothætta hluti. Vélarhlíf og hliðarplötur eiga einnig að vera rétt læstar.
6. Ýtið á handfang eldsneytisgjafar nokkrum sinnum til að athuga hvort það hreyfist auðveldlega og hindranalaust. Sleðinn á að fara í lausagang þegar handfanginu er sleppt.
7. Virkið hemlahandfangið og tryggið að hemillinn sé fullkomlega virkur áður en hemlahandfangið snertir stýrið. Handfangið á að fara alla leið til baka þegar því er sleppt.
8. Setjið stöðuhemilinn á og athugið hvort hann virki á réttan hátt. Látið stöðuhemilinn vera á.

Eftir að vélin hefur verið ræst

Upplýsingar um ræsingu vélar er að finna í kaflanum **RÆSINGARADFERÐ VÉLAR** í undirkaflanum **NOTKUNARLEIÐBEININGAR**.

1. Athugið hvort há og lág ljós framljósanna, afturljós, hemlaljós og stefnuljós virki á réttan hátt.

ATHUGIÐ: Vera má að nauðsynlegt sé að losa tjóðruna frá fatnaðinum til að athuga virkni ljósanna. Ef þess er þörf skal festa tjóðruna aftur um leið og sest er við stýringar snjósleðans.

2. Athugið hvort stöðvunarrofi vélarinnar (með því að toga í tjóðrutappann) og neyðarstöðvunarrofi vélarinnar virki á réttan hátt.

3. Losið stöðuhemilinn.

4. Fylgið leiðbeiningunum í kaflanum *UPPHITUN SNJÓSLEÐANS*.

Gátlisti fyrir notkun

ATRÍÐI	NOTKUN
Skrokkur að meðtöldu sæti, fótahvílum, ljósum, loftsíu, stýringum og tækjum.	Athugið ástand búnaðarins og fjarlægð snjó eða ís.
Skíði og stýring	Athuga skal hvort skíði og stýri hreyfist hindranalaust og á réttan hátt.
Eldsneyti og innspýtingarolía (ef við á)	Athugið hvort magn sé rétt og tryggið að engir lekar séu til staðar.
Kælivökvi	Athugið hvort magn sé rétt og tryggið að engir lekar séu til staðar.
Hemlavökvi	Athugið hvort magn sé rétt og tryggið að engir lekar séu til staðar.
Geymsluhólf	Athugið hvort geymsluhólfið sé rétt læst og tryggið að í því séu ekki þungir eða brothættir hlutir.
Handfang eldsneytisgjafar	Athugið hvort búnaðurinn virki rétt.
Belti	Athugið ástand búnaðarins og fjarlægð snjó eða ís.
Hemlahandfang	Athugið hvort þeir virki rétt.
Stöðuhemill, hemill	Athugið hvort búnaðurinn virki rétt.
Neyðarstöðvunarrofi og stöðvunarrofi (tjóðrutappi)	Athugið hvort búnaðurinn virki rétt. Tjóðran á að vera fest við styrktarhring fatnaðarins.
Ljós	Athugið hvort búnaðurinn virki rétt.
Skíði og meiði	Athugið hvort búnaðurinn virki rétt.
Gúmmírennur	Athugið hvort búnaðurinn virki rétt.
Athugið drifbelti	Athugið hvort beltíð hafi trosnað eða sé óeðlilega slitið.

Hvernig aka skal sleðanum

Akstur

Nauðsynlegt er að nota fatnað sem hentar snjósleðaakstri. Fatnaðurinn skal vera þægilegur og ekki of þröngur. Athuga skal veðurspá áður en farið er í snjósleðaferð. Klæðist fatnaði sem þolir kaldasta hitastigið sem búist er við. Ullarnærföt eru einnig góð vörn gegn kulda.

Notið samþykktan hjálm til að tryggja öryggi og þægindi. Ávallt skal klæðast ullarhúfu, lambhúshettu og andlitshlíf. Nauðsynlegt er að hafa snjógleraugu eða andlitshlíf sem hægt er að festa við hjálminn.

Hendur skal verja með snjósleðahönskum eða grifflum sem eru nógu hlýjar og gera ökumanninum kleift að nota þumla og fingur til að stjórna sleðanum.

Stígvél með gúmmísóla og efri hluta úr næloni eða leðri henta best snjósleðaakstri.

Nauðsynlegt er að halda sem mestum hita á líkamanum þegar ferðast er á snjósleða. Þegar komið er inn í hús skal afklæðast snjósleðafatnaðinum og tryggja að hann þorni vel.

Klæðist ekki löngum treflum eða lausum fatnaði sem gæti fest í hreyfanlegum hlutum sleðans.

Notið lituð gleraugu.

Hvað hafa skal meðferðis

Skyndihjálparsett	Meðfylgjandi verkfærasett
Vasaljós	Auka drifbelti
Gripband	Varakerti
Hníf	Nesti
Farsíma	Brautarkort

Akstursstaða (í áframgír)

Akstursstaða og jafnvægi eru grunnatriðin til að koma snjósleðanum þangað sem þú vilt að hann fari. Þegar beygt er í hliðarhalla er nauðsynlegt að bæði ökumaður og farþeginn láti líkamsþungann hjálpa sleðanum að beygja í rétta átt. Ökumaður og farþegar skulu aldrei reyna að beygja sleðanum með því að setja fótinn út fyrir hann. Notendur munu smátt og smátt læra hversu mikið þarf að halla sér til að beygja á ólíkum hraða og hversu mikið þarf að halla sér í hliðarhalla til að halda góðu jafnvægi.

Yfirleitt fæst besta jafnvægið og stjórn þegar setið er á sleðanum. Hálfseta, hnéstaða eða standandi staða eru einnig notaðar við ákveðnar aðstæður.

VIÐVÖRUN

Reynið ekki að stýra sleðanum á þann hátt sem hæfni ökumanns ræður ekki við.

Setustaða

Þegar snjósleðanum er ekið á kunnu, sléttu svæði er best að sitja með fæturna á fótaþlötunum og líkamann á miðju sætinu. Hné og fætur eiga ekki að vera læst til að geta tekið við höggum.



fmo2008-003-001



fmo2008-003-003

Standandi staða

Setjið báða fætur á fótaþlötunarnar. Hnénn eiga að vera bogin til að þau geti tekið við höggunum vegna þungnanna. Þetta er góð staða til að sjá betur og geta skipt þunganum yfir eftir aðstæðum. Forðist að stöðva sleðann hastarlega.



fmo2008-003-004

Hálfseta

Hálf setustaða þar sem ökumaðurinn situr ekki á sætinu heldur stendur í fæturna með hnénn beygð, eins og þegar hnébeygjur eru gerðar, til að fæturnir taki við högginu þegar ekið er á ójöfnu svæði. Forðist að stöðva sleðann hastarlega.



fmo2008-003-002

Akstursstaða (í bakkgír)

Við ráðleggjum ökumanni að sitja á snjósleðanum þegar honum er bakkað.

Forðist að standa upp. Líkamsþunginn gæti færst fram á við og þrýst á eldsneytisgjöfina þegar verið er að bakka sleðanum og valdið því að gefið sé óvænt í.

Hnéstaða

Í þessari stöðu skal setja annan fótinn á fótaþlötuna og hnénn hins fótleggjarinn á sætið. Forðist að stöðva sleðann hastarlega.

⚠ VIÐVÖRUN

Ef gefið er í óvænt þegar verið er að bakka snjósleðanum gæti ökumaðurinn misst stjórn á sleðanum.

Sleði með farþega

Sumir snjósleðar eru einungis hannaðir fyrir öikumann einungis, aðrir leyfa einn farþega einungis og enn aðrir tvo farþega. Farið eftir leiðbeiningum til að komast að því hvort hægt sé að ferðast með farþega og farþegafjölda ef svo á við. Fylgið ábendingunum ávallt eftir. Ofhleðsla er hættuleg þar sem snjósleðar eru ekki hannaðir til að þola hana.

Þegar leyfilegt er að ferðast með farþega er nauðsynlegt að tryggja að þeir sem vilja vera farþegar séu líkamlega hæfir til snjósleðaferða.

⚠ VIÐVÖRUN

Farþegar þurfa að geta látið fæturna hvíla á fótaþlötunum og haldið í handföngin eða sætisólina allan tímann sem þeir sitja á sleðanum. Mikilvægt er að virða þessi skilyrði til að tryggja að farþeginn sé stöðugur og draga úr hættunni á að hann hendist af sleðanum.

Á snjósleðum þar sem leyfilegt er að hafa tvo farþega og ferðast skal með barn og fullorðinn, ráðleggur BRP að barnið sitji fyrir miðju. Þetta gerir fullorðna farþeganum kleift að sitja fyrir aftan barnið, hafa auga með því og halda því ef þess er þörf. Þess að auki fær barnið besta skjólið gegn vindi og kulda ef það situr fyrir miðju.

Hver ökumaður ber ábyrgð á öryggi farþegans og skal gera honum kunnugt um grunnatriði snjósleðans.

⚠ VIÐVÖRUN

- Farþegar skulu einungis sitja á tilætluðum farþegasætum. Látið aldrei neinn sitja á milli stýrisins og öikumannsins.
- Öll farþegasæti þurfa að vera búin öryggisbelti eða haldföngum og uppfylla SSCC-staðla.
- Farþegar og öikumenn þurfa alltaf að nota samþykktu hjálma og klæðast hlýfatnaði sem hentar snjósleðaferðum. Tryggja skal að ekkert húðsvæði sé bert.
- Ef farþega líður illa eða er óöruggur eftir að ferðin er hafin skal hann tafarlaust biðja öikumanninn um að hægja á ferðinni eða stöðva sleðann.

Það er ekki eins að aka sleðanum með farþega og þegar ökumaður er einn. Ökumaðurinn veit hvað hann áætlar sér að gera og getur búið sig undir það. Ökumaðurinn getur einnig haldið sér í stýrið. Farþegar þurfa þvert á móti að treysta því að ökumaðurinn aki sleðanum á gætilegan og öruggan hátt. Þess að auki er “body english” takmarkað með farþegum og ökumaðurinn sér betur fram á veginn en farþegarnir. Þess vegna er nauðsynlegt að aka sleðanum varlega af stað og stöðva hann varlega þegar ekið er með farþega og ökumaður verður að hægja á sér. Ökumaðurinn þarf einnig að vara farþega við hliðarhöllum, þúfum, greinum o.s.frv. Ef ekið er yfir óvænta þúfu getur farþeginn henst af sleðanum. Minnið farþegana á að halla sér inn í beygjuna en ekki það mikið að sleðinn velti. Gætið fyllstu varúðar, akið hægar og athugið farþega oft.

⚠ VIÐVÖRUN

Pegar ekið er með farþega:

- Hemplunar- og stýrigeta skerðast. Dragið úr hraðanum og reiknið með auka rými til að stýra sleðanum.
- Stillið fjöðrunina samkvæmt þyngdinni.

Allar upplýsingar um stillingu fjöðrunarinnar er að finna í undirkaflanum *STILLINGAR SLEÐANS FYRIR FERÐINA*.

Gætið sérstakrar varúðar og akið enn hægar þegar ferðast er með börn. Athugið reglulega hvort barnið hafi gott tak og sitji rétt með fæturna á fótaplötunum.

Breytilegt aksturssvæði/akstur

Mokuð braut

Á mokaðri braut er best að sitja á sleðanum. Gefið ekki í og verið hægra megin á brautinni. Verið viðbúin fyrir óvæntar uppákomur. Fylgið öllum skiltum brautarinnar. Farið ekki af einum helmingi brautarinnar yfir á annan.

Ómokuð braut

Ef ekki hefur snjóað á brautina nýlega má búast við "hörðu, ójöfnu undirlagi (þvottabretti)" og snjófoki. Hraðaakstur við slíkar aðstæður getur valdið meiðslum. Hægið á ferðinni. Haldið í stýrið og gerið ráð fyrir hálfsetu. Fæturnir ættu að vera hálfbognir undir líkamanum til að geta dregið úr titringnum. Þegar ekið er lengri vegalengdir á "þvottabrettabrautum" er hægt að láta annað hnéð hvíla á sætinu. Þetta eykur þægindin og líkaminn er nógu slakur til að hafa stjórn á sleðanum. Verið á varðbergi gegn huldu grjóti eða trjábolum sem sjást illa vegna nýlegrar snjókomu.

Djúpur snjór

Í djúpum "lausasnjó" gæti sleðinn byrjað að taka "dýfu". Ef þetta gerist skal taka eins breiða beygju og hægt er og leita að harðara undirlagi. Ef sleðinn tekur "dýfu" og festist og það sama gerist hjá öllum, skal ekki snúa beltunum þar sem hann gæti sokkið enn dýpra. Drepið þess í stað á vélinni, farið af sleðanum og færið afturhluta snjósleðans á nýjan snjó. Stappið braut fyrir framan sleðann. Nokkrir metrar ættu að nægja. Ræsið vélina á ný. Standið á sleðanum og ruggið honum rólega til um leið og ýtt er smátt og smátt á eldsneytisgjöf. Eftir því hvort fram- eða afturhluti sleðans sekkur skal hafa fæturna á fótahvílunum, þeim megin sem sleðinn sekkur ekki. Látið utanaðkomandi hluti aldrei undir beltin til að hjálpa sleðanum. Leyfið engum að standa fyrir framan eða fyrir aftan sleðann þegar vélin er í gangi. Verið í fjarlægð frá beltunum. Snerting við belti sem hreyfast getur valdið meiðslum.

Frosið vatn

Banvænt getur verið að aka yfir frosin vötn og ár. Forðist vatnaleiðir. Ef sleðanum er ekið á óþekktu svæði skal spyrja staðarbundin yfirvöld eða íbúa um ástand íssins, vikar, útrennsli, hvera, hraðstrauma eða aðrar hættur. Reynið aldrei að aka sleðanum á ís sem gæti verið of þunnur til að þola þyngd öikumansins og sleðans. Afar hættulegt getur verið að aka snjósleða á ís eða hálum yfirborðum ef ákveðnar varúðarráðstafanir eru ekki gerðar. Ís kemur í veg fyrir að ökumaður geti haft góða stjórn á snjósleða eða öðru farartæki. Togaflið sem notað er til að aka af stað, beygja eða stöðva sleðann er mun minna en þegar ekið er á snjó. Vegalengdirnar sem nauðsynlegar eru til að framkvæma þessar stýringar geta margfaldað. Stýring sleðans er eins lítil og verið getur og stjórnlaus snúningur getur gerst hvenær sem er. Þegar sleðanum er ekið á ís skal aka

hægt og gæta fyllstu varúðar. Hafið nóg rými til að stöðva og beygja. Þetta á sérstaklega við að nóttu til.

Harður, þéttur snjó

Vanmetið ekki harðan, þéttan snjó. Erfitt getur verið að aka sleðanum þar sem bæði skíðin og beltið hafa minna togafli. Best er að hægja á ferðinni og forðast að gefa snögglega í, beygja eða hemla hastarlega.

Upp halla

Til eru tvær tegundir hæða — opin hæð þar sem fá tré, brúnir eða aðrar hindranir eru til staðar og hæðir sem aðeins er hægt að aka beint upp. Hægt er að komast upp opna hæð með því að aka þvert á hallann eða með svigakstri. Komið að hæðinni á ská. Farið í hnéstöðu. Hallið líkamsþunganum upp á móti hallanum allan tímann. Viðhaldið stöðugum, öruggum hraða. Akið sleðanum áfram eins langt og hægt er og skiptið svo yfir í öfugan hliðarhalla og akstursstöðu.

Vandamál geta skapast ef farið er beint upp hallann. Standið á sleðanum, gefið í áður en ekið er upp hallann og ýtið svo lausar á eldsneytisgjöf til að koma í veg fyrir að beltið renni.

Í báðum tilfellum skal hraði snjósleðans vera eins mikill og nauðsynlegt er í viðeigandi halla. Hægið á ferðinni þegar komið er upp á topp. Ef ekki er hægt að aka sleðanum lengra skal ekki snúa beltunum. Drepið á vélinni, losið skíðin með því að toga þau út og niður hallann, látið afturhluta snjósleðans snúa upp á móti hallanum, ræsið vélina á ný og akið snjósleðanum hægt áfram með því að ýta jafnt og þétt á eldsneytisgjöfina. Verið í stöðu sem kemur í veg fyrir veltu og akið svo niður hallann.

Niður halla

Þegar ekið er niður halla er nauðsynlegt að ökumaður hafi alltaf fullkomna stjórn á snjósleðanum. Í bröttum

brekkum skal hafa þungamiðjuna eins lága og hægt er og halda í stýrið með báðum höndum. Þrýstið léttilega á eldsneytisgjöf og látið sleðann fara niður hallann með vélina í gangi. Ef hraðinn verður meiri en öruggt getur talist skal hægja á sleðanum með því að ýta lauslega en oft á handfang hemilsins. Ýtið aldrei á hemilinn til fulls þar sem beltin munu læsast.

Hliðarhalli

Þegar ekið er þvert á halla, annað hvort til að fara upp hallann eða niður er nauðsynlegt að fylgja ákveðnu verklagi. Allir á sleðanum skulu halla sér upp á móti hallanum til að halda jafnvægi á sleðanum. Bestu stöðurnar í halla eru annaðhvort hnéstaðan, þar sem hnéð sem snýr niður hallann er á sætinu og fóturinn sem snýr upp hallann er á fótapallinum, eða hálfseta. Verið viðbúin að skipta þyngdinni yfir eins fljótt og þess er þörf. Ekki er ráðlagt að óreyndir ökumenn aki í hliðarhalla og bröttum brekkum.

Snjóflóðahætta

Þegar ekið er á fjallendi er nauðsynlegt að vera meðvitaður um snjóflóðahættu. Snjóflóð eru breytileg hvað varðar stærð og lögun og þau gerast yfirleitt í halla og á óstöðugum snjó.

Nýr snjó, dýr, fólk, vindur og snjósleðar geta komið snjóflóði af stað. Forðist að aka í mikilli hæð eða aka þvert yfir brattan halla ef snjóflóðahætta er til staðar. Þegar ekið er á óstöðugum snjó skal einungis aka í litlum halla. Forðist að aka á snjóhryggjum sem myndast hafa vegna vinds. Öruggur akstur á fjöllum felst aðallega í því að halda sér fjarri óstöðugum aðstæðum. Það mikilvægasta er líklegast að hafa í huga skilyrði aksturs á fjöllum og hættur sem fylgja honum. Athugið snjóflóðaspár og -hættu á hverjum degi áður en farið er í ferðir og fylgið ráðlegginum veðurfræðinga.

Hafið ávallt meðferðis snjóskóflu, lóð og snjóflóðaýl þegar ekið er á fjöllum. Við ráðleggjum öllum fjallaferðamönnum að fara á snjóflóðanámskeið til að kynna sér ástand snjóarins og læra hvernig nota skal búnaðinn á réttan hátt.

Hér er að finna vefsíður sem gætu hjálpað við að finna mikilvægar upplýsingar:

– Evrópa: www.avalanches.org

Krap

Forðist alltaf krap. Athugið hvort krap sé til staðar þegar ekið er yfir vötn eða ár. Ef dökkir blettir birtast í förunum skal fara af ísnum samstundis. Ís og vatn geta henst aftur og verið í vegi snjósleðans sem á eftir kemur. Erfitt getur reynst að ná snjósleða úr krap og í sumum tilfellum er það ekki hægt.

Þoka eða snjóbylur

Á bæði landi og vatni getur þoka eða snjór dregið úr skyggni. Ef nauðsynlegt er að aka í þoku eða mikilli snjókomu skal aka hægt, með ljósin á og vera á varðbergi gagnvart hættum. Ef ekki er vitað hvert leiðin liggur skal ekki aka áfram. Haldið öruggri fjarlægð á milli snjósleða til að hægt sé að sjá betur og bæta viðbragðstíma.

Óþekkt svæði

Þegar farið er inn á ókunnugt svæði skal aka með mikilli varkárni. Farið nógu hægt til að taka eftir hugsanlegum hættum s.s. girðingum eða girðingarstaurum, lækjum sem gætu farið yfir brautina, grjóti, dældum, rafmagnsköplum sem festir eru við jörðu og fjölda annarra hindrana sem gætu bundið enda á snjósleðaferðina. Farið að með gát þó svo að ekið sé eftir braut sem þegar er til staðar. Akið á hraða þar sem hægt er að sjá hvað er handan komandi beygju eða á toppi hæðarinnar.

Sterkt sólarljós

Þjartir sólardagar geta skert sjónina á marktækan hátt. Glampinn frá sólinni og snjórinn geta blindað það mikið að ekki er hægt að greina gil, skurði eða aðrar hindranir. Við slíkar aðstæður skal ávallt nota gleraugu með lituðu gleri.

Huldar hindranir

Sumar hindranir geta verið huldar af snjó. Þegar ekið er út af brautum og í skógum skal draga úr hraðanum og auka athyglina. Ef ekið er of hratt geta minniháttar hindranir orðið afar hættulegar. Ef ekið er á lítið grjót eða trjástubb getur ökumaður misst stjórn á snjósleðanum og valdið farþegum hans meiðslum. Ráðlagt er að aka á þar til gerðum brautum til að draga úr áhættu. Aka skal á öruggan hátt, hægja ferðina og njóta útsýnisins.

Huldar snúrir

Leitið ávallt að huldum snúrum, sérstaklega á svæðum sem gætu einhvern tíma hafa verið notuð til landbúnaðar. Mikill fjöldi slysa hafa orðið vegna þess að ekið var á snúrir á engjum, rafmagnskapla sem festir eru við jörðu nærri rafmagnsstólpum og keðjur og snúrir sem notaðar eru til að loka vegum. Nauðsynlegt er að aka hægt.

Hindranir og hopp

Óviðbúin stökk yfir snjóskafla, skafla eftir snjómokstur, skurði eða ógreinilegar hindranir geta verið hættuleg. Hægt er að forðast slíkar hindranir með notkun hentugra litglerja eða andlitshlífa og með því að aka á litlum hraða.

Það getur verið hættulegt að hoppa með snjósleðann. Verið viðbúin að taka við högginu áður en snjósleðinn lendir á jörðinni og verið undirbúin undir höggið. Hnén eiga að vera bogin til að þau geti tekið við högginu.

Ef snjósleðinn lyftist af brautinni skal krjúpa (standa) með líkamann aftarlega á sleðanum, láta skiðin vísa upp á við og beint áfram. Ýtið laust á eldsneytisgjöf og verið undirbúin fyrir höggið. Hnéna eiga að vera bogin til að þau geti tekið við högginu.

Beygjur

Ráðlagt er að nota tvær aðferðir til að beygja snjósleða eða snúa honum við en þær fara eftir brautinni sem ekið er eftir. Á flestum brautum skal nota "body english" til að beygja. Þegar ökumaður hallar sér inn í beygjuna og lætur líkamsþungann hvíla á innri fætinum, safnast "snjór saman" undir beltinu. Með því að vera í þessari stöðu og halla líkamsþunganum eins langt fram og hægt er, flyst þunginn á innra skiðið.

Í sumum tilfellum er augljóst að eina leiðin til að beygja sleðanum í djúpum snjó er að snúa snjósleðanum með handafli. Ofmetið ekki eigin getu. Leitið aðstoðar. Munið að lyfta sleðanum með fótaafli en ekki með því að reyna á bakið.



fmo2008-003-005

Ekið yfir vegi

Í sumum tilfellum er komið að vegum frá skurðum eða snjósköflum. Veljið stað þar sem öruggt er að hægt sé að koma snjósleðanum upp án erfiðleika. Standið á sleðanum og akið nógu hratt til að komast upp skaflann en þó ekki hraðar en það. Stöðvið sleðann

efst á skaflanum og bíðið eftir að umferð linni. Metið hvenær best er að fara yfir veginn. Farið yfir veginn þannig að 90° horn myndist miðað við hann. Ef snjóskafli er til staðar hinu megin vegarins skal láta fæturna vera aftarlega á snjósleðanum. Munið að snjósleðinn er ekki hannaður til að aka á berum vegi og stýring sleðans á slíkum yfirborðum er erfiðari.

Ekið yfir járnbrautir

Akið aldrei á járnbrautarteinum. Það er ólöglegt. Járnbrautarteinar og yfirakstursstaðir járnbrautarteina eru einkaeign. Snjósleðar eiga ekki að vera nálægt lestum. Áður en farið er yfir járnbrautarteina skal stöðva sleðann, líta til beggja hliða og leggja við hlustir.

Ekið að nóttu til

Magn náttúrulegs ljóss og gerviljóss á hverjum tíma getur haft áhrif á sýnileika þinn og annarra. Snjósleðaferðir að nóttu til geta verið dásamleg upplifun. Þær geta verið einstök upplifun ef vitað er að skyggnið er skert. Áður en ferðin hefst skal tryggja að ljósin séu hrein og virki á réttan hátt. Aka skal á nógu litlum hraða til að hægt sé að stöðva nógu snemma ef óþekktur eða hættulegur hlutur birtist framundan. Aka skal á brautum sem þegar eru til staðar og aldrei aka á svæðum sem ekki eru kunnug. Forðist ár og vötn. Að nóttu til er erfitt að greina rafmagnskapla sem festir eru við jörðu, gaddavír, vegalokunardejur og aðrar hindranir s.s. trjáboli. Akið aldrei í einrúmi. Hafið ávallt vasaljós við höndina. Akið fjarri búsetusvæðum og virðið svefnrétt fólks.

Ekið í hóp

Áður en ferðin hefst skal útnefna "leiðangursstjóra" og annan aðila sem ekur síðastur í hópnum. Tryggið að öllum ferðafélögnum sé kunnugt um leiðina og áfangastaðinn. Tryggið að öll nauðsynleg verkfæri og búnaður séu með í förinni og að

eldsneyti sé nægilegt til að hægt sé að ljúka ferðinni. Farið aldrei fram úr leiðangursstjóranum eða öðrum snjósleðum. Gefið öðrum snjósleðum sem á eftir koma merki til að gera þeim kunnugt um hættur eða þegar breyta á um stefnu. Veitið öðrum aðstoð þegar þess er þörf.

MIKILVÆGT er að halda alltaf öruggri fjarlægð á milli snjósleða. Viðhaldið öruggri fjarlægð á milli snjósleða og hafið nóg rými til að stöðva. Akið ekki of nærri snjósleðanum sem fyrir framan er. Verið meðvituð um stöðu snjósleðans fyrir framan.

Merki

Ef nauðsynlegt er að stöðva skal lyfta öðrum handleggnum beint upp fyrir ofan höfuðið. Vinstri beygja er gefin til kynna með því að rétta vinstri handlegginn beint út til vinstri. Þegar beygja á til hægri skal rétta hægri handlegginn beint út til hægri og lyfta hendinni upp í loft þannig að beint horn myndist við olnbogann. Hver og einn skal gefa snjósleðanum fyrir aftan sama merki.

Áningar

Í hvert sinn sem mögulegt er skal fara af brautinni þegar áið er. Þetta mun draga úr hættu fyrir aðra snjósleðanotendur brautarinnar.

Brautir og merki

Brautarmerki eru notuð til að stýra, beina eða stjórna notkun snjósleða á brautum. Nauðsynlegt er að kynna sér öll merki sem notuð eru á svæðinu þar sem snjósleðanum er ekið.

Umhverfi

Dýralíf gerir snjósleðaferðina enn frábærari. Snjósleðabrautir eru þétt yfirborð sem dýr geta farið yfir. Brjótíð ekki gegn þessu með því að elta dýr eða trufla dýralíf. Þreyta og örmögnun

geta verið banvæn dýrum. Forðist svæði þar sem dýralíf er verndað eða dýr fóðruð.

Ef snjósleðaafólk er svo heppið að sjá dýr skal stöðva snjósleðann og fylgjast rólega með.

Tilgangur leiðbeininganna er ekki að takmarka ánægjuna sem þú færð af snjósleðaferðum heldur að vernda frelsið sem einungis er hægt að upplifa á snjósleða! Leiðbeiningarnar stuðla að heilsu og ánægju snjósleðaafólks og gefa því færi á að kenna öðrum það sem það veit og njóta eftirlætis tólmstundagamans vetrarins. Næst þegar farið er í snjósleðaferð á brakandi ferskum vetrardegi skaltu hafa í huga að þú leggur brautina að framtíð snjósleðaferða. Hjálpaðu okkur að fara réttu leiðina! Við hjá BRP þökkum þér fyrir að deila þessu.

Ekkert er eins upplifgandi og snjósleðaferðir. Snjósleðaferðir þar sem farið er á óbyggð svæði er spennandi og heilbrigð vetraríþrótt. Þar sem fjöldi fólks sem ferðast um náttúrusvæðin eykst stöðugt, er hættan fyrir umhverfið einnig meiri. Misnotkun jarða, aðstaða og auðlinda leiðir til takmarkana og lokana einka- og almenningsvæða.

Í raun og veru er meginógn íþróttarinnar allt í kring. Valið er því mjög einfalt. Í snjósleðaferðum skal ávallt aka á ábyrgan hátt.

Flestir virða lögin og umhverfið. Hver og einn skal vera fyrirmynd þeirra sem eru nýbyrjaðir, bæði ungra sem aldraðra.

Best er að hver og einn fari varlega um affreyngarsvæði. Ef lítið er til langs tíma er nauðsynlegt að vernda umhverfið til að geta haldið íþróttinni áfram.

Þar sem BRP er meðvitað um mikilvægi þessa og nauðsynjar þess að snjósleðanotendur stuðli að vernd svæðanna sem þeir aka

á hefur fyrirtækið komið af stað kynningarferðinni "Varkárni er snjallsleðun" fyrir snjósleðanotendur.

Varkárni á ekki einungis við um að aka með gát. Þetta er yfirlýsing yfir mikilvægi tillitssemi og viljugleika til að taka forystu og gera það sem til þarf. Þetta á við um umhverfið í heild, umhyggju þess og vernd, náttúrulega íbúa þess og áhugamenn og alla þá sem stunda útiveru og njóta hennar. Með þetta í huga biðjum við alla snjósleðanotendur að bera ávallt virðingu fyrir umhverfinu því það er ekki aðeins mikilvægt fyrir iðkun íþróttarinnar okkar heldur einnig fyrir komandi kynslóðir.

Með varkárni er ekki átt við að þú eigir að hafa minni ánægju af snjósleðaferðum! Þetta þýðir einungis að þú eigir að hafa tillitssemi í hávegum!

Grunnmarkmið varkárni er að vita hvenær þú getur farið í snjósleðaferð og hvernig þú hagar henni. Þú ert varkár þegar þú fylgir atriðunum hér fyrir neðan eftir.

Kynntu þér upplýsingar. Fáðu kort, reglugerðir og aðrar upplýsingar frá skógverndarstofnun eða öðrum stofnunum sem sjá um almenningssvæði. Kynntu þér reglurnar og fylgdu þeim eftir. Þetta á einnig við um hraðatakmarkanir!

Forðastu að aka yfir ung tré, runna og gras og ekki höggva tré. Á flatlendi þar sem brautarakstur er vinsæll skal aðeins aka sleðanum þar sem leyfilegt er. Mundu að það eru tengsl á milli umhverfisverndar og eigin öryggis.

Virtu dýralíf og vertu sérstaklega á varðbergi gagnvart dýrum sem eru með afkvæmi eða dýrum sem skortir fæði. Álag getur eytt litlum orkuforða dýranna. Forðastu að aka sleðanum á svæðum sem einungis eru ætluð dýrum!

Virtu lokaða vegi og skilti og ekki skilja eftir þig rusl!

Haltu þér fjarri villtum svæðum. Notkun farartækja er bönnuð á þessum svæðum. Kynntu þér hvar mörk þessara svæða liggja.

Fáðu leyfi til að ferðast yfir einkasvæði. Virtu rétt landeigandans og næði annarra. Þó svo að snjósleðatækni hafi dregið úr hávaða sem fylgir snjósleðum skaltu ekki gefa í þar sem virða þarf ró og næði "".

Snjósleðanotendur vita vel hversu mikið hefur verið lagt í að fá aðgang að svæðum þar sem snjósleðafólk getur ekið um á öruggan og ábyrgan hátt. Þetta á enn við.

Eina leiðin til að tryggja að hægt sé að njóta þessara svæða áfram er að virða þau...hvar sem þau eru. Þetta er ein meginástæðanna fyrir því að þú ert sammála okkur um að varkárni er snjallsleðun! En það kemur fleira til.

Snjósleðanotendum er mikið um að njóta vetrarins og undranna sem hann býður upp á. Með varkárni er tækifærið nýtt til hins ýtrasta og við getum leyft fólki að kynnast feegurð vetrarins og frábærri upplifun íþróttarinnar okkar! Með varkárni vex íþróttin!

Að lokum má taka fram að varkárni er merki um snjallan snjósleðanotanda. Þú þarft ekki að skilja eftir þig mikla slóð eða taka krappar beygjur til að sýna öðrum hvað þú kannt. Hvort sem þú notar afkastamikinn Lynx, RS sportsleða eða aðrar tegundir eða gerðir skaltu sýna öðrum að þú vitir hvað þú ert að gera. Sýndu öðrum að þú kunnir að kasta undan þér snjó og gera brautir án þess að grafa þig ofan í snjóinn!

DRÁTTARBÚNAÐUR

ATHUGIÐ: Þessi kafli á við um snjósleða sem komu úr framleiðslu búinir beltí sem samþykkt var af BRP fyrir uppsetningu sérstakra nagla.

⚠ VIÐVÖRUN

Aldrei skal nagla beltí sem ekki er samþykkt fyrir nagla. Samþykkt beltí eru auðþekkjanleg vegna naglatákninsins (sjá eftirfarandi skýringarmynd) sem greypt eru í beltin. Ef naglar eru settir á ósamþykkt beltí getur hættan á að beltíð rifni eða losni frá sleðanum aukist.

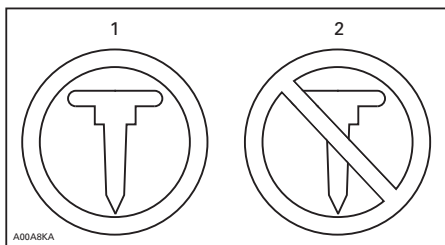

NAGLATÁKN

1. Samþykkt
2. EKKI samþykkt

⚠ VIÐVÖRUN

Notið einungis nagla sem samþykktir hafa verið af BRP til notkunar á þessum Lynx snjósleðum. **NOTIÐ ALDREI** hefðbundna nagla þar sem beltíð er þynnra en önnur hefðbundin beltí. Naglarnir gætu rífið beltíð og það gæti losnað frá sleðanum. Upplýsingar um nógildandi naglategundir og notkun er að finna hjá dreifiaðila Lynx.

Notkun búnaðar sem aðstoðar við tog s.s. afkastameiri karbít-kjala og/eða nagla mun breyta hegðun snjósleðans, sérstaklega hvað varðar stýringu hans, hraðaaukningu og hemlun.

Notkun búnaðar sem aðstoðar við tog gefur sleðanum betra grip á hörðum, þéttum snjó og ís en hefur engin marktæk áhrif á mjúkan snjó. Þess vegna þarf ákveðinn tíma til að venjast snjósleða sem búinn er vörum sem aðstoða við tog. Ef búnaður sem aðstoðar við tog er uppsettur á snjósleðanum skal tryggja að nægur tími sé tekinn til að venjast hvernig snjósleðinn hegðar sér í beygjum, hraðaaukningu og hemlun.

Nauðsynlegt er að kynna sér staðarbundnar reglugerðir um notkun búnaðar sem aðstoðar við tog á snjósleðum. Akið snjósleðanum á ábyrgan hátt og takið tillit til umhverfisins og eigna annars fólks.

Meðfærileiki

Notkun búnaðar sem aðstoðar við tog s.s. afkastameiri karbít-kjala og/eða nagla eykur grip bæði fram- og afturhluta snjósleðans. Mælt er með notkun karbít-kjala til að gefa skíðum betra grip og til að fram- og afturhluti snjósleðans séu í jafnvægi. Þó svo að ný framleiddir karbít-kilir henti sleðanum veita þeir notandanum ekki endilega bestu stjórn á sleðanum þar sem það fer eftir einstaklingsbundnum kjörstillingum, akstursstíl og stillingum fjöðrunarinnar.

⚠ VIÐVÖRUN

Ef fram- og afturhluti snjósleðans eru ekki í jafnvægi vegna rangrar samsetningar búnaðar sem eykur tog mun annaðhvort ofstýring eða vanstýring eiga sér stað og ökumaðurinn getur misst stjórn á snjósleðanum.

Ofstýring

Við ákveðnar aðstæður getur ofstýring átt sér stað ef karbít-kilir eru notaðir á skíðin án þess að beltíð sé naglað, sjá skýringarmynd.

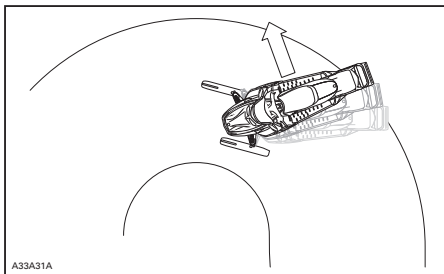

OFSTÝRING

Vanstýring

Í sumum tilfellum mun notkun nagla á belti valda vanstýringu á sleðanum ef skíðin eru ekki búin afkastameiri karbit-kjöllum (sjá skýringarmynd).

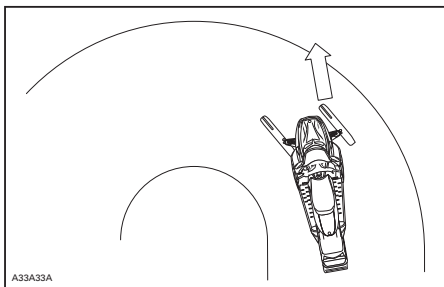

VANSTÝRING

Stýrður akstur

Jafnvægi á milli karbit-kjala og nagla á beltinu tryggir viðeigandi stýringu og þægilegri meðhöndlun (sjá skýringarmynd).

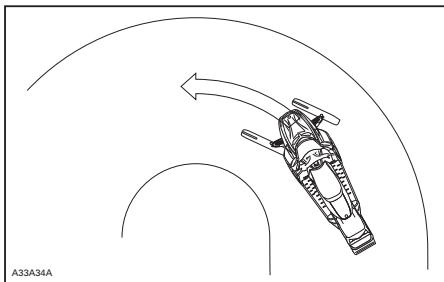

STÝRÐUR AKSTUR

Hraðaaukning

Þegar beltið er naglað fær sleðinn betri hraðaaukningu á hörðum, þéttum snjó og ís en naglabelti hafa engin áhrif á akstur í mjúkum snjó. Þetta getur valdið skyndilegum breytingum við ákveðnar aðstæður.

⚠ VIÐVÖRUN

Til að koma í veg fyrir óvæntar uppkomur sem gætu leitt til þess að ökumaður missi stjórn á sleðanum:

- Notið eldsneytisgjöf með aðsjálni.
- REYNIÐ aldrei að snúa beltinu til að láta afturhluta snjósleðans renna til.

Ef þetta er gert gætu brak eða ís kastast aftur á við og valdið hjástandandi fólki eða snjósleðanotendum fyrir aftan þig meiðslum.

Hemlun

Á sama hátt og í hraðaaukningu munu naglar á beltinu gefa betri dráttarkraft á þéttum snjó eða ís en hafa engin marktæk áhrif í mjúkum snjó. Hemlun getur verið breytileg við ákveðnar aðstæður. Tryggið að hemla ekki of hastarlega til að beltið læsist ekki og valdi því að ökumaður missi stjórn á sleðanum.

Mikilvægar öryggisreglur

⚠ VIÐVÖRUN

Til að koma í veg fyrir alvarleg meiðsli fólks sem er nærri snjósleðanum:

- Standið ALDREI fyrir aftan eða nálægt belti sem er á hreyfingu.
- Notið ávallt breiðan viðgerðarstand með aftari hlífðarskermi ef nauðsynlegt er að snúa beltinu.
- Þegar beltinu hefur verið lyft frá jörðu skal einungis snúa því eins hægt og mögulegt er.

Miðflótttafl gæti valdið því að brak, skemmdir eða lausir naglar, hlutar af rifnu belti eða allt beltíð kastist aftur á við af óheyrilega miklu afli.

Áhrif naglabeltis á endingartíma snjósleða

Notkun búnaðar sem eykur dráttarkraft getur aukið álag og þrýsting sumra íhluta snjósleðans, sem og titring hans. Þetta getur valdið því að sumir hlutir s.s. drifbelti, hemlaborðar, legur, keðja og tannhjól keðjuhússins slitni fyrr og stytt endingartíma belta sem samþykkt hafa verið fyrir notkun nagla. Skoðið ávallt beltíð án þess að snerta það áður en sleðinn er notaður. Frekari upplýsingar er að finna í kaflanum um **BELTI Í VIÐHALDSAÐFERÐIR**.

Naglar á beltum gætu einnig valdið alvarlegum skemmdum á snjósleðanum ef hann er ekki búinn skúffuhlífum sem hannaðar eru fyrir viðeigandi gerð. Skemmdir á rafmagnssnúrum eða göt á varmaskiptum geta verið hættuleg þar sem vélin gæti ofhitnað og skemmt alvarlega.

⚠ VIÐVÖRUN

Ef skúffuhlífarnar eru mjög skemmdar eða ekki til staðar gæti komið gat á eldsneytisgeyminn og eldsvoði brotist út.

TILKYNNING Upplýsingar um viðeigandi gerð og vörunúmer skúffuhlífa sem henta sleðanum er að fá hjá dreifiaðila sleðans.

ATHUGIÐ: Upplýsingar um takmarkanir á ábyrgð sem tengjast notkun nagla er að finna í takmarkaðri ábyrgð BRP.

Uppsetning nagla á samþykktum beltum BRP

⚠ VIÐVÖRUN

Aldrei skal nagla belti sem ekki er samþykkt fyrir nagla. Ef naglar eru settir á ósamþykkt belti getur hættan á að beltíð rifni eða losni frá sleðanum aukist.

Til að tryggja örugga og rétta uppsetningu ráðleggur BRP að dreifiaðili sjái um neglingu beltanna.

- Notið einungis sérstaka nagla sem samþykktir eru af BRP.
- Notið aldrei nagla sem eru meira en 9,5 mm hærrí en belti sleðans frá hlíð.

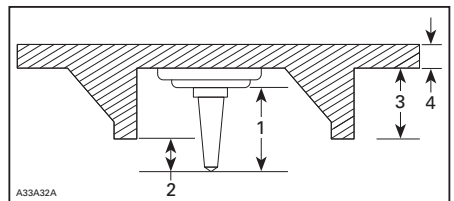

UPPSETNING NAGLA

1. Naglastærð
2. Ísetningardýpt 6,4 mm til 9.5 mm
3. Hæð beltsþyrna
4. Beltisþykkt

⚠ VIÐVÖRUN

- Upplýsingar um fánleika sérstakra nagla og notkunar þeirra er að fá hjá dreifiaðila Lynx.
- NOTIÐ ALDREI hefðbundna nagla þar sem beltabykktin er minni en hefðbundin belti frá okkur og naglarnir gætu rifnað frá beltinu og losað beltið frá sledanum.
- Naglana má einungis setja í greyptu bungurnar á yfirborði beltisins. Sum belti hafa tvær tegundir bungna, þríhyrndar og kringlóttar. Til að vita hvora tegundina skal nota skal sjá viðvörðunina sem greypt er í yfirborð beltisins.
- Neglið aldrei belti sem er 35 mm þykkt eða meira.
- Fjöldi uppsettra nagla skal ávallt passa við mynstur greyptu bungnanna í beltinu.
- Fylgið ávallt uppsetningarleiðbeiningum og ráðleggingum framleiðanda dráttarbúnaðarins' áður en dreifiaðilinn setur nagla og kili á sledann. Afar mikilvægt er að fylgja herslulýsingum naglarónna eftir.

UPPSETNING RANGS FJÖLDA NAGLA EÐA RÖNG UPPSETNING ÞEIRRA GETUR AUKIÐ HÆTTUNA Á ÞVÍ AÐ BELTIÐ RIFNI EÐA LOSNI FRÁ SLEDANUM.

- Brotnum stöngum
- Brotnum nöglum (naglabelti)
- Bognum nöglum (naglabelti)
- Nöglum sem vantar
- Nöglum sem hafa rifnað frá beltinu
- Beltaklemmum sem vantar
- Lausum nöglum.

Fyrir belti sem samþykkt eru til neglingar skal skipta brotnum eða skemmdum nöglum út samstundis. Ef beltið ber merki um slit skal skipta því út samstundis. Hafið samband við dreifiaðila ef vafamál koma upp. Skoðið ávallt beltið án þess að snerta það áður en sledinn er notaður.

⚠ VIÐVÖRUN

Ökumaður getur misst stjórn á sledanum ef belti eða naglar eru skemmd.

Skoðun á nögluðu belti

SKOÐIÐ BELTIÐ ÁN ÞESS AÐ SNERTA ÞAÐ FYRIR HVERJA FERÐ.

Leitið að göllum s.s.:

- Götum í beltinu
- Sliti í beltinu (sérstaklega í kringum dráttargöt naglabelta)
- Spyrum sem hafa brotnað eða rifnað af og stangir hafa komið í ljós
- Losun gúmmisins

MIKILVÆG MERKI Á SLEÐANUM

Hengimerki

Dear consumer,

Your new E-TEC engine technology has an automatic computer-controlled break-in period that ensures you get the most performance, efficiency and reliability for the life. During the break-in, it will consume more oil and fuel than normal. Also, you may feel the engine misfire. This is normal, the computer is protecting the engine components against premature wear and ensure optimal break-in. After this period, which lasts for about the first two tanks of fuel (22 gal./80 l), you'll be able to experience the unmatched performance, fuel and oil economy that only the E-TEC technology delivers.

Ágæti viðskiptavinur,

Nýja E-TEC tæknin býður upp á sjálfvirkan, tölvustýrðan tilkeyrslutíma sem tryggir þér bestu afköstin, frammistöðu og áreiðanleika það sem eftir er. Á tilkeyrslutímanum mun snjósleðinn nota meiri olíu og eldsneyti en venjulega. Einnig geta gangtruflanir verið í vélinni. Þetta er eðlilegt þar sem tölvan verndar íhluti vélarinnar gegn ótímabæru sliti og tryggir að tilkeyrslan sé eins góð og hægt er. Eftir tilkeyrslutímann, sem tekur yfirleitt tvo fulla eldsneytisgeyma (22 gal./80 l), geturðu upplifað framúrskarandi afköst sem og eldsneytis- og olíusparnað sem aðeins E-TEC tæknin býður upp á.

516004621

516004621

HEFÐBUNDIÐ

Öryggismerki á sleðanum

Lesið og skiljið öll öryggismerki sleðans. Merkin eru fest á sleðann til að stuðla að öryggi notanda hans, farþega eða hjástandandi.

Eftirfarandi merki er að finna á sleðanum og líta skal á þau sem íhluti hans. Ef merki vantar eða ef þau eru skemmd er hægt að skipta þeim út gjaldfrjálst. Leitið til vottaðs dreifiaðila Lynx.

ATHUGIÐ: Ef misræmi er á milli handbókarinnar og snjósleðans munu öryggismerki snjósleðans gilda en ekki merki handbókarinnar.

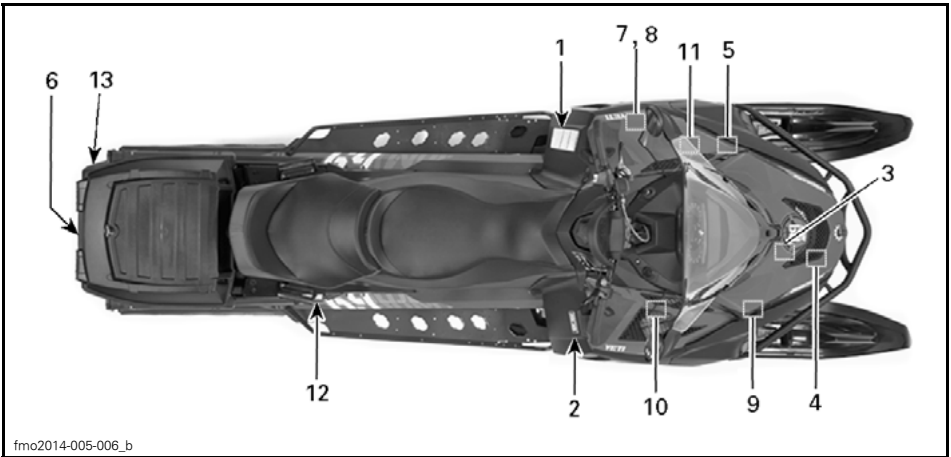

fmo2014-005-006_b

HEFÐBUNDIÐ

▲ VIÐVÖRUN

Lesstu notandahandbók og kynntu þér öryggisleiðbeiningar áður en þú byrjar að nota snjósleðann.

Áður en snjósleðinn er notaður skal TRYGGJA

- að eldsneytgjafar- og hemlunarkerfi virki á réttan hátt
- að ALLAR hlífur séu til staðar
- að allar hlífur séu lokaðar
- að neyðarstöðvunarrofi sé festur

Pegar vélin er í gangi skal ATHUGA

- hvort neyðarstöðvunarrofi og neyðarrofi virki
- hvaða gir snjósleðinn er í áður en hann er ræstur

▲ VARNING

Läs ägarehandboken och bekanta dig med säkerhetsföreskrifterna före användandet av snöskotern !

Före motorn startas, KONTROLLERA

- att gas- och bromsreglage löper lätt och automatiskt återgår till neutralläge
- att ALLA skydd är på plats
- att nödstoppsslinan är fäst runt ena handleden eller i kläderna

När motorn startat, KONTROLLERA

- att nödstopp och stoppknapp fungerar
- vilken växel som är ilagd före avfärd

▲ WARNING

Read the operator's manual and get acquainted with the safety instructions before you start using the snowmobile.

Before starting the snowmobile, CHECK

- that acceleration and brake system are in order
- that ALL the protections are in place
- that all the protections are closed
- that the emergency cut out switch is fastened

When the engine is running, CHECK

- that the emergency cut out switch and the emergency switch function
- that which gear is on before start

516006403

516006403

MERKI 1

Merki 2

▲ VIÐVÖRUN

- Finnið og lesið notandahandbók. Röng notkun snjósleða getur valdið ALVARLEGUM MEIÐSLUM eða DAUÐA. Fylgið öllum leiðbeiningum og viðvörðunum eftir.
- Notið ávallt eyrnahlífur.
- Notið aldrei snjósleðann undir áhrifum lyfja eða áfengis.

▲ VARÚÐ

Varúð vegna HEITRA hluta!

516006903

516006903

MERKI 3

Merki 4**⚠ VIÐVÖRUN**

Varúð vegna hluta sem snúast.



MÉRKI 4

Merki 6**⚠ VIÐVÖRUN**

- Notið ávallt stífa dráttarstöng til togs.
- Látið farþega ALDREI sitja á aftari farangursgrindinni.
- HÁMARKSHLEÐSLA AFTURHLUTA: 30 kg
- HÁMARKS dráttargeta: 5000N
- HÁMARKSGETA burðarbúnaðar: 100N



MÉRKI 5

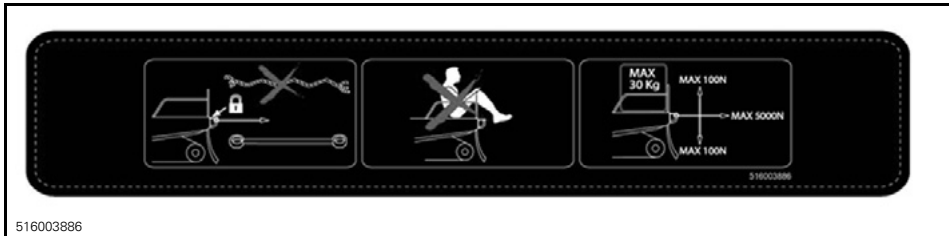

516003886

MERKI 6

Merki 7

⚠ VIÐVÖRUN

– Finnið og lesið notandahandbók. Fylgið öllum leiðbeiningum og viðvörunum eftir.

– Varúð vegna heitra hluta.

– Varúð vegna heitra gufa.

– Notið ekki án vinduhlífar.

– Varúð vegna drifbeltis.

– Lesið leiðbeiningar fyrir notkun.

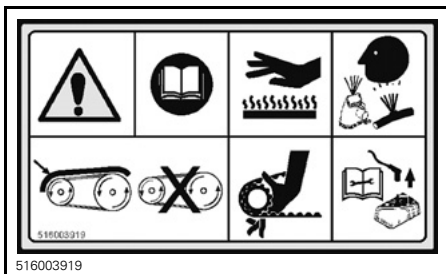

516003919

Á DRIFVINDUHLÍF - MERKI 7

⚠ VIÐVÖRUN

Hlífin verður ÁVALT að vera á sínum stað þegar vélin er í gangi.

Varúð vegna hluta sem snúast. Þeir gætu valdið meiðslum eða fót fest í þeim.

516006900

516006900 en

Á DRIFVINDUHLÍF - MERKI 8

⚠ VIÐVÖRUN	AFLÞYNNNA
<p>Aflþynnan getur gefið frá sér neista ef hún er stytt.</p> <ul style="list-style-type: none"> - Neistar geta kveikt í eldsneytisgufum. - Haldið fjarri skautum. - Við fjarlægingu skal afhlaða á réttan hátt. 	

516006206

Á PÉTTI (600 HO E-TEC) MERKI 9

⚠ VARÚÐ

VERA MÁ AÐ VÉLARÓLÍA OG ÍHLUTIR VÉLARHÓLFINS SÉU HEITIR, BEIN SNERTING GETUR VALDIÐ HUÐBRUNA.

ATHUGUN Á MAGNI VÉLARÓLÍU

- Tryggið að vélin sé í notkunarhlita.
- Snjósleðinn verður að vera á jafnséttu til að hægt sé að athuga olíumagn.
- Látið vélna ganga í lausagangi í a.m.k. 30 sekúndur.
- Stöðvið vélna og biðið í a.m.k. 30 sekúndur.
- Athugið olíumagn með olíuvarðanum.
- Vél þessa snjósleða var þróuð og samþykkt með notkun ráðlagðar BRP XPS™ gerviefnaolíu fyrir fjörgengisvélar (293 600 112). BRP mælir sterklega með að einungis ráðlögð XPS™ gerviefnaolía fyrir fjörgengisvélar sé notuð. Vera má að skemmdir vegna olíu sem hentar ekki þessari vél falli ekki undir takmarkaða ábyrgð BRP.

516005521

MERKI 10 - 600 ACE SLEDAR

⚠ VIÐVÖRUN

Aftengið ávallt báða spissana áður en athugað er hvort neisti myndast í ræssingu. Ef þetta er ekki gert getur kviknað í eldsneytisgufum vegna neista og skapað eldhættu.

5583A

516005583A

Á INNSPÝTURUM ELDSNEYTIS - 600 HO E-TEC SLEDAR - MERKI 11

Merki 12

⚠ VIÐVÖRUN

Tryggið að sætið sé vel læst áður en farið er af stað.

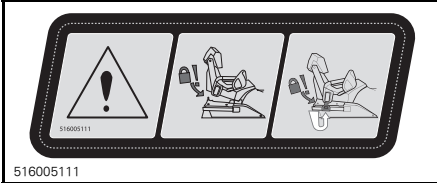

516005111
69 YETI ARMY- MERKI 12

Merki 13

⚠ VIÐVÖRUN

Varúð vegna snúningsbeltis



516007584
MERKI 13

Merki með tækniupplýsingum

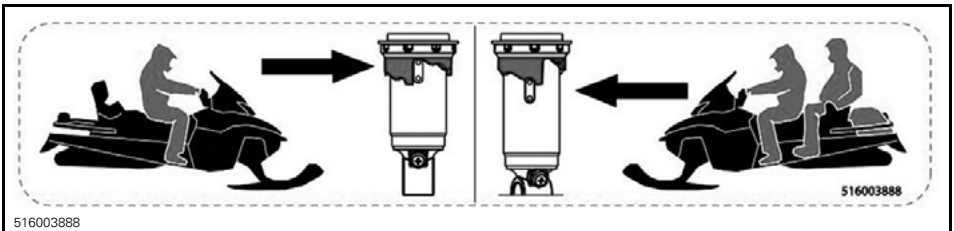
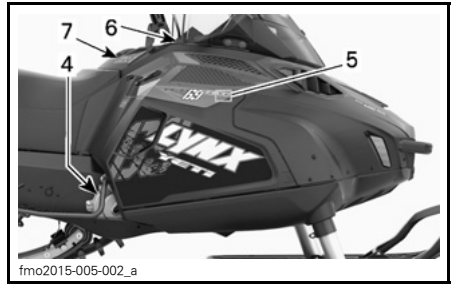
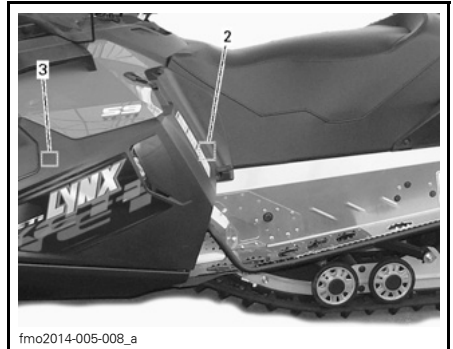
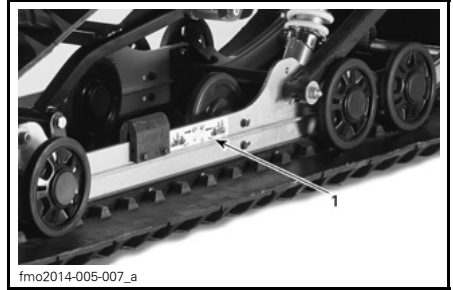

516003888
MERKI 1

ATHUGIÐ

- Til að vera í samræmi við reglugerðir um hávaða er vélin hönnuð til notkunar með hljóðdeyfi loftinntaks.
- Ef snjósleðinn er notaður án hljóðdeyfis loftinntaks eða með hljóðdeyfi sem ekki var rétt settur í getur vélin skemmt. 5876A

516005876

MERKI 2

ATHUGIÐ

Ráðlagt herjuáttak bolta drífvindu 85-92 lútur / 115-129kcm
Ef ráðlagt herjuáttak er ekki virt geta drífvaran og vélin bilað alvarlega.
Fulla samsetningaráðferð er að finna í handbók.

516005503A

Á DRÍFVINDUHLÍF - MERKI 3



516003925

MERKI 4

ATHUGIÐ

Vél þessa snjósleða var þróuð og samþykkt með notkun ráðlagðrar BRP XPS™ smurfeiti. BRP mælir sterklega með að einungis ráðlögð XPS™ smurfeiti sé notuð. Vera má að skemmdir vegna olíu sem hentar ekki þessari vél falli ekki undir takmarkaða ábyrgð BRP. 516006904

516006904 en

Í VÉLARHÓLFI - MERKI 5



516003918

Á STJÓRNBOÐI - MERKI 6

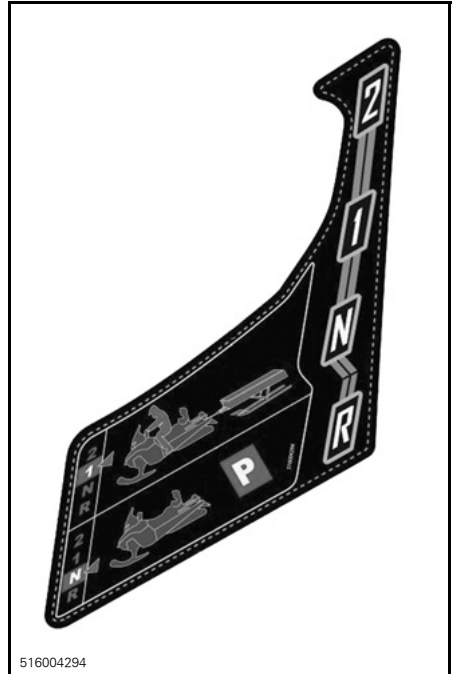

516004294

Á STJÓRNBOÐI NÁLÆGT SKIPTISTÖNG - MERKI 7

VIÐVÖRUN

AFÞYNNNA

Afþynnan getur gefið frá sér neista ef hún er stytt.

- Neistar geta kveikt í eldsneytisgufum.
- Haldið fjarri skautum.
- Við fjarlægingu skal afhlaða á réttan hátt.



516006206

Á ÞÉTTI MERKI 8

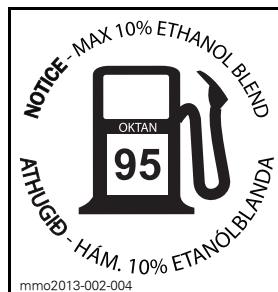

STAÐSETT Á ELDSNEYTISLOKA

UPPLÝSINGAR UM FARARTÆKI

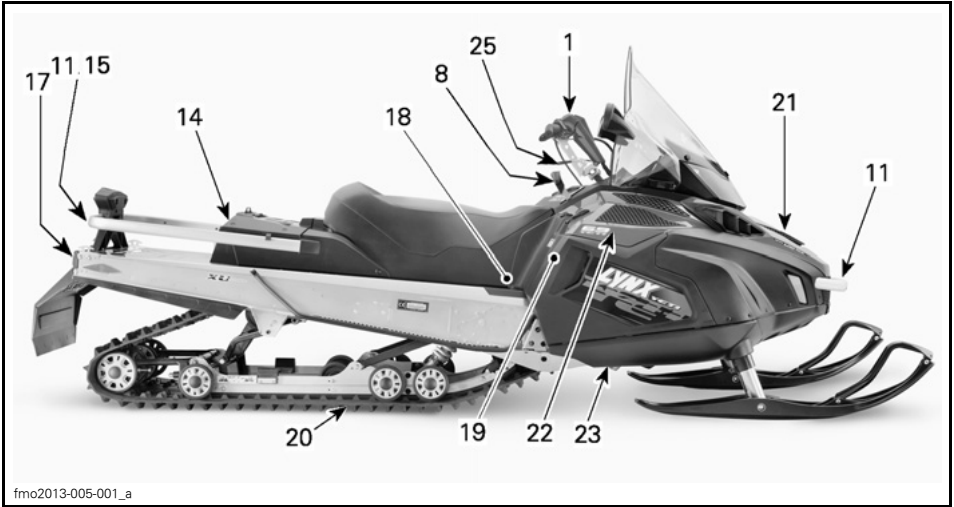

fmo2013-005-001_a

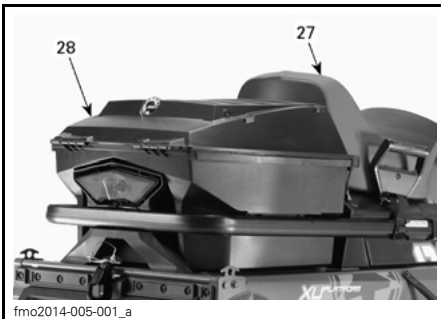
HEFÐBUNDIÐ

fmo2014-005-001_a

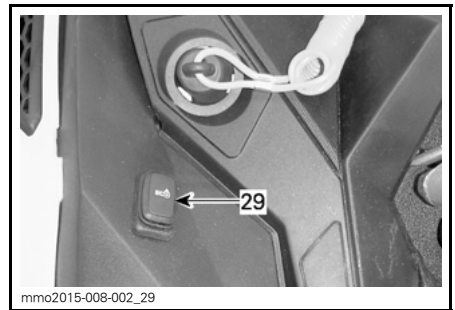
69 YETI® ARMY

mmo2015-008-002_29

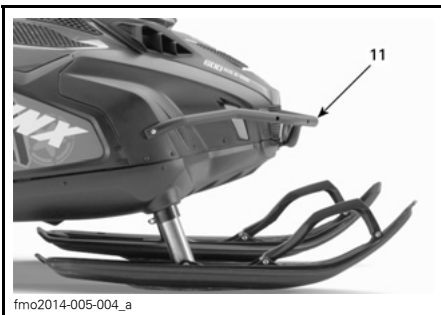
**HEFÐBUNDIÐ - VINSTRI HLÍÐ
ELDSNEYTISGEYMIS - 600 ACE OG
900 ACE EINUNGIS**

fmo2014-005-004_a

69 YETI® ARMY 600 HO E-TEC**1) Stýri**

Stýrið er notað til að stjórna snjósleðanum. Þegar stýrinu er snúið til hægri eða vinstri, snúast skíðin til hægri eða vinstri til að stýra snjósleðanum.

⚠ VIÐVÖRUN

Ef stýrinu er snúið snögglega í öfuga átt þegar verið er að beygja getur ökumaður misst stjórn á snjósleðanum.

2) Handfang eldsneytisgjafar

Handfang eldsneytisgjafar (Allir sleðar nema 600 ACE og 900 ACE)

Handfang eldsneytisgjafar er staðsett hægra megin á stýrinu.

Það er hannað til að hægt sé að virkja það með þumlinum. Þegar þrýst er á handfangið eykst hraði vélarinnar. Þegar handfanginu er sleppt fer vélin aftur í lausagang.

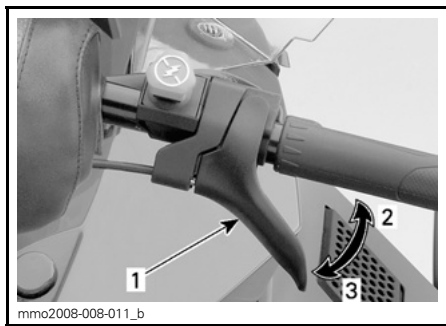

HEFÐBUNDIÐ

1. Handfang eldsneytisgjafar
2. Til að auka hraðann
3. Til að draga úr hraðanum

⚠ VIÐVÖRUN

Tryggið að handfang eldsneytisgjafar virki á réttan hátt í hvert sinn áður en vélin er ræst. Handfangið á að fara aftur í hvíldarstöðu þegar því er sleppt. Ef það gerist ekki skal ekki ræsa vélina.

Handfang eldsneytisgjafar (600 ACE og 900 ACE)

Handfang eldsneytisgjafar er staðsett hægra megin á stýrinu.

Það er hannað til að hægt sé að virkja það með þumlinum eða fingrunum. Þegar þrýst er á handfangið eykst hraði vélarinnar. Þegar handfanginu er sleppt fer vélin aftur í lausagang.

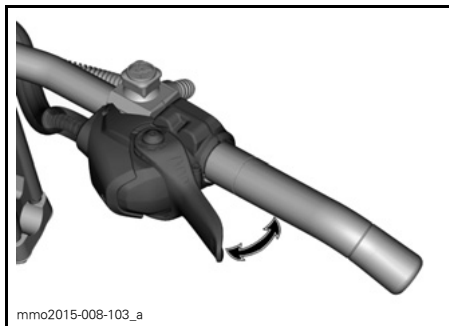

HEFÐBUNDIÐ

⚠ VIÐVÖRUN

Tryggið að handfang eldsneytisgjafar virki á réttan hátt í hvert sinn áður en vélin er ræst. Handfangið á að fara aftur í hvíldarstöðu þegar því er sleppt. Ef það gerist ekki skal ekki ræsa vélina.

Stöðu handfangs eldsneytisgjafar skipt frá þumli yfir á finger.

⚠ **VARÚÐ** Mælt er með að snjósleðinn sé stöðvaður áður en stöðu handfangs eldsneytisgjafar er breytt þar sem það gæti skapað hættulegar aðstæður.

Hægt er að velja um þrjár stöður þegar handfangi er breytt frá þumli yfir á finger. Ökumaður skal velja þá stöðu sem hentar honum best en hún skal einnig henta akstursstíl og skilyrðum.

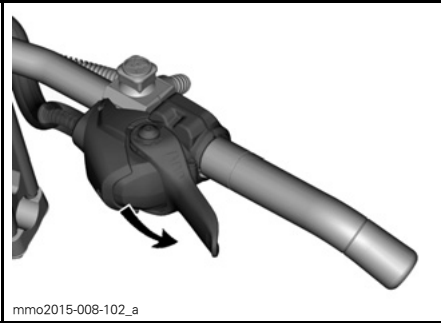

mmo2015-008-102_a

**HANDFANG ELDSNEYTISGJAFAR Á ÞUMLI:
YTÐ HANDFANGINU NIÐUR Á VIÐ TIL AÐ
SNÚA HÚSI ELDSNEYTISGJAFAR**

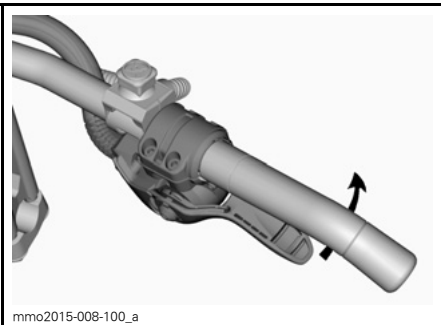

mmo2015-008-100_a

**EF ÞESS ER ÓSKAÐ SKAL HALDA ÁFRAM
AÐ SNÚA HÚSI ELDSNEYTISGJAFAR**

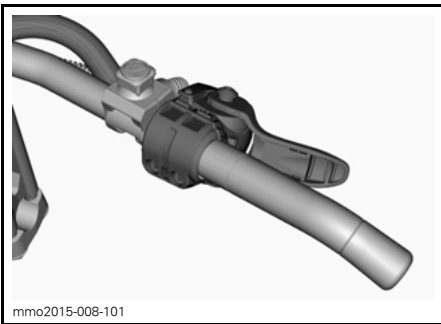

mmo2015-008-101

**HANDFANG ELDSNEYTISGJAFAR Á
FINGRUM**

! VARÚÐ

- AFAR mikilvægt er að nota hanska en EKKI grifflur þegar handfang eldsneytisgjafar er virkjað með fingrum.
- Ekki er ráðlagt að nota fingrastöðu þegar sleðanum er ekið á þéttgrónum svæðum utan brautar.

Til að setja handfang eldsneytisgjafar aftur í þumalstöðu skal fara eftir ofangreindu aðgerðarferli á öfugan hátt.

3) Handfang hemils

Handfang hemils er staðsett vinstra megin á stýrinu.

Þegar ýtt er á handfangið er hemillinn virkur. Þegar handfanginu er sleppt fer það sjálfkrafa aftur á sinn stað. Hemlun er í samræmi við þrýsting á handfanginu, tegund svæðisins og snjóinn sem á því er.

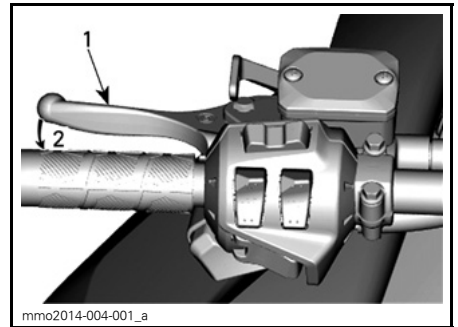

mmo2014-004-001_a

HEFÐBUNDIÐ

1. Handfang hemils
2. Að nota hemilinn

4) Handfang stöðuhemils

Handfang stöðuhemils er staðsett vinstra megin á stýrinu.

Nota skal stöðuhemilinn í hvert sinn sem snjósléðanum er lagt.

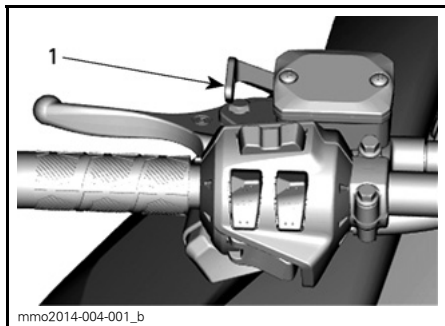

HEFÐBUNDIÐ

1. Handfang stöðuhemils

⚠ VIÐVÖRUN

Tryggið að stöðuhemillinn hafi verið tekinn af til fulls áður en snjósleðinn er notaður. Þegar sleðanum er ekið skal forðast að ýta stöðugt á handfangið þar sem hemlapúðar verða fyrir stöðugum núningi. Þetta getur skemmt hemlakerfið og dregið úr hemlagetu og/eða valdið eldsvoða.

Að setja stöðuhemilinn á

Ýtið á hemilinn og haldið honum niðri og læsið svo handfangi hemilsins með handfangi stöðuhemils eins og sýnt er á myndinni.

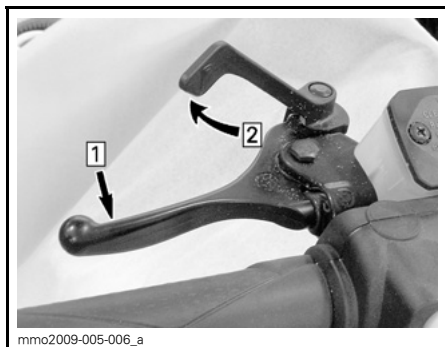

HEFÐBUNDIÐ — STÖÐUHEMILL SETTUR Á

Step 1: Ýtið á hefðbundna hemilinn og haldið honum niðri

Step 2: Læsið handfangi hemilsins með handfangi stöðuhemils

Að taka stöðuhemilinn af

Ýtið á handfang stöðuhemils. Stöðuhemillinn fer aftur í upphaflega stöðu þegar honum er sleppt. Takið stöðuhemilinn ávallt af áður en sleðinn er notaður.

5) Stöðvunarrofi vélar

Stöðvunarrofi vélarinnar er staðsettur vinstra megin á stjórnborðinu.

Tjóðrutappinn þarf að vera vel festur við stöðvunarrofa vélarinnar til að hægt sé að nota snjósleðann.

⚠ VIÐVÖRUN

Festið ávallt tjóðruhiringinn við fatnaðinn áður en vélin er ræst.

Þegar tjóðrutappinn er togaður af stöðvunarrofa vélarinnar drepst á vélinni.

RF D.E.S.S. (Digitally Encoded Security System (Stafrænt kóðað öryggiskerfi))

Þegar vélin hefur farið í gang munu tvö stutt hljóðmerki heyrast ef fyrirfram prógrammaður D.E.S.S. lykili (tjóðrutappi) er rétt festur á stöðvunarrofa vélarinnar. Ef annað hljóðmerki heyrast skal leita í *STJÓRNKERFI* til að finna upplýsingar um bilanir í D.E.S.S. kóðum.

Tjóðrutappinn er búinn D.E.S.S. lykli til að snjósleðanum og öikumanni hans sé veitt sama öryggi og með hefðbundnum láskyli.

D.E.S.S. lykillinn er búinn rafrænum kubbli sem inniheldur einstakan stafrænan kóða.

Vottaður dreifiaðili Lynx færði inn D.E.S.S. kóða snjósleðans til að hann beri kennsl á D.E.S.S. lykili tjóðrutappans og geti sett snjósleðann af stað.

Ef önnur tjóðra er notuð án þess að D.E.S.S.-kóðinn hafi verið færður inn mun vélin fara í gang en ekki er hægt að aka snjósleðanum eða færa hann úr stað.

Tryggið að engin óhreinindi eða snjór sé á tjóðrutappanum.

D.E.S.S. Sveigjanleiki

Vottaður dreifiaðili Lynx getur prógrammað sleðann til að hann styðji 8 mismunandi D.E.S.S. kóða.

Við ráðleggjum að aukatjóður sé keyptar hjá vottuðum dreifiaðila Lynx. Ef Lynxsnjósleðinn er hannaður til að styðja fleiri en einn D.E.S.S. lykil, getur vottaður dreifiaðili Lynxlátið sleðann samþykkja D.E.S.S. lykila hinna snjósleðanna.

D.E.S.S. Tegundir lykla

Nota má tvær tegundir lykla:

- Hefðbundinn lykill
- Þjálfunarlykill.

Til að auðvelt sé að þekkja lyklna er tjóðran í mismunandi litum.

TEGUND LYKILS	LITUR
Hefðbundinn	Grár
Þjálfun	Grænn

Þjálfunarlykill Lynx takmarkar hraða snjósleðans og snúning vélarinnar. Þetta gerir óreyndum notendum kleift að læra á snjósleðann og byggja upp traust og stjórni.

ATHUGIÐ: Upphafleg innfærsla þjálfunarlykils takmarkar hraðann í 40 km/h eða 70 km/h. Til að breyta þessari stillingu skal hafa samband við dreifiaðila Lynx.

Upplýsingar er að finna í undirkaflanum **NOTKUNARMÁTAR**.

6) Neyðarstöðvunarrofi vélar

Rofi fyrir neyðarstöðvun vélar er staðsettur hægra megin á stýrinu.

Notið neyðarstöðvunarrofann til að stöðva vélina í neyðartilfellum.

Til að stöðva vélina skal ýta rofanum niður (staðan OFF (SLÖKKT)).



STADAN OFF (SLÖKKT)

Til að hægt sé að ræsa vélina þarf rofinn að vera í stöðunni ON (KVEIKT) (UPP).



STADAN ON (KVEIKT)

Allir notendur snjósleða skulu kynna sér notkun neyðarstöðvunarrofa með því að nota hann nokkrum sinnum í fyrstu ferð sinni og í hvert sinn sem vélin er stöðvuð þar eftir. Þessi stöðvunaraðferð verður smátt og

smátt ósjálfráð og undirbýr notendur undir neyðartilfelli þar sem þörf er á að grípa til hennar.

⚠ VÍÐVÖRUN

Ef rofinn er notaður í neyðartilfelli vegna hugsanlegrar bilunar skal ákvarða ástæðu bilunarinnar og leiðrétta hana áður en vélin er ræst á ný. Leitið til vottaðs dreifiaðila Lynx til að þjónusta sleðann.

7) Fjölnota rofi

Fjölnota rofinn er staðsettur vinstra megin á stýrinu.

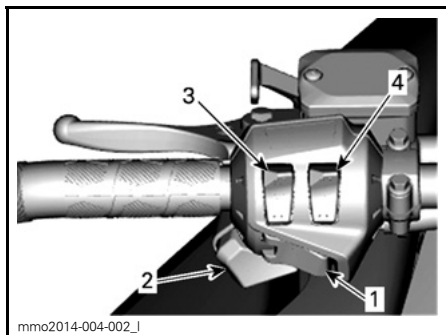

HEFÐBUNDIÐ

1. Ræsihnappur
2. Dimmunarrofi framljósa
3. Hitið stýrishandföng
4. Hitað handfang eldsneytisgjafar

Ræsihnappur

Ýtið á hnappinn til að ræsa vélin. Upplýsingar er að finna í kaflanum **RÆSINGARADFERÐ VÉLAR** í undirkaflanum **NOTKUNARLEIÐBEININGAR**.

Dimmunarrofi framljósa

Ýtið til að velja háu ljósin (HI) eða lágu ljósin (LOW). Kveikt er sjálfkrafa á ljósunum (ON) þegar vélin er í gangi.

Rofi fyrir hitun stýrishandfanga og eldsneytisgjafar

E-TEC

ATHUGIÐ: Þegar vélin er í minna en 1900 SN./MÍN. er hitun á stýrishandföngum eða handfangi eldsneytisgjafar takmörkuð í 50%.

600 ACE

ATHUGIÐ: Hitið stýrishandföng eða handfang eldsneytisgjafar eru tiltæk þegar vélin er í meira en 1900 SN./MÍN.

Allar gerðir

Ýtið rofanum eftir þörfum til að velja hitunarstig og halda þægilegum hita á höndunum.

Hitunarrofi stýrishandfanga

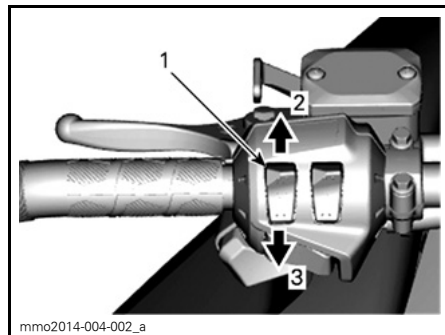

HEFÐBUNDIÐ

1. Hitunarrofi stýrishandfanga
2. Hiti aukinn
3. Hiti minnkaður

Rofi fyrir hitun á handfangi eldsneytisgjafar

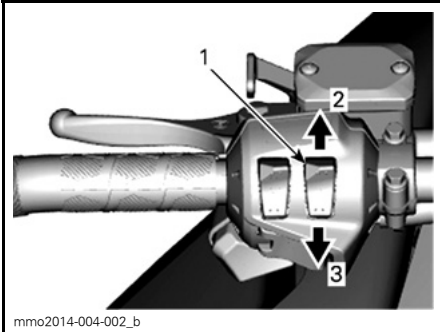

mno2014-004-002_b

HEFÐBUNDIÐ

1. Hitunarrofi handfangs eldsneytisgjafar
2. Hiti aukinn
3. Hiti minnkaður

8) Handfang gírskiptingar

Notið þessa stöng til að velja um gíra. Gírkassinn hefur tvo áframgíra, bakkgír og hlutlausan gír.

Upplýsingar er að finna í *NOTKUN GÍRKASSA* í *NOTKUNARLEIÐBEININGAR*.

ATHUGIÐ: Nauðsynlegt er að toga hnapp gírskiptingarinnar niður til að fara í hlutlausan gír eða bakkgír.

ATHUGIÐ: Skiptið ekki um gír þegar snjósleðinn er á ferð.

9) Stillanlegir speglar

Hægt er að stilla hvern spegil til að hann henti ökumanni með því að snúa speglinum gætilega.

⚠ VIÐVÖRUN

Stillið speglana þegar búið er að leggja sleðanum á öruggum stað.

10) Verkfærasett

Verkfærasett með nauðsynlegum verkfærum til grunnviðhalds fylgir með sleðanum.

Undirstaða verkfærasetts er staðsett í vélarhólfinu á hlíf drifvindu.

TILKYNNING Tryggið að verkfærasettið sé vel fest til að það snerti ekki drifbeltið eða drifvinduna.

Til að fjarlægja undirstöðu verkfærasettsins af hlíf drifvundunnar skal aflæsa flípanum undir hlíf drifvundunnar og toga undirstöðu verkfærasettsins fram á við til að losa það.



fmo2012-003-008_a

HEFÐBUNDIÐ

1. Verkfærasett

11) Framstuðari og rekkarim

Notið stuðarana þegar nauðsynlegt er að lyfta snjósleðanum handvirkt.

⚠ VARÚÐ Lyftið sleðanum á réttan hátt, þ.e. með því að nota kraft fótanna. Reynið ekki að lyfta öðrum hvorum enda sleðans ef hann er of þungur miðað við getu. Notið hentugan lyftibúnað eða fáíð aðstoð annarra við að lyfta sleðanum.

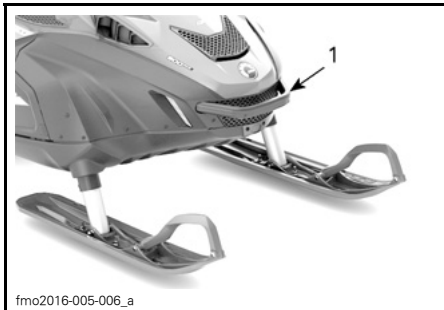

fmo2016-005-006_a

HEFÐBUNDIÐ

1. Framstuðari

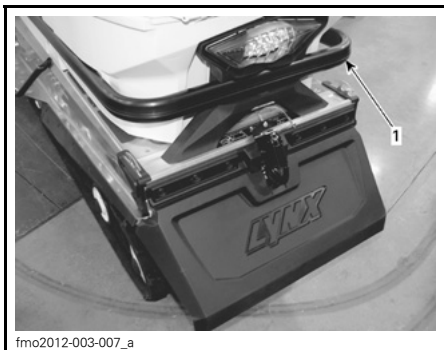

fmo2012-003-007_a

HEFÐBUNDIÐ

1. Rim afturrekka

TILKYNNING Notið ekki skíðin eða handföng skíðanna til að toga eða lyfta snjósleðanum.

12) Mælaborð

⚠ VIÐVÖRUN

Stillið aldrei eiginleika fjölnota skjásins þegar verið er að aka snjósleðanum.

Lýsing mælis

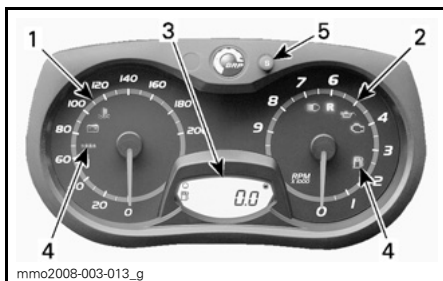

mmo2008-003-013_g

SKÍFUMÆLIR/STAFRÆNN MÆLIR (HEFÐBUNDINN)

1. Hraðamælir
2. Snúningshraðamælir (SN./MÍN.)
3. Skjár stafræns mælis
4. Gaumljós mælaborðs
5. Stillingarhnappur " " mæla

ATHUGIÐ: Mælaborðið er forstíllt af framleiðanda í breskt mælingarkerfi en hægt er að breyta því í metrakerfi. Hafið samband við vottaðan dreifiaðila Lynx.

1) Hraðamælir

Mælir hraða sleðans (í mílum á klukkustund eða kílómetrum á klukkustund, eftir því sem stillt er).



mmo2008-003-014

VINSTRI HLUTI MÆLISINS

2) Snúningshraðamælir (SN./MÍN.)

Mælir snúningafjölda vélarinnar á hverri mínútu (SN./MÍN.) Töluna skal margfalda með 1000 til að fá raunverulegan snúningsfjölda.



Skjárinn á að:

- Birta gangsetningarskilaboð þegar sleðinn er settur í gang
- Birta skilaboð um að LYKILLINN hafi verið auðkenndur
- Veita ýmsar upplýsingar eftir stillingum notandans
- Virkja eða breyta ýmsum eiginleikum eða notkunarmátum
- Birta skilaboð um virkjun eiginleika eða kerfisbilanir
- Birta bilunarkóða.

HÆGRI HLUTI MÆLISINS

3) Stafrænn skjár

4) Gaumljós og skilaboð

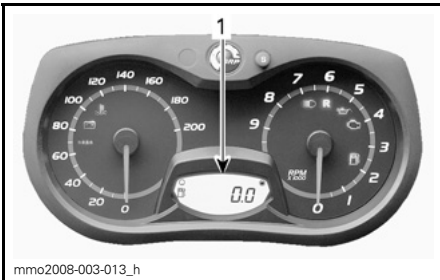

HEFÐBUNDIN — GAUMLJÓS





Upplýsingar um hefðbundin gaumljós er að finna á töflunni hér fyrir neðan. Upplýsingar um gaumljós vegna bilana er að finna í kaflanum *STJÓRNKERFI*.

1. Stafrænn skjár

⚠ VIDVÖRUN

Stillið aldrei eiginleika fjölnota skjásins þegar verið er að aka snjósleðanum þar sem hægt er að missa stjórn á honum.

KVEIKT Á GAUMLJÓSUM (ON)	HLJÓÐ-MERKI	LÝSING
	4 stutt hljóðmerki á 5 mínútna fresti	Tvígengisvél: Olíumagn innspýtingar er lítið. Stöðvið snjósleðann á öruggum stað og fyllið svo olíu á innspýtingargeyminn. Fjörgengisvél: Lágur þrýstingur vélarolíu. Stöðvið snjósleðann á öruggum stað og athugið olíumagn. Fyllið réttu magni á. Ef olíumagn er rétt skal stöðva aðgerðina og leita til vottaðs dreifiaðila Lynx.
	—	Lágur eldsneytisforði. Eitt (1) strik birtist á skjánum fyrir eldsneytisforða. Fyllið á eldsneytisgeyminn eins fljótt og auðið er.

KVEIKT Á GAUM-LJÓSUM (ON)	HLJÓÐ-MERKI	LÝSING
	Löng hljóðmerki sem eru endurtekin hægt	Bakkgir hefur verið valinn.
	3 stutt hljóðmerki	Bakkgir er ekki virkur, reynið aftur.
	—	Háu ljósin eru virk.
ACE einungis		
	—	Sparnaðarhamur hefur verið valinn.
	—	Hefðbundinn hamur hefur verið valinn.
	—	Sport-hamur hefur verið valinn.

5) Stillihnapur (S)

Hnapur sem notaður er til að vafra um, stilla eða endurstilla fjölnota mælaskjá. Til að vista stillingarnar þarf vélin að vera í gangi.

Eiginleikar mælis

TILTÆKAR ÁBENDINGAR Á STAFRÆNUM SKJÁ			
Notkun	600 HO E-TEC	600 ACE	900 ACE
A) Kílómetramælir	X	X	X
B) Ferðamælir "A" eða "B"	X	X	X
C) Ferðatímamælir	X	X	X
D) Eldsneytisforði	X	X	X
E) Geymsluaðferð E-TEC vélar	X	Á ekki við	Á ekki við
F) Hitastig kælivökva	X	X	X
X = X gefur til kynna hefbundinn eiginleika Opt = Tiltækt sem valkostur N.A. = Ekki tiltækt			

Þegar kveikt er á upplýsingarmiðstöð birtist sjálfkrafa síðasta stilling sem valin var.

A) Kílómetramælir

Skráir vegalengdina sem búið er að aka.

Ýtið á stillihnappinn (S) til að velja stillingu kílómetramælis.

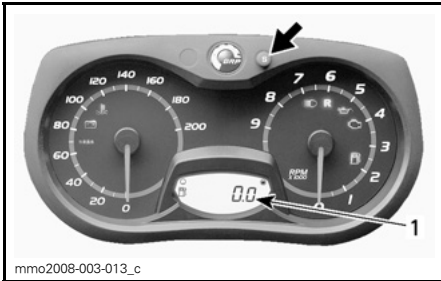

1. Stilling kílómetramælis (km/mi)

B) Ferðamælir "A" eða "B"

Ferðamælir skráir vegalengdina sem búið er að því að hann var endurstilltur.

Ýtið á stillihnappinn (S) til að velja stillingu ferðamælis (FERÐ A/FERÐ B).

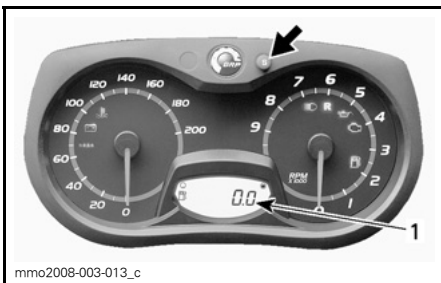

1. Stilling ferðamælis (FERÐ A/FERÐ B).

Ýtið á stillihnappinn (S) og haldið honum niðri til að endurstilla.

ATHUGIÐ: Þegar FERÐ B er endurstillt mun HEILDAR ELDSNEYTISNOTKUN einnig vera endurstillt.

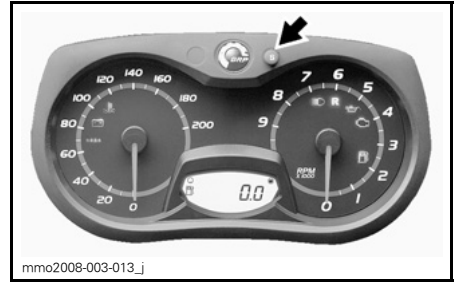

C) Ferðatímamælir

Skráir akstur tíma sleðans á meðan rafkerfið er virkt eftir endurstillingu þess.

Ýtið á stillihnappinn (S) til að velja stillingu ferðatíma (HrTRIP).

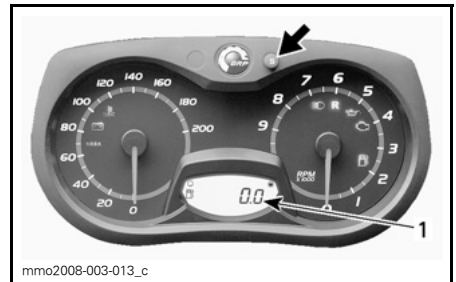

1. Stilling ferðatímamælis (HrTRIP)

Ýtið á stillihnappinn (S) og haldið honum niðri til að endurstilla.

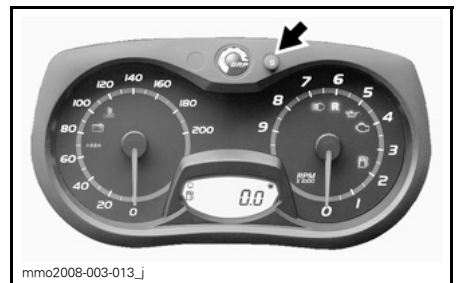

D) Eldsneytisforði

Strikamælir sem gefur stöðugt til kynna hversu mikill eldsneytisforði er eftir í eldsneytisgeyminum.

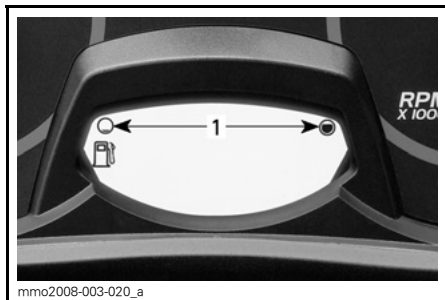

mmo2008-003-020_a
ELDSNEYTISFORÐI
1. Notkunarsvið

E) Geymsluáðferð E-TEC vélar

Skjárinn mun sýna "OIL" (OLÍA) þegar ferlið er farið í gang.

F) Hitastig kælivökva

Strikamælir sem gefur alltaf til kynna hitastig kælivökva.

Ýtið á stillihnappinn (S) til að velja stillingu kílómetramælis.

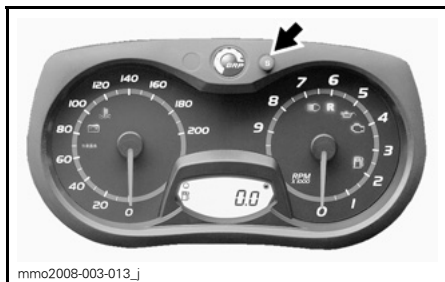

Ýtið á stillihnappinn (S) og haldið honum niðri til að velja hitastig kælivökva.

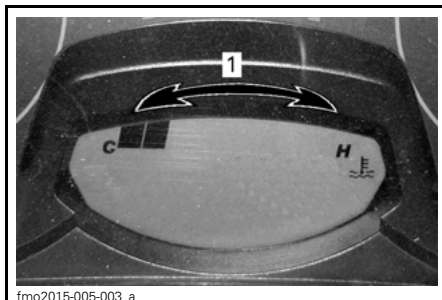

fmo2015-005-003_a
HITASTIG KÆLIVÖKVA
1. Notkunarsvið

13) Fjallaól

Fjallaól veitir öikumanni aukahald þegar verið er að aka þvert á halla.

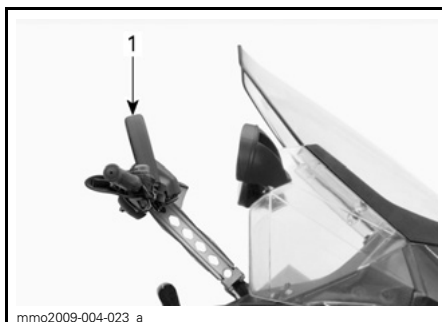

mmo2009-004-023_a
HEFÐBUNDIÐ
1. Fjallaól

⚠ VÍÐVÖRUN

Ekki skal nota ólina til dráttar eða til að lyfta hlutum eða í öðrum tilgangi en að veita öikumanni aukahald þegar ekið er á mjög litlum hraða.

14) Geymsluhólf

Geymsluhólf er staðsett fyrir aftan sæti öikumanns.

⚠ VÍÐVÖRUN

Geymsluhólf á að vera rétt læst og má ekki innihalda beitta, þunga eða brothætta hluti.

Til að opna lokið skal toga í gúmmiflippan og halda honum til hliðar og lyfta svo hægri hluta loksins eða farþegasæti ef sleðinn er búinn því.

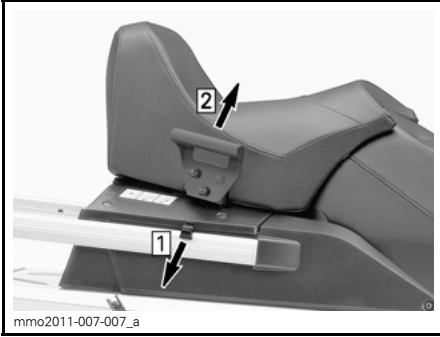

Step 1: Togið í gúmmiflippan
Step 2: Lyftið hægri hlið

Til að loka geymsluhólfina skal ýta lokinu niður þar til það læsist.

Ef farþegasæti er til staðar skal einnig skal krækja festiólni í rim afturrekkans eins og sýnt er á myndinni.

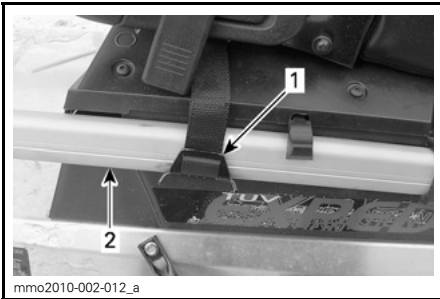

HEFÐBUNDIÐ

1. Festiól
2. Rim afturrekka

! VARÚÐ Þegar lokinu er lokað og farþegasæti er á sleðanum skal festa lokið með festiólni.

Rafgeymir

Rafgeymirinn er staðsettur í geymsluhólfina undir farþegasætinu. Til að fá aðgang að rafgeyminum skal ýta á raufirnar beggja megin rafgeymishlífarinnar og fjarlægja hana



15) Aftari farangursgrind

! VIÐVÖRUN

Allir hlutir sem settir eru í aftari farangursgrind skulu vera vel festir. Takið enga brothætta hluti með á sleðann. Of mikil þyngd á farangursgrindinni getur dregið úr meðfærileika sleðans.

! VIÐVÖRUN

Stillið ávallt fjöðrun eftir hleðslu sleðans. Burðargeta grindarinnar er takmörkuð. HÁMARKS burðarþyngd er 30 kg (66 pund). Akið sleðanum afar hægt þegar hann er með farm. Forðist að aka hratt yfir bungur.

16) 12-Volta aflúttak

12 volta aflúttak er til staðar á framhluta sleðans, nálægt stýrissúlunni.

Hægt er að tengja 12 volta rafbúnað til þennan stungutengil.

17) Dráttarfesting

Notið dráttarfestinguna ásamt dráttarstöng til að toga tengibúnað.

Farið ávallt eftir leiðbeiningum framleiðanda þegar tengibúnaður er festur.

ATHUGIÐ: Fylgið dráttargetu sleðans sem tekin er fram á viðeigandi límmærki.

⚠ VÍÐVÖRUN

Togið aldrei búnað með reipi. Notið ávallt stífa dráttarstöng. Notkun reipis gæti valdið árekstri búnaðarins og snjósleðans og jafnvel veltu ef hemlað er hastarlega eða þegar ekið er niður halla.

J-krókur (evrópskar gerðir)

Að festa tengibúnað

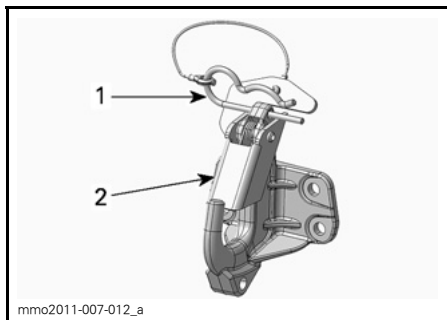

1. Klemma
2. Öryggisflipi

1. Fjarlægið klemmuna.
2. Látið tengibúnaðinn standast á við gat króksins.
3. Ýtið tengibúnaðinum fram yfir öryggisflipann.
4. Festið öryggisflipann með klemmuni.

Að losa tengibúnað

1. Fjarlægið klemmuna.

2. Ýtið öryggisflipanum fram á við til að losa tengibúnaðinn frá króknum.
3. Losið tengibúnaðinn.
4. Setjið klemmuna aftur í.

18) Öryggi

Rafkerfið er verndað með öryggjum. Upplýsingar er að finna í kaflanum **RAFKERFI**.

Öryggjaboxið er staðsett vinstra megin á sleðanum, fyrir aftan sætishlífina. Til að komast að öryggjaboxinu skal opna neðri hliðarhlífina og fjarlægja sætishlífina.

⚠ VARÚÐ Ekki skal nota straumhærra öryggi þar sem það gæti valdið alvarlegum skemmdum á rafrænum íhlutum og/eða hættu á eldsvoða.

⚠ VÍÐVÖRUN

Ef öryggi hefur sprungið skal ákvarða ástæðu bilunarinnar og leiðrétta hana áður en vélin er ræst á ný. Leitið til vottaðs dreifiaðila Lynx til að þjónusta sleðann.



19) Handfang startara (ef við á)

Startarinn er á hægri hlið snjósleðans, á bak við hliðarhlífina. Til að setja hana í gang skal toga rólega í handfangið

þar til mótstaða myndast og toga svo hasstarlega í það. Sleppið handfanginu rólega.

20) Belti

⚠ VIÐVÖRUN

Aldrei skal nagla beltí sem ekki er samþykkt fyrir nagla. Ef naglar eru settir á ósamþykkt beltí getur hættan á að beltíð rifni eða losni frá sleðanum aukist og þar með hættan á alvarlegum meiðslum eða dauða.

Áður en beltí er naglað með sérstökum nöglum er nauðsynlegt að hafa samband við vottaðan dreifiaðila LYNX til að fá upplýsingar um tiltæka nagla og notkun þeirra.

BRP mælir ekki með að aka snjósleða sem er búinn beltí með háum spyrnum á háum hraða á braut, á hörðum, þéttum snjó eða ís í langan tíma.

Ef nauðsynlegt er að draga úr hraðanum skal aka eins stutt og hægt er á slíkum yfirborðum.

⚠ VARÚÐ Þegar þessi beltí eru notuð á háum hraða á braut, á hörðum, þéttum snjó eða ís, hitna spyrnurnar. Til að sneiða hjá hugsanlegu sleti eða að beltíð skemmist skal draga úr hraðanum og aka eins stutt og hægt er á slíkum yfirborðum.

Almennar leiðbeiningar eða viðhald belta er að finna í köflunum *BELTI* og *SPENNA OG SAMSTILLING BELTIS* í kaflanum um *VIÐHALD* í þessari handbók.

21) Vélarhlíf

⚠ VIÐVÖRUN

Ræsið vélina aldrei ef vélarhlífín er ekki á sleðanum.

Að fjarlægja vélarhlífina

1. Fjarlægjið efri hliðarhlífarnar eins og skýrt er frá í þessum undirkafla.
2. Afkrækið gúmmíböndunum á hvorri hlið.



1. Gúmmíbönd

3. Rennið vélarhlífinni fram á við til að flíparnir losni úr raufunum.

Vélarhlífín sett á aftur

1. Setjið flípana á framhlið og miðju hlífárinna í raufar botnhlutans.

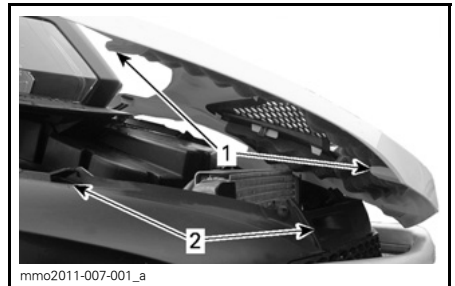

HEFÐBUNDIÐ

1. Flípar vélarhlífá
2. Raufar botnhluta
2. Rennið vélarhlífinni í áttinni að framljósunum þar til hún stöðvast.
3. Krækið gúmmíböndunum.

22) Efri hliðarhlífar

⚠ VIÐVÖRUN

Ræsið vélina aldrei ef hliðarhlífar eru opnar eða hafa verið fjarlægðar af sleðanum.

Fjarlæging efri hliðarhlífa

1. Afkrækið gúmmíbandinu.

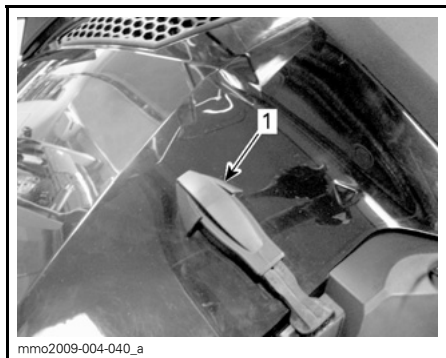

HEFÐBUNDIÐ
1. Gúmmíband

2. Lyftið afturhluta hlífarinnar til að plastflípann losni.
3. Rennið hlífinni aftur á bak

Efri hliðarhlífar settar í

1. Setjið neðri flípa hlífarinnar í raufarnar sem staðsettar eru á neðri hluta skroksins.

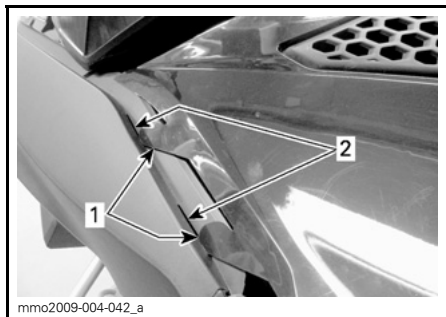

HEFÐBUNDIÐ
1. Neðri flípa hlífar
2. Raufar botnhluta

2. Krækið efri flípum fyrir miðju við samstæðuna.

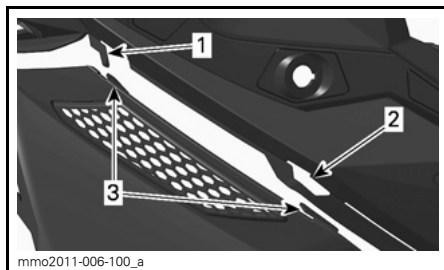

HEFÐBUNDIÐ
1. Krókur samstæðu
2. Rauf samstæðu
3. Miðjuflípa hlífar

3. Setjið aftari flípann inn í rauf samstæðunnar.

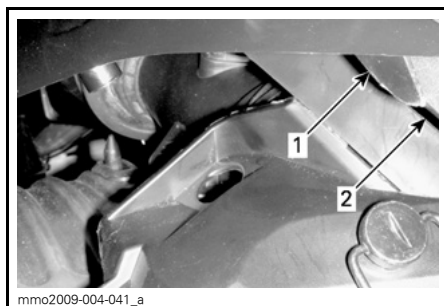

HEFÐBUNDIÐ
1. Aftari flípa
2. Rauf samstæðu

4. Krækið gúmmíbandinu.

23) Neðri hliðarhlífar

⚠ VIÐVÖRUN

Ræsið vélina aldrei ef hliðarhlífar eru opnar eða hafa verið fjarlægðar af sleðanum.

Fjarlæging neðri hliðarhlífa

1. Fjarlægjið efri hliðarhlífina eins og skýrt er frá hér að ofan.
2. Snúið klemmuni um 1/4 rangsælis til að losa hana.

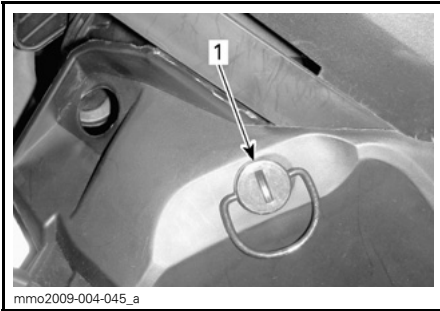

1. Klemma

3. Ýtið lásflipanum og haldið honum og togið hlífina upp og aftur á bak.



1. Lásflipi

Neðri hliðarhlífar settar í

1. Látið framflipa hlífarinnar standast á við raufar botnhlutans.

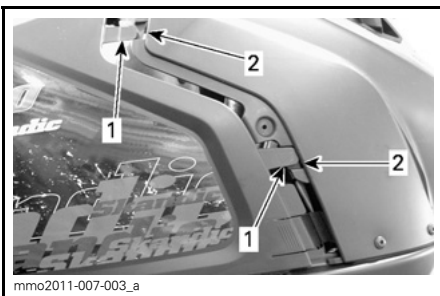

1. Framflípar hlífar
2. Raufar botnhluta

2. Setjið neðri flípa hlífarinnar í raufar botnhlutans.
3. Ýtið hlífinni fram á við.
4. Setjið pinna hlífarinnar í gat skúffunnar.

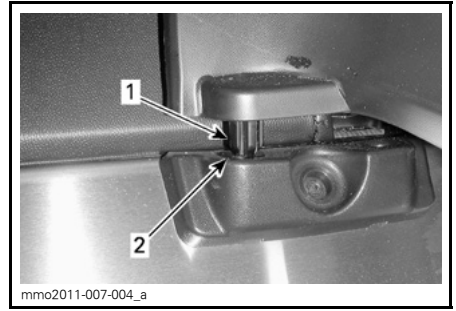

1. Pinni hlífar
2. Gat

5. Læsið klemmuni með því að snúa henni um 1/4 réttshluta.

24) Drifbeltishlíf

Drifbeltishlíf fjarlægð

⚠ VIÐVÖRUN

Ræsið ALDREI vélina:

- Nema hlífar og drifbeltishlíf séu vel festar.
- Ef vélarhlífin og/eða hliðarhlífar eru opnar eða ekki til staðar.

Reynið ALDREI að gera stillingar á hreyfanlegum hlutum ef vélin er í gangi.

Fjarlægjið tjóðrutappann af stöðvunarrofa vélarinnar.

Fjarlægjið vinstri hliðarhlífarinnar eins og skýrt er frá í þessum undirkafla.

Fjarlægjið láspinnann.

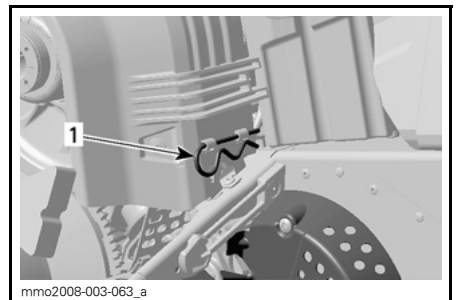

HEFÐBUNDIÐ
1. Láspinni

Lyftið afturhluta drifbeltishlífarinnar og losið hana af framflipunum með því að snúa henni út á við.

Drifbeltishlíf sett á

Þegar drifbeltishlífin er sett á aftur skal láta útskorinn hluta hennar vísa í áttina að framhluta snjósleðans.

Setjið vinstri framrauf
drifbeltishlífarinnar yfir langsta
flípann.

Snúðið hlífinni inn á við til að stysti flípanni komist í hægri raufina.

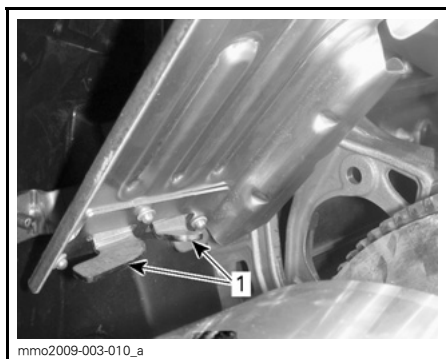

1. Flípar

Látið kósann vera fyrir ofan lásstöngina.

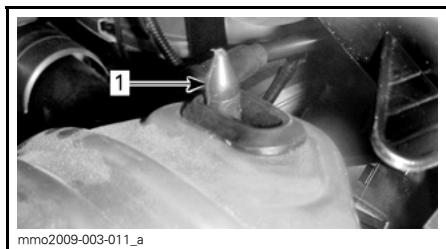

1. Lásstöng

Setjið afturhluta drifbeltishlífarinnar yfir lásstöngina og festið hana með lúppunum.

ATHUGIÐ: Drifbeltishlífin er örllítið of stór af ásettu ráði til að hægt sé að viðhalda spennu á pinnum hennar og legum og koma þannig í veg fyrir óþarfa hávaða og titring. Mikilvægt er að spennu sé viðhaldið þegar hlífin er sett aftur á.

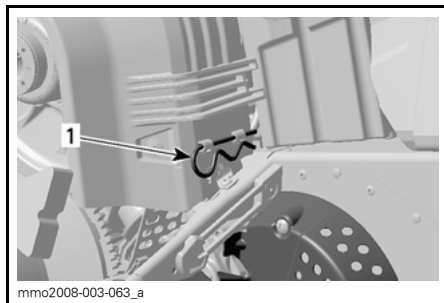

1. Lásþinni

25) Hallastilling stýris

69 YETI 900 ACE

Hægt er að stilla hæð stýrisins. Stýrið má stilla í 4 mismunandi stöður.

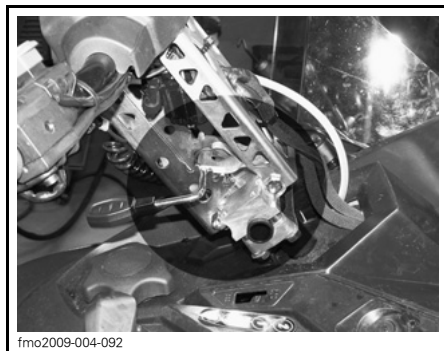

69 YETI Army

Til að stilla hæð stýrisins skal fylgja eftirfarandi skrefum:

1. Togið lásstöngina upp á við.

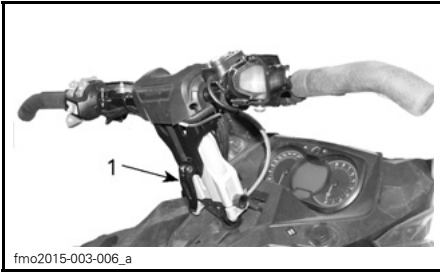

fmo2015-003-006_a

1. Lásstöng

2. Setjið stýrið í þá stöðu sem óskað er eftir og ýtið lásstönginni niður til að festa það.

26) Farþegasæti (1+1)

69 YETI ARMY

⚠ VIÐVÖRUN

Allir farþegar þurfa að geta látið fæturlana hvíla á fótaþlötunum og haldið í handföngin allan tímann sem þeir sitja á sleðanum. Mikilvægt er að virða þessi skilyrði til að tryggja að farþeginn sé stöðugur og draga úr hættunni á að hann hendist af sleðanum.

Að fjarlægja farþegasætið

1. Ýtið lásflípanum inn og lyftið upp afturhluta sætisins.

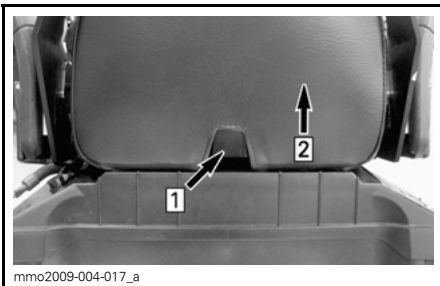

mmo2009-004-017_a

Step 1: Ýtið flípanum

Step 2: Lyftið afturhluta sætisins

2. Rennið sætinu aftur á bak og leggið það til hliðar.

Að setja farþegasætið á

Til að setja farþegasætið á sleðann skal fylgja eftirfarandi skrefum:

1. Látið farþegasætið snúa að loki geymslukassans.
2. Hallið farþegasætinu fram á við og setjið báða krókana í raufarnar á loki geymslukassans.

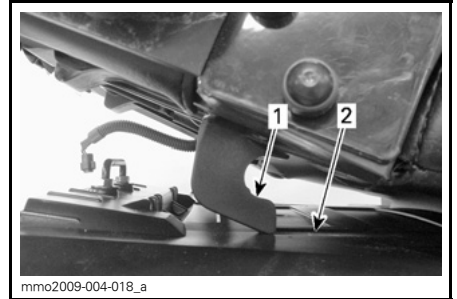

mmo2009-004-018_a

HEFÐBUNDIÐ

1. Sætiskrökur
2. Rauf

3. Ýtið farþegasætinu að sæti ökumanns og ýtið neðri hluta þess fast niður á við til að læsa farþegasætið á sínum stað.

ATHUGIÐ: Sætið mun smella á sinn stað. Tryggið að sætið sé fast með því að ýta á það.

⚠ VIÐVÖRUN

Tryggið að sætið sé vel læst áður en farið er af stað.

27) Geymslukassi

69 YETI ARMY

Geymslukassi opnaður/geymslukassa lokað

Til að opna lok geymslukassans skal losa bæði gúmmiböndin og lyfta lokinu upp.



1. Gúmmiband

Til að loka geymslukassanum skal ýta lokinu niður til að setja pinna loksins í op kassans. Festið gúmmiböndin.

Geymslukassi fjarlægður/geymslukassi settur á

Til að fjarlægja geymslukassann af sleðanum skal opna lokið og fjarlægja skrúfurnar fjórar sem notaðar eru til að festa kassann við aftari farangursgrindina. Geymið skrúfurnar til að geta fest kassann aftur á sleðann.

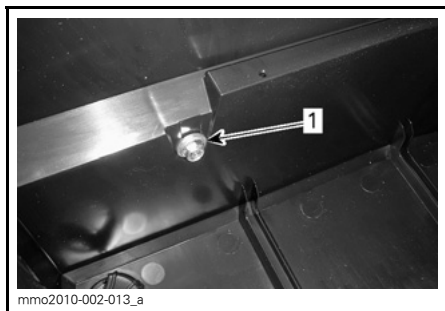

INNAN Í GEYMSLUKASSA

1. Festiskrúfur

Til að festa geymslukassann á sleðann skal tryggja að yfirborð skúffunnar sé hreint. Setjið geymslukassann á rimar aftari farangursgrindarinnar.

Festið hann með skrúfunum fjórum. Herðið í $10 \text{ N}\cdot\text{m} \pm 1 \text{ N}\cdot\text{m}$.

28) Rofi fyrir sparnaðarham/ hefðbundinn ham/sport-ham (600 ACE og 900 ACE)

Rofinn er staðsettur vinstra megin á eldsneytisgeyminum.

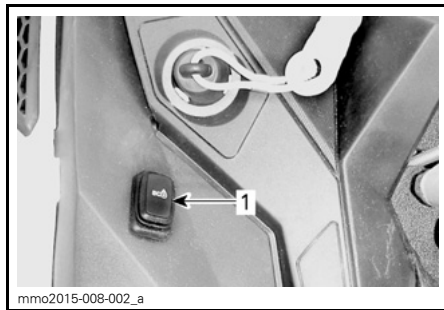

HEFÐBUNDIÐ - VINSTRA MEGIN Á ELDSNEYTISGEYMI

1. Rofi til að velja um ham

Rofinn er notaður til að gera sparnaðarham/hefðbundinn ham/Sport-ham virka og óvirka.

Upplýsingar er að finna í undirkaflanum NOTKUNARMÁTAR.

ELDSNEYTI OG OLÍA

Eldsneytiskröfur

TILKYNNING Notið ávallt nýtt eldsneyti. Eldsneyti oxast og veldur tapi á oktani, losun rokgjarnra efnasambanda og myndun gúmkvoða og fernisolíu sem gætu skemmt eldsneytiskerfið.

Alkóhólmagn í eldsneyti er breytilegt eftir löndum og svæðum. Snjósleðinn er hannaður til notkunar með ráðlögðum eldsneytistegundum en gætið að eftirfarandi:

- Notkun eldsneytis sem inniheldur of mikið alkóhól miðað við opinberar reglugerðir er ekki ráðlögð og getur valdið eftirfarandi vandamálum í íhlutum eldsneytiskerfisins:
 - Erfiðleikar í ræsingu og við notkun.
 - Slit á gúmmí- eða plasthlutum.
 - Tæring málmhluta.
 - Skemmdir á íhlutum aflvélar.
- Skoðið eldsneytiskerfið reglulega til að athuga hvort eldsneytislekar eða eitthvað óeðlilegt sé til staðar ef grunað er að alkóhólmagn eldsneytisins sé meira en opinberar reglugerðir segja fyrir um.
- Alkóhólblandað eldsneyti dregur í sig og heldur raka sem gæti leitt til aðskiljunar blöndunnar og dregið úr afköstum vélarinnar eða skemmt hana.

Ráðlagt eldsneyti

Notið blýlaust eldsneyti sem inniheldur Í ÞAÐ MESTA 10% etanól. Eldsneytið verður að hafa a.m.k. eftirfarandi oktanmagn.

ELDSNEYTIS-TEGUND	AFLVÉL	LÁG-MARKS-MAGN OKTANS
Eldsneyti sem inniheldur allt að 10% etanól í mesta lagi	600 HO E-TEC 600 ACE 900 ACE	95 E10 (RON)

TILKYNNING Reynið aldrei að nota aðrar tegundir eldsneytis. Ef óviðeigandi eldsneyti er notað getur vélin eða eldsneytiskerfið skemmt.

Frostvarnarefni eldsneytis

Þegar súrefnisbætt eldsneyti er notað skal ekki nota frostvarnarefni eða vatnsdræg íblendiefni.

Þegar eldsneyti sem ekki er súrefnisbætt er notað má nota ísóprópýlgrunnað frostvarnarefni fyrir gasleiðslur í hlutföllunum 150 ml af frostvarnarefni fyrir gasleiðslur sem bætt er í 40 L af gasi.

Þessi varúðarráðstöfun er gerð til að draga úr hættunni á að frost safnist saman í blöndungum eða öðrum íhlutum eldsneytiskerfisins sem gæti í sumum tilfellum skemmt vélin.

ATHUGIÐ: Notið einungis frostvörn fyrir gasleiðslur sem er án metýlhýdrats.

Áfylling eldsneytis

Skrúfið tappann af til að fylla eldsneyti á og skrufið hann á aftur til fulls.

⚠ VIÐVÖRUN

- Drepið ávallt á vélinni áður en eldsneyti er fyllt á. Opnið tappann varlega.
- Ef þrýstingsmunur er til staðar (blísturshljóð heyrst þegar tappi eldsneytisgeymis er skrúfaður af) skal láta sleðann í skoðun og/eða láta gera við hann áður en hann er notaður.
- Eldsneyti er eldfimt og sprengifimt við ákveðnar aðstæður.
- Notið aldrei opinn eld til að athuga eldsneytismagn.
- Reykið aldrei og tryggið að engir logar eða neistar séu í næsta nágrenni.
- Vinnið ávallt á vel loftræstu svæði.
- Fyllið aldrei eldsneytisgeyminn til fulls áður en sleðinn er settur á heitt svæði. Eftir því sem hitinn eykst, þenst eldsneytið út og getur flætt út úr geyminum.
- Þurrkið ávallt allt eldsneyti sem hefur lekið af sleðanum.

ATHUGIÐ: Sitjið hvorki né leggist að sætinu ef tappi eldsneytisgeymisins er ekki fast skrúfaður á.

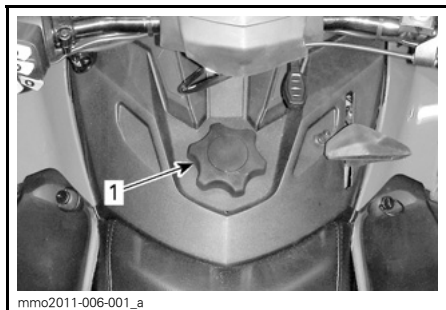

1. Tappi eldsneytisgeymis

Ráðlögð olía

E-TEC

RÁÐLÖGÐ INNSPÝTINGAROLÍA	
VÉL	(P/N 619 590 106)
600 HO E-TEC	✓

TILKYNNING Vél þessa snjósleða var þróuð og samþykkt með notkun ráðlagðrar BRP XPS™ olíu. BRP mælir sterklega með notkun ráðlagðrar XPS olíu eða sambærilegrar olíu. Vera má að skemmdir vegna olíu sem hentar ekki þessari tvígangsvél með olíuinnspýtingu og beinni inngjöf eldsneytis falli ekki undir takmarkaða ábyrgð BRP.

600 ACE og 900 ACE

VÉL	RÁÐLÖGÐ VÉLAROLÍA
600 ACE 900 ACE	(P/N 619 590 114)

TILKYNNING Vél þessa snjósleða var þróuð og samþykkt með notkun ráðlagðrar BRP XPS™ gerviefnaolíu fyrir fjörgengisvélar. BRP mælir sterklega með notkun ráðlagðrar XPS gerviefnaolíu fyrir fjörgengisvélar eða sambærilegrar olíu. Vera má að skemmdir vegna olíu sem hentar ekki þessari fjörgengisvél falli ekki undir takmarkaða ábyrgð BRP.

Ef ráðlögð olía er ekki tiltæk skal nota SAE 0W-40 gerviefnaolíu sem uppfyllir eða er betri en kröfur API-þjónustuflokkun SM eða SN.

Athugun á magni innspýtingarolíu.

Geymir innspýtingarolíu er á bak við hægri hliðarhlífina. Sjá STÝRIBÚNAÐUR, TÆKI OG BÚNAÐUR til að fá upplýsingar um hvernig opna skal hlífina.

Viðhaldið ávallt nægilegu magni af ráðlagðri innspýtingarolíu í geymi innspýtingarolíu.

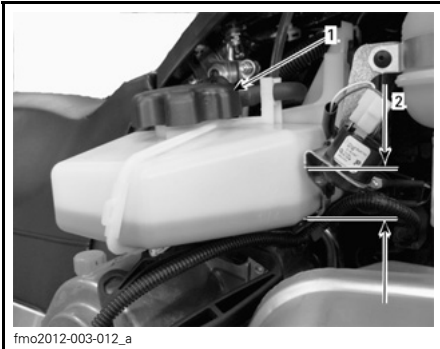

HEFÐBUNDIÐ

1. Geymir innspýtingarolíu
2. Eldsneytismagn (1/4, 1/2, 3/4)

TILKYNNING Athugið magn olíunnar og fyllið á í hvert sinn sem eldsneyti er fyllt á.

Að bæta við innspýtingarolíu

Skrúfið tappa olúgeymisins af.

Bætið innspýtingarolíu við.

Setjið tappann aftur á og herðið til fulls.

ATHUGIÐ: Fyllið ekki of mikið á. Fyllið ekki meira á en hámarkskvarði (MAX) olúgeymisins segir til um.

TILKYNNING Ruglið ekki saman tappa olúgeymisins og tappa eldsneytisgeymisins.

⚠ VIÐVÖRUN

Purrkið burt alla olíu sem lekið hefur. Olía er afar eldfim þegar hún hitnar.

TILKEYRSLUTÍMI

Notkun sleðans í tilkeyrslu

Nauðsynlegur tilkeyrslutími snjósleðans er 10 akstursstundir eða 500 km.

Eftir tilkeyrslu sleðans skal fara með hann í skoðun til vottaðs dreifiaðila Lynx, á verkstæði eða aðila að eigin vali. Leitið í kaflann *VIÐHALD*.

Aflvél

Á meðan á tilkeyrslu stendur:

- Forðist að ýta stöðugt á eldsneytisgjöf í langan tíma.
- Forðist að gefa hastarlega í.
- Forðist að keyra á miklum hraða í langan tíma.
- Forðist að vélin ofhitni.

Gott er að nota stuttar inngjafir eldsneytis og breytilegan hraða í tilkeyrslu sleðans.

Í fyrstu klukkustundum tilkeyrslunnar mun stjórnkerfi vélarinnar stjórna sumum eiginleikum vélarinnar og þetta mun draga úr afköstum hennar.

E-TEC sleðar

Í fyrirfram ákveðinn tíma mun stjórnkerfi vélarinnar stjórna sumum eiginleikum vélarinnar.

Lengd þessa tíma ákvarðast af eldsneytismagni. Það mun taka u.þ.b. tvo eldsneytisgeyma að ljúka tilkeyrslunni.

Á tilkeyrslutímanum:

- Afköst vélarinnar og hegðun eru ekki eins góð og hefðbundið getur talist.
- Eldsneytis- og olíueyðsla er meiri.

Drifbelti

Nýtt drifbelti þarfnast 50 km tilkeyrslutíma.

Á tilkeyrslutímanum:

- Forðist að gefa í/draga úr hraða.
- Forðist að toga tengibúnað.
- Forðist að aka á miklum hraða.

NOTKUNARMÁTAR (600 ACE OG 900 ACE EINUNGIS)

⚠ VIÐVÖRUN

Hvenær sem skipt er um notkunarmáta skal tryggja að athyglinni sé haldið þegar snjósleðanum er ekið.

Sparnaðarhamur (eldsneytissparnaður)

Þegar sparnaðarhamur er virkur (eldsneytissparnaður) eru kraftur og hraði farartækisins takmörkuð og bestum aksturshraða viðhaldið til að draga úr eldsneytisneyslu.

Þegar sparnaðarhamur er virkur mun hann haldast virkur þar til notandinn skiptir um ham.

Hefðbundinn hamur

Hefðbundinn hamur er gefinn til kynna með ON (KVEIKT) á mælaborðinu til að staðfesta að hann sé virkur.

Sport-hamur

⚠ VIÐVÖRUN

Tryggið að farþeganum hafi verið sagt að halda sér vel áður en sport-hamur er valinn. Sport-hamur eykur hraðaaukningu.

Þegar sport-hamur hefur verið valinn bregst eldsneytisgjöfin fyrr við og hraðaaukningar eru hastarlegri en í hefðbundnum ham eða sparnaðarham.

Þegar sport-hamur er virkur mun hann haldast virkur þar til notandinn skiptir um ham.

Aksturshamir

Notið ECO (sparnaðarham)/Standard (hefðbundinn ham)/Sport (sport-ham) til að fara á milli aflnotkunar. ECO

(sparnaðarhamur) (takmarkað afl), Standard (hefðbundinn hamur) (fullt afl) og Sport-hamur (meiri svörun).

Til að auka afl skal ýta rofanum upp á við. Til að minnka afl skal ýta rofanum niður á við.

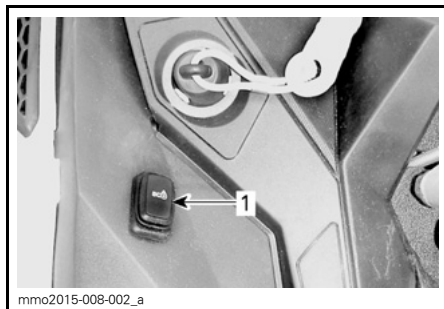

HEFÐBUNDIÐ - VINSTRA MEGIN Á ELDNEYTISGEYMI

1. Rofi til að velja um ham

Til að virkja hefðbundinn ham þegar sleðinn er í sport-hami skal ýta einu sinni neðst á rofann.

Til að virkja sparnaðarham þegar sleðinn er í sport-hami skal ýta tvisvar sinnum neðst á rofann.

Til að virkja sparnaðarham þegar sleðinn er í hefðbundnum hami skal ýta einu sinni neðst á rofann.

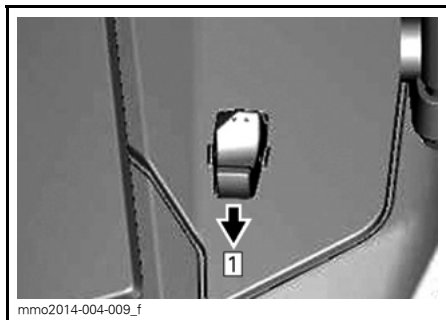

HEFÐBUNDIÐ

Step 1: Ýtið neðst á rofann

⚠ VIÐVÖRUN

Tryggið að farþeganum hafi verið sagt að halda sér vel áður en sport-hamur er valinn. Sport-hamur eykur hraðaaukningu.

Til að virkja sport-ham þegar sleðinn er í hefðbundnum hami skal ýta einu sinni efst á rofann.

Til að virkja sport-ham þegar sleðinn er í sparnaðarhami skal ýta tvisvar sinnum efst á rofann.

Til að virkja hefðbundinn ham þegar sleðinn er í sparnaðarhami skal ýta einu sinni efst á rofann.

⚠ VIÐVÖRUN

Við val á notkunarmáta skal tryggja að athygli sé haldið til að vera á varðbergi gegn öðrum snjósleðum, hindrunum eða fólki.

Notkunarmátar þjálfunarlykils

Við notkun þjálfunarlykils er vélar snúningur og hraði takmörkuð.

ATHUGIÐ: Upphafleg innfærsla þjálfunarlykils takmarkar hraðann í 40 km/h eða 70 km/h. Til að breyta þessari stillingu skal hafa samband við dreifiaðila Lynx.

Þrjú stig eru tiltæk í hami þjálfunarlykils.

Að breyta stillingum þjálfunarlykils

Til að breyta stillingum þjálfunarlykils skal fylgja eftirfarandi aðgerðarferli:

1. Ýtið á hnappinn START (RÆSING)/snarvenda til að virkja rafkerfið og setja hefðbundna lykिलinn (NORMAL) á stöðvunarrofann.
2. Bíðið eftir að upplýsingamiðstöð ljúki við sjálfspróf og birti auðkennisskilaboð lykilsins.

Skífumælir/stafrænn mælir

3. Ýtið á stillihnappinn (SET) þar til LEARN (ÞJÁLFUN) birtist á stafrænum skjá upplýsingamiðstöðvar.

Fjölnota skífumælir/stafrænn mælir

4. Ýtið á hnapp notkunarmáta (MODE) og svo á stillihnappinn (SET) þar til LEARN birtist á stafrænum hluta mælisins.

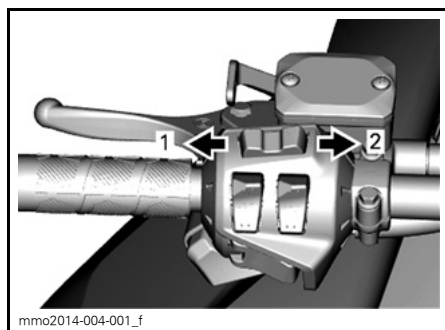

FJÖLNOTA MÆLABORÐ

1. Eiginleikar NOTKUNARMÁTA
2. Eiginleikar STILLIHNAPPS

Allar gerðir

5. Notið hitunarrofa stýrishandfanga til að skipta um stillingar lykilsins, frá 1 til 3.

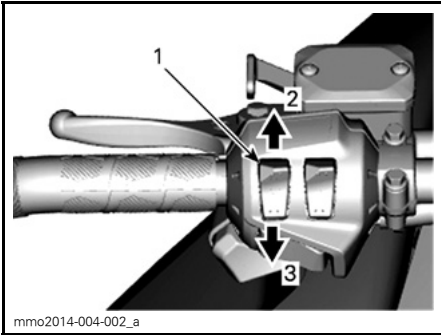
**HEFÐBUNDIÐ**

1. Hitunarrofi stýrishandfanga
2. Auka
3. Minnka

ATHUGIÐ: Stilling 1 er minnsti vélar snúningur sem í boði er en stilling 3 mesti vélar snúningur sem hægt er að nota með þjálfunarlykli.

6. Eftir nokkrar sekúndur er stillingin staðfest og vistuð sjálfkrafa.

ATHUGIÐ: Hraðastilling á við um alla lykila af sömu tegund sem notaðir eru á viðeigandi snjósleða. Sama lykiltegund sem notuð er á öðrum snjósleða gæti haft aðra hraðastillingu.

ATHUGIÐ: Afköst snjósleðans geta farið eftir akstursaðstæðum.

NOTKUNARLEIÐBEININGAR

Ræsingaraðferð

Aðferð

1. Setjið stöðuhemilinn á
2. Athugið aftur hvort handfang eldsneytisgjafar virki á réttan hátt.
3. Setjið hjálminn á höfuðið.
4. Tryggið að tjóðrutappinn sé á stöðvunarrofanum og að snúran sé fest við styrktarhring fatnaðarins.
5. Tryggið að neyðarstöðvunarrofinn sé í stöðunni ON (KVEIKT) (upp).
6. Ýtið á hnappinn START (RÆSA) til að virkja rafræsinguna og ræsa vélin. Sleppið hnappinum um leið og vélin er farin í gang.

⚠ VIÐVÖRUN

Ýtið aldrei á handfang eldsneytisgjafar þegar vélin er ræst.

TILKYNNING

Notið rafræsingarhnappinn ekki lengur en í 10 sekúndur í einu. Virða skal a.m.k. 30 sekúndna hvíldartíma á milli ræsilota til að rafræsirinn geti kólnað.

7. Losið stöðuhemilinn.

ATHUGIÐ: Þegar sleðinn er ræstur eftir að hafa kólnað niður skal ekki taka stöðuhemilinn af. Gerið **UPPHITUNARFERLI** snjósleðans eins og skýrt er frá hér fyrir neðan.

Neyðarræsing

600 ACE og 900 ACE sleðar

Reynið ekki að framkvæma neyðarræingu. Látið hlaða rafgeyminn eða skipta honum út.

ATHUGIÐ: Handvirk neyðarræsing er ekki í boði fyrir ACE-gerðir

600 HO E-TEC gerðir

Ef ræsirinn virkar ekki og ef skrefunum í **RÆSINGARADFERÐ VÉLAR** var fylgt eftir skal ræsa vélin með startaranum eins og lýst er hér fyrir neðan:

Ræsing með kaðli neyðarræsingar

Hægt er að ræsa vélin með kaðli neyðarræsingar sem fylgir með verkfærasettinu. Fylgið eftirfarandi aðferð:

1. Fjarlægjið drifbeltishlíf.

⚠ VIÐVÖRUN

Vefjið kaðli neyðarræsingar ekki utan um hendina. Haldið aðeins um handfang kaðalsins. Ræsið ekki snjósleðann með vindunni nema að um algjört neyðartilfelli sé að ræða. Látið gera við snjósleðann eins fljótt og auðið er.

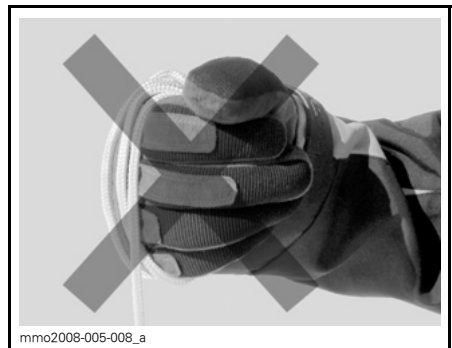

2. Festið annan enda neyðarkaðalsins við handfang startarans.

ATHUGIÐ: Nota má kertahólkinn sem neyðarhandfang.

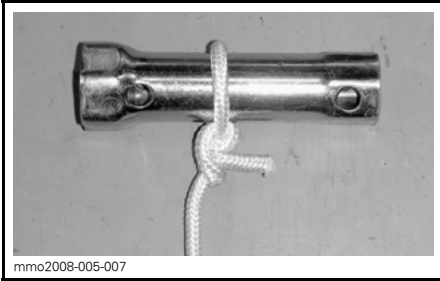

3. Bindið hinn enda neyðarkaðalsins við startarann sem fylgir með verkfærasettinu.

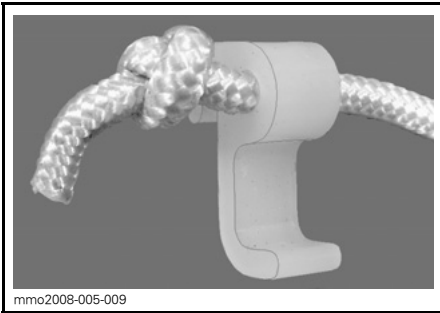

4. Setjið klemmuna á vinduna.

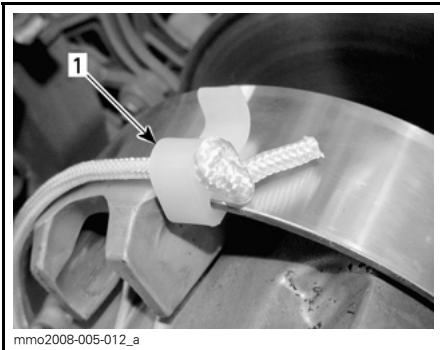

1. Staðsetning klemma

5. Vefjið kaðalinn fast utan um vindu drifbeltisins. Þegar togað er í kaðalinn á vindan að snúast rangsælis.

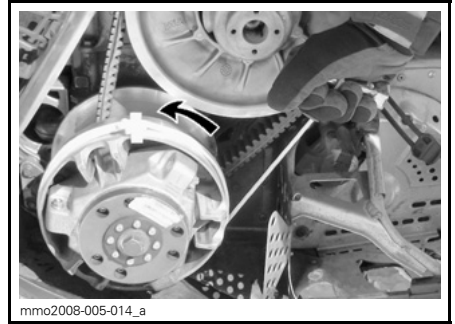

6. Togið fast og hastarlega í reipið til að það losni frá vindunni.

⚠ VÍÐVÖRUN

Þegar snjósleðinn er ræstur í neyðartilfellum með vindu drifbeltisins skal ekki setja drifbeltishlífina aftur á heldur aka hægt á stað þar sem hægt er að gera við snjósleðann.

Upphitun sleðans

Nauðsynlegt er að hita sleðann upp á eftirfarandi hátt í hvert sinn áður en hann er notaður.

1. Ræsing vélar er útskýrð í kaflanum *RÆSINGARADFERÐ VÉLAR* hér að ofan.
2. Látið vélina hitna í eina til tvær mínútur í lausagangi.

ATHUGIÐ: Ekki er ráðlagt að láta vélina ganga í lausagangi í meira en 10 mínútur.

3. Losið stöðuhemilinn.
4. Ýtið á eldsneytisgjöf þar til drifbeltið fer að snúast. Akið á lágum hraða fyrstu tvær til þrjár mínúturnar.

TILKYNNING Ef sleðinn fer ekki af stað þegar ýtt er á eldsneytisgjöf skal drepa á vélinni, fjarlægja tjóðrutappann af stöðvunarrofanum og gera eftirfarandi.

- Athugið hvort skíðin sé föst við jörðina. Lyftið einu skíði í einu með því að toga í handfang þess og látið það síðan aftur niður.
- Athugið hvort beltið sé fast við jörðina. Lyftið afturhluta snjósleðans nógu hátt upp til að beltið lyftist frá jörðinni og leggið hann svo niður aftur.
- Athugið afturfjöðrun í leit að snjó eða ís sem safnast hefur saman og hindrar hreyfingu beltisins. Hreinsið svæðið.

VARÚÐ Lyftið sleðanum á réttan hátt, þ.e. með því að nota kraft fótanna. Reynið ekki að lyfta öðrum hvorum enda sleðans ef hann er of þungur miðað við getu.

VIÐVÖRUN

Tryggið að tjóðrutappinn hafi verið fjarlægður áður en farið er fyrir framan snjósleðann, komið er nærri beltinu eða íhlutum afturfjöðrunar.

ATHUGIÐ: Á E-TEC gerðum er upphitun stjórnað rafrænt. Í upphitun (allt að 10 mínútur eftir lofthita) er snúningshraði vélarinnar takmarkaður.

Notkun gírkassa

TILKYNNING

- Setjið gírkassann í fyrsta gír þegar verið er að toga farm.
- Setjið gírkassann í hlutlausan (N) þegar sleðanum hefur verið lagt.
- Stöðvið sleðann fullkomlega og haldið hemlinum áður en skipt er í eða úr bakkgír. Bíðið þar til hljóðmerki bakkgírs heyrir áður en ýtt er á eldsneytisgjöf.

Hlutlaus

Þegar sleðinn er í hlutlausum (N) losar gírkassinn vindurnar frá beltinu.

Að skipta yfir í bakkgír

Til að skipta yfir í bakkgír skal fylgja eftirfarandi skrefum.

1. Stöðvið sleðann til fulls.
2. Ýtið á handfang hemilsins og haldið því niðri.
3. Þegar vélin er í lausangangi skal setja gírskiptinguna í bakkgír (R).

ATHUGIÐ: Nauðsynlegt er að toga hnapp gírskiptingarinnar niður til að fara í hlutlausan gír eða bakkgír.

4. Ýtið varlega á handfang eldsneytisgjafar.

VIÐVÖRUN

Hraði bakkgírs er ekki takmarkaður. Bakkið ávallt varlega þar sem of mikill hraði þegar sleðanum er bakkað gæti dregið úr stöðugleika sleðans. Sitjið ávallt á sleðanum. Tryggið að engar hindranir eða fólk sé á svæðinu fyrir aftan sleðann áður en honum er bakkað.

Að skipta yfir í áframgír

Hægt er að velja um tvo áframgíra.

Til að skipta yfir í áframgír skal gera eftirfarandi:

1. Stöðvið sleðann til fulls.
2. Ýtið á handfang hemilsins og haldið því niðri.
3. Þegar vélin er í lausangangi skal velja lágan (1) eða háan (2) gír með gírskiptingunni.
4. Ýtið varlega á handfang eldsneytisgjafar.

ATHUGIÐ: Skiptið ekki um gír þegar snjósleðinn er á ferð. Þegar skipt er úr fyrsta í annan gír eða öfugt eða þegar skipt er í bakkgír verður að stöðva sleðann (sleðinn er ekki á hreyfingu og vélin á að vera í lausagangi).

Að drepa á vélinni

Sleppið handfangi eldsneytisgjafar og bíðið þar til vélin fer í lausagang.

Stöðvið vélna með neyðarstöðvunarrofanum eða með því að toga tjóðrutappann af stöðvunarrofa vélarinnar.

VIÐVÖRUN

Fjarlægið ávallt tjóðrutappann af rofanum þegar snjósleðinn er ekki í notkun til að koma í veg fyrir að vélin fari í gang fyrir slysi, að sleðanum sé stolið eða að hann sé notaður í óleyfi.

Að toga tengibúnað

Notið ávallt stífa dráttarstöng til að toga tengibúnað. Allur tengibúnaður á að hafa endurskinsmerki á báðum hliðum og á afturenda. Fylgið staðarbundnum lögum um kröfur um hemlaljós.

VIÐVÖRUN

Togið aldrei búnað með reipi. Notið ávallt stífa dráttarstöng. Notkun reipis gæti valdið árekstri búnaðarins og snjósleðans og jafnvel veltu ef hemlað er hastarlega eða þegar ekið er niður halla.

Að toga annan snjósleða

Ef snjósleði bílar og nauðsynlegt er að toga hann skal nota stífa dráttarstöng. Fjarlægið drifbeltið af bílaða snjósleðanum. Sjá *DRIFBELTI* í undirkaflanum *VIÐHALDSAÐFERÐIR* og togið hann á hæfilegum hraða.

TILKYNNING Fjarlægið ávallt drifbelti snjósleðans sem á að toga til að koma í veg fyrir að drifbeltið og -kerfið skemmist.

Ef stíf dráttarstöng er ekki til staðar og í neyðartilfellum einungis, er hægt að nota reipi. Farið afar varlega. Vera má að á sumum svæðum sé slíkt óleyfilegt. Spyrjist fyrir um reglugerðir hjá staðarbundnum yfirvöldum.

Fjarlægið drifbeltið, festið reipið við skíðaspindlana, fáðið einhvern til að sitja á snjósleðanum sem verið er að toga til að hægt sé að hemla og togið hann áfram á lágu hraða.

TILKYNNING Til að forðast að stýrikerfið skemmist skal aldrei festa dráttarreiði við handföng skíðanna.

VIÐVÖRUN

Akið aldrei á háum hraða þegar verið er að toga bílaðan snjósleða. Farið afar varlega.

AD STILLA SLEÐANN FYRIR FERÐINA

⚠ VIÐVÖRUN

Stilling á fjöðrun gæti haft áhrif á meðfærileika snjósleðans. Takið ávallt nægan tíma til að læra á snjósleðann eftir að fjöðrun er stillt.

Meðhöndlun og þægindi snjósleða fara eftir ýmsum stillingum fjöðrunarinnar.

Stillingar á fjöðrun geta verið breytilegar eftir hleðslu, þyngd öikumannsins, einstaklingsbundnum kjörstillingum, aksturshraða og ástandi aksturssvæðisins.

⚠ VIÐVÖRUN

Áður en fjöðrun er stillt skal hafa í huga að:

- Leggja sleðanum á öruggum stað.
- Fjarlægja tjóðrutappann af stöðvunarrofanum.
- Nota viðeigandi lyftibúnað eða fá aðstoð við að lyfta sleðanum til að minnka áreynsluna. Ef nauðsynlegt er að lyfta fram- eða afturhluta sleðans skal tryggja að lyftibúnaðurinn sé stöðugur og vel festur.

⚠ VARÚÐ Reyndu ekki að lyfta sleðanum án hjálps annarra. Notið hentugan lyftibúnað til að koma í veg fyrir áreynslumeiðsli.

Eftirfarandi leiðbeiningar eiga við um fínstillingu fjöðrunar.

Gerðu eina stillingu í einu. Vera má að nauðsynlegt sé að endurstilla miðfjöðrina eftir að framfjadrirnar voru stilltar. Prófið að aka snjósleðanum við sömu aðstæður; braut, hraða, snjó, akstursstöðu öikumanns o.s.frv. Gerið eina stillingu og prófið aftur. Farið að reglubundið þar til tilætlaðri stillingu er náð.

VERKSMÍÐJUSTILLINGAR Á FORSPENNU FJADRA FRAM- OG AFTURFJÖÐRUNAR

GERÐ	FRAM-ARMUR	AFTUR-ARMUR
69 YETI Army 600 HO E-TEC	11 mm/ kambur í stöðu 4	12 mm/ kambur í stöðu 4
59 YETI 600 ACE	10 mm/ kambur í stöðu 4	12mm/ kambur í stöðu 4
69 YETI 900 ACE	11 mm/ kambur í stöðu 4	12mm/ kambur í stöðu 4

Stilling á afturfjöðrun

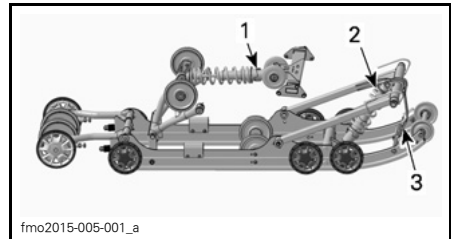

PPS-5900A AFTURFJÖÐRUN

1. Afturfjöður
2. Miðfjöður
3. Stöðvunarreim

TILKYNNING Þegar afturfjöðrun er stillt skal athuga spennu beltisins og stilla það ef þess er þörf.

Lengd stöðvunarreimar (þyngdarflutningur)

Akið sleðanum hægt og gefið svo í til fulls.

Athugið hvernig stýringin bregst við.

Stillið lengd stöðvunarreimar á viðeigandi hátt.

TILKYNNING Þegar lengd stöðvunarreimar er breytt er nauðsynlegt að stilla spennu beltisins.

TILVÍSUNARTAFLA	
ÞYNGDAR-FLUTNINGUR (SKÍÐA-ÞRÝSTINGUR)	HVAÐ GERA SKAL
Þægilegt: góður þyngdarflutningur (léttur þrýstingur)	Stillingar er ekki þörf
Létt: of mikill þyngdarflutningur (lyftið af jörðinni)	Reimin er of löng, styttrið hana
Pungt: ekki nægur þyngdarflutningur (mikill þrýstingur)	Reimin er of stutt, lengið hana

Lengið eða styttrið reimina með því að bolta hana við annað gat.

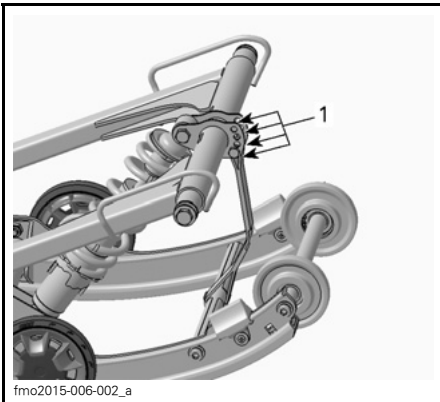

HEFÐBUNDIÐ

1. Stilligöt (stöðvunarreim)

ATHUGIÐ: Vera má að þægindi séu minni þegar lengd stöðvunarreimar er minnkuð. Ef þyngdin flyst of mikið til skal reyna að leiðrétta það með því að stilla tengiblokkirnar fyrst.

Þegar snjósleðanum er ekið í djúpum snjó getur verið nauðsynlegt að breyta lengd stöðvunarreimar

og/eða akstursstöðu til að breyta horngráðu beltisins á snjónum. Þekking ökumannsins á ýmsum stillingum og snjótegundinni er besta samsetningin.

Yfirleitt hentar lengri reim betur í djúpum snjó á flötu svæði.

Forspenna afturfjaðrar

Forspenna afturfjaðrar hefur áhrif á þægindi, aksturshæð og hleðslujöfnun.

Þegar forspenna afturfjaðrar er stillt, fer þyngdin meira eða minna á framhluta snjósleðans. Þetta þýðir að meiri eða minni þyngd hvílir á skíðunum. Þetta hefur áhrif á akstur í djúpum snjó, stýrisátak og meðfærileika.

Botnun fjöðrunar við verstu akstursaðstæður gefur til kynna góða forspennu fjaðra.

AÐGERÐ	NIÐURSTAÐA
Aukin forspenna	Stífari afturfjöðrun
	Afturhlutinn er hærri
	Betri dempun þegar ekið er yfir bungur
	Þunglamalegri stýring
Minnkun forspennu	Mýkri afturfjöðrun
	Afturhlutinn er lægri
	Verri dempun þegar ekið er yfir bungur
	Léttari stýring
	Betri afköst og meðfærileiki í djúpum snjó

Farið eftir eftirfarandi gildum til að komast að því hvort forhleðslan er rétt.

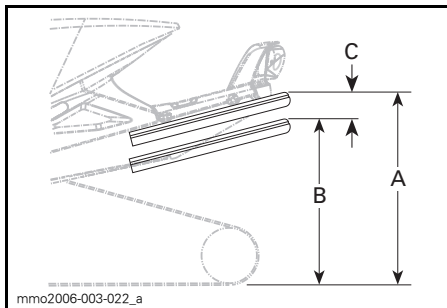

HEFÐBUNDIÐ — RÉTT STILLING

- A. Fjöðrunin er í fullri slaglengd
- B. Fjöðrunin féll saman með öikumann, farþega og farangur á sleðanum
- C. Fjarlægðin á milli máls "A" og "B", sjá töflu hér fyrir neðan

"C"	HVAÐ GERA SKAL
50 til 75 mm (2 til 3 tommur)	Stillingar er ekki þörf
Meira en 75 mm (3 tommur)	Stillingin er of mjúk, aukið forspennu
Minna en 50 mm (2 tommur)	Stillingin er of stíf, minnkið forspennu

ATHUGIÐ: Ef ekki er hægt að ná tilgreindum gildum með upphaflegum fjöðrum skal leita til vottaðs dreifiaðila Lynx til að fá tiltækar fjaðrir.

TILKYNNING Til að auka forspennu fjaðra skal ávallt snúa vinstri stillikambinum réttisælis og hægri stillikambinum rangsælis.

Forspenna miðfjaðrar

Forspenna miðfjaðrar hefur áhrif á stýrisátak, meðfærileika og dempun bungna.

Þar sem stilling á forspennu miðfjaðrar eykur eða dregur úr þrýstingi á framhluta beltisins hefur hún áhrif á afköst sleðans í djúpum snjó.

AÐGERÐ	NIDURSTAÐA
Aukin forspenna	Léttari stýring
	Betri dempun þegar ekið er yfir bungur
	Auðveldari gangsetning í djúpum snjó
	Betri afköst og meðfærileiki í djúpum snjó
Minnkun forspennu	Punglamalegri stýring
	Verri dempun þegar ekið er yfir bungur
	Betri meðfærileiki á brautum

Notið stillilykil fjöðrunar í verkfærakassanum til að snúa stillikambinum í þá forspennu sem óskað er eftir.

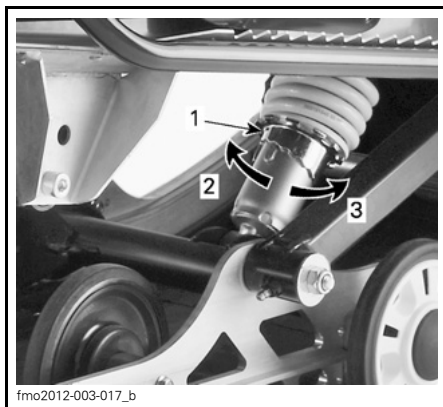

1. Stillikambur
2. Auka forspennu
3. Minnka forspennu

Miðarmurinn hefur tvær stöður. Þegar snjósleðanum er ekið á braut, til sérstakra nota eða 2-UP skal setja miðarminn í stöðu 1.

Þegar snjósleðanum er ekið í djúpum snjó getur verið nauðsynlegt að setja miðarminn í stöðu 2.

Hefðbundin staða á Army sleða er staða 2.

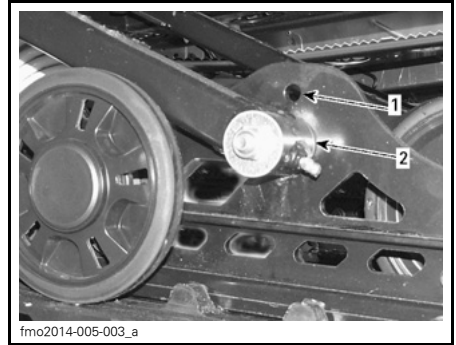

MIÐARMUR

1. Staða 1
2. Staða 2

Hegðun sleðans sem tengist stillingu fjöðrunar

VANDAMÁL	LEIÐRÉTTINGARAÐGERÐIR
Framfjöðrun færast til	Athugið samstillingu skíða og stillingu á horni kamsins. Leitið til vottaðs söluaðila Lynx. Minnkið þrýsting skíðanna á jörðinni. <ul style="list-style-type: none"> – Aukið forspennu miðfjaðrar. – Minnkið forspennu afturfjaðrar.
Snjósleðinn virðist vera óstöðugur og snúast um miðju	Minnkið þrýsting framarms afturfjöðrunar. <ul style="list-style-type: none"> – Minnkið forspennu miðfjaðrar. – Aukið forspennu afturfjaðrar.
Stýring er of þunglamaleg	Minnkið þrýsting skíðanna á jörðinni. <ul style="list-style-type: none"> – Aukið forspennu miðfjaðrar.
Afturhluti snjósleðans er of stífur	Minnkið forspennu afturfjaðrar.
Afturhluti snjósleðans er of mjúkur	Aukið forspennu afturfjaðrar.
Fremri höggdeyfir afturfjöðrunar dempast oft alla leið niður	Lengið stöðvunarreim. Aukið forspennu miðfjaðrar.
Beltið snýst of mikið þegar ekið er af stað	Lengið stöðvunarreim.

FLUTNINGUR SLEÐANS

Tryggið að tappar olíugeymisins og eldsneytisgeymisins séu vel festir.

Tengivagna með veltubotn má útbúa með vindueiginleika til að öryggi sé sem mest í flutningi. Þó svo að það geti reynst einfalt skal aldrei aka snjósleðanum á tengivagn með veltubotn eða aðrar tegundir tengivagna eða farartækja. Mörg alvarleg slys hafa átt sér stað við akstur snjósleða upp á tengivagn. Festið snjósleðann vel, bæði framhluta hans og afturhluta, þó svo að ekki þurfi að toga hann yfir langar vegalengdir. Tryggið að allur búnaður sé vel festur. Hyljið snjósleðann þegar hann er togaður til að koma í veg fyrir að óhreinindi skemmi hann.

Tryggið að tengivagninn uppfylli staðarbundnar kröfur. Tryggið að dráttarbúnaður og öryggiskæðjur séu fest og að hemillinn, stefnuljós og stöðuljós virki á réttan hátt.

VIÐHALD

FYRSTA SKOÐUN

Eftir 10-klukkustunda eða 500 km tilkeyrslu sleðans skal fara með hann í skoðun til vottaðs dreifiaðila Lynx, á verkstæði eða aðila að eigin vali. Tilkeyrsluskoðunin er mjög mikilvæg og hana má ekki hunsa.

ATHUGIÐ: Fyrstu skoðunina skal gera á kostnað snjósleðaeigandans.

FYRSTA SKOÐUN EFTIR FYRSTU 1 500 KM	
DRIFKERFI OG HEMLAR	Gerðir með gírkassa: Athugið olíumagn
	Stillið drifkeðju
	Stillið drifbeltið og látið það standast á við vinduna

FYRSTA SKOÐUN (FJÓRGENGISVÉL) EFTIR FYRSTU 3000 KM EÐA FYRSTA AKSTURSÁRIÐ, HVORT SEM FYRR KEMUR	
VÉL	Skiptið um olíu og síu vélarinnar

VIÐHALDSÁÆTLUN (TVÍGENGISVÉL)

Afar mikilvægt er að framkvæma viðhald til að snjósleðinn sé ávallt í góðu notkunarástandi. Vera má að ábyrgðarkröfu sé hafnað, m.a. ef vandamálið á rætur sínar að rekja til óviðeigandi viðhalds eða notkunar af hálfu eiganda sleðans eða notanda hans. Framkvæma skal viðhald samkvæmt viðhaldsáætlun.

ATHUGIÐ: Viðhaldsáætlun fylgir einnig skoðun fyrir hverja notkun sleðans.

VIÐVÖRUN

Ef viðhald sleðans er ekki gert í samræmi við aðgerðarferli viðhaldsáætlunar getur verið að hættulegt sé að nota sleðann.

HVERJA3000 KM EÐA EINU SINNI Á ÁRI FYRIR VETRARVERTIÐ (HVORT SEM FYRR KEMUR)	
ALLAR GERDIR	Gerðið skoðun fyrir notkun
	Athugið bilanakóða
VÉL	Athugið þéttleika kælivökva
	Skoðið útblásturskerfi og athugið hvort lekar séu til staðar
	Herðið skrúfur eða rær útblásturskerfisins í tilgreint hersluátak
ELDSNEYTIS- KERFI	Skoðið eldsneytisleiðslur og tengingar
DRIFKERFI OG HEMLAR	Athugið vinduna án þess að snerta nokkuð og hreinsið hana
	Athugið drifbelti
	Herðið lásskrúfu vindunnar í tilgreint hersluátak
	Hreinsið vinduna
	Stillið drifbeltið og látið það standast á við vinduna
	Skiptið um olíu í keðjukassa
FJÖÐRUN	Athugið hemlasöngu, púða og disk
	Athugið framfjöðrun
	Athugið afturfjöðrun (þ.m.t. stöðvunarreimar og gúmmírennur)
	Smyrjið fram- og afturfjöðrun. Smyrjið í hvert sinn sem sleðanum er ekið í bleytu (rigningu, pollum)
	Skoðið enda festipinnanna og samstillingu þeirra
	Stillið ljósstefnu framljósa
RAFKERFI	Hlaðið rafgeyminn (sleðar sem búnir eru rafrænni ræsingu)

HVERJA6000 KM EÐA Á TVEGGJA ÁRA FRESTI (HVORT SEM FYRR KEMUR)	
VÉL	Hreinsið og smyrjið snarvenduræsarann
ELDSNEYTIS- KERFI	Athugið sigti eldsneytisdælu og skiptið því út ef þess er þörf.
	Skoðið snúru eldsneytisgjafar
DRIFKERFI	Skiptið um hemlavökva
	Smyrjið ríflur tromlunnar
	Skiptið eftirfarandi slitnum hlutum drifvindunnar út: gúmmírennu, O-hringjum og fóðringu trissu (E-TEC)

HVERJA10.000 KM EÐA Á ÞRIGGJA ÁRA FRESTI (HVORT SEM FYRR KEMUR)	
VÉL	E-TEC: Athugið sigti eldsneytisdælu og hreinsið það ef þess er þörf.
RAFKERFI	E-TEC: Skiptið um kerti

Á FIMM ÁRA FRESTI	
VÉL	Skiptið um kælivökva
ELDSNEYTIS- KERFI	Skiptið um síu eldsneytisleiðslu (E-TEC)

VIÐHALDSÁÆTLUN (FJÓRGENGISVÉL)

Afar mikilvægt er að framkvæma viðhald til að snjósleðinn sé ávallt í góðu notkunarástandi. Vera má að ábyrgðarkröfu sé hafnað, m.a. ef vandamálið á rætur sínar að rekja til óviðeigandi viðhalds eða notkunar af hálfu eiganda sleðans eða notanda hans. Framkvæma skal viðhald samkvæmt viðhaldsáætlun.

ATHUGIÐ: Viðhaldsáætlun fylgir einnig skoðun fyrir hverja notkun sleðans.

VIÐVÖRUN

Ef viðhald sleðans er ekki gert í samræmi við aðgerðarferli viðhaldsáætlunar getur verið að hættulegt sé að nota sleðann.

HVERJA3000 KM EÐA EINU SINNI Á ÁRI FYRIR VETRARVERTÍÐ (HVORT SEM FYRR KEMUR)	
ALLAR GERDIR	Gerðið skoðun fyrir notkun
	Athugið bilanakóða
VÉL	Athugið hitahlífar
	Skoðið allar þéttingar vélarinnar og athugið hvort lekar séu til staðar
	Athugið þéttleika kælivökva
	Skoðið útblásturskerfi og athugið hvort lekar séu til staðar
	Herðið skrúfur eða rær útblásturskerfisins í tilgreint hersluátak
ELDSNEYTIS- KERFI	Skoðið eldsneytisleiðslur og tengingar
DRIFKERFI OG HEMLAR	Athugið vinduna án þess að snerta nokkuð og hreinsið hana
	Athugið drifbelti
	Herðið lásskrúfu vindunnar í tilgreint hersluátak
	Hreinsið vinduna
	Stillið drifbeltið og látið það standast á við vinduna
	Skiptið um olíu gírkassa
	Athugið hemlaslöngu, púða og disk
FJÖÐRUN	Athugið framfjöðrun
	Athugið afturfjöðrun (þ.m.t. stöðvunarreimar og gúmmírennur)
	Smyrjið fram- og afturfjöðrun. Smyrjið í hvert sinn sem sleðanum er ekið í bleytu (rigningu, pollum)
	Skoðið enda festipinnanna og samstillingu þeirra
RAFKERFI	Stillið ljósstefnu framljósa
	Hlaðið rafgeyminn (sleðar sem búnir eru rafrænni ræsingu)

**HVERJA6000 KM EÐA ÁÐUR EN VETRARTÍÐIN HEFST
(HVORT SEM FYRR KEMUR)**

VÉL	Skiptið um olíu og síu vélarinnar
-----	-----------------------------------

**HVERJA6000 KM EÐA Á TVEGGJA ÁRA FRESTI
(HVORT SEM FYRR KEMUR)**

ELDSNEYTIS- KERFI	Skiptið um úttaksíu eldsneytisdælu
DRIFKERFI OG HEMLAR	Skiptið um O-hringi og gúmmírennur drifvindunnar og athugið rampana
	Skiptið um hemlavökva
	Smyrjið ríkur tromlunnar

**HVERJA10.000 KM EÐA Á ÞRIGGJA ÁRA FRESTI
(HVORT SEM FYRR KEMUR)**

RAFKERFI	Skiptið um kerti
----------	------------------

Á FIMM ÁRA FRESTI

VÉL	Skiptið um kælivökva
-----	----------------------

VIÐHALDSFERLI

Í þessum undirkafla er að finna leiðbeiningar um grunnviðhald.

⚠ VIÐVÖRUN

Drepið á vélinni, fjarlægjið tjóðrutappann og fylgið viðhaldsaðferðunum sem lýst er eftir þegar verið er að gera viðhald. Ef viðhaldsleiðbeiningum er ekki fylgt eftir er hættu á meiðslum vegna heitra hluta, hreyfanlegra hluta, rafmagns, íðefna eða annarra hættulegra hluta.

⚠ VIÐVÖRUN

Ef nauðsynlegt er að fjarlægja lásbúnað (t.d. lásflipa, festingar með sjálfslæsingu o.s.frv. þegar verið er að taka sleðahluta í sundur/setja þá saman skal alltaf skipta lásbúnaðinum út.

Forsía hljóðdeyfis loftinntaks

Athugun á forsíu hljóðdeyfis loftinntaks

Tryggið að forsíur hljóðdeyfis loftinntaks séu rétt settar í, hreinar og í góðu ástandi.



1. Forsía

Til að fjarlægja forsíuna skal einfaldlega toga hana út.

Til að setja forsíuna í skal ýta henni á sinn stað og tryggja að hún sé vel fest.

Kælivökvi

⚠ VIÐVÖRUN

Opnið aldrei geymi kælivökva þegar vélin er heit.

Magn kælivökva

Geymir kælivökva er á bak við efri, hægri hliðarhlífina. Sjá *STYRIBÚNAÐUR*, *TÆKI OG BÚNAÐUR* til að fá upplýsingar um hvernig fjarlægja skal hlífina.

Strik kalds vökva er rétt fyrir ofan festiklemmuna.

Athugið magn kælivökva við stofuhitastig eftir að tappinn hefur verið fjarlægður. Vökvinn ætti að vera á strikinu sem segir til um magn kalds vökva (vélin er köld) á geymi kælivökva.

ATHUGIÐ: Þegar magn kælivökva er athugað í kulda getur magn hans verið örlítið neðar en strikið.

Til að bæta kælivökva á skal fjarlægja festingu fremri kælivökvageymisins og toga geyminn örlítið út á við til að skapa pláss fyrir tappann.

Ef miklu magni kælivökva hefur verið bætt á eða ef nauðsynlegt er að fylla á gjörvallt kerfið skal fara með hann í skoðun til vottaðs dreifiaðila Lynx, á verkstæði eða aðila að eigin vali.

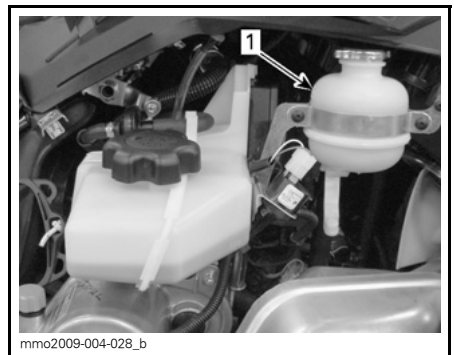

HEFÐBUNDIÐ

1. Geymir kælivökva

Ráðlagður kælivökvi

KÆLIVÖKVI	
BRP mælir með	FROSTVARNAR-VÖKVI MEÐ LANGAN ENDINGARTÍMA (F) (P/N 619 590 204)
Aðrir vökvar eða ef þessi tegund er ekki tiltæk	Eimað vatn og frostvarnarlausn (50% eimað vatn, 50% frostvarnarvökvi)

TILKYNNING Blanda af 50% frostvarnarlausnar og 50 eimaðs vatns bætir kæligetu. Ef kranavatn er notað í stað eimaðs vatns geta agnir komist í kælikerfið og dregið úr frostvarnargetu. Þetta gæti leitt til ofhitnunar vélarinnar.

Til að koma í veg fyrir að virkni frostvarnarvökvans dvíni skal ávallt nota sama vörumerkið. Blandið aldrei saman frostvarnarvökvum frá mismunandi framleiðendum nema kælikerfið hafi verið fullkomlega hreinsað og fyllt á það á ný.

TILKYNNING Til að koma í veg fyrir að ryð myndist eða að frostskeyrði myndist á köldum svæðum skal ávallt fylla á kerfið með blöndu af 50% frostvarnarvökva og 50% eimuðu vatni. Hreinn frostvarnarvökvi mun frjósa við hærri hita en blanda frostvarnarvökva/vatns. Notið ávallt etýlenglykól frostvörn sem inniheldur tæringarlata, sem mælt er með fyrir álvélar.

Vélarolía (600 ACE / 900 ACE)

Athugun á magni vélarolíu.

TILKYNNING Athugið magn olíu eftir hverjar 10 akstursstundir og fyllið á ef þess er þörf. Fyllið ekki of mikið á. Vélin getur skemmt ef sleðinn er notaður með röngu magni olíu. Þurrkið burt alla olíu sem lekið hefur.

Setjið sleðann á jafnsléttu og fylgið eftirfarandi aðgerðarferli til að athuga olíumagn:

1. Ræsið vélina og leyfið henni að hitna í hefðbundið notkunarhitastig. Vélin er komin í rétt hitastig þegar aftari kæliurinn hitnar og gefur til kynna að vatnslásinn sé opinn.
2. Látið vélina ganga í lausangangi í meira en 30 sekúndur.
3. Drepið á vélinni.
4. Fjarlægjið drifbeltishlífina, sjá *STJÓRNÞUNADUR, TÆKI OG ÞUNADUR*.
5. Fjarlægjið olíukvarðann úr áfyllingaröngunni og þurrkið af honum.
6. Setjið olíukvarðann til fulls ofan í áfyllingarönguna.
7. Fjarlægjið olíukvarðann og athugið magn olíunnar. Olíumagn skal vera á milli strikanna MIN. (LÁGMARK) og MAX. (HÁMARK) eins og sýnt er. Fyllið á ef þess er þörf.

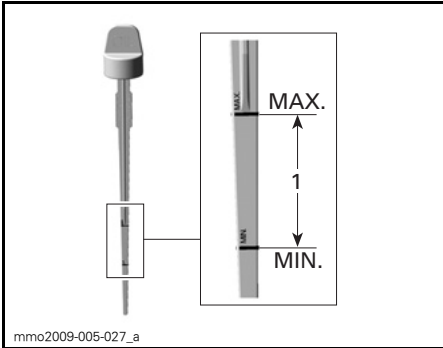

1. Olíumagn á milli MIN. (LÁGMARK) og MAX. (HÁMARK).

VARÚÐ Vélarolía getur verið mjög heit.

VIÐVÖRUN

Purrkið burt alla olíu sem lekið hefur. Olía er afar eldfim þegar hún hitnar.

Útblásturskerfi

Skoðun á útblásturskerfi

Púströríð á að standast á við op botnpönnunnar. Ekkert ryð eða lekar mega vera í útblásturskerfinu. Tryggið að allir hlutir séu vel fastir.

Athugið ástand haldgorma og skiptið þeim út ef þess er þörf.

Útblásturskerfið er hannað til að draga úr hávaða og bæta heildarafköst vélarinnar. Breytingar á útblásturskerfinu brjóta í bága við gildandi lög.

TILKYNNING Ef einhver íhlutur útblásturskerfisins er fjarlægður, skemmdur eða honum breytt er hætt á að vélinn skemmist.

Kerti

Skoðun eða útskiptingu kerta skal gera hjá vottuðum söluaðila Lynx, á verkstæði eða hjá aðila að eigin vali. Nauðsynlegt er að hafa ítarlega tæknikunnáttu til að geta skoðað

eða skipt um kerti vegna beinnar innspýtingar eldsneytis í E-TEC. Þó þess sé ekki krafist er ráðlagt að vottaður dreifiaðili Lynx sjái um skoðun eða útskiptingu kerta.

Ráðlagt kerti

VARÚÐ Notið einungis kerti sem tekið er fram á listanum hér fyrir neðan. Kertið skal vera í tilgreindri herslu. Ísetningaraðferð er að finna í **ÍSETNING KERTA**.

Kerti fjarlægsett í

Fjarlægging

Opnið vinstri hliðarhlífina.

Fjarlægjið beltishlífina, sjá **FJARLÆGING BELTISHLÍFAR**.

Aftengið snúrur kertisins.

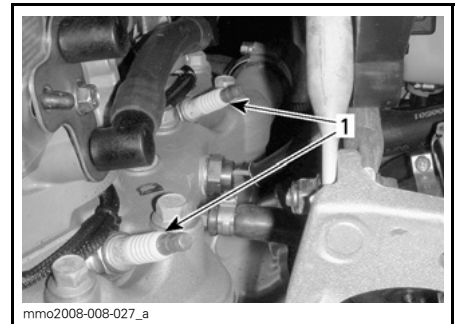

VINSTRI HLIÐ VÉLARHÓLFIS

1. Kerti

Losið kertin um einn snúning með verkfærum verkfærasettisins.

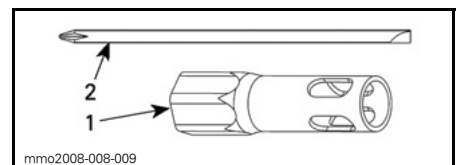

1. 16 mm skráfhólkur
2. Skrufupinni

Hreinsið kerti og strokkahausa með þrýstilofti ef slíkt er hægt.

VIÐVÖRUN

Notið ávallt hlífðargleraugu þegar unnið er með þrýstiloft.

Losið kertin til fulls og fjarlægjið þau.

Ísetning

Áður en kertin eru sett í skal tryggja að snertifletir strokkahaussins og kertanna séu hreinir.

Athugið bilið á milli kertanna með bilbreiddarmæli (feeler gauge).

Skiptið um kerti ef tæknilýsingum er ekki mætt.

VARÚÐ Reynið ekki að stilla bil þessara kerta.

Gerð	Tegund kertis	Bil kertis
600 HO E-TEC	NGK PZFR6F	Ekki stillanlegt 0,75mm ± 0,05 mm
600 ACE	NGK MR8BI-8.	0,75mm ± 0,05
900 ACE	NGK MR8BI-8.	0,8mm

Skrúfið kertin á strokkahaussinn með handafli þar til það snertir strokkinn.

Herðið kertin með verkfærum úr verkfærasettinu eða með herslutöng og réttum hólki.

Notkun verkfæra úr verkfærasettinu

Notið 16 mm hólk og skrúfpinnann úr verkfærasettinu.

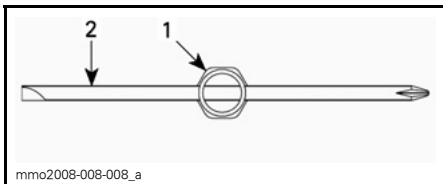
**SÉÐ AÐ OFAN**

- 16 mm skrúfhólkur
- Skrúfupinni

Herðið kertin samkvæmt eftirfarandi skýringarmyndum.

ATHUGIÐ: Tryggið að kertið og skinnan sitji rétt á strokkahausnum.

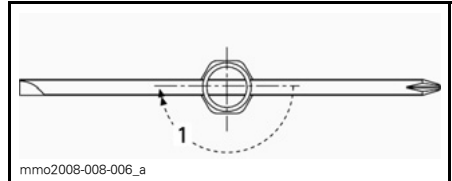
**NYTT KERTI**

- Herðið um 1/2 snúning

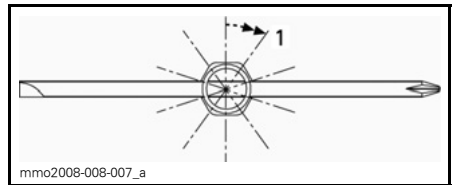
**NOTAÐ KERTI**

- Herðið um 1/10 snúning

Notkun herslutangar.

Herðið kertin í 27,5 N•m.

Vélarstöðvunarbúnaður (E-TEC sleðar)**Stilling vélarstöðvunarbúnaðar**

Stöðvunarbúnaður vélarinnar er staðsettur á framhluta sleðans, vinstra megin á hreyfilfestingunni, fyrir framan drifbeltisvinduna.

- Fjarlægjið tjóðrutappann af stöðvunarrofa vélarinnar.
- Opnið neðri, vinstri hliðarhlífina, sjá **SKROKKUR**.
- Fjarlægjið drifbeltishlífina, sjá **FJARLÆGING DRIFBELTISHLÍFAR** í þessum undirkafla.
- Losið nógu mikið um skrúfurnar þrjár sem stöðvunarbúnaðurinn er festur með við hreyfilfestinguna til að það losni um og hægt sé að snúa um hálfan snúning.

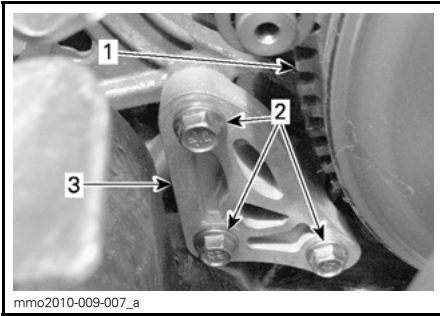

1. Drifbeltisvinda
2. Skrúfur stöðvunarbúnaðar
3. Vélarstöðvunarbúnaður

5. Setjið 0,5 mm breiddarmæli í op vélarstöðvunarbúnaðarins (sjá skýringarmynd).

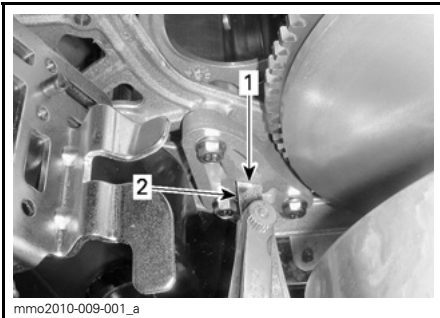

1. Op
2. Bilbreiddarmælir (Feeler gauge)

6. Setjið bilbreiddarmælinn á milli vélarstöðvunarbúnaðarins og gúmmiklossans (á vélinni).

ATHUGIÐ: Setjið bilbreiddarmælinn ekki of djúpt þar sem hann mun fara framhjá bingu gúmmiklossans og stillingin verður ekki rétt. Sjá skýringarmynd.

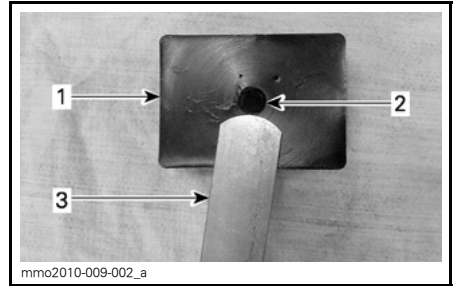

1. Gúmmiklossi
2. Bunga
3. Bilbreiddarmælir

7. Herðið skrúfurnar í tilgreint hersluátak samkvæmt skýringarmyndunum. Gætið þess að klemma ekki bilbreiddarmælinn.

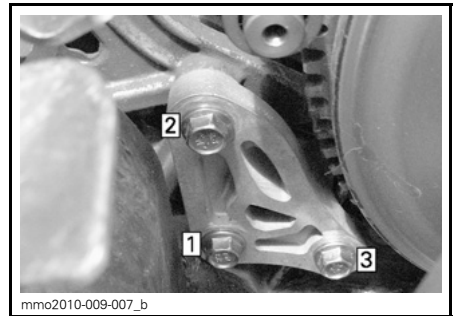

HERSLA

HERSLUÁTAK SKRÚFU
STÖÐVUNARBÚNAÐARINS

10 N•m ± 2 N•m

TILKYNNING Ef stöðvunarbúnaður vélarinnar og skrúfurnar sem festa hann eru ekki vel fest er hætt á að drifvandan skemmist alvarlega.

Hemlavökvi

Ráðlagður vökvi

Notið einungis DOT 4 hemlavökva úr íláti sem er lokað með innsigli. Ílát sem þegar hefur verið opnað getur hafa tekið í sig önnur efni eða loftraka.

VIÐVÖRUN

Notið einungis DOT 4 hemlavökva úr ílátí sem er lokað með innsigli. Til að forðast að hemlakerfið skemmist skal ekki nota aðra vökva en þá sem ráðlagðir eru og ekki blanda öðrum vökvum við til að fylla á.

TILKYNNING Hemlavökvi getur skemmt málaða hluti og plasthluti. Meðhöndlið með gát. Skolið rækilega ef hemlavökvi hefur spillst.

Athugun á magni hemlavökva

Setjið sleðann á jafnsléttu.

Athugið hvort hemlavökvi sé í réttu magni í geyminum. Bætið ráðlögðum hemlavökva á eftir þörfum.

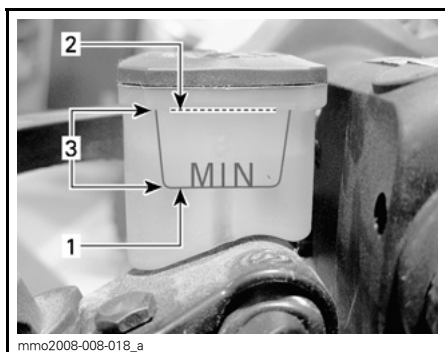

1. Lágmarksmagn
2. Hámarksmagn
3. Notkunarsvið

VARÚÐ Forðist að hemlavökvi komist í augu eða á húð þar sem hann getur valdið alvarlegum brunasárum. Ef hemlavökvi kemst í snertingu við húð skal skola rækilega. Ef hemlavökvi kemst í snertingu við augu skal tafarlaust skola með miklu vatni í a.m.k. 10 mínútur og leita svo til læknis samstundis.

Olía gírkassa**Ráðlögð gírkassaolía**

RÁÐLÖGÐ GÍRKASSAOLÍA
XPS GERVIEFNAOLÍA FYRIR GÍRKASSA (75W 140 hypoid) (P/N 619 590 182)

TILKYNNING Gírkassaolía þarf að uppfylla kröfur flokksins API GL 5. Gírkassi þessa snjósleða var þróaður og samþykktur með notkun ráðlagðrar XPS™ gerviefnaolíu fyrir gírkassa. BRP mælir sterklega með að einungis ráðlögð XPS gerviefnaolía fyrir gírkassa sé notuð. Vera má að skemmdir vegna olíu sem hentar ekki þessum gírkassa falli ekki undir takmarkaða ábyrgð BRP.

Aðgangur að gírkassa

Opnið efri og neðri hliðarhlífar, sjá *STJÓRNÞUNADUR, TÆKI OG ÞUNADUR*.

Athugun á magni olíu gírkassa

Leggið snjósleðanum á jafnsléttu og athugið olíumagnið með því að fjarlægja tappann á vinstri hlið gírkassans.

ATHUGIÐ: Mikilvægt er að skrokkur snjósleðans sé á jafnsléttu.

Olían á að ná að neðri brún snittaða opsins.

ATHUGIÐ: Olíumagn má vera 2 mm fyrir neðan neðri flöt opsins.

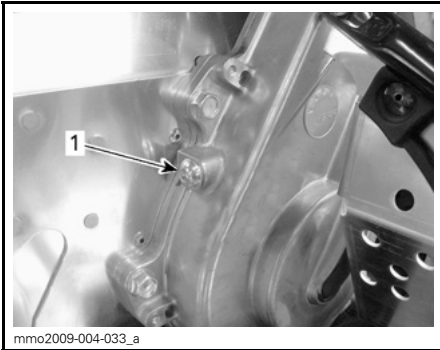

1. Segultappi

1. Setjið segultappann aftur á og herðið í tilgreint hersluátak.

HERSLUÁTAK SEGULTAPPA

10 N•m ± 1 N•m

Gírkassaolíu bætt á

1. Fjarlægjið tappann vinstra megin á gírkassanum.

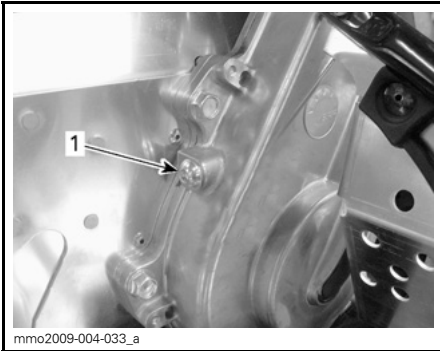

1. Segultappi

2. Fjarlægjið áfyllingartappann.

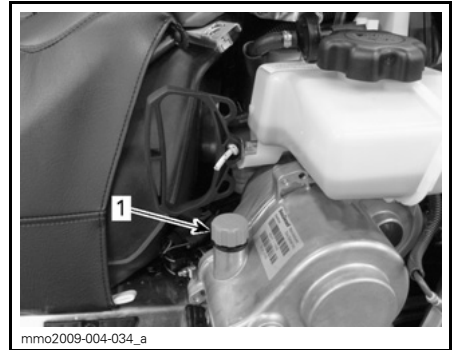

HEFÐBUNDIÐ

1. Áfyllingartappi

3. Hellið ráðlagðri olíu í gírkassann í gegnum áfyllingaropið.

Olíumagn er rétt þegar hún byrjar að hellast út úr opi segultappans

4. Setjið segultappann aftur á og herðið í tilgreint hersluátak.

HERSLUÁTAK SEGULTAPPA

10 N•m ± 1 N•m

Drifbelti

Skoðun drifbeltis

Athugið hvort á drifbeltinu séu sprungur eða hvort það hafi trosnað eða sé óeðlilega slitið (ójafnt slit, slit öðru megin, hók ekki til staðar, slitið efni). Ef óeðlilegt slit er til staðar getur verið að það sé vegna tilfærslu vindunnar, of mikils snúningshraða með frosið belti, hraðrar gangsetningar án þess að vélin fái að hitna, hrjúfs yfirborðs eða ryðgaðrar trissu, olíu á drifbelti eða aflagaðs varadrifbeltis. Leiðið til vottaðs dreifiaðila Lynx.

Auka drifbelti

Hægt er að geyma auka drifbelti í geymslukassanum.

Útskipting drifbeltis

Fjarlæging drifbeltis

1. Fjarlægjið drifbeltishlífina, sjá *STJÓRNÞÚNAÐUR, TÆKI OG ÞÚNAÐUR*.
2. Setjið OPNUNARVERKFÆRI HLUTLAUSRAR VINDU (P/N 529 017 200) (eða þenjara hlutlausu vindunnar sem fylgir með verkfærasettinu) í skrúfgangsoþ stillinöfnnar.

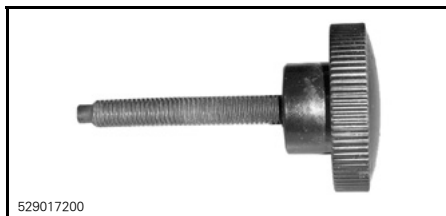

529017200

OPNUNARVERKFÆRI HLUTLAUSRAR VINDU



mmo2012-005-980

ÞENJARI VINDUNNAR Í STILLINÖF

3. Opnið hlutlausu vinduna með því að skrúfa verkfærið inn.
4. Til að fjarlægja beltíð skal renna því yfir efsta hluta hlutlausu vindunnar og svo yfir drifvinduna.

Drifbelti sett á

1. Ef þess er þörf skal opna hlutlausu vinduna, samkvæmt *FJARLÆGING DRIFBELTIS* hér að ofan.
2. Rennið drifbeltinu yfir drifvinduna og svo yfir hlutlausu vinduna.

TILKYNNING Þvingið hvorki drifbeltíð á sinn stað né notið verkfæri þar sem þræðir drifbeltisins gætu slitnað eða skorist getur á þá.

ATHUGIÐ: Hámarks endingartími drifbeltis er fenginn með því að setja drifbeltíð á þannig að örvar þess vísi í snúningsátt drifbeltisins.

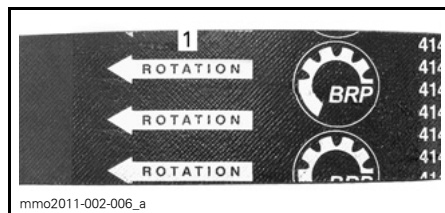

mmo2011-002-006_a

1. Benda í snúningsátt

3. Skrúfið þenjara til baka og fjarlægjið hann úr hlutlausu vindunni.
4. Snúið hlutlausu vindunni nokkrum sinnum til að drifbeltíð leggist á milli tannanna.
5. Ef nýtt drifbelti var sett í skal stilla hæð drifbeltisins. Sjá kaflann *STILLING Á HÆÐ DRIFBELTIS* hér fyrir neðan.
6. Setjið drifbeltishlífina aftur á og lokið hliðarhlífinni. Leiðbeiningar er að finna í *STJÓRNÞÚNAÐUR, TÆKI OG ÞÚNAÐUR*.

Hæðarstilling drifbeltis

Athuga skal hæð drifbeltisins í hvert sinn sem nýtt drifbelti er sett í.

Til að stilla hæð drifbeltisins skal fylgja eftirfarandi skrefum:

1. Fjarlægjið tjóðrutappann af stöðvunarrofa vélarinnar.
2. Fjarlægjið drifbeltishlíf.
3. Fjarlægjið klemmuboltann.

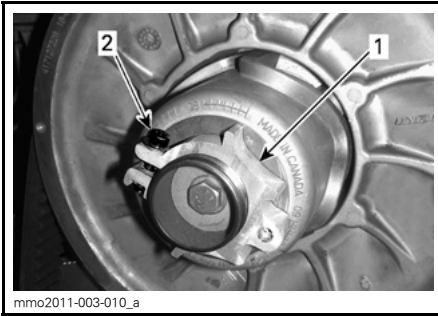

1. Stillinöf
2. Klemmubolti

4. Notið stillitól fjöðrunarinnar sem fylgir með verkfærasettinu til að snúa hringnum um 1/4 af snúning í hvert sinn og snúið svo hlutlausu vindunni til að koma drifbeltinu fyrir á milli tanna vindunnar.

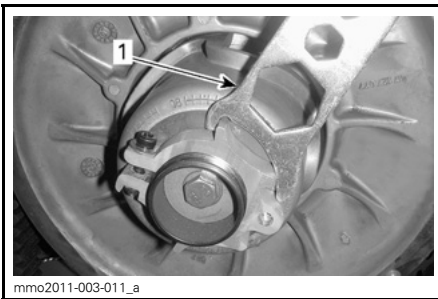

1. Stillitól fjöðrunar

ATHUGIÐ: Skrúfgangur stillihringsins gengur til vinstri.

Belti án ytri haka

Endurtakið skref 4 þar til ytra yfirborð drifbeltisins er 0 mm ofar en brúnir hlutlausu vindunnar.

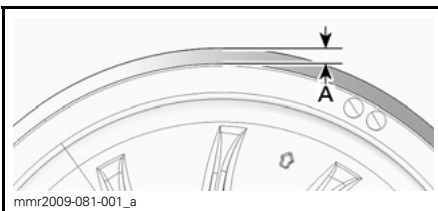

FORSTILLING

1. 0mm

Belti með ytri hökum

Endurtakið skref 4 þar til grópirnar á ytri hlið beltisins standast á við brúnir hlutlausu vindunnar.

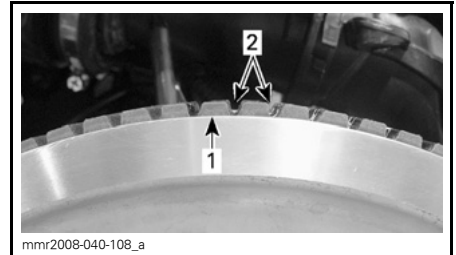

FORSTILLING

1. Brún hlutlausrar vindu
2. Ytri grópir drifbeltis

Allar drifbeltistegundir

ATHUGIÐ: Þegar hringnum er snúið rangsælis lækkar drifbeltið í vindunni. Þegar hringnum er snúið réttsælis hækkar drifbeltið í vindunni.

5. Herðið klemmuboltann vel. Ef mögulegt er skal herða hann í tilgreint hersluátak með herslutöng.

HERSLUÁTAK KLEMMUBOLTA

$5,5 \text{ N} \cdot \text{m} \pm 0,5 \text{ N} \cdot \text{m}$

6. Setjið drifbeltishlífina aftur í.

7. Setjið hliðarhlífina aftur í.

ATHUGIÐ: Þessar stillingar eru réttar sem forstillingar flestra gerða. Í sumum tilfellum þegar vélin er ræst gæti sleðinn ískrað. Þetta gefur til kynna að drifbeltið sé of strekkt.

Ef sleðinn ískrar skal lækka hæð beltisins miðað við forstillingu þess. Endurtakið ferlið þar til ískurhljóðið stöðvast.

Snarvenda

ATHUGIÐ: Vera má að baksnúningurinn verði ekki virkur ef drifbeltið er of hátt á hlutlausu vindunni. Ef snúningsáttin breytist ekki skal tryggja að drifbeltið sé rétt stillt. Stillið drifbeltið þannig að það liggja lægra í hlutlausu vindunni ef þess er þörf.

Drifvinda

Stilling drifvindu

Allar drifvindur eru verksmiðjustilltar til notkunar við sjávarmáli.

Kvörðunarskrúfur (rampi)

600 ACE og 900 ACE sleðar

Ekki stillanlegt.

600 HO E-TEC sleðar

Drifvindan er stillanleg.

⚠ VIÐVÖRUN

Fjarlægðu tjóðrutappann af stöðvunarrofa vélarinnar áður en stillingar eru gerðar. Leggðu sleðanum á öruggum stað utan brautarinnar.

Verksmiðjustillingar drifvindunnar gera henni kleift að miðla hámarks vélarafli á fyrirfram ákveðnum snúningshraða. Utanaðkomandi þættir, s.s. lofthiti, hæð yfir sjávarmáli eða ástand yfirborðsins sem ekið er á geta breytt mikilvægum snúningshraða vélarinnar og haft áhrif á afköst snjósleðans.

Stillanlega drifvindan gerir stillingu á hámarks snúningshraða mögulega til að viðhalda hámarksafli.

Stillið kvörðunarskrúfur þannig að hámarks snúningshraði vélarinnar passi við hámarks snúningshraða miðað við hestöfl.

AFLVÉL	HÁMARKS SNÚNINGSHRAÐI HESTAFLA
600 HO E-TEC	8100 SN./MÍN. (± 100)

ATHUGIÐ: Notið nákvæman stafrænan snúningshraðamæli til að stilla snúningshraða vélarinnar.

ATHUGIÐ: Stillingin hefur einungis áhrif á mikinn snúningshraða.

Hægt er að velja um 6 stöður sem númeraðar eru frá 1 til 6.

Kvörðunarskrúfunar hafa 6 mismunandi stillingar sem auðkenndar eru með númerunum á skrúfuhausunum.

Núgildandi stilling er númer skrúfuhaussins sem stenst á við merkið á vindunni.

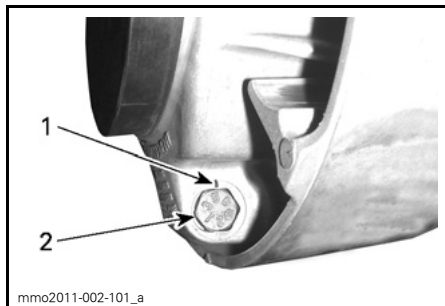

STILLING VINDU

1. Merki
2. Númer

Hver staða breytir hámarks snúningshraða um u.p.b. 200 SN./MÍN.

Lægri númerin minnka snúningshraða vélarinnar um 200 SN./MÍN. í hvert sinn og hærra númeri hækka hann um 200 SN./MÍN. í hvert sinn.

Dæmi:

Kvörðunarskrúfur sem stilltar eru í stöðu 4 og sem breytt er í stöðu 6 mun auka hámarks snúningshraða vélarinnar um 400 SN./MÍN.

Aðferð

Losið lásró nógu mikið til að haus kvörðunarskrúfunnar standi út úr vindunni og snúið svo í áttina sem óskað er eftir. Fjarlægið lásróna ekki.

Setjið allar kvörðunarskrúfurnar þrjár í sömu stöðu.

Herðið lásrænar í $10\text{ N}\cdot\text{m} \pm 2\text{ N}\cdot\text{m}$

TILKYNNING

Fjarlægið kvörðunarskrúfuna ekki því innri skinnurnar gætu dottið af. Stillið ávallt allar kvörðunarskrúfurnar þrjár og tryggið að þær séu allar í sömu stöðu.

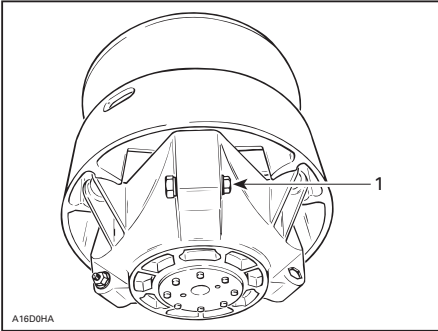

HEFÐBUNDIÐ

1. Losið nóg til að hægt sé að snúa kvörðunarskrúfunni.

⚠ VIÐVÖRUN

Reynið ALDREI að taka drifvinduna í sundur eða breyta henni á einhvern hátt.

Röng samsetning eða breytingar gætu valdið því að drifvindan springi á ofsafenginn hátt vegna álagsins sem myndast við mikinn snúningshraða.

Leitið til dreifiaðila Lynx til að framkvæma viðhald eða þjónustu á drifvindunni. Röng þjónusta eða viðhald getur haft áhrif á afköst og stytt endingartíma drifbeltisins. Fylgið ávallt viðhaldsáætlunum.

⚠ VIÐVÖRUN

Ræsið ALDREI vélina:

- Nema hlífar og drifbeltishlíf séu vel festar.
- Ef vélarhlífín og/eða hliðarhlífar eru opnar eða ekki til staðar.

Reynið ALDREI að gera stillingar á hreyfanlegum hlutum ef vélin er í gangi.

Belti

Skoðun beltis

⚠ VIÐVÖRUN

Fjarlægið tjóðrutappann af stöðvunarrofa vélarinnar áður en viðhald eða stillingar eru gerðar, nema annað sé tekið fram. Leggið sledanum á öruggum stað utan brautarinnar.

Fjarlægið tjóðrutappann af stöðvunarrofa vélarinnar.

Lyftið afturhluta snjósleðans upp og setjið undir hann breiðan viðgerðarstand fyrir snjósleða sem búinn er aftari hlífðarskermi. Þegar búið er að drepa á vélinni skal snúa beltinu með berum höndum og athuga ástand þess. Ef beltíð er slitið eða ef þræðir þess eru sjáanlegir, ef innfellingar þess eða beltaklemmur eru ekki til staðar eða eru skemmdar skal hafa samband við vottaðan dreifiaðila Lynx.

Snjósleðar sem búnir eru dráttarbúnaði

If snjósleðinn er búinn naglabelti sem samþykkt var af BRP SKAL SKOÐA BELTIÐ ÁN ÞESS AÐ SNERTA NEITT FYRIR HVERJA NOTKUN.

Leitið að göllum s.s.:

- Götum í beltinu
- Sliti í beltinu (sérstaklega í kringum dráttargöt naglabelta)

- Spyrnum sem hafa brotnað eða rifnað af og stangir hafa komið í ljós
- Losun gúmmísins
- Brotnum stöngum
- Brotnum nöglum (naglabelti)
- Bognum nöglum (naglabelti)
- Nöglum sem vantar
- Nöglum sem hafa rifnað frá beltinu
- Beltaklemmum sem vantar
- Tryggið einnig að naglarær séu hertar í ráðlagða herslu.

Fyrir beltis sem samþykkt eru til neglingar skal skipta brotnum eða skemmdum nöglum út samstundis. Ef beltíð ber merki um slit skal skipta því út samstundis. Hafið samband við dreifiaðila ef vafamál koma upp.

⚠ VIÐVÖRUN

Akstur sleðans með skemmt beltis eða nagla getur valdið því að ökumaður missir stjórn á sleðanum og leitt til alvarlegra meiðsla eða dauða.

Ítarlegar upplýsingar um dráttarbúnað er að finna í kaflanum **DRÁTTARBÚNAÐUR** í **ÖRYGGISUPPLÝSINGAR** í byrjun þessarar notandahandbókar.

Spenna og samstilling beltis

ATHUGIÐ: Spenna og samstilling beltis eru tengdir þættir. Stilla skal báða þættina saman.

⚠ VIÐVÖRUN

Til að koma í veg fyrir alvarleg meiðsli fólks sem er nærri snjósleðanum:

- Standið **ALDREI** fyrir aftan eða nálægt beltis sem er á hreyfingu.
- Notið ávallt breiðan viðgerðarstand með aftari hlífðarskermi ef nauðsynlegt er að snúa beltinu.
- Þegar beltinu hefur verið lyft frá jörðu skal einungis snúa því eins hægt og mögulegt er.

Miðflótttafl gæti valdið því að brak, hlutar af rifnu beltis eða allt beltíð kastist aftur á við af óheyrilega miklu afli.

Athugun á spennu beltis

ATHUGIÐ: Akið snjósleðanum í u.þ.b. 15 til 20 mínútur áður en spennu beltisins er stillt.

1. Fjarlægjið tjóðrutappann af stöðvunarrofa vélarinnar.
2. Lyftið afturhluta snjósleðans upp og setjið undir hann stöð.

⚠ VARÚÐ Lyftið sleðanum á réttan hátt, þ.e. með því að nota kraft fótanna. Reynið ekki að lyfta afturhluta sleðans ef hann er of þungur miðað við getu viðkomandi.

3. Leyfið afturfjöðrun að lengjast út til fulls.
4. Notið **SPENNUMÆLI** (P/N 414 348 200).



5. Stillið sveigju beltisins með neðri O-hringnum.

ÚTSLAG

40 mm til 50 mm

**STILLING SVEIGJU**

1. Herðið neðri O-hringinn samkvæmt tæknilýsingum

6. Setjið efri O-hringinn í 0 kgf
7. Setjið spennumælinn á beltið, mitt á milli hlutlausu fram- og afturhjóllanna.
8. Togið spennumælinn niður þar til neðri O-hringurinn (sveigja) stenst á við botn gúmmirennunnar.

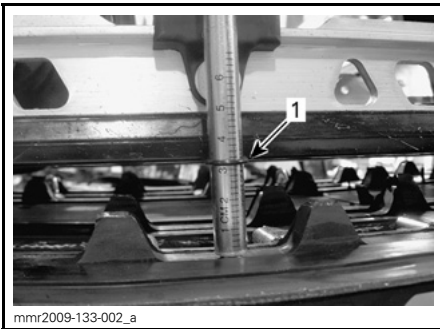
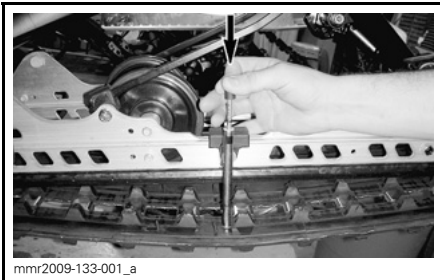

1. O-hringur sveigjunnar stenst á við gúmmirennur.
9. Athugið skráða spennu efri O-hrings spennumælisins.

**AFLESTUR SPENNU**

1. Efri O-hringur

10. Spennan ætti að vera sú sama og gefið er upp á töflunni hér fyrir neðan.

TÆKNILÝSING UM STILLINGU BELTIS	
STILLING Á SVEIGJU BELTIS	40 mm til 50 mm
AFLESTUR SPENNU	7,3 kgf

11. Ef spennan er ekki í samræmi við tæknilýsingar skal stilla strekkingu beltisins. Leitið í kaflann **STILLING BELTISSPENNU**.

TILKYNNING Of mikil spenna mun draga úr afli og setja of mikið álag á íhluti fjöðrunarinnar.

Stilling beltisspennu

1. Fjarlægjið tjóðrutappann af stöðvunarrofa vélarinnar.
2. Fjarlægjið hlíf aftara hjóls (ef við á).



1. Hlíf hægra afturhjóls

3. Losið festibolta aftara hlutlausu hjólsins.

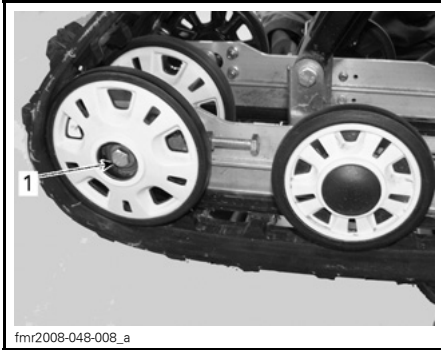

1. Bolti hægra afturhjóls

4. Herðið eða losið báðar stilliskrúfurnar til að auka eða minnka beltisspennu.

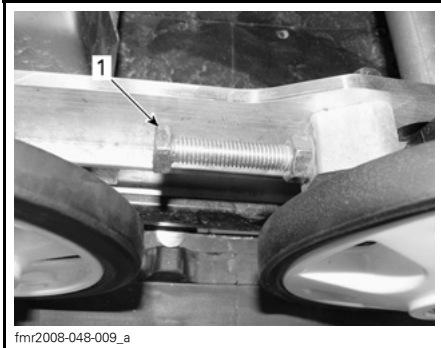

1. Hægri stilliskrúfa

5. Ef ekki er hægt að ná réttri spennu skal leita til vottaðs dreifiaðila Lynx.
6. Herðið festiboltana samkvæmt tæknilysingum.

HERSLUÁTAK

48 N•m ± 6 N•m

7. Athugið samstillingu beltisins eins og skýrt er frá hér fyrir neðan.

Samstilling beltis



VIÐVÖRUN

Áður en samstilling beltisins er athuguð skal tryggja að beltíð sé laust við agnir sem gætu kastast af því þegar því er snúið. Haldið höndum, verkfærum, fótum og fatnaði fjarri beltinu. Lyftið snjósleðanum ávallt upp á breiðan viðgerðarstand fyrir snjósleða sem búinn er aftari hlífðarskermi. Tryggið að enginn standi nærri snjósleðanum, sérstaklega fyrir aftan beltíð. Látið beltíð aldrei snúast á miklum hraða.

Miðflótttafl getur valdið því að aðskotahlutir, bútar af slitnu beltí eða allt beltíð ef það er skemmt kastist aftur á bak og út úr beltishúsinu með ofurmiklum krafti.

Ræsið vélina og ýtið laust á eldsneytisgjöf til að beltíð snúist lítillega. Þetta skal aðeins gera í stuttan tíma (u.þ.b. 5 sekúndur).

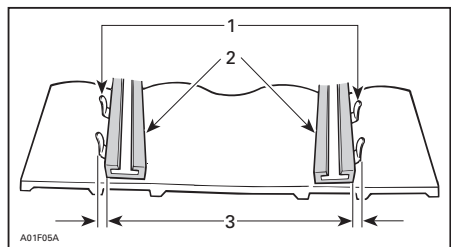
Tryggið að beltíð sé vel fyrir miðju, að á báðum hliðum sé jafn langt á milli ísetningarvísa beltisins og gúmmirennanna.



1. Ísetningarvísar
2. Gúmmirennur
3. Jafnlöng fjarlægð

Ef beltíð er ekki vel fyrir miðju skal gera eftirfarandi:

⚠ VIÐVÖRUN

Fjarlægjið tjóðrutappann af stöðvunarrofa vélarinnar áður en viðhald eða stillingar eru gerðar, nema annað sé tekið fram. Leggið sleðanum á öruggum stað utan brautarinnar.

1. Fjarlægjið tjóðrutappann af stöðvunarrofa vélarinnar.
2. Losið festibolta aftara hlutlausu hjólsins.
3. Herðið stilliboltann á hliðinni þar sem gúmmírennan er lengst frá ísetningarvisum beltisins.

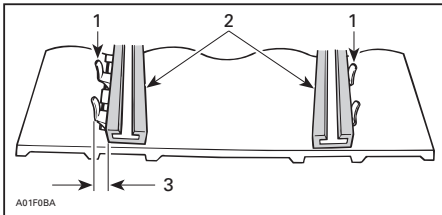

1. Ísetningarvisar
2. Gúmmírennur
3. Herðið á þessari hlið

4. Herðið lásrær.
5. Herðið festibolta hlutlausu hjólanna í $48 \text{ N}\cdot\text{m} \pm 6 \text{ N}\cdot\text{m}$.

⚠ VIÐVÖRUN

Tryggið að allar festingar séu vel hertar til að forðast að eitt hlutlausu hjólanna losni af eða að beltíð læsist.

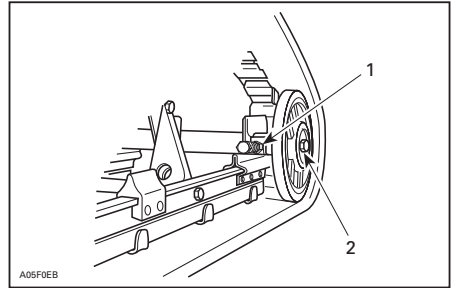
**HEFÐBUNDIÐ**

1. Lásró
2. Festiboltar
6. Ræsið vélina og snúið beltinu hægt til að athuga hvort það sé beint.
7. Setjið snjósledann aftur á jörðina.
8. Setjið hlifar aftara hjóls ef við á.

Fjöðrun**Ástand afturfjöðrunar**

Skoðið alla íhluti fjöðrunarinnar án þess að snerta þá, að meðtöldum gúmmírennum, fjöðrum, hjólum o.s.frv.

ATHUGIÐ: Við hefðbundinn akstur mun snjórinn smyrja og kæla gúmmírennurnar. Þegar sleðanum er ekið í langan tíma á ís eða sandblönduðum snjó mun mikill hiti myndast og valda ótímabæru slitu á gúmmírennum.

Ástand stöðvunarreimar

Skoðið stöðvunarreim til að athuga hvort hún sé slitin eða rifin og bolta og ró til að athuga hvort hersla sé nægileg. Ef boltinn eða róin eru laus skal athuga hvort götin hafi aflagast. Skiptið þeim út ef þess er þörf. Herðið róna í $9 \text{ N}\cdot\text{m} \pm 1 \text{ N}\cdot\text{m}$.

Smurning afturfjöðrunar

Smyrjið smurkoppa afturfjöðrunar með FJÖÐRUNARFEITI (P/N 293 550 033). Viðhaldstíðni er að finna í kaflanum VIÐHALDSÁÆTLUN.

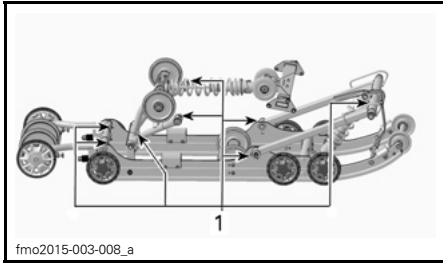

fmo2015-003-008_a

1. Smurkoppur

Ástand stýringar og framfjöðrunar

Skoðið stýringu og framfjöðrun til að athuga hvort íhlutir séu vel festir (stýrisarmar, millistangir, skíðaboltar, skíðaleggi o.s.frv.). Ef þess er þörf skal leita til vottaðs dreifiaðila Lynx.

Smurning framfjöðrunar

Smyrjið smurkoppa afturfjöðrunar með gervifeiti fyrir fjöðrun (P/N 293 550 033).

Yfirleitt nægir að sprauta 4-5 sinnum úr smursprautunni.

ATHUGIÐ: Ef of mikilli feiti er sprautað mun umfram magnið flæða út um stýrisstangir og skíðaleggi. Þurrkið umfram smurfeiti til að hún komist ekki í snertingu við aðra hluta.

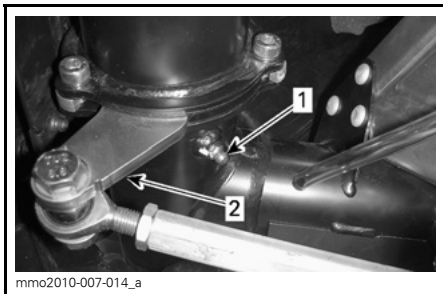

mmo2010-007-014_a

VINSTRI HLIÐ SÝND

1. Smurkoppur
2. Stýrisarmur

Skíði

Slit og ástand skíða og kjala

Athugið ástand skíðanna og karbit-kjalanna. Ef slit er til staðar skal leita til vottaðs dreifiaðila Lynx.

⚠ VIÐVÖRUN

Mjög slitin skíði og/eða skíðakilur geta haft neikvæð áhrif á stjórn snjósleðans.

Blaðskíði

Hefðbundin staða skíðanna er að skíðakjöl sé komið fyrir í miðgötunum.

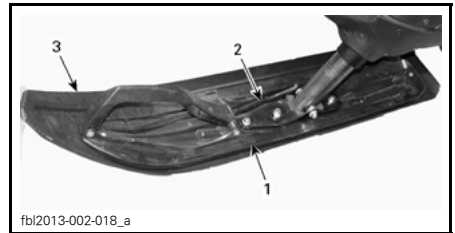

fbl2013-002-018_a

HEFÐBUNDIÐ

1. Skíði
2. Skíðakjölur
3. Skíðafóðring (Army gerð)

Skíðafóðring 69 Army sleða er sett á innan frá.

Öryggi

Skoðun öryggja

Rafkerfið er verndað með öryggjum.

Athugið ástand öryggjana og skiptið þeim út ef þess er þörf.

Til að fjarlægja öryggi úr haldara skal toga öryggið út. Athugið hvort þræðir öryggisins séu sambráðnir.

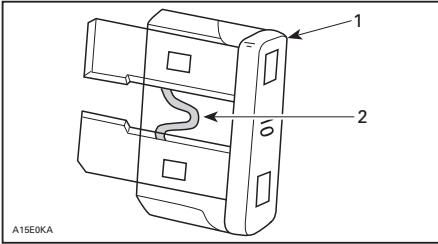

1. Öryggi
2. Athugið hvort þræðir hafi bráðnað

⚠ VIÐVÖRUN

Notið ekki straumhærra öryggi.

⚠ VIÐVÖRUN

Ef öryggi hefur sprungið skal ákvarða ástæðu bilunarinnar og leiðrétta hana áður en vélin er ræst á ný. Leitið til vottaðs dreifiaðila Lynx til að þjónusta sleðann.

Staðsetning öryggja

Öryggjaboxið er fyrir aftan klæðningu framsætisins, vinstra megin á neðri hluta sætisins.

Farið eftir límmerkinu innan á loki öryggjaboxins eða undirkaflanum **TÆKNILÝSINGAR** til að auðkenna öryggi.

Til að komast að öryggjaboxinu skal toga klæðningu sætisins varlega út úr áhlutanum með því að toga plastbandið niður og til hliðar um leið.

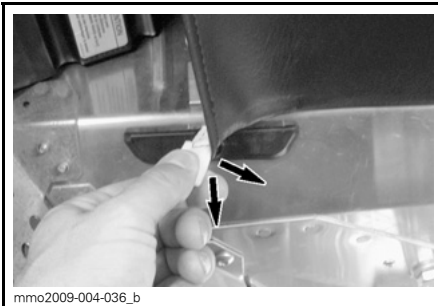

mmo2009-004-036_b

HEFÐBUNDIÐ - BAND



mmo2009-004-037_a

1. Öryggjabox

Lokið klæðningunni með því að ýta bandinu aftur inn í áhlutanum.

Ljós

Athugið ávallt virkni ljósanna eftir að skipt hefur verið um perur.

Útskipting pera framljósá

TILKYNNING Snertið aldrei glerhluta halógen-peru með berum höndum þar sem það styttir endingartíma hennar. Ef glerið er snert skal hreinsa það með ísóprópýl alkóhóli sem skilur ekki eftir sig lag á perunni.

1. Losið lásflipa mælaborðsins með litlu skrufjárn.

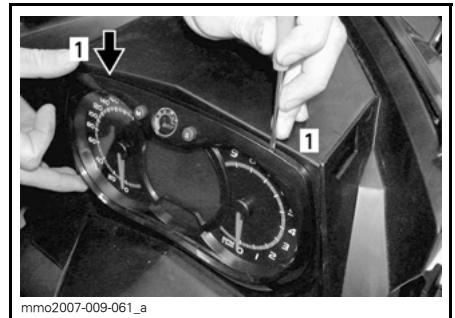

mmo2007-009-061_a

1. Lásflipi
2. Togið varlega í mælaborðið og leggið það til hliðar.

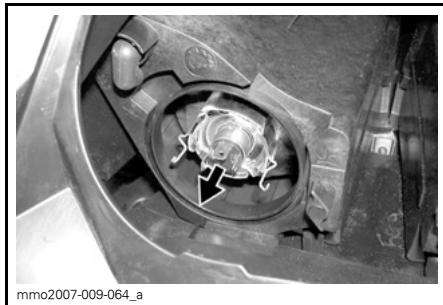

mmo2007-009-064_a

TOGIÐ Í PERUNA OG SETJIÐ NÝJA PERU Í

3. Skrófið brennda tengi perunnar úr. Fjarlægjið gúmmíklossann

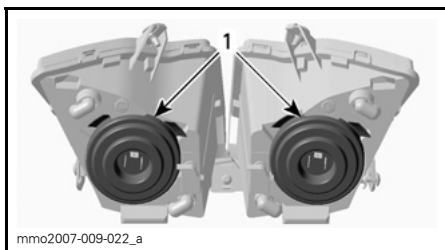

mmo2007-009-022_a

1. Gúmmíklossar

4. Ýtið og togið í báðar hliðar festiklemmunnar á sama tíma til að hún losni frá perustæðinu.

Ljósstefna framljósa

Fjarlægjið mælaborðið, sjá **ÚTSKIPTING LJÓSAPERA**. Snúið hnappinum til að stilla hæð ljósgeisla.

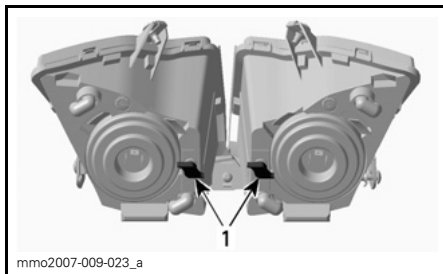

mmo2007-009-023_a

HEFÐBUNDIÐ

1. Hnappar

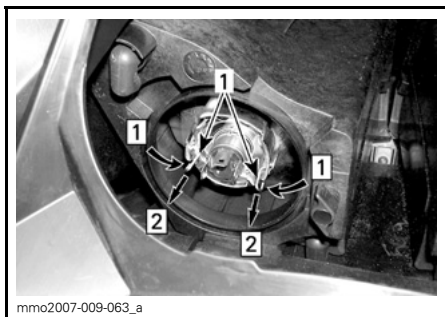

mmo2007-009-063_a

Step 1: Ýtið á báðar hliðar

Step 2: Togið til að losa

1. Festiklemmur

5. Togið í peruna og setjið nýja peru í. Setjið alla hluti rétt í aftur.

Útskipting pera afturljósa

1. Fjarlægjið samstæðu afturljóssins með því að toga varlega í glerið beggja megin með jafn miklum krafti.

TILKYNNING Ef samstæða afturljóssins er toguð á ská miðað við undirstöðuna, geta festipinnarnir brotnað og nauðsynlegt að skipta út húsi afturljóssins.

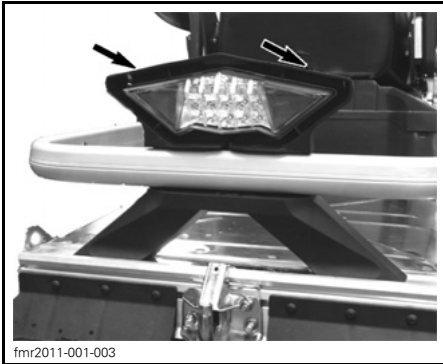

TILKYNNING Togið ekki hús afturljóssins of langt út til að forðast að skemma snúrurnar.

2. Fjarlægið tengi þerunnar úr samstæðu afturljóssins.
 - 2.1 Snúið tenginu rangsælis.
 - 2.2 Togið tengið út.
3. Skiptið um ljósaperu.
4. Festið tengið í samstæðu afturljóssins.
5. Ýtið samstæðunni aftur á sinn stað.

ATHUGIÐ: Ekki er hægt að skipta um led-ljós afturljóssins.

Ef led-ljósið bilar skal skipta um ljósamstæðu. Festið nýja afturljósið með skrúfum.

UMÖNNUN FARARTÆKIS

Umhirða eftir notkun

Fjarlægjið snjó og ís af afturfjöðruninni, beltinu, framfjöðruninni, stýrikerfi og skíðum.

VIÐVÖRUN

Tryggið að tjóðrutappinn hafi verið fjarlægður af stöðvunarrofanum áður en farið er fyrir framan snjósleðann, komið er nærri beltinu eða íhlutum afturfjöðrunar.

Berið vax á málaða hluta sleðans til að vernda þá betur.

ATHUGIÐ: Berið vax á gljáhluta einungis.

Hyljið ávallt snjósleðann með yfirbreiðslu þegar hann er utanhúss yfir nótt eða þegar hann er ekki notaður í langan tíma. Þetta mun vernda sleðann gegn frosti og snjó og varðveita útlit hans.

Hreinsun og verndun snjósleðans

Þvoidd snjósleðann með blöndu af mildri sápu og vatni. Notið einungis klút úr míkrótrefjum eða sambærilegan klút.

TILKYNNING Nauðsynlegt er að nota klút úr míkrótrefjum eða sambærilega klúta á framrúðu og vélarhlíf til að forðast að rispa yfirborðin sem verið er að hreinsa.

Til að fjarlægja smurfeiti, olíu og óhreinindi skal nota ÖFLUGT HREINSIEFNI FRÁ BRP (P/N 293 110 001).

TILKYNNING Notið hreinsiefnið ekki á límmerki eða vínýl.

Til að fjarlægja erfið óhreinindi af öllum plast- og vínýlfirborðum skal nota XPS FJÖLNOTA HREINSIEFNI (P/N 219 701 709).

TILKYNNING Hreinsið aldrei plastyfirborð eða vélarhlíf með sterkum hreinsiefnum, fitueyðandi efni, málningarþynni, asetóni, efnum sem innihalda klór o.s.frv.

GEYMSLA

Á sumrin eða þegar snjósleðinn er ekki í notkun í meira en þrjá mánuði er nauðsynlegt að geyma hann á hentugum stað.

GEYMSLA	
SNJÓSLEÐI	Hreinsið sleðann
VÉL	Tvígengisvélur: Smyrjið vélina. Leiðbeiningar er að finna í notandahandbók.
	Festið púströrið með klútum
	Verndið eldsneytiskerfið með því að bæta bindiefni í eldsneytið samkvæmt ráðleggingum framleiðanda efnisins Látið vélina ganga eftir að hafa bætt efninu í eldsneytið
DRIFKERFI OG HEMLAR	Smyrjið pinna handfangs stöðuhemils
	Lyftið afturhluta snjósleðans upp þannig að beltið hvíli ekki á jörðinni. Slakið ekki á spennu beltisins
FJÖÐRUN	Skoðið og smyrjið afturfjöðrunina
	Smyrjið fram- og afturfjöðrun
RAFKERFI	Hlaðið rafgeyminn í hverjum mánuði til að hann sé fullhlaðinn út allan geymslutímann

VARÚÐ Notið hentugan lyftibúnað eða fáið aðstoð annarra við að lyfta sleðanum. Ef lyftibúnaður er ekki notaður skal lyfta sleðanum á réttan hátt, þ.e. með því að nota kraft fótanna. Reynið ekki að lyfta afturhluta sleðans ef hann er of þungur miðað við getu viðkomandi.

TILKYNNING Snjósleðann skal geyma á köldum og þurrum stað og hann skal hylja með ógagnsærrri ábreiðu sem hleypir lofti í gegn. Þetta mun koma í veg fyrir að sólarljós og óhreinindi eyðileggi plasthluti sleðans og áferð hans.

Smurning vélar

Geymsluaðferð vélar (E-TEC)

Á sama hátt og aðrar vélar er nauðsynlegt að vél E-TEC sleðans sé vel smurð áður en hann er settur í geymslu til að vernda innri hluti hennar. E-TEC kerfið býður upp á innbyggða vélar smurningu fyrir geymslutíma sem notandi sleðans getur virkt.

Til að virkja smurninguna skal fylgja eftirfarandi skrefum:

1. Setjið sleðann á vel loftræst svæði.
2. Ræsið vélina og látið hana ganga í lausangangi þar til hún er komin í notkunarhitastig.

3. Ýtið á stillihnappinn (S) þar til kílómetramælir birtist (kílómetrafjöldi).



ATHUGIÐ: Geymsluhamurinn virkar ekki í öðrum stillingum (ferð A, ferð B og klst.ferð).

4. Ýtið hratt og mörgum sinnum á ljósrofann HI/LOW og um leið skal ýta á hnappinn SET og halda honum niðri þar til skilaboðin PUSH "S" (ÝTIÐ Á "S") birtast á skjánum.

ATHUGIÐ: Mikilvægt er að ýta á hnappinn HI/LOW oft og hratt áður en hnappinum SET er haldið niðri.

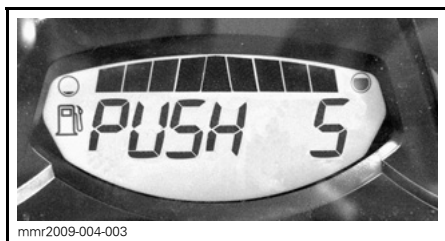

mmr2009-004-003

5. Þegar „PUSH S“ (ÝTIÐ Á S) birtist á skjánum skal sleppa öllum hnöppunum.
6. Ýtið aftur á stillihnappinn (SET) og haldið honum niðri í 2 til 3 sekúndur.

Skjárinn mun sýna OIL (OLÍA) þegar geymsluferlið er farið í gang (summerization).

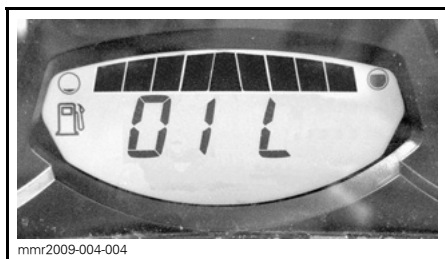

mmr2009-004-004

Snertið ekkert á meðan smurningarferlið er í gangi.

Vélin mun auka snúningshraðann í u.þ.b. 1600 sn./mín. og olíudælan mun flóa olíu yfir vélina í 30 - 60 sekúndur.

Þegar ferlinu er lokið stöðvast vélin sjálfkrafa.

Fjarlægið D.E.S.S. lykilinn.

TILKYNNING Ræsið ekki vélina á geymslutíma sledans.

TÆKNI- UPPLÝSINGAR

AUÐKENNING FARARTÆKIS

Límmmerki með lýsingu farartækis

Límmmerki með lýsingu farartækis er staðsettur hægra megin við skúffuna.



fmo2013-005-001_b

HEFÐBUNDIÐ

1. Límmmerki með lýsingu farartækis

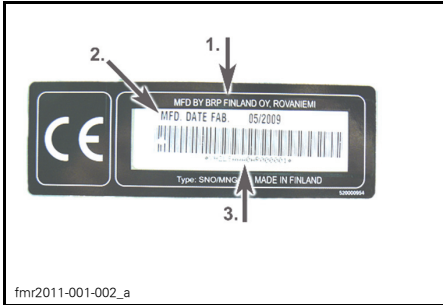

LÍMMERKI MEÐ LÝSINGU FARARTÆKIS

1. Nafn framleiðanda
2. Framleiðsludagsetning
3. Auðkennisnúmer farartækis (VIN)

Auðkenningarnúmer

Meginhlutir snjósleðans (vél og grind) eru auðkenndir með mismunandi auðkenningarnúmerum. Stundum getur verið nauðsynlegt að staðskrá þessi númer vegna ábyrgðar eða til að geta rekið snjósleðann uppi ef hann er týndur. Vottaður dreifiaðili Lynx mun biðja um þessi númer til að geta lokið við kröfur varðandi ábyrgð á réttan hátt. Engin ábyrgð verður veitt af BRP ef auðkenningarnúmer vélarinnar eða farartækisins (VIN) er fjarlæggt eða skemmt á einhvern hátt. Við ráðleggjum eigendum að skrá öll auðkenningarnúmer á sleðanum niður og gefa tryggingafyrirtækinu þau.

Auðkenningarnúmer farartækis (VIN)

Auðkenningarnúmer farartækis er skráð á límmmerkið með lýsingu farartækis. Sjá hér að ofan. Númerið er einnig grópað í beltishúsið, nærri límmmerkinu með lýsingu farartækis.

Númer og árgerð eru hluti af þeim upplýsingum sem gefnar eru upp á límmmerki með lýsingu farartækis. Sjá skýringarmynd.

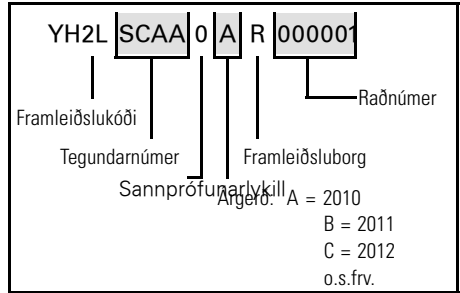

Auðkenningarnúmer vélar

Notið skýringarmyndirnar hér fyrir neðan til að staðsetja viðeigandi auðkenningarnúmer vélar.



mno2007-002-007_a

HEFÐBUNDIN - 600 HO E-TEC VÉL

1. Raðnúmer vélar

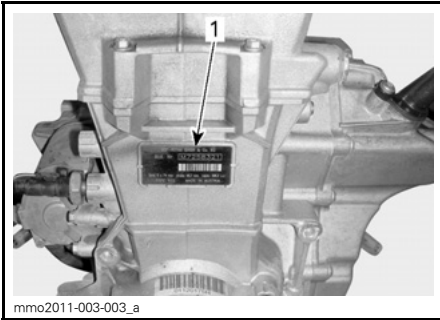

600 ACE VÉL

1. Auðkenningarnúmer vélar

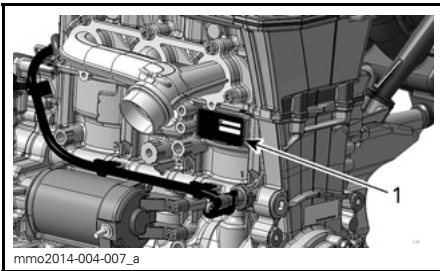

900 ACE VÉL

1. Auðkenningarnúmer vélar

HÁVAÐAMENGUN OG TITRINGSGILDI

GERÐ		600 HO E-TEC	600 ACE	900 ACE
HÁVAÐAMENGUN OG TITRINGSGILDI¹				
Hávaði	Hljóðstyrksstig (L_{WA})	96,7 dB við 4050 SN./MÍN. (Óvisst (K_{WA}) 3 dB)	90,4 dB við 3625 SN./MÍN. (Óvisst (K_{WA}) 3 dB)	92,7 dB við 3625 SN./MÍN. (Óvisst (K_{WA}) 3 dB)
	Hljóðþrýstingur (L_{pA})	86 dB við 4050 SN./MÍN. (Óvisst (K_{pA}) 3 dB)	80 dB við 3625 SN./MÍN. (Óvisst (K_{pA}) 3 dB)	80 dB við 3625 SN./MÍN. (Óvisst (K_{pA}) 3 dB)
Titringur	Hendur og handleggir	<2,5 m/s ² við 4050 SN./MÍN.	<2,5 m/s ² við 3625 SN./MÍN.	<2,5 m/s ² við 3625 SN./MÍN.
	Allur skrokkurinn við sætið	<0,5 m/s ² við 4050 SN./MÍN.	<0,5 m/s ² við 3625 SN./MÍN.	<0,5 m/s ² við 3625 SN./MÍN.
¹ : Hávaðamengun og titringsgildi eru mæld í samræmi við staðalinn EN 15997:2011 á yfirborði með bundnu slitlagi, í hlutlausum eða án öryggisbeltis.				

RADIO FREQUENCY DIGITALLY ENCODED SECURITY SYSTEM (STAFRÆNT KÓÐAÐ ÖRYGGISKERFI MEÐ FJARSKIPTATÍÐNI) (RF D.E.S.S. LYKILL)

Þessi búnaður er í samræmi við FCC, kafla 15 og staðlana Industry Canada license exempt RSS.

Aðgerðin heyrir undir eftirfarandi skilyrði: (1) þessi búnaður má ekki valda tíðnitruflun, og (2) þessi búnaður þarf að samþykka tíðnitruflanir, þ.m.t. tíðnitruflanir sem valda óæskilegri hegðun búnaðarins.

Allar breytingar sem ekki eru samþykktar af aðila sem sér um eftirfylgni gætu ógildað leyfi notanda til að nota búnaðinn.

IC skráningarnúmer: 12006A-M01456

FCC-auðkenni: 2ACERM01456

Hér með staðfestist að við, ábyrgðaraðilar samræmis, lýsum því yfir á eigin ábyrgð að búnaður þessi er í samræmi við ákvæði eftirfarandi tilskipunar: 2014/53/ESB. Búnaðurinn sem tilskipun þessi á við um er í samræmi við nauðsynlegar kröfur og aðrar viðeigandi kröfur. Búnaðurinn er í samræmi við eftirfarandi tilskipanir, samhæfða staðla og reglugerðir:

Tilskipun um fjarskiptabúnað (RED) 2014/53/ESB og samhæfða staðla:

EN 300 330-2, EN 60950-1

TÆKNILÝSINGAR

KERFI	GERÐIR
VÉL	600 HO E-TEC
Vélartegund	Rotax® 593, m. vökvakælingu og Reed-loka, 3D-RAVE
Strokkar	2
Tilfærsla	594,4 cm ³
Þvermál	72 mm
Slaglengd	73 mm
Hámarks snúningshraði vélar í hestöflum	8100 SN./MÍN.
Innsþýtingarkerfi eldsneytis	E-TEC Bein innsþýting
Útblásturskerfi	Einfalt púströr, hljóðdeyfir
Vélarolía	(P/N 619 590 106)
Rúmgeta olíugeymis	2,8 L
Kælivökvi vélar	Etýlglykól/vatnsblanda (50% kælivökvi, 50% eimað vatn) Notið FROSTVÖRN MEÐ LANGAN ENDINGARTÍMA (F) (P/N 619 590 204) eða kælivökva sem er sérstaklega hannaður fyrir álvélar.
Ráðlögð eldsneytistegund	Hágæða blýlaust eldsneyti
Lágmarksmagn oktans	95 (eldsneyti sem getur innihaldið allt að 10% etanól í MESTA LAGI)
Rúmtak eldsneytisgeymis	39 L

KERFI	GERÐIR
VÉL	600 ACE
Vélartegund	Rotax 602, m. vökvakælingu, fjörgengisvél, D.O.H.C., þurr panna.
Strokkar	2
Tilfærsla	599,54 cm ³
Þvermál	74 mm
Slaglengd	69,7 mm
hámarks snúningshraði hestafla	7250 SN./MÍN.
Innspytingarkerfi eldsneytis	Margpunkta innspýting, 46 mm spjaldhús
Útblásturskerfi	Tvöfalt þúströr, hljóðdeyfir
Vélarolía	(P/N 619 590 114)
Rúmgeta olúgeymis	Olíuskipting, 2,1 L
Kælivökvi vélar	Etýlglykól/vatnsblanda (50% kælivökvi, 50% eймаð vatn). Notið FROSTVÖRN MEÐ LANGAN ENDINGARTÍMA (F) (P/N 619 590 204) eða kælivökva sem er sérstaklega hannaður fyrir álvélar
Ráðlagt eldsneyti	Hefðbundið blýlaust eldsneyti (eldsneyti sem inniheldur í það mesta 10% etanól)
Lágmarksmagn oktans	95 (eldsneyti sem getur innihaldið allt að 10% etanól í MESTA LAGI)
Rúmtak eldsneytisgeymis	39 L

KERFI	GERÐIR
VÉL	900 ACE
Vélartegund	Rotax 903, m. vökvakælingu, fjörgengisvél, D.O.H.C., burr panna
Strokkar	3
Tilfærsla	899 cm ³
Þvermál	74 mm
Slaglengd	69,7 mm
hámarks snúningshraði hestafla	7250 SN./MÍN.
Útblásturkerfi	Einfalt þúströr, hljóðdeyfir
Vélarolía	(P/N 619 590 114)
Rúmgeta vélarolíugeymis	Olíuskipting, 3,3 L
Kælivökvi vélar	Etýlglykól/vatnsblanda (50% kælivökvi, 50% eimað vatn). Notið FROSTVÖRN MEÐ LANGAN ENDINGARTÍMA (F) (P/N 619 590 204) eða kælivökva sem er sérstaklega hannaður fyrir álvélar
Innsþýtingarkerfi eldsneytis	Margpunkta innsþýting, 46 mm spjaldhús
Ráðlagt eldsneyti	Hefðbundið blýlaust eldsneyti (eldsneyti sem inniheldur í ÞAÐ MESTA 10% etanól)
Lágmarksmagn oktans. Sjá kaflann <i>ELDSNEYTISKRÖFUR</i> .	95 RON (eldsneyti sem inniheldur allt að 10% etanól í MESTA LAGI)
Rúmtak eldsneytisgeymis	39 L

KERFI		GERÐIR	
DRIFKERFI		ALLAR GERÐIR	
Drifvinda	Tegund	600 HO E-TEC	TRA III™
		600 ACE / 900 ACE	eDrive II
	Á við um	600 HO E-TEC	3000 SN./MÍN. ± 100
		600 ACE / 900 ACE	2200 SN./MÍN. ± 100
Tegund hlutlausrar vindu		QRS SS	
Fjöldi tanna á drifhjóli		69 YETI 600 HO E-TEC	8 (2,52")
		59 Yeti 600 ACE	7 (2,86")
		69 Yeti 900 ACE	8 (2,52")
Olía gírkassa		XPS GERVIEFNAOLÍA FYRIR GÍRKASSA (75W 140 hypoid) (P/N 619 590 182)	
Rúmgeta geymis gírolú		600 ml	

KERFI		GERÐIR
DRIFKERFI		ALLAR GERÐIR
Málvidd beltis	59 Yeti	500 mm
	69 Yeti	600 mm
Mállengd beltis	59 Yeti	392,3 cm
	69 Yeti	396,8 cm
Prófilhæð beltis	59 Yeti 600 ACE 69 YETI 900 ACE	32mm
	69 YETI ARMY 600 HO E-TEC	32mm (Ice Ripper naglabelti)
Spenna beltis	Útslag	40 mm til 50 mm
	Afl ⁽¹⁾	7,3 kgf
Samstilling beltis		Jafn langt á milli ísetningarvísa beltisins og gúmmírennanna
HEMLAKERFI		ALLAR GERÐIR
Hemlakerfi		Brembo/vökvaknúinn diskahemlaklafi, sjálfstillanlegur/diskur
Hemlavökvi		DOT 4
FJÖÐRUN		ALLAR GERÐIR
Framfjöðrun		LTS
Fremri höggdeyfir		MC
Hámarksslag framfjöðrunar		160 mm
Afturfjöðrun	59 Yeti	PPS 5900 A
	69 Yeti	PPS 6900 A
Höggdeyfir framarms		HPG 25
Höggdeyfir afturarms	59 Yeti, 69 Yeti 900 ACE	HPG 25
	69 Yeti 600 HO E-TEC	HPG 36
Hámarksslag afturfjöðrunar		340 mm
RAFKERFI		600 HO E-TEC
Úttak ljósakerfis		12V/360 W
Ljósapera framljósá HI/LOW (HÁU/LÁGU ljósín)		2 x 60/55 vött (H-4)
Ljósapera afturljóss		12V 21/5W

KERFI		GERÐIR
RAFKERFI (framh.)		600 HO E-TEC
Kerti	Tegund	NGK PZFR6F ⁽²⁾
	Bil	0,75 mm ± 0.05 mm(ekki stillanlegt)
Öryggi/ Liðar/ Þéttir	F 1: Rafgeymir	30 A
	F 2: Ræsing	5 A
	F 3: Fremra aflúttak Hitað sæti Flauta (valkostur)	20 A
	F 4: Vifta	15 A
	F 5: Loftfjöðrun	15 A
	F6: GPS og hleðslutæki	10 A
	R 1:	Liði aukabúnaðar
	R 2:	Liði viftu

KERFI		GERÐIR
RAFKERFI		600 ACE
Úttak ljósakerfis		12V/650 W
Ljósapera framljósá HI/LOW (HÁU/LÁGU ljósin)		2 x 60/55 vött (H-4)
Ljósapera afturljóss		12V 21/5W
Kerti	Tegund	NGK MR8BI-8.
	Bil	,8 mm
Öryggi	F 1: Rafgeymir	30 A
	F 2: Segulrofi/ræsihnappur	5 A
	F 3: Segulliði ræsibúnaðar	10 A
	F 4: Vifta	15 A
	F 5: HIC	10 A
	F 6: HIC/mælaborð	10 A
	F 7: Fremra aflúttak og hitarar	10 A
	F 8: Ljós	20 A
	F 9: Ekki notað	-
	F 10: Aftara aflúttak	5 A
	F11: GPS Loftfjörðrun	15 A
Liðar	R 1:	Keyrsluliði
	R 2:	Hleðsluliði
	R 3:	Hleðsluliði
	R 4:	Liði viftu

KERFI		GERÐIR
RAFKERFI		900 ACE
Úttak ljósakerfis		12V / 650 W
Ljósapera framljósá HI/LOW (HÁU/LÁGU ljósín)		2 x 60/55 vött (H-4)
Ljósapera afturljóss		2.6 W / 139m W LED
Kerti	Tegund	NGK MR8BI-8.
	Bil	0,8 mm
Öryggi og liðar	F1 : Rafgeymir	30 A
	F2 : Segulrofi/ræsihnappur	5 A
	F3 : Segulliði ræsibúnaðar	10 A
	F4 : Vifta	15 A
	F5 : HIC	10 A
	F6 : HIC/mælaborð	10 A
	F7 : Fremra aflúttak og hitarar	10 A
	F8 : Lýsing	20 A
	F9 : Ónotað	-
	F10 : Aftara aflúttak	5 A
	F11 : Loftfjöðrun	15 A
	R1:	Keyrsla
	R2:	Hleðsla
	R3:	Hleðsluliði
R4:	Liði viftu	

KERFI		GERÐIR
ÞYNGD OG MÁL		<i>ALLAR GERÐIR</i>
Þurrviggt	59 Yeti 600 ACE	291 kg
	69 Yeti 900 ACE	319 kg
	69 Yeti 600 HO E-TEC	324 kg
Heildarlengd farartækis	59 Yeti	335 cm
	69 YETI 900 ACE	337 cm
	69 YETI ARMY 600 HO E-TEC	350 cm
Heildarbreidd farartækis		108,5 cm
Heildarhæð farartækis		142 cm
Skíðabil		90 cm

(1) Mælið bilið á milli gúmmírennunnar og botns innri hluta beltisins þegar beltið er togað niður á við.

(2) **Athugið** Reynið ekki að stilla bilið á þessu kerti.

***Þessi síða á
að vera auð***

ÚRRÆÐALEIT

LEIÐBEININGAR TIL ÚRRÆÐALEITAR (E-TEC OG ACE SLEÐAR)

RAFRÆSIR VIRKAR EKKI

1. Neyðarstöðvunarrofi er í stöðunni OFF (SLÖKKT) eða tjóðrutappinn er ekki á stöðvunarrofa vélarinnar.
 - Setjið neyðarstöðvunarrofa í stöðuna ON (KVEIKT) og setjið tjóðrutappann á (á stöðvunarrofa vélarinnar).
2. Ýtið á eldsneytisgjöf og reynið að ræsa vélina.
 - Sleppið eldsneytisgjöf þegar vélin snýst.

VÉLIN SNÝST EN FER EKKI Í GANG

1. Ekkert eldsneyti er í vélinni.
 - Athugið eldsneytismagn og bætið eldsneyti á ef þess er þörf.
2. Kerfisspenna er of lág.
 - Hafið samband við vottaðan dreifiaðila Lynx.

SNÚNINGSHRAÐI VÉLARINNAR NÆGIR EKKI TIL AÐ NÁ SAMTENGINGU KÚPLINGAR

1. Fjarlægjið D.E.S.S. lykilinn sem sleðinn ber ekki kennsl á. D.E.S.S. gaumljós blikkar (hæg, stutt hljóðmerki/endurtekín).
 - Setjið tjóðrutappann rétt á.
 - Setjið tjóðrutappann með D.E.S.S. lyklinum sem snjósleðinn var prógmaður fyrir á rofann.
2. Stjórneining þekkir ekki D.E.S.S. lykil (600 ACE/900 ACE).
 - Leitið til vottaðs söluaðila Lynx.

VÉLIN OFHITNAR

1. Ónógur snjór eða harður, þéttur snjór.
 - Akið sleðanum í lausum snjó. Ef enginn laus snjór er í nágrenninu skal leggja sleðanum, drepa á vélinni og leyfa henni að kólna. Þegar vélin hefur kólnað skal fara með sleðann í lausan snjó eins fljótt og auðið er.
2. Lítið magn kælivökva.
 - Athugið magn kælivökva, sjá VIÐHALDSADFERÐIR.
3. Stíflaðir varmaskiptar.
 - Hreinsið varmaskipta.

VÉLINA SKORTIR HRAÐAAUKNINGU EÐA AFL

1. Þjálfunarlykill er í notkun (600 ACE/900 ACE).
 - Notið hefðbundinn lykil
2. Sport-hamur er ekki virkur (600 ACE/900 ACE).
 - Sjá VIRKJUN SPORT-HAMS Í NOTKUNARMÁTAR.
3. Upphitun vélar er í gangi (E-TEC).
 - Akið sleðanum á lágum hraða í nokkrar mínútur.

VÉLINA SKORTIR HRAÐAAUKNINGU EÐA AFL (Framh.)

4. Tilkeyrslutíma sleðans er ekki lokið (E-TEC).
 - *Ljúkið tilkeyrslu hans.*
5. Röng stilling drifvindu.
 - *Stillið drifvinduna, sjá VIÐHALDSAÐFERÐIR.*
6. Nauðsynlegt er að gera viðhald á drifvindu og hlutlausri vindu.
 - *Hafið samband við vottaðan dreifiaðila Lynx.*
7. Drifbeltið er orðið of þunnt.
 - *Ef drifbeltið er orðið meira en 3 mm (1/8 tommur) þynnra en upphafleg þykkt þess var mun það draga úr afköstum farartækisins.*
 - *Skiptið um drifbelti*
8. Röng stilling beltis.
 - *Sjá VIÐHALD og/eða vottaðan dreifiaðila Lynx til að fá réttar stillingar samstillingar og spennu.*
9. Vandamál í R.A.V.E. ventlum (E-TEC).
 - *Fáið viðhald, viðgerð eða útskiptingu hjá vottuðum dreifiaðila Lynx, verkstæði eða aðila að eigin vali.*
10. Eldsneytisþrýstingur er of lágur.
 - *Hafið samband við vottaðan söluaðila Lynx.*

BAKSKOT VÉLAR

1. Vélin er of heit.
 - *Sjá VÉLIN OFHITNAR.*
2. Kveikitími er rangur eða bilun er til staðar í kveikikerfi.
 - *Fáið þjónustu hjá vottuðum söluaðila Lynx, verkstæði eða aðila að eigin vali.*
3. Leki í útblásturskerfi.
 - *Fáið viðhald, viðgerð eða útskiptingu hjá vottuðum dreifiaðila Lynx, verkstæði eða aðila að eigin vali.*
4. Þrýstingur eldsneytis er of lítill.
 - *Fáið viðhald, viðgerð eða útskiptingu hjá vottuðum dreifiaðila Lynx, verkstæði eða aðila að eigin vali.*

MISKVEIKING Í VÉL

1. Vatn er til staðar í eldsneyti.
 - *Aftappið eldsneytiskerfi og fyllið á með nýju eldsneyti.*
2. Bilun í RAVE ventlum (E-TEC).
 - *Látið skoða RAVE ventlakerfið. Fáið viðhald, viðgerð eða útskiptingu hjá vottuðum dreifiaðila Lynx, verkstæði eða aðila að eigin vali.*

HITUÐ STÝRISHANDFÖNG/ÞUMALHITARAR VIRKA EKKI

1. Snúningshraði vélarinnar er of lágur.
 - *Tryggið að snúningshraðinn sé meiri en 1900 SN./MÍN. (600 ACE) .*

STJÓRNKERFI

Gaumljós, skilaboð og hljóðmerkjakóðar

Gaumljós mælanna munu gefa upplýsingar um óeðlilega virkni eða sérstakt ástand ef upp kemur.







HEFÐBUNDIN — GAUMLJÓS

Gaumljós getur blikkað eitt og sér eða samhliða öðru ljósi.

Hljóðmerki heyrast til að ná athygli ökumannsins.

Upplýsingar er að finna hér fyrir neðan.

ATHUGIÐ: Sum gaumljósanna og skilaboðanna eiga ekki við allar gerðir.

KVEIKT Á GAUMLJÓSUM (ON)	HLJÓÐ-MERKI	LÝSING
	4 stutt hljóðmerk á 30 sekúndna fresti	<p>Ef vélin ofhitnar skal draga úr hraða sleðans og aka honum í lausum snjó eða stöðva vélina samstundis og leyfa henni að kólna. Athugið magn kælivökva, sjá <i>VIÐHALD</i>. Ef olíumagn er rétt og vélin heldur áfram að ofhitna skal leita til vottaðs dreifiaðila Lynx. Látið vélina ekki ganga ef ástandið er viðvarandi.</p> <p>Dragið úr hraða eða drepjið á vélinni. Leyfið vélinni að kólna og ræsið hana aftur. Ef othitnun er viðvarandi skal leita til vottaðs dreifiaðila Lynx. Látið vélina ekki ganga ef ástandið er viðvarandi.</p>
	Stutt hljóðmerk sem eru endurtekin hratt	Hættuleg ofhitnun. Stöðvið vélina samstundis og leyfið henni að kólna. Athugið magn kælivökva, sjá <i>VIÐHALD</i> . Ef olíumagn er rétt og vélin heldur áfram að ofhitna skal leita til vottaðs dreifiaðila Lynx. Látið vélina ekki ganga ef ástandið er viðvarandi.
	4 stutt hljóðmerk á 5 mínútna fresti	Gefa til kynna litla eða mikla spennu í rafgeymi. Leitið til vottaðs dreifiaðila Lynx eins fljótt og auðið er.
	4 stutt hljóðmerk	Ef vélarbilun kemur upp skal leita til vottaðs dreifiaðila Lynx eins fljótt og auðið er.
—	4 stutt hljóðmerk á 5 mínútna fresti	<p>Sprengihljóð í vél (snúningshraði er takmarkaður þegar þetta gerist).</p> <ul style="list-style-type: none"> – Tryggið að ráðlagt eldsneyti sé notað. – Athugið eldsneytisgæði, skiptið um eldsneyti ef þess er þörf. – Ef bilunin kemur aftur upp skal hafa samband við vottaðan dreifiaðila Lynx.
—	4 stutt hljóðmerk á 5 mínútna fresti	Snúningshraði er takmarkaður til að vernda vélina þegar ákveðnar bilanir koma upp.

KVEIKT Á GAUM-LJÓSUM (ON)	HLJÓÐ-MERKI	LÝSING
—	Stutt hljóðmerki sem eru endurtekin hratt	Stöðvun er þvinguð vegna ofhitunar vélar eða vandamáls í eldsneytisdælu. Fjarlægjið tjóðrutappann af stöðvunarrofa vélarinnar og hafið samband við vottaðan dreifiaðila Lynx.
D.E.S.S.	2 stutt hljóðmerki	Réttur lykkill, snjósleðinn er tilbúinn til notkunar.
	2 stutt hljóðmerki sem eru endurtekin hægt	Ekki tekst að lesa lykil (slæm tenging) Tryggið að engin óhreinindi séu á lyklinum og að hann sé rétt settur á rofann.
	Stutt hljóðmerki sem eru endurtekin hratt	Ógildur lykkill eðalykill ekki færður inn. Notið réttan lykil fyrir þetta farartæki eða látið færa hann inn.
 (blikkar)	—	Vandamál í eldsneytisnema.
—	—	Ýtt er á eldsneytisgjöf þegar verið er að ræsa vélina (vélin snýst en fer ekki í gang). Sleppið eldsneytisgjöf þegar vélina er ræst.
—	—	Ýtt er á eldsneytisgjöf þegar verið er að ræsa vélina (vélin snýst en fer ekki í gang). Sleppið eldsneytisgjöf þegar vélina er ræst.

ÁBYRGÐ

TAKMÖRKUÐ ÁBYRGÐ BRP FINLAND OY INTERNATIONAL: 2017 LYNX® SNJÓSLEÐAR

1) ÁBYRGÐARSVIÐ TAKMARKAÐRAR ÁBYRGÐAR

BRP Finland Oy ("BRP") ábyrgir 2017 árgerðir LYNX snjósleða sinna gegn göllum í efniviði þeirra eða framleiðslu í þann tíma og samkvæmt þeim skilyrðum sem tekin eru fram hér fyrir neðan.

Vara- og fylgihlutir sem ekki eru settir upp af verksmiðju heyra ekki undir takmarkaða ábyrgð. Leitið í texta takmarkaðrar ábyrgðar um vara- og fylgihluti sem heyra undir takmarkaða ábyrgð.

Notkun snjósleðans í aksturskeppnir eða hvaða samkeppnir sem um er að ræða hvenær sem þær fara fram, þó svo að slíkt hafi verið gert af fyrrum eiganda sleðans, ógildir þessa ábyrgð.

2) ÁBYRGÐARTÍMI

Ábyrgðin tekur gildi frá þeirri dagsetningu sem afhending sleðans til almenns viðskiptavinar á sér stað eða frá þeirri dagsetningu sem sleðinn er fyrst tekinn í notkun, hvort sem fyrr kemur og gildir í:

A) TÓLF (12) MÁNUÐI SAMFELLT, fyrir eigendur sem nota sleðann til einkanotkunar

A) TÓLF (12) MÁNUÐI SAMFELLT, fyrir eigendur sem nota sleðann í viðskiptalegum tilgangi

C) TUTTUGU OG FJÓRA (24) MÁNUÐI SAMFELLT, fyrir eigendur sem nota sleðann til einkanotkunar ef sleðinn var seldur í aðildarríki Evrópusambandsins eða Rússlandi. Viðgerðir eða útskipting hluta eða gæði þjónustu sem þessi ábyrgð á við um framlengir ekki ábyrgðartímanum fram yfir upprunalegan lokadag hennar.

3) ÁBYRGÐARSKILYRÐI

Ábyrgðin á einungis við um 2017 árgerðir LYNX snjósleða sem keyptir voru nýir og ónotaðir af fyrsta eiganda frá dreifi- eða söluaðila BRP sem hefur leyfi til að selja LYNX vörur í landinu sem salan átti sér stað í ("dreifi-/söluaðili BRP"), og með þeim skilyrðum að salan hafi átt sér stað eftir að forskoðun sleðans fyrir afhendingu sem BRP greinir frá hafi verið lokið og að hún hafi verið skráð. Ábyrgðin tekur einungis gildi eftir að vottaður dreifi-/söluaðili BRP hafi skráð vöruna á réttan hátt. Þess að auki tekur ábyrgðin aðeins gildi ef LYNX snjósleðinn er keyptur í landinu sem kaupandi hans er búsettur í. BRP mun ekki veita eigendum sem nota sleðann til einkanotkunar eða eigendum sem nota sleðann í viðskiptalegum tilgangi þessa takmörkuðu ábyrgð ef ofangreind skilyrði eru ekki uppfyllt. Þessar takmarkanir eru nauðsynlegar til að BRP geti varðveitt öryggi vara sinna, sem og öryggi neytenda og almennings.

Reglulegt viðhald sem tekið er fram í notandahandbók' skal gera nógu snemma til að hægt sé að viðhalda umfangi ábyrgðarinnar. BRP áskilur sér rétt til að samþykkja ekki ábyrgð nema sönnun um tilskilið viðhald sé lögð fram.

4) ÞAÐ SEM GERA ÞARF TIL AÐ ÁBYRGÐ SÉ GILD

Viðskiptavini er skyldugt að gera dreifi-/söluaðila BRP sem sér um viðhald sleðans kunnugt um galla innan tveggja (2) mánaða eftir að gallinn kom fram og veita viðkomandi hæfilegan aðgang að sleðanum og hæfilegt tækifæri til að gera við

hann. Viðskiptavinur skal einnig vísa fram kaupsönnun til vottaðs dreifi-/söluaðila BRP og skrifa undir viðgerð/vinnu áður en viðgerðin hefst til að viðgerðarábyrgð sé gild. Allir hlutir sem skipt er út undir þessari takmörkuðu ábyrgð eru í eigu BRP.

5) ÞAÐ SEM BRP MUN GERA

Skyldur BRP' samkvæmt þessari ábyrgð takmarkast við, að eigin ákvörðun BRP, að gera við hluti sem eru gallaðir við hefðbundna notkun, halda við og þjónusta, eða skipta út slíkum hlutum með nýjum, ósvikum LYNX varahlutum án endurgjalds fyrir hluti eða vinnu, hjá hvaða vottaða dreifi-/söluaðila BRP sem er í þann tíma sem ábyrgðin gildir.

BRP áskilur sér rétt til að bæta eða breyta vörum af og til, án þess að vera skyldugt til að breyta vörum sem þegar hafa verið framleiddar.

6) UN DANTEKNINGAR

Ábyrgð gildir ekki um eftirfarandi atriði undir neinum kringumstæðum:

- Hefðbundið slit;
- Reglulegt viðhald, hlutir, vélarstillingar, stillingar;
- Skemmdir vegna vanrækslu á reglulegu viðhaldi og/eða geymsluskilyrðum sem greint er frá í notandahandbók;
- Skemmdir vegna hluta sem voru fjarlægðir, illra gerða viðgerða, þjónustu, viðhalds, breytinga eða notkunar hluta sem ekki eru framleiddir af eða samþykktir af BRP eða vegna viðgerða sem gerðar voru af aðila sem ekki er vottaður dreifi-/söluaðili BRP ;
- Skemmdir vegna rangrar notkunar, óeðlilegrar notkunar, vanrækslu, notkun annarra efna en snjós á yfirborð sledans, eða notkun vöru sem ekki er í samræmi við ráðlagða notkun sem greint er frá í notanda'handbók;
- Skemmdir vegna slyss, kaffæringar, eldsvoða, þjófnaðar, skemmdarverka eða einhverra athafna fyrir Guðs hönd;
- Notkun með eldsneytistegundum, olíum eða smurfeitum sem henta ekki til notkunar með vörunni (sjá notanda'handbók);
- Inntaka snjós eða vatns;
- Tilfallandi eða meðfylgjandi skemmdir eða skemmdir af hvaða toga sem er, þ.m.t., og án takmarkana, dráttur, geymsla, sími, leiga, leigubíll, óþægindi, tryggingar, afborganir lána, tímatap, tekjutap; og
- Skemmdir vegna nagla sem settir eru í belti ef uppsetning þeirra er ekki í samræmi við leiðbeiningar BRP'.

7) TAKMARKANIR Á ÁBYRGÐ

ÞESSI ÁBYRGÐ ER VEITT OG SAMÞYKKT Í STAÐ ALLRA ANNARRA ÁBYRGÐA, SEM GREINT HEFUR VERIÐ FRÁ EÐA SEM GERÐAR HAFU VERIÐ, AÐ MEÐTÖLDUM OG ÁN TAKMARKANA, ALLRA GÆÐAÁBYRGÐA EÐA HENTUGLEIKA ÞEIRRA FYRIR ÁKVEÐIN TILFELLI. SVO LENGI SEM EKKI ER HÆGT AÐ AFSALA ÁBYRGÐ, ER GILDISTÍMI VIÐEIGANDI ÁBYRGÐA TAKMARKAÐUR VIÐ GILDISTÍMA TILGREINDRAR ÁBYRGÐAR. TILFALLANDI EÐA MEÐFYLJGJANDI SKEMMDIR HEYRA EKKI UNDIR GILDISSVIÐ ÞESSARAR ÁBYRGÐAR. SUM SVÆÐI/HÉRUÐ TAKA EKKI TILLIT TIL AFSALS, TAKMARKANA OG UN DANTEKNINGA SEM GREINT ER FRÁ

HÉR AÐ OFAN OG VERA MÁ AÐ ÞETTA EIGI EKKI VIÐ UM ÞIG. ÞESSI ÁBYRGÐ VEITIR ÞÉR ÁKVEDIN RÉTTINDI OG VERA MÁ AÐ ÞÚ HAFIR ÖNNUR LÖGLEG RÉTTINDI SEM GETA VERIÐ BREYTILEG Á MILLI SVÆÐA EÐA HÉRAÐA.

Hvorki söluaðili, dreifi-/söluaðilar BRP eða neinn annar aðili hefur leyfi til að halda einhverju fram, kynna eitthvað eða ábyrgja eitthvað sem tengist vörunni, annað en það sem greint er frá í þessari takmörkuðu ábyrgð og ef slíkt er gert er ekki hægt að gera neinar kröfur til BRP.

BRP áskilur sér rétt til að breyta þessari ábyrgð hvenær sem er, svo lengi sem breytingar eiga ekki við um skilyrði ábyrgðar sem eiga við um vörunar sem seldar voru þegar ábyrgðin var í gildi.

8) FLUTNINGUR

Ef skipt er um eiganda á ábyrgðartímanum skal einnig skipta um nafn á takmarkaðri ábyrgð samkvæmt skilmálum hennar og skilyrðum til að hún sé gild það sem eftir er af ábyrgðartímanum með þeim skilyrðum að BRP eða vottaður dreifi-/söluaðili BRP fái sönnun um að fyrrum eigandi hafi samþykkt eigandaskipti og að tengiliðaupplýsingar nýja eigandans séu teknar fram.

9) NEYTENDAÞJÓNUSTA

Ef deilumál eða ágreiningur kemur upp í tengslum við þessa takmörkuðu ábyrgð, leggur BRP til að reynt sé að dreif-/söluaðili Lynx reyni að leysa úr deilumálinu. Við ráðleggjum að reynt sé að ræða málin við þjónustustjóra eða eiganda vottaðs dreifi-/sólustaðar Lynx.

Ef engin úrlausn finnst á málinu skal hafa samband við BRP með því að fylla út samskiptaeyðublað fyrir viðskiptavinum á www.brp.com eða hafa samband við BRP í gegnum eitt heimilisfanganna sem er að finna í hlutanum HAGA SAMBAND í þessari handbók.

ÞJÓNUSTA

Kílómetrafjöldi: _____
Klukkustundir: _____
Dagsetning: _____
Dreifiaðili nr.: _____
Athugasemdir: _____

Undirskrift/prentað nafn:

Upplýsingar um viðhaldsáætlun er að finna í kaflanum Viðhaldsupplýsingar
í þessari notandahandbók

ÞJÓNUSTA

Kílómetrafjöldi: _____
Klukkustundir: _____
Dagsetning: _____
Dreifiaðili nr.: _____
Athugasemdir: _____

Undirskrift/prentað nafn:

Upplýsingar um viðhaldsáætlun er að finna í kaflanum Viðhaldsupplýsingar
í þessari notandahandbók

ÞJÓNUSTA

Kílómetrafjöldi: _____
Klukkustundir: _____
Dagsetning: _____
Dreifiaðili nr.: _____
Athugasemdir: _____

Undirskrift/prentað nafn:

Upplýsingar um viðhaldsáætlun er að finna í kaflanum Viðhaldsupplýsingar
í þessari notandahandbók

ÞJÓNUSTA

Kílómetrafjöldi: _____
Klukkustundir: _____
Dagsetning: _____
Dreifiaðili nr.: _____
Athugasemdir: _____

Undirskrift/prentað nafn:

Upplýsingar um viðhaldsáætlun er að finna í kaflanum Viðhaldsupplýsingar
í þessari notandahandbók

ÞJÓNUSTA	
Kílómetrafjöldi: _____ Klukkustundir: _____ Dagsetning: _____ Dreifiaðili nr.: _____ Athugasemdir: _____ _____	Undirskrift/prentað nafn:
Upplýsingar um viðhaldsáætlun er að finna í kaflanum Viðhaldsupplýsingar í þessari notandahandbók	

ÞJÓNUSTA	
Kílómetrafjöldi: _____ Klukkustundir: _____ Dagsetning: _____ Dreifiaðili nr.: _____ Athugasemdir: _____ _____	Undirskrift/prentað nafn:
Upplýsingar um viðhaldsáætlun er að finna í kaflanum Viðhaldsupplýsingar í þessari notandahandbók	

ÞJÓNUSTA	
Kílómetrafjöldi: _____ Klukkustundir: _____ Dagsetning: _____ Dreifiaðili nr.: _____ Athugasemdir: _____ _____	Undirskrift/prentað nafn:
Upplýsingar um viðhaldsáætlun er að finna í kaflanum Viðhaldsupplýsingar í þessari notandahandbók	

ÞJÓNUSTA	
Kílómetrafjöldi: _____ Klukkustundir: _____ Dagsetning: _____ Dreifiaðili nr.: _____ Athugasemdir: _____ _____	Undirskrift/prentað nafn:
Upplýsingar um viðhaldsáætlun er að finna í kaflanum Viðhaldsupplýsingar í þessari notandahandbók	

ÞJÓNUSTA

Kílómetrafjöldi: _____
Klukkustundir: _____
Dagsetning: _____
Dreifiaðili nr.: _____
Athugasemdir: _____

Undirskrift/prentað nafn:

Upplýsingar um viðhaldsáætlun er að finna í kaflanum Viðhaldsupplýsingar
í þessari notandahandbók

ÞJÓNUSTA

Kílómetrafjöldi: _____
Klukkustundir: _____
Dagsetning: _____
Dreifiaðili nr.: _____
Athugasemdir: _____

Undirskrift/prentað nafn:

Upplýsingar um viðhaldsáætlun er að finna í kaflanum Viðhaldsupplýsingar
í þessari notandahandbók

***UPPLÝSINGAR
FYRIR
VIÐSKIPTAVINI***

HAFA SAMBAND

www.brp.com

Evrópa

PL 8040 (Isoaavantie 7)
96101 Rovaniemi
Finland

Formvägen 16
S-906 21 Umeå
Sweden

Ingvald Ystgaardsvei 15
N-7484 Trondheim
Norway

Skaldenstraat 125
B-9042 Gent
Belgium

Itterpark 11
D-40724 Hilden
Germany

ARTEPARC Bâtiment B
Route de la côte d'Azur, Le Canet
13590 Meyreuil
France

Avenue d'Ouchy 4-6
1006 Lausanne
Switzerland

Norður-Ameríka

565 de la Montagne Street
Valcourt (Québec) J0E 2L0
Canada

Circuito de la Productividad #111
Parque Industrial Guadalajara
Col. Las Pintas
El Salto, Jalisco, 45690
Mexico

Av. Ferrocarril # 202
Parque Industrial Querétaro
Santa Rosa Jáuregui, Querétaro
Querétaro
C.P. 76220 México

Suður-Ameríka

Rodovia Anhanguera Km104
Loteamento Techno Park
Condominio Empresarial AZTech
Avenida James Clerck Maxwell, 280 -
Modulo 04
13069-380, Campinas SP
Brazil

Asía

15/F ParaleMitsui Building,8
Higashida-Cho, Kawasaki-ku
Kawasaki 210-0005
Japan

RoomDubai, level 12, Platinum Tower
233 Tai Cang Road
Xintiandi, LuWan District
Shanghai 200020
PR China

Eyjaálfa

6 Lord Street
Lakes Business Park
Botany, NSW2019
Australia

BREYTING Á HEIMILISFANGI/EIGANDA

Ef heimilisfangið þitt hefur breyst eða ef þú ert nýr eigandi snjósleðans skaltu tryggja að gera BRP kunnugt um það með því að gera eitt af eftirfarandi:

- Lynx kunnugt um það.
- Með því að senda póst á eitthvert heimilisfanga BRP í sem gefin eru upp í hlutanum *HAFA SAMBAND* í þessari handbók.

Ef um eigandaskipti er að ræða skal láta fylgja með sönnun um að fyrri eigandi samþykki eigandaskiptin.

Mikilvægt er að BRP sé gert kunnugt um eigandaskipti, þó svo að ábyrgðin sé útrunnin, þar sem þetta gerir fyrirtækinu kleift að ná til eiganda snjósleðans ef þess er þörf þegar öryggisinnkallanir eru gerðar. Eigandi ber ábyrgð á að gera' BRP kunnugt um eigandaskipti.

STOLNIR SNJÓSOLEÐAR: Ef snjósleðanum þínum er stolið skaltu gera BRP eða vottuðum dreifiaðila Lynx kunnugt um slíkt. Við munum biðja þig að gefa upp nafn, heimilisfang, símanúmer, auðkennisnúmer farartækisins og dagsetningu stuldarins.

***Pessi síða á
að vera auð***

TEGUNDARNÚMÉR
FARARTÆKIS

AUÐKENNINGARNÚMÉR
FARARTÆKIS (V.I.N.)

AUÐKENNINGARNÚMÉR
VÉLAR (E.I.N.)

Eigandi: _____

NAFN

Nr.

GÖTUHEITI

ÍBÚÐ

BORG

RÍKI/HÉRAÐ

PÓSTNÚMÉR

Kaupdagur

ÁR

MÁNUÐUR

DAGUR

Síðasti gildisdagur
ábyrgðar

ÁR

MÁNUÐUR

DAGUR

Söluaðili skal fylla þetta út þegar salan á sér stað.

GREYPIG SÖLUADILA



brp.com

LYNX®



©™ OG MYNDMERKI BRP ERU VÖRUMERKI Í EIGU BOMBARDIER RECREATIONAL PRODUCTS INC. EBA DÓTTURFÉLÖGUM ÞESS.