

**LYNX**®



**2016**

**BRUKERHÅNDBOK  
REX<sup>2</sup>  
Sport/Deep Snow Sport/  
Crossover**



**ADVARSEL**

Les nøye gjennom denna håndbok.  
Den inneholder viktig sikkerhetsinformasjon.  
Leveste alder for å kjøre denne snøscooter er 16 år.  
Håndboken skal alltid følge med scooteren.

**NO 619 900 727**

Oversettelse av den  
originale instruksjonen

## **⚠ ADVARSEL**

Hvis du unnlater å følge noen av sikkerhetsforskriftene eller instruksjonene i denne brukerhåndboken og på sikkerhetsdekalene på snøscooteren, kan det føre til personskade eller eventuelt dødsfall!

## **⚠ ADVARSEL**

Ytelsen til denne snøscooteren kan være bedre enn andre snøscootere du har kjørt. Ta deg tid til å bli kjent med den.

### **BRUKERHÅNDBOK 2016**

#### **SPORT**

Rave™ 600 ACE

Rave™ 600 E-TEC

Rave™ RE 600 E-TEC

Rave™ RE 800 E-TEC

#### **DEEP SNOW SPORT**

BoonDocker® 3700 600 E-TEC

BoonDocker® 3700 800R E-TEC

BoonDocker® RE 3700 800R E-TEC

BoonDocker® 3900 600 E-TEC

BoonDocker® 3900 800R E-TEC

BoonDocker® DS 3900 800R E-TEC

BoonDocker® DS 4100 800R E-TEC

#### **CROSSOVER**

Xtrim™ 600 ACE

Xtrim™ SC 600 E-TEC

Xtrim™ RE 800R E-TEC

XTRIM™ SC 900 ACE



Lynx-produkter produseres av BRP.

Følgende varemerker tilhører Bombardier Recreational Products Inc. eller deres datterselskaper.

ACE®      eDrive™      HPG™      LEARNING  
KEY™      R.A.V.E.™      REX2™      TRA™

D.E.S.S.™      E-TEC®      iTC™      LYNX®      RER™      ROTAX™      XPS™

KYB Pro-serien er et registret varemerke for KYB America LLC.  
RF D.E.S.S. (Radio Frequency Digitally Encoded Security System)  
FCC-sertifisering: FCC: 2ACERM01456

Den følgende enheten er i samsvar med FCC, del 15C.

**Advarsel** til brukeren: Eventuelle endringer / modifikasjoner som ikke er godkjent av produsenten, kan ugyldiggjøre brukerens rett til å bruke utstyret.

Europeisk samsvar

Den følgende enheten er i samsvar med følgende standarder:

ETSI EN 300 330-2

ETSI EN 60950-1

# INNLEDNING

Deutsch	Dieses Handbuch ist möglicherweise in Ihrer Landessprache verfügbar. Bitte wenden Sie sich an Ihren Händler oder besuchen Sie: <a href="http://www.operatorsguide.brp.com">www.operatorsguide.brp.com</a> .
English	This guide may be available in your language. Check with your dealer or go to: <a href="http://www.operatorsguide.brp.com">www.operatorsguide.brp.com</a> .
Français	Ce guide peut être disponible dans votre langue. Vérifier avec votre concessionnaire ou aller à: <a href="http://www.operatorsguide.brp.com">www.operatorsguide.brp.com</a> .
Italiano	Questa guida potrebbe essere disponibile nella propria lingua. Contattare il concessionario o consultare: <a href="http://www.operatorsguide.brp.com">www.operatorsguide.brp.com</a> .
日本語	このガイドは、言語によって翻訳版が用意されています。ディーラーに問い合わせるか、次のアドレスでご確認ください： <a href="http://www.operatorsguide.brp.com">www.operatorsguide.brp.com</a> .
Norsk	Denne boken kan finnes tilgjengelig på ditt eget språk. Kontakt din forhandler eller gå til: <a href="http://www.operatorsguide.brp.com">www.operatorsguide.brp.com</a> .
Русский	Воспользуйтесь руководством на вашем языке. Узнайте о его наличии у дилера или на странице по адресу <a href="http://www.operatorsguide.brp.com">www.operatorsguide.brp.com</a> .
Suomi	Käyttöohjekirja voi olla saatavissa omalla kielelläsi. Tarkista jälleenmyyjältä tai käy osoitteessa: <a href="http://www.operatorsguide.brp.com">www.operatorsguide.brp.com</a>
Svenska	Denna bok kan finnas tillgänglig på ditt språk. Kontakta din återförsäljare eller gå till: <a href="http://www.operatorsguide.brp.com">www.operatorsguide.brp.com</a> .

Gratulerer med kjøpet av din nye Lynx-snøscooter. Uansett hvilken modell du har valgt, omfattes den av garantien fra Bombardier Recreational Products Inc. (BRP) og et nettverk av autoriserte Lynx-snøscooterforhandlere som kan tilby reservedeler, service og det tilbehøret du trenger.

Forhandleren er opptatt av få fornøyde kunder. Han har kvalifisert seg for å kunne utføre en første klargjøring og kontroll av snøscooteren og har også utført den endelige klargjøringen som var nødvendig for å tilpasse den til din vekt og til kjøremiljøet, før du overtok snøscooteren. Ved levering vil forhandleren ha informert deg om snøscooterens kontroller og gitt en kort innføring i justering av fjæring og støtdempere. Vi stoler på at du fullt ut har benyttet deg av denne muligheten!

Ved levering ble du informert om hva garantien dekker, og du signerte *LISTEN MED KONTROLLPUNKTER FØR LEVERING* for å sikre at du var fornøyd med klargjøringen av den nye snøscooteren.

## Viktig å vite før du starter

Les ellers følgende seksjoner før du bruker snøscooteren, for å finne ut hvordan du kan redusere risikoen for at du selv, passasjerer og personer i nærheten blir skadet eller omkommer:

- *SIKKERHETSINFORMASJON*
- *INFORMASJON OM SNØSCOOTEREN.*

Les også alle sikkerhetsetikettene på snøscooteren.

Vi anbefaler deg å ta et kurs i kjøresikkerhet. Kontroller med forhandleren eller de lokale myndigheter om eventuelle kurser/opplæring i nærheten.

Unnlattelse av å ta hensyn til advarslene som finnes i denne brukerhåndboken, kan føre til ALVORLIG PERSONSKADE eller DØDSFALL.

## Sikkerhetsmeldinger

Nedenfor vises typen sikkerhetsmeldinger, hvordan de ser ut og hvordan de brukes i denne veiledningen:

Sikkerhetsvarselsymbolet  indikerer en potensiell fare for personskade.



**! ADVARSEL**

Indikerer en potensiell risikosituasjon som kan resultere i alvorlig personskade eller dødsfall hvis den ikke unngås.

**! VÆR OPPMERKSOM** Indikerer en farlig situasjon som kan resultere i liten til moderat personskade hvis den ikke unngås.

**OBS!** Indikerer en instruksjon som, hvis den ikke følges, kan føre til alvorlig skade på snøscooterens komponenter eller annet materiell.

## Om denne brukerhåndboken

Denne brukerhåndboken har blitt utarbeidet med tanke på å gjøre eieren/føreren og passasjerer av snøscooteren kjent med de ulike anordninger for betjening og instruksjoner for vedlikehold og sikker bruk.

Følgende terminologi hva angår fører, passasjer og konfigurasjon brukes i denne håndboken:

- **Fører:** brukes om personen som betjener kontrollene og kjører snøscooteren.
- **Passasjer:** brukes om en person som sitter bak føreren.
- **1-seters:** brukes om en modell designet for bare føreren.
- **2-seters:** brukes om en modell designet for å medbringe en passasjer.

Oppbevar brukerhåndboken på snøscooteren slik at du kan slå opp i den i forbindelse med vedlikehold, feilsøking og instruksjoner til andre.

Vær oppmerksom på at håndboken finnes på flere språk. Ved eventuelle uoverensstemmelser i teksten er det den engelske versjonen som gjelder.

Hvis du vil vise og/eller skrive ut en ekstra kopi av brukerhåndboken, kan du gå til webområdet [www.operatorsguide.brp.com](http://www.operatorsguide.brp.com).

Informasjonen i dette dokument er riktig ved tidspunktet for publisering. BRPs politikk er imidlertid å kontinuerlig forbedre sine produkter uten å med dette forplikte seg selv til å montere dem i tidligere produserte produkter. På grunn av sent implementerte endringer kan det være enkelte forskjeller mellom det fremstilte produktet og beskrivelsene og/eller spesifikasjonene. BRP forbeholder seg retten til når som helst og uten forpliktelser å avskaffe eller endre spesifikasjoner, design, egenskaper, modeller eller utstyr.

Brukerhåndboken skal følge med snøscooteren når den selges.

---

# INNHold

<b>INNLEDNING</b> .....	<b>1</b>
Viktig å vite før du starter .....	1
Sikkerhetsmeldinger .....	1
Om denne brukerhåndboken .....	2

## **INFORMASJON OM SIKKERHET**

<b>GENERELLE FORHOLDSREGLER</b> .....	<b>9</b>
Unngå karbonmonoksidforgiftning .....	9
Unngå bensinbrann og andre farer .....	9
Unngå forbrenninger fra varme deler .....	9
Tilbehør og modifikasjoner .....	10
<b>SPESEILLE SIKKERHETSMELDINGER</b> .....	<b>11</b>
<b>AKTIVE TEKNOLOGIER (iTC)</b> .....	<b>15</b>
Innledning .....	15
iTC (intelligent gasskontroll) .....	15
<b>KJØRE</b> .....	<b>16</b>
Kontroll før kjøring .....	16
Kjøre .....	17
Kjørestilling (rygging) .....	19
Kjøre med passasjer .....	19
Variasjoner i terreng / kjøremåte .....	20
Miljø .....	24
Transport og tauing .....	26
<b>FRIKSJONSFORBEDRENDE PRODUKTER</b> .....	<b>27</b>
Manøvrerbarhet .....	27
Akselerasjon .....	28
Bremse .....	28
Viktige sikkerhetsregler .....	28
Innvirkning på snøscooterens levetid ved bruk av belte med pigger .....	29
Montering av pigger på BRP-godkjente belter .....	29
Vedlikehold/utskifting .....	30
<b>VIKTIGE DEKALER PÅ PRODUKTET</b> .....	<b>31</b>
Løs(e) dekal(r) .....	31
Sikkerhetsdekal(er) på snøscooteren .....	32
Dekaler med tekniske informasjon .....	36

## **INFORMASJON OM SNØSCOOTEREN**

<b>BETJENINGSORGANER / INSTRUMENTER / UTSTYR</b> .....	<b>41</b>
1) Styret .....	43
2) Gasshåndtak .....	44
3) Bremseshåndtak .....	45
4) Parkeringsbremsspak .....	45
5) Motorstoppbryter (nødstoppbryter) .....	46

<b>BETJENINGSORGANER / INSTRUMENTER / UTSTYR (forts.)</b>	
6) Nødstopbryter (motorstopbryter) .....	48
7) Knapp for start / elektronisk revers og dimmerbryter for frontlys (alle unntatt Xtrim SC) .....	49
8) Flerfunksjonsbryter .....	50
9) Starthåndtak med tilbakespuling (utstyrsavhengig) .....	52
10) Verktøysett .....	52
11) Analog / digital måler (standard) .....	52
12) Analog/digital flerfunksjonsmåler .....	58
13) Drivreimvern .....	72
14) Varmehåndtaksbryter (E-TEC) .....	74
15) Bryter for oppvarmet gasshåndtak (bare BoonDocker og Rave RE) ....	74
16) Bryter for ECO/Standard/Sportmodus (600 ACE og 900 ACE) .....	75
17) Oppbevaringsrom foran .....	75
18) Stativ bak .....	75
19) Øvre karosseridel (panser) .....	76
20) Festestropp .....	79
21) Sidepaneler .....	79
22) Sikringer .....	80
23) Setelås .....	80
24) Oppbevarings-/batterirom .....	82
25) Støtfangere foran og bak .....	82
26) Bremseskivevern .....	83
27) Hurtigfrakoblingsledd for antikrengestag .....	83
28) Elektronisk dempekontroll (LEDC) / Elektronisk styrt understell (ECS <sup>2</sup> ) .....	83
29) Isrivere (BoonDocker DS) .....	83
30) Feste .....	84
31) Holder for ekstra drivreim .....	85
32) Revers (modell med manuelt gir) .....	85
<b>DRIVSTOFF</b> .....	<b>86</b>
Drivstoffkrav .....	86
<b>INNSPRØYTINGSOLJE</b> .....	<b>89</b>
Anbefalt innsprøytingsolje .....	89
<b>INNKJØRINGSPERIODE</b> .....	<b>90</b>
Innkjøring .....	90
Motor .....	90
Drivreim .....	90
10-timerskontroll .....	90
<b>DRIFTSMODUSER (600 ACE OG 900 ACE)</b> .....	<b>91</b>
ECO-modus (modus for drivstofføkonomi) .....	91
Standardmodus .....	91
Sportsmodus .....	91
Navigere mellom driftsmoduser .....	91
Opplæringsnøkkel-moduser .....	92
<b>GRUNNLEGGENDE PROSEDYRER</b> .....	<b>94</b>

<b>GRUNNLEGGENDE PROSEDYRER (forts.)</b>	
Startprosedyre for motorer.....	94
Oppvarming av snøscooteren.....	94
Koble inn revers (RER) (E-TEC).....	95
Gire til revers eller fremover (ACE) .....	96
Stoppe motoren.....	96
Etter kjøring.....	96
<b>KJØREFORHOLD OG BRUK AV SNØSCOOTEREN.....</b>	<b>97</b>
Høyde over havet .....	97
Temperatur .....	97
Hardpakket snø.....	97
<b>SPESEILLE INSTRUKSJONER FOR BRUK.....</b>	<b>98</b>
Starte motoren i nødtilfeller .....	98
Sleping av tilbehør.....	99
Sleping av en annen snøscooter .....	99
Transport av snøscooteren .....	100
<b>JUSTERE KJØREEGENSKAPER.....</b>	<b>101</b>
Justering av fjæring bak .....	101
Justere fjæringen foran.....	107
Justeringstips i forhold til snøscooterens oppførsel .....	111

## **VEDLIKEHOLDSINFORMASJON**

<b>FØRSTE KONTROLL .....</b>	<b>115</b>
<b>VEDLIKEHOLDSPLAN (2-TAKTS) .....</b>	<b>117</b>
<b>VEDLIKEHOLDSPLAN (4-TAKTS) .....</b>	<b>119</b>
<b>VEDLIKEHOLDSPROSEDYRER.....</b>	<b>121</b>
Luftfilter med dobbelt luftinntak (E-TEC-modeller) .....	121
Motorkjølevæske .....	121
Motorolje (ACE) .....	122
Motoroljefilter (ACE).....	124
Eksossystem .....	125
Tennplugg .....	125
Motorstopper (E-TEC) .....	125
Bremsevæske .....	127
Kjedekasseolje .....	127
Drivkjede.....	129
Drivreim.....	130
Drivreimskive (E-TEC).....	132
Belte.....	134
Fjæring .....	137
Ski .....	139
Sikringer .....	139
Lys .....	140
Baklys .....	141
Isrivere (BoonDocker).....	141

<b>STELL AV SNØSCOOTEREN</b> .....	<b>142</b>
Etter kjøring.....	142
Rengjøring og beskyttelse.....	142
<b>LAGRING</b> .....	<b>143</b>
Lagring (E-TEC).....	144
<b>KLARGJØRING FØR SESONGSTART</b> .....	<b>146</b>

### **TEKNISKE INFORMASJON**

<b>IDENTIFIKASJON AV SNØSCOOTEREN</b> .....	<b>149</b>
Dekal med beskrivelse av snøscooteren.....	149
Serienumre .....	149
<b>EC-SAMSVARERKLÆRING</b> .....	<b>151</b>
<b>SPESIFIKASJONER</b> .....	<b>152</b>

### **FEILSØKING**

<b>RETNINGSLINJER FOR FEILSØKING</b> .....	<b>171</b>
<b>OVERVÅKINGSSYSTEM</b> .....	<b>174</b>
Kontrollamper, meldinger og lydsignalkoder.....	174
Feilkoder .....	177

### **GARANTI**

<b>BRP FINLAND OYS INTERNASJONALE BEGRENSEDE GARANTI: 2016</b>	<b>2016</b>
<b>LYNX® SNØSCOOTERE</b> .....	<b>179</b>
<b>VEDLIKEHOLDSLOGG</b> .....	<b>182</b>
<b>PERSONOPPLYSNINGER / FRASKRIVELSESKLAUSUL</b> .....	<b>185</b>
<b>ADRESSEENDRING / NY EIER</b> .....	<b>186</b>





# ***INFORMASJON OM SIKKERHET***

---

# GENERELLE FORHOLDSREGLER

## Unngå karbonmonoksidforgiftning

All eksos fra motorer inneholder karbonmonoksid, en dødelig gass. Innånding av karbonmonoksid kan føre til hodepine, svimmelhet, søvnløshet, kvalme, forvirring og eventuelt død.

Karbonmonoksid er en fargeløs, luktløs og smakløs gass som kan være til stede selv om du ikke ser eller lukter eksos. Dødelige nivåer av karbonmonoksid kan raskt samles opp, og du kan raskt bli utmattet og ute av stand til å redde deg selv. Dødelige nivåer av karbonmonoksid kan også bli værende i timer eller dager i lukkede eller dårlig ventilerte områder. Hvis du får symptomer på karbonmonoksidforgiftning, må du umiddelbart forlate området, få frisk luft og kontakte lege.

For å forhindre alvorlig personskade eller død fra karbonmonoksid:

- Kjør aldri motoren på dårlig ventilerte eller delvis innelukkede steder så som verksteder, garasjer eller uthus. Selv om du prøver å ventilere motoreksosen med vifter eller gjennom åpne dører eller vinduer, kan karbonmonoksid hurtig bygges opp til farlige metningsnivåer.
- Kjør aldri snøscooteren utendørs på steder hvor motoreksosen kan bli sugd inn i bygninger gjennom ventilasjonsinntak, dører eller vinduer.

## Unngå bensinbrann og andre farer

Bensin er ekstremt brannfarlig og svært eksplosiv. Bensingass eller -damp kan spre seg og antennes av en gnist eller åpen flamme mange meter unna motoren. For å redusere faren for brann eller eksplosjon følg disse anvisningene:

- Bare bruk en godkjent bensinbeholder til oppbevaring av drivstoff.

– Følg anvisningene i *PROSEDYRE FOR Fylling* nøye.

– Du må aldri starte eller drive motoren hvis drivstofftanklokket ikke er satt riktig på.

Bensin er giftig, og kan forårsake skader eller død.

– Sug aldri bensin opp i en hevert med munnen.

– Hvis du svelger bensin, får bensin i øynene eller puster inn bensindamp, må du straks søke legehjelp.

Hvis du søler bensin på deg, må du vaske deg med såpe og vann og skifte klærne.

## Unngå forbrenninger fra varme deler

Eksossystemet og motoren blir varme under drift. Unngå kontakt under og like etter bruk slik at du unngår forbrenninger.

## Tilbehør og modifikasjoner

Ikke utfør uautoriserte modifikasjoner, og ikke bruk utstyr eller tilbehør som ikke er godkjent av BRP. I og med at slike endringer ikke er testet av BRP, kan de øke risikoen personskader eller for ulykker, og de kan også føre til at det blir ulovlig å bruke snøscooteren.

Tunneltilbehør må lastes på snøscooteren i henhold til medfølgende anvisninger for hvert tilbehør.

Passasjer seter som er godkjent av BRP og samsvarer med SSCC-standardene, kan være tilgjengelig som tilbehør for enkelte modeller. Hvis et slikt sete brukes, må du følge retningslinjene og anbefalingene som gjelder passasjer, i denne bruksanvisningen.

### ADVARSEL

Passasjer setet må ha en stropp eller håndtak og tilfredsstillende SSCC-standard.

Kontakt en autorisert Lynx-forhandler for tilgjengelig tilbehør til snøscooteren.

---

# SPESIELLE SIKKERHETSMELDINGER

**ALVORLIG PERSONSKADE ELLER DØD** kan bli resultatet hvis du ikke overholder disse instruksjonene:

- Gjennomfør alltid en inspeksjon av snøscooteren før kjøring, FØR du starter motoren.
- Gassmekanismen skal sjekkes med tanke på fri bevegelse, og returneres til tomgangsstilling før motorstart.
- Fest alltid nødstoppsnoren løkke til klærne før du starter motoren.
- Kjør aldri motoren uten drivreimvern og bremseskivevern betryggende montert, eller med panser eller sidepaneler åpnet eller fjernet. La aldri motoren kjøre uten at drivreimen er montert. Å kjøre en ubelastet motor kan være farlig, som uten drivreim montert eller med beltedrevet hevet.
- Sett alltid på parkeringsbremsen før motoren startes.
- Alle er å anse som nybegynnere første gang man sitter bak kontrollene til en snøscooter, uansett tidligere erfaring fra kjøring med andre typer kjøretøy. Sikker bruk av snøscooteren avhenger av mange forhold som sikt, hastighet, vær, miljø, trafikk, kjøretøyets tilstand og førerens tilstand.
- Grunnleggende opplæring er en forutsetning for trygg bruk av enhver type snøscooter. Les brukerhåndboken, og legg spesielt merke til advarsler. Bli med i en lokal snøscooterklubb: De har som regel sosiale aktiviteter og løypesystemer som er utarbeidet med tanke på fornøyelse og sikkerhet. Sørg for at du får grunnleggende anvisninger fra din snøscooterforhandler, en venn, et klubbmedlem, eller meld deg på sikkerhetsopplæring i ditt distrikt.
- Alle nye førere må lese og forstå alle sikkerhetsdekalere på snøscooteren og i brukerhåndboken før de bruker snøscooteren. La alltid en ny fører bruke snøscooteren i et avgrenset flatt område, i det minste til han/hun er fullstendig kjent med hvordan den fungerer. Dersom føreropplæring for snøscootere tilbys i ditt distrikt, sørg for at den nye føreren påmeldes.
- Merk at ytelsen til noen snøscootere kan betydelig overgå andre snøscootere du har kjørt før. Derfor anbefales ikke bruk ved begynnere eller uerfarne førere.
- Snøscootere brukes på mange steder og under ulike snøforhold. Alle modeller har ikke samme ytelse under like forhold. Rådfør deg alltid med din snøscooterforhandler når du skal velge en snøscootermode ll til dine bestemte behov og formål.
- Personskade eller død kan bli resultatet for fører, passasjer eller medtrafikanter dersom snøscooteren brukes under vanskelige forhold som overgår førerens, passasjerens eller kjøretøyets kapasitet og tiltenkte formål.
- BRP anbefaler en minste alder på fører på 16 år. Kontroller også hvilke lokale lover som gjelder krav til alder og opplæring.
- En nybegynner bør bli kjent med snøscooteren gjennom trening i et flatt område og i lav hastighet før han/hun våger seg lengre bort.
- Det er svært viktig å informere enhver fører, uansett ferdighetsnivå, om kjøreegenskapene til denne snøscooteren. Snøscooterkonfigurasjonen, som sporvidde, sporlengde, bredde og type varierer fra en modell til en annen, og håndteringen påvirkes mye av disse egenskapene.

- Sett deg inn i lokale forskrifter. Sentrale og lokale myndigheter har vedtatt lover og forskrifter for sikker bruk og drift av snøscootere. Som bruker av snøscooter er det ditt ansvar å sette deg inn i og følge disse lovene og forskriftene. Å vise hensyn og oppmerksomhet vil for alle resultere i en sikrere bruk av snøscootere. Vær oppmerksom på ansvaret du har for skade på eiendom og forsikringslover som gjelder utstyret.
- For høy fart kan koste liv. Du kan i mange tilfeller ikke reagere raskt nok ved uventede hendelser. Kjør alltid med en hastighet som er tilpasset sporet, værforholdene og dine egne ferdigheter. Sett deg inn i lokale forskrifter. Fartsgrenser kan være gjeldende, og er ment å overholdes.
- Kjør alltid på høyre side av sporet.
- Hold alltid trygg avstand til andre snøscootere og medtrafikanter.
- Husk at reklamemateriell kan vise farlige manøvrer foretatt av profesjonelle førere under ideelle og/eller kontrollerte forhold. Prøv aldri slike manøvrer hvis du ikke har tilstrekkelige kjøreferdigheter.
- Bruk aldri snøscooteren samtidig med alkohol eller medikamenter. De reduserer reaksjonshastigheten og påvirker dømmekraften.
- Snøscooteren er ikke designet for bruk på offentlig vei, gate eller motorvei.
- Unngå kjøring på vei. Hvis du likevel må, og det er tillatt, må du redusere hastigheten. Snøscooteren er ikke laget for kjøring eller svinging på fast dekke. Når du krysser en vei, må du stoppe helt opp og se nøye i begge retninger før du kjører over i 90° vinkel. Se opp for parkerte kjøretøy.
- Å kjøre snøscooter om natta kan være en fantastisk opplevelse, men vær ekstra varsom på grunn av redusert sikt. Unngå ukjent terreng, og pass på at lysene virker. Ha alltid med deg en lommelykt og ekstra lyspærer.
- Fjern aldri noe av originalutstyret fra snøscooteren. Hver snøscooter har mange innebygde sikkerhetsfunksjoner. Slike funksjoner inkluderer forskjellige vern og konsoller, samt refleksmateriale og sikkerhetsdekaler.
- Naturen er vidunderlig, men la den ikke stjele oppmerksomhet fra kjøringen. Hvis du vil nyte vinterlandskapet, stopper du snøscooteren ved siden av sporet slik at du ikke blir en fare for andre.
- Gjerder utgjør en alvorlig trussel mot både deg og snøscooteren. Hold god avstand til gjerdestolper og telefonstolper.
- Skjulte ledninger som ikke kan sees på avstand, kan forårsake ulykker.
- Bruk alltid en godkjent hjelm, kjørebrikk og visir. Dette gjelder også for passasjerer din.
- Vær bevisst de iboende farene ved kjøring utenom faste spor, så som rasfare og andre naturlige eller menneskeskapt farer eller hindringer.
- Kjøring kloss bak en annen snøscooter er farlig, og må unngås. Hvis snøscooteren foran av en eller annen grunn bremser, kan fører og passasjer bli skadet på grunn av din uoppmerksomhet. Hold sikker stoppavstand mellom deg og snøscooteren foran deg. Avhengig av terrengforholdene kan stopping kreve mer avstand enn du tror. Vær på den sikre siden. Vær forberedt på å foreta unnvikende manøvre.

- Det kan også være farlig å reise ut med snøscooter alene. Du kan gå tom for drivstoff, utsettes for en ulykke eller skade snøscooteren. Husk at snøscooteren kan kjøre lengre på en halv time enn du er i stand til å gå i løpet av en dag. Bruk "kompissystemet". Kjør alltid sammen med en venn eller medlem av snøscooterklubben. Selv da bør du fortelle noen hvor du har tenkt deg, og den omtrentlige tiden du vil være tilbake.
- Myrlandskap har noen ganger lavere områder hvor vann samles og fryser om vinteren. Denne isen er vanligvis speilblank. Å forsøke å svinge eller bremse på dette underlaget kan resultere i at snøscooteren spinner ut av kontroll. Prøv aldri å bremse, kjøre fort eller svinge på speilblank is. Hvis du kommer over slike forhold under kjøring, reduserer du hastigheten ved å slippe gassen forsiktig opp.
- Du må aldri "hoppe" med snøscooteren.
- På safari skal du unngå å gi "brå" fullgass. Snø og is kan bli kastet tilbake i sporet til en snøscooter som følger bak. I tillegg, når du "gir brå gass", kan snøscooteren grave opp et hull og etterlate en ujevn overflate for andre.
- Safari er både sosialt og moro, men ikke vær bråkjekk og foreta forbikjøringer i gruppen. En mindre erfaren fører vil kanskje prøve det samme og mislykkes. Når du kjører sammen med andre, skal du begrense dine ferdigheter til å matche de andres erfaring.
- I nødstilfeller kan du slå av motoren med nødstoppbryteren for motoren eller ved å dra av nødstoppsnorenns hette fra motorstoppbryteren mens du bremser.
- Sett alltid på parkeringsbremsen når snøscooteren ikke er i bruk.
- Kjør aldri motoren på et ikke-ventilert sted og/eller hvis snøscooteren etterlates uten tilsyn.
- **Bare modeller med elektrisk start:** Ikke lad opp eller bruk tilleggsstrøm på et batteri mens det er montert i snøscooteren.
- E-TEC-motorer: Utfør aldri vedlikehold av eller reparasjon på drivstoffsystemet eller det elektriske systemet. Alt vedlikehold eller reparasjon av disse systemene må foretas av en autorisert Lynx-forhandler.
- Utfør aldri vedlikehold av eller reparasjon på drivstoffsystemet eller det elektriske systemet. Alt vedlikehold eller reparasjon av disse systemene må foretas av en autorisert Lynx-forhandler.
- Pass på at veien bakover er uten hindringer eller personer før rygging foretas.
- Fjern alltid nødstoppsnoren med hette og nøkkelen når snøscooteren ikke er i bruk, for å motvirke utilsiktet start, hindre uberettiget bruk ved barn, og motvirke tyveri.
- Stå ALDRI bak eller nær et roterende belte. Partikler kan kastes ut og føre til alvorlige personskader. For å fjerne pakket snø eller is, vipp snøscooteren over på siden og bruk skrutrekkeren fra verktøysettet.
- Ikke sett pigger i beltet med mindre det er godkjent for pigger. Et belte med pigger som ikke er godkjent for dette, kan slites i stykker og skilles fra snøscooteren når den kjører. Rådfør deg med en autorisert Lynx-forhandler for gjeldende tilgjengelighet og anvendelser for pigging.
- Du kan pigge beltet på denne snøscootermodellen. Du MÅ imidlertid bruke kun BRP-godkjente pigger for bruk på Lynx-snøscootere. BRUK ALDRI vanlige pigger fordi beltetykkelsen er tynnere enn på våre standardbelter. Piggene kan løsne fra beltet og atskilles fra snøscooteren.



- Bruk alltid en godkjent hjelm, og følg de samme bekledningsregler som er anbefalt for føreren og beskrevet i denne håndboken.
- Forsikre deg om at du kan innta en stabil stilling, der begge føttene hviler trygt på fotbrettene på fotstøtten med godt grep, og du kan holde deg godt fast i håndtakene.
- Husk at på 2-seters modeller har føreren ansvaret for passasjerens sikkerhet. Husk alltid at snøscooterens kjøreegenskaper, stabilitet og bremselengde kan bli påvirket med en passasjer bakpå.
- Før kjøringen starter skal du be passasjeren om å varsle deg om å redusere farten eller stoppe helt hvis han eller hun kjenner seg ukomfortabel eller usikker under kjøring. Hold alltid et øye med passasjerens mens du kjører.

---

# AKTIVE TEKNOLOGIER (iTC)

## Innledning

**OBS!:** Enkelte funksjoner som er beskrevet i denne delen, gjelder kanskje ikke for alle modeller eller kan være tilgjengelig som alternativ.

Gassen er elektronisk og leverer kommandosignaler til en elektronisk modul som har til funksjon å sørge for riktig drift av systemet innen angitte parametere.

Det er meget viktig for førere å lese all informasjon i denne brukerhåndboken slik at de blir kjent med snøscooteren, dens system, kontroller, egenskaper og begrensninger.

## iTC (intelligent gasskontroll)

Systemet bruker en elektronisk gasskontroll (ETC) som sender kommandosignaler til ECM (styremodul for motor). I dette systemet er det ikke bruk for en vanlig gasskabel.

iTC tillater følgende driftsmoduser:

- ECO-modus
- Standardmodus
- Sportsmodus.

## ECO-modus

Når ECO-modus velges (modus for drivstofføkonomi), begrenses snøscooterens dreiemoment og hastighet slik at en optimal kjørehastighet for reduksjon av drivstofforbruket.

Se under *DRIFTSMODUSER* hvis du vil ha mer detaljerte instruksjoner.

## Standardmodus

I standardmodus reduseres akselerasjonen ved akselerasjon fra fullstendig stopp og når det kjøres i lave hastighetsområder under enkelte forhold.

## Sportsmodus

I sportsmodus er maksimal motorkraft tilgjengelig i hele motorens driftsområdene.

Se under *DRIFTSMODUSER* hvis du vil ha mer detaljerte instruksjoner.

## Opplæringsnøkkel-moduser

Lynx™ Opplæringsnøkkel begrenser dreiemomentet og hastigheten til snøscooteren slik at førstegangsbrukere og mindre erfarne førere kan lære å bruke snøscooteren mens de får seg den nødvendige erfaringen og kontrollen.

## Begrensninger

Muligheten for en nybegynner til å bruke snøscooteren kan overskrides når opplæringsnøkkelen brukes.

Se under *DRIFTSMODUSER* hvis du vil ha flere detaljer.

# KJØRE

Føreren har ansvaret for sikkerheten til andre personer i nærheten.

Du er ansvarlig for både riktig bruk av snøscooteren og opplæring av andre som skal kjøre denne. Det kan være merkbare manøvrerings- og ytelsesforskjeller fra en snøscooter til en annen.

En snøscooter er ganske enkel å betjene, men som for andre kjøretøyer eller mekanisk utstyr kan det være farlig om du eller en passasjer opptrer uforsvarlig, tankeløst eller uoppmerksomt. Vi anbefaler en årlig sikkerhetsinspeksjon av snøscooteren. Kontakt en autorisert Lynx-forhandler for nærmere detaljer. Selv om det ikke er påkrevd, anbefales det at en autorisert Lynx-forhandler foretar den nødvendige klargjøringen av snøscooteren før sesongstart. Hvert besøk hos den autoriserte Lynx-forhandleren gir forhandleren en ypperlig mulighet til å kontrollere om snøscooteren er inkludert i en sikkerhetskampanje. Vi oppfordrer deg også til å besøke den autoriserte Lynx-forhandleren så raskt som mulig når du blir gjort kjent med sikkerhetsrelaterte kampanjer.

Kontakt en autorisert Lynx-forhandler hvis du trenger ekstrautstyr.

Før du begir deg ut i sporene, må du kjøre snøscooteren i et avgrenset flatt område til du blir kjent med bruken og føler at du trygt kan gi deg i kast mer krevende oppgaver. Ha en trivelig og sikker kjøretur.

## Kontroll før kjøring

### ADVARSEL

Det er meget viktig å kontrollere snøscooteren først hver gang du skal bruke den. Før du begynner å kjøre må du alltid kontrollere at betjeningsorganer, sikkerhetsfunksjoner og mekaniske deler fungerer riktig.

### ADVARSEL

Ved kontroll av beltet må du alltid bruke et bredt snøscooterstativ for å gi best mulig støtte under kontrollen. Øk hastigheten på motoren forsiktig for å rotere beltet ved meget lav hastighet når det ikke er på bakken.

## Før du starter motoren

1. Fjern snø og is fra karosseriet, inkludert lysene, setet, fotstøttene, kontrollene og instrumentene.
2. Kontroller at luftfiltret er fritt for snø.
3. Kontroller at skiene og styret beveger seg lett. Kontroller at det er samsvar mellom bevegelsene til styret og skiene.
4. Kontroller nivået på og eventuelle lekkasjer i drivstoff og innsprøytingsolje (hvis aktuelt) og om det er lekkasjer. Etterfyll om nødvendig, og kontakt en autorisert Lynx-forhandler, et autorisert verksted eller en annen kompetent person som kan utføre vedlikehold, reparasjoner eller utskiftingser, hvis det forekommer lekkasjer.
5. Alle oppbevaringsrom må være skikkelig lukket, og de må ikke inneholde tunge gjenstander eller gjenstander som lett går i stykker. Panseret og sidepanelene må også være skikkelig låst på plass.
6. Beveg gasskontrollspaken flere ganger for å kontrollere at den beveger lett og jevnt. Den må gå tilbake til tomgangsposisjon når det slippes.
7. Aktiver bremsehåndtaket, og kontroller at bremsene har full virkning før bremsehåndtaket berører grepet på håndtaket. Det må gå helt tilbake når det slippes.
8. Trekk til parkeringsbremsen, og kontroller at den virker som den skal. La parkeringsbremsen være på.

## Når motoren har startet

Se under avsnittet *STARTPROSEDYRE MOTOR* for den riktige modellen hvis du vil vite mer om riktig startprosedyre.

1. Kontroller at fjernlyset og nærlyset, baklyset, bremselyset og kontrollampene virker.

**OBS!** Det kan hende at du må ta av nødstoppsnoren fra klærne for å kontrollere lysene. I så tilfelle må du feste snoren så snart du skal håndtere snøscooteren igjen.

2. Kontroller om motorstoppbryteren (ved å trekke i nødstoppsnorens hette) og nødstoppbryteren for motoren fungerer.
3. Ta av parkeringsbremsen.
4. Se under *OPPVARMING*, og følg instruksjonene der.

## Kontrolliste før kjøring

PUNKT	TILTAK
Karosseri inkludert setet, fotstøtter, lys, luftfilter, kontroller og instrumenter	Kontroller tilstanden, og fjern snø eller is.
Ski og styring	Kontroller fri bevegelse og riktig funksjon.
Drivstoff og innsprøytingsolje (hvis aktuelt)	Kontroller riktig nivå og at det ikke er lekkasjer.
Kjølevæske	Kontroller riktig nivå og at det ikke er lekkasjer.
Oppbevaringsrom	Kontroller låsingen og at det ikke befinner seg tunge gjenstander eller gjenstander som lett går i stykker.
Gasshåndtak	Kontroller riktig funksjon.
Belte	Kontroller tilstanden, og fjern snø eller is.
Bremsehåndtak	Kontroller riktig funksjon.
Parkeringsbrems	Kontroller riktig funksjon.
Nødstoppbryteren for motoren og motorstoppbryteren (nødstoppsnorens hette)	Kontroller riktig funksjon. Nødstoppsnoren må være festet på førerens klær.
Lys	Kontroller riktig funksjon.
I nærheten av snøscooteren	Snøscooteren må peke vekk fra personer og gjenstander. Ingen må stå foran eller bak snøscooteren.
Klær	Kle deg varmt med klær laget for snøscooterkjøring.
Skiskinner	Kontroller riktig funksjon.

## Kjøre

### Kjøreklær og -utstyr

Du bør bruke klær som er beregnet for kjøring med snøscooter. De bør være komfortable og ikke for trange. Kontroller alltid værvarslet før du drar på

tur. Kle deg for det kaldeste været du kan vente deg. Termoundertøy rett på huden kan også gi god isolasjon.

Bruk alltid godkjent hjelm for å bedre sikkerheten og komforten. De gir både varme og forebygger personskade. Ha alltid med eller bruk en strømpelignen-

de lue, finlandshette eller ansiktsmaske. Brillor eller ansiktsbeskyttelse som kan festes på hjelmen er ufravikelig.

Hendene bør beskyttes med snøscooterhansker som har tilstrekkelig isolasjon og samtidig gir mulighet til å bevege tommelfingrene og andre fingrer slik at kontrollene kan betjenes.

Støvler med gummisåler og skaft av enten nylon eller lær og med løse innleggssåler, passer best for snøscooterkjøring.

Du bør holde deg så tørr som mulig mens du kjører snøscooter. Når du kommer innendørs, må du ta av deg snøscooterklærne og støvlene og tørke dem skikkelig.

Bruk ikke lange skjert eller løse klær som kan sette seg fast i deler som beveger seg.

Bruk briller med farget glass.

### Utstyr som bør være med

Enhver snøscooterfører bør minst ha med seg følgende grunnutrustning og verktøy som kan hjelpe ham / henne og andre i krisetilfeller:

Førstehjelpsett	Verktøysett
Mobiltelefon	Kniv
Reservetennplugg	Lommelykt
Isoleringstape	Kart over kjøreruten
Ekstra drivreim	Matbit

Ta med andre ting avhengig av hvor langt/lenge du skal kjøre.

### Kjørestilling (kjøring forover)

Kjørestilling og balanse er de to grunnleggende prinsippene for å få snøscootere til å gå dit du vil. Når du skal svinge i en bakke, må du og passasjerer være klar til å forskyve kroppsvekten for å hjelpe til å svinge i riktig retning. Fører og passasjer(er) må aldri prøve å svinge ved å sette ned foten ved siden av snøscooteren. Av erfaring vil du lære

re hvor mye du må lene deg over for å svinge i forskjellige hastigheter og hvor mye du må lene deg innover i en skråning for å beholde balansen.

Kjørestillingen som gir best balanse og kontroll, er vanligvis å sitte. Du kan imidlertid også sitte på huk, stå på knærne eller stå under enkelte forhold.

En nybegynner bør bli kjent med snøscooteren gjennom trening i et flatt område og i lav hastighet før han/hun våger seg lengre bort.

## ⚠ ADVARSEL

Prøv aldri manøvrer som krever større ferdigheter enn du har.

### Sitte

I kjent, jevnt terreng er den ideelle kjørestillingen å sitte halvveis tilbake på setet mens føttene hviler på stigbrettet. Knær og hofter bør kunne bøyes slik at de kan ta imot støt.



### Sammenhukt stilling

En halvt sittende stilling der kroppen er løftet fra setet og føttene er under kroppen i en slags sammenhukt stilling der føttene tar imot støtene ved kjøring i ujevnt terreng. Unngå plutselige stopp.



fmo2008-003-002

### Knestående stilling

Denne stillingen oppnås ved å plassere én fot fast på stigbrettet og kneet på den andre foten på setet. Unngå plutselige stopp.



fmo2008-003-003

### Stående stilling

Plasser begge på føttene på stigbrettet. Knærne bør være bøyd til å ta i mot støt fra ujevnheter i bakken. Dette er en effektiv stilling for å se bedre og forskyve vekten etter forholdene. Unngå plutselig stopp.



fmo2008-003-004

## Kjørestilling (rygging)

Vi anbefaler deg å sitte på snøscooteren når du rygger.

Unngå å stå oppreist. Vekten din kan forskyves fremover mot gasspaken når du rykker, og forårsake en utilsiktet akselerasjon.

### ⚠ ADVARSEL

Uventet akselerasjon når du rygger med snøscooteren, kan føre til at du mister kontrollen.

## Kjøre med passasjer

Enkelte snøscootere er utformet for én fører (1-seters), og på andre kan det tillates én passasjer (2-seters). Se i registreringspapirene for å finne ut om en bestemt snøscooter kan ha plass til passasjerer eller ikke og, hvis den kan, hvor mange. Følg alltid disse angivelsene. Snøscootere ikke er bygd for tung last, og overbelastning er farlig.

I tillegg til at det må være tillatt med passasjer, må den aktuelle passasjereren og så være fysisk egnet for kjøring med snøscooter.

### ⚠ ADVARSEL

Mens de sitter må alle passasjerer kunne få god støtte for føttene på fotstøtten og holde hendene på håndtakene eller setestroppen. Disse fysiske tiltakene er vesentlige for å sikre at passasjereren er stabil og for å redusere risikoen for å bli kastet av.

Enhver fører har ansvaret for sikkerheten til sin passasjer og må gi passasjereren grunnleggende informasjon om snøscooterkjøring.



**! ADVARSEL**

- Passasjerer må kun sitte på angitte passasjer seter. La aldri noen sitte mellom styret og føreren.
- Hvert passasjer sete må være forsynt med en holdestropp eller gripehåndtak, og overholde SSCC-standardene.
- Passasjerer og førere må alltid bruke DOT-godkjente hjelmer, samt varme klær egnet for snøscooterkjøring. Pass på at bar hud ikke forekommer.
- Hvis en passasjer underveis av en eller annen grunn føler seg utilpass eller usikker, må han/hun umiddelbart informere føreren slik at føreren kan redusere hastigheten eller stoppe.

Å kjøre med passasjerer er annerledes enn å kjøre alene. Føreren har fordelen av å vite neste manøver og er i stand til å forere seg selv deretter. Føreren har også fordelen av støtten taket på styret gir. Passasjerene må derimot stole på at føreren kjører forsiktig og sikkert. I tillegg er passasjerers muligheter til å bruke kroppen begrenset, og føreren kan ofte se mer av sporet foran enn passasjerene. Føreren må derfor starte og stoppe forsiktig og redusere hastigheten under kjøring med passasjerer. Føreren må også advare passasjerer om skråninger, ujevnheter, greiner osv. En uforutsett ujevnheter kan føre til at du blir uten passasjer. Minn passasjerene på å lene seg over slik du gjør ved svinging, uten å få snøscooteren til å velte. Vær meget forsiktig, kjør langsomt, og kontroller passasjerene ofte.

**! ADVARSEL**

Når du kjører med passasjer:

- Bremseevnen og styringskontrollen blir redusert. Reduser farten og gjør ekstra plass for manøvrering.
- Juster fjæringen i henhold til vekten.

Se avsnittet JUSTERE FJÆRING under INSTRUKSJONER FOR BRUK i denne brukerhåndboken og den relevante dekalen på drivreimvernet for fullstendig informasjon om hvordan fjæringen justeres.

**Kjøre med barn som passasjer**

Hvis du har med både et barn og en voksen passasjer på snøscootere som tillater to passasjerer (med ekstra sete), anbefaler BRP at barnet sitter i midten. Det gir den voksne personen bakerst mulighet til å holde øye med barnet og holde det fast om nødvendig. I tillegg er barnet best beskyttet mot vind og lav temperatur når det sitter i midten.

Vær ekstra forsiktig, og reduser hastigheten ytterligere når du har med en ung passasjer. Kontroller ofte for å være sikker på at barnet har fast grep og har riktig stilling med føttene på stigbrettet.

**Variasjoner i terreng / kjøre måte****Preparert løype**

I et preparert spor er sittende stilling å foretrekke. Ikke kjør for fort, og hold deg til høyre i sporet. Vær forberedt på det uventede. Les alle skilt langs sporet. Kjør ikke i sikksakk fra en side av sporet til den andre.

**Upreparert løype**

Med mindre det nettopp har snødd, kan du forvente forhold med "vaskebrett" og snøfonner. I høye hastighe-

ter kan slike forhold være fysisk skadelig. Reduser hastigheten. Hold fast i styret, og innta en sammenhukt stilling. Føttene må være under kroppen og knærne bøyd for å ta imot vibrerende støt. På lengre strekninger med "vaskebrettspor" kan knestående stilling med et kne på setet brukes. Dette gir en viss form for komfort samtidig som kroppen er løs og ledig for kontroll av snøscooteren. Se opp for skjulte steiner og røtter delvis skjult av nysnø.

### Dyp snø

I dyp "puddersnø" kan snøscooteren begynne å "synke ned". Hvis det skjer, må du kjøre i en så stor bue som mulig og se etter fastere underlag. Hvis du kjører deg fast, og det skjer med alle, må du ikke spinne i sporet. Det fører bare til at du synker dypere. Slå i stedet av motoren, gå av, og fjern snøen under stigbrettet og bunnpennen med foten eller en spade. Vipp om mulig snøscooteren over til siden og pakk sammen ny snø under sporet med føttene, og vipp deretter snøscooteren tilbake på skiene. Tramp deretter til en fri bane foran snøscooteren. En meter er vanligvis nok. Start motoren på nytt. Innta en stående stilling, og rugg snøscooteren forsiktig mens du støtt og langsomt bruker gassen. Avhengig av om det er fronten eller bakenden av snøscooteren synker, plasserer du føttene i motsatt ende av stigbrettet. Legg aldri gjenstander under beltet som hjelp. La aldri noen stå foran eller bak snøscooteren mens motoren går. Hold deg borte fra beltet. Personskade kan oppstå ved kontakt med et roterende belte.

### Frosset vann

Å kjøre på frosne vann og elver kan være livsfarlig. Unngå elver og bekker. Hvis du befinner deg i et ukjent område, må du spørre lokale myndigheter eller innbyggere om isforhold, innløp, utløp, kilder, sterk strøm eller andre farer. Forsøk aldri å kjøre snøscoo-

teren over is som kan være for svak til å bære deg og scooteren. Å kjøre snøscooter på is eller isete underlag kan være meget farlig hvis du ikke utfører bestemte forhåndstiltak. Isens beskaffenhet samsvarer ikke med god kontroll over snøscooteren eller andre kjøretøy. Frikasjonen under oppstart, svinging eller stopping er mye dårligere enn på snø. Nødvendig distanse kan derfor mangedobles. Styringen er minimal, og ukontrollert spinning er en konstant fare. Når du kjører på is, må du kjøre langsomt og med forsiktighet. Sørg for god plass til stopping og svinging. Dette er spesielt viktig om natten.

### Hardpakket snø

Ikke undervurder hardpakket snø. Det kan være vanskelig å styre fordi verken ski eller belte har mye friksjon. Det beste rådet er å senke hastigheten og unngå hurtig akselerasjon, svinging eller bremsing.

### Opp bakker

Det finnes to typer bakker du kan støte på – en type med få trær, skrenter og andre hindringer, og en type som bare kan kjøres rett opp. I en åpen bakke er løsningen å kjøre opp på skrå eller i slalåm. Kjør i en vinkel med skråningen. Bruk en knestående stilling. Hold hele tiden kroppsvekten din oppover mot bakken. Hold en jevn og sikker hastighet. Fortsett så langt du kan i denne retningen før du skifter til motsatt vinkel og kjørestilling opp bakken.

Å kjøre rett opp kan by på problemer. Velg en stående stilling, akselerer før du starter på bakken, og reduser så gassen for å hindre at beltet glipper.

I begge tilfeller bør hastigheten være så høy som skråningen krever. Reduser alltid hastigheten når du når toppen. Ikke spinn beltet hvis du ikke kommer deg videre. Slå av motoren, frigjør skiene ved å trekke dem ut og nedover, plasser bakenden av snøscooteren oppover, start motoren

på nytt, og kjør deg forsiktig løs med jevn og lav gass. Plasser deg selv slik at du unngår å tippe over, og kjør deretter ned.

## Ned bakker

Å kjøre nedover bakker krever at du har full kontroll over snøscooteren hele tiden. Hold tyngdepunktet lavt og hold begge hendene på styret i bratte bakker. Bruk lite gass, og la snøscooteren kjøre ned bakken med motoren i gang. Hvis du oppnår en høyere hastighet enn det som er sikkert, reduserer du hastigheten ved å bremse, men bruk bremsen med flere lette trykk. La aldri bremsene eller beltet låse seg.

## Skråninger

Når du kjører langs en skråning eller kjører på skrå opp eller ned, må du følge visse prosedyrer. Alle må lene seg mot skråningen for å oppnå stabilitet. Foretrukket kjørestilling er knestående stilling, med kneet på benet som vender nedover, på setet og foten som vender oppover, på stigbrettet, eller sammenhukt stilling. Vær forberedt på å flytte vekten raskt om nødvendig. Skråninger og bratte heng anbefales ikke for nybegynnere eller uerfarne snøscooterførere.

## Snøslaps

Snøslaps bør alltid unngås. Før du krysser et vann eller en bekk, må du alltid kontrollere om det er snøslaps. Kjør vekk fra isen umiddelbart hvis du oppdager mørke flekker i sporet. Is og vann kan bli kastet bakover i sporet til en snøscooter som følger bak. Å få en snøscooter ut av et område med snøslaps er arbeidsomt og kan i noen tilfeller være umulig.

## Under forhold med tåke eller snøfall

Tåke eller snø som hemmer sikten, kan danne seg både på land og over vann. Hvis du må kjøre i tåke eller kraftig snøfall, må du kjøre langsomt med lysene på og være oppmerksom på

farer. Ikke fortsett hvis du ikke er sikker på veien. Hold sikker avstand bak andre snøscootere for å øke sikten og reaksjonstiden.

## Ukjent område

Kjør ekstra forsiktig når du kommer til et område som er nytt for deg. Kjør så langsomt at du oppdager potensielle farer som gjerder, gjerdestolper, beker som krysser veien, steiner, plutselige forsenkninger, bardunstrenger og utallige andre hindringer som kan sette en stopper for scooterturen din. Også når du følger eksisterende spor, må du være forsiktig. Kjør i en slik hastighet at du kan se hva som er rundt neste sving eller over toppen av bakken.

## Sterkt solskinn

Dager med sterkt solskinn kan redusere synsevnen betraktelig. Skinnen fra solen og snøen kan blende deg i en slik grad at du vanskelig kan skjelve kløfter, grøfter og andre hindringer. Brillen med farget glass bør alltid brukes under slike forhold.

## Skjult hindring

Hindringer kan være gjemt under snøen. Kjøring utenfor etablerte spor og inne i skogen krever redusert hastighet og større vaksomhet. Hvis du kjører for fort i et område, kan små hindringer også være meget farlige. Selv om du bare treffer en liten stein eller stubbe, kan snøscooteren kastes ut av kontroll, og det kan føre til skade på fører eller passasjerer. Hold deg til etablerte spor for å redusere risikoen for farer. Kjør sikkert, reduser hastigheten, og nyt utsikten.

## Skjulte strenger

Vær alltid på utkikk etter skjulte strenger, spesielt i områder der det kan ha vært drevet landbruk. Alt for mange ulykker har oppstått ved påkjørsel av strenger på et jorde, bardunstrenger

ved stolper og veier og kjettinger og vaiere brukt som veisperring. Lav hastighet er vesentlig.

## Hindringer og hopp

Ikke planlagte hopp over snøfonner, brøytekanter, avløp eller utydelige objekter kan være farlig. Du kan unngå dem ved å bruke riktig type solbriller eller ansiktsmaske og ved å kjøre med lavere hastighet.

Å hoppe er en potensielt hasardiøs situasjon. Forbered deg før landing på å absorbere støtet, og gjør deg klar til å treffe bakken. Knærne må være bøyd for å fungere som støtdempere. Hvis sporet plutselig skulle forsvinne foran deg, må du huke deg ned (stå) mot bakre del av snøscooteren og holde skiene oppe og rett fram. Gi litt gass, og forbered deg på nedslaget. Knærne må være bøyd for å fungere som støtdempere.

## Svinge

Avhengig av terrengforhold finnes det to foretrukne måter å snu eller svinge med en snøscooter. På de fleste underlag er kroppsbevegelse nøkkelen til svinging. Hvis du lener deg innover i svingen og forskyver kroppsvekten til den innerste foten, vil du lage en doserende effekt under beltet. Ved å bruke denne stillingen og lene deg så lang fram som mulig, vil vekten forflytte seg til den innerste skien.

I noen tilfeller vil du finne ut at den eneste måten å snu snøscooteren på i dyp snø, er å dra den helt rundt. Ikke overanstreng deg selv. Skaff hjelp. Husk alltid å løfte med benene og ikke med ryggen.



## Kryssing av vei

I noen tilfeller må du kjøre opp på veien fra en grøft eller en snøfonn. Velg et sted hvor du kan kjøre opp uten vanskeligheter. Bruk stående stilling, og fortsett med akkurat nok hastighet til å nå toppen. Stopp helt på toppen av kanten, og vent til all trafikk har kjørt forbi. Bedøm fallet ned til veien. Kryss veien med en vinkel på 90°. Hvis du møter en ny snøkant på den andre siden, setter du føttene langt bak på snøscooteren. Husk at snøscooteren ikke er laget for å kjøre på bar mark, og at styring er vanskeligere på denne typen underlag.

## Kryssing av jernbane

Kjør aldri på jernbaneskinner. Det er ulovlig. Jernbaneskinner og området langs skinnene er privat område. En snøscooter har ingen mulighet mot et tog. Når du krysser et jernbanespor, må du stoppe, se deg for og lytte.

## Kjøring om natten

Mengden av naturlig eller kunstig lys kan ved et visst tidspunkt påvirke evnen til å se eller bli sett. Kjøring med snøscooter om natten er fantastisk. Hvis du ikke lar deg påvirke av den reduserte sikten, kan det være en unik opplevelse. Kontroller at lysene er rene og virker skikkelig før du starter. Kjør i en slik hastighet at du kan stoppe i tide hvis du ser et ukjent eller farlig objekt foran deg. Hold deg til etablerte spor, og ikke kjør i ukjent område. Hold deg unna elver og vann. Bardunsten-

ger, piggrådgjerder, sperrede innkjørsler og andre objekter som greiner på trærne, kan være vanskelig å se om natten. Kjør aldri alene. Ha alltid med lommelykt. Hold deg unna bebyggelse, og ta hensyn til andres behov for å sove.

### Kjøre i gruppe

Før dere starter velger dere en "stifinner" til å lede gruppen og en annen person til å ta over på slutten av turen. Pass på at alle som er med på turen, er kjent med ruta og målet for turen. Pass på at du har med alt nødvendig verktøy og utstyr, og at du har nok drivstoff til å fullføre turen. Kjør aldri forbi lederen, og for den saks skyld, heller ingen andre snøscootere. Bruk alltid håndsignaler for å varsle om farer eller for å vise retningsendringer. Hjelp andre når det er nødvendig.

Det er alltid VIKTIG å holde sikker avstand mellom hver snøscooter. Hold alltid sikkert avstand, og sørg for å ha nok plass til å stoppe. Kjør aldri tett opptil andre. Hold øye med snøscooteren foran deg.

### Signaler

Hvis du har tenkt å stoppe, løfter du den ene hånda rett over hodet. Sving til venstre angis ved å strekke den venstre hånda rett ut i riktig retning. Når du skal svinge til høyre, strekker du ut den venstre armen og løfter hånden i loddrett stilling slik at den danner en rett vinkel ved albuen. Alle førere må bringe signalet videre til de bak.

### Stopp i sporet

Hvis det er mulig, kjører du vekk fra sporet når du stopper. Dette vil redusere faren for andre snøscooterførere som bruker sporet.

### Spor og skilting

Skilt langs sporet blir brukt til å kontrollere, styre eller regulere bruken av snøscootere i sporet. Gjør deg kjent med alle skilt som blir brukt i området du kjører i.

### Miljø

Ville dyr kan ha nytte av snøscooterkjøring. Snøscooterspor lager et fast underlag som dyr kan bruke til å forflytte seg fra et område til et annet. Ikke utnytt dette til å jage eller plage dyrelivet. Stress og utmattelse kan føre til at dyr dør. Hold deg borte fra vernede områder og områder merket for mating av dyr.

Hvis du er så heldig å få se et dyr, kan du stoppe snøscooteren og stille observere dyret.

Retningslinjene vi støtter, har ikke til hensikt å begrense gleden ved bruk av snøscooter, men å bevare den flotte friheten du kan oppleve på en snøscooter! Disse retningslinjene fører til glade og fornøyde snøscooterbrukere og gir dem mulighet til å vise andre sin kunnskap om og glede over denne vinteraktiviteten. Så neste gang du kjører ut i sporene på en kald og klar vinterdag, ber vi deg huske at du samtidig baner vei for fremtiden for kjøring med snøscooter. Hjelp oss å føre den i riktig retning! Fra oss alle i BRP takker vi for hjelpen.

Det finnes ikke noe mer oppkvikkende enn snøscooterkjøring. Å gi seg ut på snøscooterspor går gjennom villmarksområder, er en spennende og sunn vinteraktivitet. Men så lenge antallet som bruker disse fritidsområdene øker, øker også risikoen for å skade miljøet. Misbruk av områder, anlegg og ressurser vil til slutt føre til at både private og offentlige områder blir underlagt restriksjoner og avstenging.

I hovedsak er den største faren for vår aktivitet oss selv. Dette gir oss bare ett logisk valg. Når vi kjører snøscooter, må vi alltid kjøre ansvarlig.

De fleste respekterer loven og miljøet. Hver og en av oss, både unge og gamle, må være et eksempel for de som er nybegynnere i aktiviteten.

Å trå varsomt inn i våre fritidsområder er i alles beste interesse. I det store perspektivet må vi bevare miljøet for å beskytte aktiviteten.

Etter å ha innsett betydningen av dette og nødvendigheten for snøscooterførere å gjøre sitt for å bevare områder der det er mulig å glede seg over aktiviteten, har BRP startet kampanjen "Light Treading Is Smart Sledding" (Det er smart å trå varsomt) for snøscooterførere.

Å trå varsomt betyr mer enn å kjøre forsiktig i snøscootersporene. Det er et budskap om omtanke, hensyn og vilje til å ta føringen og gjøre noe. Det gjelder miljøet generelt, å ta vare på det og vedlikehold det, de naturlige innboerne og alle entusiaster og den brede offentlighet som liker den flotte naturen. Med dette motivet oppfordrer vi alle snøscooterførere til å huske at å ta hensyn til miljøet ikke bare er viktig for fremtiden til industrien, men også for fremtidige generasjoner.

Å trå varsomt betyr ikke at du skal holde tilbake lysten til å ha det moro med snøscooterkjøring! Det betyr bare at du skal handle med respekt!

Det grunnleggende målet med å trå varsomt er hensynet til hvor og hvordan du kjører snøscooter. Du trår varsomt hvis du følger prinsippene nedenfor.

**Hold deg informert.** Skaff kart, forskrifter og annen informasjon fra Statens Kartverk eller andre offentlige etater. Lær deg reglene og følg dem. Dette gjelder også fartsgrensene!

**Unngå kjøring over ungskog, kratt og gress, og hogg ikke ned trær.** I flate områder eller der kjøring er populært, er det viktig å kun kjøre der det er til-

latt. Husk at det er en sammenheng mellom å ta vare på miljøet og din egen sikkerhet.

**Ta hensyn til dyrelivet,** og vær spesielt oppmerksom på unge dyr og dyr som lider av mangel på mat. Stress kan tappe dyr for viktige energireserver. Unngå kjøring i områder som kun er beregnet for dyr!

**Ta hensyn til veisperringer og forbudsskilt,** og husk at den som trår varsomt ikke forsøpler!

**Hold deg unna** vernede villmarksområder. De er sperret for alle kjøretøy. Hold rede på hvor grensene befinner seg.

**Be om lov** til å krysse private områder. Ta hensyn til grunneiers rettigheter og andres privatliv. Husk at selv om snøscooterteknologien har senket støynivået betraktelig, bør du likevel ikke ruse motoren der stillheten "står på dagsorden".

De som kjører snøscooter vet godt at det i sportens historie er gjort en innsats for å få tilgang til områder der man kan kjøre snøscooter sikkert og ansvarlig. Denne innsatsen gjøres fortsatt, sterkere enn noen gang.

Å ta hensyn til områdene vi kjører i ... hvor de enn er ... er den eneste måten å sikre senere glede. Det er den største grunnen til at vi vet du er enig i at det er smart å trå varsomt! Og det finnes flere.

Å glede seg over muligheten til å se vinteren og naturens majestetiske underverker, er en opplevelse som settes pris på av snøscooterførere. Å trå varsomt vil bevare denne muligheten og gjøre det mulig å vise andre vinterens skjønnhet og den unike spenningen i vår aktivitet. Å trå varsomt vil hjelpe aktiviteten til å vokse!

Og til slutt, å trå varsomt er det som kjennetegner en smart snøscooterfører. Du trenger ikke å etterlate brede og slingrete spor gjennom en urørt skog for å vise at du kan kjøre. Vis at

---

du vet hva du gjør, uansett om du kjører en Lynx med høy ytelse, en sporty RS-snøscooter eller en annen utgave eller modell. Vis at du vet hvordan du får snø til å fly og lager spor med bare enn lett berøring av naturen!

## **Transport og tauing**

Følg instruksjonene for transport og tauing som blir forklart senere i denne håndboken.

# FRIKSJONSFORBEDRENDE PRODUKTER

**OBS!:** Denne delen gjelder snøscootere utstyrt med fabrikkinstallerte belter som har blitt godkjent av BRP for påmontering med spesialpigger.

## ⚠ ADVARSEL

Bruk aldri belter som ikke er godkjent for pigger. Montering av pigger på et belte som ikke er godkjent, kan øke risikoen for slitasje og at beltet ryker.

## ⚠ ADVARSEL

Du kan bruke pigger på beltet på denne modellen. Du **MÅ** imidlertid bruke kun BRP-godkjente pigger for bruk på disse Lynx-snøscootere. **BRUK ALDRI** vanlige pigger fordi beltetykkelsen er tynnere enn på andre standardbelter. Piggene kan slites av beltet og skilles fra snøscooteren. Kontakt en autorisert Lynx-forhandler for gjeldende tilgjengelighet av pigger og bruk av slike.

Hvis du bruker friksjonsforbedrende produkter som justerbare eller mer aggressive skikarbidskinner og/eller pigger på snøscooteren, vil den endre oppførsel, spesielt med tanke på manøvrerbarhet, akselerasjon og bremsing.

Bruk av friksjonsforbedrende produkter gir et bedre tak på pakket snø og is, men har ingen merkbar effekt i løs snø. Av denne grunn vil kjøring med snøscootere utstyrt med friksjonsforbedrende produkter kreve en viss tilpassingstid. Hvis snøscooteren er utstyrt med friksjonsforbedrende produkter, må du bruke mye tid på å venne deg til måten de oppfører seg på ved svinging, akselerering og bremsing.

Se også lokale forskrifter angående bruk av friksjonsforbedrende produkter på snøscootere. Bruk alltid

snøscooteren på en ansvarlig måte, og ta hensyn til miljøet og andres eendom.

## Manøvrerbarhet

Hvis du bruker friksjonsforbedrende produkter som mer aggressive skikarbidskinner og/eller pigger på snøscooteren, får snøscooteren bedre feste mot underlaget både foran og bak. For å holde fronten og bakenden av snøscooteren i balanse er det derfor nødvendig å bruke karbidskinner for å gi skiene bedre feste. Selv om karbidskinner for ski rett fra butikken er hensiktsmessig, gir de ikke nødvendigvis optimal kontroll, fordi de avhenger av personlige prioriteringer, kjørestil og hvordan fjæringen er justert.

## ⚠ ADVARSEL

Hvis fronten og bakenden av snøscooteren ikke er i balanse pga. en feil kombinasjon av friksjonsforbedrende produkter, kan snøscooteren få en tendens til å overstyre eller understyre. Dette kan føre til at du mister kontrollen.

## Overstyring

Snøscooteren kan i noen tilfeller få en tendens til overstyring ved bruk av mer aggressive skikarbidskinner uten pigger på beltet bak. Se illustrasjonen.

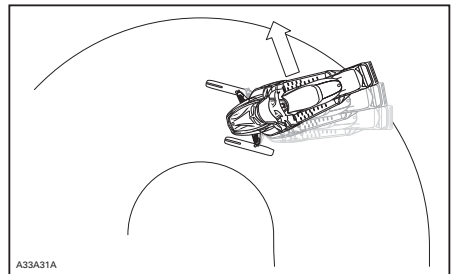

OVERSTYRING



## Understyring

Hvis skiene ikke er utstyrt med mer aggressive skikarbidskinner, kan snøscooteren i noen tilfeller få en tendens til understyring ved bruk av pigger på beltet. Se illustrasjonen.

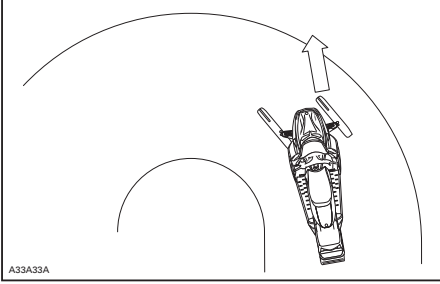

A33A33A

UNDERSTYRING

## Kontrollert kjøring

En balansert kombinasjon av skikarbidskinner og pigger sikrer tilstrekkelig kontroll og bedre manøvrering. Se illustrasjonen.

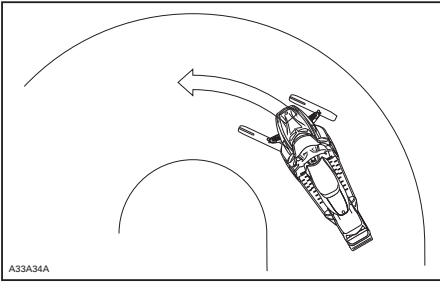

A33A34A

KONTROLLERT KJØRING

## Akselerasjon

Bruk av pigger på beltet får snøscooteren til å akselerere bedre på pakket snø og is, men har ingen merkbar effekt på løs snø. Under enkelte forhold kan dette føre til plutselige variasjoner i friksjonen.

## ! ADVARSEL

Slik motvirker du overraskelser som kan føre til tap av kontroll over snøscooteren:

- Bruk alltid gassen med forsiktighet.
- Prøv ALDRI å få beltet til å spinne for å sladde med hekken på snøscooteren.

Dette kan føre til at snø, is og annet kastes kraftig ut til siden og bakover, og kan skade både personer og andre snøscootere i nærheten.

## Bremse

Som ved akselerasjon vil bruk av pigger gi bedre bremseeffekt på pakket snø og is, men har ingen merkbar effekt på løs snø. Bruk av bremsen kan derfor plutselig endres under enkelte forhold. For å unngå overraskelser som kan føre til at du mister kontrollen, holder du igjen ved bremsing for å hindre blokkering av beltet.

## Viktige sikkerhetsregler

### ! ADVARSEL

For å hindre alvorlige skader på personer i nærheten av snøscooteren:

- Stå ALDRI bak eller nær et belte i bevegelse.
- Bruk alltid et bredt mekanisk snøscooterstativ med avbøyingspanel til snøscooteren hvis det blir nødvendig å rotere beltet.
- Når beltet er hevet fra bakke, skal det bare kjøres med lavest mulig hastighet.

Sentrifugalkraften kan føre til at grus, skadede eller løse pigger, biter av et istykkerrevet belte eller helt løsrevet belte blir kastet voldsomt bakover ut av tunnelen med stor kraft.

## Innvirkning på snøscooterens levetid ved bruk av belte med pigger

Bruk av friksjonsforbedrende produkter kan både øke belastningen på enkelte deler av snøscooteren og føre til økt vibrasjon. Dette kan forårsake for tidlig slitasje og redusere levetiden på deler som belter, bremsebelegg, lagre, kjeder, tannhjul og godkjente belter med pigger. Utfør alltid en visuell kontroll av beltet før hver gang du bruker det. Hvis du vil ha mer informasjon, kan du se avsnittet *BELTE* under *VED-LIKEHOLD*.

Hvis snøscooteren ikke er utstyrt med tunnelbeskyttelse laget spesielt for modellen, kan pigger også forårsake alvorlige feil. Skade på elektriske ledninger eller perforering av varmevekslere utgjør potensielle farer og kan få motoren til å overopphetes og skades alvorlig.

### ⚠ ADVARSEL

Hvis tunnelbeskyttelsen er svært slitt eller ikke er montert, kan det gå hull på drivstofftanken og brann kan oppstå.

**OBS!** Spør hos din forhandler etter en passende tunnelbeskyttelsesmodell og settnummeret som kreves for snøscooteren.

**OBS!:** Sjekk den begrensede garantien til BRP for å finne ut hvilke garantier som gjelder for bruk av pigger.

## Montering av pigger på BRP-godkjente belter

### ⚠ ADVARSEL

Bruk aldri belter som ikke er godkjent for pigger. Godkjente belter kan identifiseres av et piggsymbol (se illustrasjonen nedenfor) som er trykt inn i overflaten på beltet. Montering av pigger på et belte som ikke er godkjent, kan øke risikoen for slitasje og at beltet ryker.

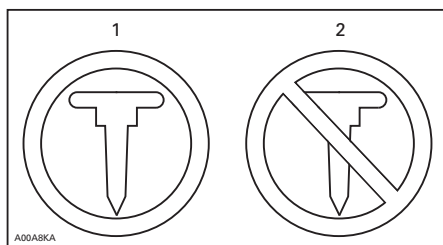

### BELTESYMBOLER

1. Godkjent
2. IKKE godkjent

For å sikre trygg og riktig installasjon, anbefaler BRP at du får piggene montert hos din forhandler.

- Bruk bare BRP-godkjente spesialpigger.
- Bruk aldri pigger som overskrider høyden på snøscooterens belteprofil med mer enn 9,5 mm.

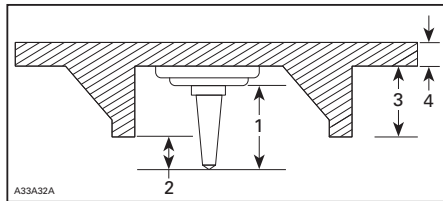

### MONTERING AV PIGGER

1. Piggstørrelse
2. Penetreringsområde 6,4 mm til 9,5 mm
3. Beltets knasthøyde
4. Beltetykkelse

**⚠ ADVARSEL**

- Rådfør deg med en autorisert Lynx-forhandler for gjeldende tilgjengelighet og anvendelser for pigging.
- BRUK ALDRI konvensjonelle pigger, ettersom belteetykkelsen er tynnere sammenlignet med våre standard belter, og piggene kan løsne fra beltet og atskilles fra snøscooteren.
- Pigger skal bare monteres på stedene som er merket med påstøpte utbulinger i belteoverflaten. Enkelte beltemodeller har to typer påstøpte utbulinger, trekanter og sirkler. Se varselet som er støpt inn i belteoverflaten for å vite hvilken som skal brukes.
- Pigg aldri et belte med en profil på 35 mm eller mer.
- Antallet pigger som monteres, må alltid samsvare helt med mønsteret av påstøpte utbulinger i beltet.
- Rådfør deg med produsentens installasjonsanvisninger og anbefalinger før du får forhandleren til å installere pigger og skinner. Det er svært viktig å overholde momentspesifikasjonene for piggboltene.

**INSTALLASJON AV FEIL ANTALL PIGGER ELLER EN UFAGMESSIG INSTALLASJON KAN ØKE RISIKOEN FOR AT BELTET RIVES OPP ELLER RYKER.**

**Vedlikehold/utskifting**

**UTFØR EN VISUELL KONTROLL AV BELTET HVER GANG DU SKAL BRUKE DET.**

Se etter defekter som:

- Perforeringer i beltet
- Rifter i beltet (især rundt traksjonshull på belter med pigger)
- Knaster som er brukket eller revet av, så deler av staver vises
- Delaminering av gummien
- Brukne staver
- Brukne pigger (belter med pigger)
- Bøyde pigger (belter med pigger)
- Manglende pigger
- Pigger som er revet ut av beltet
- Manglende belteføringer
- Pass også på at piggbolter er trukket til med foreskrevet moment.

På godkjente belter med pigger må ødelagte eller manglende pigger byttes ut med en gang. Hvis beltet viser tegn til slitasje, må det skiftes ut med en gang. Spør forhandleren hvis du er i tvil. Utfør alltid en visuell kontroll av beltet før hver gang du bruker det.

**⚠ ADVARSEL**

**Kjøring med skadet belte eller pigger kan føre til at du mister kontrollen over snøscooteren.**

# VIKTIGE DEKALER PÅ PRODUKTET

## Løs(e) dekal(r)

<p>○ Dear consumer, Your new E-TEC engine technology has an automatic computer-controlled break-in period that ensures you get the most performance, efficiency and reliability for the life. During the break-in, it will consume more oil and fuel than normal. Also, you may feel the engine misfire. This is normal, the computer is protecting the engine components against premature wear and ensure optimal break-in. After this period, which lasts for about the first two tanks of fuel (22 gal./80 l), you'll be able to experience the unmatched performance, fuel and oil economy that only the E-TEC technology delivers.</p>
<p>○ Kjære kunde, Den nye E-TEC-teknologien har en automatisk, datastyrt innkjøringsperiode som sikrer best mulig ytelse, effektivitet og pålitelighet så motoren varer. I løpet av innkjøringsperioden vil den forbruke mer olje og drivstoff enn normalt. Du kan også oppleve felttenning i motoren. Dette er normalt. Datastyringen beskytter motorkomponentene mot for tidlig slitasje og sikrer optimal innkjøring. Etter denne perioden, som vil vare omtrent to tankfyllinger (80 l), kan du oppleve den uovertrufne ytelses- olje- og drivstofføkonomien som bare E-TEC-teknologien kan levere.</p> <p>516004621</p>

516004621

### E-TEC-MODELLER

<p>○ <b>VÆR OPPMERKSOM</b></p> <p>Denne snøscooteren er kalibrert for bruk VED HAVFLATEN. Bruk over 600 m (2000 fot) krever deler og justeringer. Hvis du vil vite mer, kan du se i brukerhåndboken som fulgte med snøscooteren, eller kontakte en autorisert ski-doo-forhandler. FEIL JUSTERINGER KAN SKADE DELER.</p> <p>mms2008-003-054</p>
--

## Sikkerhetsdekalering på snøscooteren

Les og forstå alle sikkerhetsdekalering på snøscooteren. Disse dekaleringene er festet på snøscooteren for å ivareta sikkerheten for fører, passasjer og personer i nærheten.

Følgende dekalering finnes på snøscooteren og er å oppfatte som en permanent del av den. Hvis de mangler eller er skadet, kan merkene byttes uten ekstra kostnad. Kontakt en autorisert Lynx-forhandler.

**OBS!** Hvis det er uoverensstemmelse mellom denne veiledningen og snøscooteren, har sikkerhetsdekalering på snøscooteren høyere prioritet enn dekalering i denne veiledningen.

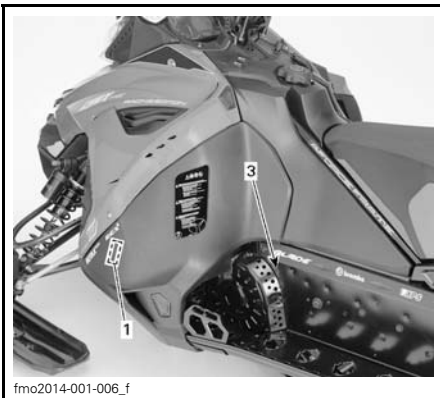
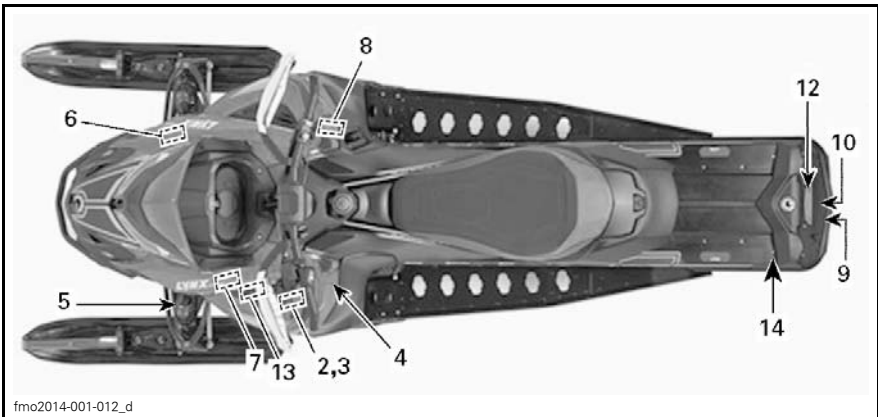

TYPEBILDE

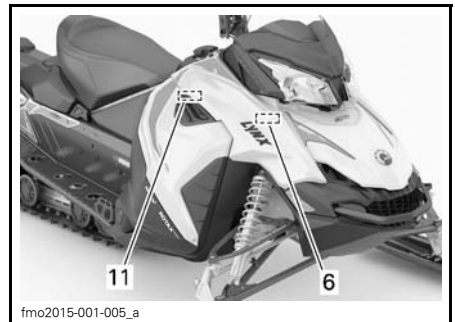

TYPEBILDE

### Dekal 1

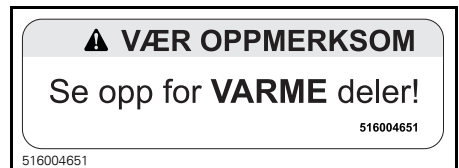

DEKAL 1 (PÅ VENSTRE SIDEPANEL)

Dekal 2

**⚠ ADVARSEL**

- Finn og les brukerhåndboken. Følg alle instruksjoner og advarsler.
- Se opp for varme deler.
- Se opp for varm damp.
- Ikke bruk uten reimskivevern.
- Se opp for drivreim.
- Les instruksjoner før service.

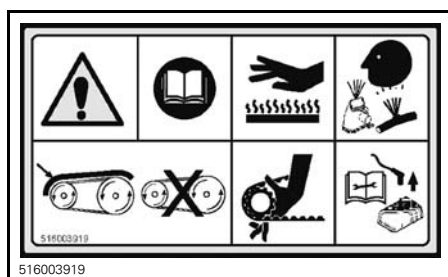

DEKAL 2 – PÅ REIMSKIVEVERN

Dekal 3

**⚠ VARNING**

Delta skydd måste ALLTID vara på plats när motorn är igång.  
Se opp for roterande delar – de kan förorsaka skador eller fastna i kläderna.

516006900

516006900

DEKAL 3 - PÅ REIMSKIVEVERN OG PÅ BREMSEKIVEVERN

Dekal 4

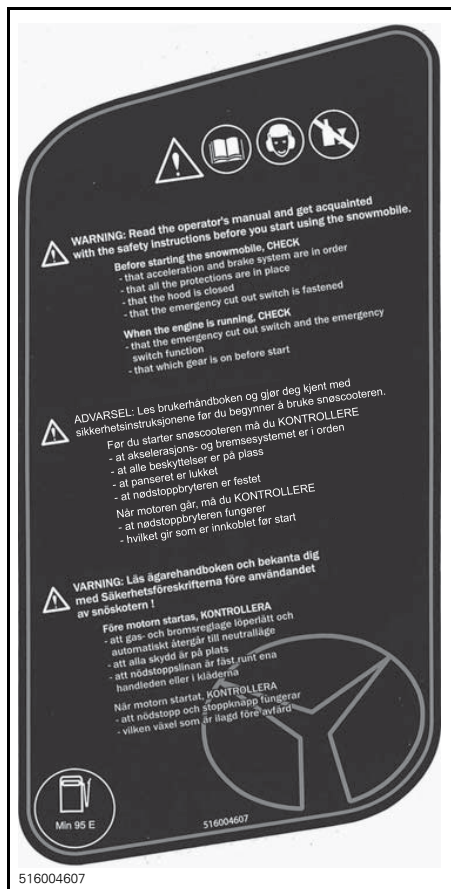

DEKAL 4 (PÅ VENSTRE SIDEPANEL)

Dekal 5

**ADVARSEL: Under trykk.  
Unngå flamme eller gnist  
Ikke demonter.  
Ikke utsett for flamme, punkter  
eller brenn.**

1mo2014-001-017

DEKAL 5 – PÅ STØTDEMPER

*Dekal 6*



516005904A

**DEKAL 6**



mmo2008-003-007

**DEKAL 6**

*Dekal 7*



mmo2013-004-046\_a

**DEKAL 7 – PÅ DRIVSTOFFINJEKTORER – E-TEC-MODELLER**

*Dekal 8*

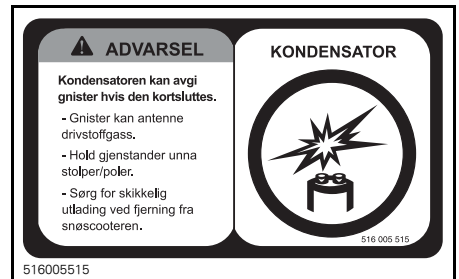

516005515

**DEKAL 8 – KUN E-TEC**

## Dekal 9

### ⚠ ADVARSEL

- Bruk alltid en stiv slepestang for å slepe tilbehør.
- MAKS. BELASTNING BAK: 15kg
- MAKS. tauekapasitet: 2500N
- MAKS. festekapasitet: 100N

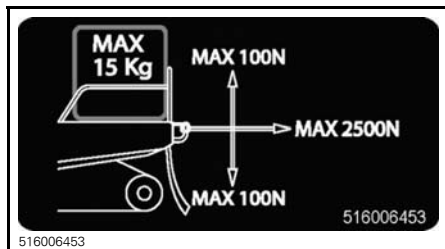

DEKAL 9 - PÅ RAVE RE , XTRIM SC OG BOONDOCKER

## Dekal 10

### ⚠ ADVARSEL

- Bruk alltid en stiv slepestang til sleping.

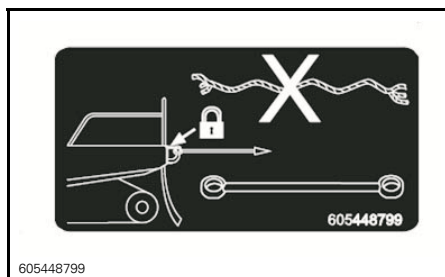

DEKAL 10

## Dekal 11

### ⚠ ADVARSEL

Koble alltid fra strømmen til begge drivstoffinjektorer før tenngnisten testes. Hvis du ikke gjør det, kan gassen antennes av en gnist, og det kan føre til brann.

5583A

516005583

DEKAL 11 - PÅ E-TEC-MODELLER

## Dekal 12

### ⚠ ADVARSEL

Før du setter på pigger på beltet må du slå opp i brukerhåndboken som følger med snøscooteren, for å få all informasjon som gjelder pigger. Hvis det kan settes på pigger på dette beltet, må du KUN bruke spesielle BRP-podsjente pigger. Hvis du setter på vanlige pigger på beltet, kan piggene slites av beltet og kastes ut fra snøscooteren når den kjøres. Det kan utgjøre en fare for personskade eller dødsfall.

516005175B

516005175B

DEKAL 12 - PÅ ACE-MODELLER

## Dekal 13

### ⚠ VÆR OPPMERKSOM

MOTOROLJEN OG ENKELTE KOMPONENTER I MOTORROMMET KAN BLI MEGET VARME. DIREKTE KONTAKT KAN FØRE TIL BRANNSÅR PÅ HUDEN.

#### KONTROLLERE MOTOROLJENIVÅET

- Pass på at motoren har normal driftstemperatur.
- Snøscooteren må være vannrett for å kunne utføre kontrollen.
- La motoren gå på tomgang i minst 30 sekunder.
- Stopp motoren, og vent minst 30 sekunder.
- Kontroller oljenivået med pelestaven.
- Motoren på denne snøscooteren er spesielt utviklet og godkjent med BRP XPS™ syntetisk olje for 4-takts motorer (293 600 112). BRP anbefaler sterkt å alltid bruke sin XPS™ syntetisk olje for 4-takts motorer. Skader som skyldes bruk av olje som ikke egner seg for motoren, dekkes ikke av den begrensede garantien fra BRP.

516005521

516005521

DEKAL 13 - PÅ ACE-MODELLER

## Dekal 14

### ⚠ ADVARSEL

Se opp for roterende belter





516007584

DEKAL 14



fmo2014-002-019\_a

ACE-MODELLER

## Dekaler med tekniske informasjon



fmo2014-001-013\_d

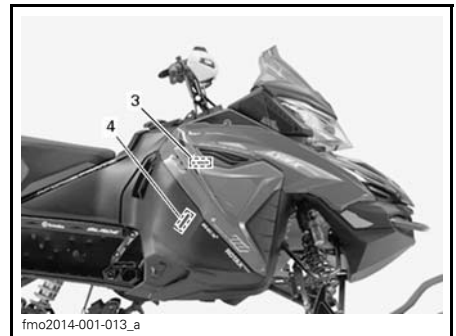

fmo2014-001-013\_a



fmo2014-001-014\_c

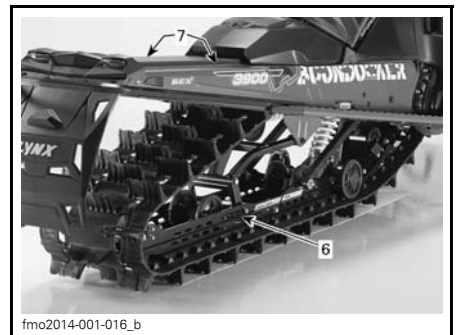

fmo2014-001-016\_b

### OBS!

Motoren på denne snøscooteren er spesielt utviklet og godkjent med BRP XPS™ godkjent smøremiddel. BRP anbefaler sterkt å alltid bruke XPS™ godkjent smøremiddel. Skader som skyldes bruk av olje som ikke egner seg for motoren, dekkes ikke av den begrensede garantien fra BRP.

516006904

516006904

DEKAL 1 – E-TEC-MODELLER

**OBS!**

- For å være i samsvar med støvforskriftene er denne motoren konstruert for å bruke lydtemper på luftinntaket.
- Bruk uten lydtemper på luftinntaket eller en som ikke er korrekt montert, kan skade motoren

516004572

DEKAL 2 – E-TEC-MODELLER

**OBS!**

Motoren på denne snøscooteren er spesielt utviklet og godkjent med BRP XPS™ syntetisk blandingsolje for 2-takts motorer (293 600 101). BRP anbefaler sterkt å alltid bruke sin XPS™ syntetisk blandingsolje for 2-takts motorer. Skader som skyldes bruk av olje som ikke egner seg for motoren, dekkes ikke av den begrensede garantien fra BRP.

516005528

516005528

DEKAL 3 – PÅ E-TEC-MODELLER

**OBS!**

Anbefalt tiltrekkningsmoment for drivreimskivebolt  
115-125 Nm

Hvis anbefalt tiltrekkningsmoment ikke brukes, kan det føre til alvorlig skade på drivreimskiven og motoren. Den fullstendige monteringsprosedyren finnes i verkstedhåndboken.

516005503

516005503

DEKAL 3

Oljenivået på giret må kontrolleres én gang hver uke.

**OLJENIVÅ I KRAFTÖVERFÖRING**  
Kontrolleras varje vecka

Oil level in transmission  
should be checked once  
a week.

5447012

5447012

DEKAL 4 – (PÅ HØYRE SIDE)

**OBS!**

**7900 ± 100 RPM**

**MAKSIMALT ANTALL HESTEKREFTER**

516005507

DEKAL 5 – NÆR DRIVREIMSKIVE – 800R E-TEC

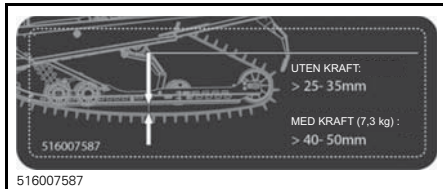

DEKAL 6 – RAVE-SERIEN

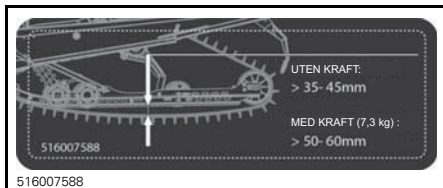

DEKAL 6 – RAVE-SERIEN

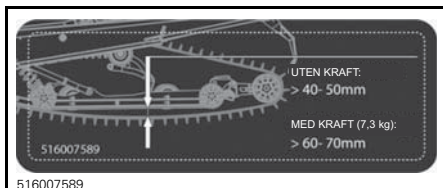

DEKAL 6 – BOONDOCKER-SERIEN



DEKAL 7 – PÅ XTRIM OG BOONDOCKER

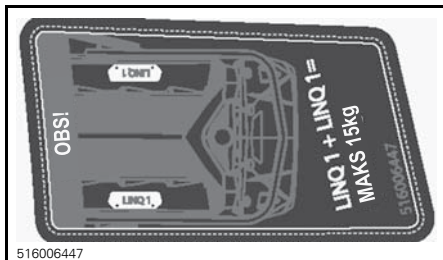

DEKAL 7 – PÅ RAVE OG RAVE RE

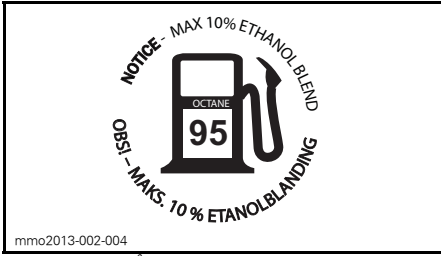

PLASSERT PÅ DRIVSTOFFTANKLOKKET



# ***INFORMASJON OM SNØSCOOTEREN***

# BETJENINGSORGANER / INSTRUMENTER / UTSTYR

OBS!: Enkelte betjeningsorganer / instrumenter / utstyr gjelder ikke for eller er valgfritt tilleggsutstyr på enkelte modeller. I disse tilfellene er referansenumrene med hensikt tatt bort fra illustrasjonene.

OBS!: Enkelte sikkerhetsdekaleringer på snøscooteren vises ikke på illustrasjoner. Hvis du vil ha informasjon om sikkerhetsdekaleringene på snøscooteren kan du se under *SIKKERHETSDEKALERING PÅ SNØSCOOTEREN*.

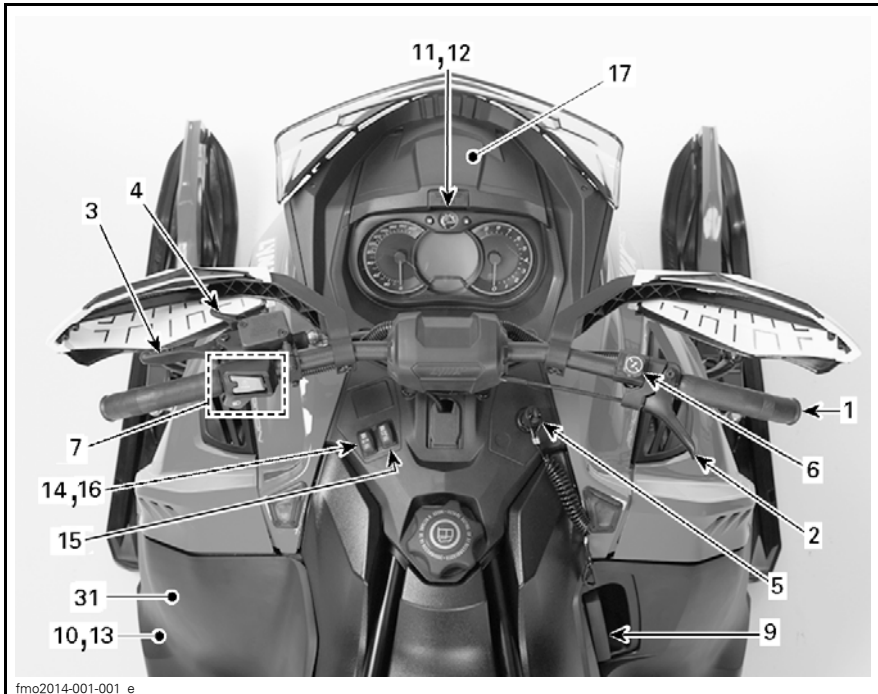

fmo2014-001-001\_e

TYPEBILDE

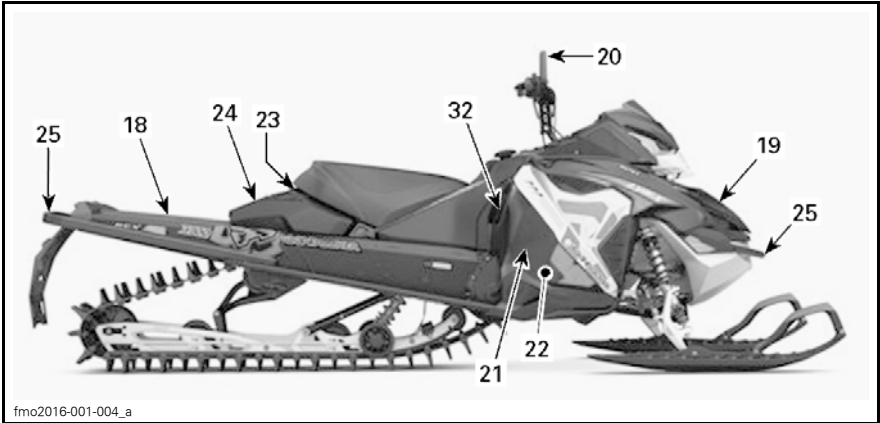

TYPEBILDE

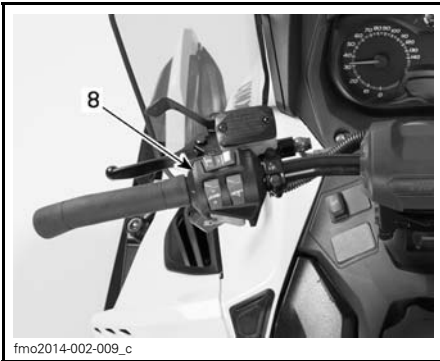

BARE XTRIM SC

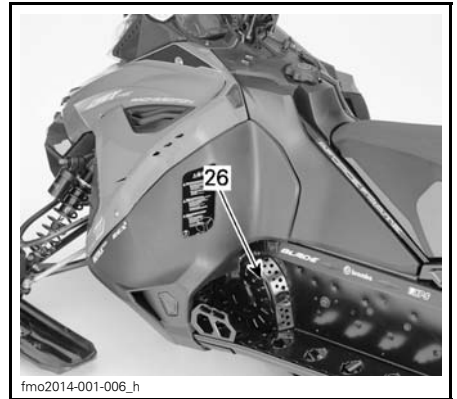

TYPEBILDE



XTRIM SC OG BOONDOCKER

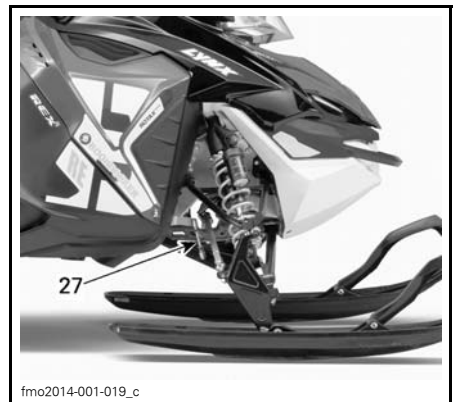

BOONDOCKER

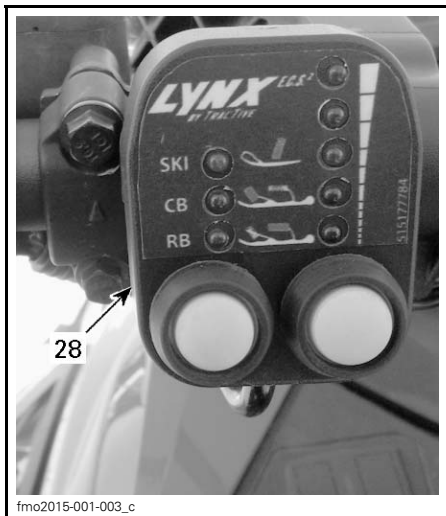

fmo2015-001-003\_c

LEDC – KUN PÅ RAVE RE



fmo2016-001-003\_a

ECS² - XTRIM SC 900 ACE

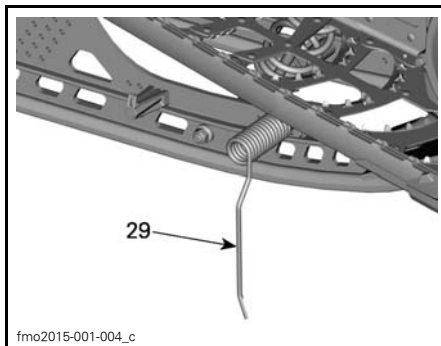

fmo2015-001-004\_c

TYPEBILDE – BOONDOCKER

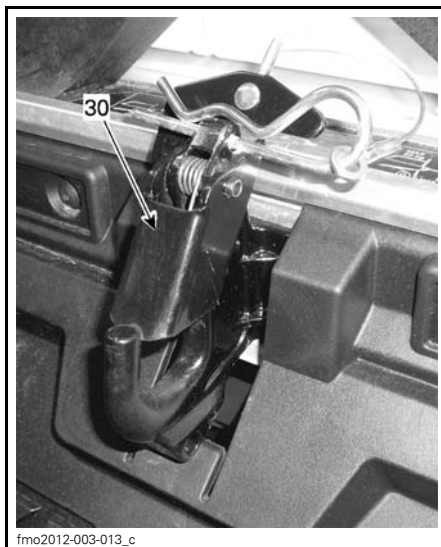

fmo2012-003-013\_c

TYPEBILDE – XTRIM SC

## 1) Styret

Styret brukes til å styre snøscooteren. Når styret svinges til høyre eller venstre, vil skiene også bli svinge til høyre eller venstre for å styre snøscooteren.

### **⚠ ADVARSEL**

Hurtig revers mens du styrer kan føre til at du tap av stabilitet og kontroll.



## 2) Gasshåndtak

### Gasshåndtak

#### E-TEC-modeller

Gasshåndtaket er plassert på høyre side av styret.

Utformet for aktivering med tomme- len. Når den trykkes inn, øker motorens hastighet og giret kobles inn. Når den slippes, går motorens hastighet automatisk tilbake til tomgang.

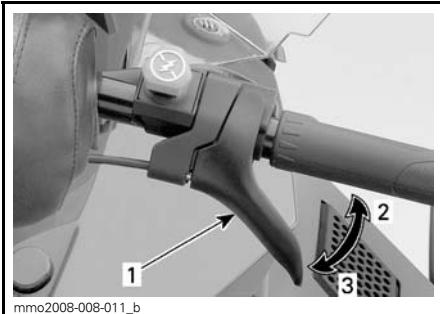

#### TYPEBILDE

1. Gasshåndtak
2. Akselerere
3. Redusere gassen

### ⚠ ADVARSEL

Kontroller alltid gasshåndtakets funksjon før du starter motoren. Håndtaket må returnere til den opprinnelige posisjonen når det slippes. Hvis det ikke gjør det, må du ikke starte motoren.

### Gasshåndtak

#### ACE-modeller

Gasshåndtaket er plassert på høyre side av styret.

Designet for å betjenes med enten tommel eller fingre. Når den trykkes inn, øker motorens hastighet. Når den slippes, går motorens hastighet automatisk tilbake til tomgang.

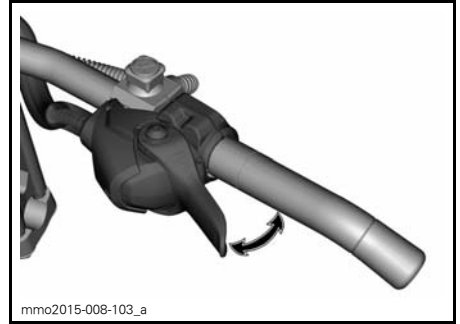

#### TYPEBILDE

### ⚠ ADVARSEL

Kontroller alltid gasshåndtakets funksjon før du starter motoren. Håndtaket må returnere til den hvileposisjon når det slippes. Hvis det ikke gjør det, må du ikke starte motoren.

Skifte fra tommel- til fingerbetjening av gassen

**⚠ VÆR OPPMERKSOM** Det anbefales sterkt at snøscooteren stanses og sikres før noen endring av gasshåndtakets posisjon foretas, da dette kunne føre til en farlig situasjon.

Det er i hovedsak tre posisjoner å velge blant ved skifte fra tommel- til fingerbetjening av gasshåndtaket, og den beste vil være den som føreren foretrekker, og som passer best til kjørestil og kjøreforhold.

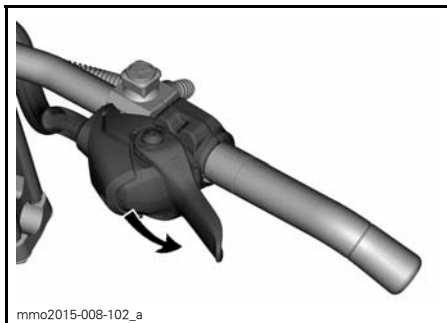

TOMMELPOSISJON: SKYV NEDOVER FOR Å DREIE GASSHÅNDTAKHUSET

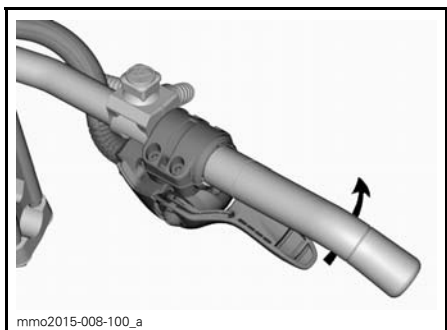

OM ØNSKELIG, FORTSETT Å DREIE GASSHÅNDTAKHUSET

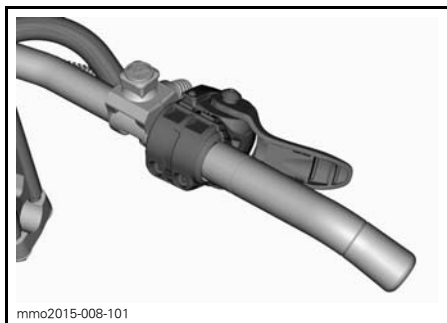

FINGERPOSISJON

**⚠ VÆR OPPMERKSOM**

- Det anbefales **STERKT** å bruke hansker, ikke votter, ved bruk av fingerbetjening av gassen.
- Det anbefales ikke å bruke fingerbetjening av gassen ved kjøring i tettvokst villmark.

Prosedyren for å gå tilbake til tommelbetjening av gassen er den motsatte av det som vises ovenfor.

**3) Bremsehåndtak**

Bremsehåndtaket er plassert på venstre side av styret.

Når du trykker inn håndtaket, aktiveres bremsen. Når du slipper det, går det automatisk tilbake til hvileposisjonen. Bremseseffekten er proporsjonal med trykket på håndtaket og avhengig av terrengtypen og snøforholdene.

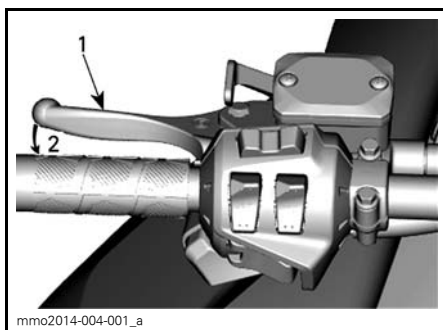

TYPEBILDE

1. Bremsehåndtak
2. Bruke bremsen

**4) Parkeringsbremsspak**

Parkeringsbremsspaken er plassert på venstre side av styret.

Parkeringsbremsen må alltid brukes når snøscooteren er parkert.

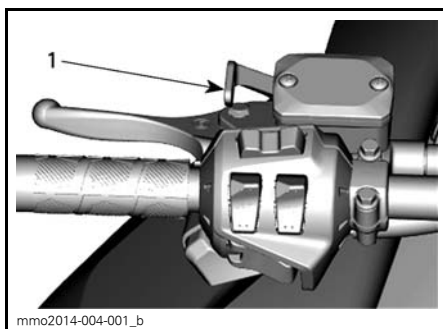

TYPEBILDE

1. Parkeringsbremsehåndtak

**⚠ ADVARSEL**

Kontroller at parkeringsbremsen er tatt helt av før du begynner å kjøre snøscooteren. Når du kjører, kan bremseskisser som aktiveres med et vedvarende trykk på bremsehåndtaket, skade bremsesystemet og føre til tap av bremsekraft og/eller brann.

**Slik setter du på parkeringsbremsen**

Trykk inn bremsehåndtaket og hold det mens du trekker låsehåndtaket med en finger. Når bremsehåndtaket holdes halvveis inn, skal parkeringsbremsen ha full virkning.

**⚠ VÆR**

**SOM** Parkeringsbremsposisjonen kan variere avhengig av slitasjen på bremseskissene. Kontroller at snøscooteren holdes trygt på plass når parkeringsbremsen er satt på.

**OBS!:** Låsehåndtaket kan justeres til forskjellige posisjoner.

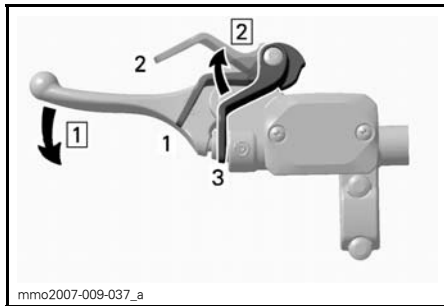
**OPPMERK-****TYPEBILDE – INNKOBLINGSMEKANISME**

Steg 1: Trinn 1: Trykk inn og hold bremsehåndtaket

Steg 2: Trinn 2: Juster låsespaken

1. Posisjon 1
2. Posisjon 2
3. AV

**Slik bruker du frigjøringsmekanismen for parkeringsbremsen**

Trykk inn bremsehåndtaket. Låsehåndtaket vil automatisk gå tilbake til den opprinnelige posisjonen. Frigjør alltid parkeringsbremsen før kjøring.

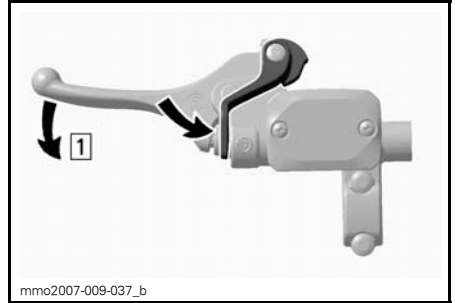

mmo2007-009-037\_b

**TYPEBILDE – FRIGJØRINGSMEKANISME**

Steg 1: Trinn 1: Trykk inn bremsehåndtaket

**5) Motorstoppbryter (nødstoppbryter)****Xtrim-, Rave RE- og BoonDock-seriene**

Motorstoppbryteren (nødstoppsnoren) er plassert på høyre side av konsollen.

Nødstoppsnorens hette må være forsvarlig festet til motorstoppbryteren for å kunne bruke snøscooteren.

**Generelt**

Hvis føreren faller av snøscooteren ved et uhell og hetten på nødstoppsnoren (D.E.S.S.-nøkkel) blir fjernet, slås motoren av for å hindre at snøscooteren kjører av gårde.

**⚠ ADVARSEL**

Ta alltid av nødstoppsnorens hette (D.E.S.S.-nøkkel) når scooteren ikke brukes, for å hindre at motoren starter ved et uhell, at barn eller andre bruker snøscooteren uten tillatelse eller at den stjeles.

## Bruk

Fest nødstoppsnorens hempe til klærne, og klem så hetten (D.E.S.S.-nøkkel) over kontakten før motoren startes.

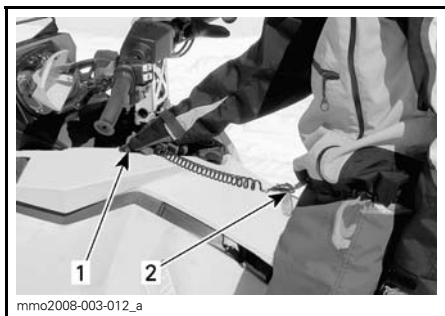

### TYPEBILDE

1. Klem fast over kontakten
2. Fest på klær

Hvis en nødstop av motoren blir nødvendig, trekker du nødstoppsnorens hette (D.E.S.S.-nøkkel) vekk fra kontakten.

## D.E.S.S. (Digitally Encoded Security System – digitalt kodet sikkerhetssystem)

Nødstoppsnorens hette har en integrert D.E.S.S.-nøkkel for å gi deg og snøscooteren samme sikkerhet som en vanlig nøkkellås.

D.E.S.S.-nøkkelen inneholder en elektronisk brikke med en unik digital kode lagret permanent i minnet.

Din autoriserte Lynx-forhandler har programmert D.E.S.S. på snøscooteren til å gjenkjenne D.E.S.S.-nøkkelen i nødstoppsnorens hette før bruk av snøscooteren tillates.

Hvis en annen nødstoppsnor brukes uten at D.E.S.S.-nøkkelen programmeres, starter motoren, men drivreimskiven får ikke innkoblingshastighet nok til å bevege snøscooteren.

Pass på at nødstoppsnorens hette er fri for snø og skitt.

## D.E.S.S. Fleksibilitet

Snøscooterens ECM kan programmeres av en autorisert Lynx-forhandler til å godta åtte forskjellige nøkler.

Vi anbefaler at du kjøper ekstra nødstoppsnorer fra din autoriserte Lynx-forhandler. Hvis du har flere enn en DESS-utstyrt Lynx-snøscooter, kan en autorisert LYNX-forhandler programmere hver av dem til å godta de andre scooternes nøkler.

## D.E.S.S.-kontrolllampens koder

**OBS!:** Hvis en kode fortsatt angis, kontakter du en autorisert Lynx-forhandler.

VARSELS-SIGNALER		BESKRIVELSE
LYD-SIGNAL	DISPLAY-MELDING	
2 korte	VEL-KOMMEN	Egendefinert velkomstmelding, gyldig nøkkel
Korte lyd-signaler med lange mellomrom / gjentatt	KONTROLLER NØKKELE	Kan ikke lese nøkkelen (dårlig kontakt)  Kontroller at nøkkelen er fri for snø og skitt. Sett inn nøkkelen på nytt, og start motoren. Snøscooteren kan ikke kjøres.
Korte lyd-signaler med korte mellomrom / gjentatt	FEIL NØKKELE	Ukjent nøkkel eller nøkkelen er ikke programmert  Bruk riktig nøkkel for denne snøscooteren, eller programmer nøkkelen. Snøscooteren kan ikke kjøres.

### RF D.E.S.S. Nøkkeltyper

To typer nøkkel kan brukes:

- Normal nøkkel
- Opplæringsnøkkel.

For å gjøre de enklere å finne riktig nøkkel, har nødstoppsnoren forskjellige farger.

NØKKELTYPEN	FARGE
Normal	Svart
Opplæring	Grønn

Lynx Opplæringsnøkkel begrenser hastigheten til snøscooteren og dreiemomentet slik at førstegangsbrukere og mindre erfarne førere kan lære å bruke snøscooteren mens de får seg den nødvendige erfaringen og kontrollen.

**OBS!** Den første programmeringen av opplæringsnøkkelen kan begrense hastigheten til 40 km/h or 70 km/h. Kontakt en autorisert Lynx-forhandler for å få endret denne innstillingen.

Se under *DRIFTSMODUSER* hvis du vil ha flere detaljer.

### 6) Nødstoppbryter (motorstoppbryter)

Nødstoppbryteren for motoren er plassert på høyre side av styret.

Trykk-og-dra-bryter. For å stoppe motoren ved et nødstilfelle velger du AV (ned) og bruker samtidig bremsen. Hvis du skal starte på nytt, må knappen settes til PÅ (opp).



AV-POSISJON



## 7) Knapp for start / elektronisk revers og dimmerbryter for frontlys (alle unntatt Xtrim SC)

Trykk for å starte motoren på modeller med elektrisk start. Se *STARTPROSEDYRE MOTOR* under *GRUNNLEGGENDE PROSEDYRER*.

Trykk når motoren starter for å koble inn elektronisk revers. Se fremgangsmåte i *REVERS (RER)* under *GRUNNLEGGENDE PROSEDYRER*.

### PÅ-POSISJON

Alle snøscooterførere må gjøre seg kjent med funksjonene til denne enheten ved å bruke den flere ganger på den første turen og deretter hver gang motoren stoppes. Denne motorstoppesedyren blir etter hvert en refleks-handling og vil foreberede førerne på nødssituasjoner der den må brukes.

### ⚠ ADVARSEL

Hvis bryteren har blitt brukt i et nødstilfelle på grunn av en mulig funksjonsfeil, må kilden til feilen finnes og rettes før motoren startes igjen. Kontakt en autorisert Lynx-forhandler for vedlikehold.

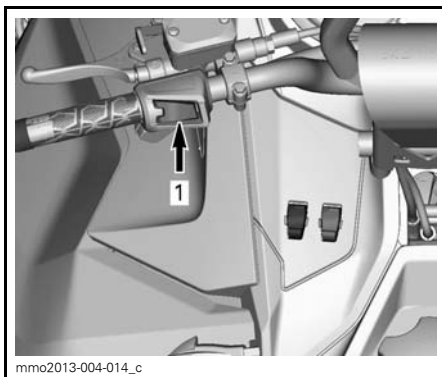

1. Knapp for start / elektronisk revers

Trykk for å velge nærlys (LO) eller fjernlys (HI). Lysene kommer automatisk PÅ når motoren går.

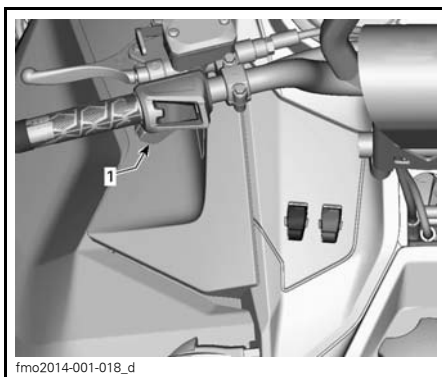

DIMMERBRYTER FOR FRONTLYS  
1. Fjern- eller nærlys (HI/LOW)

## 8) Flerfunksjonsbryter

### *E-tec-modeller*

Flerfunksjonsbryteren er plassert på venstre side av styret.

### *ACE-modeller*

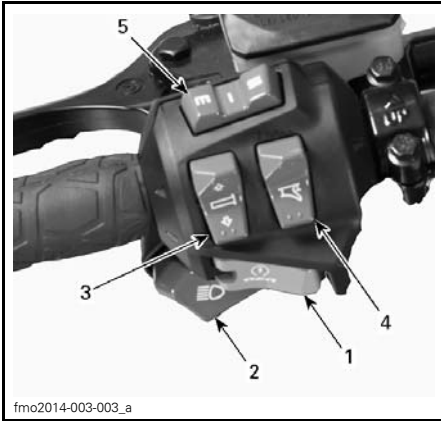

fmo2014-003-003\_a

### TYPEBILDE

1. Knapp for start / elektronisk revers
2. Dimmerbryter for frontlys
3. Bryter for varmhåndtak
4. Bryter for oppvarmet gasshåndtak
5. Modus/sett-knapp

### Knapp for start / elektronisk revers

#### *E-tec-modeller*

Trykk for å starte motoren på modeller med elektrisk start. Se *STARTPROSEDYRE MOTOR* under *GRUNNLEGGENDE PROSEDYRER*.

#### *Modeller med elektronisk revers*

Trykk når motoren starter for å koble inn elektronisk revers. Se fremgangsmåte i *REVERS (RER)* under *GRUNNLEGGENDE PROSEDYRER*.

### Startknapp

#### *ACE-modeller (Rave og Xtrim)*

Trykk for å starte motoren. Se *STARTPROSEDYRE MOTOR* under *INSTRUKSJONER FOR BRUK*.

### Dimbryter for frontlys

Trykk for å velge nærlys (LO) eller fjernlys (HI). Lysene kommer automatisk PÅ når motoren går.

### Varmehåndtaksbryter

#### *Modeller med analog/digital flerfunksjonsmåler*

#### *E-tec-modeller*

OBS!: Under 2000 o/min vil oppvarmede håndtak begrenses til 50 %.

#### *ACE-modeller*

OBS!: Oppvarmede håndtak/gasshåndtak aktiveres over 1900 o/min.

Trykk på bryteren for å velge varmeintensitet for å holde hendene varme.

#### *E-tec-modeller*

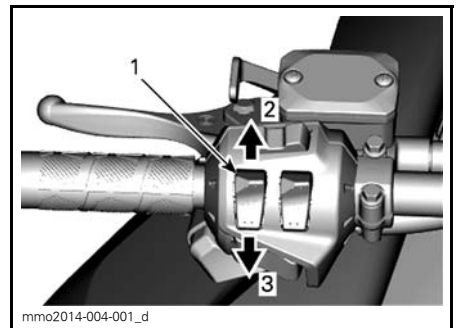

mmo2014-004-001\_d

### VARIABEL INTENSITET

1. Bryter for oppvarmede håndtak
2. Øke varmen
3. Redusere varmen

Varmeintensiteten vises på det digitale displayet.

OBS!: Det finnes ni innstillinger for intensitet. Når displayet frigis, går det tilbake til å vise temperaturen i motorens kjølevæske (hvis utstyrt).

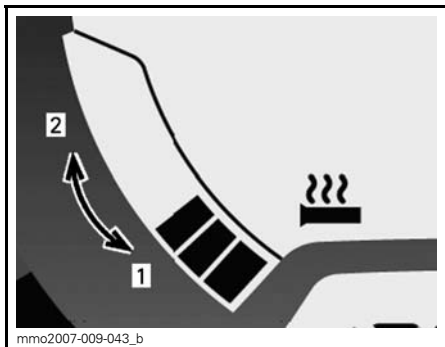

**VARMEINTENSITETSDISPLAY**

1. Mindre varme
2. Mer varme

Varmehåndtakene vil være i AV-posisjon når det ikke vises flere søyler på måleren.

**600 ACE-modeller (Rave og Xtrim)**

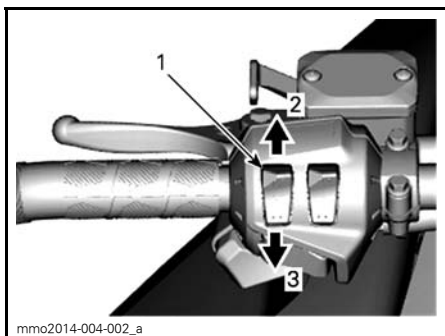

**TYPEBILDE**

1. Bryter for oppvarmede håndtak
2. Øke varmen
3. Redusere varmen

**Oppvarmet gasshåndtaksbryter**

**Modeller med analog/digital flerfunksjonsmåler**

**E-tec-modeller**

**OBS!:** Under 2000 o/min vil oppvarming av gasshåndtaket være begrenset til 50 %.

**600 ACE-modeller**

**OBS!:** Oppvarmede håndtak/gasshåndtak aktiveres over 1900 o/min.

Trykk på bryteren for å velge varmeintensitet for å holde tommelen varm.

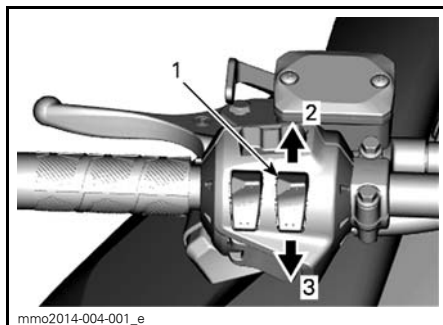

**VARIABLE INTENSITET**

1. Bryter for oppvarmet gasshåndtak
2. Øke varmen
3. Redusere varmen

**OBS!:** Varmeintensiteten vises på flerfunksjonsdisplayet med aktiveringen av gasshåndtakbryteren. Det finnes ni innstillinger for intensitet. Når du slipper den, går displayet tilbake til drivstofftanknivå.

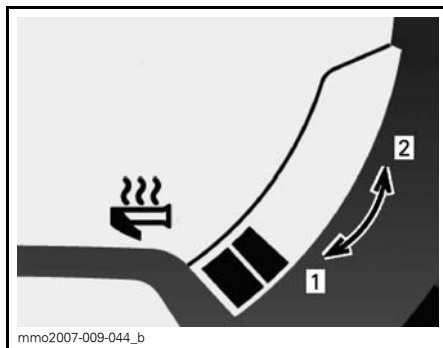

**VARMEINTENSITETSDISPLAY**

1. Mindre varme
2. Mer varme

Varmegasshåndtaket vil være i AV-posisjon når det ikke vises flere søyler på måleren.



## Modus/sett-knapp

### Modeller med analog/digital flerfunksjonsmåler

#### E-tec-modeller

Denne knappen kan brukes i stedet for de to knappene på toppen av den analoge/digitale viseren for å utføre viserjusteringer.

- Når den trykkes mot venstre, har den de samme funksjonene som MODUS-knappen (M).
- Når den trykkes mot høyre, har den de samme funksjonene som SETT-knappen (S).

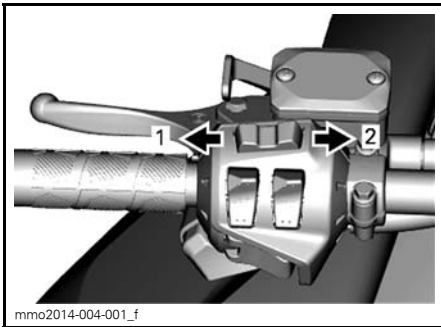

#### FLERFUNKSJONSMÅLER

1. MODUS-funksjon
2. SETT-funksjon

## 9) Starthåndtak med tilbakespoling (utstysavhengig)

### Modeller uten elektrisk start

Type med automatisk tilbakespoling befinner seg på høyre side av snøscooteren. Koble inn mekanismen ved å trekke sakte i håndtaket til du kjenner motstand, og trekk deretter kraftig. Slipp håndtaket sakte.

## 10) Verktøysett

Et verktøysett som inneholder verktøy for vanlig vedlikehold, følger med snøscooteren.

Verktøyene er plassert like under vernet for drivreimskiven.

**OBS!** Sørg for at verktøyene er festet riktig slik at det ikke kommer i kontakt med CVT (Continuously Variable Transmission – kontinuerlig variabel girkasse). Forlengeren for den drevne reimskiven settes inn gjennom startklemmen.

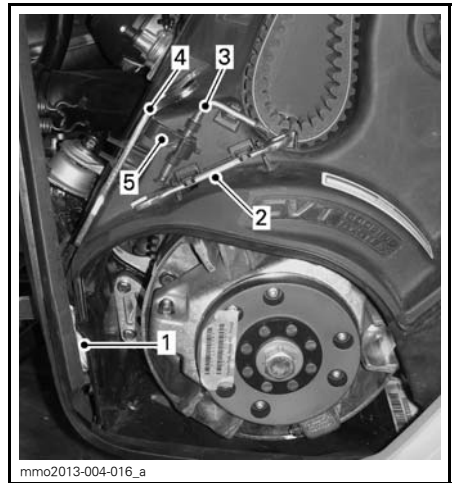

#### TYPEBILDE

1. Nødstartsnor (E-tec-modeller)
2. Nøkkel
3. Forlenger for den drevne reimskiven
4. Verktøy for justering av fjæring
5. Startklemme (E-tec-modeller)

## 11) Analog / digital måler (standard)

Modeller med analog/digital måler (standard)

### ⚠ ADVARSEL

Avlesning fra det digitale målerdisplayet kan distrahere kjøringen, spesielt når du skal følge med i omgivelsene.

## Beskrivelse av måler

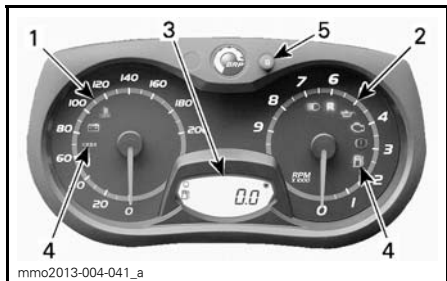

### ANALOG / DIGITAL MÅLER (STANDARD)

1. Speedometer
2. Turteller (RPM)
3. Digitalt målerdisplay
4. Kontrollamper
5. SETT "S"-knapp for målere

**OBS!:** Måleren er forhåndsinnstilt med metriske enheter, men det er mulig å endre den til britisk standard for enheter. Kontakt en autorisert Lynx-forhandler for å få hjelp med enhetsinnstillingen.

### 1) Speedometer

Måler hastigheten (i miles per time eller kilometer per time avhengig av innstillingen).

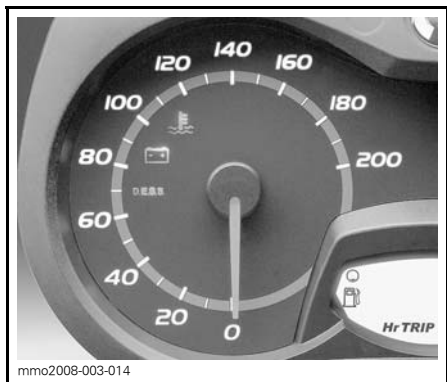

### VENSTRE SIDE AV MÅLER

### 2) Turteller (o/min)

Måler antall omdreininger per minutt (o/min). Multipliser med 1000 for å få faktisk antall omdreininger.



### HØYRE SIDE AV MÅLER

### 3) Digitalt display

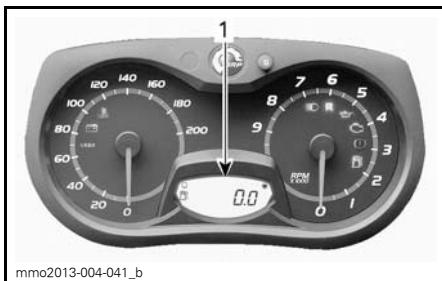

1. Digitalt display

Flerfunksjonsdisplayet brukes til å:

- Vise VELKOMST-meldingen ved oppstart
- Vise meldingen om gjenkjenning av NØKKEL
- Gi forskjellige indikasjoner som spesifisert av føreren
- Aktivere eller endre ulike funksjoner eller driftsmoduser
- Vise rullende meldinger om funksjonsaktivering eller systemfeil
- Vise feilkoder

## **⚠ ADVARSEL**

Ikke juster eller angi funksjoner på flerfunksjonsmåleren mens du kjører snøscooteren.







#### 4) Kontrollamper og meldinger



TYPEBILDE – KONTROLLAMPER

Se tabellen nedenfor for vanlig kontrollampeinformasjon. Se *OVERVÅKINGSSYSTEM* for detaljer om kontrollamper for feilfunksjon.

*E-tec-modeller*

KONTROLLAMPE(R) PÅ	LYDSIGNAL	BESKRIVELSE
	4 korte lydsignaler hvert 5. minutt	E-TEC: Lavt nivå for innsprøytingsolje. Stopp snøscooteren på en sikker plass, og etterfyll beholderen med innsprøytingsolje.
	—	Lavt drivstoffnivå. Én (1) søyle igjen i drivstoffnivådisplayet. Etterfyll drivstofftanken så snart som mulig.
	Lange lydsignaler med lange mellomrom	Revers er valgt.
	3 korte lydsignaler	Reversgir ble ikke koblet inn, prøv på nytt.
	—	Fjernlys er valgt for frontlyset.
—	—	E-TEC: Motor- og/eller innsprøytingsolje må varmes opp før normal drift. Motorens turtall begrenses til den ønskede temperaturen oppnås.
ACE		
	—	ECO-modus er valgt.
	—	Standardmodus er valgt.
	—	Sportsmodus er valgt.

**5) SETT-knapp (S)**

Knapp som brukes til å navigere i, justere eller nullstille flerfunksjonsmålerdisplayet.

Motoren må gå for at innstillingene skal bli lagret.

**OBS!:** SETT-knappen (S) på flerfunksjonsbryteren har de samme funksjonene og kan også brukes.

## Funksjoner på måleren

FUNKSJONER PÅ MÅLEREN		
FUNKSJONER	600 HO E-TEC	600 ACE
A) Kilometerteller	X	X
B) Trippsteller "A" eller "B"	X	X
C) Tripptime- teller	X	X
D) Drivstoffnivå	X	X
E) Kjølevæsketemperatur <sup>(1)</sup>	X	X
F) Lagringsmodus for motor	X	I.T.
G) Varmeintensitet for varmegasshåndtak	X	X
H) Varmeintensitet for varmegasshåndtak	X	X

X = En X indikerer en standardfunksjon  
Eks. = Funksjon tilgjengelig som ekstrastyr  
I.T. = Ikke tilgjengelig

(1) Kjølevæsketemperatur er en ekstrastyrspakke. Kontakt en autorisert Lynx-forhandler hvis du vil vite mer.

**OBS!:** Displayet er forhåndsinnstilt med britiske enheter, men det er mulig å endre den til metriske enheter. Kontakt en autorisert Lynx-forhandler for å få hjelp med enhetsinnstillinger.

### A) Kilometerteller

Registrerer den totale distansen som er kjørt.

Trykk på SETT-knappen (S) for å velge kilometertellermodus.

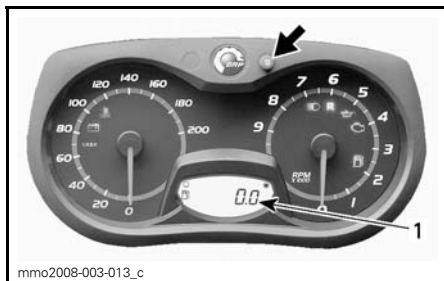

1. Kilometertellermodus

### B) Trippsteller A eller B

Tripptellere registrerer kjørelengden siden siste nullstilling.

Trykk på SETT-knappen (S) for å velge tripptellermodus (TRIP A / TRIP B).

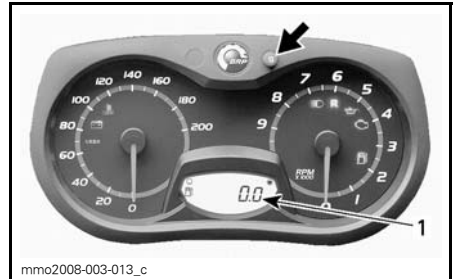

1. Tripptellermodus (TRIP A / TRIP B)

Trykk og hold SETT-knappen (S) for å nullstille.

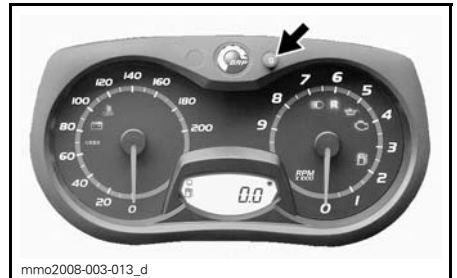

mmo2008-003-013\_d

### C) Tripptimeteller

Registrerer medgått kjøretid når det elektriske systemet er aktivert, siden siste nullstilling.

Trykk på SETT-knappen (S) for å velge tripptimetellermodus (HrTRIP).

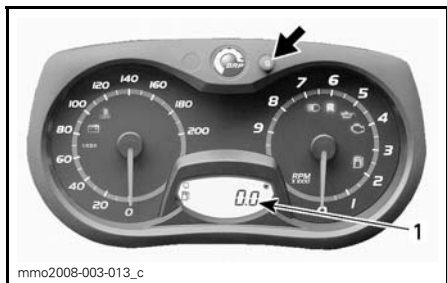

1. Tripptimetellermodus (HrTRIP)

Trykk og hold SETT-knappen (S) for å nullstille.

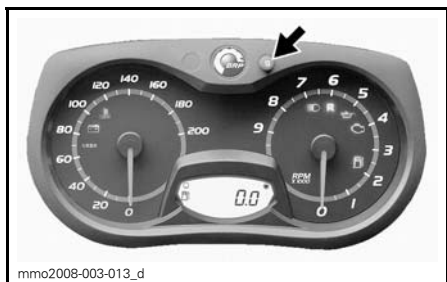

### D) Drivstoffnivå

Søylemåler som kontinuerlig viser hvor mye drivstoff det er igjen på tanken.

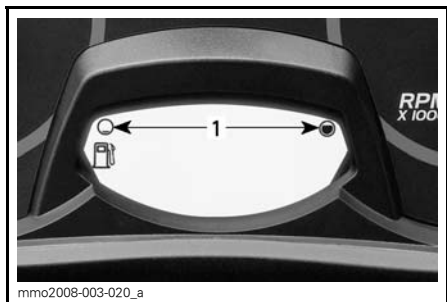

DRIVSTOFFNIVÅ  
1. Bruksområde

### Kjølevæsketemperatur (ekstra modul)

Overopphetingsindikator.

**OBS!** Hvis motoren overopphetes, må du stoppe snøscooteren på et trygt sted. Se under FEILSØKING.

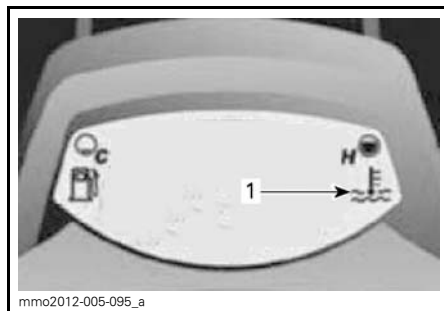

### EKSTRA MODUL INSTALLERT

1. Overopphetingsindikator

### F) Lagringsmodus for E-TEC-motorer (funksjonen er ikke tilgjengelig på ACE-modeller)

Viser OLJE når lagringsprosedyren for motoren startes.

### G) Varmeintensitet for varnehåndtak

Varmeintensiteten vises på det digitale displayet.

**OBS!:** Det finnes ni innstillinger for intensitet. Når du slipper den, går displayet tilbake til drivstofftanknivå.

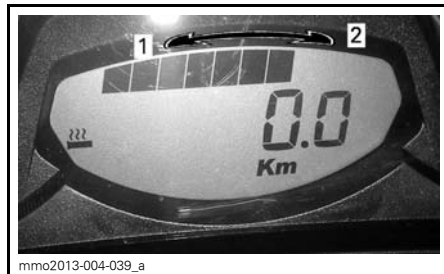

### VARMEINTENSITETSDISPLAY

1. Mindre varme  
2. Mer varme

## H) Varmeintensitet for varmegasshåndtak

**OBS!:** Varmeintensiteten vises på det digitale displayet med aktiveringen av gasshåndtakbryteren. Når du slipper den, går displayet tilbake til drivstoff-tanknivå.

**OBS!:** Det finnes ni innstillinger for intensitet.



mmo2013-004-040\_a

### VARMEINTENSITETSDISPLAY

1. Mindre varme
2. Mer varme

## 12) Analog/digital flerfunksjonsmåler

*Modeller med analog/digital flerfunksjonsmåler*

### ⚠ ADVARSEL

Avlesing fra det digitale målerdisplayet kan distrahere kjøringen, spesielt når du skal følge med i omgivelsene.

### Beskrivelse av måler

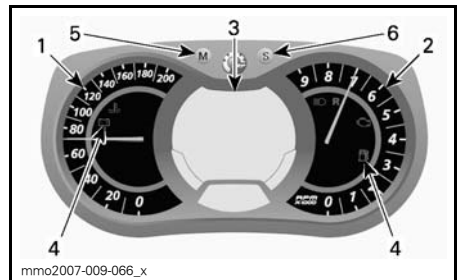

mmo2007-009-066\_x

### ANALOG/DIGITAL FLERFUNKSJONSMÅLER

1. Speedometer
2. Turteller
3. Digitalt flerfunksjonsdisplay
4. Kontrollamper
5. Modus-knapp
6. Sett-knapp

**OBS!:** Måleren er forhåndsinnstilt med metriske enheter, men det er mulig å endre den til britisk standard for enheter. Kontakt en autorisert Lynx-forhandler for å få hjelp med enhetsinnstillinger.

### 1) Speedometer

Måler snøscooterens hastighet.



VENSTRE SIDE AV MÅLER

## 2) Turteller (RPM)

Måler antall omdreininger per minutt (o/min). Multipliser med 1000 for å få faktisk antall omdreininger.



HØYRE SIDE AV MÅLER

## 3) Digitalt flerfunksjonsdisplay

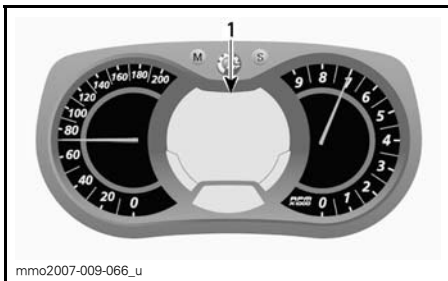

ANALOG / DIGITAL  
FLERFUNKSJONSMÅLER  
1. Flerfunksjonsdisplay

Flerfunksjonsdisplayet brukes til å:

- Vise VELKOMST-meldingen ved oppstart
- Vise meldingen om gjenkjenning av NØKKELE
- Gi forskjellige indikasjoner som spesifisert av føreren
- Aktivere eller endre ulike funksjoner eller driftsmoduser
- Vise rullende meldinger om funksjonsaktivering eller systemfeil
- Vise feilkoder

Når informasjonssenteret slås på, vises som standard først talldisplayet til den sist brukte angivelsen.

## ⚠ ADVARSEL

Ikke juster eller angi funksjoner på flerfunksjonsmåleren mens du kjører snøscooteren.

## 4) Kontrollamper og meldinger

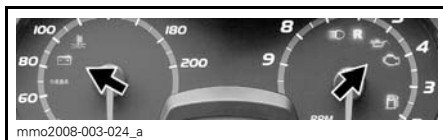







TYPEBILDE – KONTROLLAMPER

Se tabellen nedenfor for vanlig kontrollampeinformasjon. Se *OVERVÅKINGSSYSTEM* for detaljer om kontrollamper for feilfunksjon.



## E-tec-modeller

KONTROL-LAMPE(R) PÅ	LYD-SIGNAL	MELDINGS-DISPLAY	BESKRIVELSE
	4 korte lydsignaler hvert 5. minutt	LAVT OLJETRYKK	E-TEC: Lavt nivå for innsprøytingsolje. Stopp snøscooteren på en sikker plass, og etterfyll beholderen med innsprøytingsolje.
	—	—	Lavt drivstoffnivå. Én (1) søyle igjen i drivstoffnivådisplayet. Etterfyll drivstofftanken så snart som mulig.
	Lange lydsignaler med lange mellomrom	REVERS	Revers er valgt.
	3 korte lydsignaler	REVERSFEIL	Reversgir ble ikke koblet inn, prøv på nytt.
	—	—	Fjernlys er valgt for frontlyset.
—	—	OPP-VARMING	E-TEC: Motor- og/eller innsprøytingsolje må varmes opp før normal drift. Motorens turtall er begrenset til ønsket temperatur nås (opptil 10 minutter ved kjøring). Det kan forekomme en oppvarmingsperiode etter en omstart ved lave temperaturer.
ACE			
	—	—	ECO-modus er valgt.
	—	—	Standardmodus er valgt.
	—	—	Sportsmodus er valgt.

## 5) MODUS-knapp (M)

Knapp som brukes til å navigere i flerfunksjonsmålerdisplayet.

**OBS!:** MODUS-knappen (M) på bryterenheten har de samme funksjonene og kan også brukes.

## 6) SETT-knapp (S)

Knapp som brukes til å navigere i, justere eller nullstille flerfunksjonsmålerdisplayet.

Motoren må gå for at innstillingene skal bli lagret.

**OBS!:** SETT-knappen (S) på flerfunksjonsbryteren har de samme funksjonene og kan også brukes.

### Funksjoner på måleren

FUNKSJONER PÅ MÅLEREN			
FUNKSJONER	600 HO E-TEC	800R E-TEC	900 ACE
A) Speedometer	Indikasjon som standard		
B) Turtall motor	X	X	X
C) Kilometerteller	X	X	X
D) Triptteller "A" eller "B"	X	X	X
E) Triptimeteller	X	X	X
F) Klokke	X	X	X
G) Drivstoffnivå	X	X	X
H) Høyde over havet	X	X	X
I) Høyeste hastighet	X	X	X
J) Gjennomsnittshastighet	X	X	X
K) Varmeintensitet for varmegasshåndtak	X	X	X
L) Varmeintensitet for varmegasshåndtak	X	X	X
M) Drivstofforbruk i øyeblikket	X	X	X
N) Totalt drivstofforbruk	X	X	X
O) Meldingsdisplay	X	X	X
P) Kjøløvæsketemperatur	X	X	X
Q) Lagringsmodus for E-TEC-motorer	X	X	I.T.
R) Modus for etapperegistrering <sup>(1)</sup>	X	X	Ekstr.
S) Høyeste turtall (E-TEC)	X	X	I.T.
X = En X indikerer en standardfunksjon Eks. = Funksjon tilgjengelig som ekstrautstyr I.T. = Ikke tilgjengelig (1) Kompass- og etapperegistreringsfunksjoner kan enkelt legges til på snøscooteren ved å kjøpe en bestemt modul. Kontakt en Lynx-forhandler hvis du vil vite mer.			

## A) Speedometer

I tillegg til på det analoge speedometeret kan hastigheten også vises på flerfunksjonsdisplayet.

Snøscooterens hastighet kan vises på display 1 eller display 2.

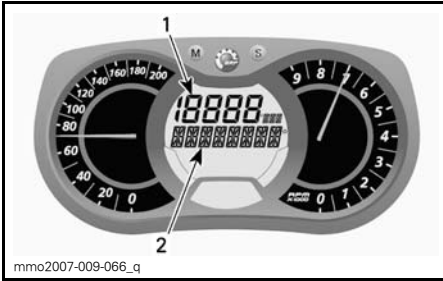

### FLERFUNKSJONSDISPLAY

1. Display 1
2. Display 2

Bruk MODUS-knappen (M) til å velge ønsket display, og gjør deretter følgende:

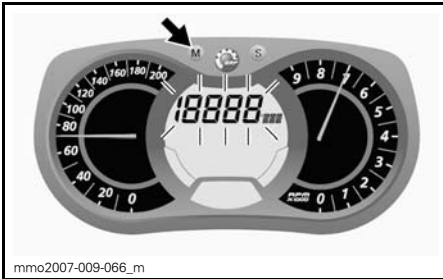

Trykk på SETT-knappen (S) mens displayet blinker for å velge speedometermodus.

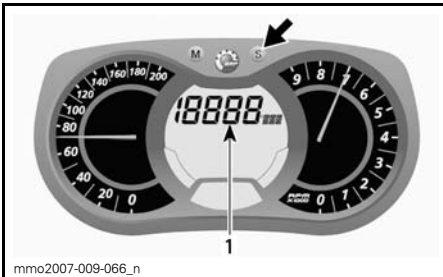

1. Speedometermodus

Trykk på MODUS-knappen (M) for å bekrefte valget, eller vent i 5 sekunder.

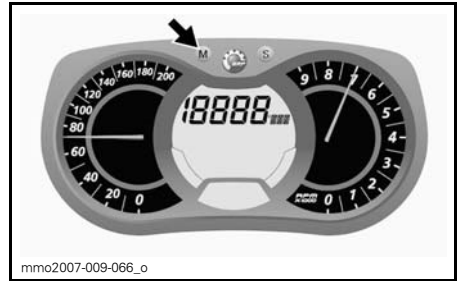

## B) Turteller (RPM)

I tillegg til på den analoge turtelleren kan turtallet også vises på flerfunksjonsdisplayet.

Snøscooterens turtall kan vises på display 1 eller display 2.

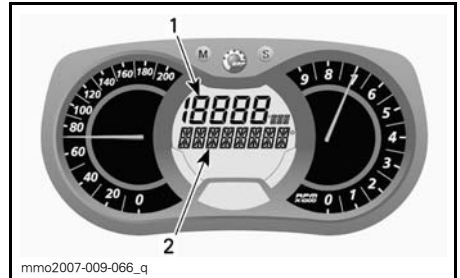

### FLERFUNKSJONSDISPLAY

1. Display 1
2. Display 2

Bruk MODUS-knappen (M) til å velge ønsket display, og gjør deretter følgende:

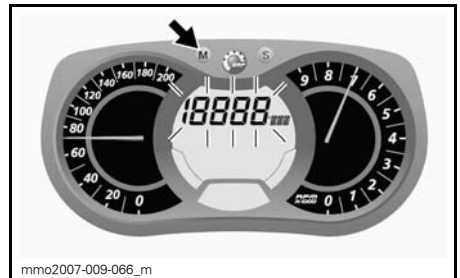

Trykk på SETT-knappen (S) mens displayet blinker for å velge turtallsmodus.

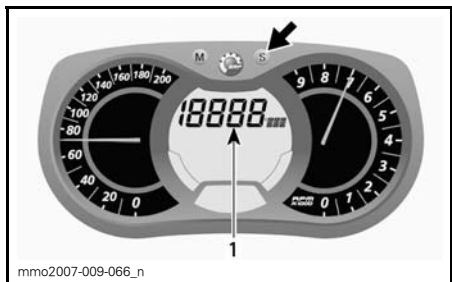

1. Turtallsmodus

Trykk på MODUS-knappen (M) for å bekrefte valget, eller vent i 5 sekunder.

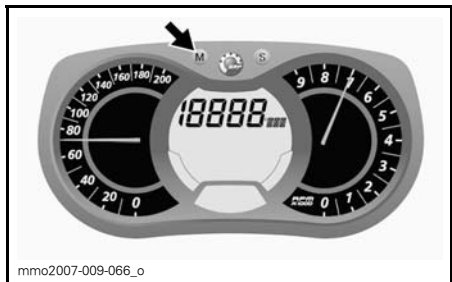

### C) Kilometerteller

Registrerer den totale distansen som er kjørt.

Trykk på SETT-knappen (S) for å velge kilometertellermodus.

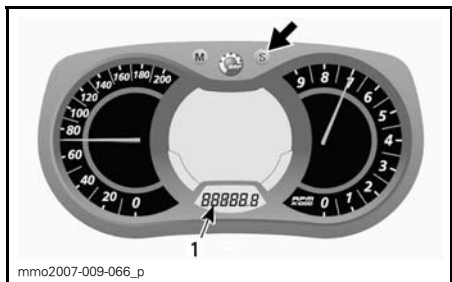

1. Kilometertellermodus (km/mi)

### D) Trippsteller A eller B

Tripptellere registrerer kjørelengden siden siste nullstilling.

Trykk på SETT-knappen (S) for å velge trippstellermodus (TRIP A / TRIP B).

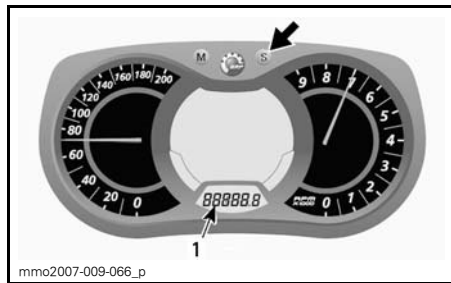

1. Trippstellermodus (TRIP A / TRIP B)

Trykk og hold SETT-knappen (S) for å nullstille.

**OBS!:** På E-TEC-modeller vil nullstilling av TRIP B-modusen også nullstille TOTALT DRIVSTOFFFORBRUK.

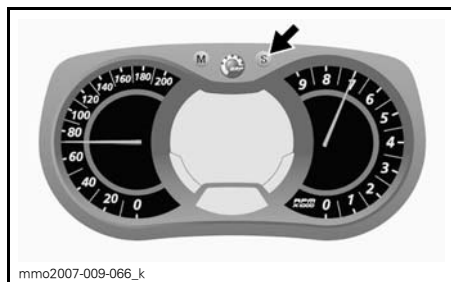

### E) Trippmeteteller

Registrerer medgått kjøretid når det elektriske systemet er aktivert, siden siste nullstilling.

Trykk på SETT-knappen (S) for å velge trippmetetellermodus (HrTRIP).

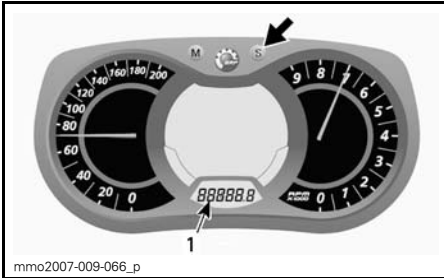

1. Trippmetellermodus (HrTRIP)

Trykk og hold SETT-knappen (S) for å nullstille.

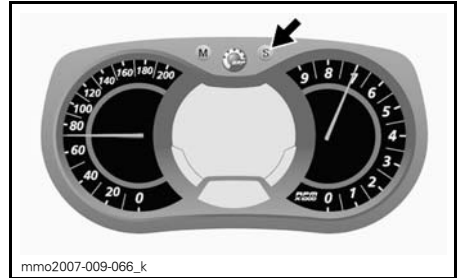

For å endre TIMER når verdien for TIMER blinker, bruker du SETT-knappen (S) til å endre timene.

For å endre MINUTTER når verdien for TIMER blinker, bruker du MODUS-knappen (M) til å bytte til minutter. Bruk SETT-knappen (S) til å endre minuttene.

Trykk på MODUS-knappen (M) for å lagre klokkeinnstillingen og avslutte modusen.

G) Drivstoffnivå

Søylemåler som kontinuerlig viser hvor mye drivstoff det er igjen på tanken.

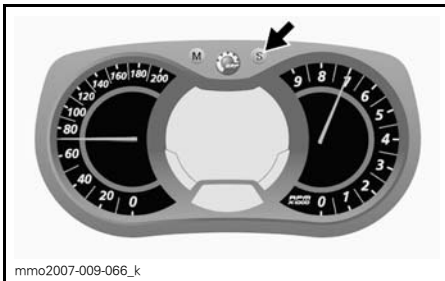

F) Klokke

*Modeller med elektrisk start*

**OBS!:** Denne klokken viser klokkeslettet bare i 24-timers format.

Trykk på SETT-knappen (S) for å velge klokkemodus.

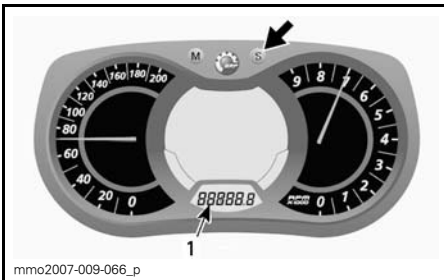

1. Klokkemodus

Trykk og hold SETT-knappen (S) for å aktivere stilling av klokken.

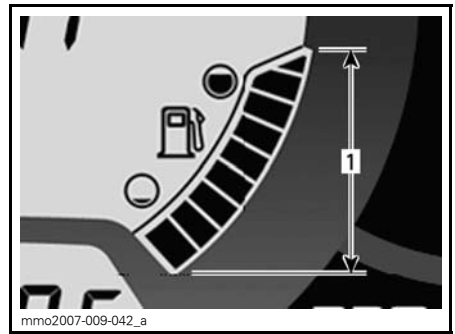

DRIVSTOFFNIVÅ

1. Bruksområde

H) Høyde over havet

Viser snøscooterens omtrentlige høyde over havnivå beregnet fra barometertrykket.

**OBS!:** Høyden over havet vises avrundet for hver 100 meter når metriske enheter brukes, eller 200 fot når britiske enheter brukes.

Gjør følgende for å vise snøscooterens høyde over havet.

Trykk på MODUS-knappen (M) for å velge display 2.



Trykk på SETT-knappen (S) mens displayet blinker for å velge høydemodus.

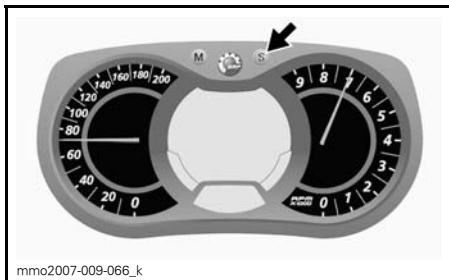

Følgende symbol vises når høydemodus er valgt.



### HØYDEMODUS

Trykk på MODUS-knappen (M) for å bekrefte valget, eller vent i 5 sekunder.

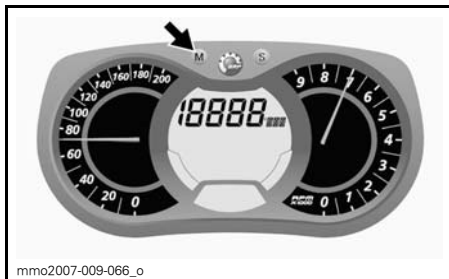

### l) Høyeste hastighet

Registrerer høyeste hastigheten siden siste nullstilling.

Gjør følgende for å vise den høyeste hastigheten.

Trykk på MODUS-knappen (M) for å velge display 1.



Trykk på SETT-knappen (S) mens displayet blinker for å velge modus for høyeste hastighet (TOP\_SPD).

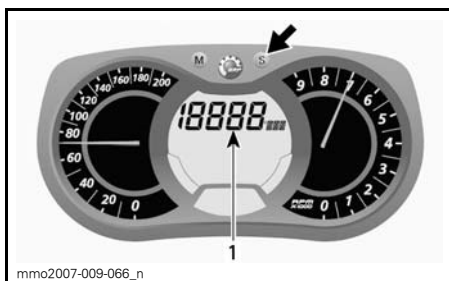

1. Modus for høyeste hastighet (TOP\_SPD)

Trykk på MODUS-knappen (M) for å bekrefte valget, eller vent i 5 sekunder.



For å nullstille trykker du på MODUS-knappen (M) for å velge modus.



Trykk på SETT-knappen (S) mens displayet blinker for å velge modus for gjennomsnittshastighet (AVR\_SPD).



Trykk og hold SETT-knappen (S) innen 5 sekunder mens displayet blinker, for å nullstille.

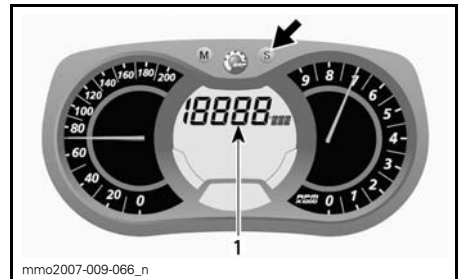

1. Modus for gjennomsnittshastighet (AVR\_SPD)

Trykk på MODUS-knappen (M) for å bekrefte valget, eller vent i 5 sekunder.

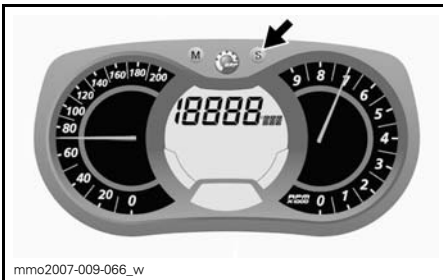

## J) Gjennomsnittshastighet

Registrerer gjennomsnittshastigheten siden siste nullstilling.

Gjør følgende for å vise gjennomsnittshastigheten.

Trykk på MODUS-knappen (M) for å velge display 1.

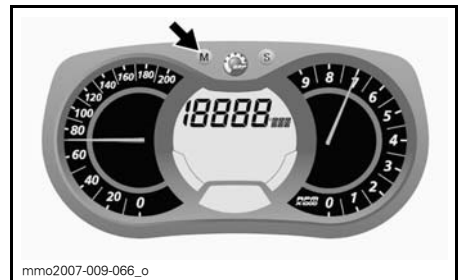

For å nullstille trykker du på MODUS-knappen (M) for å velge modus.

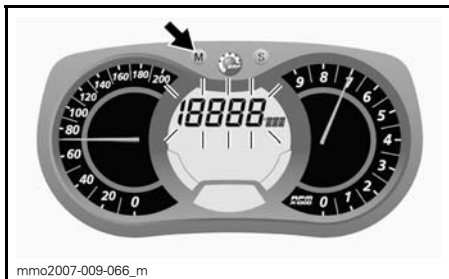

### L) Varmeintensitet for varmegasshåndtak

Søylemåler som viser varmeintensiteten.

En søylemåler vil bli vist i stedet for drivstoffnivået når varmeintensiteten for varmegasshåndtaket aktiveres. Når du slipper den, går displayet tilbake til drivstoffnivå.

Trykk og hold SETT-knappen (S) innen 5 sekunder mens displayet blinker, for å nullstille.

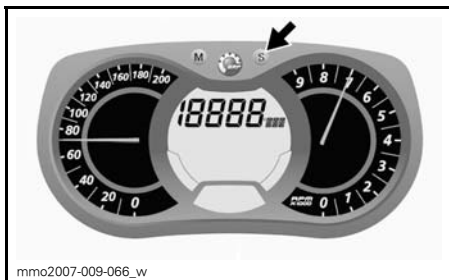

Se under *VARMEGASSHÅNDTAKS-BRYTER* hvis du vil vite mer.

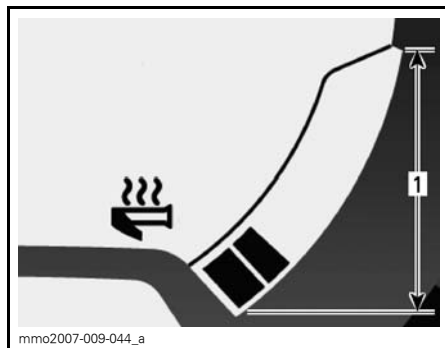

### K) Varmeintensitet for varmehåndtak

Søylemåler som viser varmeintensiteten.

Se under *VARMEHÅNDTAKS-BRYTER* hvis du vil vite mer.

### VARMEGASSHÅNDTAK 1. Bruksområde

### M) Drivstofforbruk i øyeblikket

Beregner gjennomsnittlig drivstofforbruk under kjøring.

Gjør følgende for å vise gjennomsnittlig drivstofforbruk.

Trykk på MODUS-knappen (M) for å velge display 1.

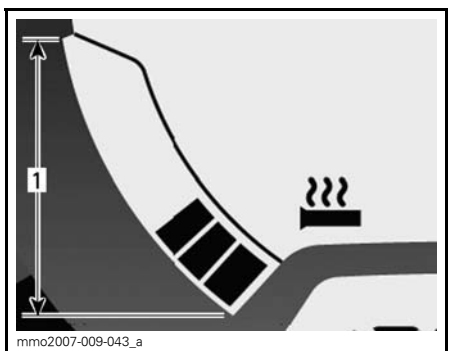

### VARMEHÅNDTAK 1. Bruksområde



Trykk på SETT-knappen (S) mens displayet blinker for å velge modus for drivstofforbruk i øyeblikket.



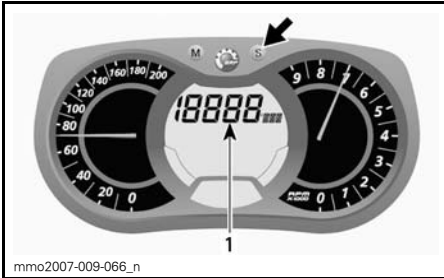

1. Modus for drivstofforbruk i øyeblikket

Trykk på MODUS-knappen (M) for å be-  
krefte valget, eller vent i 5 sekunder.

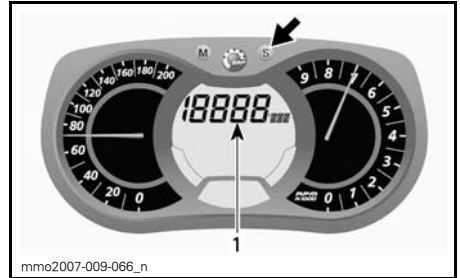

1. Totalt drivstofforbruk (TC)

TC vises når modusen er valgt.

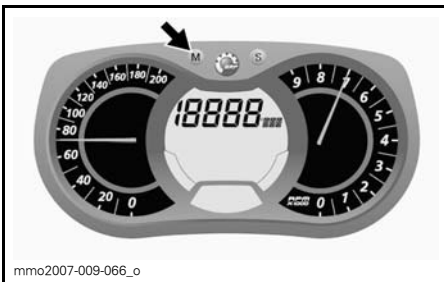

## N) Totalt drivstofforbruk

Registrerer gjennomsnittlig drivstoff-  
forbruk siden siste nullstilling.

Gjør følgende for å vise totalt drivstoff-  
forbruk.

Trykk på MODUS-knappen (M) for å  
velge display.



Trykk på SETT-knappen (S) mens dis-  
playet blinker for å velge modus for  
totalt drivstofforbruk.

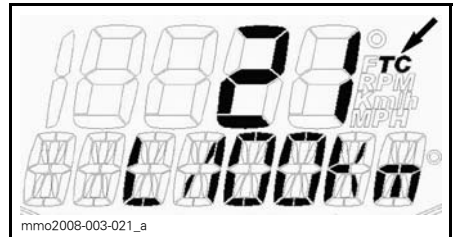

## TYPEBILDE

Trykk på MODUS-knappen (M) for å be-  
krefte valget, eller vent i 5 sekunder.

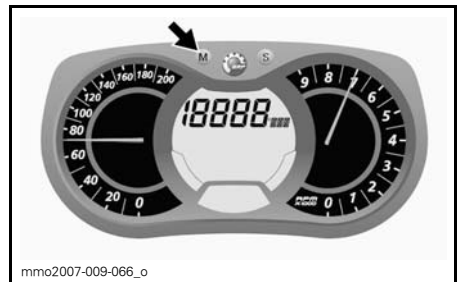

Still trippetteren til TRIP B for å nullstil-  
le. Se under *TRIPTELLER A ELLER B*  
hvis du vil vite mer.

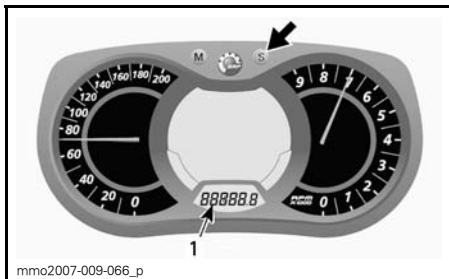

1. Triptellermodus (TRIP B)

Trykk og hold SETT-knappen (S) for å nullstille.

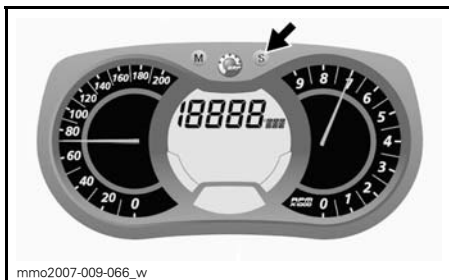

## O) Meldingsdisplay

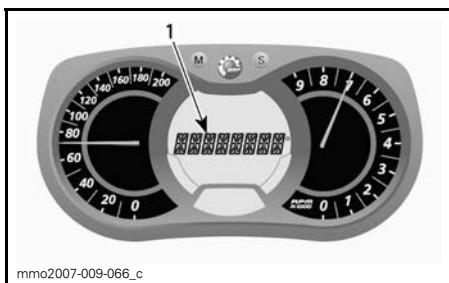

1. Meldingsdisplay

Se **KONTROLLAMPER OG MELDINGER** i denne delen for detaljer om vanlige meldinger.

Se **OVERVÅKINGSSYSTEM** for detaljer om meldinger relatert til feilfunksjon og D.E.S.S.

## P) Kjølevæsketemperatur

Søylemåler som viser temperaturen i motorens kjølevæske.

Under normal drift skal søylene ikke overskride omtrent midten av måleren.

**OBS!** Hvis motoren overopphe-  
tes, må du stoppe snøscooteren på  
et trygt sted. Se under FEILSØKING.

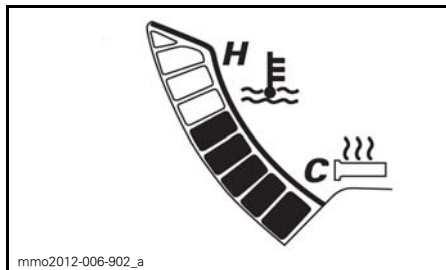

## Q) Lagringsmodus for E-TEC-motorer (funksjonen er ikke tilgjengelig på ACE-modeller)

Viser OIL (olje) når lagringsmoduspro-  
sedyren startes.

## R) Modus for etapperegistrering

I denne modusen kan hastigheten, tur-  
tallet (RPM) og en forhåndsvalgt funk-  
sjon i display 1 registreres samtidig i lø-  
pet av en tidsperiode definert av føre-  
ren.

Det er også mulig å registrere ni (9) for-  
skjellige økter (etapper) på maksimalt  
2,5 minutter totalt.

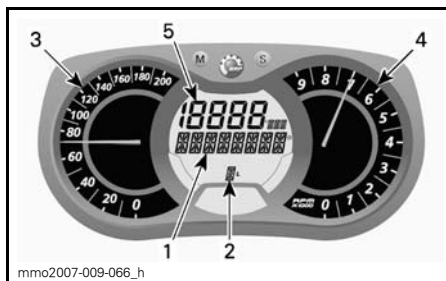

### MODUS FOR ETAPPEREGISTRERING

1. Display av modus for etapperegistrering
2. Økter (etapper)
3. Snøscooterens hastighet
4. Antall omdreininger per minutt (RPM)
5. Forhåndsvalgt funksjon

Slik aktiverer du modus for etapperegistrering:

1. Trykk på SETT-knappen (S) for å velge kilometertellermodus i display 3.
2. Trykk og hold SETT-knappen (S) nede i 2 sekunder for å aktivere modusen. REC vises på displayet for å angi at registreringsmodus er valgt.



1. Registreringsmodus
2. Kilometerteller

3. Trykk på SETT-knappen (S) for å rulle mellom modi.

Tilgjengelige modi er: STOPP, REC (registrering) eller SPILL.

Slik registrerer du:

1. Velg REC-modus (registrering).

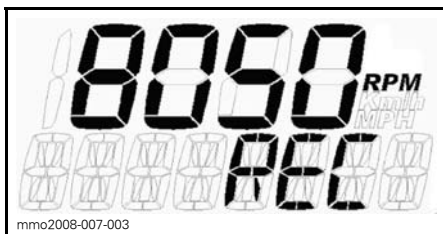

#### REGISTRERINGSMODUS

2. Trykk på MODUS-knappen (M) for å starte registreringen.
3. Mens du registrerer trykker du på nytt på MODUS-knappen (M) hver gang du vil registrere en ny etappetid (fra 1 til 9 etapper).

Trykk på SETT-knappen (S) for å stoppe registreringen.

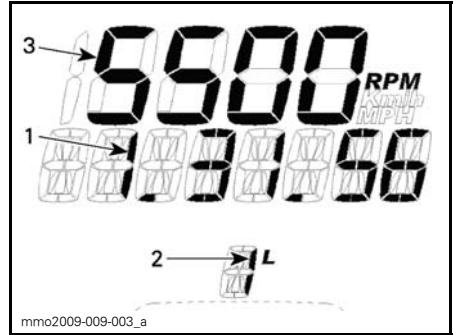

#### REGISTRERINGSMODUS

1. Registreringstid
2. Etappe/økt
3. Valgt modus

For å registrere en ny økt trykker du på SETT-knappen (S) til REC-modus (registrering) vises på displayet. Gjenta fremgangsmåten som er beskrevet ovenfor, for å registrere.

Slik viser du registrerte data:

Velg SPILL-modus.

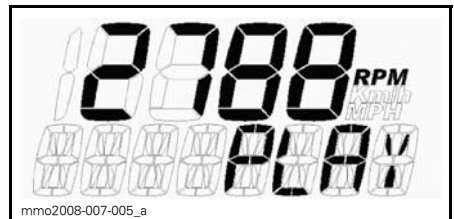

#### AVSPILLINGSMODUS

1. Trykk på MODUS-knappen (M) for å spille av registrerte data.

Alle registrerte data (speedometer, turteller og den forhåndsvalgte modusen i display 1) vises samtidig.

2. Trykk på SETT-knappen (S) for å stoppe den registrerte etappen, ELLER trykk på MODUS-knappen (M) for å bytte til en annen registrert etappe.

**OBS!:** Når du trykker på SETT-knappen (S), stoppes tiden for etappen som pågår, og displayet viser deretter lengden av den registrerte tidsperioden og bytter automatisk til den neste registrerte etappen etter 5 sekunder.

Etter visning av alle registrerte etapper vises STOPP på displayet.

Hvis du vil vise registrerte data på nytt, trykker du på SETT-knappen (S) for å gå tilbake til SPILL-modus. Gjenta fremgangsmåten som er beskrevet ovenfor, for å vise dataene.

Hvis du vil registrere andre etapper, trykker du på SETT-knappen (S) for å gå tilbake til REC-modus (registrering). Gjenta fremgangsmåten som er beskrevet ovenfor, for å registrere.

Trykk og hold SETT-knappen (S) nede i 5 sekunder for å avslutte modusen for etapperegistrering. Den tidligere valgte modusen vises på displayet.

### S) Høyeste o/min

Registrerer høyeste turtall i omdreininger per minutt o/min for motoren siden siste nullstilling.

Gjør følgende for å vise motorens høyeste turtall:

1. Trykk på MODUS-knappen (M) for å velge display.



**OBS!:** Displayet blinker i omtrent 5 sekunder og returnerer deretter til forrige valgte modus hvis displayet ikke endres.

2. Trykk på SET-knappen (S) mens displayet blinker for å rulle og velge modus for høyeste turtall (TOP\_RPM).

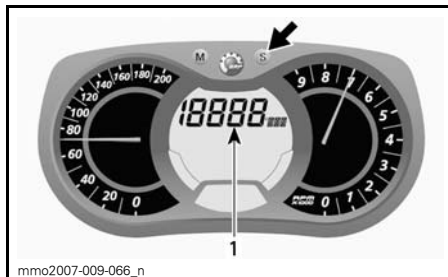

1. Modus for høyeste turtall (TOP\_RPM)

3. Trykk på MODUS-knappen (M) for å bekrefte valget, eller vent i 5 sekunder.



For å nullstille trykker du på MODUS-knappen (M) for å velge modus.



Trykk og hold SET-knappen (S) innen 5 sekunder for å nullstille.

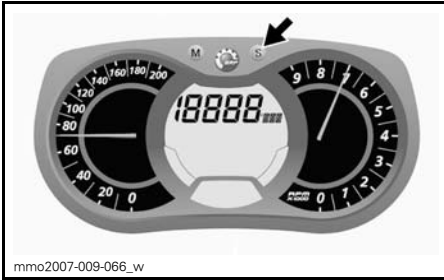

mmo2007-009-066\_w

## Måleroppsett

### Klokkeinnstilling

**OBS!:** Denne klokken viser klokkeslettet bare i 24-timers format.

Trykk på SETT-knappen (S) for å velge klokkemodus.

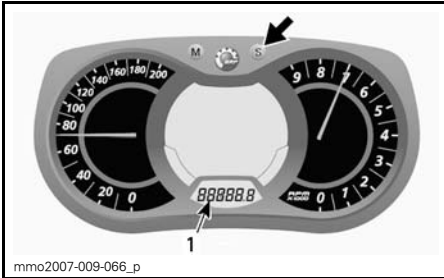

mmo2007-009-066\_p

#### 1. Klokkemodus

Trykk og hold SETT-knappen (S) for å aktivere stilling av klokken.

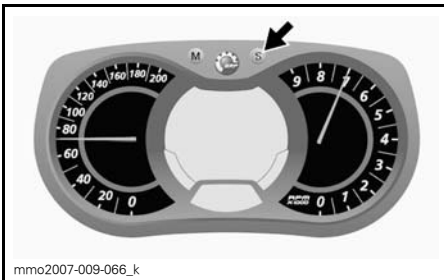

mmo2007-009-066\_k

For å endre TIMER når verdien for TIMER blinker, bruker du SETT-knappen (S) til å endre timene.

For å endre MINUTTER når verdien for TIMER blinker, bruker du MODUS-knappen (M) til å bytte til minutter. Bruk SETT-knappen (S) til å endre minuttene.

Trykk på MODUS-knappen (M) for å lagre klokkeinnstillingen og avslutte modusen.

### Valg av målenhet (KM/H eller MPH)

Enhetene kan angis med metrisk eller britisk standard. Kontakt en autorisert Lynx-forhandler.

### Valg av språk

Displayspråket for måleren kan endres. Kontakt en autorisert Lynx-forhandler for å endre språk og konfigurere måleren slik du ønsker.

## 13) Drivreimvern

### Ta av drivreimvernet

#### **⚠ ADVARSEL**

Kjør ALDRI motoren:

- Uten at avskjerming og drivreimvernet er sikkert montert
  - Med panseret åpent eller tatt av.
- Prøv ALDRI å justere bevegelige deler mens motoren går.

**OBS!:** Drivreimvernet er med hensikt laget litt for stort for å få en spenning på stifter og holdere og hindre unødvendig støy og vibrasjon. Det er viktig at denne spenningen beholdes når du monterer på vernet igjen.

Ta av nødstoppsnoren's hette fra motorstoppbryteren.

Åpne venstre sidepanel på motorrommet.

Ta ut låsesplinten.

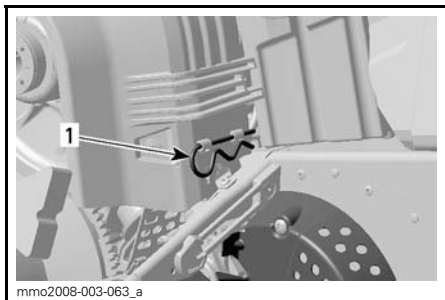

**TYPEBILDE**  
1. Låsesplint

Løft den bakre delen av vernet og løsne det fra tappene foran ved å dreie vernet utover.

### Montere drivreimvern

Når du monterer på drivreimvernet, må du plassere utfresingen mot fronten av snøscooteren.

Sett inn tappen i sporet, og skyv på plass.



**TYPEBILDE**  
1. Tapp

Plasser festet over festestangen. Det kan være nødvendig å løfte konsollen litt for å gi plass.

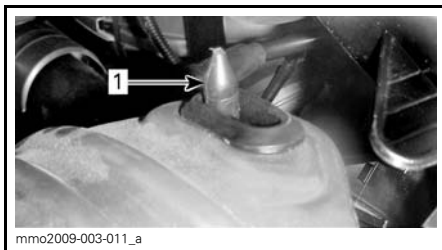

**TYPEBILDE**  
1. Festestang

Plasser bakre del av drivreimvernet over festet og sikre med låsesplinten.

**OBS!:** Pass på at bakre del av drivreimvernet er riktig plassert på stopperen.



1. Låsesplint

## 14) Varmehåndtaksbryter (E-TEC)

**OBS!:** Oppvarmede håndtak aktiveres over 2000 o/min.

Trykk på bryteren for å velge varmeintensitet for å holde hendene varme.

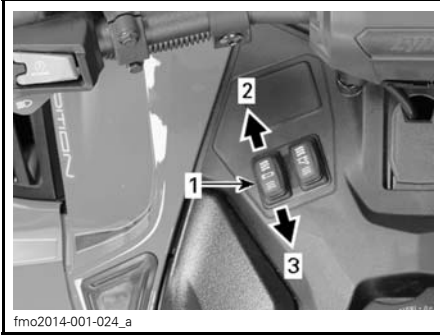

### VARIABEL INTENSITET

1. Bryter for oppvarmede håndtak
2. Øke varmen
3. Redusere varmen

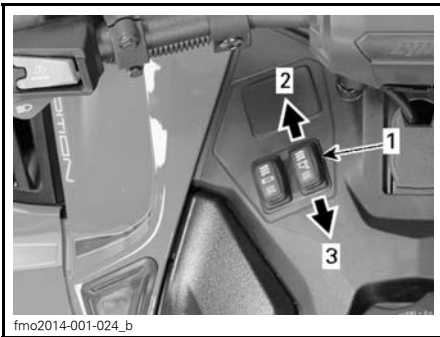

### VARIABEL INTENSITET

1. Bryter for oppvarmet gasshåndtak
2. Øke varmen
3. Redusere varmen

Varmeintensiteten vises på flerfunksjonsdisplayet.

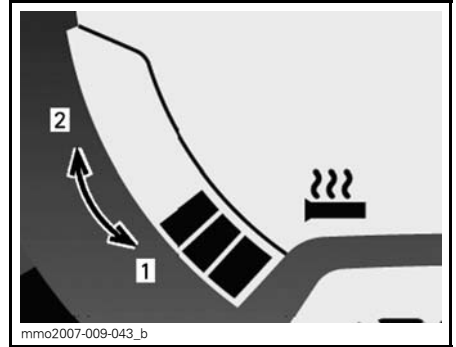

### VARMEINTENSITETSDISPLAY

1. Mindre varme
2. Mer varme

Varmehåndtakene vil være i AV-posisjon når det ikke vises flere søyler på måleren.

## 15) Bryter for oppvarmet gasshåndtak (bare BoonDock og Rave RE)

**OBS!:** Oppvarmet gasshåndtak aktiveres over 2000 RPM.

Trykk på bryteren for å velge varmeintensitet for å holde tommelen varm.

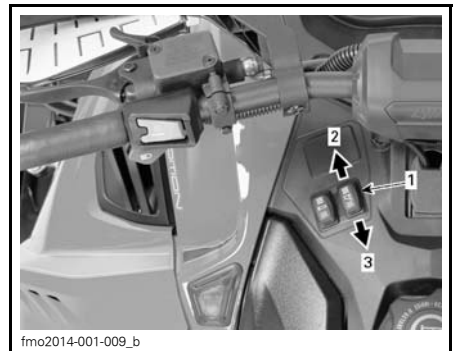

### VARIABEL INTENSITET

1. Bryter for oppvarmet gasshåndtak
2. Øke varmen
3. Redusere varmen

**OBS!:** Varmeintensiteten vises på flerfunksjonsdisplayet med aktiveringen av gasshåndtakbryteren. Når du slipper den, går displayet tilbake til drivstofftanknivå.

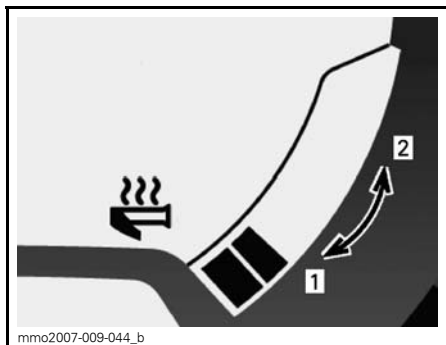

**VARMEINTENSITETSDISPLAY**

1. Mindre varme
2. Mer varme

Varmegasshåndtaket vil være i AV-posisjon når det ikke vises flere søyler på måleren.

**16) Bryter for ECO/Standard/Sportmodus (600 ACE og 900 ACE)**

Modusbryteren er plassert på venstre side av drivstofftanken.



**TYPEBILDE – VENSTRE SIDE AV DRIVSTOFFTANK**

1. Modusbryter

Brukes til å aktivere eller deaktivere modusene ECO/Standard/Sport.

Se under **DRIFTSMODUSER** hvis du vil ha flere detaljer.

**17) Oppbevaringsrom foran**

Det finnes et oppbevaringsrom foran på snøscooteren ovenfor måleren.

Trekk i tappen for å åpne oppbevaringsrommet.

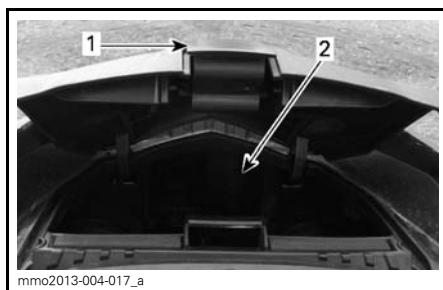

1. Tapp
2. Oppbevaringsrom

**18) Stativ bak**

**⚠ ADVARSEL**

Alle gjenstander på stativet bak må være skikkelig fastlåst. Ikke ta med gjenstander som lett går i stykker. For stor vekt på stativet kan redusere styrekontrollen.

**Stativ bak (LinQ)**

*Rave-, Xtrim- og Rave RE-modeller*

**⚠ VÆR OPPMERKSOM** Juster alltid fjæringen i forhold til belastningen. Kapasiteten til stativet er begrenset. **MAKSIMAL** last er 15 kg på LinQ 1. Kjør meget sakte når du kjører med last. Unngå stor hastighet over ujevnheter.



## Xtrim SC/RE- og BoonDock-modeller

**⚠ VÆR OPPMERKSOM** Juster alltid fjæringen i forhold til belastningen. Kapasiteten til stativet er begrenset. **MAKSIMAL** last er 15 kg på LinQ 1 + LinQ 2, og **MAKSIMAL** last er 6 kg på LinQ 2. Kjør meget sakte når du kjører med last. Unngå stor hastighet over ujevnheter.

### ⚠ ADVARSEL

**MAKSIMAL** last er 15 kg inkludert lasten i oppbevaringsrommet. Reduser hastigheten når du kjører med last.



1. LinQ foran
2. LinQ bak

Total **MAKSIMAL** last på begge LinQ-stativer samlet er 15 kg. **MAKSIMAL** last er 6 kg på LinQ bak. Last alltid LinQ foran først hvis det er mulig. Overlast kan skade rammen, og hastigheten er proporsjonal med lasten.

## 19) Øvre karosseridel (panser)

### Ta av øvre karosseridel

1. Ta av måleren.

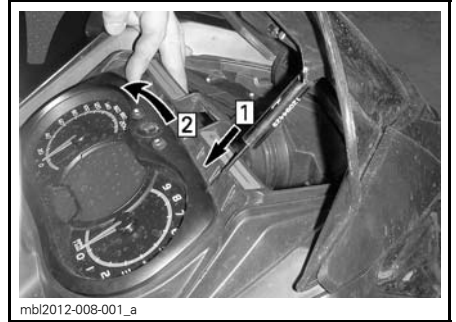

- Steg 1: Lås opp
- Steg 2: Vipp

2. Koble fra målerkontakten.
3. Koble fra frontlyskontakten.

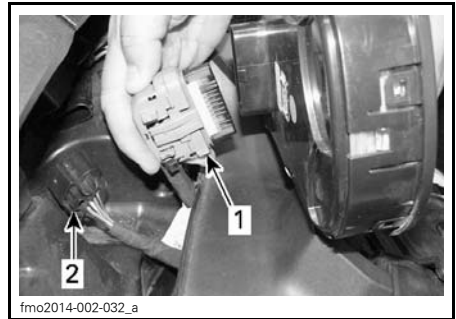

1. Målerkontakt
2. Frontlyskontakt

4. Ta av sidepanelene på venstre og høyre side.
5. Ta av drivreimvernet.

### E-TEC-modeller

6. Koble fra tilkoblingsrøret for luftinntaket.

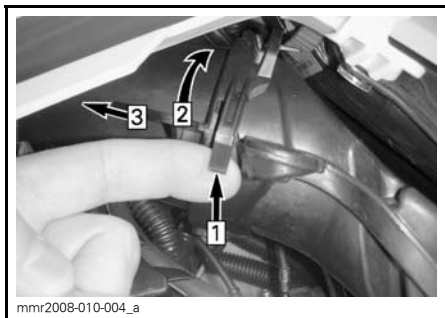

- mmr2008-010-004\_a
- Steg 1: Løft tapp  
Steg 2: Vri ror  
Steg 3: Trekk fremover

7. Koble fra lufttemperaturføleren (ATS) oppe på tilkoblingsrøret.

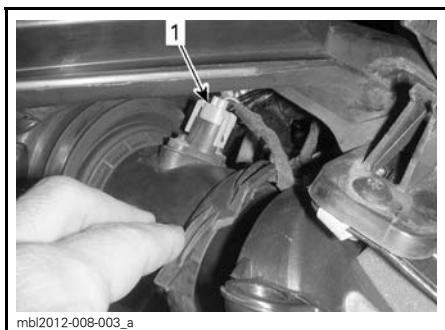

- mbl2012-008-003\_a
1. ATS-kontakt

8. Koble fra APS-slangen på ECM.

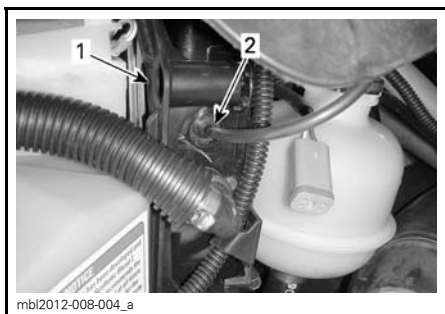

- mbl2012-008-004\_a
1. ECM  
2. APS-slange

### ACE-modeller

9. Trekk luftinntaksrøret bakover.



- fmo2014-002-034\_a
1. Luftinntaksrør

10. Ta av de seks øvre festeskruene for karosseriet, tre på hver side.



### SETT FRA HØYRE SIDE

1. Festeskruer

11. Vipp den øvre karosseridelen 5 grader opp mot øverste del, og trekk den deretter mot fronten av snøscooteren.

12. Ta av øvre karosseridel.



fmo2014-002-008\_a

SKYV MOT FRONTEN



fmo2014-002-008\_b

TYPEBILDE – SKYV MOT BAKRE DEL

### Montere øvre karosseridel

1. Sett inn tappene på den øvre karosseridelen i de øvre åpningene på bunnpannen.

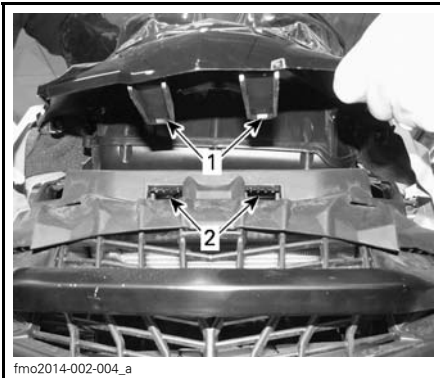

fmo2014-002-004\_a

1. Tapp på den øvre karosseridelen
  2. Øvre bunnpanneåpning
2. Skyv delen bakover.



fmo2014-002-005\_a

### SETT FRA HØYRE SIDE

1. Festeskruer
4. Koble til:
    - APS-slange på ECM (E-tec-modeller)
    - Frontlyskontakt
    - Målerkontakt
    - Lufttemperaturføler (ATS) (E-tec-modeller)
    - Tilkoblingsrør for luftinntaket.
  5. Installer:
    - Måler
    - Drivreimvern.

## 20) Festestropp

### BoonDocker-serien

Håndstroppen gir et gripetak for brukeren ved kjøring i skråninger.

### **!** ADVARSEL

Denne stroppen er ikke beregnet for tauing, løfting eller annen bruk, men til midlertidig bruk som gripehåndtak ved kjøring i skråninger. Hold alltid minst en hånd på styret.

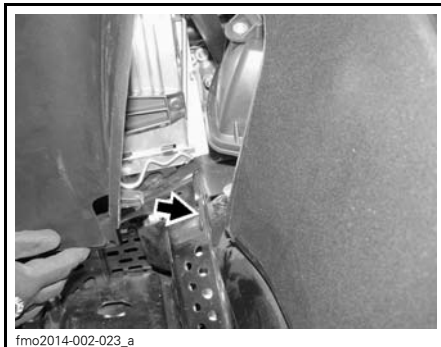

fmo2014-002-023\_a

## 21) Sidepaneler

Sidepanelene åpnes ved å trykke på knappene.

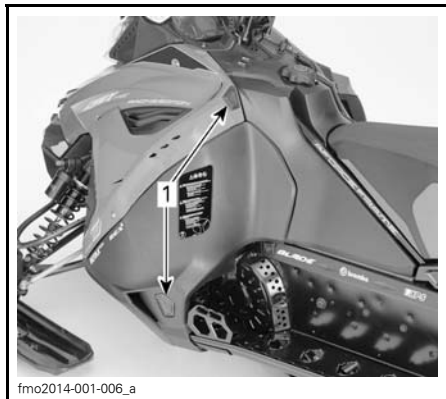

fmo2014-001-006\_a

### TYPEBILDE

#### 1. Knapper

Sidepanelene lukkes ved å plassere den fast på knottene og skyve på sidepanellåsene for å sikre det.

Pass på at den fremre kanten av sidepanelet kommer på riktig plass og at sidepanelet er riktig plassert.

Et sidepanel tas av ved å åpne det og løfte det opp. Frigjør den nedre hengselen fra sporet, og frigjør deretter den øvre hengselen ved å senke panelet.

Sidepanelet settes på ved å sette inn den øvre hengselen og deretter den nedre hengselen.

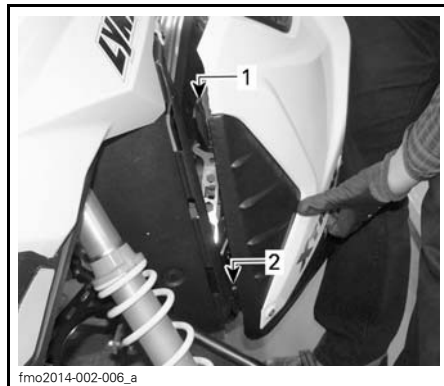

fmo2014-002-006\_a

1. Øvre hengsel
2. Nedre hengsel

Lukk sidepanelet.

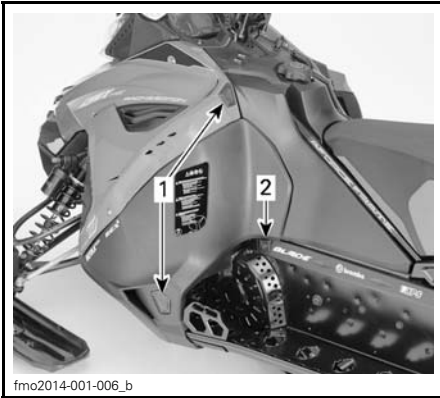

fmo2014-001-006\_b

**TYPEBILDE**

1. Knapper
2. Plassering av knott

**⚠ ADVARSEL**

Bruk aldri snøscooteren mens sidepaneler er åpnet eller tatt av.

**22) Sikringer***ACE-modeller*

Sikringsboksene (to stykker) er plassert på høyre side, bak sidepanelet.

Det elektriske systemet er beskyttet med sikringer. Se **VEDLIKEHOLD** hvis du vil vite mer.

Sikringsholderne er plassert i motorrommet.

**⚠ VÆR OPPMERKSOM** Ikke bruk en sikring med høyere ampereverdi da det kan føre til alvorlig skade på de elektriske komponentene og / eller utgjøre en fare for brann.

**⚠ ADVARSEL**

Hvis sikringen har gått, må årsaken til feilen finnes og rettes før motoren startes på nytt. Kontakt en autorisert LYNX-forhandler for service.

**23) Setelås**

Plassert under setet.



1. Setelås

**Ta av setet**

Fjern dekselet for oppbevarings-/batteriommet.



fsi2013-010-003\_b

Fjern setet ved å trekke og løfte det samtidig.



fsi2013-010-005

**OBS!** Dra håndtaket oppover når du fjerner setet.



### Montere setet

Skyv setet til du hører en klikkelyd.



Fest batteridekselet tilbake på plass .

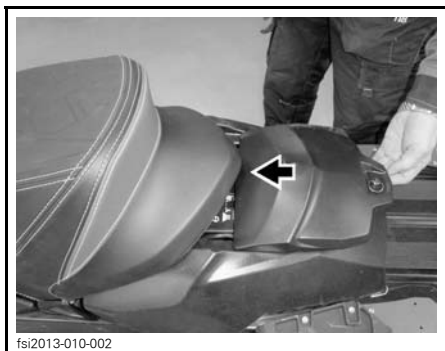

Gjør ferdig monteringen ved å låse oppbevarings-/batteridekselet.

**OBS!** Installer setet først, og skyv så oppbevarings-/batteridekselet tilbake for å låse setet i riktig stilling.



**OBS!:** Kontroller at setet sitter godt fast.



## 24) Oppbevarings-/batterirom

**OBS!** MAKSIMAL belastning er 1,8 kg jevnt fordelt.

Drei kvartvrilåsen mot klokken for å åpne den og åpne dekslet.

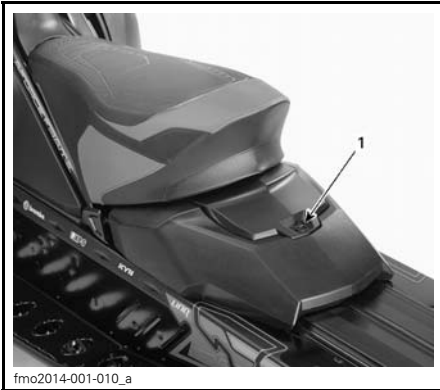

fmo2014-001-010\_a

### OPPBEVARINGSROM

1. Kwartvrilås

Lukk dekslet og drei kvartfrilåsen med klokken for å feste det.

### Modeller med elektrisk start



fmo2014-001-007

### BATTERIROM

## 25) Støtfangere foran og bak

Brukes når snøscooteren må løftes manuelt.

**! VÆR OPPMERKSOM** Unngå personskade ved å bruke riktige løfteknikker og passer på å bruke føttene til å løfte. Ikke forsøk å løfte bakenden av snøscooteren hvis den er for tung for deg. Bruk egnede løfteverktøy, eller få om mulig hjelp til å fordele belastningen.

### ! ADVARSEL

Ikke forsøk å løfte snøscooteren med bare hendene. Bruk egnede løfteverktøy eller få hjelp til å fordele belastningen slik at du unngår forstrekninger.

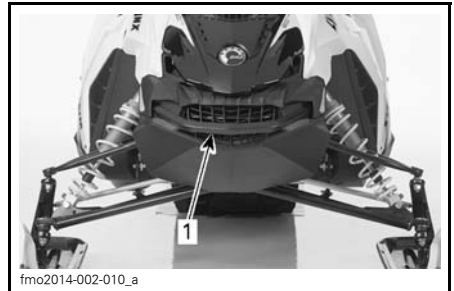

fmo2014-002-010\_a

### FORAN

1. Støtfanger foran

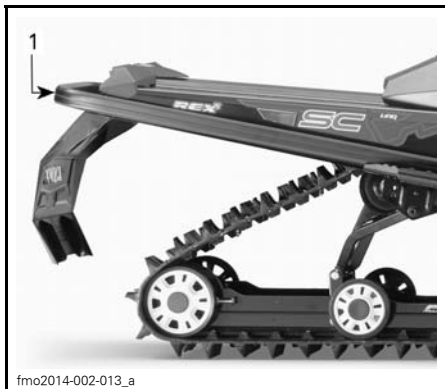

fmo2014-002-013\_a

BAK  
1. Støtfanger bak

**⚠ VÆR OPPMERKSOM** Ikke bruk ski eller skihåndtak til å dra eller løfte snøscooteren.

## 26) Bremseskivevern

### ⚠ ADVARSEL

Dette vernet må ALLTID være på plass når motoren går.

## 27) Hurtigfrakoblingsledd for antikrengestag

*BoonDocker DS/RE 800 E-TEC-serien*

Hurtigfrakoblingsleddet for antikrengestaget er plassert på høyre side

Ta av hurtigfrakoblingsleddet for å få bedre manøvrering ved kjøring i langs skrånende terreng og i dyp pulversnø.

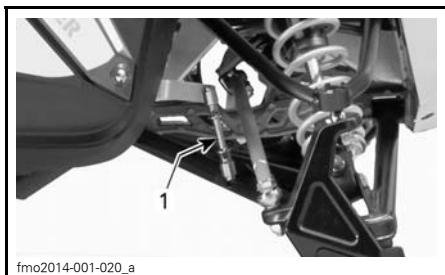

fmo2014-001-020\_a

TYPEBILDE  
1. Hurtigfrakobling

### ⚠ ADVARSEL

Kjøring i løyper uten at dette leddet er tilkoblet, øker faren for å miste kontrollen over snøscooteren. Koble alltid dette leddet til antikrengestaget igjen når du skal kjøre i løyper. Når du skal gjøre det, må snøscooteren være parkert på et sikkert sted borte fra sporet.

## 28) Elektronisk dempekontroll (LEDC)/ Elektronisk styrt understell (ECS<sup>2</sup>)

*Rave RE*

Føreren kan justere dempekraften med LEDC (Electronic Damping Control – elektronisk dempekontroll)

Se *JUSTERING AV FJÆRING BAK* i avsnittet *JUSTERE KJØREEGENSKAPER*

*Xtrim SC 900 ACE-modeller*

Operatøren kan justere kjørekraft og kjørehøyde med elektronisk styrt fjæring (ECS<sup>2</sup>).

Se *JUSTERING AV FJÆRING BAK* i avsnittet *JUSTERE KJØREEGENSKAPER*

## 29) Isrivere (BoonDocker DS)

Snøscooteren er utstyrt med isrivere for å øke kjøleeffekten ved kjøring på is eller hardpakket snø.



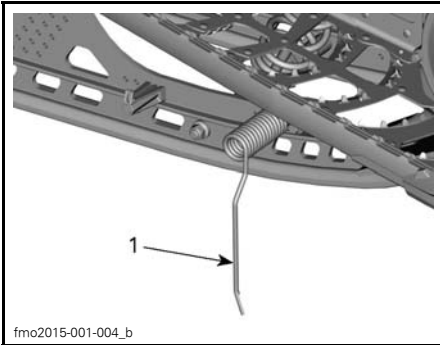

#### TYPEBILDE – DELER TATT AV FOR BEDRE ILLUSTRASJON

1. Isriver i aktiv posisjon

Når isriverne ikke er i bruk, skal de være hengt opp.

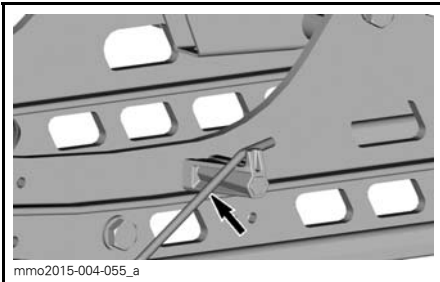

#### ISRIVER I LAGRINGSPOSISJON

**OBS!:** Når du oppbevarer snøscooteren inne, sørg for at isriverne er riktig hengt opp.

**⚠ VÆR OPPMERKSOM** Når snøscooteren kjører seg fast, sørg for at isriverne henges opp og sikres ordentlig før du forsøker å frigjøre snøscooteren.

## 30) Feste

### Xtrim SC-modellen

Bruk slepekroken sammen med en stiv slepestag for å slepe tilbehør.

**OBS!:** Se dekalen på snøscooteren om vektkapasitet ved sleping.

## ⚠ ADVARSEL

Slep aldri tilbehør ved hjelp av et tau. Bruk alltid en stiv slepestag. Bruk av tau vil resultere i kollisjon mellom objektet og snøscooteren, og kan også føre til velt ved en kraftig fartsreduksjon eller kjøring ned en bakke.

### Tilhengerfeste (J-type)

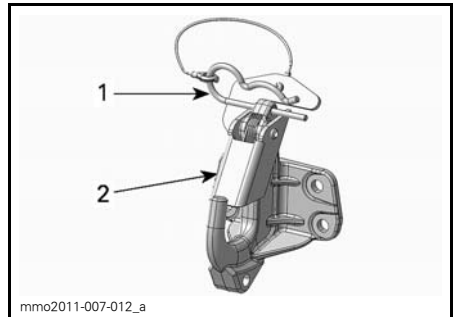

1. Låsesplint
2. Sikkerhetstapp

### Koble til utstyr

1. Ta ut låsesplinten.
2. Juster hullet festet i forhold til trekk-roken.
3. Skyv inn utstyret forbi sikkerhetstappen.
4. Sikre sikkerhetstappen med låsesplinten.

### Koble fra utstyr

1. Ta ut låsesplinten.
2. Trekk sikkerhetstappen fremover for å frigjøre utstyret fra festet.
3. Koble fra utstyret.
4. Sett på plass låsesplinten.

### Tilhengerfeste (tungetype)

For å feste utstyr til festet fester du slepestangen til festet ved hjelp av en låsepinne.

## 31) Holder for ekstra drivreim

**⚠ VÆR OPPMERKSOM** For å unngå skader på drivreimen må du forsikre deg om at reimen ikke kommer i kontakt med avstemt rør ved montering på støtten for dette.

### *Rave RE-, Xtrim- og BoonDoker-modeller*

En ekstra drivreim kan oppbevares i holderen sin plassert på drivreimvernet.

**OBS!:** Den ekstra drivreimen følger ikke med snøscooteren.

Plasser den ekstra drivreimen i åpningen på drivreimvernet.

Sikre den på plass ved å skyve den inn i festetappene.



1. Ekstra drivreim
2. Drivreimvern
3. Festetapper

## 32) Revers (modell med manuell gir)

### *ACE-modeller*

Bruk denne spaken til å skifte giret mellom fremover og revers.



TRÉKK FOR Å KOBLE INN REVERSGIR

## ⚠ ADVARSEL

Når du skifter til revers, må du vente til du hører alarmlyden for revers og kontrollampen lyser på den analoge/digitale måleren før du bruker gassen. Revershastigheten er ikke begrenset. Vær alltid forsiktig, fordi du kan miste stabiliteten ved å kjøre fort i revers. Stopp helt opp før du trykker for å koble inn revers. Bli alltid sittende, og trykk inn bremsen før du skifter. Kontroller at det ikke er hindringer eller personer bak før du fortsetter.

Se under *GRUNNLEGGENDE PROSEDYRER*.

# DRIVSTOFF

## Drivstoffkrav

**OBS!** Bruk alltid fersk bensin. Bensin oksiderer. Det fører til oktan-tap, flyktige blandinger og produksjon av gummi- eller lakkavleiring, noe som kan skade drivstoffsystemet.

Drivstoffblanding med alkohol varierer fra land til land og mellom regioner. Snøscooteren er designet for å kjøres med anbefalte drivstoff, men vær klar over følgende:

- Bruk av drivstoff som inneholder alkohol ut over den myndighetsspesifiserte prosentandelen anbefales ikke, og kan resultere i følgende problemer med drivstoffsystemets komponenter:
  - Start- og driftsproblemer.
  - Forringing av gummi- og plastdeler.
  - Korrosjon i metalleder.
  - Skader på interne motordeler.
- Foreta hyppige kontroller med tanke på drivstofflekkasjer eller andre uregelmessigheter i drivstoffsystemet dersom du mistenker at alkoholinholdet i bensinen er høyere enn reglene tillater.
- Alkoholinnblandet drivstoff tiltrekker og opptar fuktighet som kan føre til faseutskilling, og kan resultere i problemer med motorytelsen eller motorskader.

## Anbefalt drivstoff

Bruk blyfri bensin som inneholder **MAKSIMALT 10 % etanol**. Bensinen må ha følgende laveste oktantal:

DRIVSTOFF-TYPE	MOTOR	MINIMUM OKTANTALL
Drivstoff som kan inneholde opptil MAKS. 10 % etanol	Alle motorer	95 E10

**OBS!** Eksperimenter aldri med annet drivstoff. Motoren eller drivstoffsystemet kan skades hvis det brukes feil type drivstoff.

## ⚠ ADVARSEL

Slå alltid av motoren før du fyller på drivstoff. Drivstoff er brannfarlig og eksplosivt under bestemte forhold. Fyll alltid drivstoff i et godt ventilert område. Ikke røyk, og ikke tillat bruk av åpen ild eller gnist i nærheten. Åpne lokket langsomt. Hvis du merker at det er trykkforskjell (det høres en blåse-lyd når du løsner tanklokket), må snøscooteren kontrolleres og/eller repareres før du bruker den igjen. Ikke overfyll eller fyll drivstofftanken helt opp før du plasserer snøscooteren i et varmt område. Når temperaturer øker, utvides volumet av drivstoffet og det kan renne over. Tørk alltid bort eventuelt drivstoffsøl fra snøscooteren. Kontroller drivstoffsystemet regelmessig.

## Drivstofftilsetningsstoffer mot frost

Når du bruker alkoholtilsatt drivstoff, er det ikke nødvendig med ekstra kondensfjerner eller vannabsorberende tilsetninger, og dette bør ikke brukes.

Hvis du bruker drivstoff uten tilsatt alkohol, kan isopropylbasert kondensfjerner i forholdet 150 ml kondensfjerner blandet i 40 L bensin.

Denne forholdsregelen tas for å redusere risikoen for oppbygging av rim/is i forgasserne eller andre komponenter i drivstoffsystemet, som i visse tilfeller kan føre til skade på motoren.

**OBS!:** Bruk kun metylhydratfri kondensfjerner.

## Fylling av drivstoff

**! ADVARSEL**

- Drivstoff er ekstremt brannfarlig og svært eksplosivt under visse forhold.
- Bruk aldri en åpen flamme til å sjekke drivstoffnivået.
- Du må aldri røyke eller tillate åpen ild eller gnister i nærheten.
- Arbeid alltid på et godt ventilert sted.

1. Stopp motoren.

**! ADVARSEL**

Slå alltid av motoren før du fyller på drivstoff.

2. Fører og passasjer må gå av snøscooteren.

**! ADVARSEL**

Ikke la noen sitte på snøscooteren når du fyller på drivstoff.

3. Drei drivstofftanklokket sakte mot klokken for å ta det av.

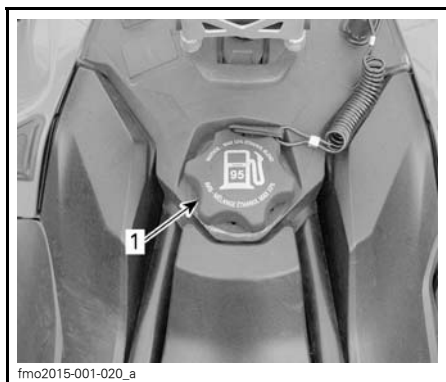

fmo2015-001-020\_a

## TYPEBILDE

1. Drivstofftanklokk

**! ADVARSEL**

Hvis du merker at det er trykkforskjell (det høres en blåselyd når du løsner drivstofftanklokket), må snøscooteren kontrolleres og/eller repareres før du bruker den igjen.

4. Sett tuten inn i påfyllingshalsen.
5. Fyll på drivstoff sakte slik at luft kan slipp ut av tanken og på den måten forhindre at drivstoffet strømmer ut igjen. Vær forsiktig så du ikke søler.
6. Slutt å fylle når drivstoffet når bunnen av påfyllingshalsen. Ikke fyll på for mye.

**! ADVARSEL**

Fyll aldri drivstofftanken helt opp før du plasserer snøscooteren i et varmt område. Når temperaturer øker, utvides volumet av drivstoffet og det kan renne over.

7. Trekk til tanklokket godt med klokken.

 **ADVARSEL**

Tørk alltid bort eventuelt drivstoff-søl fra snøscooteren.

**OBS!:** Ikke sitt på eller len deg på setet når drivstofftanklokket ikke er skikkelig på.

# INNSPRØYTINGSOLJE

## Anbefalt innsprøytingsolje

E-TEC-modeller

ANBEFALT INNSPRØYTINGSOLJE	
MOTORER	XPS SYNTETISK OLJE FOR 2-TAKTS MOTORER (P/N 619 590 106)
600 HO E-TEC	✓
800R E-TEC	✓

**OBS!** Motoren på denne snøscooteren er spesielt utviklet og godkjent med bruk av anbefalt BRP XPS™ olje. BRP anbefaler at du bruker XPS-olje eller tilsvarende. Skader som skyldes bruk av olje som ikke egner seg for denne to-takts motoren med oljeinnsprøyting og direkte brennstoffinnsprøyting, dekkes ikke av den begrensede garantien fra BRP.

### Kontroll av nivået på innsprøytingsoljen

Innsprøytingsoljetanken er plassert bak sidepanelet på høyre side. Se under *KAROSSERI* i *VEDLIKEHOLDSPROSEDYRER* for fremgangsmåte for å åpne.

Sørg for at det alltid er nok anbefalt innsprøytingsolje i innsprøytingsoljebeholderen.

**OBS!** Kontroller nivået, og etterfyll hver gang du fyller drivstoff.

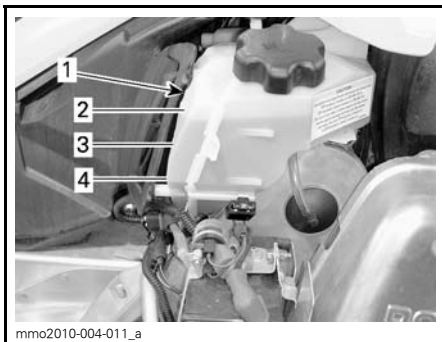

1. Oljebeholder
2. 3/4 nivå
3. 1/2 nivå
4. 1/4 nivå

Slik fyller du på innsprøytingsolje  
Ta av tanklokket for innsprøytingsoljen.

Fyll på innsprøytingsolje.

**OBS!:** Ikke overskrid merket for maksimalt nivå i oljetankhalsen.

Sett på lokket, og trekk godt til.

**OBS!:** Ikke fyll på for mye. Ikke overskrid MAX-merket i påfyllingshalsen.

**OBS!** Ta ikke feil av lokket på oljebeholderen og lokket på drivstofftanken.

### **!** ADVARSEL

Tørk av eventuelt oljesøl. Olje er meget brannfarlig når den er varm.

---

# INNKJØRINGSPERIODE

## Innkjøring

Det kreves en innkjøringsperiode på 10 brukstimer eller 500 km for snøscooteren.

Etter innkjøringsperioden må snøscooteren kontrolleres av en autorisert Lynx-forhandler, et autorisert verksted eller en annen kompetent person. Se under *VEDLIKEHOLD*.

## Motor

Under innkjøringsperioden:

- Unngå vedvarende kjøring med full gass
- Unngå vedvarende akselerasjoner
- Unngå vedvarende kjøring i samme hastighet
- Unngå overoppheting av motoren.

Korte akselerasjoner og hastighetsvariasjoner med gass er imidlertid bra ved innkjøring.

I løpet av de første timene under innkjøringen styrer motorstyringssystemet noen av motorparameterne, og det fører til at motorytelsen reduseres litt.

### *E-TEC-modeller*

I løpet av en forhåndsbestemt periode styrer motorstyringssystemet enkelte motorparametere.

Varigheten er basert på drivstofforbruket. Innkjøringen tar omtrent to drivstofftanker.

Under denne perioden:

- Motorytelsen og motorgangen vil ikke være helt optimal.
- Drivstoff- og oljeforbruket vil være forhøyet.

## Drivreim

En ny drivreim krever en innkjøringsperiode på 50 km. Unngå kraftig akselerasjon / nedbremsing, trekking av last eller kjøring i høy hastighet.

Under innkjøringsperioden:

- Unngå kraftig akselerasjon og nedbremsing
- Unngå å trekke tilhenger
- Unngå vedvarende kjøring i høy hastighet.

## 10-timerskontroll

**OBS!** 10-timerskontrollen bekostes av snøscooterens eier.

Som for alt annet mekanisk presjonsutstyr anbefaler vi at snøscooteren kontrolleres av en autorisert Lynx-forhandler etter det som inntreffer først av de første 10 driftstimene eller 500 km. Kontrollen gir deg også anledning til å diskutere eventuelle ubesvarte spørsmål som kan ha dukket opp etter denne første perioden.

# DRIFTSMODUSER (600 ACE OG 900 ACE)

## **⚠ ADVARSEL**

Når du endrer driftsmodus, må du huske å være oppmerksom på den nye situasjonen når du kjører.

## **ECO-modus (modus for drivstofføkonomi)**

Når ECO-modus velges (modus for drivstofføkonomi), begrenses snøscooterens dreiemoment og hastighet slik at en optimal kjørehastighet for reduksjon av drivstofforbruket.

Når ECO-modus først er aktivert, vil den forbli aktiv til den deaktiveres av føreren.

## **Standardmodus**

En standardmodusindikator er PÅ på flerfunksjonsmåleren for å bekrefte den aktive driftsmodusen.

## **Sportsmodus**

## **⚠ ADVARSEL**

Pass på å be eventuell passasjer om å holde seg godt fast før du aktiverer sportsmodus. I sportsmodus får du økt akselerasjon.

Når sportsmodus velges, gir det øyeblikkelig respons på gassen og raskere akselerasjoner enn i standardmodus og ECO-modus.

Når sportsmodus først er aktivert, vil den forbli aktiv til den deaktiveres av føreren.

## **Navigere mellom driftsmoduser**

Bruk ECO/Standard/Sport-modusbryteren til å navigere mellom effektnivåene, fra ECO (redusert effekt) til Standard (full effekt) og til Sport (raskere respons).

Trykk bryteren oppover for å øke effekten. Trykk bryteren nedover for å redusere effekten.

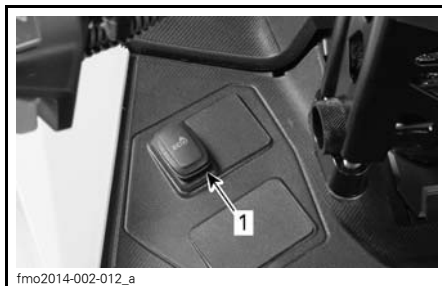

TYPEBILDE – VENSTRE SIDE AV  
DRIVSTOFFTANK

1. Modusbryter

For å aktivere standardmodus når du er i sportsmodus, trykker du én gang på nedre ende av bryteren.

For å aktivere ECO-modus når du er i sportsmodus, trykker du to ganger på nedre ende av bryteren.

For å aktivere ECO-modus når du er i standardmodus, trykker du én gang på nedre ende av bryteren.



TYPEBILDE

Steg 1: Trykk nedre del av bryteren

## **⚠ ADVARSEL**

Pass på å be eventuell passasjer om å holde seg godt fast før du aktiverer sportsmodus. I sportsmodus får du økt akselerasjon.



For å aktivere sportsmodus når du er i standardmodus, trykker du én gang på øvre ende av bryteren.

For å aktivere sportsmodus når du er i ECO-modus, trykker du to ganger på øvre ende av bryteren.

For å aktivere standardmodus når du er i ECO-modus, trykker du én gang på øvre ende av bryteren.



fmo2014-002-012\_c

**TYPEBILDE**

Steg 1: Trykk øvre del av bryteren

## **⚠ ADVARSEL**

Når du endrer modus, må du være oppmerksom på den nye situasjonen i forhold til andre snøscootere, hindringer eller personer.

## **Opplæringsnøkkel-moduser**

Opplæringsnøkkelen gir en mulighet for drift der motorens dreiemoment og hastigheten begrenses.

**OBS!:** Den første programmeringen av opplæringsnøkkelen kan begrense hastigheten til 40 km/h or 70 km/h. Kontakt en autorisert Lynx-forhandler for å få endret denne innstillingen.

Det finnes tre tilgjengelige nivåer for opplæringsnøkkelmodusen.

## **Endre innstillinger for opplæringsnøkkel**

Gjør følgende for å endre innstillingene for opplæringsnøkkelen:

1. Trykk nøkkelen for START / elektronisk revers for å aktivere det elektriske systemet, og sett inn den NORMALE nøkkelen i bryteren for å slå av motoren.
2. Vent til informasjonssenteret har fullført egentesten og viser meldingen om gjenkjenning av nøkkel.

### *Analog/digital måler*

3. Trykk SETT-knappen til LEARN vises på den digitale skjermen til informasjonssenteret.

### *Analog/digital flerfunksjonsmåler*

4. Trykk MODUS-knappen én gang, og trykk deretter SETT-knappen til LEARN vises i det digitale senteret på måleren.



fmo2014-003-003\_d

### **FLERFUNKSJONSMÅLER**

1. MODUS-funksjon
2. SETT-funksjon

### *Alle modeller*

5. Bruk bryteren for oppvarmede håndtak til å endre nøkkelinnstillingen fra 1 til 3.



**TYPEBILDE**

1. Bryter for oppvarmede håndtak
2. Øke
3. Redusere

**OBS!:** Innstilling 1 er det lavest tilgjengelige dreiemomentet for opplæringsnøkkelen.

6. Etter noen sekunder bekreftes innstillingen automatisk og lagres.

**OBS!:** Hastighetsinnstillingen for en nøkkel gjelder for alle nøkler av samme type brukt på en bestemt snøscooter. Den samme nøkkeltypen brukt på en annen snøscooter kan derfor ha en annen hastighetsinnstilling for nøkkelen.

**OBS!:** Snøscooterens ytelse kan variere avhengig av kjøreforholdene.

# GRUNNLEGGENDE PROSEDYRER

## Startprosedyre for motorer

### Fremgangsmåte

1. Sett på parkeringsbremsen.
2. Kontroller gasskontrollspakens funksjon på nytt.
3. Ta på hjelmen.
4. Kontroller at nødstoppsnoren er på plass på motorstoppbryteren og at snoren er festet i hempen på klærne dine.
5. Kontroller at motorstoppbryteren står i stilling PÅ (opp).
6. Start motoren som forklart nedenfor.

### ADVARSEL

Bruk aldri gass når du starter motoren.

### *E-TEC-modeller med manuell start*

Ta tak i starthåndtaket, trekk sakte i håndtaket til du kjenner motstand, og trekk deretter kraftig for å starte motoren.

### ADVARSEL

Ikke bruk gassen mens du starter.

### *E-TEC- og ACE-modeller med elektrisk start*

Trykk på START/RER-knappen for å koble inn den elektriske starteren og starte motoren.

Slipp knappen med en gang motoren starter.

### ADVARSEL

Ikke bruk gassen mens du starter.

 **VÆR OPPMERKSOM** Ikke bruk den elektriske starteren i mer enn 10 sekunder. Du bør vente en stund mellom startsyklusene slik at den elektriske starteren rekker å kjøle seg ned. Å holde nede den elektriske starteren etter at motoren har startet kan skade startmekanismen.

**OBS!:** Hvis motoren ikke kan startes elektrisk, starter du motoren manuelt ved å bruke starteren med tilbakespuling.

7. Ta av parkeringsbremsen.

**OBS!:** Ikke ta av parkeringsbremsen ved første kaldstart. Utfør prosedyren for *OPPVARMING AV SNØSCOOTEREN* slik det er forklart nedenfor.

## Oppvarming av snøscooteren

Snøscooteren må varmes opp på følgende måte før hver kjøring.

1. Start motoren i henhold til anvisningene under *STARTPROSEDYRE MOTOR* ovenfor.
2. La motoren varmes opp ett til to minutter på tomgang.

**OBS!:** Motoren vil stoppe etter omtrent 12 minutter tomgang.

3. Ta av parkeringsbremsen.
4. Bruk gassen til drivreimskiven kobles inn. Kjør med lav hastighet de første to til tre minuttene.

**OBS!** Hvis snøscooteren ikke beveger seg når du gir gass, stopper du motoren og tar av nødstoppsnorenns hette fra motorstoppbryteren, og deretter gjør du følgende:

- Sjekk om skiene sitter fast i bakken. Løft en ski om gangen etter håndtaket, og slipp den ned igjen.
- Sjekk om beltet sitter fast i bakken. Løft bakenden av snøscooteren nok til at beltet er klar av bakken, og slipp den ned igjen.
- Sjekk fjæringen bak med tanke på oppsamling av hard snø eller is som kan hindre belterotasjonen. Rengjør området.

**⚠ VÆR OPPMERKSOM** Unngå personskade ved å bruke riktige løfteknikker og passer på å bruke føttene til å løfte. Ikke forsøk å løfte bakenden av snøscooteren hvis den er for tung for deg.

### ⚠ ADVARSEL

Pass på at nødstoppsnorenns hette fjernes når du skal stå foran snøscooteren eller være nær beltet eller komponenter i opphenget bak.

**OBS!:** På E-TEC-modeller er oppvarmingen elektronisk styrt. I denne perioden (opptil 10 minutter avhengig av temperaturen i omgivelsene) er motorens turtall begrenset.

## Koble inn revers (RER) (E-TEC)

Mens motoren går, vil et trykk på RER-knappen redusere motorturtallet til nesten full stopp og få tenningsstidene til å endre veivakselens rotasjonsretning.

- Motoren vil automatisk skiftes til forovergir ved start etter motorstans.
- Skifteprosedyren vil bare finne sted mens motoren går.

- Hvis motoren har et turtall på over 4.300 o/min, deaktiveres funksjonen for RER-knappen.
- Det anbefales å varme opp motoren til normal driftstemperatur før girsifting.

## Skifte til revers

1. Stopp snøscooteren helt opp.
2. Bruk og hold bremsen. Hold deg på plass i setet. Se *KJØRESTILLING (RYGGING)* hvis du vil vite mer.
3. Med motoren på tomgang trykker du på og slipper RER-knappen.
4. Vent til du hører alarmlyden for revers, og trykk deretter forsiktig på gasspaken.

### ⚠ ADVARSEL

Å skifte til revers utføres ved å trykke på RER-knappen mens motoren er i gang. Vent til du hører alarmlyden for revers og RER-kontrollampen lyser på den analoge/digitale måleren før du bruker gassen til å fortsette i revers. Revershastigheten er ikke begrenset. Vær alltid forsiktig, fordi du kan miste stabiliteten ved å kjøre fort i revers. Stopp helt før du trykker ned RER-knappen. Bli alltid sittende, og trykk inn bremsen før du skifter. Kontroller at det ikke er hindringer eller personer bak før du fortsetter.

### ⚠ ADVARSEL

## Skifte til drift fremover

1. Stopp snøscooteren helt opp.
2. Bruk og hold bremsen.
3. Trykk på og slipp RER-knappen. RER-kontrollampen vil slukke.
4. RER-kontrollampen vil slukke.
5. Bruk gassen langsomt og jevnt. La drivreimskiven koble seg inn, og akselelerer så forsiktig.

## Gire til revers eller fremover (ACE)

### ! ADVARSEL

Når du skifter til revers, må du vente til du hører alarmlyden for revers og kontrollampen lyser på den analoge/digitale måleren før du bruker gassen. Revershastigheten er ikke begrenset. Vær alltid forsiktig, fordi du kan miste stabiliteten ved å kjøre fort i revers. Stopp helt opp før du trykker for å koble inn revers. Bli alltid sittende, og trykk inn bremsen før du skifter. Kontroller at det ikke er hindringer eller personer bak før du fortsetter.

### Revers (modeller med manuelt gir)

#### Skifte til revers

Gjør følgende for å koble inn revers:

1. Stopp snøscooteren helt opp.
2. Bruk og hold bremsen. Hold deg på plass i setet. Se *KJØRESTILLING (RYGGING)* hvis du vil vite mer.
3. Med motoren på tomgang trekker du reversgirspaken helt ut.
4. Trykk forsiktig på gasshåndtaket.

#### Skifte til drift fremover

Gjør følgende for å koble inn gir fremover:

1. Stopp snøscooteren helt opp.
2. Bruk og hold bremsen.
3. Med motoren på tomgang skyver du reversgirspaken helt inn.
4. Trykk forsiktig på gasshåndtaket.

### Stoppe motoren

Slipp gasshåndtaket, og vent til motoren går på tomgang.

Slå av motoren med motorstoppbryteren eller nødstoppsnørens hette (D.E.S.S.-nøkkel).

### ! ADVARSEL

Ta alltid av nødstoppsnørens hette (D.E.S.S.-nøkkel) når scooteren ikke brukes, for å hindre at motoren starter ved et uhell, eller for å unngå at barn eller andre bruker snøscooteren uten tillatelse eller at den stjeles.

### Etter kjøring

Stopp motoren. Monter bakenden av snøscooteren i et bredt snøscooterstativ.

Fjern snø og is fra den bakre fjæringen, beltet, fjæringen foran, styremekanismen og skiene.

Dekk alltid over snøscooteren når du forlater den ute over natten eller i lengre perioder. Det vil beskytte den mot frost og snø og i tillegg hindre slitasje.

# KJØREFORHOLD OG BRUK AV SNØSCOOTEREN

## Høyde over havet

Fra fabrikken er snøscooteren kalibrert for bruk i en bestemt høyde over havflaten. Se tabellen nedenfor for å finne kalibreringen fra fabrikken for din modell.

MODELL	FABRIKKALIBRERING
Alle modeller unntatt BoonDocker DS	Havnivå opptil 600 m
BoonDocker DS-modeller	Innen 0 mm - 1 500 mm

Hvis snøscooteren skal brukes i en høyde utenfor det angitte området, må du få den kalibrert hos en autorisert Lynx-forhandler.

**OBS!** Feil justering for høyde over havflaten vil redusere ytelsen reduseres og kan forårsake alvorlig skade på snøscooteren.

## Temperatur

Motorstyringen for disse motorene gir optimalt luft/drivstoff-forhold for alle temperaturer.

## Hardpakket snø

*Modeller utstyrt med minimum sporprofil på 1,75 tommer*

BRP anbefaler ikke å kjøre snøscootere utstyrt med høy mønsterprofil i høy hastighet i sporet, på hardpakket snø eller på is i lengre perioder.

Hvis du er nødt til å gjøre det, må du redusere hastigheten og gjøre distansen så kort som mulig når du kjører på slikt underlag.

**OBS!** Kjøring med slike belter i høy hastighet i et spor, på hardpakket snø eller is gir større belastning på mønsterknastene, noe som kan føre til at disse blir varme. For å unngå slitasje eller skade på beltet, må du redusere hastigheten og gjøre distansen så kort som mulig når du kjører på slikt underlag.

# SPESEIELLE INSTRUKSJONER FOR BRUK

## Starte motoren i nødstilfeller

### ACE-modeller

Ikke prøv å utføre en nødstartprosedyre. Lad opp batteriet eller bytt det.

**OBS!:** Manuell nødstart av motoren er ikke mulig for ACE-modeller.

### E-TEC-modeller

Motoren kan startes med nødstartsnoren som følger med verktøysettet.

Ta av drivreimvernet.

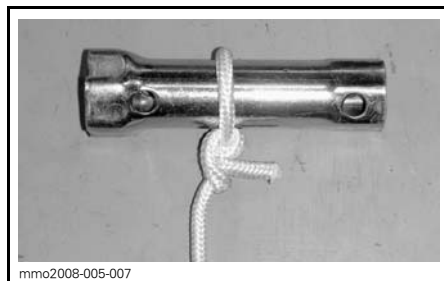

Fest den andre enden av nødstartsnoren til startklemmen som følger med verktøysettet.

## ADVARSEL

Vikle aldri nødstartsnoren rundt hendene. Hold kun i håndtaket på snoren. Ikke start snøscooteren med drivreimskiven hvis det ikke er en virkelig nødssituasjon. Reparer snøscooteren så snart som mulig.

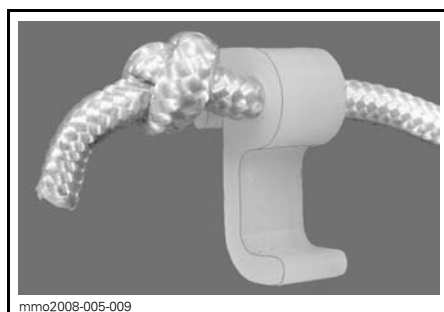

Hekt fast klemmen på drivreimskiven.

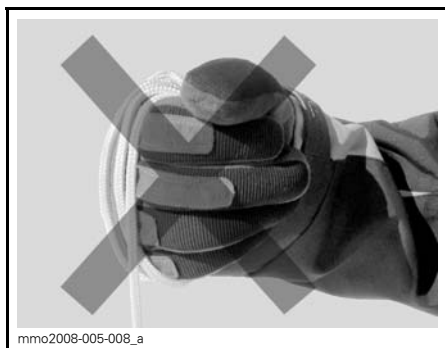

Fest den ene enden av nødstartsnoren til starthåndtaket.

**OBS!:** Tennpluggghylsen kan brukes som et nødhåndtak.

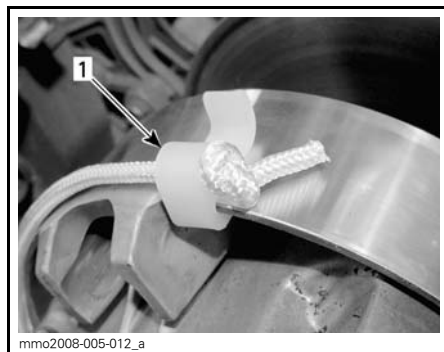

1. Sted for klemmemontering

Vikle snoren stramt rundt den drivreimskiven. Når du trekker, må reimskiven rotere mot klokken.

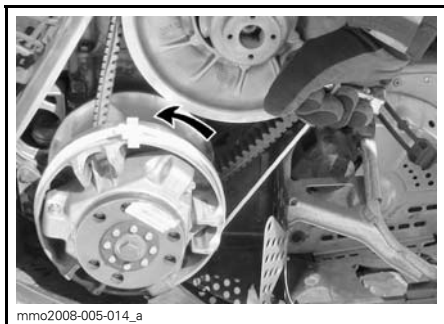

Dra snoren med et skarpt og presist drag så snoren kommer fri fra drivreimskiven.

Start motoren som vanlig med manuell start.

### **! ADVARSEL**

Når du starter snøscooteren i en nødsituasjon ved bruk av drivreimskiven, setter du ikke på drivreimvernet igjen og kjører sakte tilbake for å få snøscooteren reparert.

## **Sleping av tilbehør**

Bruk alltid en stiv slepestang for å slepe tilbehør. Alle typer tilbehør som slepes, må ha reflekser på begge sider og bak. Kontroller de lokale forskriftene for krav om bremselys.

### **! ADVARSEL**

Slep aldri tilbehør ved hjelp av et tau. Bruk alltid en stiv slepestang. Bruk av tau vil resultere i kollisjon mellom objektet og snøscooteren, og kan også føre til velt ved en kraftig fartsreduksjon eller kjøring ned en bakke.

## **Sleping av en annen snøscooter**

Hvis en snøscooter er skadet og må slepes, bruker du en stiv slepestang, fjerner drivreimen fra den skadede snøscooteren og sleper med en moderat hastighet.

**! VÆR OPPMERKSOM** Fjern alltid drivreimen fra snøscooteren som skal slepes for å unngå skader på reimen og drivsystemet.

Kun i et nødstilfelle når en stiv slepestang ikke er tilgjengelig, kan et tau brukes hvis du fortsetter ekstra forsiktig. I enkelte områder kan dette være ulovlig. Kontroller med statlige eller lokale myndigheter.

Ta av drivreimen, fest repet til skibene (stengene), få noen til å sitte på den snøscooteren som slepes, for å betjene bremsene, og slep med lav hastighet.

**! VÆR OPPMERKSOM** For å unngå skader på styresystemet må du aldri feste slepetauet til skiløkkene (håndtakene).

### **! ADVARSEL**

Kjør aldri i høy hastighet når du sleper en skadet snøscooter. Kjør sakte og vær ekstra forsiktig.



## Transport av snøscooteren

Pass på at lokket på beholderne for olje og drivstoff sitter skikkelig.

Lastebiler der planet kan vippe, kan enkelt utstyres med en vinsjmekanisme for å oppnå maksimal sikkerhet ved lastning. Selv om det kan virke enkelt, må du aldri kjøre snøscooteren opp på et lasteplan eller noen annen type for tilhenger eller kjøretøy. Mange alvorlige ulykker har skjedd ved kjøring opp på og over tilhengere. Fest snøscooteren godt, både foran og bak, selv på korte transportetapper. Pass på at alt utstyr er festet godt. Dekk over snøscooteren under transport for å unngå at veistøv fører til skade.

Pass på at tilhengeren imøtekommer myndighetenes krav. Pass på at festet og sikkerhetskjedet er sikkert og at bremsene, blinklysene og markeringslysene fungerer.

### **ADVARSEL**

Ikke slep snøscooteren mens den er vendt bakover. Hvis snøscooteren slepes vendt bakover, kan vinden skade vindskjermen eller den kan falle av.

# JUSTERE KJØREEGENSKAPER

Snøscooterens kjøreegenskaper og komfort avhenger av flere justeringer.

## ⚠ ADVARSEL

Justering av fjæringen kan påvirke manøvreringen av snøscooteren. Ta deg alltid tid til å bli kjent med snøscooterens oppførsel etter at du har justert fjæringen. Juster alltid komponentene i fjæringen på venstre og høyre side til samme verdi.

Valg av fjæringsinnstillinger varierer med last, førerens vekt, personlige ønsker, kjørehastighet og terrengforholdene.

**OBS!:** Det kan hende enkelte justeringer ikke gjelder for din snøscooter.

## ⚠ ADVARSEL

Husk på følgende før du foretar noen form for fjæringsjustering:

- Parker på et trygt sted.
- Ta av nødstoppsnorenns hette fra motornødstoppbryteren.
- Bruk egnet løfteutstyr eller sørg for hjelp til å dele på løftebelastningen. Hvis løfteutstyr ikke kan brukes, må riktig løfte-teknikk anvendes, med bruk av benmusklene.
- Ikke prøv å løfte fronten eller hekken på snøscooteren hvis det er tyngre enn du klarer.
- Støtt opp fronten på snøscooteren med en egnet støtte før fjæringen justeres.
- Støtt opp hekken av snøscooteren over bakken med et bredt mekanisk snøscooterstativ med avbøyingspanel.
- Pass på at støtteenheter er stabile og trygge.

Den beste måten å justere fjæringen på er å tilpasse hver justering én om gangen. Ulike justeringer påvirker

hverandre. Det kan for eksempel være nødvendig å justere den midtre fjæren på nytt etter at frontfjærene er justert. Testkjør snøscooteren under de samme forholdene: spor, hastighet, snø, kjørestilling osv. Fortsett metodisk til du er fornøyd.

Følgende retningslinjer gjelder for fininnstilling av fjæring. Bruk verktøyet for justering av fjæring i verktøysettet.

## Justering av fjæring bak

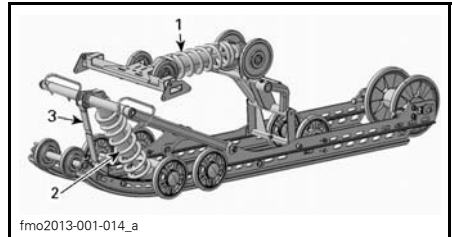

fmo2013-001-014\_a

### TYPEBILDE PPS2 – JUSTERBARE KOMPONENTER

1. Bakre fjær
2. Midtre fjær
3. Stoppreim

**OBS!** Når du justerer bakre fjæring, kontrollerer du beltestrammingen og justerer om nødvendig.

### Stoppreimens lengde

Stoppreimens lengde har betydning for hvor mye vekt den midtre fjæren belastes med, spesielt under aksele-rasjon, og derfor på hvor mye fronten heves.

Stoppreimens lengde har også innvirkning på hvor mye den midtre fjæren beveger seg.

**OBS!** Når lengden på stoppreimen endres, må beltestrammingen kontrolleres.

HANDLING	RESULTAT
Økt lengde på stoppreimen	Lettere skitrykk under akselerasjon
	Større utslag for den midtre fjæren
	Bedre egenskaper for absorpsjon av dumper
Redusert lengde på stoppreimen	Tyngre skitrykk under akselerasjon
	Mindre utslag for den midtre fjæren
	Dårligere egenskaper for absorpsjon av dumper

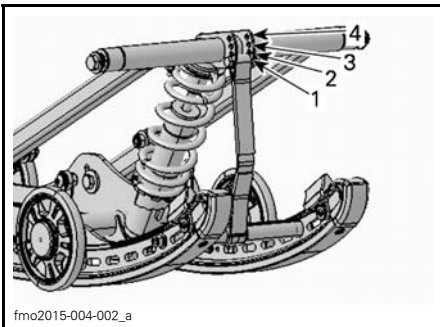

fmo2015-004-002\_a

**TYPEBILDE**

1. Posisjon 1 (lengst)
2. Posisjon 2
3. Posisjon 3
4. Posisjon 4

**OBS!:** Reduksjon av stoppreimens lengde kan redusere komforten.

Når snøscooteren kjøres i dyp snø eller i motbakker, kan det være nødvendig å variere stoppreimens lengde og/eller kjørestillingen for å endre vinkelen beltet kjører med mot snøen. Førers kjennskap til de forskjellige justeringene og med snøforholdene vil gi den mest effektive kombinasjonen.

Generelt sett gir et lengre innstilling for stoppreimen bedre ytelse i dyp snø på flat mark, og et kortere innstilling vil forbedre håndteringen under forhold med mye kjøring opp bakker.

**Midtre fjær**

Forhåndsbelastning for midtre fjær har betydning for styrekraft, håndtering og støtabsorpsjon.

I og med at forhåndsbelastningen på den midtre fjæren gir mindre eller større trykk på fremdelen av beltet, har den også en virkning på effekten i dyp snø.

HANDLING	RESULTAT
Øke forhåndsbelastningen	Lettere styring
	Bedre egenskaper for absorpsjon av dumper
	Bedre start i dyp snø
	Bedre ytelse og håndtering i dyp snø
Redusere forhåndsbelastningen	Tyngre styring
	Dårligere egenskaper for absorpsjon av dumper
	Bedre sporhåndtering

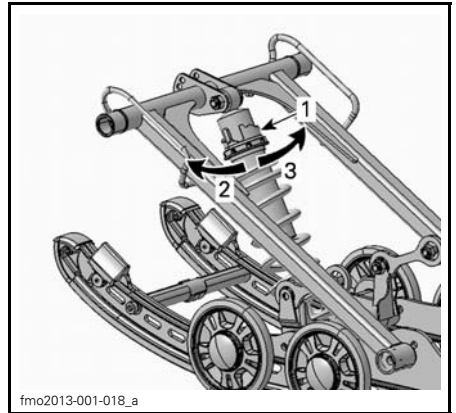

fmo2013-001-018\_a

**KAMTYPE – HPG™-STØTDEMPE**

1. Kam for justering av forhåndsbelastning
2. Reduserer forhåndsbelastning
3. Øker forhåndsbelastning

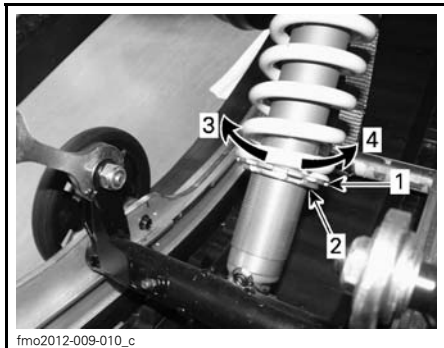

**TYPEBILDE – RINGTYPE (ØKE ELLER REDUSERE FORHÅNDSBELASTNING)**

1. Ring for justering av forhåndsbelastning
2. Justeringslåsering for forhåndsbelastning av fjær
3. Øk forhåndsbelastning
4. Reduser forhåndsbelastning

**OBS!:** Bruk verktøyet for justering av fjæring i verktøysettet ved justering av kamtype eller ringtype forhåndsbelastning.

**Fjær bak**

Forhåndsbelastning av fjæring bak har effekt på komfort, kjørehøyde og kompensering for last.

Justering av forhåndsbelastning av fjæring bak forskyver også vekten av snøscooteren forover. Resultatet er at mer eller mindre vekt belastes skiene. Det har betydning for ytelsen i dyp snø, kraften som brukes til styring, og håndtering.

Hvis du så vidt tar nedpå under de verste kjøreforholdene, er det et tegn på at fjæringen er godt justert.

HANDLING	RESULTAT
Øke forhåndsbelastningen	Stivere fjæring bak
	Høyere bakre del
	Bedre egenskaper for absorpsjon av dumper
	Tyngre styring (Fjæring bak): Bedre kjøring i skråninger i dyp snø.
Redusere forhåndsbelastningen	Mykere fjæring bak
	Lavere bakre del
	Dårligere egenskaper for absorpsjon av dumper
	Lettere styring
	Bedre ytelse og håndtering i dyp snø Bedre ytelse og håndtering i dyp snø ved kjøring på flat mark

Se informasjonen nedenfor for å finne ut om forhåndsbelastningen er riktig.

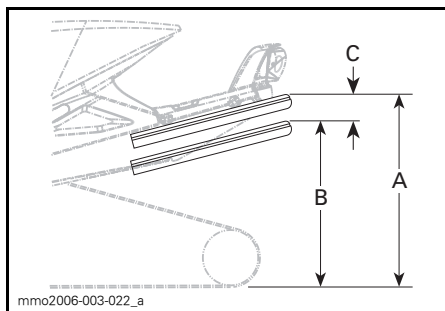

**TYPEBILDE – RIKTIG JUSTERING**

- A. Fjæring fullt utstrukket
- B. Fjæringen er trykket sammen med fører, passasjer og last om bord
- C. Avstand mellom dimensjon "A" og "B", se tabellen nedenfor

"C"	HVA SOM MÅ GJØRES
50 til 75 mm	Trenger ingen justering
Mer enn 75 mm	Justert for mykt, øk forhåndsbelastning
Mindre enn 50 mm	Justert for hardt, reduser forhåndsbelastning

**OBS!:** Hvis spesifikasjonene ikke kan oppnås med originalfjærene, kan du kontakte en autorisert Lynx-forhandler for å få andre tilgjengelige fjærer.

### Elektronisk demperkontroll (Electronic Damping Control – LEDC)

#### *Rave RE*

Damping kontrollerer absorpsjon av energi når støtdemperen økes eller utvides, og kontrollerer hvor raskt støtdemperen går tilbake til normal posisjon. LYNX Electronic Damping Control (elektronisk demperkontroll) (av Tractive) gjør det mulig å justere den bakre, midtre eller skistøtdemperen separat.

Du øker eller reduserer dempingen ved å velge den støtdemperen du ønsker å justere og trykker på den venstre knotten til lampen tennes i riktig posisjon. Trykk på høyre knapp for å angi demping. Oppover gir mer demping og nedover gir mindre demping.

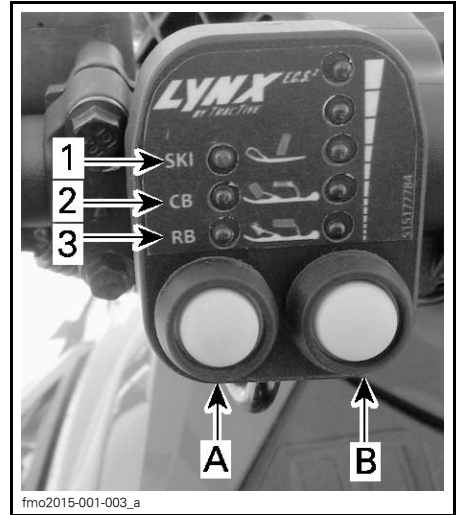

1. SKI - Skidempere
  2. CB - midtre støtdemper
  3. RB - bakre støtdemper
- A. Venstre knott  
B. Høyre knott

I LEDC-systemet er det også mulig å justere formen på dempekurven mekanisk. Alle støtdemperne har egne etterstillere for demping i lav hastighet (LS) og høy hastighet (HS). Med hastighet menes farten på støtstempellet. Dersom du ønsker mer/mindre demping ved lav hastighet, dreier du på LS-etterstilleren. Dersom du ønsker mer/mindre demping ved høy hastighet, dreier du på HS-etterstilleren. Dersom du ønsker å gå tilbake til fabrikkinnstillingen, lukker du etterstilleren helt og åpner den deretter 12 klikk. En åpning på 12 klikk er standard for alle støtdemperne.

**OBS!:** Når én av lysdiodeene begynner å blinke, rapporterer kontrolleren en feilkode. Ta kontakt med en autorisert Lynx-forhandler, og rapporter hvilken lysdiode som blinker.



### Elektronisk styrt fjæring (ECS<sup>2</sup>)

#### *Xtrim 900 ACE ECS<sup>2</sup>-modeller*

ESC<sup>2</sup>-systemet gjør det mulig å justere fjæringen i henhold til terrenget og lasten når man kjører.



1. Justere dempingsstyrke (MAN)
2. Justering av fjærens forhåndsbelastning (MAN)
3. AUTO justering

### Justere dempingsstyrke (MAN=manuell)

Demping kontrollerer absorpsjon av energi når støtdemperen økes eller utvides, og kontrollerer hvor raskt støtdemperen går tilbake til normal posisjon.

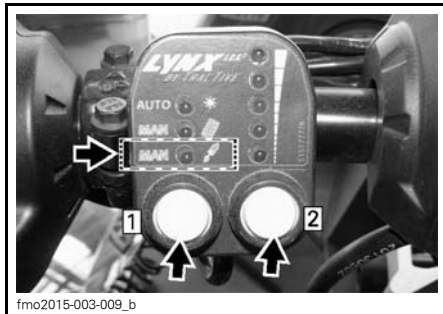

Øk eller reduser demping ved å trykke på venstre knapp til MAN/sjokkfigur-lyset lyser. Trykk på høyre knapp for å angi demping. Oppover gir mer demping og nedover gir mindre demping.

### Justering av fjærens forhåndsbelastning (MAN=manuell)

Fjærens forhåndsbelastning er grunnleggende for fjæringens funksjon. Hvis forhåndsbelastningen er feil angitt, er det ikke mulig å bruke andre justeringer for å få tiltenkt prestasjon fra fjæringen. Det kreves mer forhåndsbelastning av fjæren når scooteren har passasjerer eller ekstra belastning.

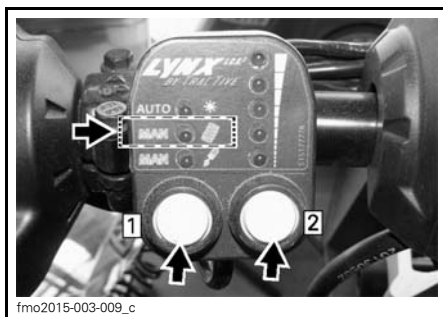

Juster fjærens forhåndsbelastning ved å trykke på venstre knapp til MAN/fjærfigur-lyset lyser. Trykk på høyre knapp for å angi forhåndsbelastning. Oppover gir mer forhåndsbelastning og nedover gir mindre forhåndsbelastning.

## AUTO justering

AUTO-funksjonen har 5 forskjellige forhåndsvalgte kurver for fjær og demping.

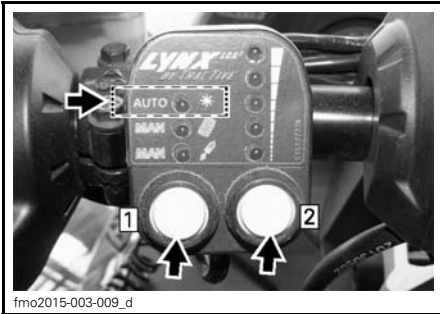

Bruk en av de forhåndsvalgte verdiene ved å trykke på venstre knapp til AUTO-lyset lyser. Trykk på høyre knapp for å angi forhåndsvalgt forhåndsbelastning av fjær og dempingsstyrke. Oppover gir mer forhåndsbelastning av fjær / dempingsstyrke, og nedover gir mindre forhåndsbelastning av fjær / dempingsstyrke.

### **⚠ ADVARSEL**

Når du justerer ECS<sup>2</sup>, må du være oppmerksom på den nye situasjonen i forhold til andre snøscootere, hindringer eller personer.

**OBS!:** Når lysdiode blinker, kalibrerer systemet seg selv. Dette krever ingen handlinger. Hold snøscooteren kjørende helt til lysdiode slutter å blinke.

**OBS!:** Når én av lysdiode begynner å blinke, rapporterer kontrollen en feilkode. Ta kontakt med en autorisert Lynx-forhandler, og rapporter hvilken lysdiode som blinker.

## Bakre og midtre støtdemper

### Kompresjonsdemping bakre støtdemper

**OBS!:** Kompresjonsdemping for både høy og lav hastighet justeres separat.

Kompresjonsdemping ved lav hastighet styrer hvordan støtdemperne reagerer på lav fjæringshastighet (sakte kompresjonsutslag, i de fleste tilfeller ved kjøring i lave hastigheter).

Kompresjonsdemping ved høy hastighet styrer hvordan støtdemperne reagerer på rask fjæringshastighet (raske kompresjonsutslag, i de fleste tilfeller ved kjøring i høyere hastigheter).

HANDLING	RESULTAT I STORE OG SMÅ DUMPER
Økende kompresjonsdempingsstyrke	Stivere kompresjonsdemping
Minkende kompresjonsdempingsstyrke	Mykere kompresjonsdemping

Justering skjer ved å dreie justeringsknappen som er plassert på oljetanken på støtdemperen, med klokken for å øke kompresjonsdempingsstyrken og mot klokken for å redusere kompresjonsdempingsstyrken.

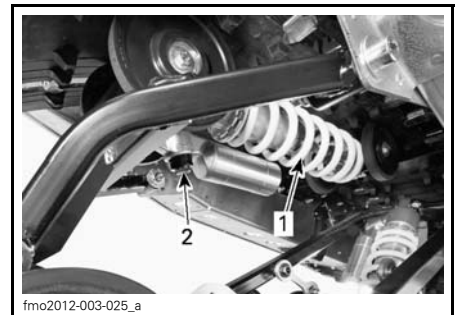

1. Bakre støtdemper
2. Justeringsknott for kompresjonsdemping (knapp)

(1) KYB Pro-serien er et registret varemerke for KYB America LLC.

## Justere fjæringen foran

### Ski

Det er mulig å stille skiene til tre ulike posisjoner.

Standardposisjon for ski er at skiskinnene er montert på de midterste hullene .

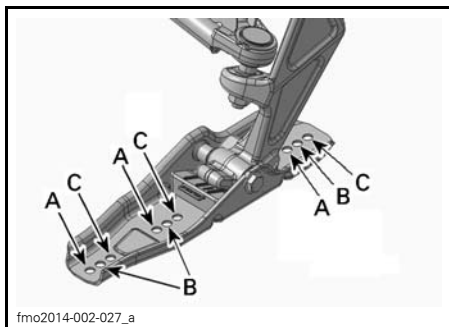

#### BLADSKI

- A. Lett kontroll – for kjøring i dyp snø
- B. Standard – for kjøring i spor
- C. Stabil kontroll

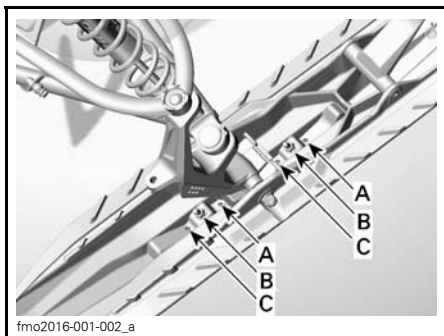

#### BLADSKI DYP SNØ

- A. Lett kontroll – for kjøring i dyp snø
- B. Standard – for kjøring i spor
- C. Stabil kontroll

Det er mulig å sette sporvidden til to forskjellige bredder på disse modellene.

Det anbefales å bruke smal sporvidde.

Når avstandsstykket er plassert på innsiden av skibenet, settes skiene til den smaleste sporvidden.

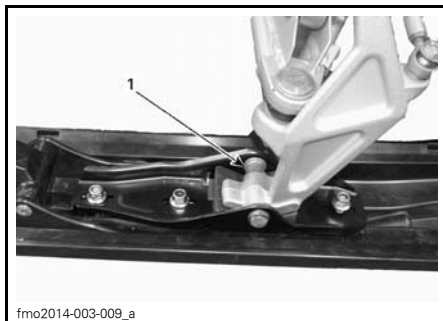

1. Avstandsstykket på innsiden av skiben

Når avstandsstykket er plassert på utsiden av skibenet, settes skiene til den bredeste sporvidden.

Gjør følgende på begge sider for å endre sporvidden:

1. Løft opp fronten av snøscooteren.
2. Ta av skibolten.
3. Plasser avstandsstykket i henhold til ønsket sporvidde. Se illustrasjonen.

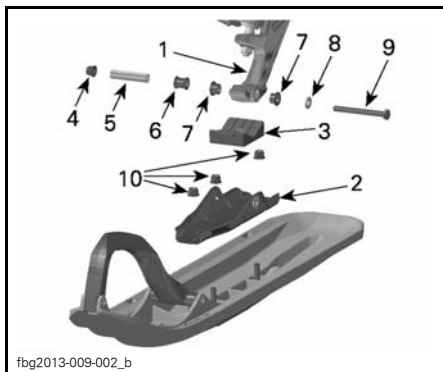

#### OVERSIKT OVER DELER – HØYRE SIDE VIST

1. Skiben
2. Skiskinne
3. Skistopper
4. Elastisk låsemutter M10
5. Skiaksel
6. Modeller med justerbar bredde
7. Føringer
8. Skive
9. Skibolt (sekskantet Hodeskrue M10 x 100)
10. Låsemutter M10



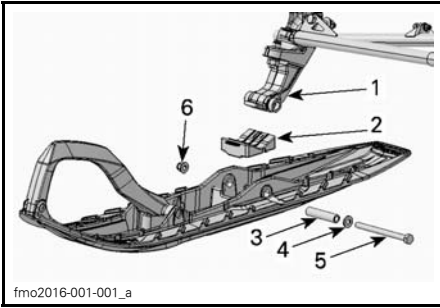

fmo2016-001-001\_a

**DELEOVERSIKT - BLADSKI DYP SNØ (RH)**

1. Skibein
2. Skistopper
3. Skiaksel
4. Skive
5. Skibolt (hex. hodeskrue M10 x 100)
6. Flensmutter M10

4. Sett på plass alle deler, og trekk til med angitt tiltrekkingmoment.

**TILTREKKINGSMOMENT FOR SKIBOLT**

$$48 \text{ N}\cdot\text{m} \pm 6 \text{ N}\cdot\text{m}$$

**OBS!:** Forsikre deg om at snøscooteren ikke overstiger maksimalbredden for å kjøre i den aktuelle løypen. Sjekk det lokale regelverket.

**Fjærer foran**

Forhåndsbelastning på fjærer foran påvirker stivheten til fjæringen foran.

Forhåndsbelastning på fjærer foran påvirker også styringen.

**OBS!** For å oppnå tilstrekkelig forhåndsbelastning på støtdempere i KYB PRO-serien må fri fjærlengde (med skiene løftet fra underlaget) ikke overstige 270 mm. For liten forhåndsbelastning kan føre til at fjærstopperen faller av støtdempere.

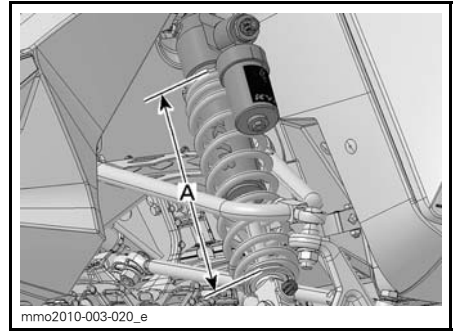

mmo2010-003-020\_e

**TYPEBILDE**

A. Maksimalt 270 mm med skiene på bakken

HANDLING	RESULTAT
Øke forhåndsbelastningen	Stivere fjæring foran
	Høyere fremre del
	Mer presis styring
Redusere forhåndsbelastningen	Bedre egenskaper for absorpsjon av dumper
	Mykere fjæring foran
	Lavere fremre del
	Lettere styring
	Dårligere egenskaper for absorpsjon av dumper

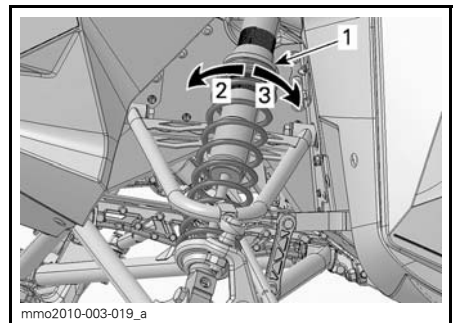

mmo2010-003-019\_a

**TYPEBILDE – RINGTYPE**

1. Ring for justering av forhåndsbelastning
2. Øker forhåndsbelastning
3. Reduserer forhåndsbelastning

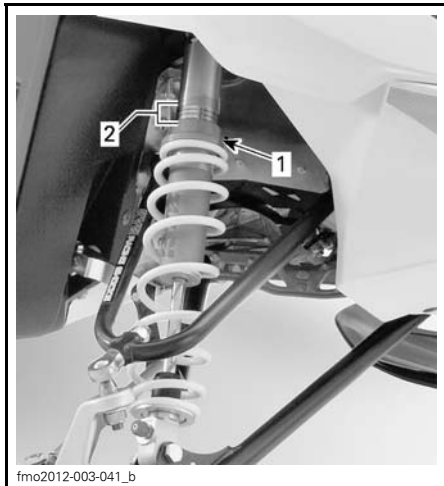

**KYB 36 R VIST**  
 1. Justeringsring  
 2. Ringposisjoner

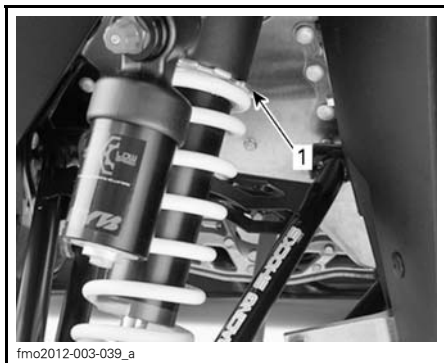

**KYB 40 PB HLCR VIST**  
 1. Justeringsring

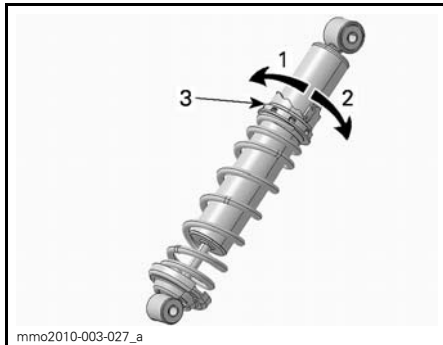

**KAMTYPE – HPG-STØTDEMPER**  
 1. Reduser forhåndsbelastningen  
 2. Øk forhåndsbelastningen  
 3. Kam for justering av fjærforhåndsbelastning

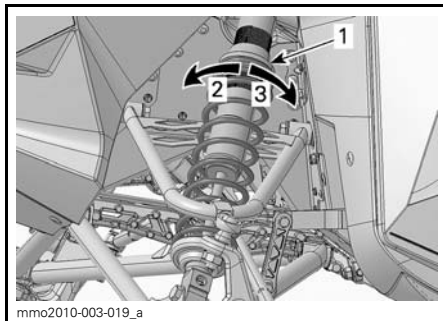

**TYPEBILDE – RINGTYPE**  
 1. Ring for justering av forhåndsbelastning  
 2. Øker forhåndsbelastning  
 3. Reduserer forhåndsbelastning

## Støtdemper foran

### Kompresjonsdemping støtdemper foran

**OBS!:** Kompresjonsdemping for både høy og lav hastighet justeres samtidig.

Kompresjonsdemping ved lav hastighet styrer hvordan støtdemperne reagerer på lav fjæringshastighet (sakte kompresjonsutslag, i de fleste tilfeller ved kjøring i lave hastigheter).

Kompresjonsdemping ved høy hastighet styrer hvordan støtdemperne reagerer på rask fjæringshastighet (raske kompresjonsutslag, i de fleste tilfeller ved kjøring i høyere hastigheter).

HANDLING	RESULTAT
Økende kompresjonsdempingsstyrke	Stivere kompresjonsdemping
Minkende kompresjonsdempingsstyrke	Mykere kompresjonsdemping

Justering skjer ved å dreie med klokken for å øke kompresjonsdempekraften og mot klokken for å redusere kompresjonsdempekraften .

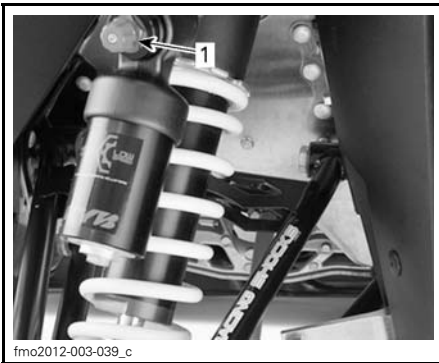

fmo2012-003-039\_c

1. Justeringsknopp for kompresjonsdemping

## Returstøtdemping

### KYB 40 PB HLCR

Returdempingen kontrollerer hvordan støtdemperen begrenser utslaget ved utvidelse.

Drei dempejusteringen i henhold til dette. Når du dreier med klokken, øker dempeeffekten (stivere).

HANDLING	RESULTAT
Økt returdempekraft	Stivere returdemping (utvidelsesutslag)
Redusert returdempekraft	Mykere returdemping (utvidelsesutslag)

**OBS!** Ved gjentakende små dumper (vaskebrett) anbefales det å bruke en lavere innstilling for returdemping.

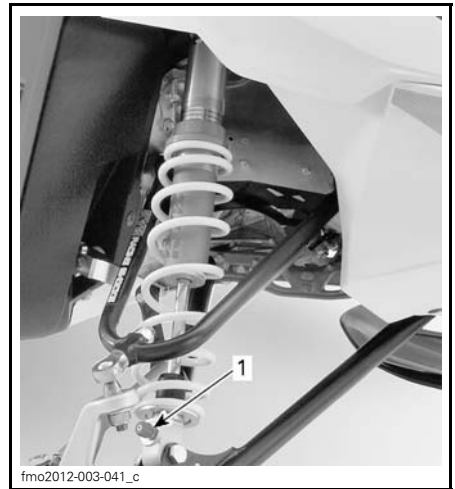

fmo2012-003-041\_c

1. Returjustering (knapp eller spor)

**Justeringstips i forhold til snøscooterens oppførsel**

PROBLEM	KORRIGERENDE TILTAK
Sporing i fjæring foran	Kontroller skiinnretting. <ul style="list-style-type: none"> <li>– Reduser forhåndsbelastningen på fjæren foran.</li> <li>– Øk forhåndsbelastning av midtre fjær.</li> <li>– Reduser forhåndsbelastning av bakfjær.</li> </ul>
Styringen føles for tung ved konstante hastigheter	<ul style="list-style-type: none"> <li>– Reduser forhåndsbelastningen på fjæren foran.</li> <li>– Øk forhåndsbelastningen på midtfjæren.</li> </ul>
Styringen føles for tung ved under akselerasjon	<ul style="list-style-type: none"> <li>– Reduser forhåndsbelastning av bakfjær.</li> <li>– Øk lengden på begrenserreimen.</li> </ul>
For mye skiløft ved svinging og akselerasjon	<ul style="list-style-type: none"> <li>– Kort inn på begrenserreimen.</li> <li>– Øk den bakre fjærens forhåndsbelastning.</li> </ul>
Bakenden av snøscooteren virker for stiv	<ul style="list-style-type: none"> <li>– Reduser forhåndsbelastning av bakfjær.</li> <li>– Reduser justeringen av kompresjonsdempingen hvis utstyrt</li> </ul>
Bakenden av snøscooteren virker for myk	Øk den bakre fjærens forhåndsbelastning.
Fjæringen bak trykkes ofte helt inn	<ul style="list-style-type: none"> <li>– Øk den bakre fjærens forhåndsbelastning.</li> <li>– Øk forhåndsbelastningen på midtfjæren.</li> <li>– Øk lengden på begrenserreimen.</li> <li>– Øk justeringen av kompresjonsdempingen hvis utstyrt.</li> </ul>
Snøscooteren synes å vri seg rundt midtpunktet	<ul style="list-style-type: none"> <li>– Reduser den bakre fjærens forhåndsbelastning.</li> <li>– Øk den bakre fjærens forhåndsbelastning.</li> <li>– Øk forhåndsbelastningen på fjæren foran.</li> <li>– Kort inn på begrenserreimen.</li> </ul>
Beltet spinner for mye i starten	– Øk lengden på begrenserreimen.

FABRIKKINNSTILLINGER FOR FORHÅNDSBELASTNING AV FJÆR FORAN OG BAK			
MODELL	SKI	FREMRE ARM	BAKRE ARM
ACE-modeller			
Rave	4 mm kamposisjon nr. 2	5 mm kamposisjon nr. 2	12 mm kamposisjon nr. 4
Xtrim	7 mm kamposisjon nr. 2	5 mm kamposisjon nr. 2	12 mm kamposisjon nr. 4
Xtrim	11 mm	8 mm	7 mm
Xtrim med ECS2	11 mm	8 mm	5 mm
600 HO E-TEC-modeller			
Rave	4 mm kamposisjon nr. 2	5 mm kamposisjon nr. 2	12 mm kamposisjon nr. 4
Rave RE	8 mm	5 mm	14 mm
Rave RE med LEDC	10 mm	5 mm	12mm
Xtrim SC	11 mm	8 mm	7 mm
Xtrim SC med ECS2	11 mm	8 mm	5 mm
800 HO E-TEC-modeller			
Rave RE	8 mm	5 mm	14 mm
Rave RE med LEDC	10 mm	5 mm	12 mm
BoonDocker 3700 / 3900	4 mm kamposisjon nr. 1	4 mm kamposisjon nr. 1	5 mm kamposisjon nr. 1
BoonDocker STD 3700	4 mm kamposisjon nr. 1	4 mm kamposisjon nr. 1	5 mm kamposisjon nr. 1
BoonDocker RE 3700	10 mm	8 mm	2 mm
BoonDocker STD 3900	4 mm kamposisjon nr. 1	4 mm kamposisjon nr. 1	5 mm kamposisjon nr. 1
BoonDocker DS 3900 /4100	11 mm	8 mm	3 mm
Xtrim RE 3500	10 mm	5 mm	10 mm

FABRIKKINNSTILLINGER FOR KLIKKJUSTERING

MODELL	SKISTØTDEMPER		MIDTRE STØTDEMPER		STØTDEMPER BAK	
Rave RE 600 HO E-TEC Rave RE 800 E-TEC	505074001 / 505074002		503194402		503194404	
	Lav hastighet	8 klikk åpen	Lav hastighet	8 klikk åpen	Lav hastighet	8 klikk åpen
	Høy hastighet	1,5 omdreininger åpen	Høy hastighet	1,5 omdreininger åpen	Høy hastighet	1,5 omdreininger åpen
	Returutslag	10 klikk åpen	Returutslag	3 klikk åpen	Returutslag	3 klikk åpen
Boon-docker RE 3700 800 E-TEC Xtirm RE 3500 800 E-TEC	505073157 / 505073158		503194402		503194404	
	Lav hastighet	12 klikk åpen	Lav hastighet	8 klikk åpen	Lav hastighet	8 klikk åpen
	Høy hastighet	1,5 omdreininger åpen	Høy hastighet	1,5 omdreininger åpen	Høy hastighet	1,5 omdreininger åpen
	Returutslag	10 klikk åpen	Returutslag	3 klikk åpen	Returutslag	3 klikk åpen

KOMFORTOPPSETT

MODELL	SKISTØTDEMPER		MIDTRE STØTDEMPER		STØTDEMPER BAK	
Rave RE 600 HO E-TEC Rave RE 800 E-TEC	505074001 / 505074002		503194402		503194404	
	Lav hastighet	20 klikk åpen	Lav hastighet	20 klikk åpen	Lav hastighet	20 klikk åpen
	Høy hastighet	2,5 omdreininger åpen	Høy hastighet	2,0 omdreininger åpen	Høy hastighet	2,0 omdreininger åpen
	Returutslag	15 klikk åpen	Returutslag	4 klikk åpen	Returutslag	4 klikk åpen
Boon-Docker RE 3700 800 E-TEC	505073157 / 505073158		503194402		503194404	
	Lav hastighet	12 klikk åpen	-		Lav hastighet	12 klikk åpen
	Høy hastighet	1,5 omdreininger åpen	-		Høy hastighet	1,5 omdreininger åpen
	Returutslag	11 klikk åpen	-		Returutslag	2 klikk åpen

# ***VEDLIKEHOLDS- INFORMASJON***

# FØRSTE KONTROLL

Etter de første 10 timene drift eller 500 km, avhengig av hva som inntreffer først, må kjøretøyet inspiseres av en autorisert Lynx-forhandler, et autorisert verksted eller en annen kompetent person. Den første kontrollen er spesielt viktig og må ikke forsømmes.

**OBS!:** Den første kontrollen som utføres, bekostes av snøscooterens eier.

FØRSTE KONTROLL (2-TAKTS) ETTER DE FØRSTE 500 KM ELLER 10 TIMER I DRIFT, AVHENGIG AV HVA SOM INNTREFFER FØRST.	
MOTOR	Inspiser motorfestene
	Inspiser eksossystemet og se etter lekkasjer
	Trekk til skruene på eksosmanifolden med angitt tiltrekkingmoment
	Kontroller kjølevæskens nivå
BENSINSYSTEM	Inspiser drivstoffrør og tilkoblinger
	Inspiser gassvaier
DRIVSYSTEM OG BREMSESYSTEM	Inspiser variatorreim
	Inspiser variatorskiver visuelt
	Trekk til holdeskruene på drivreimskiven med angitt tiltrekkingmoment
	Inspiser sekundærvariator
	Juster og linjer inn belte
	Bytt kjedekasse/gir olje
	Juster kjeden (Ikke modeller utstyrt med girkasse)
	Kontroller bremsevæskennivå
Inspiser bremseslange, -klosser og -skive	
STYRESYSTEM	Inspiser styremekanisme
	Inspiser ski og styreskinner
RAMME	Stram stagskruene på rammepiramiden til 14 N•m
	Trekk til på nytt skruene på bakre ledd til angitt tiltrekkingmoment (REX2 modeller 35 N•m)
FJÆRINGSYSTEM	Inspiser fjæring foran
	Inspiser fjæring bak (inkludert stoppreimer og glidesko)
	Smør skifjæring og boggi
	Ettertrekk bolten på PPS2 boggiens bakre aksel 1/4 omd.
BODY	Juster låseplate til setet. (Bare REX2 modellene)



FØRSTE KONTROLL (4-TAKTS) ETTER DE FØRSTE 500 KM ELLER 10 TIMER I DRIFT, AVHENGIG AV HVA SOM INNTREFFER FØRST	
MOTOR	Inspiser motorpakninger og -tetninger og se etter lekkasjer
	Inspiser eksossystemet og se etter lekkasjer
	Kontroller kjølevæskens nivå
BENSINSYSTEM	Inspiser drivstoffrør og tilkoblinger
DRIVSYSTEM OG BREMSYSTEM	Inspiser variatorreim
	Inspiser variatorskiver visuelt
	Trekk til holdeskruene på drivreimskiven med angitt tiltrekkingsmoment
	Inspiser sekundærvariator
	Kontroller forspenn på sekundærvariator
	Juster og linjer inn belte
	Bytt kjedekasse/gir olje
	Kontroller bremsevæsknivå
STYRESYSTEM	Inspiser styremekanisme
	Inspiser ski og styreskinner
RAMME	Stram stagskruene på rammepiramiden til 14 N•m
	Trekk til på nytt skruene på bakre ledd til angitt tiltrekkingsmoment (REX2 modeller 35 N•m)
FJÆRINGSYSTEM	Inspiser fjæring foran
	Inspiser fjæring bak (inkludert stoppreimer og glidesko)
	Ettertrekk bolten på PPS2 boggens bakre aksel 1/4 omd.
BODY	Juster låseplate til setet. ( Bare REX2 modellene)

**FØRSTE KONTROLL (4-TAKTS) ETTER DET SOM INNTREFFER FØRST AV DE FØRSTE 3000 KM ELLER 1 ÅR I DRIFT.**

MOTOR	Skift motorolje og oljefilter
-------	-------------------------------

# VEDLIKEHOLDSPLAN (2-TAKTS)

OBS!: Vedlikeholdsplanen fritar ikke fra behovet for kontroll før kjøring.

## ADVARSEL

Hvis du ikke utfører riktig vedlikehold på snøscooteren i henhold til vedlikeholdsplanen og -prosedyrene, kan det redusere sikkerheten under kjøring.

HVER 1500 KM	
DRIVSYSTEM	Modeller med kjedekasse: Juster drivkjede
	Modeller med kjedekasse: Kontroller kjedekasseoljenivået
	Modeller med girboks: Kontroller oljenivå
HVER 3000 KM ELLER HVERT ÅR (DET SOM INNTREFFER FØRST)	
MOTOR	Inspiser varmeskjold
	Inspiser gummifester for motor
	Inspiser eksossystemet og se etter lekkasjer
	Inspiser kjølesystemtopp, slanger og klemmer og se etter lekkasjer
	Juster motorstopper
DRIVSYSTEM OG BREMS	Inspiser visuelt og rengjør drivreimskiven
	Trekk til holdeskruene på drivreimskiven med angitt tiltrekkingsmoment
	Rengjør dreven reimskive
	Juster og rett inn belte
	Inspiser bremseslange, -klosser og -skive
STYRESYSTEMET	Inspiser styremekanisme
RAMME	Ettertrekk skruene på bakre ledd til angitt tiltrekkingsmoment (REX2 35 N•m)
FJÆRING	Inspiser fjæring foran
	Inspiser fjæring bak og stoppreim. PPS2-oppheng REX2-modeller: Bytt stoppreim.
	Smør skifjæring og boggi, alltid når kjøretøyet har vært brukt under våte forhold ( våt snø eller vann)
	Sjekk foring og lager på skibeinet. Skift ut hvis det er nødvendig.
	Modeller med T/A støtdempere: oljebytte / vedlikehold
ELEKTRISK SYSTEM	Bytt tennplugger (alle unntatt E-TEC)

HVER 6.000 KM ELLER HVERT 2. ÅR (AVHENGIG AV HVA SOM INNTREFFER FØRST)	
MOTOR	Rengjør og smør starter med tilbakespoling
DRIVSTOFF-SYSTEM	Inspiser tilstanden til silen i drivstoffpumpen, og skift den ut hvis det er nødvendig
	Inspiser gasskabel
DRIVSYSTEM	Bytt bremsvæske
	Skifte ut følgende slitedeler på drivreimskive: glidesko, O-ringer og glideforinger skive (E-TEC)
FJÆRING	Sjekk føring og lager på PPS2. Skift ut begge hvis en av delene er slitt. Skift begge deler hvis enten er slitt.

HVER 10 000 KM ELLER HVERT 3. ÅR (DET SOM INNTREFFER FØRST)	
MOTOR	E-TEC: Inspiser silen i oljepumpen, og rengjør den hvis det er nødvendig
	Rengjør 3D-R.A.V.E.-ventiler
DRIVSYSTEM	Skift ut følgende slitedeler på drivreimskiven: foring og ramper på fjærdeksel (E-TEC)
ELEKTRISK ANLEGG	E-TEC: Bytt tennplugger (må utføres av en autorisert BRP-forhandler)
	E-TEC: Bytt tennplugger

HVERT 5. ÅR	
MOTOR	Bytt kjølevæske
DRIVSTOFF-SYSTEM	Bytt drivstoffledningsfilter (E-TEC)

# VEDLIKEHOLDSPLAN (4-TAKTS)

OBS!: Vedlikeholdsplanen fritar ikke fra behovet for kontroll før kjøring.

## ADVARSEL

Hvis du ikke utfører riktig vedlikehold på snøscooteren i henhold til vedlikeholdsplanen og -prosedyrene, kan det redusere sikkerheten under kjøring.

HVER 1500 KM	
DRIVSYSTEM	Modeller med kjedekasse: Juster drivkjede
	Modeller med kjedekasse: Kontroller kjedekasseoljenivået
	Modeller med girboks: Kontroller oljenivå

HVER 3000 KM ELLER HVERT ÅR (DET SOM INNTREFFER FØRST)	
MOTOR	Inspiser alle varmeskjold
	Inspiser eksossystemet og se etter lekkasjer (ACE)
DRIVSYSTEM OG BREMS	Inspiser visuelt og rengjør drivreimskiven
	Trekk til holdeskruene på drivreimskiven med angitt tiltrekkingsmoment
	Kontroller forhåndsbelastning dreven reimskive
	Rengjør dreven reimskive
	Juster og rett inn belte
Inspiser bremseslange, -klosser og -skive	
STYRESYSTEMET	Inspiser styremekanisme
RAMME	Ettertrekk skruene på bakre ledd til angitt tiltrekkingsmoment (REX2 35 N•m)
FJÆRING	Inspiser fjæring foran
	Inspiser fjæring bak og stoppreim. PPS2-oppheng REX2-modeller: Bytt stoppreim.
	Smør fjæringen foran og bak når snøscooteren brukes under våte forhold (våt snø, regn, sølepytter)
	Sjekk foring og lager på skibenet. Skift ut hvis det er nødvendig.
Modeller med T/A støtdempere: oljebytte / vedlikehold	

HVER 6000 KM ELLER FØR SESONGSTART (DET SOM INNTREFFER FØRST)	
MOTOR	Skift motorolje og oljefilter

HVER 6.000 KM ELLER HVERT 2. ÅR (AVHENGIG AV HVA SOM INNTREFFER FØRST)	
BENSINSYSTEM	Skift bensinslange filter
	Skift bensinpumpas utløpsfilter (ACE)

**HVER 6.000 KM ELLER HVERT 2. ÅR  
(AVHENGIG AV HVA SOM INNTREFFER FØRST)**

DRIVSYSTEM OG BREMSYSTEM	Skift TRA variatorens glidesko, O-ringer og glideforinger skive og kontroller ramper ( 900 ACE)
	Bytt bremsevæske
FJÆRINGSYSTEM	Sjekk PPS2 foring og lager. Skift begge deler hvis enten er slitt.

**HVER 10 000 KM ELLER HVERT 3. ÅR  
(DET SOM INNTREFFER FØRST)**

ELEKTRISK SYSTEM	Bytt tennplugg
---------------------	----------------

**HVERT 5. ÅR**

MOTOR	Bytt kjølevæske
-------	-----------------

# VEDLIKEHOLDSPROSEDYRER

Denne delen inneholder instruksjoner for grunnleggende vedlikeholdsprosedyrer.

## **! ADVARSEL**

Slå av motoren, ta av nødstoppsnorenns hette, og følg disse vedlikeholdsprosedyrene når du utfører vedlikehold. Hvis du ikke følger prosedyrene nøye, kan du bli skadet av varme deler, bevegelige deler, elektrisitet, kjemikalier eller andre farer.

## **! ADVARSEL**

Hvis det blir nødvendig å ta bort en sperreanordning (for eksempel låsetapper, selvlåsende fester osv.) når du utfører demontering/montering, må du alltid bytte ut med en ny.

## **Luftfilter med dobbelt luftinntak (E-TEC-modeller)**

### **Luftfilterkontroll**

Det finnes to forfiltere for luftinntak, én på hver side av konsollen.

Kontroller at forfilterne for luftinntaket er riktig montert, rengjort og i god stand.

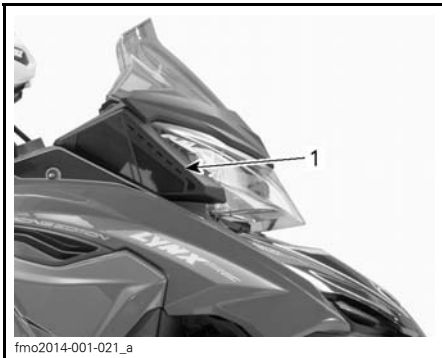

1. Høyre luftfilter

Hvis luftfilteret må rengjøres eller byttes, må du kontakte en autorisert Lynx-forhandler, et autorisert verksted eller en annen kompetent person.

## **Motorkjølevæske**

### **! ADVARSEL**

Ikke åpne lokket på kjølevæsketanken mens motoren er varm.

### **Kontroll av kjølevæsknivå på motor**

Kontroller kjølevæsknivået ved romtemperatur. Væsken skal være på linjen for kaldt nivå (kald motor) på kjølevæsketanken.

**OBS!:** Hvis du kontrollerer nivået ved lav temperatur, kan det være litt lavere enn merket.

Hvis det blir nødvendig å fylle på mye kjølevæske, eller hvis hele systemet må fylles opp, kontakter du en autorisert Lynx-forhandler, et autorisert verksted eller en annen kompetent person.

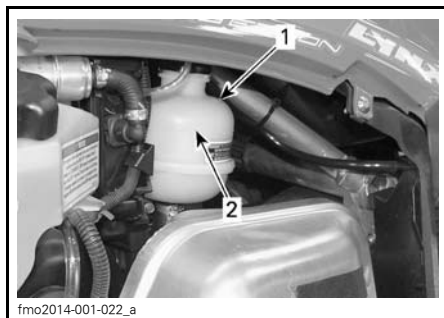

#### **TYPEBILDE**

1. Kjølevæsketank
2. Linje for kaldt nivå

### **Anbefalt motorkjølevæske**

Bruk alltid etylenglykolbasert frostvæske som inneholder korrosjonshindrende midler spesielt beregnet for forbrenningsmotorer av aluminium.

Kjølesystemet må fylles med en LONGLIFE-KJØLEVÆSKE (P/N 619 590 204) eller med destillert vann og frostvæske (50 % destillert vann, 50 % frostvæske).

## Motorolje (ACE)

### Anbefalt motorolje

ANBEFALT MOTOROLJE
XPS SYNTETISK OLJE FOR 4-TAKTS MOTORER (HELÅRS) (P/N 619 590 114)

**OBS!** Motoren på denne snøscooteren er spesielt utviklet og godkjent med bruk av anbefalt BRP XPS™ olje. BRP anbefaler at du bruker XPS-olje eller tilsvarende. Skader som skyldes bruk av olje som ikke egner seg for denne 4-taktsmotoren, dekkes kanskje ikke av den begrensede garantien fra BRP.

Hvis anbefalt olje ikke kan skaffes, kan du bruke SAE 0W40 syntetisk-basert olje som oppfyller kravene for API-klasifikasjonen SM.

### Kontroll av oljenivå på motor

**OBS!** Kontroller oljenivået hver 10. time, og etterfyll ved behov. Ikke fyll på for mye. Hvis motoren brukes med feil oljenivå, kan den få alvorlige skader. Tørk av eventuelt oljesøl.

Pass på at motoren har normal driftstemperatur.

**OBS!:** Motoren har normal driftstemperatur når bakre radiator blir varm, som er en indikasjon på at termostaten har åpnet seg.

Plasser snøscooteren på et vannrett underlag, og gjør følgende for å kontrollere oljenivået:

1. La motoren gå på tomgang i omtrent 30 sekunder.
2. Stopp motoren.

3. Åpne venstre sidepanel. Se *BETJENINGSORGANER, INSTRUMENTER OG UTSTYR*.
4. Ta av drivreimvernet. Se *BETJENINGSORGANER, INSTRUMENTER OG UTSTYR*.
5. Ta ut peilestaven fra påfyllingsrøret, og tørk den ren.
6. Sett peilestaven helt inn i påfyllingsrøret.
7. Ta ut peilestaven, og kontroller oljenivået. Oljenivået skal være mellom MIN- og MAX-merkene som vist. Fyll på om nødvendig.

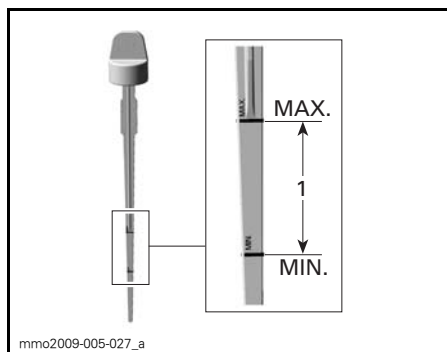

1. Oljenivå mellom MIN- og MAX-merkene.

### ⚠ ADVARSEL

Tørk av eventuelt oljesøl. Olje er meget brannfarlig når den er varm.

### Bytte motorolje

### ⚠ ADVARSEL

Motoroljen kan være meget het. Vent til motoroljen er bare varm.

**OBS!** Motorolje og oljefilter må skiftes samtidig.

1. Plasser snøscooteren på et jevnt underlag.
2. Ta av sidepanelet på venstre side.

3. Ta av drivreimvernet. Se under *BE-TJENINGSORGANER, INSTRUMENTER OG UTSTYR*.
4. Ta ut oljepeilestaven.

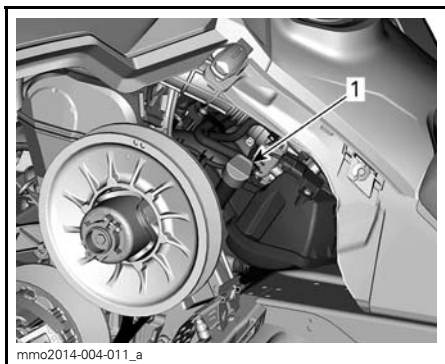

*VENSTRE SIDE AV SNØSCOOTEREN*  
1. Peilestav for oljetank

5. Få tilgang til tappepluggen fra under snøscooteren:

- 5.1 Fjern en festeskruer på tilgangsdekslet, og løsne den andre.
- 5.2 Drei tilgangsdekslet for å få tilgang til bunnpanneåpningen.



1. Tilgangsdeksel for tappeplugger



**DREI TILGANGSDEKSLET**

1. Festeskruer

6. Rengjør området rundt tappepluggen under snøscooteren.

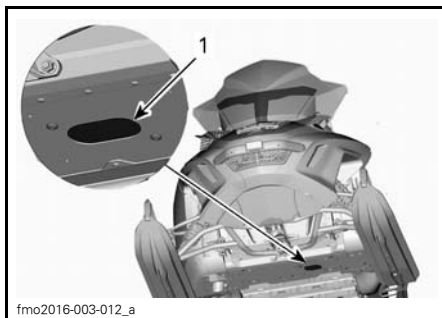

1. Åpning i rammen for å nå tappepluggen.

7. Plasser en oppsamlingsbeholder under åpningen i rammen.
8. Fjern motortappepluggene i følgende rekkefølge og kast tetningsskivene.
  - 8.1 Hovedtappeplugg.
  - 8.2 Sekundær tappeplugg.



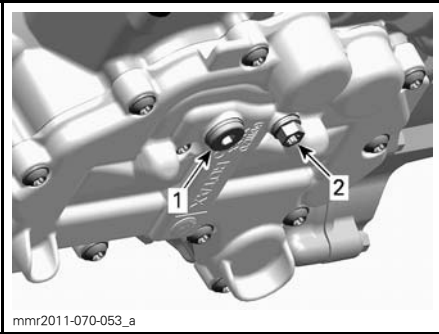

mmr2011-070-053\_a

**UNDER MOTOREN**

1. Hovedtappeplugg
2. Sekundær tappeplugg

9. Tapp av all oljen.
10. Sett inn **NYE** tetningsskiver på oljetappepluggene.

**OBS!** Bruk aldri en tetningsskive mer enn én gang. Skift alltid ut med en ny.

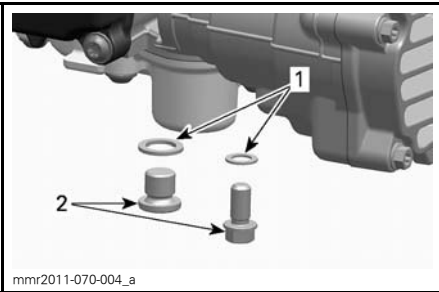

mmr2011-070-004\_a

1. Tetningsskive
2. Oljetappeplugg

11. Sett inn tappepluggene, og trekk til med det angitte tiltrekingsmomentet.

<b>TILTREKKINGSMOMENT FOR OLJETAPPEPLUGGER</b>
--

<b>20 N•m ± 2 N•m</b>
-----------------------

12. Bytt **OLJEFILTERET**. Se fremgangsmåten i denne delen.
13. Fyll på oljetanken til riktig nivå med anbefalt olje.

<b>OMTRENTLIG MOTOROLJEKAPASITET (MED FILTER)</b>	
---	--

600 ACE	2,1 L
---------	-------

<b>OMTRENTLIG MOTOROLJEKAPASITET (MED FILTER)</b>	
---	--

900 ACE	3,3 L
---------	-------

14. Sett på plass oljepeilestaven, og trkk til skikkelig.
15. Start motoren, og la den gå på tomgang i noen minutter.
16. Kontroller at det ikke er lekkasjer.
17. Stopp motoren, og kontroller oljenivået slik det er forklart i denne delen. Fyll på hvis nødvendig.
18. Avhend olje og filter i henhold til lokale miljøforskrifter.

## Motoroljefilter (ACE)

### Skifte motoroljefilter

#### Ta ut oljefilter

1. Ta av sidepanelet på høyre side.
2. Rengjør området rundt oljefilteret.
3. Fjern:
  - Skruene på oljefilterdekslet
  - Oljefilterdekslet med O-ring
  - Oljefilter.

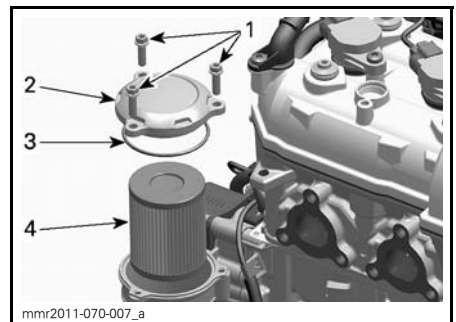

mmr2011-070-007\_a

1. Skruene på oljefilterdekslet
2. Oljefilterdekslet
3. O-ring
4. Oljefilter

4. Avhend filteret i henhold til lokale miljøbestemmelser og -forordninger.

## Montere oljefilter

1. Kontroller om det er smuss eller annen forurensning i innløps- og utløpsområdet for oljefilteret inne i oljefilterbeholderen (integriert del av magnetdeksel).

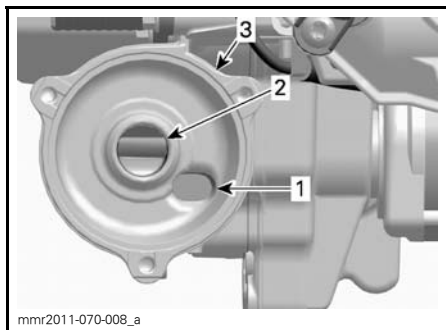

1. Oljeinnløpsåpning fra oljetrykkspumpen
2. Oljeutløpsåpning til motorsmøresystemet
3. Oljefilterbeholder

2. Monter en O-ring på oljefilterdekslet.
3. Smør filterpakningen, og dekk O-ringen med olje.

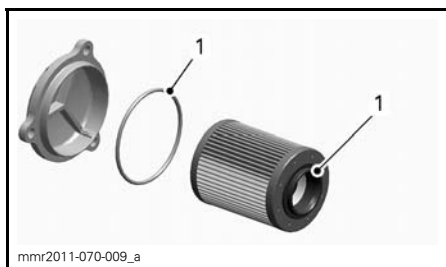

1. Smør med motorolje

4. Sett på oljefilterdekslet.
5. Trekk til skruene på oljefilterdekslet med angitt tiltrekingsmoment.

TILTREKKINGSMOMENT FOR SKRUER  
PÅ OLJEFILTERDEKSEL

10 N•m ± 1 N•m

## Eksossystem

Utblåsningsrøret på eksospotten må sentreres med utløpshullet i bunnpannen. Eksossystemet må være fritt for rust eller lekkasje. Kontroller at alle klemmer er skikkelig tiltrukket.

Eksossystemet er laget for å redusere støy og forbedre motorens totale ytelse. Endringer kan være brudd på lokale lover.

**⚠ VÆR OPPMERKSOM** Hvis en komponent i eksossystemet fjernes, endres eller skades, kan omfattende motorskade være resultatet.

## Tennplugger

Kontroll eller skifte av tennplugger kan utføres av en autorisert Lynx-forhandler, et autorisert verksted eller en annen kompetent person. Kontroll og skifte av tennplugger krever grundig teknisk kunnskap. Selv om det ikke er påkrevd, anbefales det at en autorisert Lynx-forhandler foretar kontroll eller utskifting av tennpluggene.

## Motorstopper (E-TEC)

### Justere motorstopper

Motorstopperen er plassert på venstre motorstøtte foran, foran drivreimskiven.

1. Fjern D.E.S.S.-nøkkelen fra kontakten.
2. Ta av sidepanelet på venstre side.
3. Ta av drivreimvernet. Se *TA AV DRIVREIMVERNET*.
4. Løsne de tre skruene som holder motorstopperen til motorstøtten, akkurat nok til å tillate vertikal død-gang (1/2 til én omdreining).

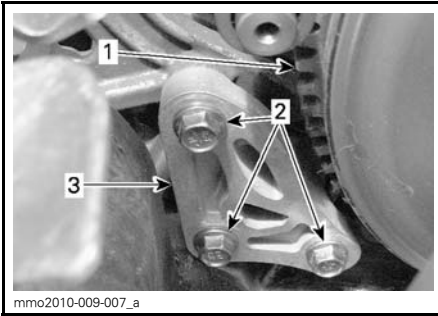

1. Drivreimskive
2. Motorstopperskruer
3. Motorstopper

5. Sett inn et 0,5 mm følerblad i motorstopperåpningen (se illustrasjonen).

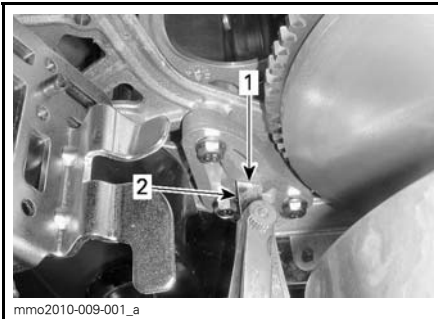

1. Åpning
2. Følerblad

6. Plasser følerbladet mellom motorstopperen og gummistoppklossen (på motoren).

**OBS!** Ikke sett følerbladet for dypt inn da det kan komme over ujevnheten på overflaten på gummistoppklossen og endre justeringen. Se illustrasjonen.

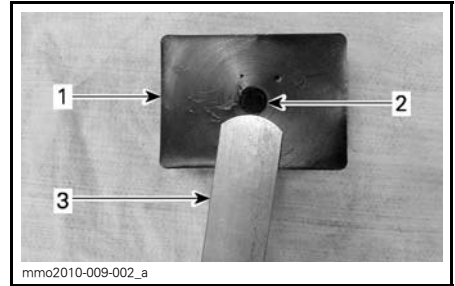

1. Gummistoppkloss
2. Hump
3. Følerblad

7. Trekk til skruene med  $10\text{N}\cdot\text{m} \pm 2\text{N}\cdot\text{m}$  i rekkefølgen angitt på illustrasjonen, og pass på så du ikke klemmer følerbladet.

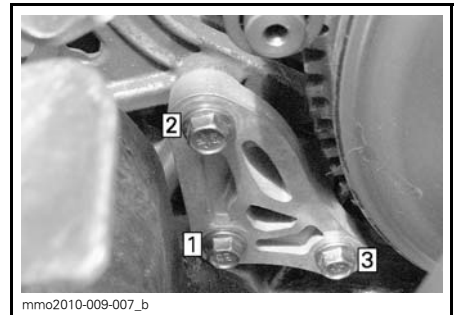

**TILTREKKINGSREKKEFØLGE**

**OBS!** Det kan oppstå stor skade på reimskiven hvis motorstopperen og dens skruer ikke monteres riktig.

## Bremsevæske

Bruk kun DOT 4-bremsevæske fra en uåpnet beholder. En åpnet beholder kan inneholde forurensning eller kan ha absorbert fuktighet fra luften.

### ⚠ ADVARSEL

Bruk kun DOT 4-bremsevæske fra en uåpnet beholder. Unngå alvorlige skader på bremsesystemet ved å ikke bruke andre væsker enn den anbefalte. Bland heller ikke ulike væsker ved påfylling.

**OBS!** Bremsevæske kan skade lakkerte deler og plastdeler. Vær forsiktig. Skyll grundig ved eventuelt søl av væske.

### Kontroll av bremsevæskeniå

**OBS!** Snøscooteren må stå på et jevnt underlag før du kontrollerer væskeniået.

Kontroller at nivået til bremsevæsken (DOT 4) i beholderen er riktig. Fyll på væske (DOT 4) etter behov.

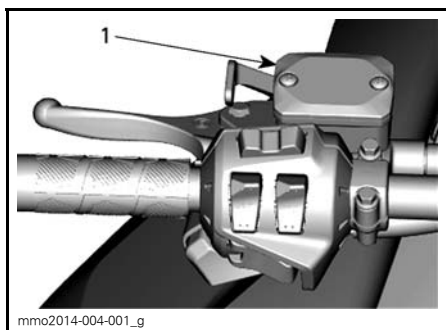

TYPEBILDE

1. Bremsevæskebeholder

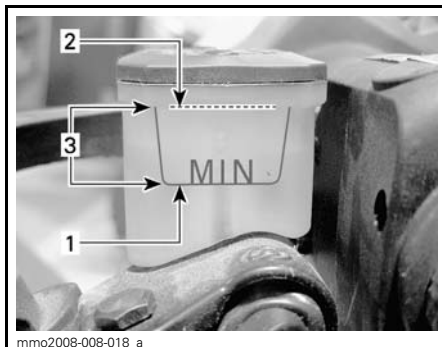

1. Minimum
2. Maksimum
3. Bruksområde

**⚠ VÆR OPPMERKSOM** Unngå å få bremsevæske på huden eller i øynene – den kan gi alvorlige forbrenninger. Vask grundig hvis den kommer i kontakt med huden. Ved kontakt med øynene må øynene straks skylles med store mengder vann i minst 10 minutter. Kontakt deretter umiddelbart lege.

### Bremsenes tilstand

### ⚠ ADVARSEL

Bremsemekanismen på snøscooteren er en viktig sikkerhetsfaktor. Hold bremsene i god stand. Og fremfor alt, kjør aldri snøscooteren uten at bremsesystemet fungerer. Kontroller regelmessig bremseklossenes tilstand og slitasje.

### Juster bremses

Det er ikke nødvendig å justere de hydrauliske bremsene. Kontakt en autorisert Lynx-forhandler hvis det oppstår problemer.

## Kjedekasseolje

### Anbefalt kjedekasseolje

ANBEFALT KJEDEKASSEOLJE

XPS SYNTETISK KJEDEKASSEOLJE  
(P/N 619 590 098)

**OBS!** Kjedekassen på denne snøscooteren er spesielt utviklet og godkjent med XPS™ syntetisk kjedekasseolje. BRP anbefaler sterkt å alltid bruke sin XPS syntetisk kjedekasseolje. Skader som skyldes bruk av olje som ikke egner seg for kjedekassen, dekkes ikke av den begrensede garantien fra BRP.

### Tilgang til kjedekasse

Åpne høyre sidepanel. Se *BETJENINGSORGANER, INSTRUMENTER OG UTSTYR*.

### Kontroll av nivået på kjedekasseoljen

Med snøscooteren på et jevnt underlag kontrollerer du oljenivået ved å fjerne magnetkontrollpluggen.

#### E-TEC-modeller

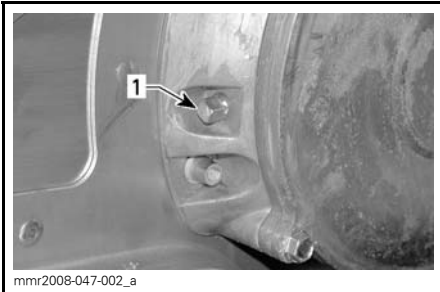

1. Magnetkontrollplugg

**OBS!:** Det er normalt å finne metallpartikler festet til magnetkontrollpluggen. Ta av kjedekassedekslet og kontrollerer kjedekassedelene hvis du finner større metallbiter.

Fjern metallpartiklene fra magnetkontrollpluggen.

### ACE

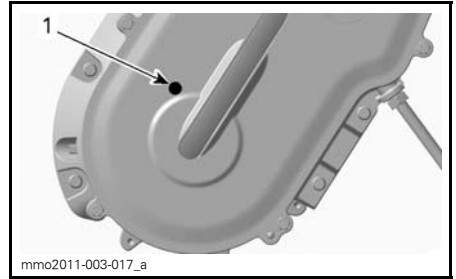

#### TYPEBILDE

1. Kontroller plugg

#### Alle modeller

Oljenivået må nå det gjengede hullet.

### Fremgangsmåte ved påfylling av kjedekasseolje

Ta ut magnetkontrollpluggen.

Ta av påfyllingslokket på kjedekassedekslet.

#### E-TEC-modeller



1. Lokk

## ACE

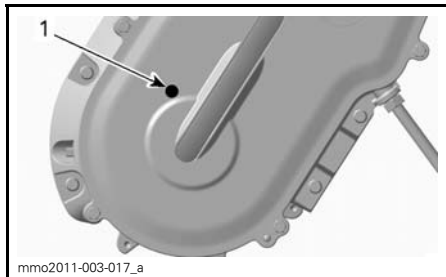

## TYPEBILDE

1. Kontroller plugg

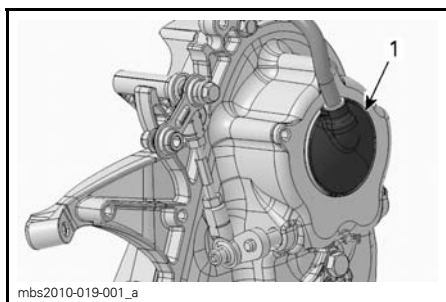

1. Løkk

**Alle modeller**

Tøm anbefalt olje i kjedekassen gjennom påfyllingshullet til oljen kommer ut gjennom kontrollplugghullet.

Sett på plass kontrollpluggen, og trekk til i henhold til spesifikasjonen.

## KONTROLLER TILTREKING AV PLUGG

$$6 \text{ N} \cdot \text{m} \pm 1 \text{ N} \cdot \text{m}$$

Sett på påfyllingslokket.

**Drivkjede****Drivkjedestramming**

Kontakt en autorisert Lynx-forhandler.

**Tilgang til kjedekasse**

Åpne høyre sidepanel. Se *BETJENINGSORGANER, INSTRUMENTER OG UTSTYR*.

**Justering av drivkjede**

1. Ta av eksospotten. Se *EKSOSSYSTEM* i denne delen.
2. Skru ut låsemutteren for strammeskruen flere omdreininger.

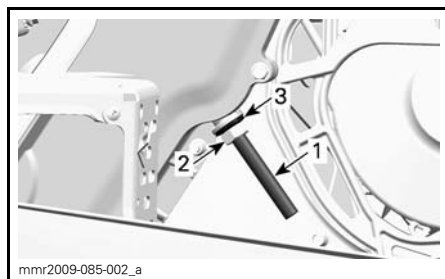

1. Strammejusteringssskrue
2. Låsemutter
3. Tetningssskive

3. Skru ut justeringssskruen for stramming noen omdreininger.
4. Trekk tetningssskiven tilbake.
5. Rengjør om nødvendig gjengene på justeringssskruen.

**OBS!** Gjengene på justeringssskruen må rengjøres for å oppnå nøyaktig justering.

6. Trekk til justeringssskruen for stramming med hånden.

**OBS!:** Skru inn justeringssskruen til motstanden blir så sterk at den ikke kan skrues med hånden.

7. Hold skruen for justering av stramming, og trekk til låsemutteren i henhold til spesifikasjonen.

KONTROLLER TILTREKKINGSMOMENT FOR LÅSEMUTTER
---

36 N•m ± 3 N•m
----------------

8. Sett på plass eksospotten.

## Drivreim

### Kontrollere drivreim

Kontroller om det er sprekker, frynser eller unormal slitasje (ujevn slitasje, slitasje på én side, manglende knaster, sprukket konstruksjon). Hvis du finner unormal slitasje, skyldes dette sannsynligvis at reimskivene er feil justert, for høyt turtall på frossen mark, raske oppstarter uten oppvarmingsperiode, rust eller grad på kanten av skiven, olje på beltet eller skjev reservereim. Kontakt en autorisert Lynx-forhandler.

### Bytte drivreim

#### Ta av drivreimen

1. Ta av nødstoppsnorenns hette fra motorstoppbryteren.
2. Åpne venstre sidepanel.
3. Ta av drivreimvernet. Se *TA AV DRIVREIMVERNET* under *BETJENINGSORGANER, INSTRUMENTER OG UTSTYR*.
4. Sett inn forlengeren for den drevne reimskiven fra verktøysettet i det gjengede hullet på justeringsnavet, som vist.



mmo2012-005-980  
**FORLENGER FOR DRIVREIMSKIVE  
MONTERT PÅ JUSTERINGSNAV**

5. Åpne den drevne reimskiven ved å skru inn verktøyet.
6. Ta av reimen ved å skyve den over den øvre kanten på den drevne reimskiven og deretter over drivreimskiven.

### Montere drivreim

1. Åpne om nødvendig den drevne reimskiven. Se *TA AV DRIVREIM*.
2. Skyv reimen over den drivreimskiven og deretter over den drevne reimskiven.

**OBS!** Ikke tving eller bruk verktøy til å tvinge beltet på plass, da det kan føre til kutt eller brudd på trådene i reimen.

**OBS!:** Maksimal levetid på drivreimen oppnås når reimen monteres med pile-  
ne i rotasjonsretning.

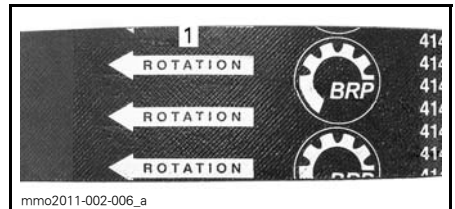

1. Skal peke i rotasjonsretningen

3. Skru ut og ta av forlengeren for den drevne reimskiven fra reimskiven.

4. Drei den drevne reimskiven flere ganger for å plassere reimen riktig mellom skivene.
5. Juster belte høyden hvis et nytt belte ble montert. Se *JUSTERE DRIVREIMENS HØYDE* nedenfor.
6. Monter drivreimvernet. Se *MONTERE DRIVREIMVERN* under *BETJENINGSORGANER, INSTRUMENTER OG UTSTYR*.
7. Lukk sidepanelet. Se *PANSER OG SIDEPANELER* under *BETJENINGSORGANER, INSTRUMENTER OG UTSTYR*.

### Justere drivreimens høyde

Drivreimens høyde må kontrolleres hver gang det monteres en ny drivreim.

Slik justerer du drivreimens høyde:

1. Ta ut D.E.S.S.-nøkkelen fra kontakten.
2. Åpne høyre sidepanel. Se *PANSER OG SIDEPANELER* under *BETJENINGSORGANER, INSTRUMENTER OG UTSTYR*.
3. Ta av drivreimvernet. Se *TA AV DRIVREIMVERNET* under *BETJENINGSORGANER, INSTRUMENTER OG UTSTYR*.
4. Løsne klemmebolten.

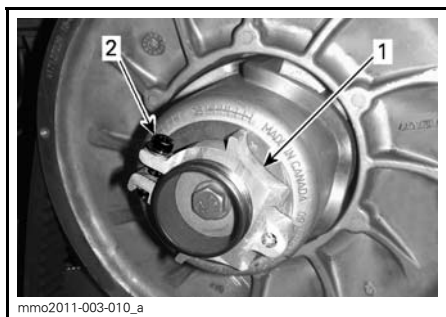

### JUSTERINGSNAV AV ALUMINIUM

1. Justeringsnav
2. Klemmebolt

5. Bruk verktøyet for justering av fjæring i verktøysettet til å dreie ringen en 1/4 omdreining om gangen, og roter deretter den drevne reimskiven slik at reimen setter seg riktig mellom skivene.

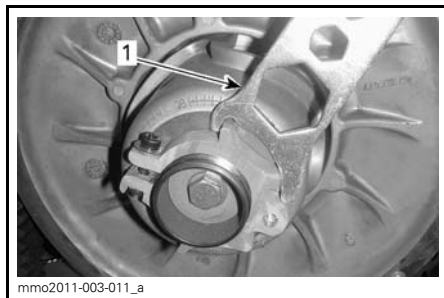

### JUSTERINGSNAV AV ALUMINIUM

1. Verktøy for justering av fjæring

**OBS!:** Justeringskruen er venstregjenget

### Drivreim med ytre knaster

Gjenta trinn 5 til bunnen av sporene på den ytre siden av drivreimen flukter med kantene på den drevne reimskiven.

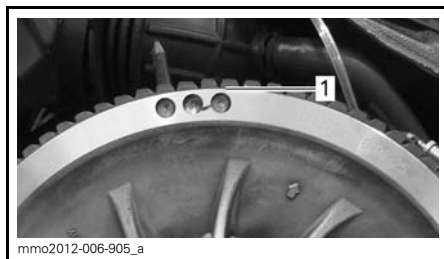

### TYPEBILDE – FORHÅNDSINNSTILLING

1. Laveste del av knastene jevnt med ytre overflate på drivreim

**OBS!:** Drei ringen mot klokken for å senke reimen i reimskiven. Drei ringen med klokken for å heve reimen i reimskiven.

6. Trekk til klemmebolten fast. Trekk om mulig til med angitt tiltrekkingmoment med en momentnøkkel.



TILTREKKINGSMOMENT	
Klemmebolt	5,5 N•m ± 0,5 N•m

**TYPEBILDE**

1. Klemmebolt

7. Monter drivreimvernet. Se *MONTERE DRIVREIMVERN*.

8. Lukk sidepanelet. Se *KAROSSERI*.

**OBS!:** Disse innstillingene er riktig som forhåndsjustering for de fleste modeller og reimtyper. I enkelte tilfeller kan snøscooteren krype fremover når motoren startes, og det er en indikasjon på at drivreimen er for stram.

Hvis snøscooteren kryper fremover, senker du drivreimhøyden i forhold til forhåndsinnstillingen. Gjenta prosedyren til snøscooteren står stille.

**Reversaktivering**

**OBS!:** Det kan hende revers ikke aktiveres hvis reimen kommer for høyt i den drevne reimskiven. Hvis aktivering av revers ikke fungerer riktig, må du sørge for at drivreimen justeres riktig. Juster drivreimen lavere i den drevne reimskiven hvis det er nødvendig.

**Drivreimskive (E-TEC)****Justering av drivreimskive****⚠ ADVARSEL**

Ta av nødstoppsnorens hette (D.E.S.S.-nøkkelen) fra motorstoppbryteren før du utfører vedlikehold eller justeringen, hvis ikke noe annet er spesifisert. Snøscooteren må være parkert på et sikkert sted borte fra sporet.

Drivreimskiven er fabrikkalibrert for å overføre maksimal motoreffekt på et forhåndsdefinert turtall. Faktorer som temperatur i omgivelsene, høyde over havet, værforhold eller underlagets tilstand kan endre dette turtallet og dermed påvirke snøscooterens effekt.

Denne justerbare drivreimskiven gir mulighet til å justere maksturtallet på motoren for å få maksimal effekt.

Kalibreringskruene må justeres slik at det aktuelle maksimale turtallet er i samsvar med turtallet for maksimal effekt.

MOTOR	MAKSIMALT HK VED TURTALL
600 HO E-TEC	8100 o/min (± 100)
800 R E-TEC	7900 o/min (± 100)

**OBS!:** Bruk et nøyaktig digitalt takometer til å justere motorens turtall.

**OBS!:** Justeringen har betydning bare for høyt turtall.

Det er seks posisjoner nummerert fra 1 til 6.

Kalibreringskruene har seks forskjellige innstillinger som er angitt med tall på hodene av dem.

Den faktiske innstillingen er tallet på hodet til skruen som er innrettet i forhold til merket på skiven.

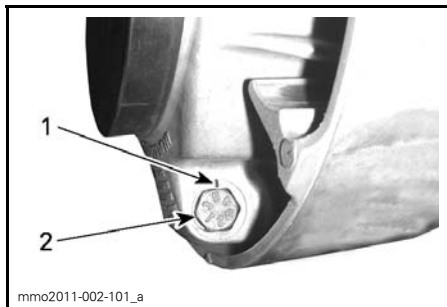

mmo2011-002-101\_a

**SKIVEINNSTILLING**

1. Merk
2. Tall

Hver posisjon endrer det maksimale turtallet med omtrent 200 o/min.

Lavere posisjonstall reduserer motorens turtall i trinn på 200 o/min, og høyere posisjonstall øker motorens turtall i trinn på 200 o/min.

Eksempel:

Kalibrerings-skruene står i posisjon 4 og endres til posisjon 6. Maksimale turtall øker da med 400 o/min.

**Fremgangsmåte**

Løsne låsemutteren akkurat nok til å få hodet på kalibrerings-skruen ut fra skiven, og justere til ønsket posisjon. Ikke ta låsemutteren helt av.

Sett alltid alle tre kalibrerings-skruene til samme posisjon.

Trekk til låsemutrene med  $10\text{ N}\cdot\text{m} \pm 2\text{ N}\cdot\text{m}$ .

**OBS!** Ikke ta kalibrerings-skruen helt ut slik at den indre stoppskiven kan falle av. Juster alltid alle tre kalibrerings-skruene, og pass på at de settes til samme posisjon.

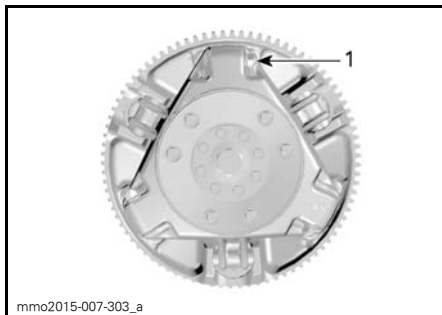

mmo2015-007-303\_a

**TYPEBILDE**

1. Løsne akkurat nok til at kalibrerings-skruen kan dreies

**⚠ ADVARSEL**

**IKKE** demonter eller endre drivreimskiven.

Feil montering eller endring kan føre til at reimskiven plutselig eksploderer under belastningen som genereres av den høye rotasjonshastigheten. Det kan føre til alvorlig personskade og fare for dødsfall.

Kontakt din Lynx-forhandler for vedlikehold eller service på drivreimskiven. Feil service eller vedlikehold kan påvirke ytelsen og redusere reimens levetid. Følg alltid vedlikeholdsplanene.

**⚠ ADVARSEL**

**Kjør ALDRI** motoren:

- uten at avskjerming og drivreimvernet er sikkert montert
  - med panseret åpent eller tatt av.
- Prøv ALDRI å justere bevegelige deler mens motoren går.

## Belte

### ADVARSEL

Bruk aldri belter som ikke er godkjent for pigger. Montering av pigger på et belte som ikke er godkjent, kan øke risikoen for slitasje og at beltet ryker, noe som kan føre til alvorlig personskade eller dødsfall.

Før du fortsetter med montering av spesialpigger på belter, må du kontakte en autorisert forhandler for Lynx-snøscootere for gjeldende tilgjengelighet av pigger og bruk av slike.

BRP anbefaler ikke å kjøre snøscootere utstyrt med høy mønsterprofil i **høy hastighet** i sporet, på hardpakket snø eller på is i lengre perioder.

Hvis du er nødt til å gjøre det, må du **redusere hastigheten** og gjøre distansen så kort som mulig når du kjører på slikt underlag.

** VÆR OPPMERKSOM** Kjøring med slike belter i høy hastighet i et spor, på hardpakket snø eller is gir større belastning på mønsterknastene, noe som kan føre til at disse blir varme. For å unngå slitasje eller skade på beltet, må du redusere hastigheten og gjøre distansen så kort som mulig når du kjører på slikt underlag.

For generelle instruksjoner om vedlikehold av belter, se avsnittet *BELTETILSTAND* og *BELTESTRAMMING OG -JUSTERING* i avsnittet *VEDLIKEHOLD* i denne håndboka.

## Beltets tilstand

### ADVARSEL

Ta av nødstoppsnorens hette (D.E.S.S.-nøkkelen) før du utfører vedlikehold eller justeringen, hvis ikke noe annet er spesifisert. Snøscooteren må være parkert på et sikkert sted borte fra sporet.

Ta av nødstoppsnorens hette (D.E.S.S.-nøkkelen).

Løft bakenden av snøscooteren fra bakken og støtt den med et bredt mekanisk snøscooterstativ med avbøyingspanel. Mens motoren er avroterer du beltet med hendene og kontrollerer tilstanden. Hvis det er slitt eller skadet eller hvis fibrene vises, eller hvis du oppdager manglende eller defekte innlegg eller føringer, kontakter du en autorisert Lynx-forhandler.

Se etter defekter, som f.eks.:

- perforeringer i beltet
- rifter i beltet
- knaster som er brukket eller revet av, så deler av staver vises
- delaminering av gummien
- brukne staver
- manglende belteføring(er).

Hvis beltet viser tegn til slitasje, må det skiftes ut med en gang. Spør forhandleren hvis du er i tvil.

### ADVARSEL

Å kjøre med ødelagt belte kan føre til at du mister kontrollen, og resultere i alvorlig personskade eller dødsfall.

## Beltets stramming og justering

**OBS!:** Beltets stramming og justering henger sammen. Ikke juster bare én av dem.

## ⚠ ADVARSEL

For å hindre alvorlige skader på personer i nærheten av snøscooteren:

- Stå **ALDRI** bak eller nær et belte i bevegelse
- bruk alltid et bredt mekanisk snøscooterstativ med avbøyingspanel til snøscooteren
- når beltet er hevet fra bakke, skal det bare kjøres med lavest mulig hastighet.

Sentrifugalkraften kan føre til at grus, skadede eller løse pigger, biter av et istykkerrevet belte eller helt løsrevet belte blir kastet voldsomt bakover ut av tunnelen med stor kraft, noe som kan føre til tap av et bein eller andre, alvorlige skader.

### Kontroll av beltestramming

**OBS!** Kjør snøscooteren i snø i 15 til 20 minutter før du justerer strammingen på beltet.

Ta av nødstoppsnørens hette (D.E.S.S.-nøkkelen).

Løft bakenden av snøscooteren og støtt den i et bredt mekanisk snøscooterstativ.

**⚠ VÆR OPPMERKSOM** Bruk riktige løfteteknikker, og pass på å bruke føttene til å løfte. Ikke forsøk å løfte bakenden av snøscooteren hvis den er for tung for deg.

La fjæringen utvide seg normalt, og kontroller åpningen halvveis mellom mellomhjulene foran og bak. Mål mellom bunnen av glideskoen og innsiden av beltet. Avstanden skal være som angitt i *SPESIFIKASJONER* i slutten av denne håndboken. Hvis beltestrammingen er for løs, får beltet en tendens til å støte.

**OBS!** En beltestrammingstester (P/N 414 348 200) kan brukes til å måle nedbøyningen og kraften som brukes.

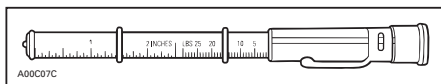

**BELTESTRAMMINGSTESTER**

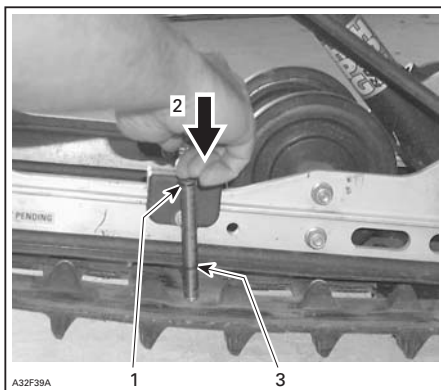

### TYPEBILDE

1. O-ring øverst på verktøyet plassert på 7,3 kg
2. Trykk på øverste del av verktøyet til det kommer i kontakt med O-ring.
3. Mål nedbøyning av beltet (se under spesifikasjoner for å finne nedbøyningen for beltet på din modell)

**⚠ VÆR OPPMERKSOM** For stramt belte fører til tapt effekt og høy belastning på fjæringen.

Slik justerer du beltestrammingen:

- Ta av nødstoppsnørens hette (D.E.S.S.-nøkkelen).
- Ta av hjulkapslene bak (hvis den er utstyrt med det).
- Løsne skruene på bakakselen (på hver side).
- Drei justeringsboltene for å justere.

Kontakt en autorisert Lynx-forhandler hvis det ikke er mulig å justere strammingen riktig.

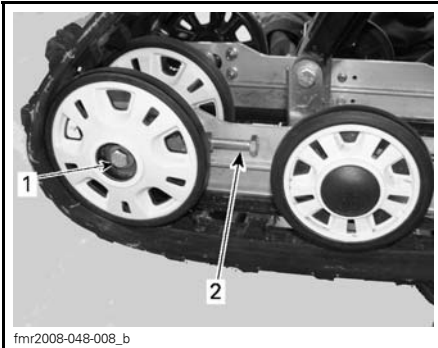

fmr2008-048-008\_b

**TYPEBILDE (HØYRE SIDE)**

1. Bakakselskrue
2. Justeringsbolt

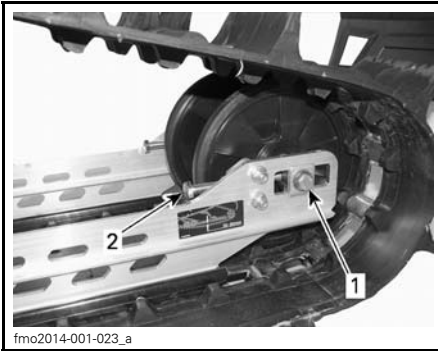

fmo2014-001-023\_a

**BOONDOKER OG R.A.V.E. RE (VENSTRE SIDE)**

1. Bakakselskrue
2. Justeringsbolt

- Trekk til festeboltene.
- Kontroller justering av beltet som beskrevet ovenfor.

**Beltejustering****⚠ ADVARSEL**

Før du kontrollerer beltets justering må du kontrollere at beltet er fri for partikler som kan kastes ut når beltet roterer. Hold hender, verktøy, føtter og klær unna beltet. Løft alltid snøscooteren opp på et bredt stativ med avbøyingspanel. Kontroller at ingen står i nærheten av snøscooteren, spesielt bak beltet. Ikke roter beltet med høy hastighet.

Sentrifugalkraften kan føre til at partikler, biter av et istykkerrevet belte eller helt løsrevet belte blir kastet voldsomt bakover ut av tunnelen med stor kraft, noe som kan føre til at du mister et bein eller får andre alvorlige skader.

**⚠ ADVARSEL**

Ta av nødstoppsnørens hette (D.E.S.S.-nøkkelen) før du utfører vedlikehold eller justeringen, hvis ikke noe annet er spesifisert. Snøscooteren må være parkert på et sikkert sted borte fra sporet.

- Ta av nødstoppsnørens hette (D.E.S.S.-nøkkelen).
  - Løsne festeboltene på bakre mellomhjul.
  - Trekk til justeringsboltene på den siden der glideskoen har størst avstand til sporførerne.
1. Løft opp bakenden av snøscooteren, og støtt slik at den kommer klar av bakken.
  2. Start motoren, og akselerer litt slik at beltet så vidt beveger seg. Dette må skje i løpet av kort tid (15 til 20 sekunder).
  3. Kontroller at beltet er godt sentrert med samme avstand på begge sider mellom kantene av belteførerne og glideskoene.

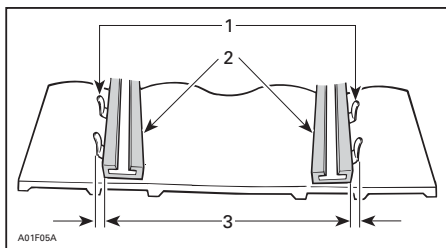

1. Føring
2. Glidesko
3. Lik avstand

4. Slik justerer du beltet riktig:

- 4.1 Stopp motoren.
- 4.2 Ta av nødstoppsnørens hette (D.E.S.S.-nøkkelen).
- 4.3 Løsne festeboltene på bakre mellomhjul.
- 4.4 Trekk til justeringsbolten på den siden der glideskoen har størst avstand til sporførerne.

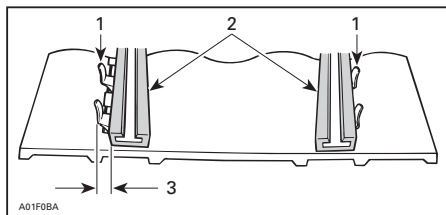

1. Føring
2. Glidesko
3. Trekk til på denne siden

5. Trekk til festeskruene.

**⚠ ADVARSEL**

Trekk til festeboltene på hjulet skikkelig, ellers kan hjulet løsne og få beltet til å "låse" seg.

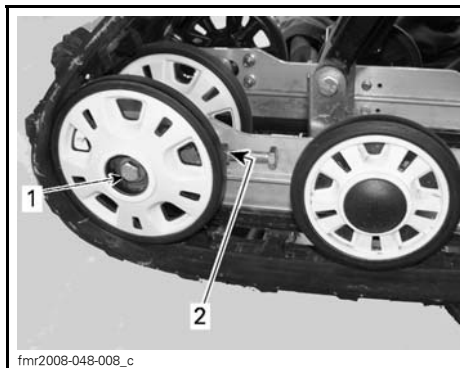

**TYPEBILDE**

1. Låsemutter
2. Festebolt - Trekk til med  $48 N \cdot m \pm 6 N \cdot m$

6. Start motoren, og roter beltet sakte for å kontrollere justeringen på nytt.
7. Plasser snøscooteren på bakken igjen.
8. Monter hjulkapslene bak hvis den er utstyrt med det.

**Fjæring**

**Tilstanden til fjæringen bak**

Kontroller visuelt alle komponenter i fjæringen inkludert glidesko, fjærer, hjul osv.

**OBS!:** Ved normal kjøring vil snø fungere som smøring og kjølevæske på glideskoene. Omfattende kjøring på is eller snø med sand vil føre til at varmen absorberes og føre til raskere slitasje av glideskobelegget.

**Tilstanden til stoppreimen for fjæringen**

Kontroller om det er slitasje eller skader på stoppreimen og om bolter og muttere er trukket til. Hvis de er løse, kontrollerer du om hullene er deformert. Skift ut hvis det er nødvendig. Trekk til mutteren i henhold tilspesifikasjonen.

TILTREKKINGSMOMENT	
Mutter	11 N•m

## Smøring av fjæring

Smør fjæringen bak gjennom smøre-  
niplene med FETT FOR OPPHENG  
(P/N 619 590 193) Se vedlikeholds-  
tervaller under *VEDLIKEHOLDSPLAN*.

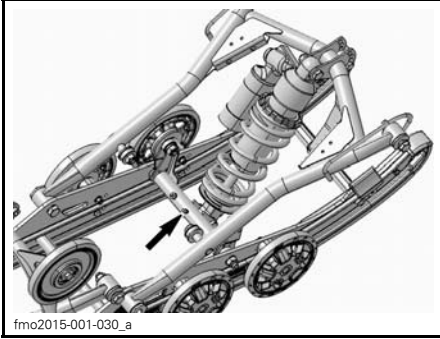

fmo2015-001-030\_a

**TYPEBILDE – PPS2 3300 SMØRENIPLER (FORAN)**

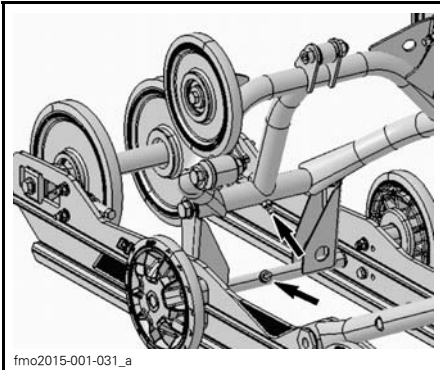

fmo2015-001-031\_a

**TYPEBILDE – PPS2 3300 SMØRENIPLER (BAK)**

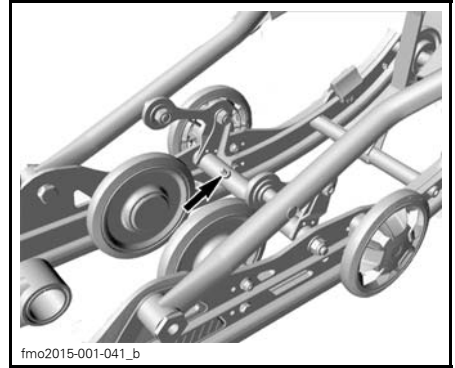

fmo2015-001-041\_b

**TYPEBILDE – PPS2 3700 OG 3900 SMØRENIPLER (FORAN)**

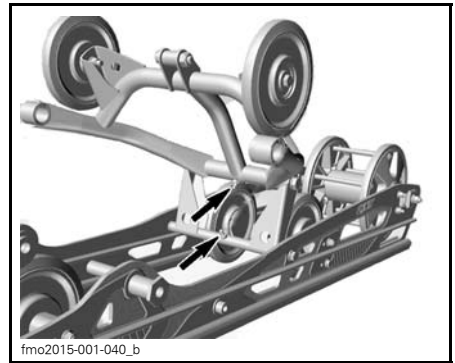

fmo2015-001-040\_b

**TYPEBILDE – PPS2 3700 OG 3900 SMØRENIPLER (BAK)**

## PPS2-fjæring

### Tilstand styring og fjæring foran

Kontroller visuelt om komponenter er trukket til på styringen og i fjæringen foran (styrearmer, kontrollarmer og koblinger, parallellstag, kuleledd, skibolter, skiben osv.). Kontakt om nødvendig en autorisert LYNX-forhandler.

## Ski

### Slitasje og tilstand til ski og skinner

Kontroller tilstanden til skiene og ski-karbidskinnene. Kontakt en autorisert Lynx-forhandler hvis det er slitasje.

### **! ADVARSEL**

Stor slitasje på ski og/eller skinner vil ha negativ innvirkning på kontrollen over snøscooteren.

## Sikringer

### Ta ut / kontrollere sikringer

Det elektriske systemet er beskyttet med sikringer, og sikringsholderne er plassert i motorrommet.

Kontroller tilstanden til sikringen, og bytt den om nødvendig.

Trekk ut sikringen for å fjerne den fra holderen. Kontroller om glødetråden har smeltet.

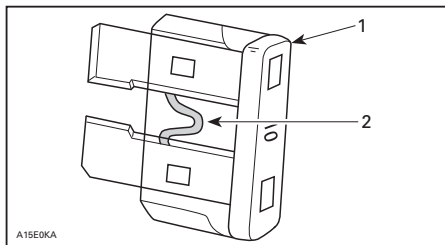

A15E0KA

1. Sikring
2. Kontroller om den er smeltet

**! VÆR OPPMERKSOM** Ikke bruk en sikring med høyere ampereverdi da det kan føre til alvorlig skade på de elektriske komponentene og / eller utgjøre en fare for brann.

### **! ADVARSEL**

Hvis sikringen har gått, må årsaken til feilen finnes og rettes før motoren startes på nytt. Kontakt en autorisert LYNX-forhandler for service.

## E-TEC med manuell start



mmo2008-008-028\_a

### TYPEBILDE – HØYRE SIDE AV MOTORROMMET

1. 5 A hovedsikring

## E-TEC med elektrisk start

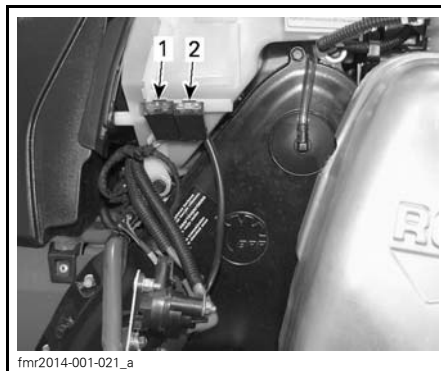

fmr2014-001-021\_a

### HØYRE SIDE AV MOTORROMMET

1. Ladesikring
2. START/RER-sikring

## 600 ACE

Sikringsboksene (to stykker) er plassert på høyre side, bak sidepanelet.





fmo2014-004-005\_a

1. Sikringsbokser

**900 ACE**

fmo2014-002-029\_a

TYPEBILDE – HØYRE SIDE AV MOTORROM

1. Sikringsboks

**Sender for elektrisk drivstoffnivå**

Sikringen for sender for elektrisk drivstoffnivå er plassert bak luftinntaksdemperen.

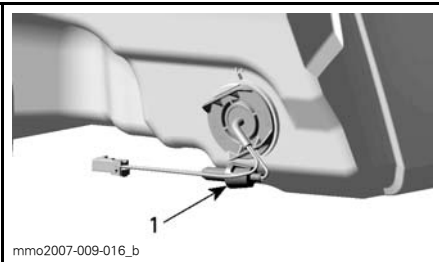

mmo2007-009-016\_b

BAK LUFTINNTAKSDEMPER

1. 0,25 A sikring

**Lys**

Kontroller alltid at lyspærene fungerer etter at de er byttet.

**Bytte lyspære i frontlys**

**OBS!** Berør aldri glasset på en halogenpære med fingrene. Det reduserer levetiden. Hvis du har berørt glasset, rengjør du det med isopropylalkohol, som ikke etterlater noen hinne på pæren.

1. Åpne oppbevaringsrommet foran ved å trekke i tapen.

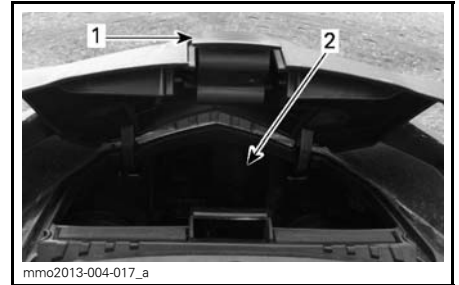

mmo2013-004-017\_a

1. Tapp  
2. Oppbevaringsrom

2. Ta av den aktuelle gummimansjettene.

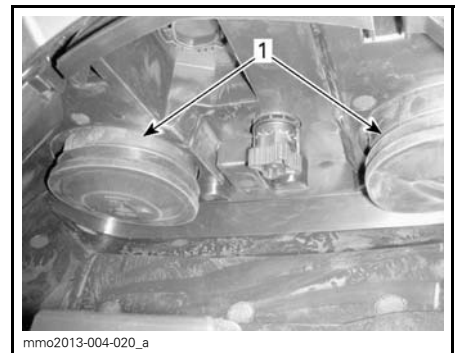

mmo2013-004-020\_a

1. Gummimansjetter

**OBS!:** Pass på at begge gummimansjettene settes riktig på plass slik at det ikke kommer fuktighet inn i frontlykten. Fuktighet kan føre til kondens inne i frontlykten.

3. Koble fra den elektriske kontakten.

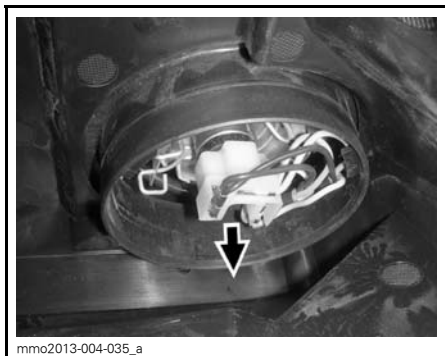

**ELEKTRISK KONTAKT**

**OBS!:** Pass på at den elektriske kontakten settes riktig på plass igjen.

4. Trykk og dra begge sider av feste-klipset samtidig for å løsne den fra lyspærestøtten.

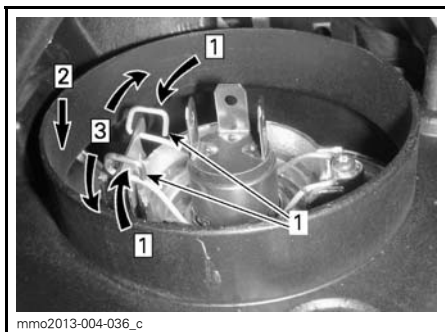

Steg 1: Skyv begge sider  
Steg 2: Trykk ned for å løsne  
Steg 3: Løsne begge sidene

1. Festeklips

5. Ta ut lyspæren, og sett inn en ny. Monter delene riktig på plass igjen.

### Justering av frontlysene

Åpne oppbevaringsrommet foran.

Drei justeringsknappen for justering av frontlysenes høyde.

Drei knoppen med klokken for senke frontlysenes høyde.

Drei knoppen mot klokken for heve frontlysenes høyde.

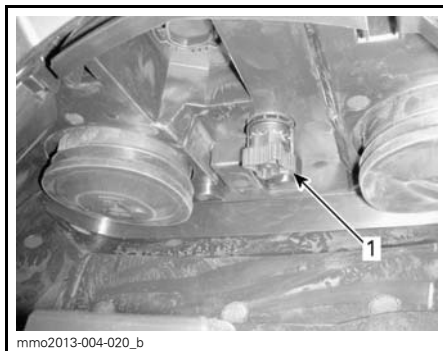

**TYPEBILDE**

1. Justeringsknapp

### Baklyset

Lysdiodene i lysdiodebaklyset kan ikke skiftes. Skift hele baklysinnfatningen ved feil. Fest det nye baklyset med skruene.

### Isrivere (BoonDocker)

#### Utskiftning av isrivere

Når slitasjegrensemerket ikke lenger er synlig på isrivene. La en Lynx-forhandler skifte ut isrivene.



**TYPEBILDE**

1. Slitasjegrense

# STELL AV SNØSCOOTEREN

## Etter kjøring

Fjern snø og is fra den bakre fjæringen, beltet, fjæringen foran, styremekanismen og skiene.

### ADVARSEL

Pass på at nødstoppsnorens hette er tatt av motorstoppbryteren når du skal stå foran snøscooteren eller være nær beltet eller komponenter i opphenget bak.

Dekk alltid over snøscooteren når du forlater den ute over natten eller i lengre perioder. Det vil beskytte den mot frost og snø og i tillegg hindre slitasjer.

## Rengjøring og beskyttelse

Vask snøscooteren med vann blandet med et mildt rengjøringsmiddel. Bruk kun mikrofiberkluter eller tilsvarende.

 **VÆR OPPMERKSOM** Det er nødvendig å bruke mikrofiberkluter eller tilsvarende på vindskjermer og panser for å unngå å skade overflaten under rengjøring.

Til å fjerne fett, olje og skitt bruker du Heavy Duty Cleaner (P/N 293 110 001) (sprayboks 400 g).

 **VÆR OPPMERKSOM** Ikke bruk Heavy Duty Cleaner på dekaleringer og vinyl.

Til å fjerne smuss som sitter godt på vinyl- og plastoverflater, bruker du Vinyl & Plastic Cleaner ((P/N 413 711 200)).

Til å fjerne striper på vindskjermen eller panseret bruker du Scratch Remover Kit (P/N 861 774 800).

 **VÆR OPPMERKSOM** Rengjør aldri plastdeler eller panseret med sterkt rengjøringsmiddel, avfetningsmiddel, tynner, acetone, produkter som inneholder klor eller lignende.

Voks lakkerte deler av snøscooteren for å gi bedre beskyttelse.

**OBS!** Bruk voks bare på glatte overflater. Beskytt snøscooteren for å hindre oppsamling av støv under lagring.

Rengjør skivene på begge reimskivene med flenserengjøringsmiddel for reimskive (P/N 619 600 022).

Kontroller panseret, og reparer eventuelle skader.

Flekklakker alle metallflekker der laken er skrapet av. Spray alle metalldeleer inkludert forkrommede deler med XP-S Lube (P/N 619 590 093).

 **VÆR OPPMERKSOM** Snøscooteren må lagres på et kjølig og tørt sted og dekkes med en presenning som ikke er gjennomsiktig. Det vil hindre at solstråler og smuss påvirker plastkomponenter og snøscooterens finish.

Løft opp bakenden av snøscooteren til beltet kommer klar av bakken. Monter et bredt mekanisk snøscooterstativ med avbøyningspanel til snøscooteren.

### ADVARSEL

Ikke forsøk å løfte snøscooteren med bare hendene. Bruk egnede løfteverktøy eller få hjelp til å fordele belastningen slik at du unngår forstrekninger.

**OBS!** Ikke reduser beltestrammingen.

# LAGRING

## ADVARSEL

Få en autorisert LYNX-forhandler til å kontrollere drivstoffsystemets og oljesystemets generelle tilstand slik det er angitt i *SKJEMA OVER PERIODISK VEDLIKEHOLD*.

Om sommeren eller når snøscooteren ikke skal brukes i løpet av tre måneder eller mer, må den lagres på riktig måte.

LAGRING	
SNØSCOOTER	Rengjør snøscooteren
MOTOR	2-takts modeller: Smør motoren. Se instruksjoner i brukerhåndboken.
	Blokker eksospotte med kluter
	Tilsett stabiliseringsmiddel i drivstoffet i henhold til anbefalinger fra produsenten av produktet Kjør motoren etter at produktet er tilsatt drivstoffet
DRIVSYSTEM OG BREMS	Smør dreiepunktet på bremsehåndtaket
	Løft opp bakenden av snøscooteren til beltet kommer klar av bakken. Ikke reduser beltestrammingen
FJÆRING	Inspiser og smør fjæring bak
	Smør fjæring foran og bak
ELEKTRISK SYSTEM	Lad batteriet hver måned for å holde det fulladet under lagring

 **VÆR OPPMERKSOM** Bruk egne løfteverktøy eller få hjelp til å fordele belastningen. Hvis du ikke bruker et løfteverktøy, må du bruke riktige løfteteknikker og passe på å bruke føttene til å løfte. Ikke forsøk å løfte bakenden av snøscooteren hvis den er for tung for deg.

**OBS!** Snøscooteren må lagres på et kjølig og tørt sted og dekkes med en presenning som ikke er gjennom-siktig, men gir ventilasjon. Det vil hindre at solstråler og smuss påvirker plastkomponenter og snøscooterens finish.

**OBS!** Drivstoffstabiliseringsmiddel bør fylles på før smøring av motoren for å beskytte forgasseren mot fernissavleiringer.

## Lagring (E-TEC)

### E-TEC-motorer

Kontakt en autorisert Lynx-forhandler for klargjøring av snøscooteren.

### Motorkjølesystemet

#### E-TEC-motorer

Frostvæske bør skiftes hvert 5. år eller hver 6000 km for å forhindre at frostvæsken forringes.

Utskifting av frostvæske og kontroll av tettheten må utføres av en autorisert Lynx-forhandler.

**⚠ VÆR OPPMERKSOM** Feil blandingsforhold i væsken kan føre til at væsken i kjølesystemet fryser hvis snøscooteren lagres i et område der temperaturen kommer under frysepunktet. Det kan føre til omfattende skader på motoren. Hvis frostvæsken ikke skiftes før lagring, kan eventuell reduksjon av effekten føre til dårligere kjøling når motoren skal brukes.

**⚠ VÆR OPPMERKSOM** Ikke kjør motoren under lagringsperioden.

### Motorlagringsmodus (E-TEC)

Som andre motorer må E-TEC smøres skikkelig ved lagring for å beskytte indre deler. E-TEC-systemet har en innebygd smørefunksjon for lagring av motor (klargjøring for sommer) som kan startes av føreren.

Gjør følgende for å starte prosedyren:

1. Plasser snøscooteren i et godt ventilert område.
2. Start motoren, og la den gå på tomgangshastighet til den når normal driftstemperatur (følg med kjølevæsketemperaturen på displayet, eller kontroller om varmeveksleren bak blir varm).
3. Trykk på SETT-knappen (S) for å velge kilometertellermodus.

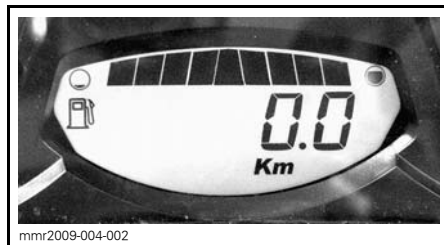

**OBS!:** Lagringsmodusen fungerer ikke i andre modi (trip A, trip B og hr trip).

4. Trykk raskt flere ganger på bryteren for fjernlys/nærlys, og **samtidig som du gjør det**, trykker du på og holder **SETT-knappen** til **TRYKK PÅ "S"** vises på displayet.

**OBS!:** Det er viktig for denne prosedyren at du trykker flere ganger på bryteren for nærlys/fjernlys (HI/LOW) **før** du holder SETT-knappen nede.

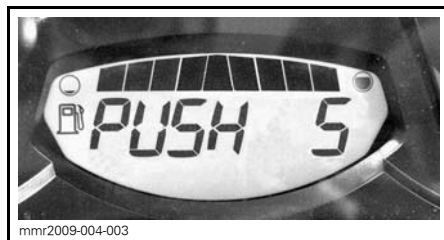

5. Slipp alle knappene når måleren viser **TRYKK PÅ "S"**.
6. Trykk og hold SETT-knappen (S) på nytt i 2 – 3 sekunder.

**OBS!:** Måleren viser **OLJE** når lagringsprosedyren startes.

7. Når måleren viser **OLJE**, slipper du knappen og venter til smørefunksjonen avsluttes.



Ikke rør noe annet mens smøresyklusen for motoren pågår.

Motorsmørefunksjonen tar omtrent 1 minutt. I løpet av denne tiden øker motorens turtall (RPM) litt til omtrent 1.600 RPM, og oljepumpen vil "oljespyle" motoren.

Når motorsmøringsprosedyren er fullført, slår ECM av motoren.

Ta av nødstoppsnoren.

**OBS!** Ikke start motoren i løpet av lagringsperioden.

# KLARGJØRING FØR SESONGSTART

KLARGJØRING FØR SESONGSTART (2-TAKTS)	
MOTOR	Inspiser gummifester for motor
	Kontroller eksossystemets tilstand og se etter lekkasjer
	Trekk til skruene eller mutrene på eksosmanifolden med angitt tiltrekkingsmoment
	Inspiser kjølesystemtopp, slanger og klemmer og se etter lekkasjer
	Kontroller kjølevæskens tetthet
	Inspiser veivakselens PTO-tetning
DRIVSTOFF-SYSTEM	Inspiser drivstoffrør og tilkoblinger
	Inspiser gasskabel
DRIVSYSTEM OG BREMS	Inspiser drivreimen (juster hver gang drivreimen byttes)
	Rengjør og inspiser visuelt drivreimskiven
	Rengjør og inspiser visuelt dreven reimskive
	Inspiser, juster og rett inn belte
	Juster drivkjede (ikke for modeller utstyrt med girboks)
	Bytt kjedekasseolje/girolje
	Kontroller bremsevæsknivå
	Inspiser bremseslange, -klosser og -skive
STYRESYSTEMET	Inspiser styremekanisme
	Inspiser ski og styreskinner
FJÆRING	Inspiser fjæring foran
	Inspiser fjæring bak (inkludert stoppreimer og glidesko)
ELEKTRISK SYSTEM	Inspiser tennplugg (alle unntatt E-TEC)
	Lad batteriet (hvis den er utstyrt med dette)
	Juster frontlysene

KLARGJØRING FØR SESONGSTART (4-TAKT)	
MOTOR	Inspiser visuelt motorpakninger og -tetninger og se etter lekkasjer
	Kontroller eksosystemets tilstand og se etter lekkasjer
	Skift motorolje og oljefilter
	Kontroller kjølevæskens tetthet
BENSINSYSTEM	Inspiser drivstoffrør og tilkoblinger
	Rengjør og inspiser gasspjeldhus
DRIVSYSTEM OG BREMSESYSTEM	Inspiser variatorreim (juster reimstramming hver gang reimen skiftes)
	Rengjør og inspiser visuelt motorvariator
	Rengjør og inspiser visuelt sekundærvariator
	Inspiser, juster og linjer inn belte
	Juster kjeden (Ikke modeller utstyrt med girkasse)
	Bytt kjedekasse/gir olje
	Kontroller bremsevæsknivå
Inspiser bremseslange, -klosser og -skive	
STYRESYSTEM	Inspiser styremekanisme
	Inspiser ski og styreskinner
FJÆRINGSYSTEM	Inspiser fjæring foran
	Kontroller boggi og stoppreim
ELEKTRISK SYSTEM	Lad batteriet (hvis den er utstyrt med dette)
	Juster frontlysene

Kontakt en autorisert Lynx-forhandler for klargjøring av snøscooteren.



# ***TEKNISKE INFORMASJON***

# IDENTIFIKASJON AV SNØSCOOTEREN

## Dekal med beskrivelse av snøscooteren

Dekalen med beskrivelse av snøscooteren befinner seg på høyre side av tunnelen.



fmo2014-002-002\_a

TYPEBILDE

1. Merke med scooterdetaljer

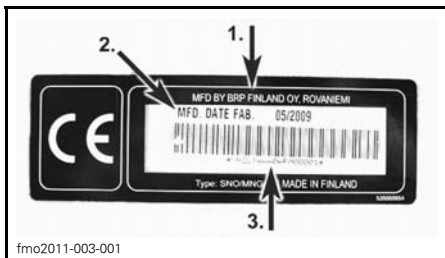

fmo2011-003-001

MERKE MED SCOOTERDETALJER

1. Produsentnavn
2. Produksjonsdato
3. Snøscooterens identifikasjonsnummer (VIN)

## Serienumre

Snøscooterens hovedkomponenter (motor og ramme) identifiseres via ulike serienumre. Det kan noen ganger være nødvendig å finne disse numrene for garantiformål eller for å spore snøscooteren i tilfelle den blir borte. Den autoriserte Lynx-forhandleren vil be om disse numrene hvis du fremsetter krav om garanti. Vi anbefaler på det sterkeste at du noterer deg alle serienumre på snøscooteren og gir dem til forsikringsselskapet ditt.

## Snøscooterens identifikasjonsnummer (VIN)

VIN er skrevet på dekalen med beskrivelse av snøscooteren. Se ovenfor. Det er også gravert inn i tunnelen i nærheten av dekalen med beskrivelse av snøscooteren.

Modellnummer og modellår er en del av informasjonen i identifikasjonsnummeret (VIN). Se illustrasjonen.

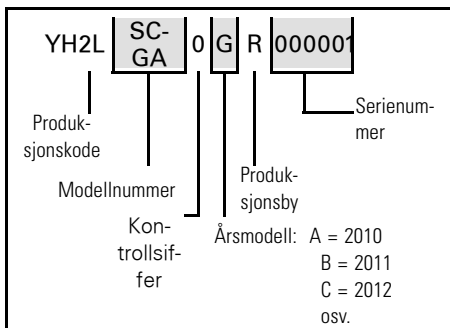

## Plassering av motorens serienummer

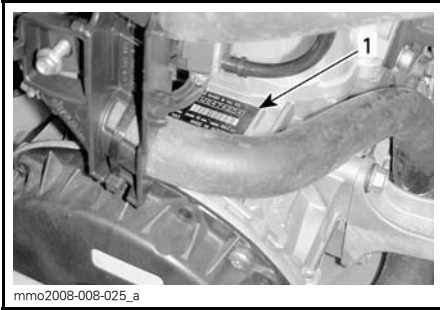

### 600 HO E-TEC®-MOTOR – HØYRE SIDE AV MOTORROMMET

1. Motorens serienummer

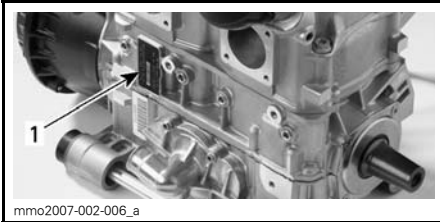

### 800R E-TEC-MOTOR

1. Motorens identifikasjonsnummer

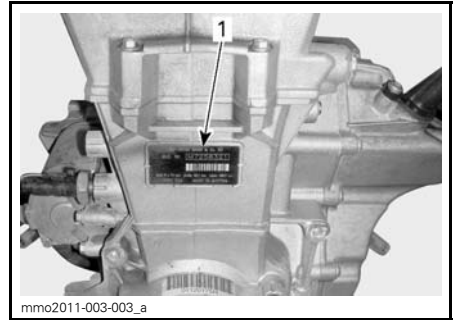

### 600 ACE-MOTOR

1. Motorens identifikasjonsnummer

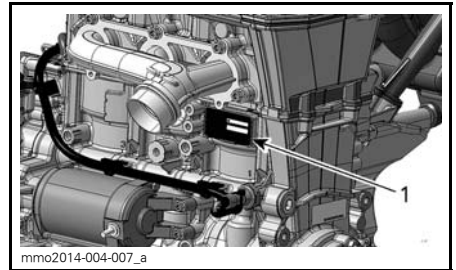

### 900 ACE-MOTOR

1. Motorens identifikasjonsnummer

---

## EC-SAMSVARERKLÆRING

EC-samsvarserklæringen vises ikke i denne versjonen av brukerhåndboken.

Se den trykte versjonen som ble levert sammen med kjøretøyet.

Vibrasjoner i setet (EN 1032, ISO 5008) er mindre enn 0,5 m/s<sup>2</sup>.

Vibrasjoner i styret (EN 1032, ISO 5008) er mindre enn 2,5 m/s<sup>2</sup>.

# SPESIFIKASJONER

**OBS!** På grunn av vårt pågående program for produktkvalitet og produktutvikling forbeholder BRP seg retten til å når som helst forandre design og spesifikasjoner og/eller gjøre tillegg til eller forbedringer av produktene, uten å dermed påta seg noen forpliktelse til å montere disse i tidligere produserte produkter.

## 600 HO E-TEC-modeller

MODELL		600 HO E-TEC
<b>MOTOR</b>		
Motorstype		Rotax 600, væskekjølt m/bladventil, 3D-R.A.V.E.
Sylindere		2
Slagvolum		594,4 cm <sup>3</sup>
Sylinderdiameter		72 mm
Slaglengde		73 mm
Maksimalt antall hk ved turtall		8.100 ± 100 RPM
Drivstoffinnsprøytningssystem		E-TEC direkte innsprøytning
Eksossystem		Enkelt avstemt rør, skjermlydpotte
Motorolje		Se under <i>ANBEFALT OLJE</i> <sup>(1)</sup>
Kapasitet motoroljetank		3,7 L
Kjølevæske		Bruk <i>LONGLIFE-FROSTVÆSKE</i> (P/N 619 590 204) eller kjølevæske spesielt laget for aluminiumsmotorer
Anbefalt drivstoff		Høyoktan blyfri bensin (drivstoff som kan inneholde opptil MAKS. 10 % etanol)
Minimum oktantall. Se <i>DRIVSTOFFKRAV</i>		Vanlig blyfri bensin
		95 E (RON) E10
Kapasitet drivstofftank		34 L
<b>DRIVSYSTEM</b>		
Type drivreimskive		TRA III
Type dreven reimskive		QRS
Innkobling	Alle modeller	3.400 ± 100 RPM
Delenummer drivreim	Alle modeller	417 300 383 <sup>(3)</sup>
Kjedekasseolje		XPS SYNTETISK KJEDEKASSEOLJE (P/N 619 590 098)

MODELL		600 HO E-TEC	
DRIVSYSTEM (fortsatt)			
Antall tenner lite kjedehjul	Rave	25	
	Rave RE	25 (35-belte) / 23 (38-belte)	
	Xtrim SC	23	
	BoonDocker 3700-serien	19	
	BoonDocker 3900-serien	19	
Antall tenner stort kjedehjul	Rave Rave RE Xtrim SC	45	
	Boondocker std 3700 Boondocker 3700 Boondocker std 3900 Boondocker 3900	49	
	Antall tenner drivkjedehjul		8
	Nominell bredde belte	Rave Rave RE	38 cm
Xtrim SC BoonDocker 3700-serien		40,6 cm	
Nominell lengde belte	Rave Rave RE	326,9 cm	
	Xtrim SC BoonDocker 3700-serien	370,5 cm	
	BoonDocker 3900-serien	392,3 cm	
Høyde sporprofil	Rave	35 mm	
	Rave RE	35 mm 38 mm	
	Xtrim SC	39 mm	
	BoonDocker std-serien	64 mm	
Beltestrømning (PPS3300)	Rave Rave RE Nedbøying	25 mm - 35 mm	
	Kraft <sup>(2)</sup>	0 kg	
	Rave Rave RE Nedbøying	40 mm - 50 mm	
	Kraft <sup>(2)</sup>	7,3 kg	

MODELL		600 HO E-TEC
<b>DRIVSYSTEM (fortsett)</b>		
Beltestramming (PPS2 3500 og PPS2 3700)	Xtrim SC Nedbøying	35 mm - 45 mm
	Kraft <sup>(2)</sup>	0 kg
	Xtrim SC Nedbøying	50 mm - 60 mm
	Kraft <sup>(2)</sup>	7,3 kg
Beltestramming (PPS2 3700 DS, 3900 ds, 4100 DS)	Boondocker-serien Nedbøying	40 mm - 50 mm
	Kraft <sup>(2)</sup>	0 kg
	Boondocker-serien Nedbøying	60 mm - 70 mm
	Kraft <sup>(2)</sup>	7,3 kg
Beltejustering		Lik avstand mellom kantene på belteførerne og glideskoene
<b>BREMSESYSTEM</b>		
Type bremsesystem		Hydraulisk, RE-X-bremser
Bremsevæske		DOT 4
<b>FJÆRING</b>		
Fjæring foran	Alle	A- LFS +
Støtdemper foran	Rave	HPG 36
	Rave RE	KYB 40 HLCR
	Xtrim SC	KYB 36 R
	BoonDocker std 3700 / 3900	HPG 36
Maks. utslag fjæring foran	Rave Rave RE	242 mm
	Xtrim SC og BoonDocker-serien	210 mm
Fjæring bak	Rave-serien	PPS <sup>2</sup> 3300
	Xtrim SC	PPS <sup>2</sup> 3700
	BoonDocker std 3700-serien	PPS <sup>2</sup> 3700 DS
	BoonDocker std 3900-serien	PPS <sup>2</sup> 3900 DS

MODELL		600 HO E-TEC
FJÆRING (fortsatt)		
Midtre støtdemper	Rave	HPG 36
	Rave RE	KYB 46 PB HLCR
	Xtrim SC	KYB 36
	BoonDocker std 3700 / 3900	HPG 36
Støtdemper bak	Rave	HPG 36
	Rave RE	KYB 46 PB HLCR
	Xtrim SC	KYB 46
	BoonDocker std 3700 / 3900	HPG 36
Maks. utslag fjæring bak	Alle	390 mm
ELEKTRISK ANLEGG		
Belysningssystem, utgang		12 V / 55 V / 1.200 W
Frontlyspære nærlys/fjernlys (HI/LOW)		2 x 60/55 W (H-4)
Lyspære baklys		Led
Tennplugg	Type	NGK PZFR6F <sup>(3)</sup>
	Elektrodeavstand	Ikke justerbar (0,8 +0/-0,1mm) 0,75 mm ± 0.05 mm (ikke justerbar)
Sikring		Se <i>SIKRINGER</i> under <i>VEDLIKEHOLD</i>
MÅL OG VEKT		
Total lengde	Rave Rave RE	300 cm+301,5 cm
	Xtrim SC	321,3 cm
	BoonDocker STD 3700	320 cm
	BoonDocker STD 3900	332,5 cm



MODELL		600 HO E-TEC
<b>MÅL OG VEKT (fortsett)</b>		
Total bredde	Rave Rave RE	124,5 cm
	Xtrim SC	116 cm
	BoonDocker std 3700 / 3900	111 cm
Total høyde	Rave Rave RE	121 cm
	Xtrim SC	130 cm
	BoonDocker STD 3700	125 cm
	BoonDocker STD 3900	125 cm
Tørrvekt	Rave	220 kg
	Rave RE	222 kg
	Xtrim SC	230 kg
	BoonDocker STD 3700	221 kg
	BoonDocker STD 3900	226 kg
Sporvidde (ski)	Rave Rave RE	1.080 mm
	Xtrim SC	996 mm ± 21 mm
	BoonDocker std 3700 BoonDocker std 3900 BoonDocker 3900	921 mm ± 21 mm
Skibredde	Alle	188 mm

- (1) Se under *INNSPRØYTINGSOLJE* hvis du vil ha mer detaljerte informasjon.
- (2) Mål avstand mellom glidesko og bunn av innvendig belte når det utøves et trykk nedover på beltet.
- (3) **OBS!** Ikke forsøk å justere åpningen på denne tennpluggen.

## 800R E-TEC-modeller

MODELL		800R E-TEC
<b>MOTOR</b>		
Motortype		Rotax 800R, væskekjølt m/bladventil, 3D-R.A.V.E.
Sylindere		2
Slagvolum		799,5 cm <sup>3</sup>
Sylinderdiameter		82 mm
Slaglengde		75,7 mm
Maksimalt turtall		7.900 o/min
Drivstoffinnsprøytningssystem		E-TEC direkte innsprøytning
Eksossystem		Enkelt avstemt rør, skjermlydpotte
Motorolje		Se under <i>ANBEFALT OLJE</i>
Kapasitet motoroljetank		3,7 L
Kjølevæske	Blanding	Etylenglykol/vann-blanding (50 % frostvæske, 50 % destillert vann). Bruk kjølevæske spesielt beregnet for aluminiumsmotorer.
	Ferdigblandet	Bruk LONGLIFE-FROSTVÆSKE (P/N 619 590 204) eller kjølevæske spesielt laget for aluminiumsmotorer
Anbefalt drivstoff		Høyoktan blyfri bensin (drivstoff som kan inneholde opptil MAKS. 10 % etanol)
Minimum oktantall. Se <i>DRIVSTOFFKRAV</i>		Vanlig blyfri bensin
		95 E (RON) E10
Kapasitet drivstofftank		34 L
<b>DRIVSYSTEM</b>		
Type drivreimskive		TRA VII
Type dreven reimskive		QRS
Delenummer drivreim		417 300 391 <sup>(3)</sup>
Innkobling		3.800 ± 100 RPM
Kjedekasseolje		XPS SYNTETISK KJEDEKASSEOLJE

MODELL		800R E-TEC
DRIVSYSTEM (fortsatt)		
Antall tenner lite kjedehjul	Rave RE	23 (44-tommers belte)
		25 (38-tommers belte)
	Xtrim RE	23 (44-tommers belte)
		23 (44-tommers belte)
	BoonDocker 3700-serien	21
	BoonDocker 3900-serien	19
	BoonDocker DS 4100	19
Antall tenner stort kjedehjul	Rave RE	45
	Xtrim RE	45
	BoonDocker 3700-serien	49
	Boondocker std 3900	49
	Boondocker DS 3900 Boondocker DS 4100	49L
Antall tenner drivkjedehjul	Alle unntatt Boondocker DS-serien	8
	Boondocker DS 3900 Boondocker DS 4100	7
Nominell bredde belte	Rave RE	38 cm
	Xtrim RE	40,6 cm
	BoonDocker-serien	40,6 cm
Nominell lengde belte	Rave RE	326,9 cm
	Xtrim RE	348,7 cm
	BoonDocker 3700-serien	370,5 cm
	BoonDocker 3900-serien	392,3 cm
	BoonDocker DS 4100	414,1 cm
Høyde sporprofil	Rave RE	38 mm
	Xtrim RE	44 mm
	Boondocker std 3700 Boondocker RE 3700	64 mm
	BoonDocker DS 3900	64 mm
	BoonDocker DS 4100	75 mm

MODELL		800R E-TEC
<b>DRIVSYSTEM (fortsatt)</b>		
Beltestramming	Rave RE Nedbøying	25 mm - 35 mm
	Kraft <sup>(2)</sup>	0 kg
	Rave RE Nedbøying	40 mm - 50 mm
	Kraft <sup>(2)</sup>	7,3 kg
Beltestramming	Xtrim RE Nedbøying	35 mm - 45 mm
	Kraft <sup>(2)</sup>	0 kg
	Xtrim RE Nedbøying	50 mm - 60 mm
	Kraft <sup>(2)</sup>	7,3 kg
Beltestramming	Boondocker-serien Nedbøying	40 mm - 50 mm
	Kraft <sup>(2)</sup>	0 kg
	Boondocker-serien Nedbøying	60 mm - 70 mm
	Kraft <sup>(2)</sup>	7,3 kg
Beltejustering		Lik avstand mellom kantene på belteførerne og glideskoene
<b>BREMSESYSTEM</b>		
Type bremsesystem		Brembo/ hydraulisk caliper, selvjusterbar/skive
Bremsevæske		DOT 4
<b>FJÆRING</b>		
Fjæring foran	Alle	A- LFS +
Støtdemper foran	Rave RE	KYB 40 PB HLCR
	Xtrim RE	KYB 40 HLCR
	BoonDocker std 3700 / 3900	HPG 36
	BoonDocker RE 3700	KYB 40 HLCR
	BoonDocker DS 3900 / 4100	KYB 36
Maks. utslag fjæring foran	Rave RE	242 mm
	Xtrim RE	210 mm
	BoonDocker-serien	210 mm

MODELL		800R E-TEC
FJÆRING (fortsatt)		
Fjæring bak	Rave RE	PPS <sup>2</sup> 3300
	BoonDocker RE 3700	PPS <sup>2</sup> 3700 DS
	BoonDocker DS 3900	PPS <sup>2</sup> 3900 DS
	BoonDocker DS 4100	PPS <sup>2</sup> 4100 DS
Midtre støtdemper	Rave RE	KYB 46 PB HLCR
	Xtrim RE	KYB 46 PB HLCR
	BoonDocker std 3700 / 3900	HPG 36
	BoonDocker RE 3700	KYB 46 PB HLCR
	BoonDocker DS 3900	KYB 36
	BoonDocker DS 4100	KYB 36
Støtdemper bak	Rave RE	KYB 46 PB HLCR
	Xtrim RE	KYB 46 PB HLCR
	BoonDocker std 3700 / 3900	HPG 36
	BoonDocker RE 3700	KYB 46 PB HLCR
	BoonDocker DS 3900	KYB 46
	BoonDocker DS 4100	KYB 46
Maks. utslag fjæring bak	Alle	390 mm
ELEKTRISK ANLEGG		
Belysningssystem, utgang		12 V / 55 V / 1200 W
Frontlyspære nærlys/fjernlys (HI/LOW)		2 x 60/55 W (H-4)
Lyspære baklys		LED
Tennplugg	Type	NGK PFR7AB <sup>(3)</sup>
	Elektrodeavstand	Ikke justerbar (0,80 ± 0,05 mm)
Sikring		Se <i>SIKRINGER</i> under <i>VEDLIKEHOLD</i>

MODELL		800R E-TEC
<b>MÅL OG VEKT</b>		
Total lengde	Rave RE	301,5 cm
	Xtrim RE	312 cm
	Boondocker std 3700	320 cm
	BoonDocker RE 3700	320 cm
	BoonDocker 3900-serien	332,5 cm
	BoonDocker DS 4100	340,5 cm
Total bredde	Rave RE	124,5 cm
	Xtrim RE	117,2 cm
	BoonDocker RE 3700	114,5 cm
	Boondocker 3700 / 3900 / 4100-serien	111 cm
Total høyde	Rave RE	121 cm
	Xtrim RE	121 cm
	BoonDocker-serien	125 cm
Tørrvekt	Rave RE-serien	225 kg
	Xtrim RE	228 kg
	BoonDocker std 3700-serien	224 kg
	BoonDocker RE 3700-serien	235 kg
	BoonDocker std / DS 3900-serien	227 kg
	BoonDocker DS 4100	229 kg
Sporvidde (ski)	Rave RE	1.080 mm
	Xtrim RE	996 mm ± 21 mm
	BoonDocker RE 3700	996 mm ± 21 mm
	Boondocker std / DS 3700 / 3900 / 4100	921 mm ± 21 mm
Skibredde	Alle	188 mm

- (1) Se under *INNSPRØYTINGSOLJE* hvis du vil ha mer detaljerte informasjon.
- (2) Mål avstand mellom glidesko og bunn av innvendig belte når det utøves et trykk nedover på beltet.
- (3) **OBS!** Ikke forsøk å justere åpningen på denne tennpluggen.

## 600 ACE-modeller

MODELL		600 ACE
<b>MOTOR</b>		
Motortype		Rotax 602, væskekjølt, 4-takts, D.O.H.C., tørrøppstilt
Sylindere		2
Slagvolum		600 cm <sup>3</sup>
Sylinderdiameter		74 mm
Slaglengde		69,7 mm
Maksimalt antall hk ved turtall		7250 o/min
Eksosystem		Dobbelt rør foran, skjermlydpotte
Motorolje		XPS 4-TAKTS SYNTETISK OLJE (HELÅRS) (P/N 619 590 114) eller SAE 0W40 API SM syntetisk olje
Motoroljekapasitet		Oljeskift, 2,1 L
Motorkjølevæske		Etylenglykol/vann-blanding (50 % frostvæske, 50 % destillert vann). Bruk BRP forhåndsblandet kjølevæske eller kjølevæske spesielt beregnet for aluminiumsmotorer.
<b>DRIVSTOFFSYSTEM</b>		
Drivstoffinnsprøytings-system		Flerports EFI, 46 mm gasspjeldhus
Anbefalt drivstoff		Vanlig blyfri bensin (drivstoff som inneholder MAKSIMALT 10 % etanol)
Minimum oktantal	RON	95 E10 (drivstoff som kan inneholde opptil MAKS. 10 % etanol)
Kapasitet drivstofftank		34 L
<b>ELEKTRISK ANLEGG</b>		
Belysningssystem, utgang		420 W ved 6000 o/min
Frontlyspære nærlys/fjernlys (HI/LOW)	Tennplugg	2 x 60/55 W (H-4)
Lyspære baklys		2 x P 21/5 W
Tennplugg	Type	NGK MR8BI-8
	Elektrodeavstand	0,8 mm



MODELL		600 ACE
ELEKTRISK SYSTEM (fortsatt)		
Sikringer og releer	F1: Hovedsikring	30 A
	F2: Startknapp, releer, klokke	5 A
	F3: Drivstoffpumpe, startersolenoid	10 A
	F4: Vifte	15 A
	F5: Tennspoler, drivstoffinjektorer	10 A
	F6: ECM, måler	10 A
	F7: Tilbehør, varmeelementer	15 A
	F8: Hovedlys, baklys, bremselys	20 A
	R1: Sikring 3, 5, 6	F6: ECM, måler
	R2: Sikring 8	-
R3: Sikring 7	F5: Tennspoler, drivstoffinjektorer	
DRIVSYSTEM		
Type drivreimskive		eDrive II LC
Type dreven reimskive		QRS (kort aksel)
Innkobling		2.200 RPM
Kjedekasseolje	Type	XPS SYNTETISK KJEDEKASSEOLJE (P/N 619 590 098)
	Kapasitet	500 ml
Delenummer drivreim	Rave Xtrim	417 300 127 <sup>(1)</sup>
Antall tenner lite kjedehjul	Rave Xtrim	21R
Antall tenner stort kjedehjul	Rave Xtrim	51
Antall tenner drivkjedehjul	Rave Xtrim	8

MODELL		600 ACE	
<b>DRIVSYSTEM (fortsatt)</b>			
Nominell bredde belte	Rave	38 cm	
	Xtrim	40,6 cm	
Nominell lengde belte	Rave	326,9 cm	
	Xtrim	370,5 cm	
Høyde sporprofil	Rave	35 mm	
	Xtrim	39 mm	
Beltestramming	Nedbøying	Rave	20 mm - 25 mm
		Xtrim	35 mm - 45 mm
	Med kraft uten kraft		0 kg
	Nedbøying	Rave	40 mm - 50 mm
		Xtrim	50 mm - 60 mm
	Kraft <sup>(1)</sup>		7,3 kg
Beltejustering		Lik avstand mellom kantene på belteførerne og glideskoene	
<b>BREMSESYSTEM</b>			
Type bremsesystem		Hydraulisk, REX™-bremser	
Bremsvæske		DOT 4	
<b>FJÆRING</b>			
Fjæring foran		A-LFS+	
Støtdemper foran	Rave	HPG 36	
	Xtrim		
Maks. utslag fjæring foran	Rave	242 mm	
	Xtrim	210 mm	
Fjæring bak	Rave	PPS <sup>2</sup> 3300	
	Xtrim	PPS <sup>2</sup> 3700	
Midtre støtdemper	Rave	HPG 36	
	Xtrim		
Støtdemper bak	Rave	HPG 36	
	Xtrim		

MODELL		600 ACE
<b>FJÆRING (fortsatt)</b>		
Maks. utslag fjæring bak	Rave Xtrim	390 mm
<b>VEKT OG MÅL</b>		
Tørrvekt	Rave	216 kg
	Xtrim	230 kg
Total lengde	Rave	301,5 cm
	Xtrim	321,3 cm
Total bredde	Rave	124,5 cm
	Xtrim	116 cm
Total høyde	Rave	121 cm
	Xtrim	130 cm
Sporvidde (ski)	Rave	1.080 mm
	Xtrim	996 mm ± 21 mm
<p><sup>(1)</sup> Drivreimhøyden må justeres hver gang det monteres en ny drivreim. Kontroller delenummeret til drivreimen hos en autorisert LYNX-forhandler.</p>		

## 900 ACE-modell

MODELL		XTRIM SC 900 ACE
<b>MOTOR</b>		
Motortype		Rotax 900, væskekjølt, 4-takts, D.O.H.C., tørroppstilt
Sylindere		3
Slagvolum		899 cm <sup>3</sup>
Sylinderdiameter		74 mm
Slaglengde		69,7 mm
Maksimalt antall hk ved turtall		7250 o/min
Eksossystem		Enkelt rør foran, skjermlydpotte
Motorolje		XPS 4-TAKTS SYNTETISK OLJE (HELÅRS) (P/N 619 590 114) eller SAE 0W40 API SM syntetisk olje
Motoroljekapasitet		Oljeskift, 3,3 L
Motorkjølevæske		Etylenglykol/vann-blanding (50 % frostvæske, 50 % destillert vann). Bruk BRP forhåndsblandet kjølevæske eller kjølevæske spesielt beregnet for aluminiumsmotorer.
<b>DRIVSTOFFSYSTEM</b>		
Drivstoffinnsprøytingssystem		Flerports EFI, 46 mm gasspjeldhus
Anbefalt drivstoff		Vanlig blyfri bensin (drivstoff som inneholder MAKSIMALT 10 % etanol)
Minimum oktantall. Se <i>DRIVSTOFFKRAV</i>		95 RON (drivstoff som kan inneholde opptil MAKS. 10 % etanol)
Kapasitet drivstofftank		34 L
<b>ELEKTRISK ANLEGG</b>		
Belysningssystem, utgang		420 W ved 6 000 o/min
Frontlyspære nærlys/fjernlys (HI/LOW)	Tennplugg	2 x 60/55 W (H-4)
Lyspære baklys		2,6 W / 139 m W LED
Tennplugg	Type	NGK MR8BI-8
	Elektrodeavstand	0,8 mm

MODELL		XTRIM SC 900 ACE
ELEKTRISK SYSTEM (fortsatt)		
Sikringer og releer	FA: Hovedsikring	40 A
	F1: Tenningscoiler, drivstoffinjektorer, drivstoffpumpe, startersolenoid	10 A
	F2: Tilbehør	20 A
	F3: Elektromekanisk revers	20 A
	F4: Startklokke, kjølevifte	15 A
	F5: Hovedlys, baklys, bremselys	20 A
	F6: ECM, måler, CAPS	10 A
	R1: Hovedrele	Sikringer F1, F3 og F6
	R2: Lysrele	Sikring F5
	R3: Tilbehørsrele	Sikring F2
DRIVSYSTEM		
Type drivreimskive		eDrive II
Type dreven reimskive		QRS (kort aksel)
Innkobling		2.200 RPM
Kjedekasseolje	Type	XPS SYNTETISK KJEDEKASSEOLJE (P/N 619 590 098)
	Kapasitet	500 ml
Delenummer drivreim		417 300 383 <sup>(1)</sup>
Antall tenner lite kjedehjul		24R
Antall tenner stort kjedehjul		49
Antall tenner drivkjedehjul		8
Nominell bredde belte		40,6 cm
Nominell lengde belte		370,5 cm
Høyde sporprofil		39 mm
Beltestramming	Nedbøying	35 mm - 45 mm
	Med kraft uten kraft	0 kg
	Nedbøying	50 mm - 60 mm
	Kraft <sup>(1)</sup>	7,3 kg
Beltejustering		Lik avstand mellom kantene på belteførerne og glideskoene

MODELL	XTRIM SC 900 ACE
<b>BREMSESYSTEM</b>	
Type bremsesystem	Brembo med flettede bremseslanger i rustfritt stål
Bremsevæske	DOT 4
<b>FJÆRING</b>	
Fjæring foran	A-LFS+
Støtdemper foran	KYB 36 R
Maks. utslag fjæring foran	210 mm
Fjæring bak	PPS <sup>2</sup> 3700
Midtre støtdemper	KYB 36
Støtdemper bak	KYB 46
Maks. utslag fjæring bak	390 mm
<b>VEKT OG MÅL</b>	
Tørrvekt	254 kg
Total lengde	321,3 cm
Total bredde	116 cm
Total høyde	130 cm
Sporvidde (ski)	996 mm ± 21 mm
<sup>(1)</sup> Drivreimhøyden må justeres hver gang det monteres en ny drivreim. Kontroller delenummeret til drivreimen hos en autorisert LYNX-forhandler.	

# ***FEILSØKING***

---

# RETNINGSLINJER FOR FEILSØKING

---

## ELEKTRISK STARTER VIRKER IKKE

1. Motornødstoppbryteren er i AV-stilling eller nødstoppsnorens hette er ikke satt på motorens nødstoppbryter.
  - Sett motornødstoppbryteren i stilling PÅ, og sett på nødstoppsnorens hette (på motorens nødstoppbryter).
2. Gass brukt ved forsøk på start av motor.
  - Slipp opp gassen under starting.

---

## MOTOREN DREIES RUNDT, MEN STARTER IKKE

1. Motoren får ikke drivstoff.
  - Sjekk drivstofftanknivå, etterfyll drivstoff ved behov.
2. Systemspenning for lav.
  - Kontakt en autorisert Lynx-forhandler.

---

## MOTORENS TURTALL NÅR IKKE CLUTCHINNKOBLINGSPUNKTET

1. D.E.S.S. leste ikke av D.E.S.S.-koden i nødstoppsnorens hette. D.E.S.S.-varsellampen blinker (sakte korte støt/gjentatte).
  - Sett nødstoppsnorens hette på plass.
2. D.E.S.S. har lest en annen kode enn den som er programmert. D.E.S.S.-varsellampen blinker (raske korte støt/gjentatte).
  - Sett inn en nødstoppsnor-hette som denne snøscooteren er programmert til.
3. ECM gjenkjenner ikke D.E.S.S.-nøkkelen (ACE).
  - Kontakt en autorisert Lynx-forhandler.

---

## MOTOREN MANGLER AKSELERASJON ELLER KRAFT

1. Opplæringsnøkkel er brukt (ACE).
  - Bruk en normal nøkkel.
2. Sportsmodus er ikke aktivert (ACE).
  - Se *AKTIVERE SPORTSMODUS i DRIFTSMODUSER*.
3. Motoroppvarming pågår.
  - Kjør snøscooteren med lav hastighet noen minutter.
4. Motorens innkjøringsperiode er ikke fullført.
  - Fullfør innkjøringsperioden.
5. Feilaktig drivreimskivejustering (E-TEC).
  - Juster drivreimskiven; se *VEDLIKEHOLDSPROSEDYRER*.
6. Drev og drevne remskiver krever vedlikehold.
  - Kontakt en autorisert Lynx-forhandler.
7. Motoren overopphetes.
  - Kontroller kjølevæsknivået, se *VEDLIKEHOLDSPROSEDYRER*.
  - Kontroller renhold på varmevekslerne. Rengjør om nødvendig.



---

**MOTOREN MANGLER AKSELERASJON ELLER KRAFT (forts.)**

---

**8. Drivreimen slitt ned og for tynn.**

- Hvis drivreimen har mistet mer enn 3 mm av den opprinnelige bredden, vil dette påvirke snøscooterens ytelse.

**Skift ut drivreimen.**

- Bytt ut drivreimen.

**9. Feilaktig beltejustering.**

- Se VEDLIKEHOLD, og/eller kontakt en autorisert Lynx-forhandler for riktig justering og stramming.

**10.R.A.V.E.-ventilproblem.**

- Kontakt en autorisert Lynx-forhandler, et autorisert verksted eller en annen kompetent person som kan utføre vedlikehold, reparasjoner eller utskiftninger.

**11. For lavt drivstofftrykk.**

- Kontakt en autorisert Lynx-forhandler, et autorisert verksted eller en annen kompetent person som kan utføre vedlikehold, reparasjoner eller utskiftninger.

---

**TILBAKETENNING I MOTOR**

---

**1. Motoren går for varm.**

- Se punkt 5 under MOTOREN MANGLER KRAFT.

**2. Tenningsinnstillingen er feil, eller det er feil i tenningssystemet.**

- Kontakt en autorisert Lynx-forhandler, et autorisert verksted eller en annen kompetent person som kan utføre vedlikehold, reparasjoner eller utskiftninger.

**3. Lekkasje i eksossystem.**

- Kontakt en autorisert Lynx-forhandler, et autorisert verksted eller en annen kompetent person som kan utføre vedlikehold, reparasjoner eller utskiftninger.

**4. For lavt drivstofftrykk.**

- Kontakt en autorisert Lynx-forhandler, et autorisert verksted eller en annen kompetent person som kan utføre vedlikehold, reparasjoner eller utskiftninger.

---

**MOTOREN FEILTENNER**

---

**1. Vann i drivstoffet.**

- Drener drivstoffsystemet, og fyll på nytt drivstoff.

**2. RAVE-ventiler fungerer ikke som de skal.**

- Få RAVE-ventilsystemet kontrollert. Kontakt en autorisert Lynx-forhandler, et autorisert verksted eller en annen kompetent person som kan utføre vedlikehold, reparasjoner eller utskiftninger.

INGEN RESPONS VED BRUK AV GASSHÅNDTAK. MELDING SOM VISES: PRESS START TO GO (TRYKK PÅ START FOR Å KJØRE)

---

**1. Motorstyringssystemet har oppdaget et sensorproblem.**

- Trykk på knappen for start / elektronisk revers og hold den inne for å flytte snøscooteren. Kontakt en autorisert Lynx-forhandler, et autorisert verksted eller en annen kompetent person som kan utføre vedlikehold, reparasjoner eller utskiftinger.

**OPPVARMEDE HÅNDTAK / TOMMELFINGERVARMERE FUNGERER IKKE.**

---

**1. Motorturtallet er for lavt.**

- Påse at motorturtallet er over 2000 o/min (ACE).

**MOTOREN HAR STOPPET**

---

**1. Motoren stopper etter å ha gått på tomgang lenge.**

- Ikke la motoren gå for lenge på tomgang. Se **OPPVARMING AV SNØSCOOTEREN** i **INSTRUKSJONER FOR BRUK**.

# OVERVÅKINGSSYSTEM

## Kontrolllamper, meldinger og lydsignalkoder

Målerkontrollamper vil informere deg om uregelmessigheter som skjer, eller informere deg om en bestemt tilstand.



TYPEBILDE – KONTROLLAMPER

Kontrollampene kan blinke alene eller i kombinasjon med en annen lampe.

Displayet på den analoge/digitale fler-funksjonsmåleren brukes som supplement til kontrollampene for å gi deg en kort beskrivelse hvis noe unormalt skjer eller for å informere deg om en bestemt tilstand.

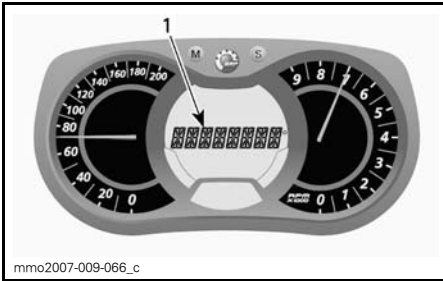



1. Meldingsdisplay



Meldinger vises sammen med en lydsignalkode og kontrollampe(r).

Lydsignalkoder høres, og meldinger (avhengig av målermodell) vises for å gjøre deg oppmerksom.

Se detaljer i tabellen nedenfor.

**OBS!:** Enkelte av de oppførte kontrollampene og meldingene gjelder ikke for alle modeller. Meldingsdisplayet er tilgjengelig bare på den analoge/digitale flerfunksjonsmåleren.

KONTROLLAMPE(R) PÅ	LYD-SIGNAL	MELDINGS-DISPLAY	BESKRIVELSE
	4 korte lydsignaler hvert 5. minutt	LAVT OLJENIVÅ	E-TEC: Lavt nivå for innsprøytingsolje. Stopp snøscooteren på en sikker plass, og etterfyll beholderen med innsprøytingsolje. ACE: Lavt motoroljetrykk. Stopp snøscooteren på en sikker plass, og kontroller deretter oljenivået. Fyll på til riktig nivå. Hvis oljenivået var riktig, slutter du å bruke snøscooteren og kontakter en autorisert Lynx-forhandler.
	4 korte lydsignaler hvert 30. sekund	OVEROPPHETET MOTOR	Motoren er overopphetet. Reduser snøscooterens hastighet, og kjør den i løs snø eller stopp motoren umiddelbart for å la motoren avkjøles. Kontroller kjølevæskenenivået. Se <i>VEDLIKEHOLD</i> . Hvis kjølevæskenenivået er riktig og overoppheting fortsetter, kontakter du en autorisert Lynx-forhandler. Ikke kjør motoren hvis tilstanden fortsetter.
		EKSOSPOTTE	Reduser hastigheten, eller stopp motoren. La motoren avkjøles, og start på nytt. Hvis overopphetingen vedvarer, kontakter du en autorisert Lynx-forhandler. Ikke kjør motoren hvis tilstanden fortsetter.
	Korte lydsignaler som gjentas raskt	OVEROPPHETET MOTOR	Kritisk overoppheting. Stopp motoren umiddelbart, og la den avkjøles. Kontroller kjølevæskenenivået. Se <i>VEDLIKEHOLD</i> . Hvis kjølevæskenenivået er riktig og overoppheting fortsetter, kontakter du en autorisert Lynx-forhandler. Ikke kjør motoren hvis tilstanden fortsetter.
		OVEROPPHETET EKSOSPOTTE	E-TEC: Kritisk overoppheting. Stopp motoren umiddelbart, og la den avkjøles. Hvis overopphetingen vedvarer, kontakter du en autorisert Lynx-forhandler. Ikke kjør motoren hvis tilstanden fortsetter.
		OVEROPPHETET ECM	E-TEC: Kritisk overoppheting. Stopp motoren umiddelbart, og la den avkjøles. Hvis overopphetingen vedvarer, kontakter du en autorisert Lynx-forhandler. Ikke kjør motoren hvis tilstanden fortsetter.

KONTROL-LAMPE(R) PÅ	LYD-SIGNAL	MELDINGS-DISPLAY	BESKRIVELSE
	4 korte lydsignaler hvert 5. minutt.	LAV BATT	Angir en tilstand med lav eller høy batterispennning. Kontakt en autorisert Lynx-forhandler så raskt som mulig.
		HØY BATT	
	4 korte lydsignaler	MOTORFEIL	Motorfeil, kontakt en autorisert Lynx-forhandler så raskt som mulig.
	—		Vises når bremsen brukes i mer enn 15 sekunder mens gasshåndtaket presses inn og snøscooteren beveger seg med mer enn 5 km/h.
—	4 korte lydsignaler hvert 5. minutt.	MOTORBANK	E-TEC: Tenningsbanking (turtallet begrenses når denne tilstanden oppstår). <ul style="list-style-type: none"> <li>– Påse at anbefalt drivstoff benyttes.</li> <li>– Sjekk drivstoffkvaliteten, skift ut om nødvendig.</li> <li>– Hvis feilen vedvarer, kontakt en autorisert Lynx-forhandler.</li> </ul>
—	4 korte lydsignaler hvert 5. minutt.	TURTALLS-GRENSE	Motorens turtall er begrenset for å beskytte motoren når bestemte feil oppstår.
—	—	HØYT TURTALL	På E-TEC-motorer, angir at maksimalt turtall er nådd. Kontroller kalibrering av clutchen.
—	Korte lydsignaler som gjentas raskt	AVSTENGING	Avstengingsprosedyre er i gang på grunn av overopphetingsproblem i motor eller problem med drivstoffpumpen. Ta av nødstoppsnorenns hette fra motorstoppbryteren, og kontakt en autorisert Lynx-forhandler.
—	—	KOMMUNIKASJON	Kommunikasjonsproblem mellom ECM og måler. Stopp motoren, ta av nødstoppsnorenns hette. Vent noen minutter, og start deretter motoren. Hvis problemet vedvarer, kontakter du en autorisert Lynx-forhandler.

KONTROL-LAMPE(R) PÅ	LYD-SIGNAL	MELDINGS-DISPLAY	BESKRIVELSE
<b>D.E.S.S.</b>	2 korte lydsignaler	—	Nøkkel i orden, snøscooter klar til bruk.
	2 korte lydsignaler, gjentas sakte.	KONTROLLER NØKKELE	Kan ikke lese nøkkelen (dårlig kontakt). Kontroller at nøkkelen ren og riktig festet til bryteren.
	Korte lydsignaler som gjentas raskt	FEIL NØKKELE	Ukjent nøkkel eller nøkkelen er ikke programmert. Bruk den riktige nøkkelen til snøscooteren, eller få nøkkelen programmert på nytt.
—	—	 (blinker)	Problem med sensor for drivstoffnivå.
—	—	GASS PÅ	ACE: Gasshåndtak brukt ved forsøk på start av motor (motoren dreies rundt, men vil ikke starte). Slipp opp gasshåndtaket mens du starter motoren.
—	—	RÅ MOTOR	ACE: Gass fullt åpne ved forsøk på start av motor (motoren dreies rundt, men vil ikke starte). Slipp opp gassen mens du starter motoren.

## Feilkoder

### *Bare analogt/digitalt flerfunksjonsdisplay*

For å lese en aktiv feilkode trykker du på og holder MODE-knappen (M) samtidig som du trykker flere ganger på bryteren for nærlys/fjernlys (HI/LOW).

Hvis det er registrert to eller flere koder, bruker du SETT-knappen (S) eller MODUS-knappen (M) til å rulle.

Trykk på og hold MODUS-knappen (M) for å avslutte feilkodemodus.

Kontakt en autorisert Lynx-forhandler for betydning av koder.

# ***GARANTI***

---

# **BRP FINLAND OYS INTERNASJONALE BEGRENSEDE GARANTI: 2016 LYNX® SNØSCOOTERE**

## **1) DEN BEGRENSEDE GARANTIENS OMFANG**

BRP Finland Oy ("BRP") garanterer at 2016 Lynx-snøscootere ikke har material- eller produksjonsfeil i løpet av perioden og under de vilkårene som beskrives nedenfor.

Alle originale Lynx-deler og -tilbehør montert av en autorisert BRP-distributør/forhandler (som definert her) på leveringstidspunktet av 2016 Lynx-snøscooteren, dekkes av samme garanti som snøscooteren.

Bruk av produktet til kappkjøring eller annen konkurransepreget aktivitet, på et hvilket som helst tidspunkt, inkludert av en tidligere eier, vil bringe denne garantien til opphør.

## **2) GARANTIENS DEKNINGSPERIODE**

Denne begrensede garantien gjelder fra leveringsdato til første detaljforbruker eller fra den dato produktet ble tatt i bruk for første gang, alt etter hvilken dato som kommer først, for en periode på:

A) TOLV (12) ETTERFØLGENDE MÅNEDER for privat bruk.

B) TOLV (12) ETTERFØLGENDE MÅNEDER for kommersiell bruk.

C) TJUEFIRE (24) ETTERFØLGENDE MÅNEDER for privat bruk når produktet ble solgt i et land som er medlem av EU eller Russland.

D) TJUEFIRE (24) ETTER FØLGENDE MÅNEDER ELLER 10 000 km for kommersielt bruk, avhengig av hva som kommer først, når produktet ble solgt i Norge, Finland eller Sverige.

Garantidekningsperioden for en snøscooter som er levert mellom 1. juni og 1. desember et gitt år, vil imidlertid utløpe 30. november i det aktuelle året. En snøscooter brukes kommersielt når den brukes i forbindelse med arbeid eller beskjeftigelse som skaper inntekt i løpet av en hvilken som helst garantiperiode. En snøscooter brukes også kommersielt når, på noe tidspunkt i løpet av garantiperioden, den har et registreringsnummer for kommersielle fartøy, eller er registrert for kommersiell bruk.

Hvis du må reparere eller bytte ut deler eller få service på denne garantien, vil det ikke forlenge varigheten på denne garantien utover den originale utløpsdatoen.

Vær oppmerksom på at varighet og eventuelle andre modaliteter i garantidekningen er underlagt gjeldende nasjonale eller lokale lover i landet ditt.

## **3) VILKÅR FOR GARANTIDEKNING**

Denne garantidekningen gjelder kun for årsmodell 2016 LYNX-snøscootere som er kjøpt nye og ubrukte av sin første eier fra en BRP-distributør/forhandler som er autorisert til å distribuere Lynx-produkter i det landet hvor salget fant sted ("BRP-distributør/forhandler"), og da kun etter at BRPs spesifikke kontrollprosess før levering er utført og dokumentert. Garantidekningen er ikke gyldig før produktet er registrert på riktig måte av en autorisert BRP-distributør/forhandler. Denne dekningsperioden er i tillegg tilgjengelig bare hvis LYNX-snøscooteren er kjøpt i det landet kjøperen er bosatt. BRP vil ikke innfri denne begrensede garan-



tien for privat bruk eller kommersiell bruk hvis vilkårene foran ikke er tilfredsstillt. Slike begrensninger er nødvendige for at BRP skal kunne beskytte sine produkters sikkerhet, og også sikkerheten til sine forbrukere og offentligheten generelt.

Rutinevedlikehold som er beskrevet i brukerhåndboken, må utføres til rett tid for at garantidekningen skal opprettholdes. BRP forbeholder seg retten til å gjøre garantidekningen avhengig av dokumentasjon av riktig vedlikehold.

## **4) HVA DU MÅ GJØRE FOR Å FÅ GARANTIDEKNING**

Kunden må varsle en BRP-distributør/-forhandler i løpet av to (2) måneder etter at en feil opptrer, sørge for nødvendig tilgang til produktet og mulighet til å reparere det. Kunden må også presentere for den autoriserte BRP-distributøren/-forhandleren bevis på at produktet er kjøpt og må signere reparasjons-/arbeidsordren før reparasjonen starter for å godkjenne garantireparasjonen. Alle deler som byttes ut på denne begrensede garantien, tilfaller BRP.

## **5) HVA BRP GJØR FOR DEG**

BRP's forpliktelser i denne garantien er begrenset til, etter deres vurdering, reparasjon av deler som er funnet defekte under normal bruk, vedlikehold og service, eller utskifting av slike deler med nye, originale Lynx-deler uten å betale for deler og arbeid, hos en autorisert BRP-distributør/-forhandler i løpet av dekningsperioden for garantien.

BRP forbeholder seg retten til å forbedre, omforme og endre produkter fra tid til annen uten å påta seg ansvar for å oppdatere produkter som ble produsert tidligere.

## **6) UNNTAK**

Følgende dekkes ikke av garantien under noen omstendigheter:

- Normal slitasje;
- Rutinemessig vedlikehold, trimming, justeringer;
- Skade forårsaket av feilaktig vedlikehold eller lagring, som beskrevet i brukerhåndboken;
- Skade som skyldes fjerning av deler, ufagmessige reparasjoner, service, vedlikehold, modifikasjoner eller bruk av deler som ikke er laget eller godkjent av BRP, eller som skylder reparasjoner utført av en person som ikke er en autorisert BRP-distributør/-serviceforhandler;
- Skade som skyldes misbruk, unormal bruk, uaktsomhet, bruk av produktet på andre underlag enn snø, eller bruk av produktet på en måte som ikke er forenlig med anbefalt bruk i henhold til brukerhåndboken;
- Skade som skyldes kjøreuhell, nedsenking i vann, brann, tyveri eller vandalisme, eller noen tilfeldig skade;
- Bruk med drivstoff, oljer eller smøremidler som ikke er egnet for bruk med produktet (se brukerhåndboken);
- Inntak av snø eller vann;
- tilfeldige eller følgeskader inkludert uten å være begrenset til sleping, lagring, telefon, utleie, taxi, ubeleilighet, forsikringsdekning, avdrag på lån, tap av tid, tap av inntekt; og
- skader som resultat av pigger i beltet dersom installasjonen ikke overholder alle BRP's anvisninger.

## **7) ANSVARSBEGRENSNINGER**

DENNE UTTRYKKELIGE GARANTIE GJELDER OG GODTAS I STEDET FOR ALLE ØVRIGE UTTRYKKELIGE ELLER UNDERFORSTÅTTE GARANTIER, INKLUSIVE, OG UTEN BEGRENSNING, ENHVER GARANTI OM SALGBARHET ELLER EGNETHET FOR NOE SPESIELT FORMÅL. I DEN UTSTREKNING DE IKKE KAN FRASKRIVES, ER UNDERFORSTÅTTE GARANTIER BEGRENSET TIL VARIGHETEN AV DEN UTTRYKTE GARANTIE. DENNE GARANTIE UTELUKKER DEKNING AV TILFELDIGE SKADER OG FØLGESKADER. ENKELTE STATER/PROVINSER TILLATER IKKE ANSVARSBEGRENSNINGER, BEGRENSINGER ELLER BORTFALL SOM ER ANGITT OVENFOR. DET KAN DERFOR HENDE AT DISSE IKKE GJELDER I DITT TILFELLE. DENNE GARANTIE GIR DEG SPESIELLE RETTIGHETER, OG DU KAN OGSÅ HA ANDRE RETTIGHETER SOM VARIERER FRA STAT TIL STAT OG PROVINNS TIL PROVINNS.

Verken distributøren, BRP-distributør/-forhandlere eller andre personer har fullmakt til å gi noen bekreftelse, representasjon eller garanti når det gjelder produktet utenom det som står i denne begrensede garantien. Hvis det skjer, kan det ikke håndheves mot BRP.

BRP forbeholder seg retten til å endre denne garantien på et hvilket som helst tidspunkt, under den forståelse at slike endringer ikke vil forandre garantivilkårene som gjelder for produktet som ble solgt med denne garantien.

## **8) OVERFØRING**

Hvis produktet skifter eier i løpet av garantiens dekningsperiode, skal denne garantien overføres til den nye eieren og være gyldig for den resterende dekningsperioden forutsatt at BRP eller en autorisert BRP-distributør/-forhandler mottar et bevis på at den forrige eieren godtar overføringen av eierskap og i tillegg mottar kontaktopplysninger for den nye eieren.

## **9) BRUKERHJELP**

1. Hvis det skulle oppstå strid eller krangel i forbindelse med denne begrensede garantien, anbefaler BRP at du forsøker å løse problemet på forhandlernivå. Vi anbefaler at du drøfter saken med servicesjefen eller eieren hos den autoriserte distributør/-forhandleren..
2. Ved behov for ytterligere assistanse, kontakter du distributørens/-forhandlerens serviceavdeling for å forsøke å løse saken.
3. Hvis saken fortsatt er uten løsning, kontakter du BRP ved å skrive til adressen nedenfor.

### **ADRESSE:**

BRP-FINLAND OY  
SERVICE DEPARTMENT  
P.O. BOX 8039  
FIN-96101 ROVANIEMI  
FINLAND

© 2015 Bombardier Recreational Products Inc. Alle rettigheter forbeholdt.

® Registrert varemerke for Bombardier Recreational Products Inc.

# VEDLIKEHOLDSLOGG

Send fotokopi av vedlikeholdsloggen til BRP om nødvendig.

FØR LEVERING	
Serienummer: _____	Underskrift/trykt:
Kjørelengde/km: _____	
Timer: _____	
Dato: _____	
Forhandlernr.: _____	
Merknader: _____	
_____	
Se snøscooterens før-salgsbulletin for detaljerte installasjonsprosedyrer	

FØRSTE KONTROLL	
Kjørelengde/km: _____	Underskrift/trykt:
Timer: _____	
Dato: _____	
Forhandlernr.: _____	
Merknader: _____	
_____	
Vedlikeholdsplanen finnes under delen Vedlikeholdsprosedyrer i denne brukerhåndboken.	

SERVICE	
Kjørelengde/km: _____	Underskrift/trykt:
Timer: _____	
Dato: _____	
Forhandlernr.: _____	
Merknader: _____	
_____	
Vedlikeholdsplanen finnes under delen Vedlikeholdsprosedyrer i denne brukerhåndboken.	

SERVICE	
Kjørelengde/km: _____	Underskrift/trykt:
Timer: _____	
Dato: _____	
Forhandlernr.: _____	
Merknader: _____	
_____	
Vedlikeholdsplanen finnes under delen Vedlikeholdsprosedyrer i denne brukerhåndboken.	

**SERVICE**

Kjørelengde/km: \_\_\_\_\_

Timer: \_\_\_\_\_

Dato: \_\_\_\_\_

Forhandlernr.: \_\_\_\_\_

Merknader: \_\_\_\_\_

Underskrift/trykt:

Vedlikeholdsplanen finnes under delen Vedlikeholdsprosedyrer i denne brukerhåndboken.

**SERVICE**

Kjørelengde/km: \_\_\_\_\_

Timer: \_\_\_\_\_

Dato: \_\_\_\_\_

Forhandlernr.: \_\_\_\_\_

Merknader: \_\_\_\_\_

Underskrift/trykt:

Vedlikeholdsplanen finnes under delen Vedlikeholdsprosedyrer i denne brukerhåndboken.

**SERVICE**

Kjørelengde/km: \_\_\_\_\_

Timer: \_\_\_\_\_

Dato: \_\_\_\_\_

Forhandlernr.: \_\_\_\_\_

Merknader: \_\_\_\_\_

Underskrift/trykt:

Vedlikeholdsplanen finnes under delen Vedlikeholdsprosedyrer i denne brukerhåndboken.

**SERVICE**

Kjørelengde/km: \_\_\_\_\_

Timer: \_\_\_\_\_

Dato: \_\_\_\_\_

Forhandlernr.: \_\_\_\_\_

Merknader: \_\_\_\_\_

Underskrift/trykt:

Vedlikeholdsplanen finnes under delen Vedlikeholdsprosedyrer i denne brukerhåndboken.

SERVICE	
Kjørelegde/km: _____ Timer: _____ Dato: _____ Forhandlernr.: _____ Merknader: _____ _____	Underskrift/trykt:
Vedlikeholdsplanen finnes under delen Vedlikeholdsprosedyrer i denne brukerhåndboken.	

SERVICE	
Kjørelegde/km: _____ Timer: _____ Dato: _____ Forhandlernr.: _____ Merknader: _____ _____	Underskrift/trykt:
Vedlikeholdsplanen finnes under delen Vedlikeholdsprosedyrer i denne brukerhåndboken.	

SERVICE	
Kjørelegde/km: _____ Timer: _____ Dato: _____ Forhandlernr.: _____ Merknader: _____ _____	Underskrift/trykt:
Vedlikeholdsplanen finnes under delen Vedlikeholdsprosedyrer i denne brukerhåndboken.	

SERVICE	
Kjørelegde/km: _____ Timer: _____ Dato: _____ Forhandlernr.: _____ Merknader: _____ _____	Underskrift/trykt:
Vedlikeholdsplanen finnes under delen Vedlikeholdsprosedyrer i denne brukerhåndboken.	

---

## **PERSONOPPLYSNINGER / FRASKRIVELSESKLAUSUL**

Vi vil med dette informere deg om at opplysninger om deg vil bli brukt til sikkerhets- og garantiformål. Enkelte ganger bruker vi også opplysningene om våre kunder til å informere dem om våre produkter og tilbud. Hvis du ikke ønsker å motta informasjon om våre produkter, tjenester og tilbud, ber vi deg meddele oss dette ved å skrive til adressen nedenfor.

Det hender også at vi lar nøye utvalgte og pålitelige foretak bruke våre kundeopplysninger til å informere om kvalitetsprodukter og tjenester. Hvis du ikke vil at ditt navn og din adresse skal leveres videre, ber vi deg meddele oss dette ved å skrive til adressen nedenfor:

### **KUNDER I LAND I SKANDINAVIA OG EUROPA:**

**BRP FINLAND OY**  
Service Department  
Isoaavantie 7  
FIN-96320 Rovaniemi  
Finland  
Faks +358 16 3420 316

---

## ADRESSEENDRING / NY EIER

Hvis du har endret adresse eller du er den nye eieren av snøscooteren, må du varsle BRP ved å:

- sende inn av ett av adresseendringskortene på de neste sidene til følgende adresse;
- varsle en autorisert LYNX-forhandler eller distributør.

Postadresser:

### **KUNDER I LAND I SKANDINAVIA OG EUROPA:**

**BRP FINLAND OY**

Service Department

Isoaavantie 7

FIN-96320 Rovaniemi

Finland

Faks: +358 16 3420 316

Ved endring av eierskap ber vi deg legge ved et bevis på at den forrige eieren godtar overføringen av eierskap.

Denne informasjon er dessuten meget viktig også etter at den begrensede garantien har utløpt, fordi BRP kan kontakte eieren av snøscooteren hvis det blir nødvendig, for eksempel hvis tilbakekalling blir nødvendig av sikkerhetsmessige årsaker. Det er eierens ansvar å varsle BRP.

**STJÅLNE ENHETER:** Hvis snøscooteren din blir stjålet, bør du varsle BRP eller en autorisert Lynx-forhandler. Vi vil be deg oppgi navn, adresse, telefonnummer, snøscooterens identifikasjonsnummer (understellsnummeret) og dato for tyveriet.









KJØRETØYETS MODELLNR. \_\_\_\_\_

KJØRETØYETS  
IDENTIFIKASJONSNUMMER (VIN) \_\_\_\_\_

MOTORENS  
IDENTIFIKASJONSNUMMER (EIN) \_\_\_\_\_

Eier: \_\_\_\_\_

NAVN

Nr. \_\_\_\_\_ GATEADRESSE \_\_\_\_\_ LEIL. \_\_\_\_\_

POSTSTED \_\_\_\_\_ POSTNUMMER \_\_\_\_\_

Kjøpsdato \_\_\_\_\_

ÅR MÅNED DAG

Garantiens utløpsdato \_\_\_\_\_

ÅR MÅNED DAG

Fylles ut av forhandleren på salgstidspunktet.

FORHANDLERENS STEMPEL



[brp.com](http://brp.com)

**LYNX**



© ™ and the BRP logo are trademarks of Bombardier Recreational Products Inc. or its affiliates.