

LYNX[®]



**BETRIEBSANLEITUNG
GUIDE DU CONDUCTEUR
MANUALE DELL'UTENTE
UTILITY SERIES • 2012**

DE/FR/IT 619 900 277

MANUALE DELL'OPERATORE LYNX® 2012

Yeti® PRO V-800

AVVERTENZA DI SICUREZZA

La mancata osservanza delle precauzioni e istruzioni di sicurezza contenute nella presente Guida dell'operatore o delle avvertenze riportate sul prodotto potrebbe causare gravi lesioni, compresa la morte.

In caso di rivendita, non rimuovere la presente Guida dell'operatore dall'unità.



I prodotti Lynx sono realizzati da BRP.

I seguenti sono marchi di fabbrica di Bombardier Recreational Products Inc. o di sue affiliate.

LYNX®

RER™

ROTAX™

YETI®

DESS™

INTRODUZIONE

Congratulazioni per l'acquisto di questa nuova motoslitte Lynx. Indipendentemente dal modello scelto, il prodotto è coperto dalla garanzia Bombardier Recreational Products Inc. (BRP); è disponibile inoltre una rete di concessionari autorizzati per la vendita di motoslitte Lynx in grado di fornire tutti i componenti, l'assistenza e gli accessori di cui si potrebbe avere bisogno.

La Guida dell'operatore è stata preparata per portare a conoscenza del possessore/operatore e del passeggero di questa nuova motoslitte i diversi comandi e le istruzioni per la manutenzione e la guida sicura. Si tratta di uno strumento indispensabile per l'utilizzo corretto del prodotto e deve sempre essere conservato con questa motoslitte.

Accertarsi di aver letto e compreso il contenuto di questa Guida dell'operatore.

Dopo averla letta, tenere questa Guida dell'operatore insieme alla motoslitte. Se la motoslitte viene rivenduta, consegnare la guida al nuovo proprietario per la sua consapevolezza. Una copia supplementare della Guida dell'operatore è disponibile gratuitamente presso il concessionario autorizzato di motoslitte Lynx.

Per qualsiasi chiarimento in merito a qualsiasi argomento trattato o meno da questa Guida dell'operatore, contattare BRP al seguente indirizzo:

BRP Finland OY
Service Department
P.O. Box 8039
FIN-96101 ROVANIEMI
FINLANDIA

In questa guida vengono utilizzati i seguenti simboli di avvertenza insieme a una serie di altri simboli convenzionali specifici per indicare un potenziale pericolo di lesione personale.

AVVERTENZA

Indica una situazione potenzialmente pericolosa che, se non evitata, potrebbe causare gravi lesioni o morte.

ATTENZIONE

Indica una situazione potenzialmente pericolosa che, se non evitata, potrebbe causare lesioni minori o moderate. Se utilizzato senza il simbolo di avvertenza , indica un potenziale pericolo solo a livello di danni materiali.

NOTA: Indica le informazioni supplementari necessarie per seguire esattamente le istruzioni.

Sebbene la semplice lettura di tali informazioni non elimini il pericolo, la comprensione e l'applicazione delle informazioni promuoverà l'uso corretto del veicolo.

Il concessionario desidera impegnarsi affinché siate interamente soddisfatti del prodotto. Grazie alla sua formazione specifica, egli potrà effettuare la messa a punto iniziale, l'ispezione della motoslitte e completare la regolazione finale necessaria per soddisfare le specifiche esigenze relative al peso e all'ambiente di guida prima che si prenda possesso del veicolo. Alla consegna, il concessionario spiega i comandi della motoslitte e fornisce una breve spiegazione delle diverse regolazioni delle sospensioni. Si prega di farne tesoro!

Alla consegna, avrete anche ricevuto informazioni sulla copertura della garanzia e completato il processo di Registrazione della Garanzia.

Informazioni e descrizioni di componenti e sistemi contenuti in questa guida sono corrette alla data di pubblicazione. Comunque, BRP segue una politica di continuo miglioramento dei propri prodotti, senza però alcun obbligo di installazione su prodotti fabbricati in precedenza.

Dato l'impegno costante a migliorare la qualità e il livello innovativo dei propri prodotti, BRP si riserva il diritto di interrompere o modificare in qualsiasi momento le caratteristiche tecniche, il design, le funzioni o i modelli senza incorrere in alcun obbligo.

Le illustrazioni in questo documento mostrano la tipica costruzione dei diversi gruppi e, in tutti i casi, potrebbero non riprodurre i dettagli in modo completo o la forma esatta dei componenti visualizzati; tuttavia rappresentano componenti con la stessa funzione o una similare.

È sottinteso che questa presente guida può essere tradotta in altre lingue. In caso di discrepanze, farà fede la versione inglese.

Le caratteristiche tecniche vengono indicate con il sistema metrico decimale, con l'equivalente misura di riferimento statunitense SAE tra parentesi. Dove non è richiesta una precisione assoluta, alcune conversioni sono state arrotondate, per semplicità d'uso.

La maggior parte dei componenti di questa motoslitte sono realizzati con parti dimensionate secondo il sistema metrico. La maggior parte dei dispositivi di fissaggio è di tipo metrico e non deve essere sostituita dai tradizionali dispositivi di fissaggio o viceversa.

Si raccomanda l'uso di pezzi di ricambio e accessori originali BRP. Questi prodotti sono stati progettati specificamente per il veicolo in oggetto e fabbricati per soddisfare gli elevati standard di BRP.

Per qualsiasi domanda inerente le condizioni di garanzia e la loro applicazione, consultare la sezione GARANZIA di questa guida o contattare un concessionario autorizzato Lynx .

INDICE

INFORMAZIONI SULLA SICUREZZA

IMPORTANTI MISURE DI SICUREZZA DI BASE	8
LEGGI E NORME	12
GUIDA DEL VEICOLO	13
Principio di funzionamento.....	13
Istruzioni di guida	14
Trasporto di un passeggero.....	16
Variazioni terreno/guida.....	17
Trasporto e traino	21

INFORMAZIONI SUL VEICOLO

COME IDENTIFICARE LA MOTOSLITTA	24
Numeri di serie.....	24
COMANDI/STRUMENTI	25
1) Leva dell'acceleratore	25
2) Leva del freno	25
3) Pulsante o leva del freno di stazionamento	25
4) Spie pilota.....	26
5) Leva del cambio.....	26
6) Manubrio.....	27
7) Fascetta	27
8) Pulsante di avviamento.....	27
9) Interruttore di spegnimento di emergenza a cordoncino	28
10) Spia pilota DESS.....	29
11) Interruttore di isolamento del motore	29
12) Avvisatore acustico elettrico	30
13) Commutatore del faro	30
14) Contachilometri.....	30
15) Contachilometri parziale	30
16) Pulsante di azzeramento del contachilometri parziale	30
17) Tappo serbatoio carburante/Indicatore	31
18) Interruttore riscaldamento manopole	32
19) Interruttore riscaldamento leva acceleratore	32
20) Chiavistelli cofano	32
21) Presa di corrente	32
22) Fusibile	33
23) Kit strumenti	34
24) Maniglie frontali/ paraurti anteriore	34
25) Vano bagagli.....	35
26) Vano portaoggetti posteriore	35
27) Gancio di traino	35

28) Sedile modulare	35
29) Sospensioni regolabili	37
INDIVIDUAZIONE E RISOLUZIONE DI PROBLEMI RELATIVI ALLE SOSPENSIONI	40
Neve alta	40
CARBURANTE E OLIO	41
Carburante consigliato	41
Antigelo per il sistema di alimentazione	41
Olio motore consigliato	41
Olio scatola del cambio	42
Modifiche di carburazione alle basse temperature	42
PERIODO DI RODAGGIO	43
MOTORE	43
Cinghia di trasmissione	43
Ispezione dopo 10 ore	43
CONTROLLO PREVENTIVO	44
ISTRUZIONI PER L'USO	45
Propulsione	45
Sterzata	45
Arresto	45
Avvio del motore	45
Spegnimento dei motori	46
RISCALDAMENTO DEL VEICOLO	47
CURA DOPO L'UTILIZZO	48
UTILIZZI SPECIALI	49
Surriscaldamento del motore	49
Motore ingolfato di carburante	49
Incollaggio supporto guida sospensioni posteriori	49
Traino di un accessorio	49
Traino di un'altra motoslitte	50
Trasporto del veicolo	50
LIVELLI DEL LIQUIDO	51
Freni	51
Olio del cambio	51
Livello dell'olio nel motore	52
Sistema di raffreddamento	52
BATTERIA	53
Rimozione	53
Batteria di tipo a secco	53
Manutenzione batteria	53
Rimessaggio invernale	54
Sicurezza della batteria	54
MANUTENZIONE	56
Pulizia del veicolo e protezione	56
Rimozione e installazione cinghia di trasmissione	56

Regolazione puleggia motrice TRA	58
Condizioni cinghia di trasmissione	59
Condizioni freni.....	60
Regolazione dei freni	60
Condizioni delle sospensioni posteriori.....	60
Condizioni della cinghia di fermo sospensione	60
Condizioni cingolo.....	60
Tensionamento e allineamento cingolo.....	60
Meccanismo di sterzo e sospensione anteriore	62
Usura e condizioni sci e guide.....	62
Sistema di scarico	62
Pulizia del filtro dell'aria	62
Sostituzione lampadina.....	63
SISTEMA DEL MOTORE.....	65
Livello di olio nel motore	65
Cambio dell'olio motore e del filtro olio	65
RIMESSAGGIO E PREPARAZIONE PRESTAGIONALE.....	67
Rimessaggio.....	67
Preparazione prima dell'uso	67
INDIVIDUAZIONE E RISOLUZIONE DEI PROBLEMI	68
Controllo dei segnali in codice del cicalino	68
Individuazione e risoluzione dei problemi	71
CARATTERISTICHE TECNICHE.....	75
DICHIARAZIONE DI CONFORMITÀ	78
<i>INFORMAZIONI SULLA MANUTENZIONE</i>	
SCHEDA DI MANUTENZIONE PERIODICA.....	82
4-GRAFICO DI MANUTENZIONE PER I MOTORI A TEMPO (V-800).....	83
<i>GARANZIA</i>	
GARANZIA LIMITATA INTERNAZIONALE BRP-FINLANDIA OY: MOTOSLITTE LYNX® 2012.....	88
OBBLIGO DI RISERVATEZZA/ESONERO DALLA RESPONSABILITÀ	92
CAMBIO DI INDIRIZZO/PROPRIETÀ.....	93

INFORMAZIONI SULLA SICUREZZA

IMPORTANTI MISURE DI SICUREZZA DI BASE

Addestramento

⚠ Per un impiego sicuro di qualsiasi tipo di motoslitte è richiesta una formazione di base. Leggere attentamente la Guida dell'operatore ponendo particolare attenzione agli avvisi e ai richiami di sicurezza. Iscrivere al proprio club motoslitte locale: le attività sociali e le piste sono state studiate per offrire divertimento e sicurezza. Per le istruzioni di base informarsi presso il proprio concessionario motoslitte, da amici, membri dello stesso club oppure iscriversi al programma di formazione sulla sicurezza della propria provincia o stato.

⚠ Mostrare sempre a un nuovo operatore come avviare e arrestare il veicolo. Indicare le posizioni di guida corrette e, soprattutto, consentirgli di utilizzare la motoslitte in un'area piana e ristretta, almeno fino a quando abbia preso piena confidenza con il suo funzionamento. Se localmente viene offerto un corso di addestramento per operatori di motoslitte, far iscrivere il nuovo operatore.

Prestazioni

⚠ Le prestazioni di alcune motoslitte possono superare in maniera significativa quelle di altre utilizzate in precedenza. Per questo motivo, ne è sconsigliato l'uso da parte di operatori principianti o inesperti.

⚠ Le motoslitte vengono utilizzate in diverse aree e in differenti condizioni di neve. Non tutti i modelli reagiscono nello stesso modo in condizioni simili. Consultare sempre il proprio concessionario di motoslitte per scegliere il modello di motoslitte adatto alle proprie particolari esigenze e all'impiego.

⚠ L'impiego della motoslitte in condizioni rischiose che vanno oltre le capacità del guidatore, del passeggero o della motoslitte e dell'uso previsto può causare lesioni o morte dell'operatore, del passeggero del veicolo o delle persone vicine.

Età

⚠ BRP consiglia la guida della motoslitte a persone con più di 16 anni. Conoscere le normative locali.

Velocità

⚠ La velocità può risultare fatale. In molti casi non è possibile reagire o rispondere con sufficiente rapidità agli eventi imprevisti. Guidare sempre a una velocità adatta alla pista, alle condizioni atmosferiche e all'abilità personale. Conoscere le norme locali. Potrebbe essere in vigore un limite di velocità che quindi deve essere rispettato.

Guida

⚠ Tenere sempre la destra della pista.

⚠ Mantenere sempre una distanza di sicurezza dalle altre motoslitte e dalle persone vicine.

⚠ Tenere presente che il materiale promozionale può mostrare manovre rischiose effettuate da piloti professionisti, in condizioni ideali e/o controllate. Non tentare mai di effettuare una qualsiasi di tali manovre rischiose se vanno oltre il proprio livello di abilità di guida.

⚠ Non mettersi mai alla guida del veicolo dopo aver fatto uso di farmaci o alcolici o se ci si sente stanchi o indisposti. Guidare la motoslitte con prudenza.

⚠ La motoslitte non è destinata all'uso su vie, strade o autostrade pubbliche.

- ⚠ Guidare una motoslitte di notte può essere un'esperienza piacevole ma, data la ridotta visibilità, è necessaria una cautela superiore. Evitare terreni non conosciuti e accertarsi che l'impianto luci funzioni. Portare sempre una torcia elettrica e lampadine di scorta.
- ⚠ La natura è meravigliosa ma non lasciarsi distrarre dalla guida. Se si desidera apprezzare veramente il paesaggio invernale, arrestare la motoslitte a bordo pista, così da **evitare** di trasformarsi in un pericolo per gli altri.
- ⚠ Le recinzioni rappresentano una minaccia molto seria per l'utente e per la motoslitte. Stare alla larga dai pali/piloni del telefono.
- ⚠ I cavi nascosti, invisibili da lontano, possono causare gravi incidenti.
- ⚠ Indossare sempre un casco di sicurezza omologato, protezione per gli occhi e una maschera. Ciò vale anche per il passeggero.
- ⚠ Prestare attenzione ai rischi insiti associati alla guida fuori pista, quali valanghe o altri rischi o ostacoli naturali o creati dall'uomo.
- ⚠ Evitare la guida su strada. Nel caso in cui però fosse necessario e consentito, ridurre la velocità. La motoslitte non è destinata a funzionare o a curvare su fondi asfaltati. Quando si attraversa una strada, effettuare un arresto completo, quindi guardare in entrambe le direzioni prima di attraversare a 90°. Fare attenzione ai veicoli parcheggiati.
- ⚠ Evitare di tallonare un'altra motoslitte. Se la motoslitte di fronte rallenta per qualsiasi motivo, il suo conducente e passeggero possono subire lesioni a causa del mancato rispetto della distanza di sicurezza. Mantenere sempre questa distanza di arresto di sicurezza con la motoslitte di fronte. In base alle condizioni del terreno, la distanza di arresto potrebbe essere superiore a quella stimata. Guidare con prudenza. È necessario essere pronti a utilizzare una guida elusiva.
- ⚠ Avventurarsi in escursioni solitarie con la motoslitte potrebbe essere altrettanto pericoloso. Il carburante potrebbe terminare, potrebbe verificarsi un incidente o la motoslitte potrebbe danneggiarsi. Tenere presente che la motoslitte è in grado di percorrere in una mezz'ora una distanza superiore a quella che una persona a piedi riuscirebbe a coprire in un giorno. Utilizzare il "buddy system". Mettersi in viaggio sempre con un amico o con un membro del proprio club motoslitte. Anche in questo caso, avvisare comunque qualcuno della meta dell'escursione e l'ora per la quale si intende rientrare.
- ⚠ I prati presentano talvolta depressioni in cui l'acqua si accumula e congela in inverno. Solitamente si tratta di ghiaccio vivo. Tentare di curvare o frenare su questa superficie potrebbe causare la rotazione del veicolo su se stesso fino alla perdita del controllo. Non frenare mai o tentare di accelerare o curvare sul ghiaccio vivo. Se capita di guidare in tali condizioni, ridurre la velocità rilasciando delicatamente l'acceleratore.
- ⚠ Non "saltare" mai con la motoslitte. Lasciare questa pratica agli stuntmen professionisti. Non mettersi in mostra. Essere sempre responsabili.

- ⚠ Mentre si effettua un safari, “non dare gas”. La neve e il ghiaccio possono essere lanciati all’indietro, nella scia di una motoslitte che segue. Inoltre, quando “si dà gas” all’acceleratore, il veicolo sprofonda, lasciando una superficie nevosa irregolare agli altri.
- ⚠ I safari sono divertenti e gradevoli ma non mettersi in mostra o sorpassare gli altri membri del gruppo. Un operatore con minore esperienza potrebbe tentare di fare altrettanto e non riuscirci. Quando si guida in compagnia, limitare le proprie capacità all’esperienza degli altri.

Funzionamento

- ⚠ Effettuare sempre un’ispezione di pre-avviamento PRIMA dell’accensione.
- ⚠ In caso di emergenza, il motore della motoslitte può essere arrestato attivando l’apposito interruttore di spegnimento, tirando l’estremità del cordoncino di sicurezza o portando la chiave in posizione di spegnimento.
- ⚠ Verificare che il meccanismo dell’acceleratore abbia libero movimento verso la posizione di minimo e a tornare indietro, prima di avviare il motore.
- ⚠ Inserire sempre il freno di stazionamento quando non si utilizza il veicolo.
- ⚠ Non far funzionare mai il motore in un’area non ventilata e/o se il veicolo viene lasciato incustodito.

- ⚠ Non azionare mai il motore senza aver montato correttamente la protezione cinghia o con il cofano o i pannelli di accesso/laterali aperti o rimossi. Non azionare mai il motore senza aver montato la cinghia di trasmissione. L’azionamento di un motore scaricato, come ad es. senza cinghia di trasmissione o con il cingolo alzato, può essere pericoloso.

⚠ **Solo per i modelli ad azionamento elettrico:** Non caricare o sovralimentare mai una batteria mentre è installata sulla motoslitte.

- ⚠ Prima di procedere in retromarcia, assicurarsi che lo spazio retrostante sia sgombro da ostacoli o persone
- ⚠ Non lasciare le chiavi nell’interruttore di accensione: potrebbe rappresentare infatti un invito per i ladri e un pericolo per i vostri figli.
- ⚠ Il sollevamento della parte posteriore della motoslitte mentre il motore è in funzione potrebbe far sì che neve, ghiaccio o detriti colpiscano un eventuale osservatore. Non sollevare mai la parte posteriore del veicolo mentre il motore è in funzione. Per pulire o ispezionare il cingolo, arrestare il motore, rovesciare il veicolo sul lato e rimuovere l’ostruzione con un pezzo di legno o di ramo. Non consentire a nessuno di sostare accanto a un cingolo di motoslitte rotante.

Manutenzione

- ⚠ Acquisire familiarità con la propria motoslitte e trattarla con il rispetto e la cura dovute a una macchina a motore. Senso comune, guida corretta e manutenzione periodica assicureranno un utilizzo più sicuro e gradevole.

⚠ Effettuare soltanto le procedure descritte in dettaglio nel presente manuale. Se non diversamente specificato, il motore deve essere SPENTO e lasciato raffreddare prima di effettuare tutti gli interventi di lubrificazione, regolazione e manutenzione.

⚠ Non mettere mai in funzione il motore con il cofano aperto. Anche al minimo, il regime del motore di una motoslitte è pari a circa 1.800 giri al minuto. Spegnerne sempre l'accensione prima di aprire il cofano per qualsiasi motivo.

⚠ Non rimuovere mai l'attrezzatura originale dalla motoslitte. Ogni veicolo presenta infatti molte funzionalità di sicurezza che comprendono diverse protezioni e consolle oltre a materiali riflettenti ed etichette di avvertenza.

⚠ Una motoslitte maltenuta può costituire essa stessa un potenziale pericolo. Componenti eccessivamente usurati potrebbero rendere il veicolo completamente inoperativo. Tenere sempre la motoslitte in buone condizioni di lavoro. Attenersi al controllo prima dell'uso, alla manutenzione periodica settimanale, mensile e annuale e alle procedure di lubrificazione come illustrato in dettaglio in questa guida. Contattare un concessionario di motoslitte o acquistare una copia del Manuale di officina e gli strumenti ed attrezzi adeguati se fosse necessario effettuare altri interventi di riparazione o manutenzione.

⚠ Non chiodare il cingolo, a meno che non sia stato omologato per l'impiego di chiodi. In velocità, un cingolo chiodato che non è stato omologato per l'impiego di chiodi potrebbe usurarsi e staccarsi dal veicolo, con conseguenti lesioni gravi o mortali.

Carburante

⚠ Arrestare il motore prima di effettuare il rifornimento. Il carburante è infiammabile ed esplosivo in particolari condizioni. Operare sempre in un'area ben ventilata. Non fumare o non sostare in prossimità di fiamme vive o scintille. Aprire il tappo lentamente. Se si nota una condizione di pressione differenziale (si sente un suono simile a un fischio quando si apre il tappo del serbatoio), fare ispezionare e/o riparare il veicolo prima di riutilizzarlo. Non riempire eccessivamente o completamente il serbatoio prima di posizionare il veicolo in una zona calda. Con l'aumentare della temperatura, il carburante si espande e potrebbe fuoriuscire. Rimuovere sempre i residui di carburante dal veicolo. Controllare regolarmente il sistema di alimentazione.

Regole di base per il passeggero

⚠ Non farsi mai trasportare come passeggero a meno che la motoslitte non sia equipaggiata con un sedile per passeggeri e sedere solo sul sedile previsto.

⚠ Indossare sempre un casco DOT omologato e attenersi alle stesse linee guida per l'abbigliamento raccomandate per il conducente e descritte in questa guida.

⚠ Assicurarsi di essere in grado di raggiungere una posizione stabile, appoggiando correttamente entrambi i piedi sulle pedane poggiatepiedi, facendo buona presa e di tenere saldamente le maniglie.

⚠ Qualora, durante il viaggio, si avvertisse la sensazione di scomodità o insicurezza per qualsiasi motivo, non aspettare, chiedere al conducente di ridurre la velocità o di fermarsi.

LEGGI E NORME

⚠ Conoscere le norme locali.

Organi governativi federali, statali, provinciali e locali hanno varato leggi e norme in merito all'utilizzo e al funzionamento sicuro delle motoslitte. È responsabilità del conducente di motoslitte apprendere e rispettare tali leggi e norme. Il rispetto e l'osservanza risulteranno in un utilizzo delle motoslitte più sicuro per tutti.

Considerare le leggi sulla responsabilità, sui danni alla proprietà e sulle assicurazioni correlate al proprio veicolo.

GUIDA DEL VEICOLO

Prima di avventurarsi sulle piste, utilizzare la motoslitte in un'area pianeggiante, limitata fino a quando si è acquisita completa familiarità con il suo funzionamento e ci si sente di poter affrontare in modo sicuro un'attività più impegnativa. Godetevi una gita gradevole e in sicurezza.

Principio di funzionamento

Propulsione

Abbassando la leva dell'acceleratore si aumenta il numero di GIRI/MIN. del motore e viene impegnata la puleggia motrice. A seconda dei modelli, i GIRI/MIN. del motore devono essere compresi tra 2500 e 4200 prima che la puleggia motrice venga impegnata.

La gola esterna della puleggia motrice si sposta verso quella interna, forzando la cinghia di trasmissione a spostarsi verso l'alto sulla puleggia motrice e forzando simultaneamente le gole sulla puleggia condotta ad allontanarsi.

La puleggia condotta rileva il carico sul cingolo e limita il movimento della cinghia. Il risultato è un rapporto di velocità ottimizzato tra il numero di GIRI/MIN. del motore e la velocità del veicolo in qualunque momento.

AVVERTENZA

Non azionare mai il motore senza la protezione cinghia accuratamente installata o con il cofano o i pannelli di accesso/laterali aperti o rimossi.

La potenza viene trasferita al cingolo attraverso la scatola di trasmissione o la scatola del cambio e l'asse di trasmissione.

AVVERTENZA

Utilizzare sempre un supporto motoslitte con base ampia, per sostenere correttamente il veicolo durante qualsiasi verifica del cingolo. Accelerare lentamente il motore per far girare il cingolo a una velocità molto bassa quando non si trova appoggiato a terra.

Sterzata

Il manubrio controlla la sterzata del veicolo. Quando il manubrio viene ruotato a destra o a sinistra, gli sci vengono ruotati a destra o a sinistra per fare sterzare la motoslitte.

Arresto

Prima di guidare la motoslitte è necessario comprendere come arrestarla. A questo scopo rilasciare l'acceleratore e premere gradualmente sulla leva del freno sul lato sinistro del manubrio. In caso di emergenza, è possibile arrestare il veicolo premendo l'interruttore di spegnimento motore accanto al comando dell'acceleratore e azionando il freno. Ricordare che una motoslitte non può "fermarsi all'istante". Le caratteristiche frenanti variano se la neve è molto alta, compattata o se è presente ghiaccio. Se il cingolo è bloccato durante un'azione frenante energica, può derivarne slittamento.

Istruzioni di guida

Scelta dell'abbigliamento

Indossare abbigliamento adatto all'impiego di una motoslitte. Deve essere comodo e non troppo aderente. Verificare sempre le previsioni meteorologiche prima di mettersi alla guida. Vestirsi considerando le temperature più fredde. Anche la biancheria intima termica funge da buon strato isolante.

Si raccomanda sempre l'utilizzo di caschi omologati DOT. Forniscono protezione termica e riducono le lesioni. Indossare o portare sempre con sé un berretto, una balaclava e una maschera per la faccia. Occhiali di sicurezza o una maschera applicabile al casco sono indispensabili.

Le mani devono essere protette da guanti o muffole da motoslitte che assicurino un sufficiente isolamento e permettono l'utilizzo dei pollici e delle dita per azionare i comandi.

Gli stivali dal fondo in gomma con rivestimento in nylon o pelle, con interno in feltro rimovibile, sono le calzature ideali per guidare una motoslitte.

Durante la guida della motoslitte mantenersi il più asciutti possibile. Quando si passa all'ambiente interno, togliere l'abbigliamento da motoslitte e gli stivali e accertarsi che si asciughino in modo adeguato.

Non indossare sciarpe lunghe e abbigliamento largo che potrebbe rimanere impigliato nelle parti in movimento.

Cosa portare

Tutti i centauri della neve devono portare almeno i seguenti componenti e attrezzi fondamentali che possono costituire un valido ausilio per loro e gli altri in casi di emergenza:

- la presente Guida dell'operatore
- candele di ricambio e chiave
- nastro isolante
- cinghia di trasmissione di ricambio
- fune di avviamento di ricambio

- lampadine di ricambio
- kit strumenti (che comprenda almeno pinze, cacciavite, chiave regolabile)
- coltello
- torcia elettrica.

Aggiungere ulteriori oggetti, in base alla lunghezza e alla durata dell'escursione.

Posizione di guida

La posizione e il bilanciamento durante la guida sono due principi basilari per portare la motoslitte dove si desidera. Quando si sterza sul fianco di una collina, il conducente e il passeggero devono essere pronti a spostare il peso del corpo per aiutarla a ruotare nella direzione desiderata. Il conducente e i passeggeri non devono mai effettuare questo manovra posizionando il piede fuori dal veicolo. L'esperienza insegnerà quanto inclinarsi per effettuare curve a diverse velocità e quanto doversi inclinare su di una discesa per mantenere un equilibrio adeguato.

In generale, la posizione di guida per ottenere l'equilibrio e il controllo migliori è da seduti. Tuttavia, in determinate condizioni vengono utilizzate anche le posizioni semiseduta, in ginocchio o in piedi.

Il conducente principiante deve acquisire familiarità con la motoslitte facendo pratica su di un'area in piano a velocità limitate prima di avventurarsi in campo aperto.

AVVERTENZA

Non tentare alcuna manovra se va oltre il proprio livello di abilità.

Seduti

Piedi appoggiati sulle pedane poggia-piedi, corpo a metà del sedile: posizione ideale quando si procede con la motoslitte su di un fondo liscio e conosciuto. Ginocchia e fianchi devono essere mantenuti elastici per assorbire i colpi.



In ginocchio

Questa posizione si ottiene appoggiando saldamente un piede sulla pedana poggia-piedi e il ginocchio opposto sul sedile. Evitare arresti bruschi.



Semi-seduti

Posizione semi-seduta con il corpo staccato dal sedile e i piedi sotto il corpo in una specie di postura accovacciata, consentendo quindi alle gambe di assorbire i colpi quando si procede su di un fondo irregolare. Evitare arresti bruschi.



In piedi

Posizionare entrambi i piedi sulle pedane poggia-piedi. Le ginocchia devono essere flesse per assorbire i colpi delle cunette del fondo. Risulta essere una posizione efficace per una visuale migliore e per spostare il peso quando le condizioni lo richiedono. Evitare arresti bruschi.



Trasporto di un passeggero

Alcune motoslitte sono studiate per ospitare il solo operatore, altri modelli invece consentono il trasporto di un solo passeggero mentre altri permettono di trasportare fino a due passeggeri. Fare riferimento alle indicazioni sui veicoli per accertare se una particolare motoslitte può ospitare o meno passeggeri e, in caso affermativo, il loro numero. Rispettare sempre le indicazioni. Il sovraccarico è un fattore di pericolo poiché le motoslitte non sono state progettate per sopportarlo.

Anche se è consentito il trasporto di passeggeri, è necessario verificare che i potenziali passeggeri siano fisicamente in forma per affrontare un'escursione su motoslitte.

AVVERTENZA

Il passeggero deve essere sempre in grado di appoggiare in modo sicuro i piedi sui poggiatesta e mantenere le mani sulle maniglie o sulla cinghia del sedile quando è seduto. È importante rispettare tali criteri fisici per assicurare che il passeggero abbia una posizione stabile e ridurre il rischio di eiezione.

Sulle motoslitte predisposte per ospitare due passeggeri, in caso di trasporto di un adulto e un bambino, BRP raccomanda che il bambino sieda in posizione centrale. In questo modo, l'adulto seduto sul sedile posteriore ha un contatto visivo diretto con il bambino e lo può afferrare se necessario. Inoltre, seduto in posizione centrale, il bambino riceve la migliore protezione contro vento e freddo.

Ogni operatore ha la responsabilità di tutelare la sicurezza dei propri passeggeri e deve illustrare loro gli aspetti di base della guida di una motoslitte.

AVVERTENZA

- passeggeri devono sedersi esclusivamente sui sedili predisposti. Non consentire mai a nessuno di sedere tra manubrio e operatore.
- I sedili passeggeri devono presentare una cinghia o maniglie e soddisfare gli standard SSCC.
- I passeggeri e gli operatori devono sempre indossare caschi DOT omologati e indumenti caldi, adatti all'uso della motoslitte. Accertarsi che non vi siano parti di pelle esposte.
- Una volta in viaggio, se un passeggero si sente scomodo o insicuro per qualsiasi motivo, non deve indugiare ma chiedere al conducente di ridurre la velocità o di fermarsi.

Guidare con passeggeri a bordo è diverso che guidare da soli. L'operatore ha il vantaggio di conoscere la manovra successiva e si potrà preparare di conseguenza. L'operatore inoltre può vantaggiosamente sfruttare come supporto la presa sul manubrio. Al contrario, i passeggeri devono affidarsi alla guida prudente e responsabile dell'operatore del veicolo. Inoltre, la posizione "body english" risultata limitata in presenza di passeggeri e talvolta l'operatore può vedere una porzione maggiore della pista rispetto ai passeggeri. Per questo motivo, la presenza di passeggeri impone delicatezza nelle manovre di partenza e arresto e una velocità ridotta. Inoltre, l'operatore deve avvisare i passeggeri di salite laterali, cunette, rami, ecc. Una cunetta imprevista può sbalzare il passeggero dal veicolo. Ricordare ai passeggeri di inclinarsi con il conducente durante una svolta, senza però causare il rovesciamento del veicolo. Usare estrema cautela, procedere più lentamente e controllate frequentemente i passeggeri.

AVVERTENZA

Quando si guida con un passeggero:

- La capacità di frenare e il controllo dello sterzo sono ridotti. Ridurre la velocità e lasciare uno spazio maggiore per le manovre.
- Regolare le sospensioni in base al peso.

Per informazioni complete su come regolare le sospensioni, consultare la sezione di questa Guida dell'operatore dal titolo REGOLAZIONE DELLE SOSPENSIONI nelle ISTRUZIONI PER L'USO e la relativa etichetta sulla protezione cinghia.

In presenza di passeggeri giovani usare particolare cautela e procedere ancora più lentamente. Verificare frequentemente per accertarsi che il bambino abbia una presa sicura e sia posizionato correttamente con i piedi sulle pedane poggiapiedi.

Variazioni terreno/guida

Pista curata

Per una pista sottoposta a manutenzione, la posizione di guida seduta è la preferita. Non gareggiare e, soprattutto, tenere la destra procedendo sulla pista. È necessario essere preparati ad affrontare situazioni impreviste. Rispettare tutti i segnali della pista. Non procedere a zig zag, spostandosi da un lato all'altro della pista.

Pista non curata

Se non è caduta neve fresca, è probabile trovare "washboard" e cumuli di neve. Affrontare questa situazione a velocità eccessive può causare danni fisici. Rallentare. Tenere le mani sul manubrio e assumere una posizione semi-seduta. I piedi devono trovarsi sotto il corpo, in una posizione curva, per assorbire qualunque effetto dello scuotimento. Su tratti lunghi di piste "washboard", è possibile adottare la posizione in ginocchio con un ginocchio sul sedile. Ciò garantisce un certo comfort, mantenendo nel contempo il corpo sciolto e in grado di controllare il veicolo. Fare attenzione a sassi nascosti o a ceppi d'albero parzialmente coperti da una recente nevicata.

Neve alta

In presenza di neve profonda "polverosa", il veicolo potrebbe iniziare a "impantanarsi". In tal caso, curvare con un arco il più ampio possibile e ricercare una base più stabile. In caso di "impantanamento" che potrebbe capitare a tutti, non far girare il cingolo poiché altrimenti la motoslitte sprofonderà di più. Al contrario, spegnere il motore, scendere e spostare il retro del veicolo sulla neve fresca. Quindi, calpestare bene la neve davanti al veicolo per creare un passaggio netto. Generalmente è sufficiente un metro. Riavviare il motore. Assumere la posizione in piedi e dondolare delicatamente il veicolo, mentre si accelera in modo sicuro e lento. A seconda che a sprofondare sia l'estremità anteriore o posteriore del veicolo, i piedi devono essere posizionati all'estremità opposta delle pedane poggiapiedi. Non posizionare mai materiale estraneo al di sotto del cingolo con funzione di supporto. Non consentire a nessuno di mettersi di fronte a, o dietro la motoslitte con il motore in funzione. Stare lontani dal cingolo. Il contatto con il cingolo in rotazione causerà lesioni personali.

Acqua congelata

Transitare su laghi e fiumi congelati può avere fatali conseguenze. Evitare i corsi e gli specchi d'acqua. Se ci si trova in un'area sconosciuta, chiedere alle autorità locali o ai residenti informazioni sulle condizioni del ghiaccio, sugli immissari, sugli emissari, le sorgenti, le correnti in rapido movimento e altri pericoli. Non tentare mai di utilizzare la motoslitte su un fondo di ghiaccio che potrebbe rivelarsi troppo debole per sostenere il proprio peso e quello del veicolo. L'impiego di una motoslitte sul ghiaccio o su superfici ghiacciate può essere molto pericoloso se non si rispettano determinate precauzioni. L'effettiva natura del ghiaccio è incompatibile con un buon controllo di una motoslitte o di qualsiasi veicolo. La trazione necessaria per l'avvio, la sterzata o l'arresto è di gran lunga inferiore a quella necessaria su fondo nevoso. Per questo motivo, queste distanze possono venire moltiplicate diverse volte. La sterzata è minima e le rotazioni incontrollate sono un pericolo sempre presente. Quando si procede su ghiaccio, guidare lentamente e con prudenza. Consentire un ampio spazio di frenata e sterzata. Questa raccomandazione è particolarmente significativa in caso di guida notturna.

Neve estremamente compatta

Non sottostimare la neve estremamente compatta. Può infatti rivelarsi di difficile gestione poiché sia gli sci sia il cingolo non sviluppano molta trazione. La migliore tecnica di guida da adottare è rallentare ed evitare accelerazioni, sterzate o frenate rapide.

In salita

Vi sono due tipi di salite che è possibile incontrare: la salita "aperta", con pochi alberi, rupi o altri ostacoli e la salita che può essere affrontata solo in modo diretto. Una salita "aperta" va affrontata in slalom o salendo lateralmente. Affrontarla con andamento obliquo. Adottare una posizione in ginocchio. Tenere sempre il peso a monte. Mantenere una velocità costante e di sicurezza. Continuare in questa direzione fino a quando possibile, quindi passare all'angolazione e alla posizione di guida opposte.

Una salita diretta potrebbe invece presentare dei problemi. Adottare la posizione in piedi, accelerare prima di iniziare la salita e quindi ridurre la pressione sull'acceleratore per evitare lo slittamento del cingolo.

In ogni caso, la velocità del veicolo deve essere commisurata alle condizioni del pendio. Rallentare sempre quando si raggiunge la cima. Se non è possibile proseguire, non fare girare il cingolo. Spegnerne il motore, liberare gli sci estraendoli e posizionandoli in discesa, posizionare la parte posteriore della motoslitte a monte; quindi riavviare il motore e muoversi lentamente esercitando una lenta e costante pressione sull'acceleratore. Acquisire una posizione adatta ad evitare il rovesciamento e quindi affrontare la discesa.

Discesa

La guida in discesa richiede il controllo completo e continuo del veicolo. Sulle discese ripide, mantenere il baricentro basso e tenere entrambe le mani sul manubrio. Mantenere una lieve pressione sull'acceleratore e lasciare che il veicolo affronti la discesa con il motore in funzione. Se si raggiunge una velocità superiore a quella sicura, rallentare frenando mentre si applica una pressione lieve e frequente. Non bloccare mai il freno e il cingolo.

Salita laterale

Quando si attraversa in salita laterale o si attraversa in salita o in discesa, è necessario attenersi a determinate procedure. Tutti i conducenti devono inclinarsi verso il pendio per garantire la stabilità. Le posizioni di utilizzo preferite sono la posizione in ginocchio, con il ginocchio della gamba a valle sul sedile e il piede della gamba a monte sulla pedana poggiapiedi oppure la posizione semi-seduta. È necessario essere preparati a spostare rapidamente il peso in base alle necessità. Le salite laterali e i pendii ripidi non sono raccomandati a un principiante o a un novello conducente di motoslitte.

Poltiglia

Evitare sempre la poltiglia. Verificare sempre la presenza di poltiglia prima di attraversare un qualsiasi lago o fiume. Se lungo il percorso compaiono macchie scure, abbandonare immediatamente il fondo di ghiaccio. Ghiaccio e acqua possono essere lanciati all'indietro, nella scia di una motoslitte che segue. Rimuovere un veicolo da un'area coperta da poltiglia è faticoso e in alcuni casi risulta impossibile.

Nebbia o muri bianchi

Sia sulla terra ferma che su di uno specchio d'acqua può formarsi nebbia o essere presente neve che limita la visibilità. Se è necessario procedere nella nebbia o sotto una forte nevicata, procedere lentamente con i fari accesi e fare particolare attenzione ai pericoli. Se non si è sicuri del percorso, non affrontarlo. Mantenere una distanza di sicurezza rispetto alle motoslitte che precedono per aumentare la visibilità e migliorare il tempo di reazione.

Aree sconosciute

Quando si entra in un'area sconosciuta, guidare con estrema cautela. Procedere con andatura sufficientemente lenta da riconoscere i pericoli potenziali quali recinzioni o pali, fossati che attraversano il percorso, sassi, avvallamenti improvvisi, funi tiranti e un numero infinito di altri ostacoli che potrebbero significare la fine dell'escursione in motoslitte. Anche se si seguono piste già battute, è necessario essere prudenti. Guidare a una velocità che consente di vedere cosa si nasconde dietro la curva successiva o sulla cima della salita.

Giornate soleggiate

Le giornate soleggiate possono ridurre considerevolmente la visibilità. Il riflesso del sole sulla neve può essere accecante e impedire di distinguere facilmente gole, avvallamenti o altri ostacoli. In queste condizioni è necessario indossare sempre occhiali con lenti colorate.

Ostacoli non visibili

La neve può celare ostacoli. Il fuoripista e la guida tra i boschi impone velocità ridotte e una maggiore attenzione. Una guida troppo veloce in un'area può addirittura rendere gli ostacoli minori molto pericolosi. Anche urtare un piccolo sasso o un ceppo potrebbe mandare la motoslitte fuori controllo e causare lesioni al conducente. Rimanere sulle piste esistenti per ridurre l'esposizione ai pericoli. Guidare in modo prudente, rallentare e godersi il panorama.

Cavi nascosti

Fare sempre attenzione alla presenza di cavi nascosti, in particolare in aree che potrebbero essere state coltivate. Troppi incidenti sono stati causati dalla collisione con cavi posati nei campi, funi tiranti accanto ai pali e alle strade e con catene e cavi utilizzati come strumento per la chiusura di strade. Velocità ridotte sono un imperativo.

Ostacoli e salti

I salti non programmati di cumuli di neve, degli scalini prodotti dagli spazza-neve, di canali di scolo o di oggetti indistinguibili può costituire un pericolo. È possibile evitarli adottando occhiali con lenti di un colore adeguato o una maschera facciale e procedendo a velocità ridotta.

Effettuare salti a bordo di una motoslitte è un comportamento imprudente e pericoloso. Tuttavia, se la pista improvvisamente viene a mancare, accovacciarsi verso la parte posteriore del veicolo e mantenere gli sci verso l'alto, dritti e in avanti. Premere parzialmente l'acceleratore e tenersi forte per l'impatto. Le ginocchia devono essere flesse per fungere da ammortizzatori.

Sterzata

In base alle condizioni del terreno, esistono due modalità preferite per curvare o svoltare con una motoslitte. Per la maggior parte delle superfici nevose, il cosiddetto "body english" è la soluzione per curvare. Inclinarsi verso l'interno della curva e portare il peso del corpo sul piede interno creerà una condizione di "sopraelevazione" al di sotto del cingolo. Adottando questa posizione e sistemandosi il più avanti possibile, il peso verrà trasferito allo sci interno.

A volte ci si rende conto che l'unico modo di far svoltare il veicolo nella neve alta sarà quello di spostarlo. Non cercare di spostarlo da soli. Richiedere assistenza. Ricordarsi di effettuare i sollevamenti utilizzando le gambe e non la schiena.



Attraversamento strade

In alcuni casi ci si troverà ad immettersi su di una strada da un avvallamento o da un cumulo di neve. Scegliere un luogo in cui si ritiene di poter salire senza difficoltà. Adottare la posizione in piedi e procedere soltanto alla velocità che consente di superare il cumulo. Raggiunta la cima del cumulo arrestare completamente il veicolo e attendere che vi sia via libera. Valutare il pendio verso la strada. Attraversare la strada a un angolo di 90°. Se si incontra un altro cumulo di neve sul lato opposto, posizionare i piedi nella parte posteriore del veicolo. Ricordarsi che la motoslitte non è stata concepita per il funzionamento sull'asfalto e che la guida su questo tipo di superficie è più difficoltosa.

Attraversamento di binari

Non guidare mai sui strade ferrate. È illegale. Le strade ferrate e le vie di comunicazione ferroviarie costituiscono proprietà privata. Una motoslitte non è un treno. Se si deve attraversare un binario, fermarsi, osservare e ascoltare.

Guide notturne

La quantità di luce naturale e artificiale a una certa ora può influenzare la capacità di vedere o essere visti. Di notte guidare una motoslitte è fantastico. Può rappresentare un'esperienza unica se si tiene in considerazione la visibilità ridotta. Prima di partire, accertarsi che i fari siano puliti e funzionino correttamente. Guidare a velocità che consentano di fermarsi in tempo se si avvistano oggetti sconosciuti o pericolosi. Mantenersi su piste esistenti e non avventurarsi mai in aree sconosciute. Evitare fiumi e laghi. Di notte risulta difficile riconoscere funi tiranti, reticolati, accessi a vie sbarrati e altri oggetti quali grossi rami d'albero. Non guidare mai da soli. Portare sempre una torcia elettrica. Tenersi lontano da aree residenziali e rispettare il diritto degli altri a dormire.

Guida durante un safari

Prima di partire, designare un "capo fila" che guidi il gruppo e un'altra persona incaricata di seguire e "chiudere" il gruppo. Assicurarsi che tutti i membri del gruppo conoscano il tragitto e la destinazione proposti. Accertarsi di aver portato tutti gli strumenti e gli attrezzi necessari e di avere benzina a sufficienza per completare il viaggio. Non superare mai il capo fila o, per lo stesso motivo, qualsiasi altra motoslitte. Utilizzare fino in fondo alla fila i segnali manuali per indicare i pericoli o l'intenzione di cambiare direzione. Quando è necessario, fornire assistenza agli altri.

È sempre **IMPORTANTE** mantenere una distanza di sicurezza tra le motoslitte. Mantenere sempre un intervallo di sicurezza e lasciare una distanza sufficiente per frenare. Non tallonare il veicolo che precede. Conoscere la posizione del veicolo davanti.

Segnali

Se ci si intende fermarsi, sollevare una delle mani in alto, sopra la testa. Una svolta a sinistra viene indicata allungando la mano sinistra all'esterno nella direzione corretta. Per le svolte a destra, allungare il braccio sinistro e sollevare la mano in posizione verticale, in modo che formi un angolo retto con il gomito. Tutti i centauri del gruppo devono ritrasmettere qualsiasi segnalazione alla motoslitte che segue.

Arresti lungo la pista

Quando è possibile, lasciare la pista per arrestarsi. In questo modo si ridurrà il pericolo per gli altri centauri in pista.

Piste e segnali

I segnali sulle piste sono utilizzati per controllare, dirigere o regolare l'uso di motoslitte sulle piste. Acquisire familiarità con tutti i segnali utilizzati nell'area di utilizzo della motoslitte.

Trasporto e traino

Attenersi alle istruzioni per il trasporto e il traino illustrate più avanti in questa guida.

INFORMAZIONI SUL VEICOLO

COME IDENTIFICARE LA MOTOSLITTA

Numeri di serie

I componenti principali della motoslitte (motore e telaio) sono identificati da diversi numeri di serie. In determinate occasioni potrebbe essere necessario individuare questi numeri per problemi di garanzia o per rintracciare la motoslitte in caso di smarrimento.

Questi numeri sono necessari al concessionario Lynx per completare correttamente i moduli di richiesta della garanzia. Nessuna garanzia sarà concessa da BRP se il numero di serie del motore o se il VIN (numero di identificazione del veicolo) è stato rimosso o in un qualunque modo danneggiato. Si consiglia vivamente di scrivere tutti i numeri di serie presenti sulla motoslitte e di comunicarli anche alla compagnia assicurativa.

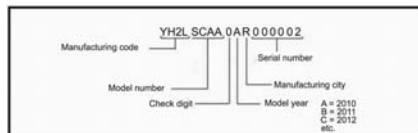

DESCRIZIONE VIN

Numero di serie del motore

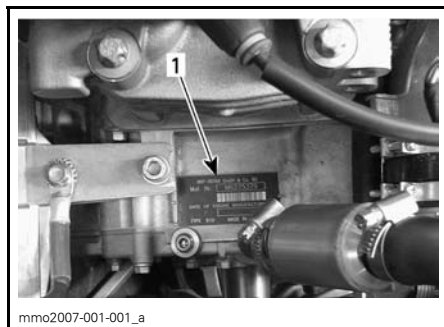

V-800 MOTORE

4-MODELLI TEC

1. Numero di serie del motore



1. Decalcomanie descrittive veicolo

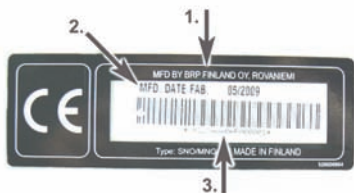

1. Nome produttore
2. Data di produzione
3. VIN (Numero di identificazione veicolo)

COMANDI/STRUMENTI

1) Leva dell'acceleratore

Situata sul lato destro del manubrio. Se premuta, consente di controllare la velocità del motore e l'innesto della trasmissione. Quando viene rilasciata, la velocità del motore ritorna automaticamente al minimo.

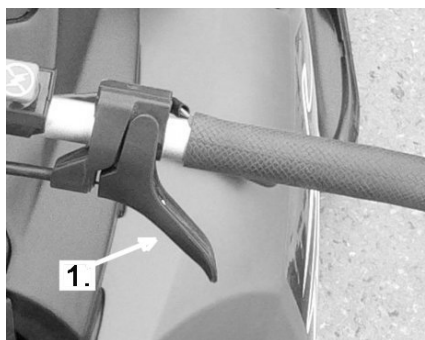

1. Leva dell'acceleratore

2) Leva del freno

Posta sul lato sinistro del manubrio. Premendo il pedale, si effettua la frenata. Un volta rilasciata, ritorna automaticamente alla sua posizione originale. L'effetto della frenata è proporzionale alla pressione applicata sulla leva, al tipo di terreno e alla quantità di neve che lo ricopre.

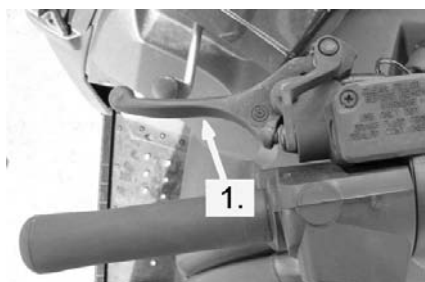

1. Leva del freno

3) Pulsante o leva del freno di stazionamento

Freno idraulico

Situato sul lato sinistro del manubrio. Il freno di stazionamento deve essere utilizzato tutte le volte che la motoslitte viene parcheggiata.

Non lasciare mai la motoslitte su un pendio con il solo freno di stazionamento azionato.

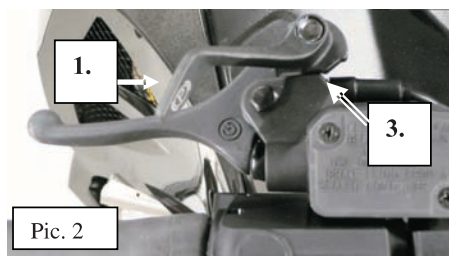
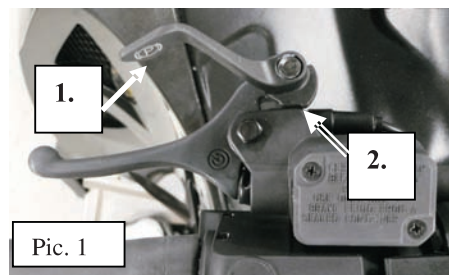

1. Leva di bloccaggio
2. Posizione 1
3. Posizione 2

AVVERTENZA

Prima di utilizzare la motoslitte accertarsi che il freno di stazionamento sia completamente disinserito.

AVVERTENZA

Il blocco mantiene la leva del freno innestata e mantiene la pressione contro il disco dei freni.

Tuttavia, tale pressioni potrebbe diminuire talmente tanto da non riuscire più a mantenere il veicolo in posizione. Non lasciare mai la motoslitta su un pendio con il solo freno di stazionamento azionato.

4) Spie pilota

Retromarcia (rossa)



Questa spia pilota si illuminerà quando è selezionata la retromarcia.

Stato DESS (rossa)



Questa spia si illumina per confermare lo stato DESS. Fare riferimento ai paragrafi precedenti per una descrizione.

Abbaglianti (blu)



Si illumina quando il faro è impostato su HIGH (abbagliante).

Surriscaldamento motore (rosso)



Se questa spia si illumina, ridurre la velocità della motoslitta e guidare la motoslitta nella neve non battuta o arrestare immediatamente il motore.

Tensione batteria bassa (rossa)



Questa spia si illumina per indicare una condizione di tensione batteria bassa. Consultare immediatamente un concessionario autorizzato Lynx.

Livello olio di iniezione/ pressione olio motore



Questa spia pilota si illuminerà quando la pressione dell'olio motore è bassa. Arrestare il veicolo in posizione sicura, controllare il livello dell'olio e rabboccarlo come descritto nella sezione *LIVELLO DELL'OLIO DEL MOTORE*.

Riavviare il motore: la spia pilota dell'olio si spegne dopo qualche secondo. Se rimane accesa, spegnere il motore e far ispezionare il sistema di lubrificazione da un concessionario autorizzato Lynx.

Sistema di gestione motore (EMS) (rossa)



Questa spia si illumina per indicare un problema. Fare riferimento alla sezione *INDIVIDUAZIONE E RISOLUZIONE DEI PROBLEMI* per informazioni sul significato del codice guasto e la risoluzione.

5) Leva del cambio

Modelli con scatola ingranaggi: Questi modelli sono provvisti di una leva del cambio a 4 posizioni, 2 marce avanti, la retromarcia e il folle tra la marcia 1. e 2.

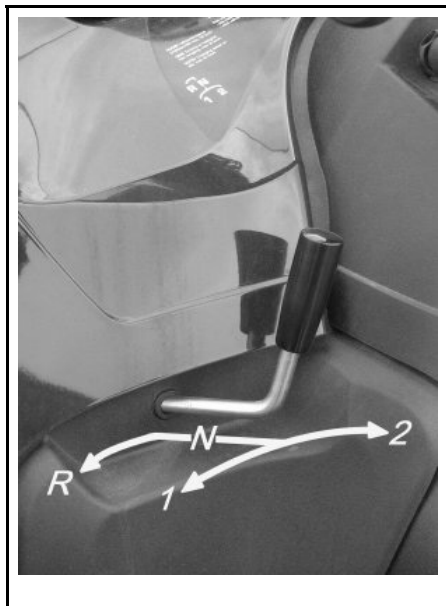

Procedura di cambio marce

NOTA: cambiare la marcia solo quando il motore è al minimo e la velocità è inferiore a 20 km/ora.

Prima di ingranare la retromarcia arrestare completamente il veicolo. Non forzare la leva. In caso di difficoltà nell'ingranare la marcia, accelerare in modo da spostare la motoslitte. Fermare il veicolo e riprovare.

NOTA: questi modelli (non sincronizzare il modello della scatola del cambio): arrestare completamente la motoslitte ogni volta che si cambia marcia onde evitare di danneggiare il cambio.

6) Manubrio

Il manubrio controlla la direzione della motoslitte. Quando il manubrio viene ruotato a destra o a sinistra, gli sci vengono ruotati a destra o a sinistra per fare sterzare la motoslitte. L'altezza del manubrio è regolabile. Rivolgersi a un concessionario autorizzato Lynx.

⚠ AVVERTENZA

Andando indietro veloce in curva, si potrebbero produrre perdite di stabilità e controllo.

7) Fascetta

La fascetta costituisce un appiglio per il conducente durante la salita laterale.

⚠ AVVERTENZA

Questa cinghia non è adatta al traino, il sollevamento o altri scopi diversi da quelli dell'uso temporaneo, come una maniglia di presa durante i pendii laterali. Tenere sempre almeno una mano sul manubrio.

8) Pulsante di avviamento

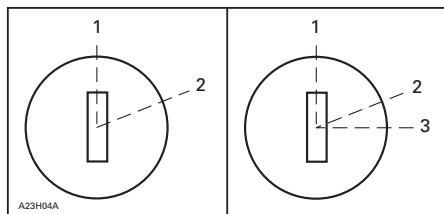

MODELLI CON AVVIAMENTO MANUALE/ELETTRICO

1. OFF
2. ON
3. AVVIO

Avviamento elettrico

Per avviare il motore, girare e tenere girata la chiave nella posizione START fino a quando il motore non è acceso. Vedere l'illustrazione in alto.

NOTA: Non tenere acceso il motorino di avviamento elettrico per più di 10 secondi alla volta. Deve essere osservato un periodo di riposo tra un ciclo di avviamento e un altro per consentire al motorino di avviamento elettrico di raffreddarsi.

Rilasciare la chiave non appena il motore parte. La chiave ritorna nella posizione ON non appena viene rilasciata.

Se il motore non parte immediatamente, portare nuovamente la chiave su OFF e attendere qualche secondo prima di riprovare.

Per spegnere il motore, portare la chiave nella posizione OFF.

NOTA: Se necessario, è possibile avviare il motore manualmente utilizzando la manopola di avviamento a riavvolgimento automatico.

Se il motorino di avviamento non funziona correttamente, controllare le condizioni dei fusibili del sistema di avviamento. Consultare la sezione FUSIBILI.

Modalità Avvio

Per avviare il motore, premere il pulsante START e tenerlo premuto fino a quando il motore si è avviato.

NOTA: Non tenere premuto il pulsante START per oltre 10 secondi. osservare un periodo di riposo tra i cicli di avviamento per consentire al motorino di raffreddarsi. Se si tiene premuto il pulsante START quando il motore si è avviato, potrebbe venire danneggiato il meccanismo del motorino di avviamento.

9) Interruttore di spegnimento di emergenza a cordoncino

Spegne il motore evitando che la motoslitte vada alla deriva se l'operatore cade accidentalmente dal veicolo.

Funzionamento

AVVERTENZA

Collegare sempre l'occhiello del cavo di giunzione prima di avviare il motore.

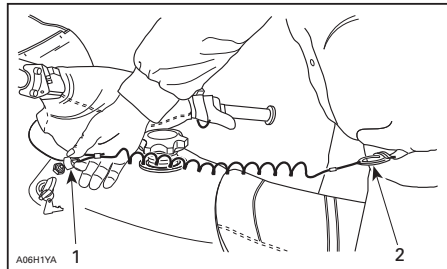

1. Aggancio sopra il puntello
2. Collegamento all'occhiello

Se, in caso di emergenza, fosse necessario spegnere il motore, tirare l'estremità del cordoncino di sicurezza dalla postazione.

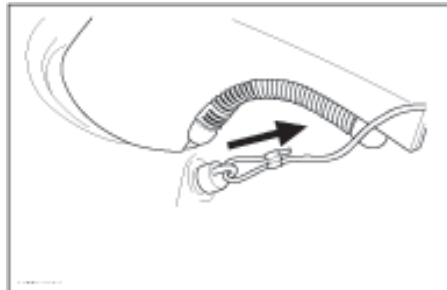

TIPICO

Su questi modelli, l'interruttore di spegnimento di emergenza è parte del sistema di spegnimento a cordoncino. Questo sistema assolve a 3 funzioni. Spegne il motore evitando che la motoslitte vada alla deriva se l'operatore cade accidentalmente dal veicolo.

Attraverso il D.E.S.S.TM (Digitally Encoded Security System), agisce come un blocco, evitando l'utilizzo non autorizzato della motoslitte, agendo quindi da deterrente per i furti.

Infine, evita l'azionamento non intenzionale dell'avviamento elettrico sui veicoli che ne sono dotati, disattivando l'avviamento elettrico e i circuiti di accensione nel MPEM o nell'ECU.

Descrizione del sistema di sicurezza a codifica digitale (DESS)

Il cavo di giunzione presenta una chiave D.E.S.S. integrata per fornire a voi e alla motoslitte un codice di sicurezza equivalente al codice di blocco convenzionale.

La chiave D.E.S.S. contiene un chip elettronico con un codice digitale unico permanentemente memorizzato.

Il rivenditore Lynx autorizzato presenta un D.E.S.S. programmato per la motoslitte per riconoscere la chiave D.E.S.S. nel coperchio del cavo di giunzione per consentire il funzionamento del veicolo.

Se viene utilizzato un altro cavo di giunzione senza programmare il D.E.S.S., il motore si avvierà, ma non raggiungerà la velocità di aggancio della puleggia di trasmissione per spostare il veicolo.

Assicurarsi che il coperchio del cavo di giunzione sia libero da sporco o neve.

Flessibilità D.E.S.S.

Il D.E.S.S. della motoslitte può essere programmato da un rivenditore autorizzato Lynx per accettare fino a 8 chiavi diverse.

Vi consigliamo di acquistare altri cavi di giunzione dal rivenditore Lynx autorizzato. Se si dispone di più di una motoslitte Lynx dotata di D.E.S.S., ognuna di esse può essere programmata dal rivenditore Lynx autorizzato per accettare gli altri veicoli Chiavi D.E.S.S.

Codici spia pilota DESS

Se la spia pilota DESS lampeggia lentamente (una volta per 1,5 secondi) indica che è stato rilevato un collegamento errato. Non è possibile guidare il veicolo.

Per verificare se sussiste un cattivo collegamento, rimuovere l'estremità cordoncino di sicurezza. Accertarsi che l'estremità cordoncino di sicurezza sia priva di sporco o neve. Reinstallare l'estremità e riavviare il motore. Se il problema persiste, rivolgersi a un concessionario autorizzato.

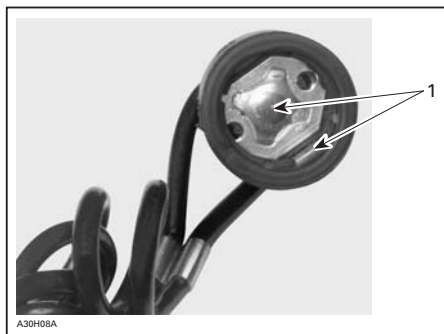

1. Privo di sporco e neve

Una spia pilota DESS che lampeggia 3 volte al secondo indica che si è installata un'estremità con un codice che l'MPEM di questa motoslitte non era stato programmato a riconoscere (chiave sbagliata). Non è possibile guidare il veicolo.

10) Spia pilota DESS

Questa spia si illumina per confermare lo stato DESS. Fare riferimento ai paragrafi precedenti per una descrizione.

11) Interruttore di isolamento del motore

Questo interruttore di tipo push-pull o a levetta è posizionato sul lato destro del manubrio. Per arrestare il motore in un caso di emergenza, selezionare la posizione OFF e simultaneamente azionare il freno. Per il riavvio il pulsante deve trovarsi in posizione ON.

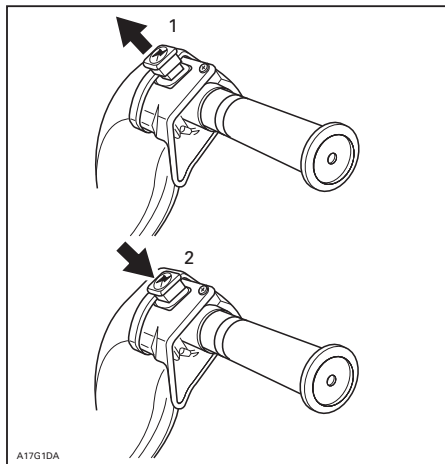

1. ON
2. OFF

Tutti gli operatori della motoslitte devono familiarizzare con il funzionamento di questo dispositivo, utilizzandolo diverse volte durante la prima escursione e tutte le volte che si spegne successivamente il motore. Questa procedura di spegnimento del motore diventerà un riflesso e preparerà gli operatori ad affrontare le situazioni di emergenza che ne richiederanno l'uso.

12) Avvisatore acustico elettrico

Il pulsante dell'avvisatore acustico elettrico si trova sul lato sinistro del manubrio

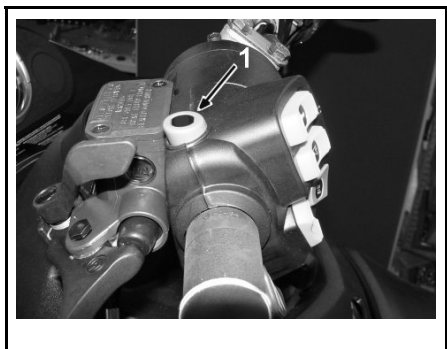

1. Pulsante avvisatore acustico elettrico

13) Commutatore del faro

Posizionato sul lato sinistro del manubrio, consente la selezione del faro. Tenere presente che le luci vengono automaticamente accese (ON) quando il motore è in funzione.

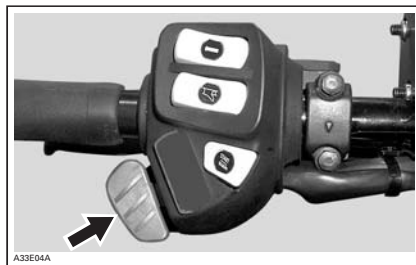

14) Contachilometri

Il contachilometri registra la distanza percorsa in chilometri. Può essere azzerato, se necessario.

15) Contachilometri parziale

Registra la distanza percorsa. Può essere azzerato, se necessario.

16) Pulsante di azzeramento del contachilometri parziale

Per azzerare il contachilometri, premere il pulsante fino a quando i numeri sono zero (0).

Questi modelli sono provvisti di un tachimetro elettronico su cui è visualizzata la velocità in chilometri o in miglia orarie.

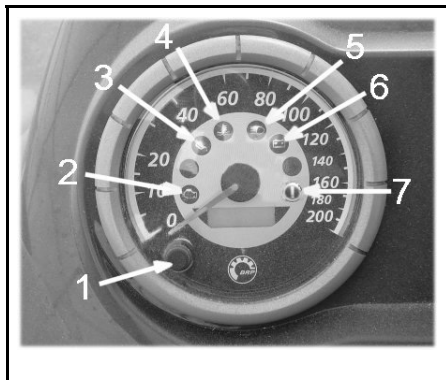

1. Pulsante modalità
2. Spia pilota sistema di gestione motore (EMS)
3. Spia pilota pressione olio
4. Spia pilota liquido di raffreddamento
5. Spia pilota abbaglianti
6. Spia pilota caricabatteria
7. Spia pilota freni

Contagiri e tachimetro elettronici

Registrano la distanza totale percorsa fino a quando vengono azzerati.

Pulsante modalità

Premere il pulsante modalità per cambiare visualizzazione. Ogni volta che il motore si avvia, il display mostra il contachilometri. Premere nuovamente il pulsante modalità per ritornare al contachilometri.

Premendo di nuovo il pulsante modalità, il display passerà a visualizzare il conta-ore azzerabile. Premere di nuovo il pulsante modalità per ritornare al contachilometri.

Premere e tenere premuto il pulsante modalità per 2 secondi per riavviare il contachilometri parziale o il conta-ore azzerabile, a seconda di quello visualizzato.

Contachilometri

Il contachilometri registra la distanza totale percorsa e la visualizza in chilometri.

Contachilometri parziale

Registra la distanza percorsa da quando è stato azzerato. La distanza percorsa è visualizzata in chilometri.

Contaore azzerabile

Registra il tempo di funzionamento del motore in ore e minuti dall'ultima volta in cui è stato azzerato.

Premere e tenere premuto il pulsante modalità per 2 secondi per azzerare il contaore azzerabile.

Codice display elettronico

Se il tachimetro indica "SCALE" sul display, significa che il pulsante di selezione display si è bloccato quando è stato premuto o è stato premuto quando il sistema elettrico era attivato.

Alla velocità veicolo di 90 km/h e oltre, sullo schermo LCD di modalità sarà visualizzata soltanto la velocità anziché la modalità selezionata.

NOTA: Sul display del tachimetro elettronico viene visualizzato "9-9" all'accensione del veicolo. Ciò significa che il tachimetro è regolato su un pignone a 9 denti.

17) Tappo serbatoio carburante/Indicatore

Svitare per effettuare il rifornimento, quindi rimontarlo serrandolo. Il tappo del serbatoio carburante è provvisto di un indicatore meccanico.

Posizionato posteriormente al tappo del serbatoio del carburante, l'indicatore facilita la lettura del livello di carburante.

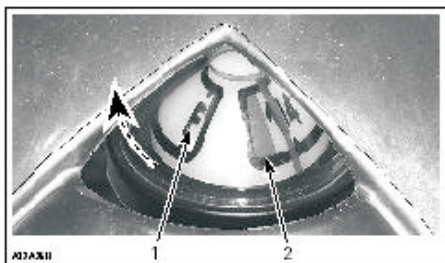

1. Pieno
2. Vuoto

AVVERTENZA

Arrestare il motore prima di effettuare il rifornimento. Il carburante è infiammabile ed esplosivo in particolari condizioni. Operare sempre in un'area ben ventilata. Non fumare o non sostare in prossimità di fiamme vive o scintille. Aprire il tappo lentamente. Se si nota una condizione di pressione differenziale (si sente un suono simile a un fischio quando si apre il tappo del serbatoio), fare ispezionare e/o riparare il veicolo prima di riutilizzarlo. Non riempire eccessivamente o completamente il serbatoio prima di posizionare il veicolo in una zona calda. Con l'aumentare della temperatura, il carburante si espande e potrebbe fuoriuscire. Rimuovere sempre i residui di carburante dal veicolo. Controllare regolarmente il sistema di alimentazione.

NOTA: Non sedere o appoggiarsi al sedile se il tappo del serbatoio del carburante non è correttamente installato.

18) Interruttore riscaldamento manopole

Si tratta di un interruttore a tre posizioni. Selezionare quella desiderata per mantenere le mani a temperatura confortevole.

19) Interruttore riscaldamento leva acceleratore

Interruttore a tre posizioni. Selezionare quella desiderata per mantenere il pollice destro a temperatura confortevole.

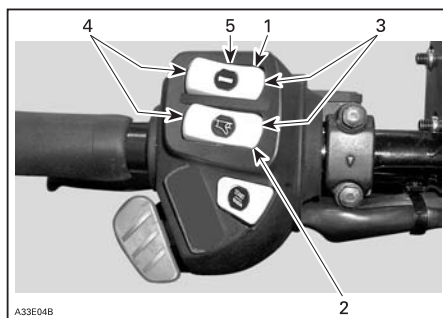

1. Interruttore manopole riscaldate
2. Interruttore riscaldamento leva acceleratore
3. Bollente
4. Caldo
5. OFF

20) Chiavistelli cofano

Tendere e sganciare i fermi per sbloccare il cofano dai perni gommati. Sollevare con cautela il cofano fino a bloccarlo con il dispositivo di fissaggio. Chiudere lentamente il cofano e agganciare i chiavistelli.

21) Presa di corrente

Un apparecchio elettrico da 12 volt può essere collegato al connettore della presa. La corrente elettrica viene trasmessa anche con motore avviato. Vedere la sezione FUSIBILI per la posizione dei fusibili della presa di alimentazione elettrica.

MODELLI	CORRENTE MASSIMA DI USCITA	POSIZIONE
Pro V-800	20 ampere	Vano portaoggetti posteriore
	5 ampere	Pannello



A29104A

TIPICA — PRESA DI ALIMENTAZIONE ELETTRICA

Con il motore in funzione, utilizzare l'interruttore di commutazione montato sull'alloggiamento interruttori multipli per alimentare la presa di alimentazione del portaoggetti posteriore.

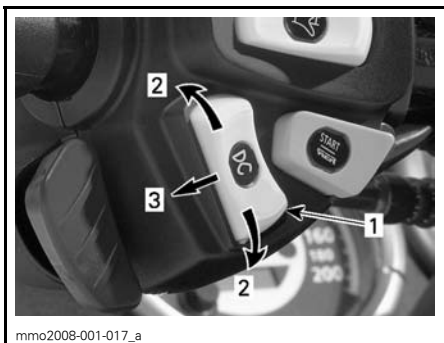

mmo2008-001-017_a

ALLOGGIAMENTO INTERRUITORI MULTIPLI

1. Interruttore alimentazione posteriore
2. Posizione ON superiore/inferiore
3. Posizione OFF intermedia

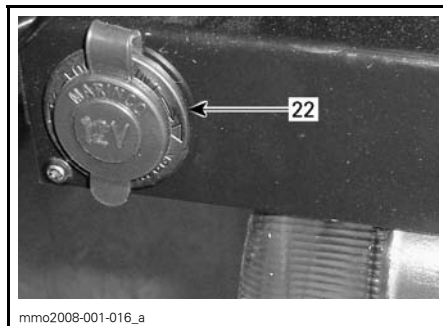

mmo2008-001-016_a

YETI PRO V-800 — PORTABAGAGLI POSTERIORE

22. Presa di alimentazione elettrica

22) Fusibile

Per rimuovere il fusibile dall'alloggiamento, estrarlo. Controllare se il filamento è fuso.

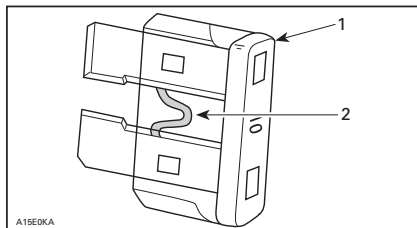

A15E0KA

1. Fusibile
2. Controllare se bruciato

NOTA: Non utilizzare un fusibile con una classificazione maggiore perché questo potrebbe causare gravi danni ai componenti elettrici e/o causare incendi potenziali.

⚠ AVVERTENZA

Se il fusibile si è bruciato, la fonte di malfunzionamento deve essere individuata e corretta prima del riavvio. Rivolgersi a un rivenditore Lynx autorizzato, per l'assistenza.

Ground Protection

ATTENZIONE: Questo fusibile deve essere scollegato prima di effettuare la manutenzione sotto il cofano. Questo serve a prevenire attivazioni elettriche improvvise.



ENGINE COMPARTMENT — UNDERNEATH CONSOLE

1. Fusibile holder

Fusibile del sistema di avviamento e della presa di alimentazione elettrica

Il sistema di avviamento e la presa di alimentazione elettrica (se previsti) sono protetti con un fusibile da 20 ampere. Se il sistema di avviamento e la presa di alimentazione elettrica non funzionano, controllare le condizioni del fusibile e sostituirlo, se necessario.

NOTA: Non utilizzare un fusibile di capacità superiore, poiché può causare gravi danni ai componenti elettrici e/o incendio.

Per aprire una scatola fusibili, premere sulla linguetta e ribaltare il coperchio.



1. Linguetta a pressione

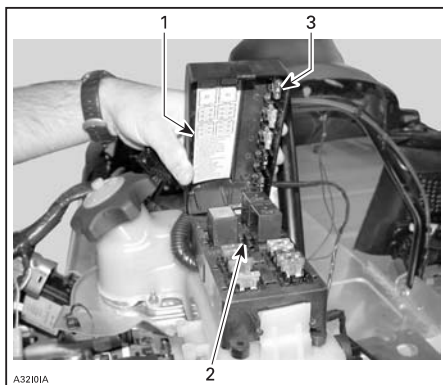

1. Etichetta descrittiva del fusibile
2. Dispositivo di rimozione/installazione fusibile
3. Fusibili di riserva

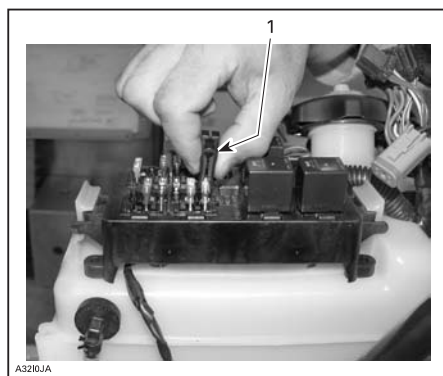

1. Dispositivo di rimozione/installazione fusibile

23) Kit strumenti

Un kit strumenti comprendente gli attrezzi per la manutenzione di base viene fornito con il veicolo. La borsa contenente gli strumenti si trova sotto il sedile o il cofano.

24) Maniglie frontali/paraurti anteriore

Da utilizzare quando la parte anteriore della motoslitte richiede un sollevamento manuale.

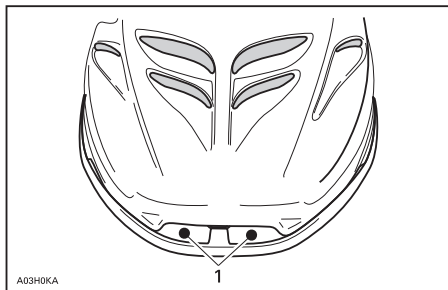

1. Maniglie frontali

NOTA: Non utilizzare gli sci per tirare o sollevare la motoslitte.

25) Vano bagagli

A seconda dei modelli, il vano bagagli può essere posizionato sotto il sedile o all'interno dello stesso.

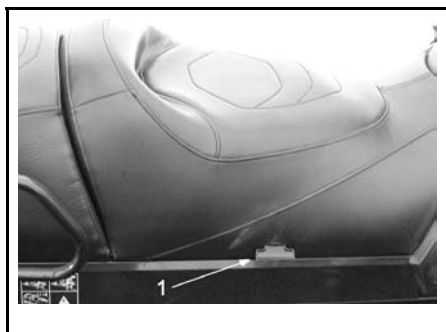

1. Chiavistello aperto

26) Vano portaoggetti posteriore

Rieffettuare sempre la regolazione delle sospensioni in base al carico. La capacità di questo portaoggetti è limitata. [Massimo 20 kg] Guidare a una velocità molto bassa quando il veicolo è carico. Evitare di guidare velocemente sulle cunette.

27) Gancio di traino

Il gancio di traino può essere utilizzato per trainare la maggior parte delle attrezzature. Utilizzare una barra di traino rigida.

NOTA: Si ricorda di bloccare il chiavistello di blocco del gancio di traino con un perno.

Nell'immagine seguente è illustrato il carico consentito per il trasporto e il traino. L'adesivo è situato all'estremità della racchetta del veicolo.

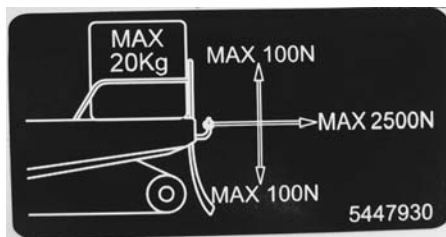

28) Sedile modulare

Questi modelli possono essere convertiti in una motoslitte con un (1) solo sedile anziché due (2). Tale configurazione potrebbe essere utile per aumentare la zona di carico.

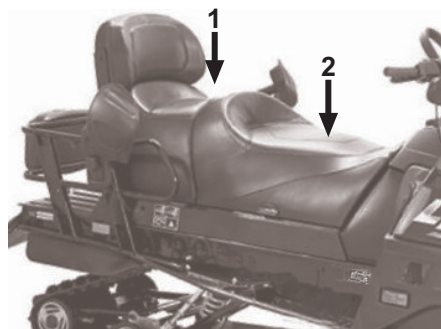

TIPICO

1. Sedile del passeggero (rimuovibile)
2. Sedile del conducente

Per rimuovere il sedile del passeggero, sollevare il chiavistello e inclinare in avanti il sedile.

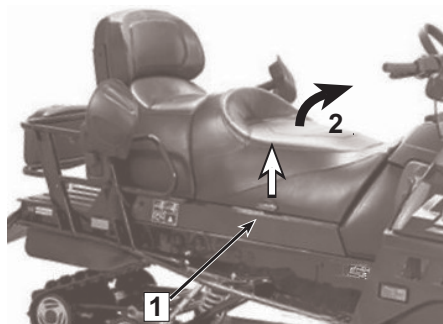

TIPICO

1. Chiavistello del sedile
2. Inclinare il sedile in avanti

Far scorrere il sedile del passeggero in avanti, quindi sollevarlo per rimuoverlo.

ATTENZIONE: Sui modelli equipaggiati con maniglie del sedile passeggero, scollegare il connettore delle maniglie riscaldate prima di rimuovere il sedile del passeggero.

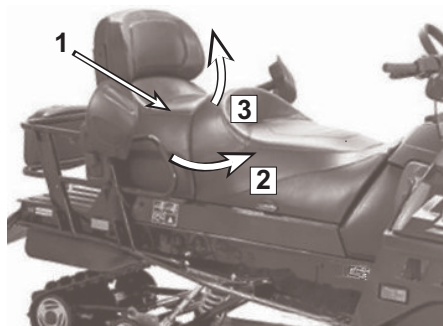

TIPICO

1. Sedile del passeggero
2. far scorrere il sedile in avanti
3. sollevare il sedile per rimuoverlo

ATTENZIONE: Fare attenzione a riporre correttamente il sedile del passeggero per evitare eventuali danni.

⚠ AVVERTENZA

Non trasporti MAI un passeggero se lo schienale non è installato correttamente

⚠ AVVERTENZA

NON utilizzare lo spazio lasciato dal sedile rimosso per trasportare un passeggero. Il passeggero potrebbe ferirsi alla schiena o subire altre gravi lesioni a causa della posizione errata.

⚠ AVVERTENZA

Tutti gli oggetti del portaoggetti posteriore devono essere bloccati in modo corretto. Non trasportare oggetti fragili. Un peso eccessivo nel portaoggetti può ridurre la capacità di sterzare.

L'installazione è la procedura inversa rispetto alla rimozione. Fare attenzione a quanto segue.

⚠ AVVERTENZA

Accertarsi che il sedile del passeggero sia bloccato in posizione prima di utilizzare la motoslitte.

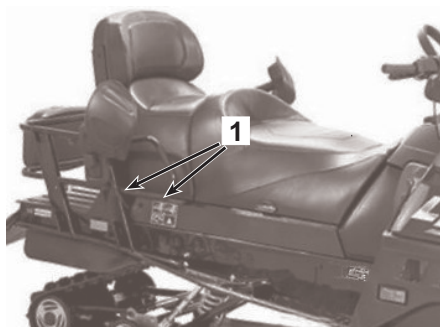

TIPICO

1. Ganci del sedile del passeggero

Maniglie posteriori

Le maniglie posteriori garantiscono un appiglio per il passeggero. L'altezza delle maniglie posteriori può essere regolata.

Sollevare il blocco di regolazione e spostare la maniglia posteriore nella posizione desiderata. Serrare il blocco di regolazione. Procedere in modo analogo sul lato opposto.

Schienale regolabile

La posizione dello schienale e l'angolo di supporto possono essere regolati in base alle esigenze del guidatore o del passeggero.

29) Sospensioni regolabili

1. Molle posteriori — Comfort

IMPORTANTE: Accertarsi che tutti gli oggetti da trasportare siano posizionati sul portabagagli posteriore e sotto il sedile.

- Afferrare l'ammortizzatore posteriore e sollevare fino a quando la sospensione è completamente estesa.
- Da questo punto, la parte posteriore della motoslitte deve abbassarsi di 50-75 mm (2-3 ") quando il conducente e il passeggero (se applicabile) prendono posto.
- Prendere le misure sull'ammortizzatore posteriore come illustrato nella seguente immagine.

⚠ AVVERTENZA

Non tentare di sollevare il veicolo semplicemente con le mani. Utilizzare un dispositivo di sollevamento adatto o chiedere assistenza per condividere lo sforzo ed evitare così il rischio di lesioni da strappo.

Regolazione molle posteriori

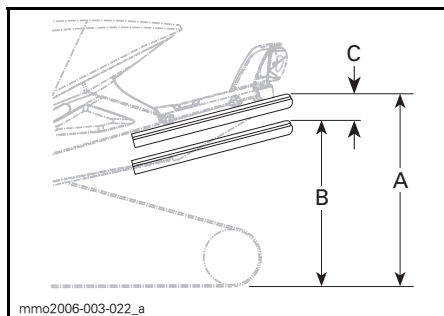

TIPICO — CORRETTA REGOLAZIONE

- A. Sospensioni completamente estese
 B. Le sospensioni si abbassano con il conducente, il passeggero e il carico
 C. La distanza tra la dimensione A e B non deve superare 50 - 75 mm (2 - 3 "), vedere la tabella

REGOLAZIONE MOLLE POSTERIORI		
"C"	CAUSA	SOLUZIONE
da 50 a 75 mm (da 2 a 3 ")	Nessuna regolazione necessaria	
Più di 75 mm (3")	Regolazione troppo morbida	Aumentare il precarico
Meno di 50 mm (2")	Regolazione troppo rigida	Ridurre il precarico

Aumentare il precarico della molla

Sospensioni Easy ride XWLS / WLS

ATTENZIONE: Per aumentare il precarico, ruotare sempre la camma di regolazione del lato sinistro, in senso orario e in senso antiorario la camma del lato destro. Le camme di regolazione sinistra e destra possono presentare impostazioni differenti.

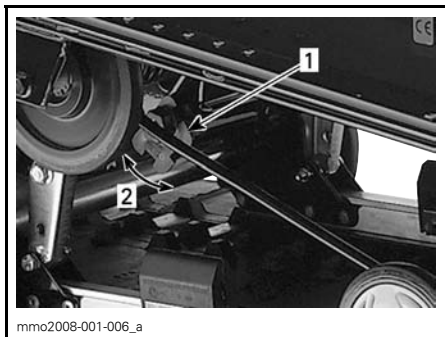

TIPICO

1. Camma di regolazione
2. Girare per aumentare il precarico della molla

Ridurre il precarico della molla

Sospensioni Easy ride XWLS / WLS

ATTENZIONE: Per diminuire il pre-carico, ruotare sempre la camma di regolazione del lato sinistro in senso antiorario e in senso orario la camma del lato destro. Le camme di regolazione sinistra e destra possono presentare impostazioni differenti.

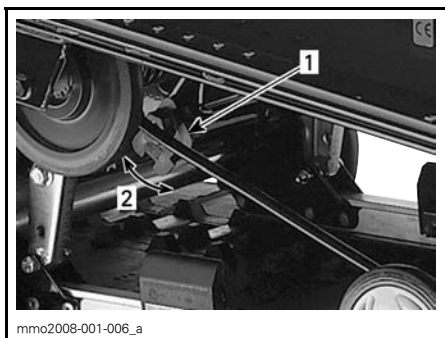

1. Tirare la maniglia
2. Girare per diminuire il precarico della molla

2. Regolazione estensione sospesa

È possibile regolare l'estensione sospesa in base al carico e alle condizioni di neve.

Per garantire migliori prestazioni sulla neve alta o per aumentare le prestazioni in retromarcia sulla neve alta, allentare il dado di bloccaggio e stringere il dado 3/4 di giro dopo che è entrato a contatto con le rondelle. Stringere nuovamente il dado di bloccaggio. Regolare allo stesso modo su entrambi i lati.

Durante la marcia con un carico o per trainare un carico, allentare prima il dado di bloccaggio. Girare a un precarico massimo di 3 giri dopo che il dado ha toccato le rondelle. Stringere nuovamente il dado di bloccaggio. Regolare allo stesso modo su entrambi i lati.

3. Limitatore del movimento dell'anello di trazione

In caso di guida sulla neve alta, non montare rondelle a ferro di cavallo.

Durante la marcia con passeggeri e/o peso, montare una rondella a ferro di cavallo sotto ciascun fermo in gomma.

Durante la marcia con carico pesante e/o mentre si traina un carico, utilizzare due rondelle a ferro di cavallo sotto ciascun fermo in gomma.

ATTENZIONE: Montare sempre la stessa quantità di rondelle su entrambi i lati.

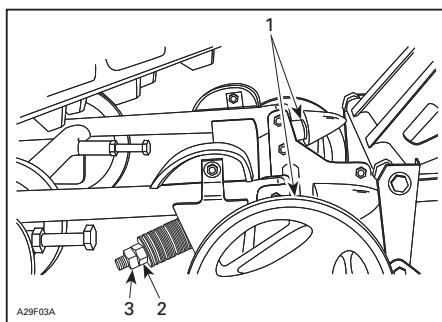

1. Rondella(e) a ferro di cavallo
2. Dado
3. Controdado

4. Cinghia di fermo — Trasferimento del peso

- Guidare a bassa velocità, quindi accelerare al massimo.
- Fare attenzione al comportamento in sterzata.
- Regolare la lunghezza della cinghia di fermo.

ATTENZIONE: Quando viene modificata la lunghezza della cinghia di fermo, regolare nuovamente il tensionamento del cingolo.

⚠ AVVERTENZA

Prima di procedere con qualsiasi regolazione della sospensione ricordare di:

- Parcheggiare in un luogo sicuro.
- Rimuovere la chiave DESS o l'estremità del cordoncino di sicurezza.
- Sollevare la parte posteriore del veicolo dal terreno con un dispositivo di sollevamento adatto.
- Accertarsi che il dispositivo di sollevamento sia stabile e ben fissato.

Regolazione della lunghezza della cinghia

Sospensioni Easy ride XWLS / WLS

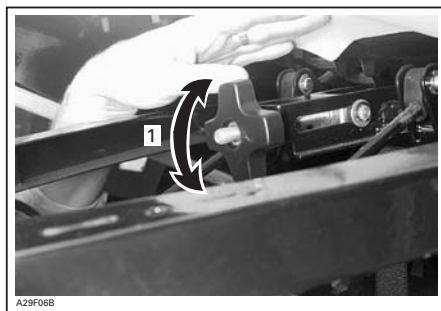

1. Avvitare o allentare la manopola in modo da variare la lunghezza della cinghia

CINGHIA DI FERMO

TRASFERIMENTO DEL PESO		REGOLAZIONI	
STERZO	CINGOLO (sci)	PROBLEMA	SOLUZIONE
Confortevole	Buon trasferimento del peso (pressione minima)	Nessuna regolazione necessaria	
Leggero	Trasferimento del peso eccessivo (sollevamento da terra)	Cinghia troppo lunga	Ridurre la lunghezza della cinghia
Pesante	Trasferimento del peso insufficiente (pressione elevata)	Cinghia troppo corta	Aumentare la lunghezza della cinghia

INDIVIDUAZIONE E RISOLUZIONE DI PROBLEMI RELATIVI ALLE SOSPENSIONI

PROBLEMA	MISURE CORRETTIVE
La sospensione anteriore non è fissa in posizione.	<ul style="list-style-type: none">– Controllare l'allineamento sci e la regolazione dell'angolo di inclinazione. Rivolgersi a un concessionario autorizzato Lynx– Ridurre il precarico della molla posteriore.
La motoslitte sembra instabile e sembra girare intorno al suo centro.	<ul style="list-style-type: none">– Ridurre la pressione del braccio anteriore della sospensione posteriore.– Aumentare il precarico della molla posteriore.
Lo sterzo è troppo pesante.	<ul style="list-style-type: none">– Prolungare cinghia di arresto anteriore.
La parte posteriore della motoslitte sembra troppo rigida.	<ul style="list-style-type: none">– Ridurre il precarico della molla posteriore.
La parte posteriore della motoslitte sembra troppo morbida.	<ul style="list-style-type: none">– Aumentare il precarico della molla posteriore.
L'ammortizzatore anteriore della sospensione posteriore affonda troppo spesso sul fondocorsa.	<ul style="list-style-type: none">– Allungare la lunghezza della cinghia di fermo.
Il cingolo gira troppo alla partenza.	<ul style="list-style-type: none">– Allungare la lunghezza della cinghia di fermo.– Modificare la posizione di guida.

Neve alta

Quando si utilizza la motoslitte nella neve alta, può risultare necessario variare la regolazione dell'estensione, la cinghia di fermo e/o la posizione di guida per modificare l'angolazione alla quale il cingolo si sposta sulla neve. La familiarità dell'operatore con le diverse regolazioni e le condizioni della neve definiranno la combinazione più efficiente.

CARBURANTE E OLIO

Carburante consigliato

Utilizzare la normale benzina senza piombo disponibile presso la maggior parte delle stazioni di rifornimento o quella ossigenata contenente al massimo un totale di 10% di etanolo o metanolo. La benzina utilizzata deve avere la seguente classificazione minima consigliata di ottani.

NOTA: Non sperimentare altri tipi di carburante o carburanti con rapporti diversi. L'uso di carburanti non specifici può determinare un calo delle prestazioni della motoslitte e provocare danni a componenti importanti del sistema di alimentazione o di altre parti del motore.

NUMERO DI OTTANI MINIMO		
MOTORI	95 RON / E10	98 RON / E5
V-800	X	X

AVVERTENZA

– Fermare sempre il motore prima del rifornimento. Aprire lentamente il coperchio. – Se viene rilevata una condizione di pressione differenziale (che emette un suono quando si allenta il coperchio del serbatoio del carburante) far controllare e/o riparare prima dell'utilizzo. – Il combustibile è infiammabile ed esplosivo in determinate condizioni. – Non utilizzare mai fiamme aperte per controllare il livello del combustibile. – Non operare mai in presenza di fumo, fiamme o scintille nelle vicinanze. – Lavorare sempre in un'area ben arieggiata. – Non rabboccare mai il serbatoio del combustibile prima di lasciare il veicolo in un'area calda. Quando la temperatura aumenta, il combustibile si espande e potrebbe fuoriuscire. – Rimuovere sempre eventuali tracce di combustibile fuoriuscito dal veicolo.

Antigelo per il sistema di alimentazione

Quando si utilizza carburante ossigenato, non è necessario aggiungere antigelo per benzina o additivi che assorbono l'acqua e se ne sconsiglia l'utilizzo.

Olio motore consigliato

Se l'olio sintetico XPS (tipo invernale) non è disponibile, Utilizzare un **olio sintetico** SAE 0W40 che soddisfi o superi i requisiti della classificazione API SM, SL o SJ. Controllare sempre la certificazione dell'etichetta di assistenza API sul contenitore dell'olio per accertarsi che contenga almeno uno degli standard specificati.

NOTA: È l'unica viscosità consigliata per garantire un corretto avviamento del motore e una protezione ottimale a giri/min e temperatura elevati.

MOTORE	OLIO MOTORE CONSIGLIATO
V-800	olio sintetico XP-S (0W40) (Cod. art. 619 590 114)



AVVERTENZA

Non riempire eccessivamente. Reinstallare l'asta di livello in modo sicuro. Rimuovere eventuali tracce di olio fuoriuscito. L'olio è estremamente infiammabile.

Olio scatola del cambio

Consigliato 75W140.

Modifiche di carburazione alle basse temperature

Tutti i veicoli sono stati calibrati per sopportare - 20°C. Possono operare a temperature invernali più miti senza alcun problema.

ATTENZIONE: Per temperature inferiori a - 20°C, per evitare danni al motore è necessario calibrare nuovamente il carburatore. Rivolgersi a un concessionario autorizzato Lynx.

PERIODO DI RODAGGIO

MOTORE

IMPORTANTE: Per i motori Rotax, è necessario un periodo di rodaggio di 10-15 ore (circa 500 km) prima di guidare la motoslitte a pieno regime.

Dopo il periodo di rodaggio, il veicolo deve essere ispezionato da un rivenditore Lynx autorizzato. Fare riferimento alla sezione MANUTENZIONE.

Durante il periodo di rodaggio, l'accelerazione massima non dovrebbe superare i $\frac{3}{4}$. Ciononostante, accelerazioni complete brevi e variazioni di velocità contribuiscono a un buon rodaggio.

Far pulire le candele dopo il rodaggio motore.

Cinghia di trasmissione

Una nuova cinghia di trasmissione richiede un periodo di rodaggio di 50 km. Evitare accelerazioni/decelerazioni brusche, traino di un carico e alte velocità di crociera.

Ispezione dopo 10 ore

Dopo le prime 10 ore di funzionamento, 500 km o 30 giorni dalla data di acquisto, si consiglia di far controllare la motoslitte da un concessionario autorizzato Lynx.

NOTA: L'ispezione dopo le prime 10 ore è a carico del possessore della motoslitte.

CONTROLLO PREVENTIVO

- Rimuovere la neve e il ghiaccio dalla carrozzeria del veicolo, compresi sedile, poggiapiedi, luci, comandi e strumenti.
- Verificare che il cingolo e i rulli di scorrimento non siano congelati e siano liberi di ruotare.
- Attivare la leva di controllo del freno e assicurarsi che il freno entri completamente in azione prima che la leva di controllo del freno entri in contatto l'impugnatura del manubrio. Deve tornare indietro completamente quando viene rilasciata.
- Controllare il freno di stazionamento. Azionare il freno di stazionamento e controllare che funzioni correttamente.
- Attivare la leva di controllo acceleratore diverse volte per controllare che funzioni facilmente e senza problemi.
- Controllare il funzionamento dell'interruttore di accensione, l'interruttore del faro, il fanalino posteriore, la luce freni, le spie pilota e gli interruttori di spegnimento di emergenza motore e a cordoncino.
- Verificare che gli sci e il gruppo sterzo abbiano libertà di movimento. Controllare l'azione corrispondente degli sci rispetto al manubrio.
- Controllare il livello di olio per iniezione e di carburante e verificare la presenza di perdite. Rabboccare in base alle necessità e rivolgersi a un concessionario Lynx autorizzato in presenza di perdite.
- Verificare che i filtri dell'aria siano privi di neve, se in dotazione.
- Accertatevi che la motoslitte non sia orientata verso persone o oggetti prima di avviarla.
- Indossare indumenti caldi, adatti alla guida di una motoslitte.

ISTRUZIONI PER L'USO

Propulsione

Abbassando la leva dell'acceleratore si aumenta il numero di GIRI/MIN. del motore e viene impegnata la puleggia motrice. A seconda dei modelli, i GIRI/MIN. del motore devono essere compresi tra 2500 e 4200 prima che la puleggia motrice venga impegnata.

La gola esterna della puleggia motrice si sposta verso quella interna, forzando la cinghia di trasmissione a spostarsi verso l'alto sulla puleggia motrice e forzando simultaneamente le gole sulla puleggia condotta ad allontanarsi.

La puleggia condotta rileva il carico sul cingolo e limita il movimento della cinghia. Il risultato è un rapporto di velocità ottimizzato tra il numero di GIRI/MIN. del motore e la velocità del veicolo in qualunque momento.

La potenza viene trasferita al cingolo attraverso la scatola di trasmissione o la scatola del cambio e l'asse di trasmissione.

Sterzata

Il manubrio controlla la sterzata del veicolo. Quando il manubrio viene ruotato a destra o a sinistra, gli sci vengono ruotati a destra o a sinistra per fare sterzare la motoslitte.

Arresto

Prima di guidare la motoslitte è necessario comprendere come arrestarla. A questo scopo rilasciare l'acceleratore e premere gradualmente sulla leva del freno sul lato sinistro del manubrio.

In caso di emergenza, è possibile arrestare il veicolo premendo l'interruttore di spegnimento motore accanto al comando dell'acceleratore e azionando il freno.

Ricordare che una motoslitte non può "fermarsi all'istante". Le caratteristiche frenanti variano se la neve è molto alta, compattata o se è presente ghiaccio. Se il cingolo è bloccato durante un'azione frenante energica, può derivarne slittamento.

Avvio del motore

Verificare il funzionamento della leva dell'acceleratore.

Assicurarsi che l'interruttore di spegnimento del motore sia in posizione ON.

Assicurarsi che l'estremità del cordoncino di sicurezza sia in posizione e che il cordoncino sia collegato all'occhiello di un indumento.

Avviamento iniziale del motore a freddo e a caldo

Utilizzare l'avviamento elettrico.

ATTENZIONE: Se la batteria è esaurita, non è possibile avviare il motore. Caricare la batteria o sostituirla, se necessario.

Avviamento elettrico (se previsto)

- Premendo il pulsante START, sul veicolo si attiverà il motorino di avviamento elettrico e si accenderà il motore.
- Rilasciare il pulsante non appena il motore parte.

 **AVVERTENZA**

Non accelerare all'avvio.

AVVERTENZA

Non utilizzare l'avviamento elettrico per oltre 10 secondi. Osservare un periodo di riposo tra i cicli di avviamento, per consentire al motorino elettrico di raffreddarsi. L'utilizzo dell'avviamento elettrico quando il motore è già stato avviato, potrebbe danneggiare il meccanismo di avviamento elettrico.

NOTA: Se, per qualsiasi motivo, il motore non viene avviato elettricamente, avviare manualmente il motore con il dispositivo di avviamento a riavvolgimento automatico.

NOTA: I modelli 4-tec non sono provvisti di maniglia del dispositivo di avviamento a riavvolgimento automatico.

Spegnimento dei motori

Rilasciare la leva dell'acceleratore e attendere fino a quando il motore è ritornato alla velocità minima.

Spegnere il motore utilizzando l'interruttore d'accensione, l'interruttore di spegnimento del motore o l'interruttore di spegnimento di emergenza a cordoncino.

NOTA: Sui modelli 4-tec, il motore deve essere spento solo mediante l'interruttore di isolamento del motore. In questo modo la ventola può funzionare più a lungo e prevenire il surriscaldamento nel caso in cui il motore sia stato sottoposto a estreme condizioni di traino. Non rimuovere l'interruttore di spegnimento di emergenza a cordoncino fino a quando la ventola non si ferma.

AVVERTENZA

Rimuovere sempre l'estremità del cordoncino di sicurezza e la chiave quando il veicolo non è in funzione per evitare un'accensione accidentale del motore o l'uso non autorizzato da parte di altre persone o per prevenirne il furto.

RISCALDAMENTO DEL VEICOLO

Prima di mettersi alla guida, il veicolo deve essere riscaldato come illustrato di seguito.

La motoslitta deve essere sostenuta in modo sicuro dall'ammortizzatore posteriore utilizzando un supporto meccanico per motoslitta con base ampia. Il cingolo deve trovarsi a 100 mm dal terreno.

Avviare il motore e consentirne il riscaldamento per due o tre minuti a velocità minima.

Rilasciare il freno di stazionamento.

AVVERTENZA

Accertarsi che il supporto meccanico per motoslitta con ampia base sia stabile. Stare lontano dalla parte anteriore del veicolo e del cingolo. Non abusare dell'acceleratore durante il riscaldamento o quando il cingolo è sospeso.

Azionare l'acceleratore fino a quando la puleggia motrice si ingrana. Lasciare ruotare il cingolo a velocità ridotta per diversi giri. La durata del periodo di riscaldamento del veicolo dipende dalla temperatura del veicolo.

Spegnere il motore e rimuovere il supporto meccanico per motoslitta con base ampia.

Gli sci potrebbero essere congelati sul fondo. Afferrare entrambi gli sci, uno alla volta, tramite le loro maniglie e sollevarne l'estremità anteriore e staccarli leggermente dal fondo.

Dopo aver riavviato il motore, il veicolo può essere guidato a velocità ridotta per i primi 2 o 3 minuti di guida. Dopo, può essere guidato fino alla velocità limite consentita, rispettando le normali procedure di sicurezza.

CURA DOPO L'UTILIZZO

Spegnere il motore. Collocare la parte posteriore del veicolo su di un supporto meccanico per motoslitte con base ampia.

Rimuovere la neve e il ghiaccio dalla sospensione posteriore, dal cingolo, dalla sospensione anteriore, dal meccanismo e dagli sci.

Proteggere il veicolo con un telo di copertura.

UTILIZZI SPECIALI

Surriscaldamento del motore

NOTA: Se alle alte temperature si attiva il cicalino di avvertenza, spegnere il motore mediante l'interruttore di spegnimento del motore. Se non è inserito e la temperatura continua ad aumentare, il motore sarà spento automaticamente dal sistema di gestione motore (EMS). Il veicolo non si spegnerà durante la guida ed è necessario fermarlo senza toccare l'acceleratore per 30 secondi prima di poterlo spegnere. Se il cicalino di avvertenza si attiva subito dopo aver nuovamente guidato, controllare il livello del refrigerante e rabboccare, se necessario. Se il cicalino di avvertenza continua ad attivarsi, rivolgersi al concessionario LY-NX più vicino per assistenza.

Modelli raffreddati a liquido: La spia pilota di surriscaldamento motore si accenderà se il motore è troppo caldo.

Ridurre la velocità della motoslitte e guidare la motoslitte nella neve non battuta o arrestare immediatamente il motore.

Verificare che il livello di refrigerante sia corretto. Rivolgersi a un concessionario autorizzato Lynx.

Batteria bassa : Quando la spia pilota di surriscaldamento motore si accende e la ventola comincia a ruotare, il livello di tensione scende al di sotto del normale livello operativo in quanto il sistema di gestione motore (EMS) aumenta la velocità al minimo a 1500 GIRI/MIN. In questo modo, la batteria riceve maggiore corrente e comincia a caricarsi. Se la spia pilota della batteria si spegne (nei modelli V-800 lampeggia) significa che si sta caricando. Tuttavia, se a questo punto la velocità al minimo non viene ridotta, è necessario spegnere il motore prima che cominci a funzionare alla normale velocità al minimo, ovvero 1200 GIRI/MIN. per V-800.

Motore ingolfato di carburante

Installare nuove candele e riavviare il motore.

Incollaggio supporto guida sospensioni posteriori

I supporti guida vengono raffreddati e lubrificati dalla neve. Quando si guida a velocità moderate o elevate su di una superficie con poca neve, i supporti guida possono incollarsi sulle guide metalliche del cingolo.

Guidare la motoslitte su una superficie coperta di neve oppure procedere a velocità molto ridotta.

Rivolgersi a un concessionario autorizzato Lynx per fare esaminare i supporti guida.

NOTA: Questo problema si verifica se il profilo del cingolo è particolarmente alto. Evitare di guidare sulla neve estremamente compatta, su una superficie ghiacciata o altri tipi di superficie su cui non è presente una quantità di neve sufficiente a garantirne la lubrificazione.

Si ricorda che i cingoli con profilo alto pari o superiore a 35 mm non sono adatti al "trail riding" (superfici dure) ma solo per la neve profonda. Se il veicolo provvisto di questo tipo di cingolo viene utilizzato su neve estremamente compatta, i supporti guida potrebbero incollarsi sulle parti metalliche e il cingolo potrebbe danneggiarsi.

Traino di un accessorio

Utilizzare sempre una barra di traino rigida per trainare un accessorio. Qualsiasi accessorio trainato deve avere riflettori montati su entrambi i lati e sulla parte posteriore. Verificare le norme locali in merito ai requisiti per le luci freni.

AVVERTENZA

Non trainare mai un accessorio con una fune. Utilizzare sempre una barra di traino rigida. L'impiego di una fune potrebbe causare una collisione tra l'oggetto e la motoslitte e un eventuale ribaltamento in caso di rapida decelerazione o di transito lungo una discesa.

Traino di un'altra motoslitte

Se una motoslitte è guasta e deve essere trainata, utilizzare una barra di traino rigida, rimuovere la cinghia di trasmissione e trainarla a velocità moderata.

ATTENZIONE: Rimuovere sempre la cinghia di trasmissione della motoslitte che deve essere trainata per evitare danni alla cinghia e al sistema di trasmissione.

Solo in caso di emergenza, se una barra di traino rigida non fosse disponibile, è possibile utilizzare una fune di traino, a condizione di procedere con estrema cautela.

Rimuovere la cinghia di trasmissione, collegare la fune alle gambe degli sci (fuselli), fare sedere una persona sulla motoslitte trainata per attivare il freno ed effettuare il traino a velocità ridotta.

ATTENZIONE: Per evitare danni al sistema dello sterzo, non collegare mai la fune di traino agli occhielli degli sci (maniglie).

AVVERTENZA

Non guidare mai ad alta velocità quando si traina una motoslitte guasta. Procedere lentamente con estrema cautela.

Trasporto del veicolo

Accertarsi che il tappo del serbatoio olio e quello del serbatoio carburante siano inseriti correttamente.

I carrelli di traino con piano ribaltabile possono essere facilmente equipaggiati con un meccanismo a verricello per conseguire la massima sicurezza durante il caricamento. Nonostante sembri semplice non guidare mai la motoslitte per caricarla su di un carrello di traino con piano ribaltabile o qualsiasi altro tipo di carrello o veicolo. Guidare la motoslitte su e giù da un carrello ha già causato infatti diversi gravi incidenti. Ancorare il veicolo in modo sicuro, davanti e dietro, anche per brevi tragitti. Accertarsi che tutti i componenti siano saldamente fissati. Durante il traino coprire la motoslitte per evitare che lo sporco della strada danneggi il veicolo.

Assicurarsi che il carrello sia conforme ai requisiti statali o provinciali. Assicurarsi che il gancio di traino e le catene di sicurezza siano ben fissate e che freni, indicatori di direzione e luci di ingombro siano tutte funzionanti.

LIVELLI DEL LIQUIDO

AVVERTENZA

si consiglia di far sottoporre periodicamente agli interventi di assistenza di un concessionario autorizzato Lynx anche gli altri componenti/sistemi non oggetto di questo manuale. Se non altrimenti specificato, il motore deve essere freddo e non in funzione. Rimuovere l'estremità del cordoncino di sicurezza per eseguire tutte le procedure di manutenzione.

ATTENZIONE: Il veicolo deve trovarsi su una superficie piana prima di verificare qualsiasi livello di liquido.

Freni

Controllare il liquido dei freni nel serbatoio per verificare se il livello è corretto. Se necessario, aggiungere liquido.

ATTENZIONE: Utilizzare esclusivamente il liquido per freni DOT 4 da un contenitore sigillato.

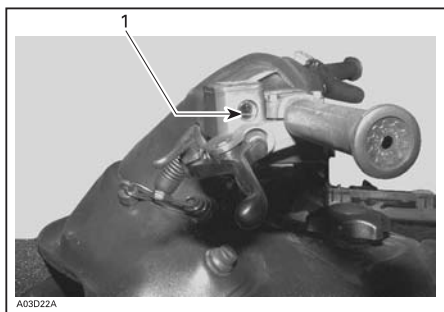

SERBATOIO DEL LIQUIDO PER FRENI

1. Minimo

Olio del cambio

Modelli con scatola ingranaggi Per controllare, estrarre l'astina. L'olio deve essere sulla tacca del livello.

NOTA: Prima dell'avviamento iniziale, il livello dell'olio potrebbe essere superiore alla tacca di livello pieno. Dopo la prima uscita, il livello dell'olio diminuisce quando la cavità dell'olio superiore si riempie d'olio.

Per rabboccare, rimuovere il tappo del bocchettone di rifornimento dalla parte superiore del cambio. Rabboccare come richiesto utilizzando OLIO XPS SINTETICO DELLA CATENA (Cod. art. 413 803 300).

NOTA: Utilizzare solo i tipi di olio raccomandato durante le operazioni di manutenzione. Non miscelare olio sintetico con altri tipi di olio.

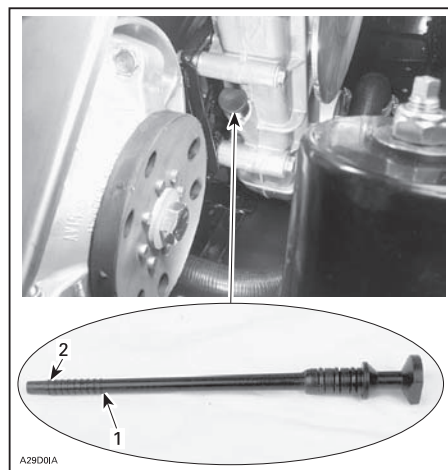

1. Tacca livello pieno
2. Tacca livello inferiore

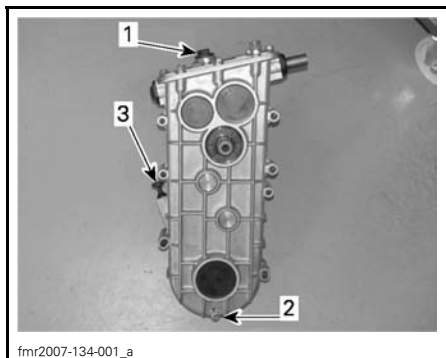

1. *Tappo di rabbocco olio*
2. *Tappo di scarico dell'olio*
3. *Astina di misurazione*

Livello dell'olio nel motore

Prima di controllare il livello dell'olio, il motore deve essere spento per 5 minuti. La motoslitte deve trovarsi su una superficie piana. Estrarre l'astina ed eliminare l'olio con uno straccio o un pezzettino di carta. Inserire l'astina ed estrarla di nuovo, controllare il livello dell'olio e rabboccare, se necessario. Tra la tacca inferiore e quella piena è disponibile una capacità di 0,5 litri.

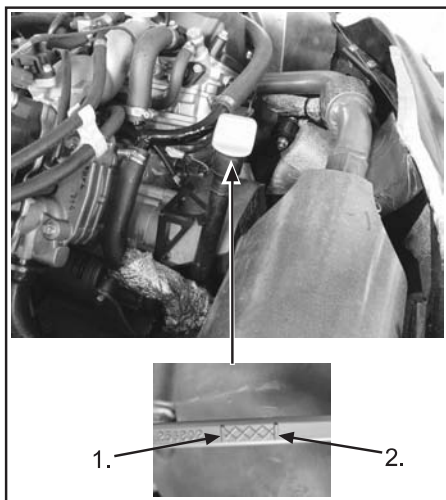

1. *Tacca livello pieno*
2. *Tacca livello inferiore*

Aggiungere olio sintetico Bombardier OW-40 attraverso l'olio dell'astina, come richiesto.

Sistema di raffreddamento

Controllare il livello del refrigerante a temperatura ambiente. Il liquido deve trovarsi in corrispondenza della linea COLD LEVEL, ovvero livello freddo (motore freddo) del serbatoio del refrigerante.

NOTA: Quando il livello viene controllato a bassa temperatura, può essere leggermente inferiore a quello della tacca.

Se fosse necessario aggiungere refrigerante o rifornire l'intero sistema, consultare un concessionario Lynx autorizzato.



YETI PRO V-800-SERBATOIO DI ESPANSIONE ACCANTO ALLA MARMITTA

1. *Livello massimo*
2. *Livello minimo*
3. *Serbatoio di espansione del refrigerante*

BATTERIA



POSIZIONE BATTERIA

Rimozione

⚠ AVVERTENZA

Il cavo batteria negativo di colore NERO deve sempre essere scollegato per primo e collegato per ultimo.

⚠ AVVERTENZA

Non caricare o avviare mai la batteria mentre è installata. L'elettrolito della batteria contiene acido solforico che è corrosivo e velenoso. In caso di contatto con la pelle, sciacquare con acqua e contattare immediatamente un medico.

⚠ AVVERTENZA

Se l'alloggiamento della batteria è danneggiato, indossare un paio di guanti non assorbenti adatti per rimuovere manualmente la batteria.

⚠ AVVERTENZA

I coperchi della batteria non sono provvisti di fori di sfiato. Accertarsi che il tubo di sfiato non sia ostruito.

Batteria di tipo a secco

Non sono batterie di tipo a umido. Impossibile controllare il livello di elettrolito.

NOTA: Durante il periodo di rimessaggio estivo, caricare la batteria (soprattutto quelle di tipo a secco), almeno una volta al mese. In caso contrario, la batteria potrebbe non funzionare all'inizio della stagione invernale.

Manutenzione batteria

Eseguire interventi di manutenzione ogni mese

Per un corretto funzionamento, è necessario eseguire piccoli interventi di manutenzione sulla batteria una volta al mese. Mantenere la batteria completamente carica, ricaricare quando l'intensità dei fari si attenua, il rumore del motorino di avviamento è debole o la batteria non viene utilizzata per più di due settimane. Inoltre eseguire ogni mese i seguenti semplici controlli:

- Controllare il livello dell'elettrolita
- Mantenere la parte superiore priva di sporco
- Controllare che i cavi, le fascette e l'alloggiamento non siano danneggiati o i collegamenti allentati
- Pulire i terminali e i connettori, se necessario
- Verificare che nella parte interna non siano presenti eccessivi sedimenti, solfatazione o muschio
- Accertarsi che il tubo di scarico non sia piegato oppure otturato
- Riposizionare correttamente i tappi

Terminare verificando la batteria con un idrometro o un voltmetro. Per allungare la durata di vita della batteria, eseguire gli interventi di manutenzione mensili d'abitudine.

Conservazione della batteria

In caso di utilizzo non frequente o di rimessaggio del veicolo, scollegare il cavo della batteria per eliminare lo scarico dall'apparecchiatura elettrica. Caricare la batteria ogni due settimane.

Per periodi più prolungati di rimessaggio, rimuovere la batteria dal veicolo e caricare completamente. Caricare la batteria ogni mese se conservata a temperature inferiori a 16° C (60°F). Se conservata in una zona con temperature superiori a 16°C (60°F), caricare ogni due settimane. Accertarsi che le batterie siano conservate fuori dalla portata dei bambini.

Rimessaggio invernale

Se possibile, rimuovere la batteria dal veicolo. Pulire la batteria e i terminali con una soluzione di acqua e bicarbonato di sodio in caso di presenza di elettrolita all'esterno della batteria. Accertarsi che durante la pulizia all'interno della batteria non entri alcun agente. È possibile utilizzare la stessa soluzione per pulire il compartimento della batteria del veicolo per facilitare la rimozione di eventuale elettrolita presente. Risciacquare con cura con acqua pulita.

Dopo aver pulito la batteria, verificare la presenza di eventuali danni o usura precoce che potrebbero essersi verificati durante gli interventi di manutenzione. In caso di dubbi in merito alle condizioni della batteria, contattare un meccanico o uno specialista del settore.

Dopo aver accertato che non sono presenti danni, controllare i livelli dell'elettrolita (sulle batterie tradizionali). Il livello dell'elettrolita deve essere mantenuto sopra il minimo e sulla linea del livello massimo o al di sotto della stessa sul lato della batteria. Verificare solo quando a livello di servizio minimo. Se è necessario aumentare il livello, aggiungere con cura acqua distillata evitando di rabboccare eccessivamente. Dopo aver regolato i livelli, caricare la batteria attenendosi alle istruzioni del produttore.

Le batterie VRLA sigillate o quelle che "Non richiedono manutenzione" non richiedono il mantenimento dei livelli dell'elettrolita. Non aprire mai le batterie VRLA sigillate dopo averle utilizzate per evitare danni permanenti o guasti. Al pari delle batterie tradizionali, dopo aver pulito e ispezionato la batteria, caricarla attenendosi alle istruzioni del produttore.

Con le batterie in uno stato di caricamento completo, conservarle in un luogo asciutto lontano dalla portata dei bambini e degli animali. È anche possibile reinstallarle nel veicolo. In entrambi i casi, prevedere sempre la possibilità di accesso alla batteria in modo da poterne controllare lo stato di caricamento o semplicemente collegarvi un caricabatteria.

NOTA: Il mantenimento dello stato di caricamento della batteria è essenziale durante periodi prolungati di rimessaggio per garantire una durata massima di vita.

Sicurezza della batteria

Indumenti adeguati

Indossare sempre una visiera per il viso oppure occhiali di sicurezza. Indossare guanti di plastica per evitare ustioni causate dall'acido. Proteggere gli indumenti con un grembiule o tuta da lavoro.

Contatto con l'acido

Pulire immediatamente eventuali schizzi di acido con una soluzione di acqua e bicarbonato di sodio (1libbre (0,454 kg) di bicarbonato di sodio in 1 US gal (3,79 l) di acqua).

Accertarsi che il contenitore dell'acido sia chiaramente segnalato e che la zona di lavoro sia ben illuminata e ventilata.

In caso di ingestione o di contatto con gli occhi dell'acido solforico, curare immediatamente. L'acido solforico a contatto con gli occhi può provocare cecità. In caso di ingestione, può causare gravi danni interni o la morte. Utilizzato come elettrolita, può ustionare la pelle.

ANTIDOTI: In caso di contatto dell'acido con la pelle, risciacquare con acqua. In caso di ingestione, bere abbondanti quantità di latte o acqua, seguito da latte di magnesia, olio vegetale oppure uova strapazzate. Non indurre il vomito. Contattare immediatamente un centro avvelenamenti o un dottore. In caso di contatto con gli occhi, risciacquare per diversi minuti con acqua e contattare immediatamente un medico.

Sicurezza durante il caricamento

Durante il caricamento delle batterie tradizionali, allentare i tappi di sfiato e ventilare la zona di caricamento. L'accumulo di idrogeno e ossigeno nella batteria o nella zona di caricamento possono creare rischi di esplosione.

Se la batteria dovesse risultare calda al tatto durante il caricamento, **ARRESTARE** immediatamente. Lasciare raffreddare la batteria prima di ricaricare. Il calore danneggia le piastre e, se surriscaldata, la batteria potrebbe esplodere.

NON posizionare il tappo rosso di tenuta sulla batteria dopo averlo rimosso. In caso contrario, i gas potrebbero rimanere intrappolati e potrebbero esplodere.

Accertarsi che il tubo di sfiato non sia piegato oppure otturato per evitare l'accumulo di gas ed esplosioni.

Collegare correttamente il caricabatteria alla batteria: il cavo positivo del caricabatteria al morsetto positivo della batteria e il cavo negativo del caricabatteria al morsetto negativo della batteria. Scollegare il caricabatteria o spegnerlo prima di scollegare i cavi in modo da ridurre la formazione di scintille.

⚠ NON FUMARE, NON PRODURRE SCINTILLE O FIAMME ATTORNO ALLE BATTERIE CARICATE. Durante il caricamento viene espulso idrogeno e ossigeno che, se accesi, potrebbero esplodere.

MANUTENZIONE

Pulizia del veicolo e protezione

Rimuovere tutto lo sporco o la ruggine presenti.

Per pulire l'intero veicolo, utilizzare esclusivamente panni di flanella o equivalenti.

ATTENZIONE: Sul parabrezza e sul cofano è necessario utilizzare panni di flanella o equivalenti per evitare ulteriori danni alle superfici da pulire.

Per pulire l'intero veicolo, compresa la carenatura del fondo e i componenti metallici, utilizzare detergenti Bombardier (P/N 293 110 001) (bombole spray da 400 g) e (P/N 293 110 800) (4 l).

ATTENZIONE: Non utilizzare un detergente Bombardier sulle etichette o sul vinile.

Per i componenti in vinile e in plastica, utilizzare il Vinyl & Plastic Cleaner (P/N 413 711 200) (6 x 1 l).

Per rimuovere i graffi dal parabrezza o dal cofano, utilizzare il kit di rimozione graffi BOMBARDIER (P/N 861 774 800).

ATTENZIONE: Non pulire mai le parti in plastica o il cofano con detergenti aggressivi, agenti sgrassanti, solventi per pittura, acetone, prodotti contenenti cloro, ecc.

Pulire le gole di entrambe le pulegge utilizzando il Pulley Flange Cleaner BOMBARDIER (P/N 413 711 809).

Ispezionare il cofano e riparare tutti i danni presenti.

Ritoccare tutti i punti metallici dai quali è stata graffiata via la vernice. Spruzzare su tutti i componenti metallici, comprese le aste cromate degli ammortizzatori con BOMBARDIER LUBE (P/N 293 600 016).

Distribuire la cera sul cofano e sulla porzione verniciata del telaio per garantire una migliore protezione.

Applicare la cera solo sulle finiture lucide. Proteggere il veicolo con un telo di copertura per evitare l'accumulo di polvere durante il rimessaggio.

La motoslitte deve essere riposta in luogo fresco e asciutto e coperta con un telone opaco. In questo modo si impedisce ai raggi di sole e allo sporco di aggredire la finitura del veicolo.

Sollevare la parte posteriore del veicolo fino a quando il cingolo è staccato da terra. Montare un supporto meccanico.

Non rilasciare la tensione del cingolo.

Rimozione e installazione cinghia di trasmissione

Rimuovere l'estremità del cordoncino di sicurezza. Aprire il vano motore.

1. Rimuovere il silenziatore dell'aria

Rimozione del silenziatore dell'aria

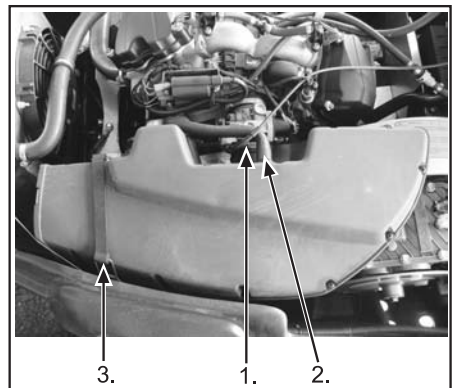

1. Vite a collare
2. Flessibile di areazione
3. Fermo

Allentare la vite del collare sulla guarnizione del silenziatore della presa d'aria.
 Scollegare il flessibile di aerazione del motore dal silenziatore della presa d'aria.

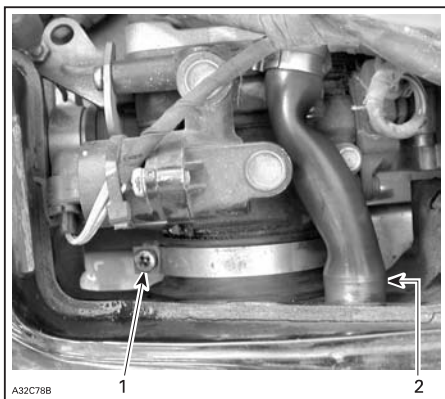

1. Vite a collare
2. Flessibile di aerazione del motore

Togliere il chiavistello dal silenziatore della presa d'aria.

Rimuovere il silenziatore dell'aria

2. Rimuovere la protezione cinghia

Rimozione della protezione cinghia

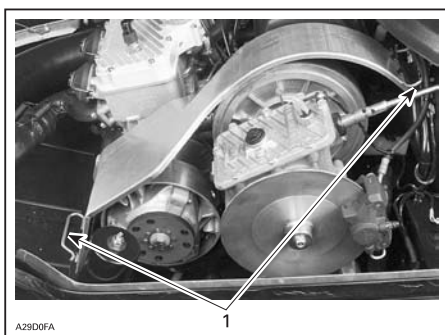

1. Fermo perno

Rimuovere i perni situati su entrambe le estremità della protezione cinghia

Rimuovere la protezione cinghia

3. Rimuovere la cinghia

Rimozione della cinghia

Far scorrere a metà in senso orario e tirare la cinghia di trasmissione per aprire la puleggia motrice. Attenersi alle istruzioni riportate sulle decalcomanie per le operazioni di rimozione e installazione.

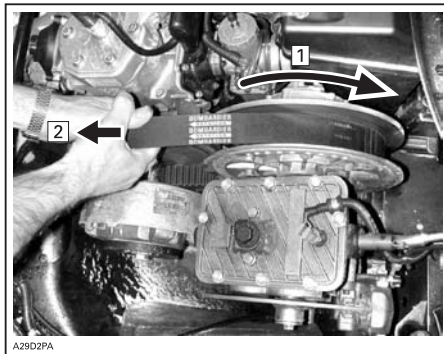

1. Far scorrere a metà in senso orario
2. Tirare la cinghia per aprire la puleggia motrice

Fare scivolare la cinghia sopra il bordo superiore della metà scorrevole, come illustrato nella figura.

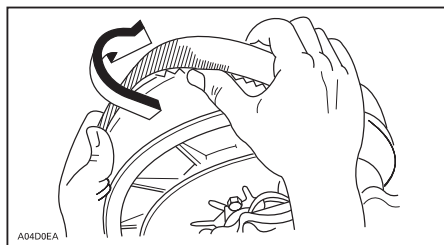

Installazione su

La durata massima della cinghia di trasmissione si ottiene quando la cinghia ruota nella direzione corretta. Montarla in modo che la freccia stampata sulla cinghia sia rivolta verso la parte anteriore del veicolo.

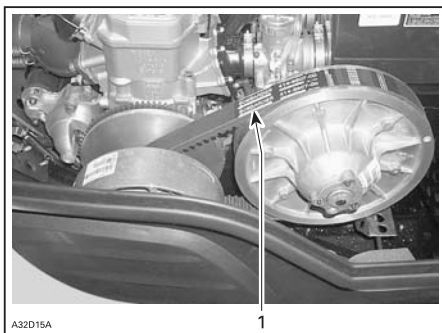

1. Freccia rivolta verso la parte anteriore del veicolo

ATTENZIONE: Non forzare oppure utilizzare attrezzi per forzare la cinghia in posizione poiché i fili della cinghia potrebbero rompersi o tagliarsi.

Pulire le gole di entrambe le pulegge utilizzando il Parts Cleaner BOMBARDIER (P/N 413 711 809).

Per installare la cinghia di trasmissione, posizionare innanzitutto la cinghia tra le gole della puleggia motrice. Quindi, tra le gole della puleggia condotta, finendo con il fondo.

Attenersi alle istruzioni riportate sulla protezione cinghia.

Reinstallare la protezione cinghia.

Quando si reinstalla la protezione cinghia, posizionarne la sezione verso il lato anteriore della motoslitta. Fare riferimento alle decalcomanie presenti sulla protezione cinghia.

NOTA: La protezione cinghia è realizzata appositamente leggermente sovradimensionata per mantenere la tensione sui perni e sui fermi, evitando rumore e vibrazioni inutili. È importante che questa tensione venga mantenuta durante la reinstallazione.

Regolazione puleggia motrice TRA

La puleggia motrice è calibrata in fabbrica per trasmettere la potenza massima al motore a GIRI/MIN. predefiniti. Consultare i DATI TECNICI in calce alla presente guida. I fattori quali la temperatura ambiente, l'altitudine o le condizioni della superficie possono variare il numero di GIRI/MIN. critico del motore, influenzando quindi l'efficienza della motoslitta.

Le viti di calibrazione devono essere regolate in modo che l'effettivo numero massimo di GIRI/MIN. del motore del veicolo corrisponda al numero di GIRI/MIN. che realizzano il massimo della potenza.

Per la regolazione dei GIRI/MIN. del motore affidarsi alla precisione di un contagiri digitale.

La regolazione agisce esclusivamente su di un elevato numero di GIRI/MIN.

Per regolare, girare le viti di calibrazione.

ATTENZIONE: Il superamento dei GIRI/MIN. potrebbe danneggiare il motore. Attenersi alle impostazioni di regolazione stabilite nei dati tecnici.

La vite di calibrazione presenta una tacca sulla testa. Sono disponibili 6 posizioni, numerate da 1 a 6.

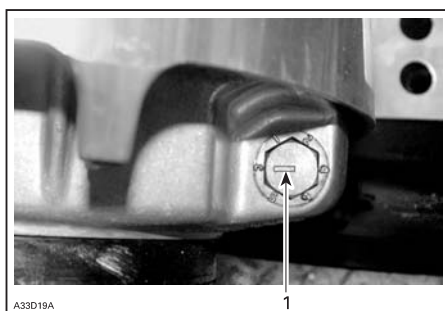

1. Tacca

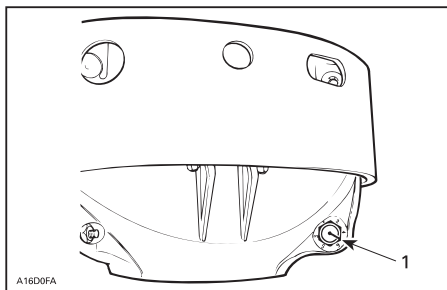

1. Tacca

Sono disponibili 6 posizioni numerate da 1 a 6. Sulla puleggia motrice TRA, tenere presente che in posizione 1 il numero viene sostituito da un punto (a causa della relativa posizione sul pezzo).

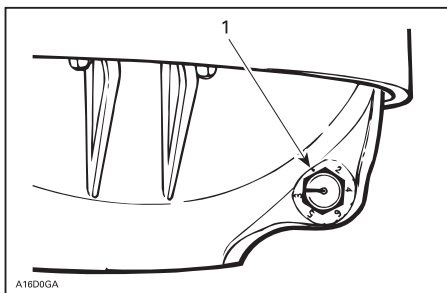

PULEGGIA MOTTRICE TRA

1. Posizione 1 (non numerata)

I numeri di posizione inferiori riducono il numero di GIRI/MIN. del motore in decrementi di 200 GIRI/MIN. mentre quelli di posizione superiori lo aumentano in incrementi di 200 GIRI/MIN.

ESEMPIO: La vite di calibrazione è impostata nella posizione 4 e viene spostata nella posizione 6: in questo modo i GIRI/MIN. massimi del motore sono aumentati di 400 GIRI/MIN.

Regolare come segue: (solo se vengono modificate le calibrazioni)

Allentare il controdado in modo sufficiente a svitare parzialmente la vite di calibrazione e regolarla sulla posizione desiderata. Non rimuovere completamente il controdado. Coppia di serraggio a 10 Nm.

ATTENZIONE: Non rimuovere completamente la vite di calibrazione, altrimenti la rondella interna cadrà. Regolare sempre tutte e 3 le viti di calibrazione e assicurarsi che siano impostate tutte sullo stesso numero.

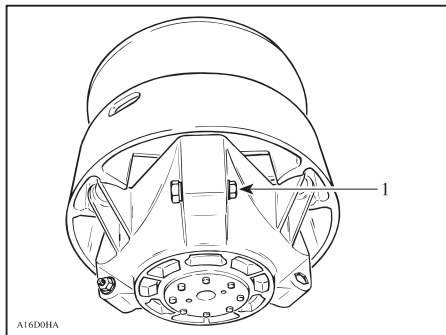

1. Allentare in modo sufficiente per consentire la rotazione della vite di calibrazione

⚠ AVVERTENZA

Reinstallare sempre la protezione cinghia. Non avviare il motore con il cofano aperto o la protezione cinghia rimossa. Riparazioni, modifiche o manutenzione non corrette possono influenzare le prestazioni della puleggia motrice e ridurre la vita della cinghia. Rivolgersi a un concessionario autorizzato Lynx.

Condizioni cinghia di trasmissione

Ispezionare la cinghia e verificare la presenza di rotture, sfregamento oppure usura anormale (usura non uniforme, usura su di un lato, denti mancanti, tessuto rotto). Se si nota usura anormale, la probabile causa potrebbe essere un disallineamento della puleggia, un numero di GIRI/MIN. eccessivo con cingolo congelato, avvii rapidi senza fase di riscaldamento, gole con bava o ruggine, olio sulla cinghia o cinghia di scorta deformata. Rivolgersi a un concessionario autorizzato Lynx.

Controllare la larghezza della cinghia di trasmissione. Sostituire la cinghia di trasmissione se la larghezza è inferiore a quella minima raccomandata nei DATI TECNICI.

Condizioni freni

AVVERTENZA

Il meccanismo freni della motoslitte è un dispositivo di sicurezza fondamentale. Tenere questo meccanismo in condizioni di funzionamento corrette. Soprattutto, non utilizzare la motoslitte senza un sistema frenante efficiente. Verificare periodicamente le condizioni/l'usura dei pattini dei freni.

Regolazione dei freni

Freno idraulico: Non è disponibile alcuna regolazione per il freno idraulico. In caso di problemi, rivolgersi a un concessionario autorizzato Lynx.

Condizioni delle sospensioni posteriori

Effettuare un'ispezione visiva di tutti i componenti delle sospensioni compresi i supporti guida, le molle, i rulli, ecc.

NOTA: Durante una guida normale, la neve agirà da lubrificante e refrigerante per i supporti guida. Una guida prolungata su ghiaccio o neve sabbata porterà alla formazione di eccessivo calore e causerà un'usura prematura dei supporti guida.

Condizioni della cinghia di fermo sospensione

Ispezionare la cinghia di fermo per verificare la presenza di usura e rotture e la bulloneria per accertarsi che sia ben serrata. Se risultasse allentata controllare se i fori sono deformati. Sostituire se necessario. Coppia di serraggio dato a 7 Nm.

Condizioni cingolo

Sollevare la parte posteriore della motoslitte e sostenerla con un supporto meccanico per motoslitte con base ampia. Ruotare il cingolo a mano e controllarne le condizioni. Se usurato o tagliato o se le fibre del cingolo sono esposte oppure se si notano guide o inserti difettosi o mancanti, rivolgersi a un concessionario autorizzato Lynx.

AVVERTENZA

Non azionare o ruotare un cingolo se strappato, danneggiato o eccessivamente usurato.

Tensionamento e allineamento cingolo

Guidare la motoslitte nella neve per circa 15 - 20 minuti prima di regolare la tensione del cingolo.

Sollevare la parte posteriore della motoslitte e sostenerla con un supporto meccanico per motoslitte con base ampia.

Permettere la normale estensione delle sospensioni e verificare lo spazio a metà distanza tra i rulli di scorrimento anteriore e posteriore. Misurare la distanza tra la base del supporto guida e l'interno del cingolo. La distanza dovrebbe essere uguale a quella riportata nei DATI TECNICI.

AVVERTENZA

la tensione del cingolo deve essere quella riportata nei dati tecnici. Un cingolo eccessivamente allentato potrebbe provocare incidenti.

IMPORTANTE: Una tensione eccessiva causerà perdita di potenza e sollecitazioni eccessive a carico dei componenti delle sospensioni.

Per regolare la tensione del cingolo:

Rimuovere il coperchio dei rulli di scorrimento. Allentare le viti di bloccaggio rulli di scorrimento posteriori. Se necessario girare le viti di regolazione. Se non fosse possibile ottenere la tensione corretta, rivolgersi a un concessionario autorizzato Lynx.

AVVERTENZA

non provare a controllare la tensione con il motore acceso. Portare l'interruttore di accensione in posizione OFF. Non toccare il cingolo mentre ruota, in quanto potrebbe causare lesioni.

Allineamento

AVVERTENZA

Prima di verificare l'allineamento del cingolo, assicurarsi che sia privo di tutte le particelle che potrebbero venire espulse durante la sua rotazione. Mantenere mani, strumenti e indumenti lontano dal cingolo.

Avviare il motore e accelerare leggermente, in modo che il cingolo giri appena. Effettuare l'operazione per un breve periodo di tempo (da 15 a 20 secondi). Verificare che il cingolo sia centrato.

Verificare che il cingolo sia ben centrato: accertare l'equidistanza su entrambi i lati tra i bordi delle guide del cingolo e i supporti guida.

Spegnere il motore prima di procedere alla regolazione. Allentare le viti di bloccaggio rulli di scorrimento posteriori. Serrare la vite di regolazione sul lato dove il supporto guida è il più lontano dalle guide di inserimento cingolo.

Stringere i controdadi e le viti di bloccaggio.

AVVERTENZA

serrare correttamente i dadi. Se i dadi di bloccaggio o le viti di regolazione non sono correttamente serrate, il cingolo potrebbe allentarsi e danneggiarsi.

Riavviare il motore e ruotare lentamente il cingolo per verificare nuovamente l'allineamento.

Posizionare nuovamente la motoslitte sul terreno.

NOTA: Per misurare la flessione e la forza applicata è possibile utilizzare un tester di tensione cinghia (P/N 414 348 200).

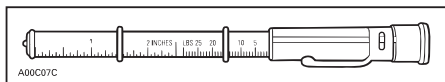

TESTER TENSIONE CINGHIA

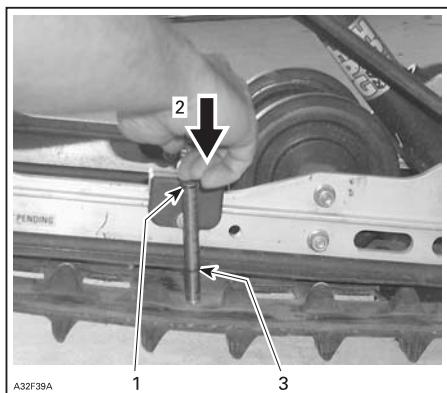

1. La parte superiore dello strumento O-ring posizionata a 7,3 kg
2. Premere sulla parte superiore dello strumento fino a quando entra in contatto con l'O-ring superiore
3. Flessione cingolo misurata (riferire pagina dato tecnico)

Meccanismo di sterzo e sospensione anteriore

Ispezionare visivamente lo sterzo e la sospensione anteriore verificando se i componenti sono serrati (braccia sterzo, bracci di comando e collegamenti, tiranti, giunti a sfera, dadi sci, ecc.).

Se necessario, rivolgersi a un concessionario autorizzato Lynx.

Usura e condizioni sci e guide

Controllare le condizioni degli sci, delle guide sci e delle guide sci al carburato. Se usurati, rivolgersi a un concessionario autorizzato Lynx.

⚠ AVVERTENZA

Sci e/o guide che presentano eccessiva usura pregiudicheranno il controllo della motoslitte.

Sistema di scarico

Il sistema di scarico è concepito per ridurre il livello di rumore e migliorare le prestazioni totali del motore. Se viene rimosso, modificato o danneggiato un qualsiasi componente del sistema di scarico, possono derivarne gravi danni al motore.

Pulizia del filtro dell'aria

In caso di guida sulla neve profonda "polverosa", fermarsi ripetutamente e scuotere la neve dal filtro. Verificare che il silenziatore della presa d'aria sia pulito e asciutto e reinstallare il filtro correttamente.

Se si lascia la motoslitte scoperta durante una nevicata o se si guida sulla neve profonda "polverosa", si potrebbe bloccare il filtro dell'aria e ingolfare il motore. Aprire il cofano, rimuovere il filtro dell'aria dal silenziatore della presa d'aria, rimuovere la neve dal filtro e reinstallarlo.

FILTRO SECONDARIO INSTALLATO SUL SILENZIATORE DELLA PRESA D'ARIA

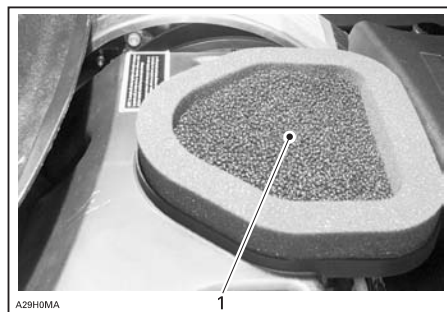

1. Filtro aria secondario

RIMOZIONE DEL FILTRO DALLA GRIGLIA

Verificare che il silenziatore della presa d'aria sia pulito e asciutto e reinstallare il filtro correttamente.

ATTENZIONE: La motoslitte è stata calibrata con il filtro installato. Se si utilizza la motoslitte senza montarlo, il motore potrebbe subire danni.

Sostituzione lampadina

Controllare sempre il funzionamento delle luci dopo la sostituzione della lampadina.

ATTENZIONE: Non toccare mai la parte in vetro di una lampadina alogena con le mani nude, questo ne riduce la durata. Se si tocca il vetro, ripulire con alcool isopropilico che non lascerà un film sulla lampadina.

Se la lampadina del faro è fulminata: Rimuovere la modanatura e il parabrezza del faro, scollegare il connettore dalla lampadina, rimuovere il coperchio di protezione e i fermi di blocco. Montare la nuova lampadina del faro.

Strumenti

Il portalampadina si trova sempre dietro la strumentazione, sotto un manicotto nero di gomma. Estrarre il manicotto di gomma e la lampadina dalla relativa presa.

Assetto faro

Ruotare la manopola per regolare l'altezza del fascio.



1. Manopola

Se una lampadina del faro è bruciata, rimuovere il parabrezza e scollegare il connettore della lampadina. Rimuovere il manicotto di gomma.



1. Connettore lampadina
2. Manicotto di gomma

Ruotare l'anello di bloccaggio lampadina in senso antiorario per rimuoverlo. Estrarre la lampadina e sostituirla. Rimontare i componenti in modo corretto.

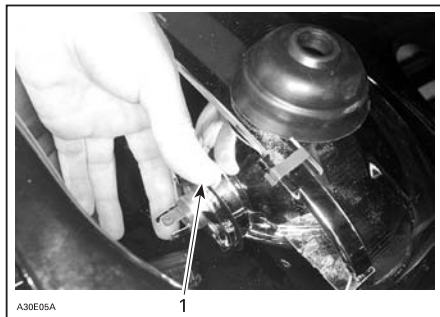

1. Anello di bloccaggio

Staccare il connettore della lampadina fulminata. Rimuovere il manicotto di gomma.

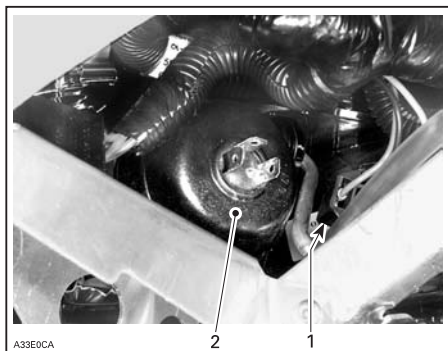

1. Connettore lampadina
2. Manicotto di gomma

Ruotare l'anello di bloccaggio lampadina in senso antiorario per rimuoverlo. Estrarre la lampadina e sostituirla. Rimontare i componenti in modo corretto.

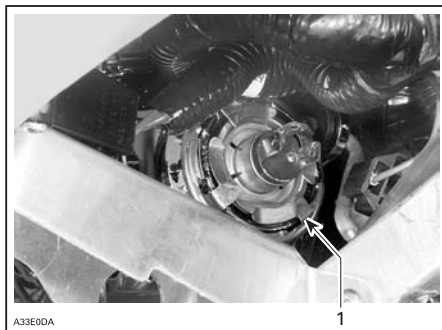

1. Anello di bloccaggio

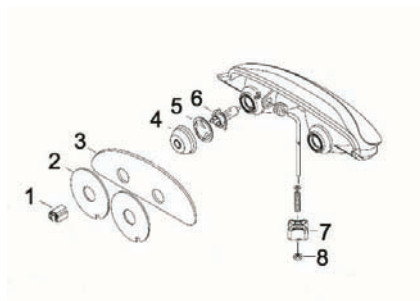

1. Connettore lampadina
2. Piastra di plastica
3. Filtro
4. Coperchio
5. Supporto lampadina
6. Lampadina
7. Pomello del registro
8. Dado di arresto elastico M6

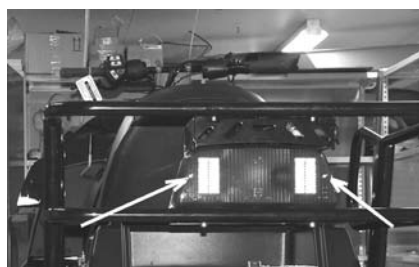

Se la lampadina del fanalino posteriore è fulminata, rimuovere la protezione in plastica rossa per accedere alla lampadina. Per rimuoverla, svitare le 2 viti della protezione.

SISTEMA DEL MOTORE

Livello di olio nel motore

ATTENZIONE: Controllare spesso il livello e rabboccare se necessario. **Non riempire eccessivamente.** Il funzionamento del motore con un livello inadeguato di olio può causare gravi danni al motore. Rimuovere sempre i residui di olio.



LATO DESTRO DEL VANO MOTORE

1. Astina di misurazione

Posizionare il veicolo su una superficie piana e, a motore freddo e non funzionante, controllare il livello dell'olio come segue:

1. Estrarre l'astina di misurazione e pulirla.
2. Rimettere a posto l'astina.
3. Estrarla di nuovo e controllare il livello di olio. Dovrebbe essere a livello della tacca superiore o superarla.

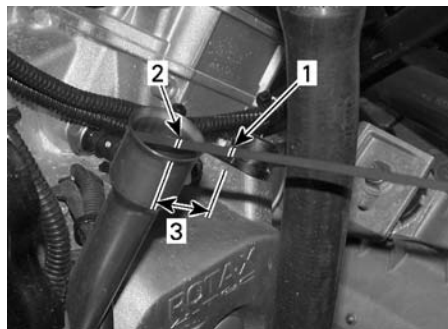

1. Pieno
2. Rabboccare
3. Range di funzionamento

Per rabboccare l'olio, estrarre l'asta. Collocare un imbuto nel tubo dell'astina per prevenire le perdite di liquido.

Aggiungere una piccola quantità di olio e ricontrollarne il livello.

Ripetere finché il livello dell'olio non raggiunge la tacca superiore dell'astina. **Non riempire eccessivamente.**

Riposizionare correttamente l'asta.

Cambio dell'olio motore e del filtro olio

La motoslitte deve trovarsi su una superficie piana.

1. Lasciare il motore in funzione fino a quando raggiunge la normale temperatura operativa.
2. Spegnerne il motore.
3. Rimuovere l'asta dell'olio.



ATTENZIONE: Utilizzare l'apposita pompa per cambiare l'olio tramite il condotto dell'astina.



AVVERTENZA

Non toccare l'olio con le mani.

ATTENZIONE: Smaltire l'olio usato e il filtro dell'olio attenendosi alle normative locali in vigore.

4. Rimuovere il filtro dell'olio aprendo il coperchio del filtro (1) e rimuovere la cartuccia del filtro.



5. Sostituire con una nuova cartuccia del filtro dell'olio.
6. Serrare il coperchio del filtro dell'olio.
7. Serrare il tappo di scarico.
8. Rabboccare con olio raccomandato tramite il condotto dell'astina (vedere la quantità relativa ai modelli specifici nella SEZIONE CARATTERISTICHE TECNICHE).

9. Controllare il livello di olio con l'astina. Aggiungere olio, se necessario, per raggiungere la tacca di livello superiore dell'olio.
10. Rimettere a posto l'astina.
11. Far girare il motore per 30 secondi, quindi spegnerlo. Lasciare il motore spento per 30 secondi e controllare il livello dell'olio. Aggiungere olio, se necessario, per raggiungere la tacca di livello superiore dell'olio.
12. Lasciare girare il motore per qualche istante e verificare che non siano presenti perdite di olio.

RIMESSAGGIO E PREPARAZIONE PRESTAGIONALE

AVVERTENZA

Contattare un concessionario autorizzato LYNX per controllare l'integrità del sistema di alimentazione e del sistema dell'olio come specificato nella SCHEDA DI MANUTENZIONE PERIODICA.

Rimessaggio

È durante l'estate o se la motoslitte non è in uso per oltre un mese che è necessario un rimessaggio corretto.

Sistema di raffreddamento motore

In previsione di un periodo di rimessaggio, sostituire l'antigelo per prevenirne il deterioramento. Il cambio dell'antigelo e la prova di densità devono essere eseguiti da un concessionario autorizzato Lynx.

ATTENZIONE: Se l'antigelo viene miscelato in maniera scorretta e nel caso l'imbarcazione venga conservata in un'area dove si può raggiungere il punto di congelamento, l'antigelo può gelare nel sistema di raffreddamento con gravi conseguenze per il motore. La mancata sostituzione dell'antigelo in previsione del rimessaggio può comportare il deterioramento dell'antigelo stesso, con uno scarso effetto di raffreddamento quando il motore viene utilizzato.

ATTENZIONE: Non avviare il motore durante il periodo di rimessaggio.

Preparazione prima dell'uso

Rivolgersi a un concessionario autorizzato Lynx.

ATTENZIONE: Prima di riavviare il motore, sui modelli equipaggiati, pulire i carburatori.

INDIVIDUAZIONE E RISOLUZIONE DEI PROBLEMI

Controllo dei segnali in codice del cicalino

SEGNALE IN CODICE	POSSIBILE CAUSA	SOLUZIONE
2 brevi segnali acustici (quando viene avviato il motore). Lampeggia anche la spia pilota DESS/RER.	Conferma che è montato un'estremità cordoncino di sicurezza corretta.	Condizioni normali.
1 breve segnale acustico ogni 1,5 secondi (quando viene avviato il motore). Lampeggia anche la spia pilota DESS/RER. Il motore non è in grado di raggiungere la velocità di ingranaggio. Impossibile guidare il veicolo.	Cattivo collegamento del sistema DESS. Estremità cordoncino di sicurezza difettosa. Sporco o neve nell'estremità del cordoncino di sicurezza. Postazione DESS difettosa.	Inserire nuovamente l'estremità del cordoncino di sicurezza correttamente nel puntello. Utilizzare un'altra estremità cordoncino di sicurezza programmata. Pulire l'estremità del cordoncino di sicurezza. Rivolgersi a un concessionario autorizzato Lynx.
1 segnale acustico lungo al secondo. SDI segnale acustico da 0,5 sec ogni 0,5 sec	Retromarcia selezionata	Il veicolo può essere guidato in retromarcia
3 brevi segnali acustici al secondo. Lampeggia anche la spia pilota DESS/RER. Il motore non è in grado di raggiungere l'ingranaggio della puleggia. Impossibile guidare il veicolo.	Estremità del cordoncino di sicurezza non corretta installata	Installare l'estremità del cordoncino di sicurezza corretta.
3 brevi segnali acustici al secondo. Anche la spia pilota di surriscaldamento motore lampeggia. SDI segnale acustico da 80 ms ogni 260 ms. Anche la spia della temperatura lampeggia.	Il motore si surriscalda	Fermare il motore immediatamente e lasciarlo raffreddare. Se il problema persiste, rivolgersi a un concessionario autorizzato Lynx.
3 brevi segnali acustici al secondo. Anche la spia pilota dell'olio si illumina.	bassa pressione dell'olio sui modelli 4 -tec.	Fermare il motore immediatamente e lasciarlo raffreddare. Se il problema persiste, rivolgersi a un concessionario autorizzato Lynx.

SEGNALE IN CODICE	POSSIBILE CAUSA	SOLUZIONE
3 brevi segnali acustici al secondo. Anche la spia pilota della batteria si illumina. SDI segnali acustici da 80 ms ogni 260 ms. Anche la spia della batteria lampeggia.	Tensione batteria bassa	Controllare la batteria e il sistema di caricamento. Rivolgersi a un concessionario autorizzato Lynx.
4 breve segnale acustico ogni 2 minuti. Anche la spia pilota dell'olio si illumina.	Basso livello dell'olio sui modelli 2 -tec.	Controllare il livello dell'olio e rabboccarlo il prima possibile.
4 breve segnale acustico ogni 2 minuti. Anche la spia pilota del motore lampeggia ogni 3 secondi.	Tensione batteria troppo alta. Il sistema DESS ha rilevato una chiave cortocircuitata su un morsetto DESS.	Utilizzare un'altra estremità cordoncino di sicurezza programmata.
4 breve segnale acustico ogni 2 minuti. Anche la spia pilota del motore si illumina. SDI segnale acustico da 2 sec ogni 58 secondi. La spia rimane accesa.	Difetto nel sistema di gestione del motore (EMS)	Rivolgersi a un concessionario autorizzato Lynx.
4 breve segnale acustico ogni 2 minuti. La spia pilota del motore lampeggia ogni secondo. SDI segnale acustico da 2 sec ogni 15 secondi. La spia rimane accesa.	Difetto nel sistema di gestione del motore (EMS)	Rivolgersi a un concessionario autorizzato Lynx.

SEGNALE IN CODICE	POSSIBILE CAUSA	SOLUZIONE
2 brevi segnali acustici (quando viene avviato il motore). Lampeggia anche la spia pilota DESS/RER.	Conferma che è montato un'estremità cordoncino di sicurezza corretta.	Condizioni normali.
1 breve segnale acustico ogni 1,5 secondi (quando viene avviato il motore). Lampeggia anche la spia pilota DESS/RER. Il motore non è in grado di raggiungere la velocità di ingranaggio. Impossibile guidare il veicolo.	Cattivo collegamento del sistema DESS. Estremità cordoncino di sicurezza difettosa. Sporco o neve nell'estremità del cordoncino di sicurezza. Postazione DESS difettosa.	Inserire nuovamente l'estremità del cordoncino di sicurezza correttamente nel puntello. Utilizzare un'altra estremità cordoncino di sicurezza programmata. Pulire l'estremità del cordoncino di sicurezza. Rivolgersi a un concessionario autorizzato Lynx.
1 segnale acustico lungo al secondo.	Retromarcia selezionata	Il veicolo può essere guidato in retromarcia

SEGNALE IN CODICE	POSSIBILE CAUSA	SOLUZIONE
3 brevi segnali acustici al secondo. Lampeggia anche la spia pilota DESS/RER. Il motore non è in grado di raggiungere l'ingranaggio della puleggia. Impossibile guidare il veicolo.	Estremità del cordoncino di sicurezza non corretta installata	Installare l'estremità del cordoncino di sicurezza corretta.
3 brevi segnali acustici al secondo. Anche la spia pilota di surriscaldamento motore lampeggia.	Il motore si surriscalda	Fermare il motore immediatamente e lasciarlo raffreddare. Se il problema persiste, rivolgersi a un concessionario autorizzato Lynx.
3 brevi segnali acustici al secondo. Anche la spia pilota dell'olio si illumina.	bassa pressione dell'olio sui modelli 4 -tec.	Fermare il motore immediatamente e lasciarlo raffreddare. Se il problema persiste, rivolgersi a un concessionario autorizzato Lynx.
3 brevi segnali acustici al secondo. Anche la spia pilota della batteria si illumina.	Tensione batteria bassa	Controllare la batteria e il sistema di caricamento. Rivolgersi a un concessionario autorizzato Lynx.
4 breve segnale acustico ogni 2 minuti. Anche la spia pilota del motore lampeggia ogni 3 secondi.	Tensione batteria troppo alta. Il sistema DESS ha rilevato una chiave cortocircuitata su un morsetto DESS.	Utilizzare un'altra estremità cordoncino di sicurezza programmata.
4 breve segnale acustico ogni 2 minuti. Anche la spia pilota del motore si illumina.	Difetto nel sistema di gestione del motore (EMS)	Rivolgersi a un concessionario autorizzato Lynx.
4 breve segnale acustico ogni 2 minuti. La spia pilota del motore lampeggia ogni secondo.	Difetto nel sistema di gestione del motore (EMS)	Rivolgersi a un concessionario autorizzato Lynx.

Individuazione e risoluzione dei problemi

IL MOTORE GIRA MA NON RIESCE AD AVVIARSI

- 1. L'interruttore di accensione, l'interruttore di spegnimento del motore oppure l'estremità del cordoncino di sicurezza sono in posizione OFF (spento).**
 - *Posizionare tutti gli interruttori su ON.*
- 2. Fusibile difettoso sui modelli V-800**
 - *Fusibile del controllo F4 sui modelli v-800.*
- 3. Miscela non sufficientemente ricca per avviare il motore a freddo.**
 - *Controllare il livello di carburante nel serbatoio e avviare le procedure di avviamento, in particolare l'uso del dispositivo dell'aria o di adescamento.*
- 4. Motore ingolfato (dopo la rimozione, la candela risulta bagnata).**
 - *Non utilizzare il dispositivo dell'aria. Rimuovere le candele bagnate, portare l'interruttore di accensione in posizione OFF e avviare il motore diverse volte. Montare nuove candele. Avviare il motore seguendo la procedura usuale. Se il motore continuasse ad essere ingolfato, rivolgersi a un concessionario autorizzato Lynx. L'apertura*
- 5. Non c'è carburante nel motore (dopo la rimozione, la candela risulta asciutta).**
 - *Controllare il livello di carburante nel serbatoio; se di pertinenza, attivare la valvola del carburante, controllare il filtro del carburante, sostituendolo se ostruito; controllare le condizioni dei tubi carburante e delle linee di impulso, oltre ai rispettivi allacciamenti. Si è verificato un guasto alla pompa del carburante o la carburatore. Rivolgersi a un concessionario autorizzato Lynx.*
- 6. Candela/avviamento (senza scintilla).**
 - *Sostituire la candela quindi ricollegare il cappuccio della candela. Verificare che l'interruttore di spegnimento del motore sia in posizione ON (acceso) e che l'estremità del cordoncino di sicurezza sia fissato sopra l'alloggiamento. Avviare il motore con le candele a contatto del motore lontane dagli alloggiamenti. Se il problema persiste, rivolgersi a un concessionario autorizzato Lynx.*
- 7. Compressione motore.**
 - *Quando si aziona un motore con l'avviamento manuale, si dovrebbero percepire "cicli" di resistenza quando il pistone supera il punto morto superiore (ogni pistone su motori con diversi cilindri). Se non si percepisce una resistenza pulsante, si può presupporre una forte perdita di compressione. Rivolgersi a un concessionario autorizzato Lynx.*

IL MOTORE MANCA DI ACCELERAZIONE O POTENZA

- 1. Il D.E.S.S. non ha riconosciuto il codice del coperchio di giunzione (chiave D.E.S.S.). La lampada spia D.E.S.S. lampeggia una volta ogni 1,5 secondi. Il motore non può superare i 3000 giri/minuto.**
 - *Installare correttamente il coperchio del cavo di giunzione (chiave D.E.S.S.).*
- 2. Il D.E.S.S. ha riconosciuto un diverso codice del coperchio del cavo di giunzione (chiave D.E.S.S.) diverso da quello programmato. La lampada spia D.E.S.S. lampeggia rapidamente (3 volte al secondo). Il motore non può superare i 3000 giri/minuto.**
 - *Installare un coperchio del cavo di giunzione (chiave D.E.S.S.) per il quale la motoslitta è stata programmata.*
- 3. Candela danneggiata o imbrattata.**
 - *Consultare la sezione "Il motore gira ma non riesce ad avviarsi".*
- 4. Mancanza di carburante nel motore.**
 - *Consultare la sezione "Il motore gira ma non riesce ad avviarsi".*
- 5. Regolazioni del carburatore.**
 - *Rivolgersi a un concessionario autorizzato Lynx.*
- 6. Cinghia di trasmissione usurata, troppo sottile.**
 - *Se la cinghia di trasmissione ha perso oltre 3 mm della larghezza originale, saranno influenzate le prestazioni del veicolo.*
- 7. La puleggia motrice e le pulegge condotte devono essere sottoposte a manutenzione.**
 - *Rivolgersi a un concessionario autorizzato Lynx.*
- 8. Il motore si surriscalda.**
 - *Sui motori a raffreddamento liquido: controllare il livello del refrigerante, il tappo a pressione, il termostato e bolle d'aria nel sistema di raffreddamento. Sui motori raffreddati a ventola: controllare la cinghia della ventola e la relativa tensione, pulire le alette di raffreddamento del motore. Se il problema persiste, rivolgersi a un concessionario autorizzato Lynx.*
 - *V-800: Beobachten Sie die Ventilatorfunktion. Überprüfen Sie Sicherung F10.*

IL MOTORE HA UN RITORNO DI FIAMMA

- 1. Il D.E.S.S. non ha riconosciuto il codice del coperchio di giunzione (chiave D.E.S.S.). La lampada spia D.E.S.S. lampeggia una volta ogni 1,5 secondi. Il motore non può superare i 3000 giri/minuto.**
 - *Installare correttamente il coperchio del cavo di giunzione (chiave D.E.S.S.).*
- 2. Il D.E.S.S. ha riconosciuto un diverso codice del coperchio del cavo di giunzione (chiave D.E.S.S.) diverso da quello programmato. La lampada spia D.E.S.S. lampeggia rapidamente (3 volte al secondo). Il motore non può superare i 3000 giri/minuto.**
 - *Installare un coperchio del cavo di giunzione (chiave D.E.S.S.) per il quale la motoslitta è stata programmata.*
- 3. Candele difettose.**
 - *Consultare la sezione "Il motore gira ma non riesce ad avviarsi".*

IL MOTORE HA UN RITORNO DI FIAMMA

4. Il motore sta girando a una temperatura troppo elevata.

- Consultare la sezione “Scarsa accelerazione o potenza del motore”.

5. La fasatura di accensione è incorretta o è presente un guasto al sistema di accensione.

- Rivolgersi a un concessionario autorizzato Lynx.

IL MOTORE SI ACCENDE IN MANIERA IRREGOLARE

1. Il D.E.S.S. non ha riconosciuto il codice del coperchio di giunzione (chiave D.E.S.S.). La lampada spia D.E.S.S. lampeggia una volta ogni 1,5 secondi. Il motore non può superare i 3000 giri/minuto.

- Installare correttamente il coperchio del cavo di giunzione (chiave D.E.S.S.).

2. Il D.E.S.S. ha riconosciuto un diverso codice del coperchio del cavo di giunzione (chiave D.E.S.S.) diverso da quello programmato. La lampada spia D.E.S.S. lampeggia rapidamente (3 volte al secondo). Il motore non può superare i 3000 giri/minuto.

- Installare un coperchio del cavo di giunzione (chiave D.E.S.S.) per il quale la motoslitta è stata programmata.

3. Candele sporche/difettose/usurate.

- Pulire/controllare la distanza tra gli elettrodi delle candele e il numero di identificazione. Sostituire se necessario.

4. Acqua nel carburante.

- Svuotare il sistema di alimentazione e riempire con nuovo carburante. Sostituire il filtro del carburante, se necessario.

LA MOTOSLITTA NON RAGGIUNGE LA VELOCITÀ MASSIMA

1. Il D.E.S.S. non ha riconosciuto il codice del coperchio di giunzione (chiave D.E.S.S.). La lampada spia D.E.S.S. lampeggia una volta ogni 1,5 secondi. Il motore non può superare i 3000 giri/minuto.

- Installare correttamente il coperchio del cavo di giunzione (chiave D.E.S.S.).

2. Il D.E.S.S. ha riconosciuto un diverso codice del coperchio del cavo di giunzione (chiave D.E.S.S.) diverso da quello programmato. La lampada spia D.E.S.S. lampeggia rapidamente (3 volte al secondo). Il motore non può superare i 3000 giri/minuto.

- Installare un coperchio del cavo di giunzione (chiave D.E.S.S.) per il quale la motoslitta è stata programmata.

3. Cinghia di trasmissione.

- Consultare la sezione “Scarsa accelerazione o potenza del motore”.

4. Regolazione non corretta del cingolo.

- Vedere la sezione MANUTENZIONE o consultare un concessionario autorizzato Lynx per il corretto allineamento e le regolazioni della tensione.

5. Pulegge allineate non correttamente.

- Rivolgersi a un concessionario autorizzato Lynx.

6. Motore.

- Consultare la sezione “Scarsa accelerazione o potenza del motore”.

LA LUCE SPIA DEL SISTEMA DI GESTIONE DEL MOTORE LAMPEGGIA

1. Codice guasto del sistema di gestione del motore (EMS).

- *Rivolgersi a un rivenditore Lynx autorizzato.*

LA LUCE SPIA DEL SISTEMA DI GESTIONE DEL MOTORE LAMPEGGIA CON UN BEEP DI 2 SECONDI OGNI 15 MINUTI

1. Tensione batteria bassa o alta.

- *Controllare la batteria e il sistema di carica.*

CARATTERISTICHE TECNICHE

MODELLO		YETI
		PRO V-800
SISTEMA DEL MOTORE		
Tipo di motore		Rotax 4-tec V-800
Numero di cilindri		2
Cilindrata	cm ³ (pollici ³)	800 (48,8)
Alesaggio	mm (pollici)	91 (3,58)
Corsa	mm (pollici)	61,5 (2,42)
Massima velocità motore	± 100 GIRI/MIN.	7250
Tipo di sistema di alimentazione		VDO EMS, 1 iniettore per cilindro
Sistema di scarico		Tubo di scarico, marmitta
SISTEMA DI TRASMISSIONE		
Tipo di puleggia motrice		TRA IV
Tipo di puleggia motrice		NDT 6K VSA
Numero di parte della cinghia di trasmissione		605 348 425
IMPIANTO ELETTRICO		
Uscita con generatore a magnete		462 W
Candela	Marca	NGK
	Quantità	2
	Tipo	DCPR8E
	Distanza	da 0,7 a 0,8 mm (da 0,027 a 0,031 pollici)
Lampadina faro		60/55 Watt (H-4)
Lampadina del fanalino		5/21
Fusibile		Fare riferimento alla sezione relativa ai <i>FUSIBILI</i>

MODELLO		YETI
		PRO V-800
SOSPENSIONI		
Anteriore	Tipo	LTS (900 mm)
	Corsa	150 mm (5,9 pollici)
Posteriori	Tipo	Easy Ride XWLS
	Corsa	210 mm (8,3 pollici)
CINGOLO		
Cingolo (Largh. x Lungh. / Alt.) mm (pollici)		600 x 3968 / 32 (23,6 x 156 / 1,26)
Tensione mm (pollici)		40 - 50 (1-9/16 - 1-31/32) ⁽¹⁾
Allineamento		⁽²⁾
DIMENSIONI		
Massa asciutta		350 kg (771.6 lb)
Lunghezza complessiva		3070 mm (120.7 pollici)
Larghezza complessiva		1155 mm (45.5 pollici)
Altezza complessiva		1370 mm (53.9 pollici)
LIQUIDI E GRASSI		
Olio motore		Olio sintetico per motore a 4 tempi XP-ST™ 0W40
Liquido refrigerante		Liquido refrigerante premiscelato oppure miscela glicole etilenico/acqua (50% refrigerante, 50% acqua distillata)
Carburante	Tipo	Benzina normale senza piombo
	Ottani	95 RON / E10
Scatola del cambio		Olio sintetico per trasmissioni XP-ST™
Freno		SRF (DOT 4) o GTLMA (DOT 4)

CAPACITÀ		
Olio motore	Motore	Cambio olio con filtro: 2 l (67,6 l once US)
	Serbatoio	N.D.
Sistema di raffreddamento	l (once US)	4 (135)
Serbatoio carburante	l (US gal)	42 (1111)
Olio scatola del cambio	ml (once US)	500 (16,9)
Liquido dei freni	ml (once US)	500 (17)
Da ⁽¹⁾ a ⁽³⁾ : Per le specifiche vedere alla fine. Grazie al suo impegno costante nei confronti dell'innovazione e della qualità dei prodotti, BRP si riserva il diritto, in qualsiasi momento, di apportare modifiche al design e alle caratteristiche tecniche e/o aggiunte o miglioramenti ai suoi prodotti senza alcun obbligo di estensione ai prodotti precedentemente realizzati.		

⁽¹⁾ Luce tra il supporto guida e il fondo interno del cingolo quando si esercita una trazione verso il basso pari a 7,3 kg (16 lb) rispetto al cingolo.

⁽²⁾ Equidistanza tra i bordi delle guide cingolo e i supporti guide.

ATTENZIONE: ⁽³⁾ Non tentare di regolare la distanza tra gli elettrodi delle candele del modello DCPR8E, BR9ECS o BR8ECS.

Le vibrazioni nel sedile (EN 1032, ISO 5008) sono inferiori a $0,5 \text{ m/s}^2$

Le vibrazioni nel manubrio (EN 1032, ISO 5008) sono inferiori a $2,5 \text{ m/s}^2$

***INFORMAZIONI
SULLA
MANUTENZIONE***

SCHEDA DI MANUTENZIONE PERIODICA

AVVERTENZA

si consiglia di far sottoporre periodicamente agli interventi di assistenza di un concessionario autorizzato LYNX anche gli altri componenti/sistemi non oggetto di questo manuale. Se non altrimenti specificato, il motore deve essere freddo e non in funzione. Rimuovere l'estremità del cordoncino di sicurezza prima di effettuare un qualsiasi intervento di manutenzione o regolazione, se non altrimenti specificato. Il veicolo deve essere parcheggiato in un luogo sicuro, lontano della pista.

AVVERTENZA

Osservare tutti i messaggi di AVVERTENZA e ATTENZIONE riportati in questa guida pertinenti alla voce da controllare. Non appena le condizioni dei componenti dovessero sembrare meno soddisfacenti, sostituirli con ricambi originali BRP o equivalenti approvati.

Alcuni articoli possono non essere adatti al modello in questione.

4-GRAFICO DI MANUTENZIONE PER I MOTORI A TEMPO (V-800)

A: REGOLARE C: PULIRE I: ISPEZIONARE L: LUBRIFICARE R: SOSTITUIRE T: PROCEDERE CON L'ATTIVITÀ	ISPEZIONE INIZIALE A 10 ORE O 500 KM ⁽¹⁾							
	SETTIMANALE O OGNI 250 KM ⁽²⁾							
	MENSILE O OGNI 1000 KM ⁽³⁾							
	UNA VOLTA L'ANNO O OGNI 3000 KM ⁽¹⁾							
	OGNI 2 ANNI O 6000 KM ^{(1) (4)}							
	RIMESSAGGIO ⁽¹⁾							
	PRESTAGIONALE ⁽¹⁾							
COMPONENTE/ATTIVITÀ								
MOTORE								
Sostituzione olio e filtro	R				R	R		<i>SISTEMA DI LUBRIFICAZIONE</i>
Supporti motore	I			I		I		<i>RIMOZIONE E INSTALLAZIONE DEL MOTORE</i>
Sistema di scarico	I			I		I		<i>SISTEMA DI SCARICO</i>
Sistema di raffreddamento	I			I			I	<i>SISTEMA DI RAFFREDDAMENTO</i>
Refrigerante	I				R			
Condizione delle guarnizioni ⁽⁵⁾	I						I	<i>MOTORE</i>
Regolazione valvola (V-810)	I,T			I,T				<i>CILINDRO E TESTATA</i>
Lubrificazione motore						T		<i>RIMESSAGGIO</i>
CARBURANTE								
Aggiungere stabilizzatore carburante						T		<i>RIMESSAGGIO</i>
Filtro del carburante					R			<i>SERBATOIO CARBURANTE E POMPA DEL CARBURANTE</i>
Tubi carburante e collegamenti	I			I			I	<i>GESTIONE MOTORE</i>
Corpo farfallato ⁽⁵⁾							C	
Cavo acceleratore	I			I			I	
Filtro aria			C				C	<i>SISTEMA ASPIRAZIONE ARIA</i>
Sistema aspirazione aria							I,C	

A: REGOLARE C: PULIRE I: ISPEZIONARE L: LUBRIFICARE R: SOSTITUIRE T: PROCEDERE CON L'ATTIVITÀ	ISPEZIONE INIZIALE A 10 ORE O 500 KM ⁽¹⁾							
	SETTIMANALE O OGNI 250 KM ⁽²⁾							
	MENSILE O OGNI 1000 KM ⁽³⁾							
	UNA VOLTA L'ANNO O OGNI 3000 KM ⁽¹⁾							
	OGNI 2 ANNI O 6000 KM ^{(1) (4)}							
	RIMESSAGGIO ⁽¹⁾							
COMPONENTE/ATTIVITÀ	PRESTAGIONALE ⁽¹⁾							
SISTEMA ELETTRICO								
Codici guasto EMS ⁽⁵⁾	I					I		<i>PROCEDURA DIAGNOSTICA</i>
Candele ⁽⁷⁾	I				R			<i>CANDELA</i>
Batteria ⁽⁸⁾	I		I			I	I	<i>BATTERIA</i>
Assetto faro				I			I	<i>LUCI, STRUMENTI E ACCESSORI</i>
Cablaggio preassemblato, cavi e condotti	I		I			I		<i>GESTIONE ELETTRONICA</i>
Funzionamento del sistema di illuminazione (fari abbaglianti/anabbaglianti (HI/LO), luce freni, ecc.), funzionamento di prova dell'interruttore di spegnimento motore e interruttore di spegnimento di emergenza a cordoncino	I	I				I		<i>SISTEMA DI ACCENSIONE</i>
SISTEMA DI TRASMISSIONE								
Condizione cinghia di trasmissione	I	I					I	<i>CINGHIA DI TRASMISSIONE</i>
Regolazione altezza cinghia di trasmissione	SOSTITUZIONE DI TUTTE LE CINGHIE							
Puleggia motrice e condotta	I		I	C		I	C	<i>PULEGGIA MOTRICE E PULEGGIA CONDOTTA</i>
Vite puleggia motrice (coppia di serraggio)	I			I			I	<i>PULEGGIA MOTRICE</i>
Prearico della puleggia condotta ⁽¹¹⁾	I			I			I	<i>PULEGGIA CONDOTTA</i>
SISTEMA FRENANTE								
Liquido dei freni	I	I			R		I	<i>FRENO</i>
Flessibile, pattini e disco del freno	I	I					I	

A: REGOLARE C: PULIRE I: ISPEZIONARE L: LUBRIFICARE R: SOSTITUIRE T: PROCEDERE CON L'ATTIVITÀ	ISPEZIONE INIZIALE A 10 ORE O 500 KM ⁽¹⁾									
	SETTIMANALE O OGNI 250 KM ⁽²⁾									
	MENSILE O OGNI 1000 KM ⁽³⁾									
	UNA VOLTA L'ANNO O OGNI 3000 KM ⁽¹⁾									
	OGNI 2 ANNI O 6000 KM ^{(1) (4)}									
	RIMESSAGGIO ⁽¹⁾									
PRESTAGIONALE ⁽¹⁾										
COMPONENTE/ATTIVITÀ										
TRASMISSIONE										
Olio scatola di trasmissione / scatola del cambio ⁽⁹⁾	I ⁽⁹⁾		I ⁽⁹⁾					R	I	SCATOLA DEL CAMBIO O SCATOLA DI TRASMISSIONE
Cuscinetto estremità asse di trasmissione (asse senza disco dei freni) ⁽⁶⁾	L		L					L		SISTEMA DI TRASMISSIONE
Cuscinetto estremità asse di trasmissione (asse con disco dei freni)								I		
SOSPENSIONE										
Regolazioni della sospensione	A		IN BASE ALLE NECESSITÀ							SOSPENSIONE E SCI
Sospensione ⁽¹⁰⁾	I	I	I,L					I,L		
Cinghia di fermo sospensione				I				I		
Condizioni cingolo	I		I					I		
Tensionamento e allineamento cingolo	A		IN BASE ALLE NECESSITÀ							
SISTEMA DI STERZO/SOSPENSIONE ANTERIORE										
Lubrificazione sterzo e meccanismo di sospensione anteriore ⁽⁶⁾	A,I,L		A,I	L				A,I,L		SISTEMA DELLO STERZO
Usura e condizioni sci e guide	I	I						I		
VEICOLO										
Vano motore	C		C					C		
Pulizia e protezione veicolo	C		C					C		

- (1) VA EFFETTUATA PRESSO UN CONCESSIONARIO AUTORIZZATO LYNX.
- (2) VA EFFETTUATA DAL PROPRIETARIO
- (3) VA EFFETTUATA DAL PROPRIETARIO O DAL CONCESSIONARIO AUTORIZZATO LYNX SE RICHIESTO.
- (4) OLTRE A OGNI ATTIVITÀ DI SERVIZIO A 3000 KM.
- (5)CORRELATO ALLE EMISSIONI
- (6) LUBRIFICARE QUANDO IL VEICOLO VIENE UTILIZZATO IN AMBIENTE UMIDO (NEVE BAGNATA, PIOGGIA, POZZANGHERE).
- (7) PRIMA DI INSTALLARE NUOVE CANDELE DURANTE LA PREPARAZIONE PRIMA DELL'USO, SI CONSIGLIA DI BRUCIARE L'OLIO DI RIMESSAGGIO IN ECCESSO, AVVIANDO IL MOTORE CON LE CANDELE VECCHIE. EFFETTUARE QUESTA OPERAZIONE SOLO IN UN'AREA BEN VENTILATA.
- (8) DURANTE IL PERIODO DI RIMESSAGGIO ESTIVO, CARICARE LA BATTERIA ALMENO UNA VOLTA AL MESE.
- (9) MODELLI SCATOLA DEL CAMBIO SOLO: CAMBIO D'OLIO, SOSTITUIRE DOPO UN SERVIZIO DI 10 H / 500 KM E DOPO OGNI 3000 KM O UNA VOLTA L'ANNO. IL LIVELLO DELL'OLIO DEVE ESSERE ISPEZIONATO DOPO OGNI 1000 KM O MENSILMENTE.
- (10) SE LA MOTOSLITTA È DOTATA DI AMMORTIZZATORI TAKE/APART, IL PRIMO CAMBIO D'OLIO DEVE AVVENIRE DOPO 1500 KM O ANCHE PRIMA IN CASO DI USO INTENSO. SUCCESSIVAMENTE UNA VOLTA A STAGIONE O DOPO 3000 KM, A SECONDA DI QUALE CONDIZIONE SI VERIFICHINO PER PRIMA.
- (11) MODELLI SCATOLA DEL CAMBIO SOLO

GARANZIA

GARANZIA LIMITATA INTERNAZIONALE BRP-FINLANDIA OY: MOTOSLITTE LYNX® 2012

1) AMBITO DELLA GARANZIA LIMITATA

BRP-Finland OY ("BRP") garantisce le sue motoslitte LYNX modello 2012 in caso di difetti di materiale o nella qualità di esecuzione per il periodo e in base alle condizioni di seguito descritte.

Tutti i pezzi di ricambio e gli accessori originali LYNX installati da un distributore/concessionario autorizzato BRP (come definito di seguito) al momento della consegna di una motoslitte LYNX 2012, sono coperti dalla stessa garanzia della motoslitte.

L'uso del Prodotto per gare o qualsiasi altra attività competitiva, in qualsiasi momento, persino da parte di un proprietario precedente, rende nulla questa garanzia.

2) PERIODO DI COPERTURA DELLA GARANZIA

Questa garanzia limitata entrerà in vigore dalla data di invio al primo consumatore al dettaglio o dalla data in cui il prodotto è stato utilizzato per la prima volta, in base all'eventualità che si verifica per prima, per un periodo di:

A) DODICI (12) MESI CONSECUTIVI per i proprietari privati.

B) DODICI (12) MESI CONSECUTIVI, per uso commerciale.

C) VENTIQUEATTRO (24) MESI CONSECUTIVI, per uso privato se il prodotto è stato venduto in uno stato membro dell'Unione Europea. La riparazione e la sostituzione di pezzi o l'esecuzione di manutenzione in base a questa garanzia non estende la durata della presente garanzia oltre la data di scadenza originale.

3) CONDIZIONI PER LA COPERTURA DELLA GARANZIA

Questa copertura della garanzia è disponibile esclusivamente per le motoslitte LYNX 2012, acquistate nuove dal primo proprietario e mai utilizzate presso un distributore/concessionario BRP autorizzato a distribuire i prodotti LYNX nel Paese in cui è avvenuta la vendita ("distributore/concessionario BRP") e solo dopo che la procedura di ispezione pre-consegna di BRP è stata completata e documentata. La copertura della garanzia diventa disponibile solamente dietro adeguata registrazione del prodotto da parte di un distributore/concessionario BRP autorizzato. Inoltre, questa copertura della garanzia è disponibile esclusivamente se la motoslitte LYNX viene acquistata nel Paese in cui risiede l'acquirente. BRP non rispetterà questa garanzia limitata per qualsiasi utente privato o commerciale se non sono state soddisfatte le precedenti condizioni. Tali limitazioni sono necessarie per consentire a BRP di proteggere la sicurezza dei propri prodotti, dei consumatori e del pubblico in generale.

Come delineato nella Guida dell'operatore, effettuare la manutenzione periodica necessaria per mantenere la copertura della garanzia. BRP si riserva il diritto di rendere far dipendere la copertura della garanzia dalla presentazione della prova di avvenuta corretta manutenzione.

4) COME PROCEDERE PER OTTENERE LA COPERTURA DELLA GARANZIA

Il cliente deve informare un distributore/concessionario BRP per la manutenzione entro due (2) mesi dalla comparsa del difetto e consentire un ragionevole accesso al prodotto e per la possibile riparazione. Il cliente deve inoltre presentare al distributore/concessionario autorizzato BRP la prova di acquisto del prodotto e firmare l'ordine di riparazione/di lavoro prima dell'inizio delle operazioni effettive per convalidare la riparazione in garanzia. Tutti i pezzi sostituiti in base alla presente garanzia limitata diventano proprietà di BRP.

5) LE RESPONSABILITÀ DI BRP

In base a questa garanzia, gli obblighi di BRP sono limitati, a sua unica discrezione, alla riparazione di parti che sono risultate difettose nelle normali condizioni di utilizzo, alla manutenzione o sostituzione di tali parti con pezzi di ricambio originali LYNX senza addebito dei costi per le parti e la manodopera presso qualsiasi concessionario autorizzato BRP durante il periodo di garanzia.

BRP si riserva il diritto di migliorare o modificare saltuariamente i prodotti senza assumersi alcun obbligo di modificare i prodotti precedentemente realizzati.

6) ESCLUSIONI

Quanto qui di seguito esposto non è coperto, in nessuna circostanza, da garanzia:

- normale usura;
- componenti soggetti a manutenzione ordinaria, messe a punto, regolazioni;
- danni causati dalla mancata manutenzione e/o magazzinaggio, come descritto nella Guida dell'operatore;
- danni derivanti dalla rimozione di parti, riparazioni, manutenzione o modifiche non corrette o utilizzo di parti o accessori non realizzati o approvati da BRP, oppure derivanti da riparazioni effettuate da una persona che non è un distributore/concessionario BRP autorizzato;
- danni causati dall'utilizzo non corretto, uso anormale, negligenza, utilizzo del prodotto su superfici diverse dalla neve o funzionamento del prodotto in un modo non coerente con il funzionamento raccomandato descritto nella Guida dell'operatore;
- danni risultanti da incidenti, immersione, incendio, furto, atti di vandalismo o qualsiasi causa di forza maggiore;
- funzionamento con carburanti, oli o lubrificanti che non sono adatti all'impiego nel prodotto (vedere la Guida dell'operatore);
- incameramento di neve o acqua;
- danni accidentali o consequenziali, o danni di qualsiasi tipo inclusi, tra l'altro, traino o rimorchio, magazzinaggio, spese telefoniche, nolo, taxi, inconvenienti, copertura assicurativa, rimborsi dei prestiti, perdita di tempo, perdita di reddito;
- danni risultanti dall'installazione di chiodi su cingoli, se l'installazione non è conforme alle istruzioni BRP.

7) LIMITAZIONI DELLA RESPONSABILITÀ

QUESTA GARANZIA VIENE ESPLICITAMENTE CONCESSA E ACCETTATA IN LUOGO DI TUTTE LE ALTRE GARANZIE, ESPLICITE O IMPLICITE, COMPRESSE, TRA L'ALTRO, QUELLE DI COMMERCIALIZZABILITÀ O IDONEITÀ A UNO SCOPO PARTICOLARE. DAL MOMENTO CHE NON È POSSIBILE RINUNCIARE AGLI OBBLIGHI DELLE GARANZIE IMPLICITE, ESSE SARANNO LIMITATE, IN DURATA, ALLA VITA DELLE GARANZIE ESPLICITE. I DANNI INCIDENTALI E CONSEGUENZIALI SONO ESCLUSI DALLA COPERTURA DELLA PRESENTE GARANZIA. ALCUNI PAESI NON CONSENTONO L'ESONERO DALLA RESPONSABILITÀ, LE LIMITAZIONI E LE ESCLUSIONI SOPRA IDENTIFICATE; PERTANTO QUANTO APPENA DICHIARATO POTREBBE NON ESSERE APPLICABILI A VOI. QUESTA GARANZIA ATTRIBUISCE DIRITTI SPECIFICI AI QUALI POTREBBERO AGGIUNGERSENE ALTRI DI TIPO LEGALE CHE POTREBBERO DIFFERIRE DA STATO A STATO, O DA PROVINCIA A PROVINCIA.

Nessun distributore, distributore/concessionario BRP o altra persona è autorizzata a rilasciare alcuna affermazione, dichiarazione o garanzia in merito al prodotto diversa da quanto espresso nella presente garanzia limitata e, in caso contrario, non sarà applicabile contro BRP.

BRP si riserva il diritto di modificare la garanzia in qualsiasi momento, a condizione che tale modifica non alteri le condizioni di garanzia applicabili ai prodotti venduti nel periodo in cui questa garanzia è in vigore.

8) TRASFERIMENTO

Se la proprietà di un prodotto viene trasferita durante il periodo di copertura della garanzia, la garanzia verrà anch'essa trasferita e sarà valida per il restante periodo di copertura ammesso che BRP o un distributore/concessionario BRP autorizzato riceva prova che il precedente proprietario autorizza il trasferimento di proprietà, oltre ai dati del nuovo proprietario.

9) ASSISTENZA CLIENTI

- a) In caso di controversia o disputa in relazione alla presente garanzia limitata, BRP consiglia di provare a risolvere la questione con il proprio distributore/concessionario. Si raccomanda di discutere la situazione con il responsabile della manutenzione presso il distributore/concessionario autorizzato o con il proprietario.
- b) Se risultasse necessaria ulteriore assistenza, rivolgersi all'ufficio di assistenza del concessionario per risolvere la questione.
- c) Se la questione rimanesse irrisolta, contattare BRP all'indirizzo indicato di seguito.

INDIRIZZO:

BRP-FINLAND OY
SERVICE DEPARTMENT
P.O. BOX 8039
FIN-96101 ROVANIEMI
FINLANDIA

OBBLIGO DI RISERVATEZZA/ESONERO DALLA RESPONSABILITÀ

Si informa che i dati personali verranno usati per questioni di sicurezza o per garantire i servizi di garanzia. A volte, i dati dei nostri clienti vengono utilizzati per informarli di nuovi prodotti o per presentare nuove offerte. Se si desidera non ricevere informazioni sui nostri prodotti, servizi e offerte, informarci per iscritto al seguente indirizzo.

Notare inoltre, che a volte società accreditate verranno da noi autorizzate ad utilizzare i dati personali dei nostri clienti per promuovere prodotti e servizi di qualità. Qualora non si desidera che i dati personali vengano forniti a terzi, informarci per iscritto al seguente indirizzo.

PER I PAESI SCANDINAVI ED EUROPEI:

BRP FINLAND OY
Service Department
Isoaavantie 7
FIN-96320 Rovaniemi
Finlandia
Fax +358 16 3420 316

CAMBIO DI INDIRIZZO/PROPRIETÀ

In caso di cambio di indirizzo o di nuovi proprietari del veicolo, informare BRP in uno dei modi seguenti:

- inviare una delle seguenti schede a uno degli indirizzi indicati di seguito;
- contattare un concessionario o distributore autorizzato LYNX.

Indirizzo postale:

PER I PAESI SCANDINAVI ED EUROPEI:

BRP FINLAND OY

Service Department

Isoaavantie 7

FIN-96320 Rovaniemi

Finlandia

Tel.: +358 16 3208 111

Fax: +358 16 3420 316

In caso di trasferimento della proprietà, dimostrare che il precedente proprietario acconsente a tale trasferimento.

Informare BRP, anche dopo la scadenza della garanzia limitata, è molto importante in quanto consente a BRP di raggiungere il proprietario del veicolo, in caso di necessità, ad esempio quando si deve richiamare in fabbrica il veicolo per motivi di sicurezza. È responsabilità del proprietario informare BRP.

UNITÀ RUBATE: In caso di furto del veicolo, rivolgersi a BRP o a un concessionario LYNX autorizzato. Verrà chiesto di indicare il proprio nome, indirizzo, numero di telefono, numero di identificazione del veicolo e data del furto.

CAMBIO DI INDIRIZZO CAMBIO DI PROPRIETÀ

NUMERO DI IDENTIFICAZIONE VEICOLO

Numero modello

Numero Identificazione Veicolo (V.I.N.)

VECCHIO INDIRIZZO
O PROPRIETARIO PRECEDENTE:

NOME

N.

VIA

APT

CITTÀ

PROVINCIA

CODICE POSTALE

PAESE

NUOVO INDIRIZZO
O NUOVO PROPRIETARIO:

NOME

N.

VIA

APT

CITTÀ

PROVINCIA

CODICE POSTALE

PAESE

V00A2F

CAMBIO DI INDIRIZZO CAMBIO DI PROPRIETÀ

NUMERO DI IDENTIFICAZIONE VEICOLO

Numero modello

Numero Identificazione Veicolo (V.I.N.)

VECCHIO INDIRIZZO
O PROPRIETARIO PRECEDENTE:

NOME

N.

VIA

APT

CITTÀ

PROVINCIA

CODICE POSTALE

PAESE

NUOVO INDIRIZZO
O NUOVO PROPRIETARIO:

NOME

N.

VIA

APT

CITTÀ

PROVINCIA

CODICE POSTALE

PAESE

V00A2F



brp.com

LYNX[®]



© [™] and the BRP logo are trademarks of Bombardier Recreational Products Inc. or its affiliates.