

BOMBARDIER* ATV



MANUAL DO PROPRIETÁRIO

POSSUI INFORMAÇÕES SOBRE A
SEGURANÇA, O VEÍCULO E A
MANUTENÇÃO

DS250™



ADVERTÊNCIA

Leia com atenção este Manual do Proprietário.
Ele contém informações de segurança
importantes.

Idade mínima recomendada para dirigir este
veículo: 16 anos.

Não retire do veículo este Manual do Proprietário.

Este Manual do Proprietário utiliza os seguintes símbolos para chamar a atenção para determinadas informações:

 O Símbolo de Alerta de Segurança indica um possível risco de lesão corporal.

ADVERTÊNCIA

Indica um possível risco que, se não for evitado, pode causar lesões graves ou morte.

CUIDADO: Indica uma instrução que, se não for seguida, pode causar graves danos a componentes do veículo.

ADVERTÊNCIA

PODE SER PERIGOSO DIRIGIR O SEU QUADRICICLO. Pode ocorrer rapidamente uma colisão ou uma capotagem, mesmo durante manobras de rotina tais como curvas e direção sobre colinas ou ultrapassagem de obstáculos, se você não tomar as precauções adequadas.

Para sua segurança, entenda e siga todos os avisos indicados neste *MANUAL DO PROPRIETÁRIO* e nas etiquetas afixadas no seu veículo. **Caso esses avisos não sejam seguidos, podem ocorrer LESÕES GRAVES OU MORTE!** Mantenha sempre este *Manual do Proprietário* no veículo.

ADVERTÊNCIA

A inobservância de qualquer precaução de segurança e/ou instrução contida neste Manual do Proprietário, no *Vídeo de Segurança* e nas etiquetas afixadas no produto pode causar lesões, inclusive morte!

Toda a documentação de segurança deve permanecer no veículo no momento da venda.

O teor integral da seção de *INFORMAÇÕES DE SEGURANÇA* deve ser interpretado pelo leitor como uma advertência que, se não for observada, pode levar a lesões, inclusive com possibilidade de morte.

No Canadá, os produtos são distribuídos pela Bombardier Recreational Products Inc. (BRP)

Nos EUA, os produtos são distribuídos pela BRP US Inc.

As seguintes marcas comerciais são propriedade da Bombardier Recreational Products Inc.:

XP-S™

PREFÁCIO

Parabéns pela aquisição de um novo quadriciclo Bombardier*. Ele conta com a garantia da BRP e uma rede de revendedores autorizados de quadriciclos Bombardier, prontas para lhe fornecer as peças, os serviços ou os acessórios de que você precisar.

O seu revendedor está comprometido com a sua satisfação. Ele foi treinado para realizar a montagem inicial e inspeção de seu quadriciclo bem como efetuar os ajustes finais antes de sua entrega. Durante a entrega, seu revendedor deve ter explicado sobre a operação, manutenção e aspectos de segurança de seu quadriciclo. Queremos ter certeza de que você aproveitou plenamente essas orientações! Se precisar de informações de serviço/reparo mais completas, contate o seu revendedor.

Na entrega, você foi informado também sobre a cobertura da garantia, além de ter preenchido o Formulário de Registro da Garantia o qual será enviado a nós para processamento. Em breve você estará recebendo um cartão de garantia, o qual confirmará o recebimento de seu Registro bem como para ser usado para fins de garantia ou reposição de peças.

Sinta-se à vontade para contatar nosso Centro de Assistência caso tenha algum problema que não possa ser resolvido pelo seu revendedor de quadriciclos Bombardier.

Fica estabelecido que este *MANUAL DO PROPRIETÁRIO* poderá ser traduzido para outros idiomas. Em caso de qualquer discrepância, a versão em Inglês deverá prevalecer. Em todo este documento o masculino é usado para indicar masculino ou feminino.

As informações e descrições de componentes/sistemas contidas neste documento são atuais na ocasião da publicação do mesmo. A BRP entretanto, mantém uma política de contínuo aprimoramento de seus produtos sem contudo ter a obrigação de implementá-los nos produtos previamente fabricados. Em virtude de mudanças posteriores, é provável que haja diferenças entre o produto fabricado e as descrições e/ou especificações neste manual. A BRP reserva-se o direito de interromper ou modificar a qualquer momento, especificações, projetos, recursos, modelos ou equipamentos sem que haja qualquer obrigação decorrente disto.

As ilustrações neste documento mostram a construção típica de diferentes montagens e pode não reproduzir todos os detalhes e forma das peças. Entretanto, elas representam peças que têm funções iguais ou semelhantes.

O uso de indicações DIREITA e ESQUERDA no texto sempre se referem à posição de pilotagem (quando estiver sentado no quadriciclo).

As especificações são apresentadas no Sistema Internacional (Sistema Métrico SI) com o equivalente entre parênteses no Sistema Americano (SAE U.S.). Quando não for necessária precisão absoluta, algumas conversões serão arredondadas para facilitar o uso.

Recomendamos o uso de peças e acessórios de reposição originais da BRP. Esses elementos foram projetados para o seu veículo e fabricados de forma a cumprir as exigentes normas da BRP.

Um Manual de Oficina pode ser obtido, com informações completas de serviço e manutenção, além de mais informações sobre reparos.

ÍNDICE

Durante a leitura deste Manual do Proprietário, lembre-se que:

ADVERTÊNCIA

Indica um risco potencial que, se não evitado, pode resultar em lesões graves ou morte.

NOTA	7
INTRODUÇÃO	8

INFORMAÇÕES SOBRE SEGURANÇA

AVISOS ESPECIAIS SOBRE SEGURANÇA	10
ALERTAS DE OPERAÇÃO	13
AVISO DE SEGURANÇA	40
Verificação Antes da Operação	41
Roupas Apropriadas	42
Carregando Bagagens	43
Puxando um Reboque	43
Trabalhando Com o Seu Veículo	43
Pilotagem Recreativa	43
Meio Ambiente	44
Limitação de Projeto	44
Direção fora de Rodovias	45
Precauções Gerais de Direção e Segurança	45
Dirigindo em Aclives	45
Direção em Declives	46
Direção Transversal em Encostas	46
Valetas	46
Técnicas de Pilotagem	46
Manutenção de Rotina	53
ETIQUETAS PENDURADAS	54
LOCALIZAÇÃO DAS ETIQUETAS IMPORTANTES	55

INFORMAÇÕES SOBRE O VEÍCULO

COMO IDENTIFICAR O SEU QUADRICICLO	60
NORMA PARA SISTEMAS DE CONTROLE DE EMISSÃO DE RUÍDOS ...	63
REQUISITOS DE EMISSÕES	64
CONTROLES/INSTRUMENTOS/EQUIPAMENTOS	65
1) Alavanca do acelerador	67
2) Alavanca do Freio Dianteiro	67

3) Alavanca do Freio Traseiro	67
4) Freio de Estacionamento.....	68
5) Alavanca de Câmbio	68
6) Chave Multifuncional	69
7) Luzes Indicadoras.....	71
8) Interruptor de Ignição.....	72
9) Tampa do tanque de combustível.....	72
10) Válvula de Combustível	72
11) Alavanca do Freio Traseiro.....	73
12) Pedaleira.....	73
13) Kit de Ferramentas	73
14) Tampa do Radiador	74
15) Fusível	74
16) Trava do Assento	74
17) Tomada de Energia de 12 Volts	75
FLUIDOS	76
Combustível	76
Óleo do motor	76
Óleo da Caixa de Transmissão.....	78
Líquido de Arrefecimento do Motor	78
Fluido de Freio	79
Bateria.....	80
PERÍODO DE AMACIAMENTO	81
INSTRUÇÕES DE DIREÇÃO.....	82
Geral.....	82
Verificação Antes da Operação	82
Primeira Partida a Frio	83
Partida com o Motor Quente	83
Parando o Motor	84
Mudança de Marchas	84
PROCEDIMENTOS ESPECIAIS	85
Motor Afogado	85
Superaquecimento do motor	85
Cuidados Após Dirigir	86
Capotamento	86
Imersão do quadriciclo	86
Guarda e Preparação para Retomada do Uso.....	87

CARGA E TRANSPORTE	88
RESOLUÇÃO DE PROBLEMAS.....	90
ESPECIFICAÇÕES	94

INFORMAÇÕES DE MANUTENÇÃO

TABELA DE MANUTENÇÃO.....	100
GERAL.....	104
MOTOR.....	105
Troca de Óleo e Substituição do Filtro de Óleo	105
Troca do Óleo da Caixa de Transmissão	106
Troca do Líquido de Arrefecimento	107
Correia de Transmissão	108
Ajuste das Válvulas	108
Chapa Protetora contra Faíscas	108
Radiador	109
Limpeza do Filtro da Válvula de Injeção de Ar	109
CARBURADOR.....	111
SISTEMA DE ADMISSÃO DE AR	112
Drenagem do Compartimento da Ar.....	112
Limpeza do Filtro de Ar.....	112
PARTE ELÉTRICA	114
Vela de ignição	114
Bateria.....	114
Fusível.....	115
Troca de Lâmpadas	115
SISTEMA DE TRANSMISSÃO.....	117
Corrente de Transmissão	117
Coroa e Pinhão	118
Roda.....	119
Estado dos Rolamentos/das Buchas de Roda	119
Pneus/Rodas	119
SISTEMA DE DIREÇÃO.....	121
Lubrificação do Cabo do Acelerador	121
Ajuste da Alavanca do Acelerador	122
SUSPENSÃO.....	123
Ajustes	123
Lubrificação.....	123
Inspeção	123
FREIOS.....	125
Freios Dianteiros	125
Freios Traseiros	125
Inspeção	125

Troca do Fluido de Freio.....	125
CARROÇARIA/QUADRO	126
Área do Motor.....	126
Estado do Engate de Reboque/Carreta (se houver)	126
Parafusos	126
Parafusos do Assento	126
Limpeza e Proteção do Veículo.....	126

GARANTIA

GARANTIA INTERNACIONAL LIMITADA DA BRP: QUADRICICLOS 2006 DA BOMBARDIER*	128
OBRIGAÇÃO/NEGAÇÃO DE PRIVACIDADE	132
MUDANÇA DE ENDEREÇO/TITULARIDADE.....	133

NOTA

Este Manual do Proprietário foi preparado para familiarizar o proprietário/conductor de um veículo novo com os vários controles e com as instruções de manutenção e direção segura. Ele é indispensável para o uso correto do produto.

Este Manual do Proprietário utiliza os seguintes símbolos.

ADVERTÊNCIA

Indica um possível risco que, se não for evitado, pode causar lesões graves ou morte.

CUIDADO: Indica uma instrução que, se não for seguida, pode causar graves danos a componentes do veículo.

NOTA: Indica informações complementares necessárias ao cumprimento total de uma instrução.

Embora a mera leitura dessas informações não elimine o perigo, a compreensão e aplicação das informações fazem com que o mecanismo deste veículo seja usado corretamente.

Para aproveitar totalmente os prazeres, a descontração e a emoção do uso deste veículo, há algumas regras básicas que DEVEM ser observadas e seguidas por todos os usuários.

INTRODUÇÃO

O seu revendedor deverá ter dado a você algumas informações básicas sobre os controles e recursos específicos do seu novo veículo. Reserve algum tempo para estudar este Manual do Proprietário e ler todas as etiquetas de advertência afixadas no produto, além de assistir ao Vídeo de Segurança que acompanha este veículo. Esse material descreve com mais detalhes o que você deve saber sobre este veículo antes de guiá-lo.

Seja você um usuário novato ou um motorista experiente, é importante para a sua segurança pessoal que você conheça os controles e os recursos deste veículo. É igualmente importante saber como conduzir corretamente.

Independentemente da sua idade, experiência ou da legislação local, sempre é prudente que você ou qualquer outra pessoa que conduza o seu veículo frequente um curso aprovado de condução segura. Consulte o seu revendedor ou as autoridades locais sobre a disponibilidade desse curso na sua região. Se você for um condutor totalmente novo, esse curso deve ser realizado antes de conduzir este veículo. O seu instrutor deve ser capaz de orientá-lo sobre as condições locais e as práticas de condução segura específicas da região.

As condições de condução variam de acordo com a localidade. Elas dependem das condições climáticas, as quais podem mudar radicalmente de uma hora para outra e de estação para estação.

A condução na areia é diferente da condução na neve ou em bosques ou pântanos. Cada local exige um nível diferenciado de atenção e perícia. Use o bom senso. Sempre dirija com cautela. Não assuma nenhum risco desnecessário que possa deixar você isolado ou possivelmente ferido.

Este Manual do Proprietário apresenta informações sobre condução comprovadamente confiáveis, tendo sido testadas por outros usuários. Seu objetivo não é apresentar uma fórmula definitiva para evitar acidentes. A forma como você aplicará estas informações, aliada às suas condições físicas e mentais, aos riscos específicos do terreno e à sua disposição de aceitar riscos influenciarão a sua condução efetiva. Divirta-se... e conduza de maneira responsável.

Este Manual do Proprietário foi preparado para familiarizar o proprietário/condutor de um veículo novo com os vários controles e com as instruções de manutenção e direção segura. Ele é indispensável para o uso correto do produto.

Ficariamos gratos em receber algum comentário sobre o conteúdo e formato deste Manual do Proprietário, do Vídeo de Segurança ou sobre as etiquetas de advertência afixadas no produto.

INFORMAÇÕES SOBRE SEGURANÇA

AVISOS ESPECIAIS SOBRE SEGURANÇA

ESTE VEÍCULO NÃO É UM BRINQUEDO E A SUA OPERAÇÃO PODE SER PERIGOSA.

Este quadriciclo se comporta de maneira diferente em relação a outros veículos, entre eles motocicletas e veículos de passageiros. Uma colisão ou capotagem pode ocorrer repentinamente, mesmo durante manobras comuns como ao fazer curvas e dirigir em encostas ou sobre obstáculos, se você não observar com atenção as precauções apropriadas.

LESÕES GRAVES OU MORTE podem ocorrer se você não seguir estas instruções:

- ⚠ Leia o Manual do Proprietário e todas as etiquetas de advertência atentamente e siga os procedimentos de operação descritos. Assista com atenção ao Vídeo de Segurança antes de operar o veículo.
- ⚠ Nunca dirija um quadriciclo sem instrução adequada. Faça um curso de treinamento. Os iniciantes devem receber treinamento de um instrutor certificado. Entre em contato com um revendedor autorizado de quadriciclos Bombardier para informar-se sobre o curso de treinamento mais perto de você.
- ⚠ Sempre siga estas recomendações sobre idade: uma pessoa menor de 16 anos nunca deve conduzir este quadriciclo.
- ⚠ Nunca leve passageiros neste veículo.
- ⚠ Nunca conduza este veículo em superfícies pavimentadas, tais como calçadas, entradas de garagens, estacionamento e ruas.
- ⚠ Nunca dirija este veículo em vias públicas, estradas ou rodovias, mesmo que a superfície seja de terra ou cascalho.
- ⚠ Nunca dirija um quadriciclo sem usar um capacete homologado e que se ajuste perfeitamente. Você também deve usar proteções para os olhos (óculos ou viseiras), luvas, botas, camisas de mangas compridas ou jaquetas, e calças compridas.
- ⚠ Nunca consuma bebidas alcoólicas ou drogas antes de ou enquanto dirige este quadriciclo.
- ⚠ Nunca dirija em velocidades excessivas. Sempre dirija em uma velocidade adequada ao terreno, à visibilidade, às condições de operação e à sua experiência.
- ⚠ Nunca tente empinadas, pulos e outros truques.
- ⚠ Sempre inspecione o veículo quando for usá-lo para verificar se ele se encontra em condições seguras de uso. Sempre siga os procedimentos e intervalos de inspeção e manutenção descritos no Manual do Proprietário.
- ⚠ Sempre mantenha ambas as mãos no guidão e os pés nas pedaleiras do quadriciclo durante a condução.
- ⚠ Sempre dirija devagar e seja extremamente cuidadoso quando estiver dirigindo em terreno desconhecido. Esteja sempre alerta às mudanças nas condições do terreno ao dirigir este veículo.
- ⚠ Nunca dirija em terreno excessivamente acidentado, escorregadio ou solto até que você tenha aprendido e praticado os conhecimentos necessários para controlar o quadriciclo em tais terrenos. Tenha um cuidado especial nesses tipos de terreno.

- ⚠ Sempre siga os procedimentos apropriados ao fazer curvas, como descrito no Manual do Proprietário. Pratique as curvas em velocidades baixas antes de fazê-las em velocidades maiores. Não faça curvas em velocidade excessiva.
- ⚠ Nunca dirija o quadriciclo em terrenos muito íngremes para o veículo ou para sua habilidade. Pratique em inclinações menores antes de tentar terrenos mais íngremes.
- ⚠ Sempre siga os procedimentos adequados para subir colinas, conforme descrito mais adiante neste Manual do Proprietário. Verifique o terreno cuidadosamente antes de iniciar a subida de qualquer encosta. Nunca suba colinas cuja superfície seja excessivamente escorregadia ou solta. Concentre seu peso na parte dianteira do quadriciclo. Nunca acelere repentinamente ou faça mudanças bruscas de marcha. Nunca ultrapasse o topo de qualquer encosta em velocidade alta.
- ⚠ Sempre siga os procedimentos apropriados de descida e frenagem em encostas, como descrito no Manual do Proprietário. Verifique o terreno cuidadosamente antes de iniciar a descida de qualquer encosta. Concentre seu peso na parte traseira do quadriciclo. Nunca desça uma colina em alta velocidade. Evite descer uma encosta transversalmente com um ângulo que possa causar uma inclinação acentuada do veículo. Desça a colina em linha reta quando for possível.
- ⚠ Sempre siga os procedimentos apropriados ao atravessar a face de uma encosta, como descrito no Manual do Proprietário. Evite colinas cuja superfície seja excessivamente escorregadia ou solta. Concentre seu peso no lado oposto ao da descida no quadriciclo. Nunca tente fazer a volta em qualquer encosta até que você tenha aprimorado as técnicas de curva em terreno nivelado, descritas no Manual do Proprietário. Se possível, evite atravessar a encosta de uma colina íngreme.
- ⚠ Sempre utilize os procedimentos adequados se você parar ou capotar para trás ao subir uma encosta. Para evitar a perda de velocidade, use a marcha apropriada e mantenha uma velocidade constante na subida de uma colina. Se você perder velocidade ou começar a patinar para trás, siga o procedimento especial de frenagem descrito neste Manual do Proprietário. Desça do quadriciclo no lado oposto à descida ou em um dos lados, se o quadriciclo estiver na direção da subida. Vire o quadriciclo no sentido oposto e suba novamente, seguindo o procedimento descrito no Manual do Proprietário.
- ⚠ Sempre verifique os obstáculos antes de dirigir em uma área nova. Nunca tente dirigir sobre obstáculos grandes, tais como pedras ou árvores caídas. Sempre siga os procedimentos apropriados ao dirigir sobre obstáculos, como descrito no Manual do Proprietário.

⚠ Seja sempre cuidadoso quando derrapar ou escorregar. Aprenda a controlar com segurança derrapagens ou deslizamentos, praticando em baixa velocidade e em um terreno liso e plano. Em superfícies extremamente escorregadias, tais como gelo, dirija devagar e tenha muito cuidado para reduzir as chances de perder o controle na derrapagem.

⚠ Nunca dirija o quadriciclo em rios com correnteza elevada ou em profundidades maiores que as especificadas no Manual do Proprietário. Lembre-se que os freios molhados diminuem a capacidade de frenagem. Teste os freios após sair da água. Se for necessário, acione-os várias vezes para que o atrito seque as sapatas.

⚠ Sempre verifique se há obstáculos ou pessoas atrás do veículo ao dar marcha à ré. Quando for seguro dar a ré, faça-o lentamente.

⚠ Sempre use pneus do tamanho e tipo especificados neste Manual do Proprietário. Sempre mantenha os pneus calibrados com a pressão correta descrita neste manual.

⚠ Nunca modifique o quadriciclo através de instalações ou acessórios inadequados. Utilize apenas acessórios aprovados pela BRP. Não instale um assento de passageiro.

⚠ Nunca exceda os limites de carga estipulados para o quadriciclo, incluindo o condutor, todas as outras cargas e os acessórios adicionados. A carga deve estar distribuída apropriadamente e amarrada de forma segura. Reduza a velocidade e siga as instruções deste manual ao transportar cargas ou puxar um reboque. A distância de frenagem deve ser maior.

⚠ **PARA SABER MAIS SOBRE SEGURANÇA DE QUADRICICLOS**, entre em contato com um revendedor autorizado de quadriciclos da Bombardier para obter informações sobre os cursos de treinamento disponíveis na sua região.

ALERTAS DE OPERAÇÃO

Durante a leitura deste Manual do Proprietário, lembre-se que:

ADVERTÊNCIA

Indica um risco potencial que, se não evitado, pode resultar em lesões graves ou morte.

O aviso a seguir e o seu formato foram solicitados pela Comissão de Segurança de Produtos para o Consumidor dos Estados Unidos, sendo sua presença obrigatória no *MANUAL DO PROPRIETÁRIO* de todos os quadriciclos.

NOTA: As ilustrações a seguir são apenas representações gerais. O seu modelo pode ser diferente.

ADVERTÊNCIA



V00A0A0

RISCO POTENCIAL

Operação deste quadriciclo sem instrução adequada.

O QUE PODE ACONTECER

O risco de acidentes aumenta significativamente se o operador não souber operar o quadriciclo corretamente em diferentes situações e em diferentes tipos de terreno.

COMO EVITAR O RISCO

Condutores iniciantes e inexperientes devem realizar o curso de treinamento oferecido pela BRP. Além disso, devem também praticar os conhecimentos adquiridos durante o curso e as técnicas de operação descritas no Manual do Proprietário.

Para saber mais sobre o curso de treinamento, entre em contato com um revendedor autorizado de quadriciclos da Bombardier.



V00A01Q

RISCO POTENCIAL

Falha em respeitar as recomendações de idade mínima para a operação do quadriciclo.

O QUE PODE ACONTECER

A inobservância desta recomendação de idade pode causar lesões graves ou morte da criança.

Mesmo que a criança se encaixe na faixa etária para a qual o quadriciclo é recomendado, ela pode não ter o conhecimento, a habilidade, ou maturidade necessários para conduzir o quadriciclo de forma segura, sem o envolvimento em algum acidente grave.

COMO EVITAR O RISCO

Ninguém com menos de 16 anos de idade deve dirigir este veículo.



V00A02Q

RISCO POTENCIAL

Transportar um passageiro no quadriciclo.

O QUE PODE ACONTECER

Redução significativa de sua capacidade de equilibrar e controlar o quadriciclo.

Pode causar um acidente, resultando em ferimentos em você e/ou no passageiro.

COMO EVITAR O RISCO

Nunca transporte passageiros. Mesmo com um banco longo que permite que o condutor se movimente sem restrições, ele não foi projetado nem se destina a transportar passageiro(s).

ADVERTÊNCIA

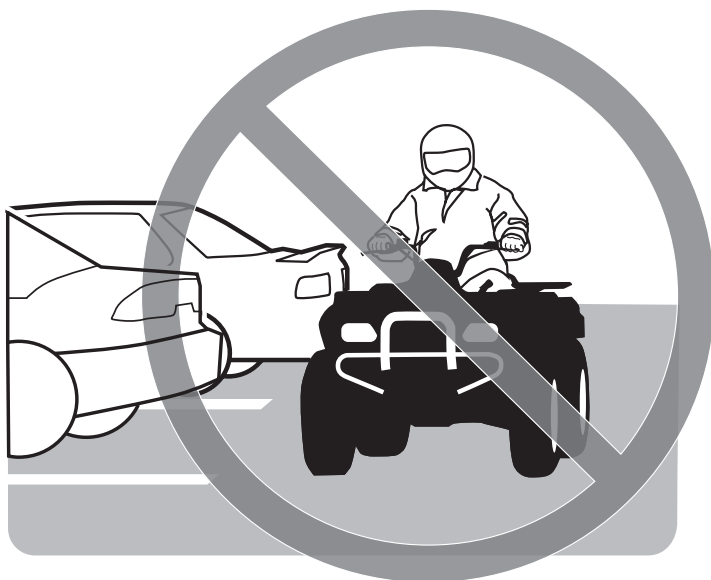

V00A03Q

RISCO POTENCIAL

Dirigir o quadriciclo em altas velocidades.

O QUE PODE ACONTECER

Os pneus do quadriciclo foram projetados para uso apenas fora-de-estrada, não em superfícies pavimentadas. Superfícies pavimentadas podem afetar seriamente o manuseio e controle do quadriciclo e pode provocar o descontrole do mesmo.

COMO EVITAR O RISCO

Nunca conduza este veículo em superfícies regulares, tais como calçadas, entradas de garagens, estacionamentos e ruas.

ADVERTÊNCIA



V00A04Q

RISCO POTENCIAL

Dirigir o quadriciclo em superfícies pavimentadas.

O QUE PODE ACONTECER

Você pode colidir com outro veículo.

COMO EVITAR O RISCO

Nunca dirija este veículo em vias públicas, estradas ou rodovias, mesmo que a superfície seja de terra ou cascalho. Em muitos Estados ou províncias é ilegal dirigir quadriciclos em vias públicas, estradas e rodovias.



V00A06Q

RISCO POTENCIAL

Dirigir o quadriciclo sem usar capacete homologado, proteção para os olhos e roupas protetoras.

O QUE PODE ACONTECER

Os itens a seguir interessam a todos os operadores de quadriciclo:

- Dirigir sem usar um capacete homologado aumenta as chances de lesões graves na cabeça ou morte em caso de acidente
- Dirigir sem usar proteção para os olhos pode causar um acidente e aumenta as chances de lesões graves em caso de acidente
- Dirigir sem usar roupas protetoras aumenta as chances de lesões graves em caso de acidente.

COMO EVITAR O RISCO

Sempre utilize um capacete homologado que se ajuste perfeitamente. Você também deve usar:

- proteção para os olhos (óculos ou viseira)
- luvas e botas
- camisa de manga comprida ou jaqueta
- calças compridas.

ADVERTÊNCIA



V00A07Q

RISCO POTENCIAL

Dirigir o quadriciclo após consumir bebidas alcoólicas ou drogas.

O QUE PODE ACONTECER

Pode afetar seriamente seu raciocínio.

Pode deixar seus reflexos mais lentos.

Pode afetar seu equilíbrio e sua percepção.

Pode resultar em acidentes ou morte.

COMO EVITAR O RISCO

Nunca consuma bebidas alcoólicas ou drogas antes ou enquanto dirige o quadriciclo.

ADVERTÊNCIA

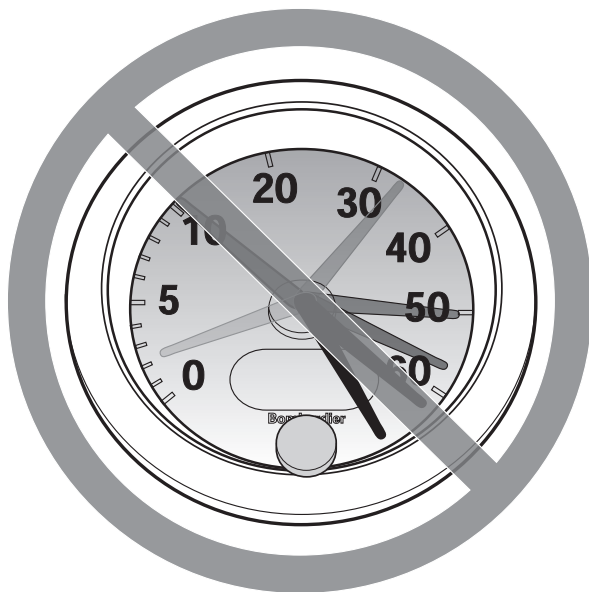

V00A08Q

RISCO POTENCIAL

Dirigir o quadriciclo em altas velocidades.

O QUE PODE ACONTECER

Aumentam suas chances de perder o controle do quadriciclo, resultando em acidentes.

COMO EVITAR O RISCO

Sempre dirija numa velocidade apropriada ao terreno, à visibilidade, às condições de operação e a sua experiência.

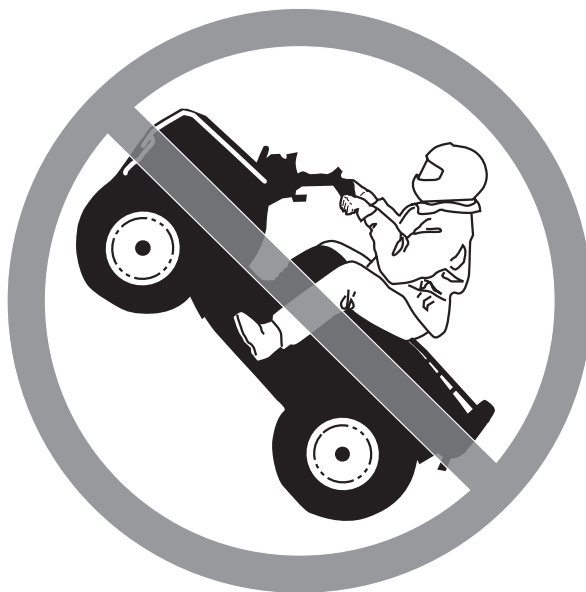

V00A09Q

RISCO POTENCIAL

Tentar empinar, pular e executar outros truques.

O QUE PODE ACONTECER

Aumenta a chance de um acidente, incluindo uma capotagem.

COMO EVITAR O RISCO

Nunca tente truques, tais como empinar ou pular com o quadriciclo. Não tente se exhibir.

ADVERTÊNCIA

RISCO POTENCIAL

Falha em inspecionar o quadriciclo antes de sua utilização.

Falta de manutenção adequada do quadriciclo.

O QUE PODE ACONTECER

Aumenta a possibilidade de um acidente ou danos ao equipamento.

COMO EVITAR O RISCO

Sempre inspecione seu quadriciclo toda a vez que usá-lo para se assegurar que o quadriciclo está numa condição de operação segura.

Sempre siga os procedimentos e intervalos de inspeção e manutenção descritos no Manual do Proprietário.

ADVERTÊNCIA

RISCO POTENCIAL

Dirigir em rios congelados.

O QUE PODE ACONTECER

Podem ocorrer lesões graves ou morte caso o quadriciclo e/ou o condutor quebre a superfície de gelo.

COMO EVITAR O RISCO

Nunca dirija o quadriciclo sobre uma superfície congelada antes de ter certeza que o gelo é suficientemente espesso e sólido para suportar o veículo e a sua carga, além da força gerada pelo veículo em movimento.



V00A0BQ

RISCO POTENCIAL

Retirar as mãos do guidão ou os pés das pedaleiras enquanto dirige.

O QUE PODE ACONTECER

Retirar até mesmo uma das mãos ou um dos pés pode reduzir a sua capacidade de controlar o veículo ou pode fazer você perder o equilíbrio e cair do veículo. Se você retirar um dos pés da pedaleira, seu pé ou sua perna poderá tocar um dos pneus traseiros, podendo causar lesões ou causar um acidente.

COMO EVITAR O RISCO

Sempre mantenha ambas as mãos no guidão e ambos os pés nas pedaleiras de seu quadriciclo durante a operação.

ADVERTÊNCIA

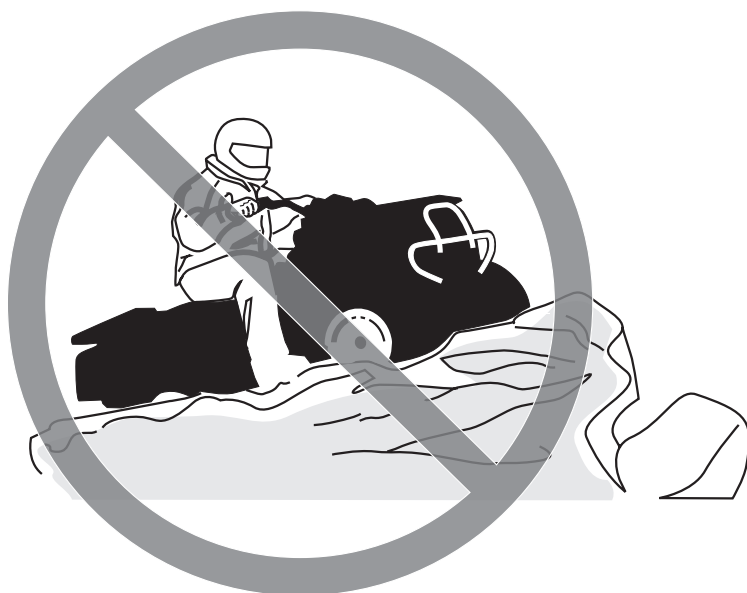

V00A0CQ

RISCO POTENCIAL

Não tomar cuidado redobrado ao dirigir o quadriciclo em terrenos desconhecidos.

O QUE PODE ACONTECER

Você pode encontrar pedras ocultas, lombadas ou buracos sem ter tempo suficiente para reagir.

Pode resultar na capotagem ou descontrole do quadriciclo.

COMO EVITAR O RISCO

Dirija devagar e com cuidado redobrado em terrenos desconhecidos.

Esteja sempre alerta às mudanças nas condições do terreno ao dirigir o quadriciclo.

ADVERTÊNCIA



V00A0DQ

RISCO POTENCIAL

Não tomar cuidado redobrado ao dirigir em terrenos excessivamente acidentados, escorregadios e soltos.

O QUE PODE ACONTECER

Pode causar a perda de tração ou controle do veículo, que pode acarretar em um acidente, inclusive uma capotagem.

COMO EVITAR O RISCO

Não dirija em terrenos excessivamente acidentados, escorregadios ou soltos até que você tenha aprendido e praticado os conhecimentos necessários para controlar o quadriciclo em tais terrenos.

Tenha um cuidado especial nesses tipos de terreno.



V00A0EQ

RISCO POTENCIAL

Curvas feitas de maneira incorreta.

O QUE PODE ACONTECER

O quadriciclo pode perder o controle, causando uma colisão ou capotagem.

COMO EVITAR O RISCO

Sempre siga os procedimentos apropriados ao fazer curvas, como descrito no Manual do Proprietário. Pratique as curvas em velocidades baixas antes de fazê-las em velocidades maiores.

Não faça curvas em velocidade excessiva.

ADVERTÊNCIA



V00A0QQ

RISCO POTENCIAL

Dirigir em terrenos excessivamente íngremes.

O QUE PODE ACONTECER

O veículo pode capotar mais facilmente em terrenos excessivamente íngremes do que em superfícies niveladas ou terrenos com pequenas inclinações.

COMO EVITAR O RISCO

Nunca dirija o quadriciclo em terrenos muito íngremes para o quadriciclo ou para sua habilidade.

Pratique em inclinações menores antes de tentar terrenos mais íngremes.

ADVERTÊNCIA



V00A0FQ

RISCO POTENCIAL

Subir encostas de maneira incorreta.

O QUE PODE ACONTECER

Pode causar a perda de controle ou causar a capotagem do quadriciclo.

COMO EVITAR O RISCO

Sempre siga os procedimentos apropriados para subir encostas, como descrito no Manual do Proprietário.

Sempre verifique o terreno cuidadosamente antes de iniciar a subida de qualquer encosta.

Nunca suba colinas cuja superfície seja excessivamente escorregadia ou solta.

Concentre seu peso na parte dianteira do quadriciclo.

Nunca acelere repentinamente ou faça mudanças bruscas de marcha. O quadriciclo pode empinar e virar para trás.

Nunca ultrapasse o topo de qualquer encosta em velocidade alta. Pode haver um obstáculo, uma descida abrupta, outro veículo ou outra pessoa do outro lado da encosta.

ADVERTÊNCIA



V00A0GQ

RISCO POTENCIAL

Descer encostas de maneira incorreta.

O QUE PODE ACONTECER

Pode causar a perda de controle ou causar a capotagem do quadriciclo.

COMO EVITAR O RISCO

Sempre siga os procedimentos apropriados de descidas em encostas, como descrito no Manual do Proprietário.

NOTA.: Uma técnica especial é necessária para acionar os freios na descida de uma colina.

Verifique o terreno cuidadosamente antes de iniciar a descida de qualquer encosta.

Concentre seu peso na parte traseira do quadriciclo.

Nunca desça uma colina em alta velocidade.

Evite descer uma encosta transversalmente com um ângulo que possa causar uma inclinação acentuada do veículo. Desça a colina em linha reta quando for possível.



V00A0HQ

RISCO POTENCIAL

Cruzar encostas ou fazer curvas em encostas de maneira incorreta.

O QUE PODE ACONTECER

Pode causar a perda de controle ou causar a capotagem do quadriciclo.

COMO EVITAR O RISCO

Nunca tente fazer a volta em qualquer encosta até que você tenha aprimorado as técnicas de curva em terreno nivelado, descrita no Manual do Proprietário. Tenha muito cuidado ao fazer curvas em qualquer colina.

Se possível, evite atravessar a encosta de uma colina íngreme.

Ao atravessar a encosta de uma colina:

Sempre siga os procedimentos apropriados descritos no Manual do Proprietário.

Evite colinas cuja superfície seja excessivamente escorregadia ou solta.

Concentre seu peso no lado oposto ao da descida no quadriciclo.

ADVERTÊNCIA



V00A01Q

RISCO POTENCIAL

Parada do quadriciclo ou motor, deslizar para trás ou descer imprópriamente do quadriciclo durante a subida de uma encosta.

O QUE PODE ACONTECER

Pode causar a capotagem do quadriciclo.

COMO EVITAR O RISCO

Use a marcha adequada e mantenha uma velocidade constante durante a subida.

Se você perder toda a velocidade de avanço:

Mantenha o peso na direção da subida. Nunca acelere repentinamente ou faça mudanças bruscas de marcha. O quadriciclo pode empinar e virar para trás.

Acione os freios.

Acione o freio de estacionamento após parar o veículo.

Desça no lado oposto à descida, ou em um dos lados se o quadriciclo estiver na direção da subida.

Se o veículo começar a andar para trás:

Mantenha o peso na direção da subida. Nunca acelere repentinamente ou faça mudanças bruscas de marcha. O quadriciclo pode empinar e virar para trás.

Nunca acione o freio traseiro enquanto estiver se movendo para trás.

Acione gradativamente o freio dianteiro.

Quando conseguir parar completamente o veículo, acione também o freio traseiro e o freio de estacionamento.

Desça no lado oposto à descida, ou em um dos lados se o quadriciclo estiver na direção da subida.

Vire o quadriciclo e suba novamente, seguindo o procedimento descrito no Manual do Proprietário.

ADVERTÊNCIA



V00A0JQ

RISCO POTENCIAL

Dirigir incorretamente sobre obstáculos.

O QUE PODE ACONTECER

Pode causar a perda de controle ou colisão.

Pode causar a capotagem do quadriciclo.

COMO EVITAR O RISCO

Antes de dirigir em uma área nova, verifique os obstáculos.

Nunca tente dirigir sobre obstáculos grandes, tais como pedras ou árvores caídas.

Sempre siga os procedimentos apropriados ao dirigir sobre obstáculos, como descrito no Manual do Proprietário.



V00A0KQ

RISCO POTENCIAL

Derrapar ou deslizar de modo incorreto.

O QUE PODE ACONTECER

Você pode perder o controle do quadriciclo.

Você também pode recuperar a tração inesperadamente, o que pode causar a capotagem do quadriciclo.

COMO EVITAR O RISCO

Aprenda a controlar com segurança derrapagens ou deslizamentos, praticando em baixa velocidade e em um terreno liso e plano.

Em superfícies extremamente escorregadias, tais como gelo, dirija devagar e atentamente a fim de reduzir as chances de perder o controle em uma derrapagem ou em um deslizamento.



V00A0LQ

RISCO POTENCIAL

Dirigir o quadriciclo em rios profundos ou com correnteza elevada.

O QUE PODE ACONTECER

Os pneus podem flutuar, causando perda de tração e de controle, levando a um possível acidente.

COMO EVITAR O RISCO

Nunca dirija o quadriciclo em rios com correnteza elevada ou em profundidades maiores que as especificadas no Manual do Proprietário.

Verifique a profundidade e a correnteza da água antes de tentar atravessar qualquer curso d'água. A água nunca deve ultrapassar a altura das pedaleiras.

Lembre-se que os freios molhados diminuem a capacidade de frenagem. Teste os freios após sair da água. Se for necessário, acione-os várias vezes para que o atrito seque as sapatas.

ADVERTÊNCIA



V00A0MQ

RISCO POTENCIAL

Dirigir em marcha à ré impropriamente.

O QUE PODE ACONTECER

Você pode atingir um obstáculo ou uma pessoa atrás de você, causando lesões graves a ela.

COMO EVITAR O RISCO

Ao engatar a marcha à ré, verifique se não há obstáculos ou pessoas atrás do veículo. Quando for seguro dirigir em marcha à ré, faça-o lentamente.



V00A00Q

RISCO POTENCIAL

Dirigir o quadriciclo com pneus inadequados ou com pressão incorreta ou desigual.

O QUE PODE ACONTECER

A utilização de pneus inadequados no quadriciclo, ou a operação do quadriciclo com pressão incorreta ou desigual nos pneus poderá causar a perda do controle e aumentar as chances de ocorrer um acidente.

COMO EVITAR O RISCO

Sempre use pneus do tamanho e tipo especificados no Manual do Proprietário.

Mantenha sempre os pneus calibrados com a pressão correta descrita no Manual do Proprietário.



V00A0NQ

RISCO POTENCIAL

Dirigir o quadriciclo com modificações impróprias.

O QUE PODE ACONTECER

A instalação imprópria de acessórios ou modificações deste veículo poderá acarretar mudanças no seu manuseio que, em determinadas situações, poderia levar a um acidente.

COMO EVITAR O RISCO

Nunca modifique o quadriciclo através de instalação imprópria ou uso incorreto de acessórios. Todas as peças e todos os acessórios colocados neste veículo devem ser aprovados pela BRP e devem ser instalados e utilizados de acordo com as instruções. Se tiver alguma dúvida, consulte um revendedor autorizado de quadriciclos Bombardier.

Não instale um banco de passageiro nem use bagageiros para transportar passageiros.



V00A0PQ

RISCO POTENCIAL

Sobrecarregar o quadriciclo, carregar ou rebocar alguma carga de maneira inadequada.

O QUE PODE ACONTECER

Pode acarretar mudanças no seu manuseio que, em determinadas situações, poderia levar a um acidente.

COMO EVITAR O RISCO

Nunca exceda os limites de carga estipulados para o quadriciclo, incluindo o condutor, além de outras cargas e acessórios incluídos.

A carga deve ser distribuída apropriadamente e fixadas de forma segura.

Reduza a velocidade ao transportar cargas ou puxar um reboque. A distância de frenagem deve ser maior.

Sempre siga as instruções deste Manual do Proprietário para transportar cargas ou puxar um reboque.

ADVERTÊNCIA



V03M01Q

RISCO POTENCIAL

Transportar materiais inflamáveis ou perigosos pode causar explosões.

O QUE PODE ACONTECER

Poderá causar graves lesões ou morte.

COMO EVITAR O RISCO

Nunca transporte materiais inflamáveis ou perigosos.

Durante a leitura deste Manual do Proprietário, lembre-se que:

ADVERTÊNCIA

Indica um risco potencial que, se não evitado, pode resultar em lesões graves ou morte.

AVISO DE SEGURANÇA

Para aproveitar plenamente o prazer e o entusiasmo de pilotar este quadriciclo, existem algumas regras e dicas básicas que você deve seguir. Algumas delas podem ser novas para você, enquanto outras podem ser comuns ou óbvias. Independentemente disso, pedimos que você reserve alguns minutos para ler este Manual do Proprietário na íntegra antes de operar este quadriciclo.

As informações presentes neste Manual do Proprietário são limitadas. É muito recomendado que você obtenha mais informações e treinamento junto às autoridades locais, clubes de quadriciclos ou uma organização de treinamento reconhecida.

A Bombardier não recomenda a operação por menores de 16 anos para quadriciclos que tenham motor com mais de 90 cc. Para a segurança das crianças, recomendamos enfaticamente que você siga e aplique esta recomendação. Você é a única pessoa para julgar a capacidade dos pilotos e para entender os riscos e operar o veículo com segurança.

Pessoas com limitações físicas ou psicológicas podem correr altos riscos se expondo a capotagens ou colisões que podem resultar em ferimentos graves incluindo morte.

Fique completamente familiarizado com os controles operacionais e com a operação geral do veículo antes de se aventurar em condições fora-da-estrada. Pratique pilotando em uma área adequada livre de perigos e sinta a resposta de cada controle. Dirija em baixa velocidade. Altas velocidades requerem uma maior experiência, conhecimento e condições adequadas de pilotagem.

Nem todos os veículos têm as mesmas características. Cada um tem suas próprias características de desempenho, controles e recursos. Cada um será pilotado e manuseado de maneira diferente.

Nunca pressuponha que o veículo pode ir a qualquer lugar em segurança. Mudanças repentinas no terreno causadas por buracos, depressões, bancos de areia, terrenos mais macios, mais duros, ou outras irregularidades podem causar a perda de equilíbrio do veículo ou torná-lo instável. Para evitar isso, reduza a velocidade e sempre observe o terreno à frente. Se o veículo começar a cair ou tombar, normalmente o melhor conselho é saltar imediatamente do veículo... **AFASTAN-DO-SE** da direção do capotamento!

Verificação Antes da Operação

ADVERTÊNCIA

A verificação prévia é muito importante antes de utilizar o veículo. Sempre verifique o funcionamento correto dos controles importantes, aspectos de segurança e componentes mecânicos antes de dar a partida. Se não realizada como especificado aqui, podem ocorrer lesões graves ou morte.

Antes de usar este veículo, o operador deve sempre:

- Acionar o freio de estacionamento e verificar se ele funciona corretamente.
- Verificar a pressão e as condições dos pneus.
- Verificar se rodas e os rolamentos apresentam algum desgaste ou danos.
- Verificar a localização dos controles e garantir que eles funcionem perfeitamente.
- Verificar se o guidão movimenta-se livremente.
- Acionar a Alavanca de Aceleração várias vezes para assegurar que funcione livremente. Ela deve voltar à posição neutra quando for solta.
- Acione as alavancas de freio e o pedal de freio para verificar se os freios estão funcionando plenamente. As alavancas e o pedal devem retornar totalmente quando forem soltos.
- Assegurar-se de que a alavanca de câmbio esteja funcionando e posicioná-la na posição NEUTRAL.
- Verificar a corrente de transmissão em relação à lubrificação e ajuste.
- Verificar se a coroa e pinhão estão desgastados ou danificados.
- Verificar os níveis de combustível, óleo e líquido de arrefecimento.
- Verificar se há vazamentos de óleo no motor/na transmissão e nos componentes do sistema de direção.
- Assegurar que o registro de combustível está totalmente aberto na posição (ON).
- Limpar os faróis dianteiros e as luzes traseiras.
- Verificar se a tampa do compartimento dianteiro de acesso está corretamente travada.
- Verificar se o assento está corretamente travado.
- Se transportar carga, respeitar a capacidade de carga.
- Se puxar um reboque ou outro equipamento, respeitar a capacidade de reboque. Assegurar que a carreta esteja apropriadamente encaixada ao engate.
- Olhar e procurar eventuais peças soltas enquanto o motor estiver frio. Verificar os parafusos.
- Assegurar que o caminho a percorrer está livre de pessoas e obstáculos.
- Verificar o funcionamento do interruptor de ignição, do botão de partida, do interruptor de parada do motor e dos faróis.
- Dar a partida no motor, soltar o freio de estacionamento e dirigir para a frente devagar alguns metros e acionar todos os freios, um de cada vez, para testá-los.

Corrija qualquer problema encontrado antes de dirigir. Procure um revendedor autorizado de quadriciclos Bombardier se necessário.

Roupas Apropriadas

As condições climáticas reais devem orientar a escolha das suas roupas. Entretanto, é importante que o operador sempre vista roupas de proteção apropriadas, incluindo um capacete apropriado, proteção para os olhos, botas, luvas, camisas de mangas compridas e calças compridas. Esse tipo de roupa protegerá você contra alguns dos pequenos riscos que podem ser encontrados em sua rota. O operador nunca deve usar roupas soltas, tais como cachecóis, que podem ficar presos no veículo ou em galhos de árvores e arbustos. Dependendo das condições, óculos anti-embaçantes ou óculos escuros podem ser necessários. Lentes com cores diferentes para óculos comuns ou escuros ajudam você a distinguir as variações do terreno. Óculos escuros devem ser usados apenas durante o dia.

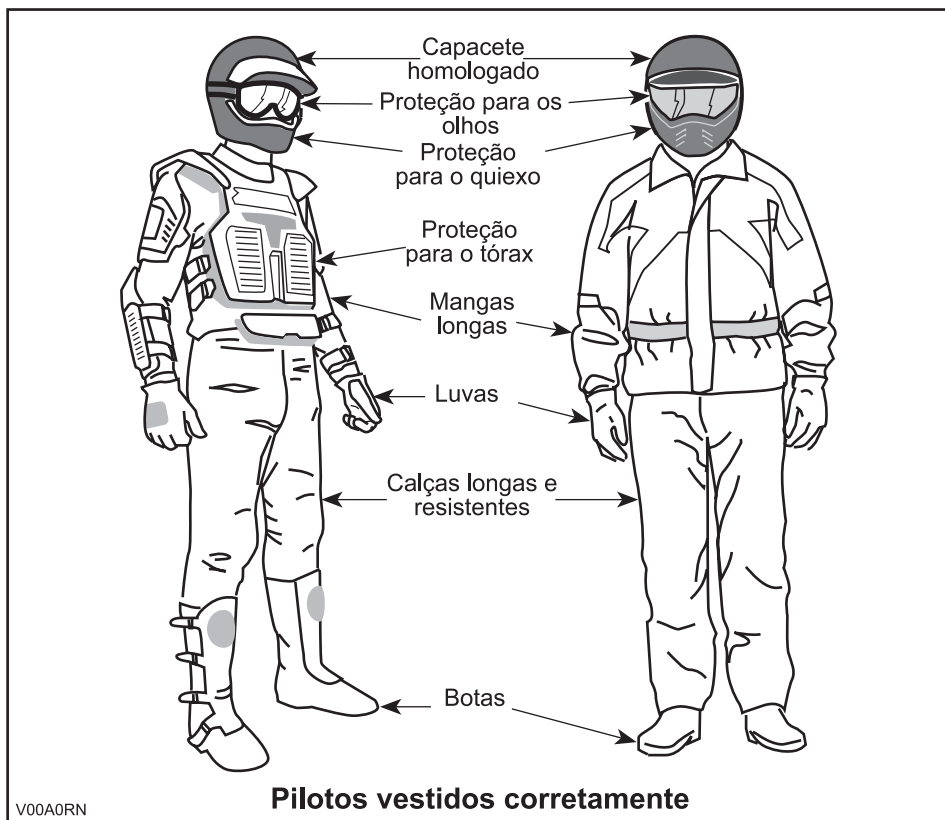

Carregando Bagagens

Qualquer carga transportada no quadriciclo afeta a sua estabilidade e o seu controle. Por isso, não ultrapasse os limites de carga estabelecidos pelo fabricante. Sempre verifique se a carga está fixada com segurança e se ela interfere com os controles do veículo. Saiba sempre que a “carga” pode escorregar ou cair e causar um acidente. Evite cargas que possam ser projetadas para os lados e ficar presas em galhos ou outros obstáculos. Evite cobrir e obstruir o farol ou a luz de freio com a carga.

Este veículo foi projetado especificamente para transportar apenas o piloto. Mesmo com um assento longo que permite que o operador tenha liberdade de movimentos, ele não foi projetado nem criado para transportar passageiro(s). Não instale um assento de passageiro. O transporte de passageiros pode afetar a estabilidade e o controle do veículo.

Puxando um Reboque

Dirigir este veículo com um reboque aumenta consideravelmente o risco de virar, especialmente em uma ladeira. Se for usado um reboque, verifique se o seu engate é compatível com o engate do veículo. Assegure-se que o reboque está na posição horizontal em relação ao veículo. (Em alguns casos, pode ser necessária a instalação de uma extensão especial no engate do veículo). Utilize correntes de segurança para prender o reboque ao veículo. Este veículo pode precisar de uma distância para frenagem maior ao puxar cargas pesadas, especialmente em superfícies inclinadas. Cuidado para não derrapar ou deslizar. Quando estiver parado ou estacionado, calce as rodas do quadriciclo e do reboque para evitar possíveis movimentos. Sempre verifique se a carga está distribuída igualmente no reboque. Tenha cuidado ao desengatar um reboque carregado, pois a sua carga pode cair sobre você ou outras pessoas. Não faça curvas em velocidade excessiva. Sempre use uma marcha baixa e dirija em velocidade bem baixa.

Trabalhando Com o Seu Veículo

O seu veículo pode ajudar você a realizar algumas tarefas LEVES. Uma variedade de acessórios estão disponíveis em seu revendedor autorizado de quadriciclos Bombardier. Entretanto, sempre respeite a capacidade de carga do veículo. Sobrecarregar o veículo pode desgastar os componentes além do limite e causar falhas. Para prevenir possíveis danos, é igualmente importante seguir as instruções e advertências que acompanham o acessório. Evite o esforço físico de erguer ou puxar cargas pesadas ou empurrar o veículo. (Continue lendo *PILOTAGEM RECREATIVA* abaixo).

Pilotagem Recreativa

Respeite os direitos e as limitações das outras pessoas. Evite áreas reservadas a outros tipos de veículos fora-de-estrada. Isso inclui trilhas para carrinhos de neve, pistas para competições a cavalo, estações de esqui, trilhas de bicicleta, etc. Nunca assuma que não há outros usuários na trilha. Sempre mantenha uma única direção na trilha e não dirija em ziguezague. Esteja preparado para parar ou desviar se outro usuário surgir na sua frente.

Inscreve-se em um clube de quadriciclos local. Eles darão a você um mapa e indicações sobre onde você pode pilotar. Se não houver um clube de quadriciclo próximo a você, ajude a formar um. Atividades de pilotagem em grupo e clubes são uma experiência social muito agradável.

Sempre mantenha uma distância segura dos outros pilotos. O seu julgamento sobre velocidade, condições do terreno, clima, condição mecânica do seu veículo e a confiança nos outros pilotos que estão com você ajudará a definir adequadamente a distância segura apropriada. Este veículo, como qualquer outro veículo motorizado, não pode parar repentinamente.

Antes de pilotar, diga a alguém onde você planeja ir e quando espera voltar. Nunca consuma bebidas alcoólicas ou drogas antes ou enquanto dirige!

Dependendo da distância que você for percorrer, leve ferramentas adicionais ou equipamentos de emergência. Descubra onde você poderá reabastecer o veículo. Esteja preparado para todas as condições que você possa encontrar. Um kit de primeiros socorros deve sempre ser levado.

Meio Ambiente

Uma das vantagens deste veículo é que ele pode levar você a lugares longe dos caminhos tradicionais. Entretanto, você deve sempre respeitar a natureza e o direito dos outros de desfrutá-la. Não pilote em áreas de proteção ambiental. Não dirija sobre plantações ou arbustos... nem corte árvores ou derrube cercas... não destrua o terreno com as rodas do veículo. “Desloque-se de Maneira Tranquila”.

Perseguir animais selvagens é ilegal em muitos lugares. Os animais selvagens podem morrer de exaustão após serem perseguidos por um veículo a motor. Se você encontrar animais na trilha, pare e observe silenciosamente e com cautela. Será uma das melhores lembranças da sua vida.

Siga a regra... “o que você trouxer, você deve levar”. Não jogue lixo no ambiente. Não faça fogueiras a menos que tenha permissão para isso, e, mesmo assim, faça-o longe de áreas secas. Os perigos que você pode criar em uma trilha podem causar ferimentos a você e a outras pessoas, mesmo que seja em um momento posterior.

Respeite as propriedades rurais. Sempre obtenha a permissão do proprietário das terras antes de pilotar nas suas terras. Respeite plantações, criações de animais e divisas de propriedade. Se você encontrar uma porteira fechada, abra-a e feche-a novamente depois de passar.

Finalmente, não polua cursos d’água, lagos ou rios e não modifique o motor ou o sistema de silenciamento, nem retire qualquer um dos seus componentes.

Limitação de Projeto

Embora o veículo seja excepcionalmente robusto para a sua categoria, ele não deixa de ser um veículo leve por definição, e o seu uso deve ser restrito à finalidade prevista para ele.

A inclusão de peso em qualquer parte do veículo altera a sua estabilidade gravitacional e modifica o seu desempenho.

Direção fora de Rodovias

Dirigir fora de rodovias é perigoso por natureza. Qualquer terreno que não tenha sido especialmente preparado para receber veículos representa um perigo inerente, pois a inclinação, o material do terreno e os declives exatos são imprevisíveis. O terreno em si representa um elemento de constante perigo e isso deve ser do conhecimento de qualquer pessoa que se aventure nele.

O piloto que levar um veículo para fora da estrada deve sempre ter a máxima cautela para escolher o caminho mais seguro e não deve deixar de prestar muita atenção ao terreno à sua frente. Em hipótese alguma o veículo deve ser dirigido por pessoas que não estejam totalmente familiarizadas com as respectivas instruções de direção, nem deve ser dirigido em terrenos íngremes ou traiçoeiros.

Precauções Gerais de Direção e Segurança

Cuidado, cautela, experiência e habilidade ao dirigir são as melhores precauções contra os perigos da direção de um veículo.

Sempre que houver a mínima dúvida de que o veículo pode ultrapassar com segurança um obstáculo ou uma determinada porção do terreno, sempre opte por um caminho alternativo.

Ao dirigir fora da estrada, o importante é a potência e a tração, não a velocidade. Nunca dirija mais rápido do que permite a sua visibilidade e a sua capacidade de escolher um caminho seguro.

Nunca perca de vista o terreno à sua frente, prestando muita atenção a mudanças repentinas de inclinação ou a obstáculos tais como pedras ou tocos de árvores, que podem levar à perda de estabilidade e fazer o veículo tombar ou capotar.

Nunca dirija o veículo se os controles não funcionarem normalmente.

Ao dirigir de marcha à ré, verifique se o caminho atrás do quadriciclo está livre de pessoas ou obstáculos. Dirija devagar e evite curvas fechadas.

Quando estiver parado ou estacionado, sempre acione o freio de estacionamento. Isso é especialmente importante ao parar o quadriciclo em um terreno inclinado. Em inclinações muito acentuadas, ou se o veículo estiver transportando uma carga, as rodas devem ser travadas com pedras ou tijolos. Não se esqueça de colocar a chave de combustível na posição fechada.

Dirigindo em Aclives

Devido à sua configuração, este veículo tem uma excelente capacidade de subida, tanto que existe a possibilidade de capotamento antes que se perca a tração. Por exemplo, é comum encontrar situações de terreno em que o alto de uma colina sofreu erosão a ponto de fazer o cume elevar-se de maneira muito acentuada. O veículo pode adaptar-se rapidamente a essa condição; entretanto, para isso, quando a dianteira do veículo for levada a um ponto em que o equilíbrio seja transferido para a traseira, pode ocorrer um capotamento.

A mesma situação pode ocorrer se um objeto incorporado fizer a dianteira do veículo subir mais que o desejado. Se isso ocorrer, siga por um caminho alternativo. Cuidado com os riscos de pilotar em encostas de colinas.

Também é aconselhável conhecer as condições do terreno do outro lado da colina ou da margem. Muitas vezes há uma inclinação acentuada que é impossível ultrapassar ou descer.

Direção em Declives

Este veículo é capaz de subir inclinações mais acentuadas do que é capaz de descer com segurança. Portanto, é essencial verificar se existe um caminho seguro para descer uma inclinação antes de subi-la.

Desacelerar durante declives com terrenos escorregadios pode fazer o quadriciclo deslizar como em um tobogã. Mantenha uma velocidade constante e/ou acelere devagar para recuperar o controle.

Direção Transversal em Encostas

Sempre que for possível, essa operação deve ser evitada. Se for necessário, faça-o com extrema cautela. A direção transversal em encostas íngremes pode causar o capotamento do veículo. Além disso, superfícies escorregadias ou instáveis podem levar a um deslizamento lateral incontrolável. Não tente fazer curvas em declives escorregadios. Evite todos os objetos ou depressões que aumentem a elevação de apenas um lado do veículo, pois pode ocorrer a capotagem.

Valetas

Normalmente, este veículo pára se as rodas dianteiras ou traseiras passarem por uma valeta. Se a valeta for muito inclinada ou profunda, o veículo pode mergulhar e capotar.

ADVERTÊNCIA

Evite a travessia de valetas. Dê marcha à ré e escolha um caminho alternativo.

Técnicas de Pilotagem

Pilotar seu veículo em velocidade muito alta para as condições do terreno pode causar lesões. Acelere apenas o suficiente para se deslocar com segurança. Estatísticas mostram que curvas feitas em alta velocidade normalmente resultam em acidentes e lesões. Nunca se esqueça de que este veículo é pesado! O simples peso do veículo pode prender você caso ele caia e o imobilize.

Este veículo não foi projetado para saltar, e nem ele nem você são capazes de absorver a energia de altos impactos como os causados por saltos. "Empinar" o veículo pode fazer com que ele caia sobre você. Ambas essas práticas são de alto risco para você e devem sempre ser evitadas.

Para manter o controle adequado, recomendamos enfaticamente que você mantenha as mãos no guidão, tendo todos os comandos do veículo ao seu alcance. O mesmo vale para os seus pés. Para reduzir a possibilidade de lesões nas pernas ou nos pés, mantenha sempre os seus pés sobre as pedaleiras. Não aponte seus dedos para fora, nem afaste seus pés lateralmente para ajudar em curvas, pois eles podem ser atingidos ou ficar presos em obstáculos na passagem, ou podem entrar em contato com as rodas.

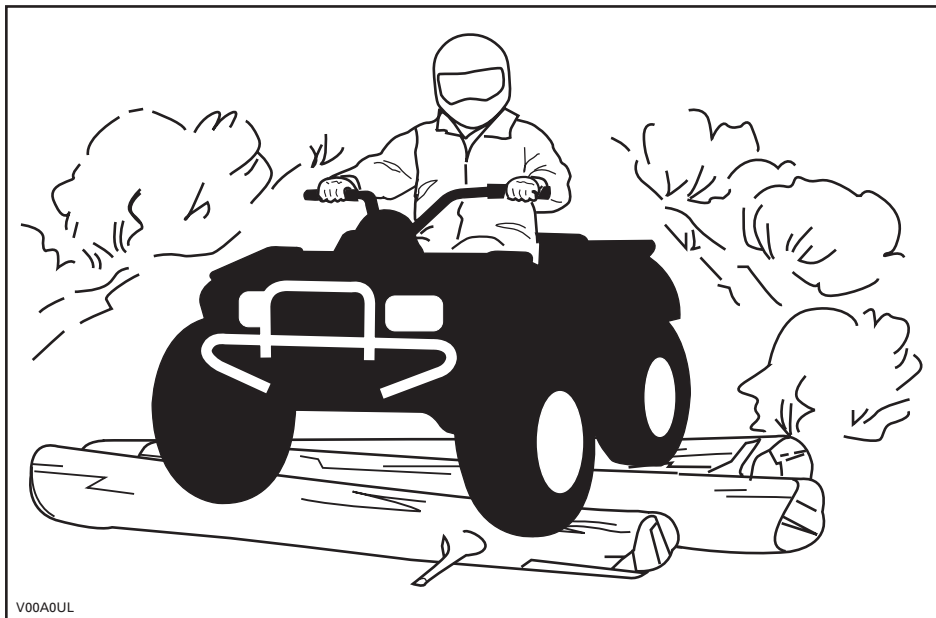

Embora o veículo conte com um sistema adequado de suspensão, terrenos acidentados ou “costelas de vaca” podem causar desconforto e até mesmo lesões nas costas. Muitas vezes pode ser necessário subir e descer no assento ou pilotar em uma posição encolhida. Reduza a velocidade e flexione suas pernas para absorver o impacto.

Este veículo não foi projetado para ser dirigido em estradas ou rodovias. Na maioria das localidades, trata-se de uma prática ilegal. Dirigir o seu veículo em estradas ou rodovias pode causar uma colisão com outro veículo. Os pneus dos quadriciclos não são adequados para pistas pavimentadas. O asfalto pode afetar negativamente o manuseio e o controle do veículo. Dirigir em estradas ou rodovias pode confundir os outros motoristas, especialmente se as luzes do seu veículo estiverem acesas. Se você precisar atravessar uma estrada, o piloto líder deve descer do veículo, observar e orientar os outros pilotos. Então, quem atravessar por último deve ajudar o líder na travessia. Não pilote nas calçadas. Elas foram criadas para o uso de pedestres.

A água pode ser um perigo especial. Se for muito profunda, o veículo pode boiar e tombar. Verifique a profundidade da água e a correnteza antes de tentar atravessar qualquer curso d'água. A água não deve ultrapassar a altura das pedaleiras. Cuidado com superfícies escorregadias tais como pedras, grama, toras, etc., tanto na água como nas margens. Pode ocorrer a perda de tração. Não tente entrar na água em alta velocidade. A água atua como um freio e pode fazer você ser atirado para fora do veículo.

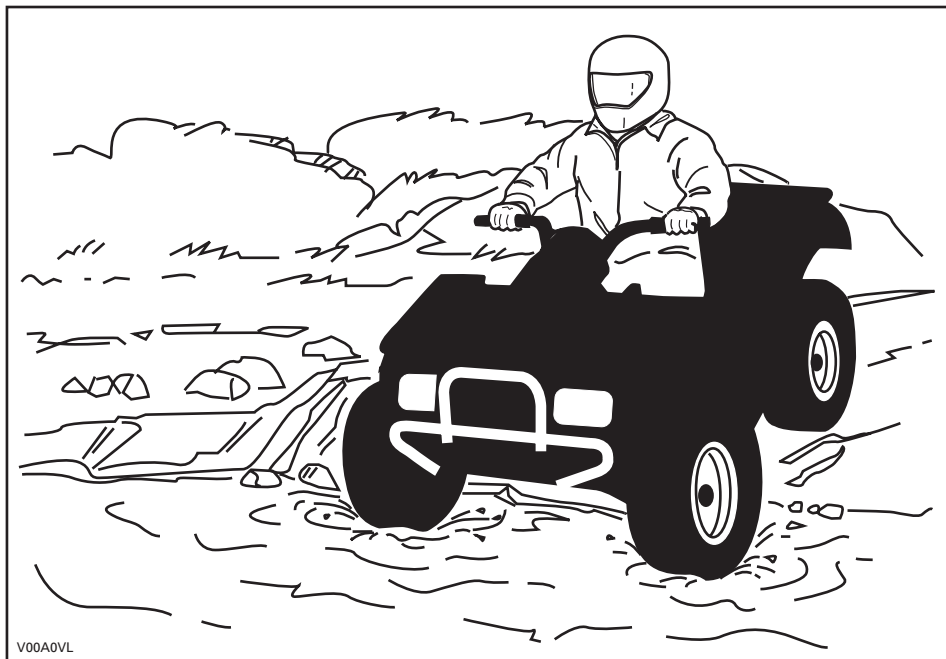

A água afeta a capacidade de frenagem do seu veículo. Seque os freios acionando-os algumas vezes depois que o veículo sair da água.

Pode haver lamaçais ou pântanos perto de cursos ou massas de água. Esteja preparado para "buracos" repentinos ou mudanças de profundidade. Da mesma forma, tenha cuidado com obstáculos tais como pedras, toras, etc., parcialmente cobertos pela vegetação.

Se o seu roteiro atravessa cursos d'água congelados, verifique se o gelo tem espessura e solidez suficientes para suportar o peso total combinado do veículo, do piloto e da carga. Sempre esteja atento para aberturas no gelo... isso certamente indica que a espessura do gelo é variável. Em caso de dúvida, não tente a travessia.

O gelo também afeta o controle do veículo. Reduza a velocidade e não acelere rapidamente. Isso apenas fará as rodas girarem em falso e, possivelmente, fará o veículo tombar. Evite freadas bruscas. Novamente, isso pode causar um deslizamento descontrolado e o tombamento do veículo. Sempre se deve evitar a lama, pois ela pode bloquear o funcionamento dos controles do veículo.

A pilotagem em areia, dunas ou neve é outra experiência fantástica, mas há alguns cuidados básicos que devem ser tomados. Areia molhada, profunda ou fina e neve podem causar a perda de tração e fazer o veículo derrapar, ficar encalhado ou atolar. Se isso ocorrer, procure uma base mais firme. Novamente, o melhor conselho é reduzir a velocidade e ficar atento às condições.

Ao pilotar em dunas, é aconselhável equipar o veículo com uma bandeira de segurança do tipo "antena". Isso tornará a sua localização mais visível para as pessoas que estiverem do outro lado da duna. Ande com cuidado se vir outra bandeira de segurança à frente. Como a bandeira de segurança do tipo "antena" pode ficar presa e voltar com força em direção ao seu corpo, não a use em áreas onde houver galhos baixos ou obstáculos suspensos.

Pilotar sobre pedras soltas ou cascalho é muito semelhante a pilotar sobre gelo. Nessas condições, a direção do veículo é afetada, podendo causar derrapagens e capotamento, especialmente em alta velocidade. Além disso, a distância de frenagem pode ser alterada. Não se esqueça de que acelerar repentinamente ou derrapar pode fazer com que pedras soltas sejam atiradas para trás no caminho de outros pilotos. Nunca faça isso deliberadamente.

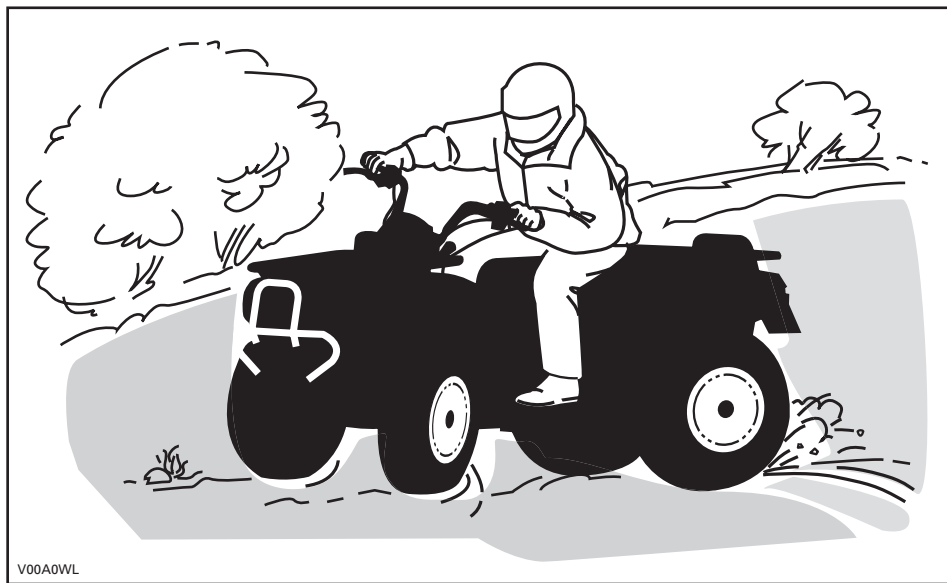

Se você derrapar ou deslizar, pode ser útil virar o guidão na direção da derrapagem até que o controle seja recuperado. Nunca trave os freios e as rodas.

Respeite e siga a sinalização da trilha. Ela existe para ajudar você e as outras pessoas.

Os obstáculos da trilha devem ser ultrapassados com cuidado. Entre eles estão pedras soltas, árvores caídas, superfícies escorregadias, cercas, postes, aterros e depressões. Você deve evitar esses obstáculos sempre que for possível. Lembre-se de que alguns obstáculos são muito grandes ou perigosos para atravessar e devem ser evitados. Pedras pequenas ou árvores caídas podem ser atravessadas com segurança... aproxime-se delas perpendicularmente. Fique de pé sobre as pedaleiras e mantenha seus joelhos flexionados. Ajuste a velocidade sem perder a força e não acelere rapidamente. Segure firmemente as manoplas. Concentre o peso do seu corpo para trás e siga em frente. Não tente erguer as rodas dianteiras do veículo. Não se esqueça de que o obstáculo pode ser escorregadio ou pode se movimentar durante a travessia.

Ao pilotar em colinas ou terrenos inclinados, duas coisas são muito importantes... esteja preparado para encontrar superfícies escorregadias ou variações de terreno e obstáculos... e posicione corretamente o seu corpo.

Aclives

Mantenha o peso do corpo para a frente, em direção ao topo do aclive. Mantenha os pés nas pedaleiras e engate uma marcha baixa; em seguida, acelere. Quando for necessário, mude as marchas rapidamente enquanto sobe. Não corra demais, pois isso pode fazer a dianteira do veículo sair do chão e cair sobre você. Se o aclive for muito acentuado e você não puder ir em frente, ou se o veículo começar a andar para trás, acione os freios, com cuidado para não deslizar. Desça do quadriciclo e faça uma curva em “U” ou “K” (andando para trás, ao lado do veículo no lado do aclive e com uma das mãos no manete de freio, lentamente atrás da traseira do veículo, em direção ao alto do aclive; depois, suba no veículo e dirija descendo). Sempre caminhe ou desça pelo lado do aclive, mantendo distância do veículo e das rodas em movimento. Não tente segurar o veículo se ele começar a tombar. Fique afastado. Não dirija em alta velocidade para passar o cume de uma colina. Pode haver obstáculos, inclusive declives muito acentuados.

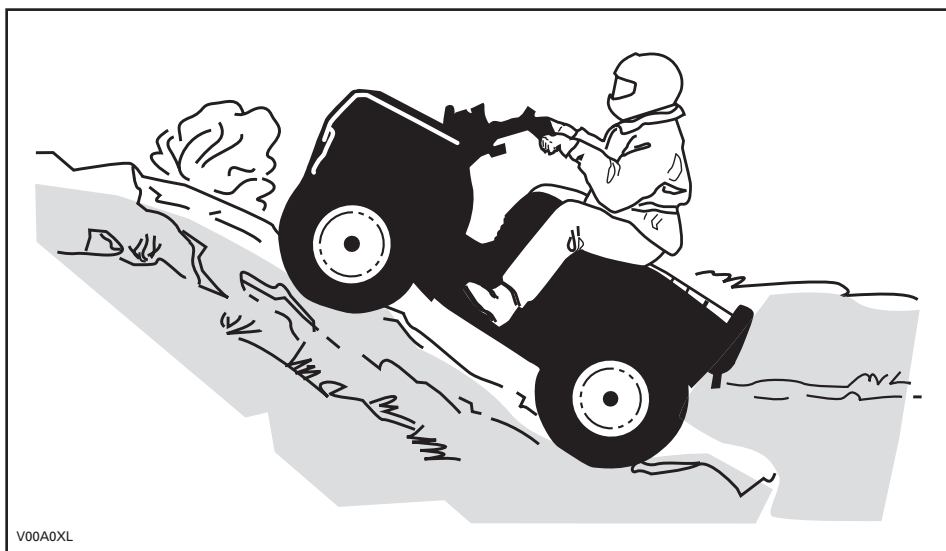

V00A0XL

Declives

Concentre o peso do seu corpo para trás. Acione os freios gradualmente para evitar derrapagens. Não pilote em um declive apenas com a compressão do motor ou com a marcha desengatada.

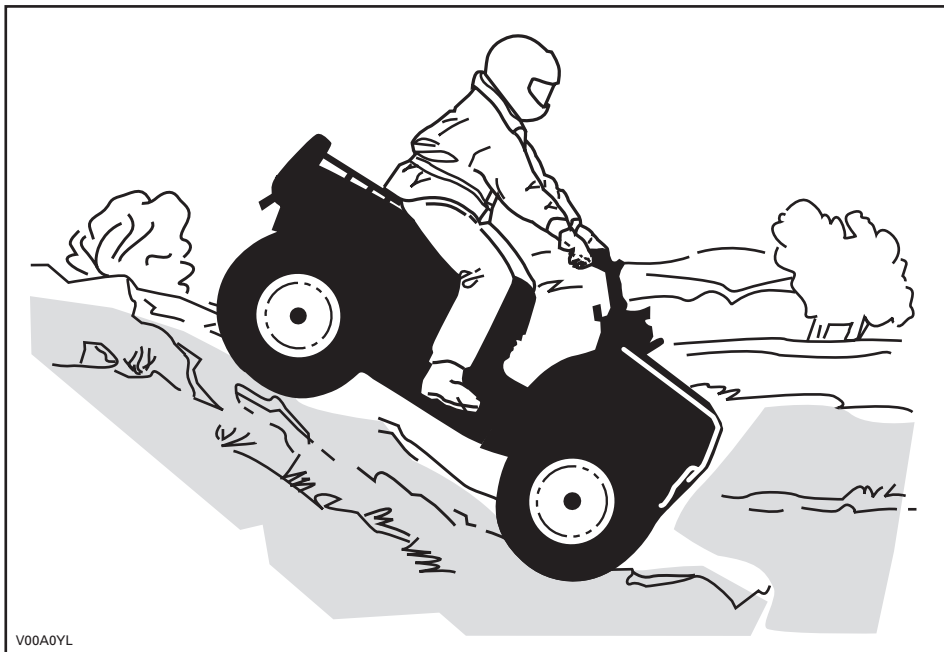

Direção Transversal em Encostas

Esse é um dos tipos de pilotagem mais arriscados, pois pode alterar radicalmente o equilíbrio do veículo. Isso deve ser evitado sempre que possível. Entretanto, se for necessário, é importante que você **SEMPRE** mantenha o peso do seu corpo voltado para o aclave... e esteja preparado para descer do veículo por esse lado se ele começar a tombar. Não tente impedir o tombamento ou impedir que o veículo se danifique.

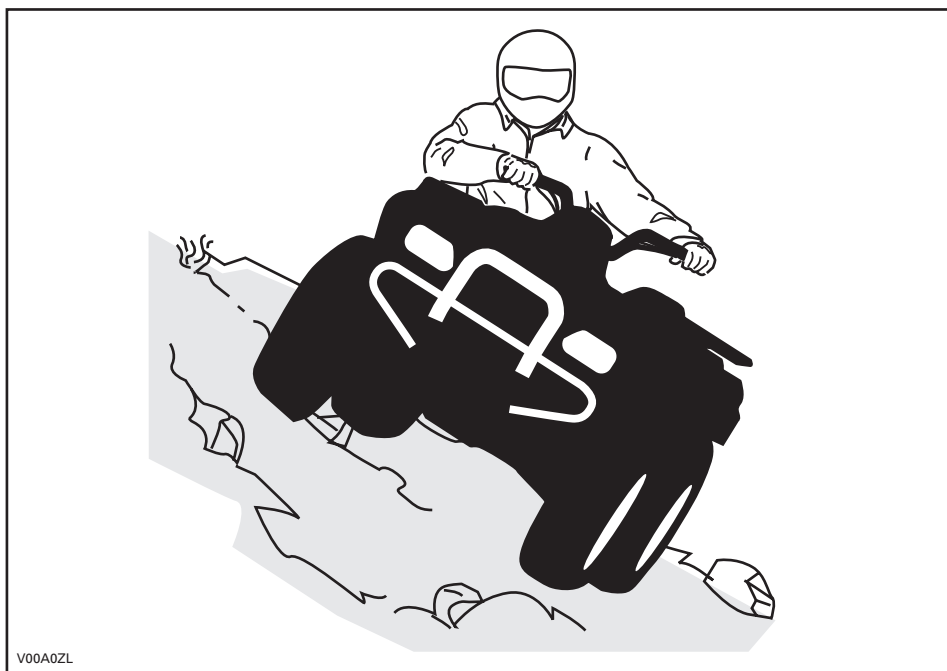

Manutenção de Rotina

Após terminar de pilotar, é prudente remover o acúmulo de gelo, neve, lama e sujeira. Isso não apenas ajuda a manter o seu veículo por mais tempo em boas condições de revenda, mas também elimina possíveis riscos na próxima vez em que você usar o veículo. Lave o seu veículo com água morna com sabão, e deixe secar. (Uma toalha pode ser útil). Não lave o seu veículo em locais abertos quando a temperatura estiver abaixo de zero. Lubrifique o veículo adequadamente conforme descrito na seção **MANUTENÇÃO**.

Parte da sua responsabilidade em relação à segurança é seguir o conteúdo deste Manual do Proprietário. Ele dá conselhos valiosos sobre como cuidar corretamente do seu veículo. Se você precisar de mais assistência, o seu revendedor autorizado de quadriciclos Bombardier estará sempre disposto a ajudar.

Modificações no seu veículo para aumentar a velocidade e o desempenho podem anular a garantia limitada do seu veículo. Além disso, algumas modificações, entre elas a retirada de componentes do motor ou do sistema de escapamento, são ilegais em muitos países.

A alteração das dimensões das rodas e/ou dos pneus pode afetar a estabilidade do veículo. Pneus com pressão incorreta podem causar o estouro ou a saída do pneu do seu aro, fazendo com que ele se perca ou fique danificado. Rodas ou pneus danificados devem ser trocados.

ETIQUETAS PENDURADAS

Este veículo vem com uma etiqueta pendurada e outras etiquetas contendo informações importantes de segurança.

Qualquer pessoa que dirija este veículo deve ler e compreender essas instruções antes de dirigir.

R
MODELO PARA RECREAÇÃO

**ESTE QUADRICICLO É PARA
USO RECREACIONAL.**

SOMENTE OPERADOR - SEM PASSAGEIRO

NENHUM OPERADOR MENOR DE 16 ANOS

ESTA CATEGORIA DE QUADRICICLO R (RECREACIONAL) É SOMENTE PARA USO FORA DE ESTRADA. É PRINCIPALMENTE PARA O USO RECREACIONAL MAS PODE TAMBÉM SER USADO PARA PROPÓSITOS UTILITÁRIOS.

EXISTEM CURSOS DE PILOTAGEM DE QUADRICICLOS. PEÇA INFORMAÇÕES PARA SEU REVENDEDOR.

VERIFIQUE COM SEU REVENDEDOR QUANTO AS LEIS LOCAIS ONDE FOR UTILIZAR O QUADRICICLO.





ESTA ETIQUETA NÃO DEVE SER REMOVIDA ANTES DA VENDA.

70490930

V07M11L

⚠ ADVERTÊNCIA

O uso impróprio do Quadriciclo pode causar **LESÕES GRAVES** ou **MORTE**

Sempre use um capacete aprovado e equipamento de proteção

Nunca dirija em estradas públicas

Nunca transporte passageiros

Nunca dirija sob efeito de drogas ou álcool

NUNCA dirija:

- sem treinamento apropriado ou instruções.
- em velocidades muito altas para a sua habilidade ou para as condições.
- em estradas públicas – uma colisão com outro veículo pode ocorrer.
- com um passageiro – passageiros afetam o equilíbrio e a manobrabilidade e aumentam o risco de perda de controle.

SEMPRE:

- empregue técnicas adequadas de condução para evitar capotagens em subidas e em terrenos acidentados e nas curvas.
- evite superfícies pavimentadas – o pavimento pode afetar seriamente a manobrabilidade e o controle.

**PROCURE E LEIA O MANUAL DO PROPRIETÁRIO.
SIGA TODAS A S INSTRUÇÕES E AVISOS.**

LOCALIZAÇÃO DAS ETIQUETAS IMPORTANTES

As etiquetas a seguir estão no seu veículo e devem ser consideradas partes permanentes do mesmo. Se estiverem faltando ou danificadas, elas podem ser substituídas gratuitamente. Consulte um revendedor autorizado de quadriciclos Bombardier.

NOTA: As ilustrações a seguir usadas neste Manual do Proprietário são apenas uma representação geral. O seu modelo pode ser diferente.



vmo2006-013-004_a

Etiqueta 1

⚠ ADVERTÊNCIA

O uso impróprio do Quadríciclo pode causar **LESÕES GRAVES** ou **MORTE**



Sempre use um capacete aprovado e equipamento de proteção



Nunca dirija em estradas públicas



Nunca transporte passageiros



Nunca dirija sob efeito de drogas ou álcool

NUNCA dirija:

- sem treinamento apropriado ou instruções.
- em velocidades muito altas para a sua habilidade ou para as condições.
- em estradas públicas – uma colisão com outro veículo pode ocorrer.
- com um passageiro – passageiros afetam o equilíbrio e a manobrabilidade e aumentam o risco de perda de controle.

SEMPRE:

- empregue técnicas adequadas de condução para evitar capotagens em subidas e em terrenos acidentados e nas curvas.
- evite superfícies pavimentadas – o pavimento pode afetar seriamente a manobrabilidade e o controle.

**PROCURE E LEIA O MANUAL DO PROPRIETÁRIO.
SIGA TODAS AS INSTRUÇÕES E AVISOS.**

704 900 051

V01M01Z

Etiqueta 2

⚠ ADVERTÊNCIA



MENOR DE
16

Dirigir este ATV se você for menor de 16 anos aumenta chance de uma LESÃO GRAVE ou MORTE.

NUNCA dirija este ATV se for menor de 16 anos.

704 900 011

V01M02Z

Etiqueta 3

⚠ ADVERTÊNCIA



NUNCA ande como passageiro. Passageiros podem causar a perda de controle, resultando em LESÕES GRAVES ou MORTE.

704 900 005

V01M07Z

Etiqueta 4

⚠ ADVERTÊNCIA

A pressão incorreta dos pneus ou a sobrecarga do veículo pode levar à perda de controle. A perda do controle do veículo pode causar LESÕES GRAVES ou MORTE.

SEMPRE mantenha a pressão dos pneus no nível indicado. NUNCA calibre os pneus abaixo da pressão mínima. Isso pode fazer com que o pneu saia do aro. NUNCA ultrapasse a capacidade de carga do veículo, que é de XXX kg (XXX lb), incluindo o peso do piloto, da carga, dos acessórios e do engate do reboque. TRANSPORTE DE CARGAS E REBOQUE DE CARRETAS

- O transporte de cargas ou o reboque de carretas pode afetar a estabilidade e o manuseio.
- Quando o quadríciclo estiver carregado ou rebocando uma carreta:
 - reduza a velocidade.
 - deixe uma distância maior para frenagem.
 - evite aclives/declives e terrenos acidentados.

CARGA	PRESSÃO DOS PNEUS FRIOS
ATÉ XXX kg (XXX lb)	DIANTEIROS MÁX: XX kPa (XX psi) MÍN: XX kPa (XX psi)
	TRASEIROS MÁX: XX kPa (XX psi) MÍN: XX kPa (XX psi)

vmo2006-007-002_apt-bra

vmo2006-007-002_apt-bra

Etiqueta 5

CORRENTE DE TRANSMISSÃO

A CORRENTE DE TRANSMISSÃO DEVE SER BEM AJUSTADA E LUBRIFICADA. A FOLGA É DE 15 a 25 mm (5/8 a 1 pol) COM O CONDUTOR FORA DO VEÍCULO. VEJA O MANUAL DO PROPRIETÁRIO PARA AS INSTRUÇÕES COMPLETAS.

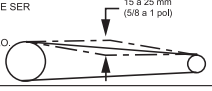

15 a 25 mm
(5/8 a 1 pol)

vmo2006-014-002_apt-bra

vmo2006-014-002_apt-bra

Etiqueta 6

ATENÇÃO

- O ATV DEVE ser parado antes de mudar a alavanca de transmissão.
- Sempre acione o freio de pé traseiro para mudar a alavanca a partir do P (Park/Estacionamento).

704 900 218

V06M0EY

Etiqueta 7



EMISSION CONTROL INFORMATION

THIS VEHICLE IS NOT SUBJECT TO PHASE-IN EPA EMISSION STANDARDS AND RELATED REQUIREMENTS FOR MODEL YEAR 2006 APPLICABLE UNDER 40 CFR 1051.



INFORMAÇÕES SOBRE CONTROLE DAS EMISSÕES

ESTE VEÍCULO NÃO ESTÁ SUJEITO A INTRODUÇÃO PROGRESSIVA DAS NORMAS DE EMISSÕES DA EPA E AOS REQUISITOS CORRELATOS PARA O MODELO ANO 2006, VÁLIDOS NOS TERMOS DA 40 CFR 1051.

512 880 138

512060138

Etiqueta 8



DA

FIND OG LÆS BRUGERVEJLEDNINGEN, OVERHOLD ALLE INSTRUKTIONER OG ADVARSLER.

NL

ZOEK DE GEBRUIKERSHANDLEIDING OP EN LEES HEM. HOUD U AAN ALLE AANWIJZINGEN EN WAARSCHUWINGEN.

FR

LOCALISER ET LIRE LE GUIDE DE L'OPÉRATEUR. SUIVRE TOUS LES CONSIGNES ET AVERTISSEMENTS.

FI

PAIKANNA JA LUE KÄYTTÄJÄN OPAS. NOUDATA KÄYTTÖOHJEITA JA VAROITUKSIA.

DE

BETRIEBSANLEITUNG AUSFINDIG MACHEN UND LESEN. ALLE ANWEISUNGEN UND WARNHINWEISE BEFOLGEN.

EL

ΒΡΕΙΤΕ ΚΑΙ ΔΙΑΒΑΣΤΕ ΤΟΝ ΟΔΗΓΟ ΧΕΙΡΙΣΤΗ, ΑΚΟΛΟΥΘΗΣΤΕ ΟΛΕΣ ΤΙΣ ΟΔΗΓΙΕΣ ΚΑΙ ΠΡΟΕΛΟΓΙΣΜΟΥΣ.

IT

LEGGERE IL MANUALE DELL'OPERATORE. SEGUIRE TUTTE LE ISTRUZIONI E AVVERTENZE.

PT



LOCALIZAR E LER O GUIA DE OPERAÇÃO, OBSERVAR TODAS AS INSTRUÇÕES E MENSAGENS DE AVISO.

ES

UBICAR Y LEER LA GUÍA DEL OPERADOR. ATENDERSE A TODAS LAS INSTRUCCIONES Y MENSAJES DE ADVERTENCIA.

SV

TA REDA PÅ INSTRUKTIONSBOKEN OCH LÄS DEN. UPPMÄRKSAMMA ALLA ANVISNINGAR OCH VARNINGAR.



704 901 177

vmo2006-014-003_a

APENAS PARA MODELOS INTERNACIONAIS

58 **INFORMAÇÕES SOBRE SEGURANÇA**

INFORMAÇÕES SOBRE O VEÍCULO

COMO IDENTIFICAR O SEU QUADRICICLO

Os principais componentes do seu veículo (motor e quadro) são identificados por números de série diferentes. Às vezes pode ser necessário localizar esses números para fins de garantia ou para localizar o seu veículo em caso de furto ou roubo. Esses números são exigidos pelo revendedor autorizado de quadriciclos Bombardier para comunicar corretamente as ocorrências de garantia. A BRP não oferece qualquer garantia caso o número de identificação do motor (EIN) ou o número de identificação do veículo (VIN) for retirado ou de qualquer maneira danificado. Recomendamos enfaticamente que você anote todos os números de série do seu veículo e os comunique à sua seguradora.

Localização do Número de Identificação do Veículo



TÍPICO

1. VIN (Número de Identificação do Veículo)
2. Modelo

Localização do Número de Identificação do Motor



vmo2006-014-005_a

TÍPICO

Etiqueta de Conformidade

Esta etiqueta indica a conformidade do veículo em muitos países.

LOCALIZAÇÃO DA ETIQUETA

Todos os DS250

Tubo inferior dianteiro direito do quadro
(entre o Braço "A")

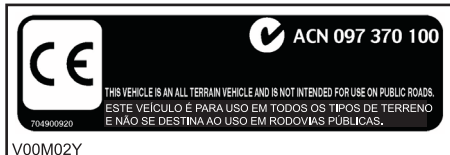

EUA E CANADÁ



OUTROS PAÍSES

NORMA PARA SISTEMAS DE CONTROLE DE EMISSÃO DE RUÍDOS

É Proibido Adulterar o Sistema de Controle de Ruídos!

As leis federais norte-americanas e as leis das províncias canadenses podem proibir as seguintes ações diretas ou indiretas:

1. A retirada ou desativação por qualquer pessoa, que não seja para fins de manutenção, reparo ou troca de qualquer dispositivo ou elemento de projeto incorporado a qualquer veículo novo para fins de controle de ruído, antes da venda ou entrega ao consumidor final, ou durante o uso do veículo, ou
2. O uso do veículo após qualquer pessoa retirar ou desativar esse dispositivo ou elemento de projeto.

Entre os Atos Considerados Adulteração Estão os Seguintes:

1. Retirada, alteração ou perfuração do silenciador ou de qualquer componente do motor que seja responsável pela expulsão dos gases de escape do motor.
2. Retirada, alteração ou perfuração de qualquer parte do sistema de admissão.
3. Substituição de qualquer peça móvel do veículo ou de peças do sistema de escape ou admissão por peças que não sejam as especificadas pelo fabricante.
4. Falta de manutenção adequada.

REQUISITOS DE EMISSÕES

A CARB (California Air Resources Board, Direção de Recursos Atmosféricos da Califórnia) exige que o seu quadriciclo cumpra as normas pertinentes de emissão de gases de escape durante a vida útil do mesmo, desde que operado e mantido de acordo com as instruções fornecidas.

Uma Etiqueta Vermelha de descumprimento (bem como uma Etiqueta Verde) pode ser obtida anualmente durante o licenciamento do veículo na Califórnia. A etiqueta apropriada é indicada pelo número de identificação do veículo (no oitavo caractere indicado aqui).

CATEGORIA DO VEÍCULO	OITAVO CARACTERE DO VIN
Etiqueta Vermelha Não-Conforme	Deve indicar um C ou 3
Etiqueta Verde Conforme	Qualquer designação alfanumérica que não seja a letra C ou o número 3

CONTROLES/INSTRUMENTOS/EQUIPAMENTOS

NOTA: Alguns controles/instrumentos/equipamentos são opcionais.

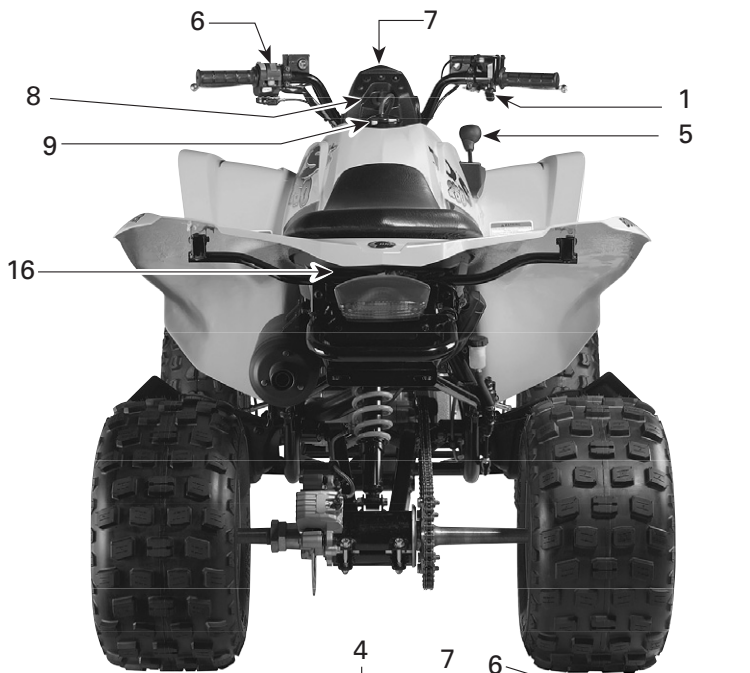

vmo2006-013-005_a

Durante a leitura deste Manual do Proprietário, lembre-se que:

ADVERTÊNCIA

Indica um risco potencial que, se não evitado, pode resultar em lesões graves ou morte.

NOTA: Esta seção apresenta as funções básicas dos vários controles do seu quadriciclo. Para obter mais detalhes sobre o funcionamento de um controle junto com outros, consulte as *INSTRUÇÕES DE OPERAÇÃO* mais adiante nesta seção.

1) Alavanca do acelerador

Localizada no lado direito do guidão. Quando é empurrada, aumenta a velocidade do motor, permitindo a conexão da transmissão na marcha selecionada.

Quando é solta, a velocidade do motor volta automaticamente ao ponto morto e o veículo desacelera gradualmente.

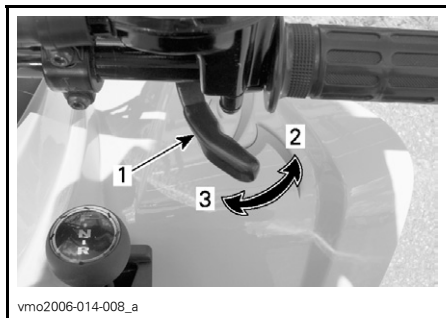

1. Alavanca do Acelerador
2. Para acelerar
3. Para desacelerar

2) Alavanca do Freio Dianteiro

Localizada no lado direito do guidão. Quando pressionada, o freio é acionado. Quando é solta, ela deve voltar automaticamente à sua posição original. A ação do freio é proporcional à força aplicada na alavanca e ao tipo e às condições do terreno.

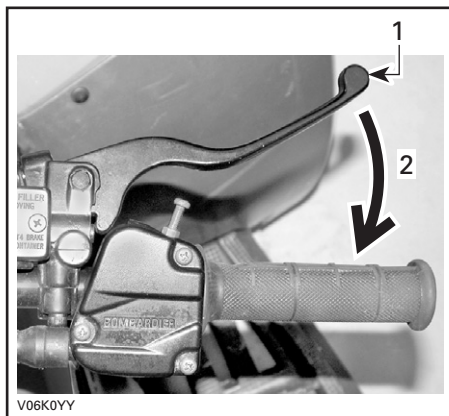

1. Alavanca de freio
2. Para acionar os freios

3) Alavanca do Freio Traseiro

Localizada no lado esquerdo do guidão. Quando é pressionada, os freios traseiros são acionados. Quando é solta, ela deve voltar automaticamente à sua posição original. A ação do freio é proporcional à força aplicada na alavanca e ao tipo e às condições do terreno.

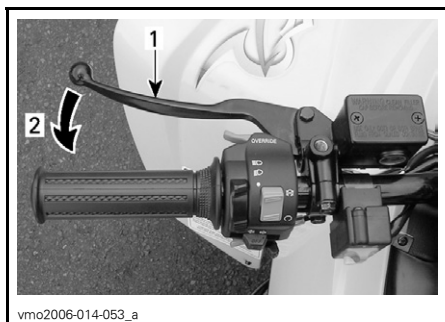

vmo2006-014-053_a

TÍPICO

1. Alavanca de freio
2. Para acionar o freio

4) Freio de Estacionamento

Localizado no lado direito do guidão, na alavanca de freio dianteiro. Quando é acionado, impede que o veículo se movimente. É útil quando o freio precisa ser travado, por exemplo, durante uma curva em K, durante o transporte ou quando o veículo não está sendo usado.

ADVERTÊNCIA

Sempre use o freio de estacionamento **e** acione a posição FORWARD na alavanca de câmbio quando o veículo não estiver sendo usado.

ADVERTÊNCIA

Verifique se o freio de estacionamento está totalmente solto antes de dirigir o quadriciclo. Dirigir o veículo com pressão constante sobre os freios pode danificar o sistema de freios e afetar a capacidade de frenagem, além de poder causar um incêndio.

Para acionar o mecanismo: Aperte a alavanca de freio e empurre para baixo a trava da alavanca de freio (freio de estacionamento) com um dedo. Agora, a alavanca de freio está pressionada e os freios traseiros foram acionados.

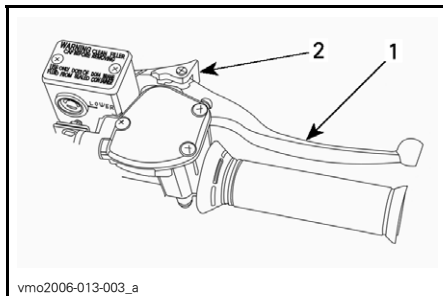

vmo2006-013-003_a

1. Alavanca do freio dianteiro
2. Trava da alavanca de freio (freio de estacionamento)

Para soltar o mecanismo: Aperte a alavanca do freio. A alavanca deve voltar automaticamente à sua posição original. A alavanca de freio deve voltar à posição de descanso. Sempre solte a trava da alavanca de freio (freio de estacionamento) antes de dirigir.

5) Alavanca de Câmbio

Localizada no lado dianteiro direito do veículo. Alavanca com três posições: R, N e F.

CUIDADO: Sempre pare completamente o veículo e acione o freio antes de acionar a alavanca de câmbio.

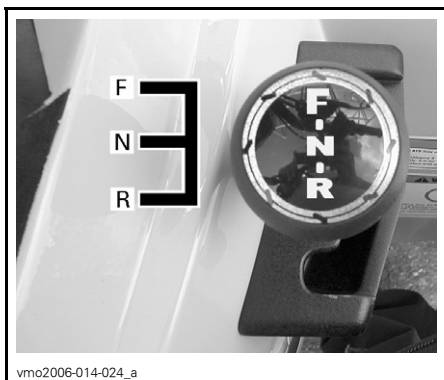

vmo2006-014-024_a

PADRÃO DA ALAVANCA DE CÂMBIO

Para mudar a marcha, pare completamente o veículo, acione os freios e, em seguida, leve a alavanca até a posição desejada para a frente ou para trás. Não force a alavanca.

NOTA: Qualquer tentativa de mudança de marcha em alta rotação ou sem que os freios estejam acionados fará o motor parar.

R: Marcha à Ré

Permite que o veículo ande para trás. Este veículo é equipado com um sistema limitador de velocidade à ré. Consulte o **BOTÃO DE OVERRIDE** mais adiante para saber mais.

ADVERTÊNCIA

Antes de movimentar o veículo de marcha à ré, verifique se o caminho está livre de obstáculos ou pessoas. Permaneça sentado.

N: Neutro

Esta posição desengata a marcha para permitir que o veículo se movimente manualmente ou seja rebocado.

F: À Frente

Esta é a marcha normal usada ao dirigir. Ela permite que o veículo atinja a sua velocidade máxima.

6) Chave Multifuncional

A chave multifuncional está localizada no lado esquerdo do guidão.

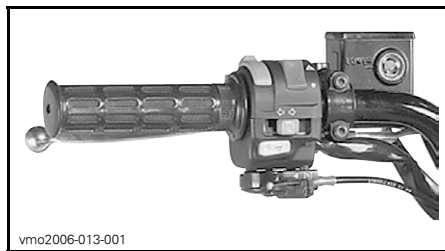

vmo2006-013-001

TÍPICO

Os controles que se encontram nessa chave multifuncional são as seguintes:

Interruptor do Farol

Localizado no alto da chave multifuncional.

Coloque o interruptor na posição LO para acionar o farol baixo e a luz traseira, na posição HI para acionar o farol alto e a luz traseira, e na posição OFF para apagar apenas o farol.

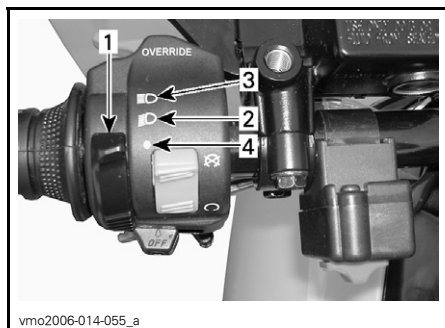

vmo2006-014-055_a

1. Interruptor do farol
2. Posição de farol baixo
3. Posição de farol alto
4. Posição desligada (OFF)

Interruptor de Parada do Motor

Localizado no alto da chave multifuncional.

NOTA: O motor não funcionará se o interruptor de parada do motor estiver na posição OFF.

Esse interruptor pode ser usado para desligar o motor e como um comando de emergência.

NOTA: Embora seja possível parar o motor desligando a chave de ignição, recomendamos que o motor seja desligado com o interruptor de parada do motor.

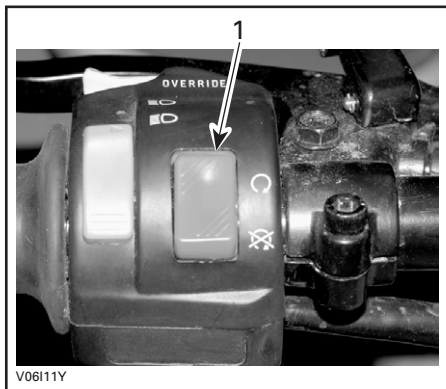

TÍPICO
1. Interruptor de parada do motor

Botão de Partida

Para dar a partida no motor: pressione o botão de partida e mantenha-o pressionado, solte imediatamente após a ignição.

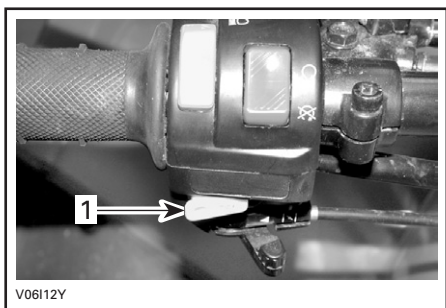

1. Botão de partida

Para desligar o motor: solte totalmente a alavanca do acelerador e, em seguida, acione o interruptor de parada do motor.

Botão Override

Localizado na frente da chave multifuncional.



TÍPICO
1. Botão Override

Este botão é usado para cancelar o sistema limitador de velocidade à ré e para aumentar a potência. Para isso, pressione o botão Override e mantenha-o pressionado. Em seguida, acione a alavanca do acelerador. Solte o botão quando a manobra for concluída.

⚠️ ADVERTÊNCIA

Nunca acione o botão Override enquanto o acelerador estiver aberto, pois você pode perder o controle e sofrer lesões graves ou morrer.

Alavanca do Afogador

Localizada na parte inferior da chave multifuncional. Este dispositivo possui uma alavanca variável para facilitar a partida a frio.

A posição OFF é para o uso normal quando o motor estiver aquecido.



V06F0PY

ALAVANCA DO AFOGADOR NA POSIÇÃO OFF

A posição de afogamento total é usada quando o motor estiver frio.



V06F0QY

ALAVANCA DO AFOGADOR NA POSIÇÃO DE AFOGAMENTO TOTAL

As outras posições entre OFF e FULL são usadas dependendo da temperatura do motor.

7) Luzes Indicadoras

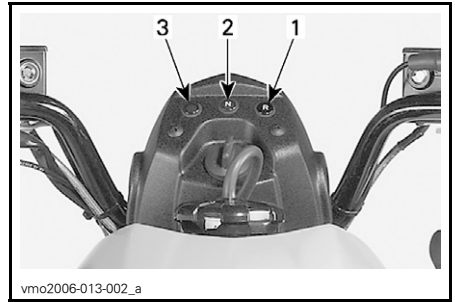

vmo2006-013-002_a

1. Luz de ré (vermelha)
2. Luz de ponto-morto (NEUTRAL) (verde)
3. Temperatura do motor (vermelha)

Temperatura do Motor (vermelha)



Esta luz se acende quando o interruptor de ignição for colocado na posição ON e permanecer acionado por cerca de 1 segundo.

Quando essa luz indicadora estiver acesa (ON), indica que o motor está superaquecido.

Se o motor se superaquecer, consulte **SUPER-AQUECIMENTO DO MOTOR em PROCEDIMENTOS ESPECIAIS.**

CUIDADO: Se a luz não se apagar imediatamente após a partida do motor, desligue-o. Consulte um revendedor autorizado de quadriciclos da Bombardier. Não use o veículo até que ele seja reparado.

Luz de Ré (vermelha)



Quando estiver acesa, indica que a transmissão está na posição de marcha à ré.

Luz 'Neutro' (verde)



Quando estiver acesa, indica que a transmissão está na posição neutra.

8) Interruptor de Ignição

Localizado na parte central do painel. Interruptor de duas posições acionado por chave: OFF, ON.

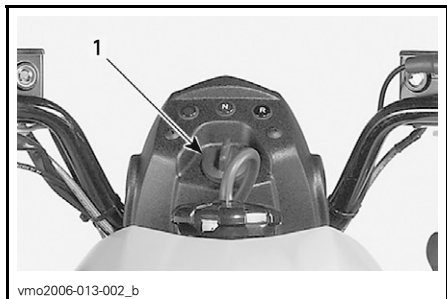

1. Interruptor de Ignição

Insira a chave no interruptor e gire-a até a posição ON. Para retirar a chave, gire-a até a posição OFF e puxe-a.

Lembre-se de que deixar as luzes acesas sem que o motor esteja funcionando descarrega a bateria. Sempre coloque a chave de ignição na posição OFF depois que o motor for desligado.

NOTA: Embora seja possível parar o motor desligando a chave de ignição, recomendamos que o motor seja desligado com o interruptor de parada do motor.

9) Tampa do tanque de combustível

Desaparafuse no sentido anti-horário e retire a tampa para encher o tanque de combustível. Em seguida, aperte no sentido horário.

NOTA: Verifique se o tubo de respiro está corretamente instalado.

⚠️ ADVERTÊNCIA

Sempre desligue o motor antes de reabastecer. Abra a tampa lentamente. Se for percebida uma diferença de pressão (apito ao soltar a tampa do tanque de combustível) inspecione o veículo e/ou repare-o antes de utilizá-lo novamente. O combustível é inflamável e explosivo sob certas condições. Nunca use uma chama para verificar o nível de combustível. Nunca fume ou permita a presença de chamas ou faíscas nas proximidades. Trabalhe sempre em área bem ventilada. Nunca encha o tanque ao máximo antes de ir com o veículo a uma região quente. Com o aumento da temperatura, o combustível se expande e pode transbordar. Limpe sempre qualquer derramamento de combustível do veículo.

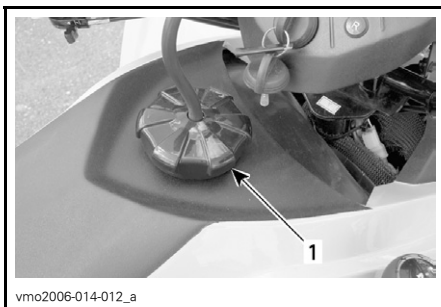

1. Tampa do tanque de combustível

10) Válvula de Combustível

Localizada no lado esquerdo do veículo, sob o assento. Registro giratório com 3 posições: OFF, ON, RES. Gire o registro para alinhar seu ponteiro com ON, OFF ou RES.

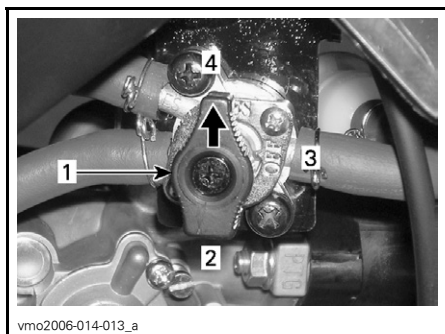

vmo2006-014-013_a

1. Alinhe este ponteiro na direção da posição desejada
2. posição ON
3. posição OFF
4. posição RES

OFF (DESLIGADO)

Interrompe o fornecimento de combustível ao carburador.

CUIDADO: Gire o registro para a posição OFF (desligado) quando o quadriciclo não estiver em uso ou durante seu transporte.

ON (LIGADO)

Permite que o combustível alimente o carburador. Essa é a posição normal de operação do veículo.

RES (RESERVA)

Quando o combustível acabar, com o registro na posição ON, há uma reserva de emergência disponível ao girar o registro para RES. A reserva contém aproximadamente 10% da capacidade do tanque. Use essa posição apenas quando o reservatório em ON estiver vazio.

Quando entrar na reserva, encha o tanque o mais cedo possível. Assegure-se de girar o registro para a posição ON após o reabastecimento.

CUIDADO: A abertura imprópria do registro de combustível pode restringir o fluxo de combustível. Tenha certeza que o registro esteja aberto corretamente.

11) Alavanca do Freio Traseiro

Localizado na frente da pedaleira direita. Quando é pressionada, os freios traseiros são acionados. Quando é solto, ele deve voltar à sua posição original. A ação do freio é proporcional à força aplicada no pedal e ao tipo e às condições do terreno.

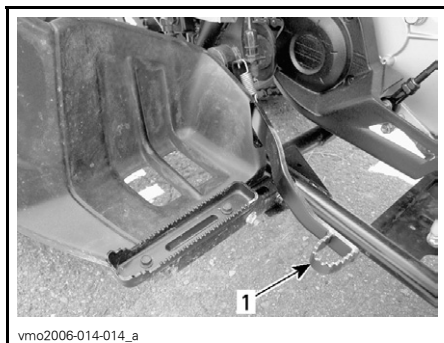

vmo2006-014-014_a

1. Alavanca do freio traseiro

12) Pedaleira

Use esta área para dar estabilidade aos seus pés.

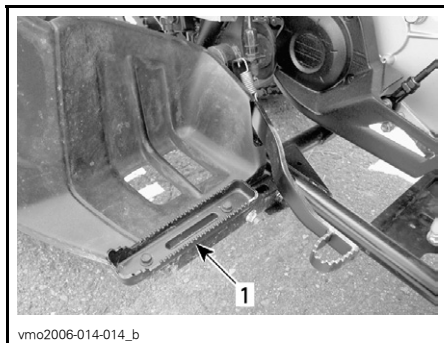

vmo2006-014-014_b

1. Pedaleira

13) Kit de Ferramentas

O jogo de ferramentas encontra-se no compartimento de serviço sob o assento.

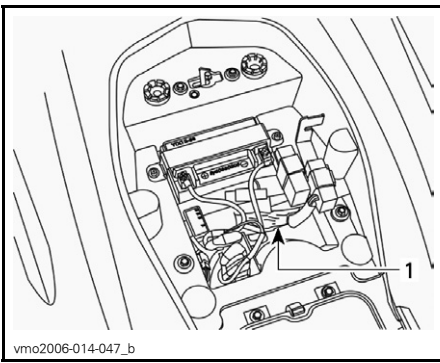

vmo2006-014-047_b

1. Jogo de ferramentas

O porta-fusíveis encontra-se no compartimento de serviço sob o assento.

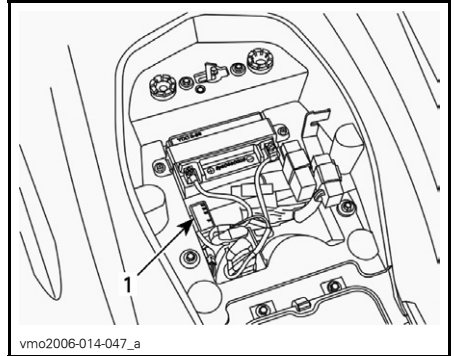

vmo2006-014-047_a

1. Porta-fusíveis

14) Tampa do Radiador

Localizada sob a tampa de acesso dianteira. Ela dá acesso ao bocal do radiador.

ADVERTÊNCIA

Para evitar possíveis queimaduras, não retire a tampa do radiador se o motor estiver quente.

Gire a tampa do radiador no sentido anti-horário para retirá-la. Ao terminar, recoloca corretamente a tampa do radiador e a tampa de acesso.



vmo2006-014-031_b

1. Tampa do radiador

16) Trava do Assento

Localizada sob o pára-lama traseiro, permite que o assento seja retirado para que o compartimento de serviço possa ser acessado.

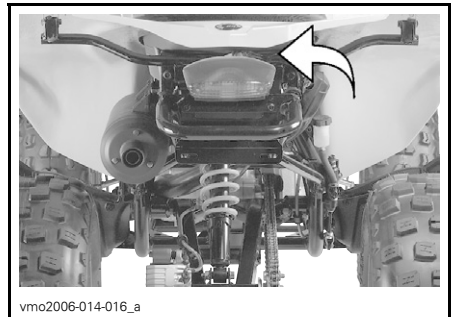

vmo2006-014-016_a

Retirada do Assento

Destrave o assento pela a alavanca de trava.

Erga com cuidado a parte traseira do assento, puxando-o para trás para soltá-lo.

15) Fusível

O sistema elétrico é protegido por um fusível. Consulte detalhes na seção **MANUTENÇÃO**.



vmo2006-014-017_a

1. Trava do assento

Instalação do Assento

Insira a lingüeta do assento no gancho do quadro.

Quando o assento se encaixar na posição, empurre firmemente o assento para baixo para travá-lo.

NOTA: Você ouvirá um som de encaixe. Verifique novamente se o assento está firmemente fixado, puxando-o levemente para verificar se está corretamente travado.

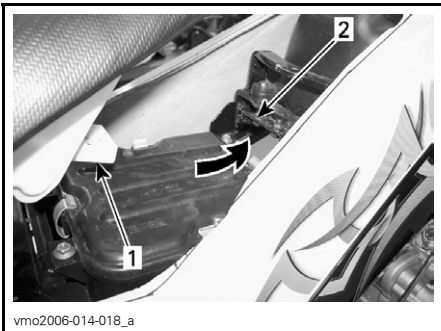

vmo2006-014-018_a

1. Gancho de
2. Fixação

ADVERTÊNCIA

Antes de dirigir, verifique se o assento está bem fixado.

17) Tomada de Energia de 12 Volts

Prático para refletores manuais ou outros equipamentos portáteis.

Retire a capa protetora para usar. Sempre recoloca a capa após o uso para protegê-la contra as condições do tempo.

Não ultrapasse a capacidade indicada. Consulte *ESPECIFICAÇÕES*.

Uma fonte auxiliar está disponível para conectar outros acessórios. Há dois fios ocultos na fiação na traseira do veículo. Consulte mais detalhes com um distribuidor/revendedor autorizado de quadriciclos Bombardier.

FLUIDOS

Durante a leitura deste Manual do Proprietário, lembre-se que:

ADVERTÊNCIA

Indica um risco potencial que, se não evitado, pode resultar em lesões graves ou morte.

NOTA: Esta seção especifica os fluidos recomendados e os procedimentos para verificar os seus níveis. Consulte em *MANUTENÇÃO* os procedimentos de troca de fluidos.

Combustível

Combustível Recomendado

Use gasolina comum sem chumbo, disponível na maioria dos postos de gasolina, ou combustível oxigenado, contendo no máximo 10% de etanol ou metanol, ou ambos. A gasolina usada deve ter o seguinte número mínimo recomendado de octanos.

NÚMERO DE OCTANOS	
Na América do Norte	87 (R + M)/2
Fora da América do Norte	92 RON

CUIDADO: Nunca faça experiências com outros combustíveis. O uso de combustíveis fora da recomendação pode deteriorar o desempenho do veículo e danificar partes essenciais do sistema de combustível e componentes do motor.

CUIDADO: Nunca misture óleo e combustível. Este quadriciclo possui um motor de 4 tempos. O óleo deve ser adicionado apenas no cárter do motor.

Nível de Combustível

ADVERTÊNCIA

Sempre desligue o motor antes de reabastecer. Abra a tampa lentamente. Se for percebida uma diferença de pressão (apito ao soltar a tampa do tanque de combustível) inspecione o veículo e/ou repare-o antes de utilizá-lo novamente. O combustível é inflamável e explosivo sob certas condições. Nunca use uma chama para verificar o nível de combustível. Nunca fume ou permita a presença de chamas ou faíscas nas proximidades. Trabalhe sempre em área bem ventilada. Nunca encha o tanque ao máximo antes de ir com o veículo a uma região quente. Com o aumento da temperatura, o combustível se expande e pode transbordar. Limpe sempre qualquer derramamento de combustível do veículo.

Óleo do motor

Óleo Recomendado

Use um óleo para motor de 4 tempos que cumpra ou supere as exigências da classificação SM, SL ou SJ da API. Sempre verifique a etiqueta de serviço da API no reservatório de óleo para verificar se ela apresenta as letras SM, SL ou SJ. Use apenas óleos detergentes de alta qualidade.

NOTA: Para melhorar o desempenho geral e a proteção contra desgastes, use o óleo sintético XP-S 5W40 de 4 tempos (P/N 293 600 039).

Viscosidade do Óleo

O óleo SAE 10W30 ou XP-S 10W40 de 4 tempos (P/N 219 700 346) é recomendado em todas as estações do ano.

Entretanto, nos dias mais quentes de verão e em dias muito frios do inverno, consulte a tabela a seguir para escolher a viscosidade adequada.

NOTA: Para melhorar o desempenho geral e a proteção contra desgastes, use o óleo sintético XP-S 5W40 de 4 tempos (P/N 293 600 039).

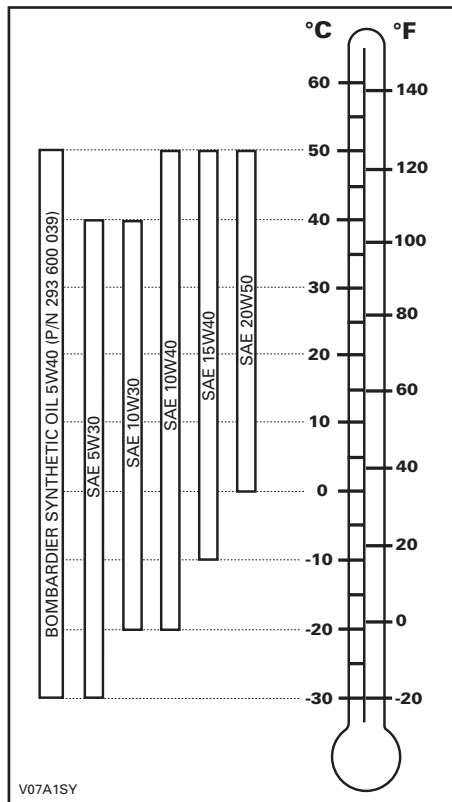

Nível do Óleo

CUIDADO: Verifique o nível com frequência e, se for necessário, complete. Não complete além da capacidade. Utilizar o motor com um nível incorreto pode danificá-lo gravemente. Limpe qualquer derramamento de óleo.

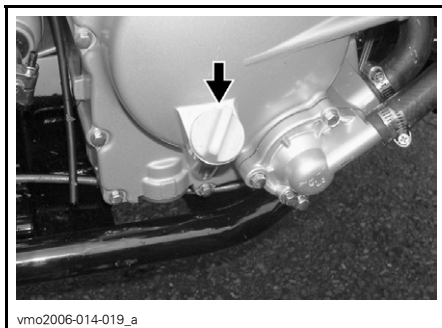

LADO DIREITO DO MOTOR

Com o veículo em uma superfície plana e com o motor frio e parado, verifique o nível de óleo da seguinte maneira:

1. Solte a vareta de óleo, retire-a e limpe-a.
2. Recoloque a vareta (não a fixe ainda).
3. Retire-a e verifique o nível de óleo. O nível deve estar na marca superior ou próximo dela.

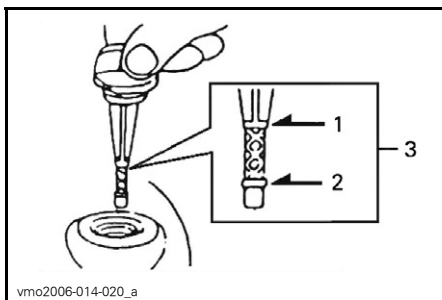

1. Cheio
2. Adicionar
3. Intervalo de operação

Para adicionar óleo, retire a vareta.

Coloque um funil no encaixe da vareta para evitar derramamento.

Acrescente uma pequena quantidade do óleo recomendado e verifique o nível novamente.

Repita a operação até que o nível de óleo atinja a marca "cheio" da vareta. Não complete além da capacidade.

Fixe corretamente a vareta.

Óleo da Caixa de Transmissão

Óleo Recomendado

Use o óleo de transmissão XP-S (P/N 413 801 900) ou equivalente.

CUIDADO: Não use outros tipos de óleo não recomendados ao realizar a manutenção. Não misture com outros tipos de óleo.

Nível de Óleo da Caixa de Transmissão

Consulte um distribuidor/revendedor autorizado de quadriciclos Bombardier.

Troca do Óleo da Caixa de Transmissão

Para trocar o óleo da caixa de transmissão, consulte a seção *MANUTENÇÃO*.

Líquido de Arrefecimento do Motor

Líquido de Arrefecimento Recomendado

Sempre use o anticongelante etileno-glicol contendo anticorrosivos especificamente para motores de alumínio de combustão interna.

O sistema de arrefecimento deve ser preenchido com o líquido de arrefecimento pré-mesclado Bombardier (P/N 219 700 362) ou com água destilada e solução anticongelante (50% água, 50% anticongelante).

Nível do Líquido de Arrefecimento

O reservatório de líquido de arrefecimento está localizado sob o pára-lama dianteiro direito.

ADVERTÊNCIA

Verifique o nível do líquido de arrefecimento com o motor frio. Nunca acrescente o líquido no sistema de arrefecimento enquanto o motor estiver quente.

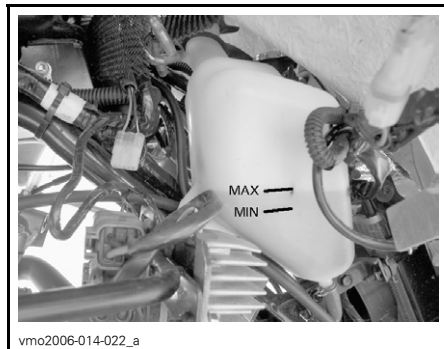

NÍVEL DO LÍQUIDO DE ARREFECIMENTO

Com o veículo em uma superfície plana, o líquido deve estar entre as marcas MIN. e MAX. do reservatório de líquido de arrefecimento.

NOTA: Ao verificar o nível a uma temperatura inferior a 20°C (68°F), ele pode estar ligeiramente abaixo da marca MIN.

Para ter acesso ao reservatório de líquido de arrefecimento, retire a tampa de acesso do pára-lama dianteiro.

Puxe a parte superior da tampa para retirar a lingüeta das alças de borracha.

Puxe a tampa para baixo para soltar as lingüetas inferiores do pára-lama dianteiro.

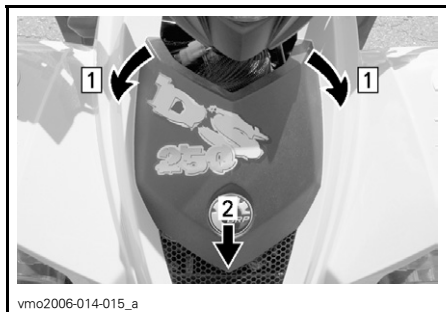

vmo2006-014-015_a

Passo 1: Puxe a lingüeta dianteira das alças
Passo 2: Levante a tampa para remover

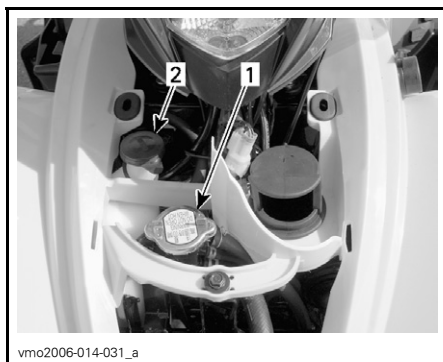

vmo2006-014-031_a

TÍPICO

1. Tampa do radiador
2. Tampa do reservatório de líquido de arrefecimento

Acrescente o líquido de arrefecimento até a marca MAX., se for necessário. Use um funil para evitar derramamento. Não complete além da capacidade.

Recoloque corretamente e aperte a tampa do reservatório.

Recoloque a tampa de acesso do pára-lama dianteiro.

Se o líquido de arrefecimento for adicionado ao reservatório, verifique também o nível do radiador. Adicione líquido de arrefecimento se for necessário.

ADVERTÊNCIA

Para evitar possíveis queimaduras, não retire a tampa do radiador se o motor estiver quente.

NOTA: Um sistema de arrefecimento que exige a adição de líquido frequentemente indica vazamentos ou problemas no motor. Consulte um revendedor autorizado de quadriciclos Bombardier.

Para ter acesso ao radiador, retire a tampa de acesso do pára-lama frontal (veja o procedimento acima).

Troca do Líquido de Arrefecimento

Consulte a seção *MANUTENÇÃO*.

Fluido de Freio

Fluido Recomendado

Sempre use um fluido de freio que siga a especificação DOT 4.

CUIDADO: Para evitar graves danos ao sistema de freio, não use fluidos que não sejam os recomendados, nem misture fluidos diferentes para completar o reservatório.

Nível do Fluido

Com o veículo em uma superfície plana, verifique se o fluido de freio do reservatório está no nível correto. Ele deve estar acima da marca MIN.

Adicione fluido na medida necessária. Não complete além da capacidade.

Limpe a tampa do reservatório antes de retirá-la.

CUIDADO: Use apenas o fluido de freio DOT 4 de um recipiente lacrado. Não use fluido de freio retirado de recipientes antigos ou já abertos.

NOTA: Um nível baixo pode indicar vazamentos ou pastilhas de freio desgastadas. Consulte um revendedor autorizado de quadriciclos Bombardier.

Reservatórios de Fluido de Guidão

Gire o guidão na posição reta à frente para garantir que os reservatórios estejam nivelados. Verifique o nível do fluido de freio; o reservatório estará cheio quando o fluido atingir o alto do visor.

Verifique visualmente as condições da alavanca. Verifique se existem rachaduras, desgastes, etc. Se estiver danificada, troque-a.

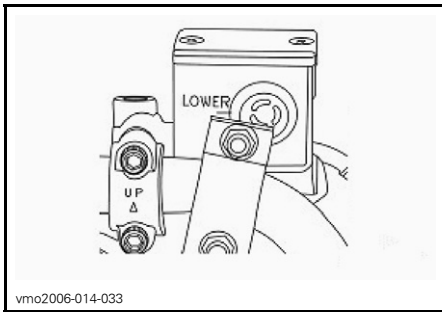

TÍPICO

Reservatório Traseiro de Fluido

Com o veículo em uma superfície plana, o fluido de freio deve estar entre as marcas de nível MIN. e MAX.



SOB O PÁRA-LAMA TRASEIRO DIREITO

Bateria

Este veículo é dotado de uma bateria seca que dispensa manutenção.

NOTA: Consulte em *MANUTENÇÃO* os procedimentos de retirada e instalação.

PERÍODO DE AMACIAMENTO

Motor

Um período de amaciamento de 10 horas de operação é necessário antes que o veículo possa ser dirigido constantemente na sua rotação máxima.

CUIDADO: Nunca misture óleo e combustível. Este veículo possui um motor de 4 tempos.

Durante esse período, a rotação máxima não deve ultrapassar 3/4. Entretanto, pequenas variações de aceleração e velocidade totais contribuem para um amaciamento adequado. Aceleração total prolongada, manutenção de velocidade de cruzeiro por longos períodos e superaquecimento do motor prejudicam o período de amaciamento.

Correia

Uma nova correia exige um período de amaciamento de 50 km (30 mi). Evite aceleração/desaceleração bruscas, rebocar cargas ou trafegar em alta velocidade.

Revisão das 10 horas

NOTA: A revisão das 10 horas será realizada às custas do proprietário do veículo.

Como ocorre com qualquer peça de precisão de equipamentos mecânicos, sugerimos que, após as 10 primeiras horas, 200 km (125 mi) ou 30 dias após a compra, o que ocorrer primeiro, o seu veículo seja revisado por um revendedor autorizado de quadriciclos Bombardier. Essa revisão dará a você a oportunidade de discutir as suas dúvidas que tenham surgido durante as primeiras horas de utilização.

Durante a leitura deste Manual do Proprietário, lembre-se que:

ADVERTÊNCIA

Indica um risco potencial que, se não evitado, pode resultar em lesões graves ou morte.

INSTRUÇÕES DE DIREÇÃO

Geral

A alavanca de câmbio deve estar em ponto-morto (NEUTRAL) para que se possa dar a partida no motor.

Para dar a partida, coloque o interruptor de parada do motor na posição RUN, insira a chave no interruptor de ignição e gire-a até a posição ON. Em seguida, pressione o botão de partida.

NOTA: Para sua conveniência, um modo de operação manual (override) permite a partida do motor com a alavanca de câmbio em qualquer posição. Pressione a alavanca do freio dianteiro e mantenha-a pressionada enquanto pressiona o botão de partida.

Verificação Antes da Operação

ADVERTÊNCIA

A verificação prévia é muito importante antes de utilizar o veículo. Sempre verifique o funcionamento correto dos controles importantes, aspectos de segurança e componentes mecânicos antes de dar a partida. Se isso não for feito da forma indicada aqui, podem ocorrer lesões graves ou morte.

Antes de usar este veículo, o operador deve sempre:

- Acionar o freio de estacionamento e verificar se ele funciona corretamente.
- Verificar a pressão e as condições dos pneus.
- Verificar se as rodas e os rolamentos apresentam algum desgaste ou danos.
- Verificar a localização dos controles e garantir que eles funcionem perfeitamente.

- Verificar se o guidão movimentar-se livremente.
- Acionar a alavanca de aceleração várias vezes para assegurar que funcione livremente. Ela deve voltar à posição neutra quando for solta.
- Acionar as alavancas de freio e o pedal de freio para verificar se os freios estão funcionando plenamente. As alavancas e o pedal devem retornar totalmente quando forem soltos.
- Assegurar-se de que a alavanca de câmbio esteja funcionando e posicioná-la na posição NEUTRAL.
- Verificar a corrente de transmissão em relação à lubrificação e ajuste.
- Verificar se a coroa e pinhão estão desgastados ou danificados.
- Verificar se os parafusos do eixo traseiro estão bem apertados.
- Verificar o braço móvel. Se for detectado algum jogo lateral **NÃO DIRIJA O VEÍCULO**.
- Verificar os níveis de combustível, óleo e líquido de arrefecimento.
- Verificar se há vazamentos de óleo no motor e na transmissão.
- Assegurar que o registro de combustível está totalmente aberto na posição (ON).
- Limpar os faróis dianteiros e as luzes traseiras.
- Verificar se o assento está corretamente travado.
- Se você transportar cargas, respeite a capacidade de carga. Verificar se a carga está corretamente presa aos bagageiros.
- Se puxar um reboque ou outro equipamento, respeitar a capacidade de reboque. Assegurar que a carreta esteja apropriadamente encaixada ao engate.

- Olhar e procurar eventuais peças soltas enquanto o motor estiver frio. Verificar os parafusos.
- Assegurar que o caminho a percorrer está livre de pessoas e obstáculos.
- Verificar o funcionamento do interruptor de ignição, do botão de partida, do interruptor de parada do motor e dos faróis.
- Dar a partida no motor, soltar o freio de estacionamento e dirigir para a frente devagar alguns metros e acionar todos os freios, um de cada vez, para testá-los.

Corrija qualquer problema encontrado antes de dirigir. Procure um revendedor autorizado de quadriciclos Bombardier se necessário.

Primeira Partida a Frio

Insira a chave no interruptor de ignição e gire-a até a posição ON.

NOTA: Não se esqueça de colocar o interruptor de parada do motor na posição RUN e de acionar os freios (dianteiro ou traseiro).

Se o tempo estiver frio, com temperatura abaixo de 0°C (32°F), coloque a alavanca do afogador na posição de afogamento total.



POSIÇÃO DE AFOGAMENTO TOTAL

Pressione o botão de partida e mantenha-o pressionado até a partida do motor.

CUIDADO: Não mantenha o botão de partida pressionado por mais de 20 segundos. Um período de descanso deve ser observado entre os ciclos de partida para deixar que o motor de arranque esfrie. Cuidado para não descarregar a bateria.

NOTA: O acionamento da Alavanca de Aceleração pode auxiliar uma partida mais rápida do motor. Pressione ligeiramente a alavanca de aceleração. Se for aplicada muita aceleração, o sistema de afogamento não será acionado.

Solte imediatamente o botão de partida após a partida do motor.

Após alguns segundos, mude a alavanca do afogador da posição de afogamento total para uma posição intermediária, até que a rotação ideal do motor seja atingida.

NOTA: O uso excessivo do afogador pode afogar o motor e dificultar a partida. Consulte os *PROCEDIMENTOS ESPECIAIS* se isso ocorrer.

Quando o motor estiver quente, empurre a alavanca do afogador para a posição OFF e solte os freios.

Partida com o Motor Quente

Dê a partida da maneira descrita acima, mas sem o afogador. Se o motor não começar a funcionar após duas tentativas de 5 segundos com a partida elétrica, acione a alavanca do afogador e coloque-a na posição intermediária. Dê a partida sem acionar a alavanca do acelerador. Após alguns segundos, empurre a alavanca do afogador até a posição OFF.

Parando o Motor

ADVERTÊNCIA

Evite estacionar o veículo em declives.

Solte o acelerador e pare completamente o veículo.

Acione o freio de estacionamento.

Coloque a alavanca de câmbio na posição FORWARD.

Coloque o interruptor de parada do motor na posição OFF.

Gire a chave no interruptor de ignição para a posição OFF.

Retire a chave do interruptor de ignição.

Mudança de Marchas

Deixe o motor funcionando em ponto morto para aquecer.

Acione os freios e selecione o intervalo de marchas F.

Solte os freios.

CUIDADO: Verifique se o freio de estacionamento está totalmente solto antes de dirigir o quadriciclo.

Pressione gradualmente a alavanca do acelerador para aumentar a rotação do motor e, em seguida, engate a CVT (Transmissão Contínua Variável).

Por outro lado, quando a alavanca do acelerador é solta, a rotação do motor cai.

NOTA: O motor pára de funcionar se houver mudança de marcha em alta rotação.

Utilizando a Marcha à Ré

CUIDADO: Ao mudar da marcha à frente para a marcha à ré, ou vice-versa, pare completamente o veículo e acione os freios antes de acionar a alavanca de câmbio.

Valem os mesmos procedimentos de *MUDANÇA DE MARCHAS* acima, exceto pelo seguinte.

Coloque a alavanca de câmbio na posição REVERSE.

PROCEDIMENTOS ESPECIAIS

Motor Afogado

Quando o motor não funciona após algumas tentativas, ele pode estar afogado em combustível. Faça o seguinte.

Coloque o interruptor de ignição na posição ON e verifique se o afogador não está acionado.

Verifique se a alavanca de câmbio está na posição NEUTRAL.

Pressione totalmente a alavanca do acelerador enquanto dá a partida no motor.

Assim que for dada a partida no motor, solte a alavanca do acelerador. Não acelere o motor em excesso.

Se isso não funcionar:

Limpe a área da vela de ignição e, em seguida, retire-a. Retire a vela (o jogo de ferramentas é fornecido).

ADVERTÊNCIA

Sempre use um protetor para os olhos e luvas ao limpar o encaixe da vela.

Acione o motor algumas vezes. Se possível, instale uma nova vela ou limpe e seque a vela existente.

Dê a partida no motor da maneira explicada acima. Se o motor continuar se afogando, consulte um revendedor autorizado de quadriciclos Bombardier.

NOTA: Verifique se não há combustível no óleo do motor. Se houver, troque o óleo.

Superaquecimento do motor

Se o motor ficar superaquecido e a luz indicadora se acender, tente fazer o seguinte:

- Verifique e limpe as aletas do radiador. Consulte a seção *MANUTENÇÃO*.

ADVERTÊNCIA

O radiador pode estar muito quente; use luvas antes de tocar nele.

- Reduza a velocidade do veículo, mas tente mantê-lo em movimento para levar ar ao radiador. Se o motor ainda se superaquecer após cerca de um minuto, pare o veículo, coloque a marcha na posição NEUTRAL, e acione o freio de estacionamento. Desligue o motor.

- Deixe o motor esfriar. Verifique o nível de líquido de arrefecimento e, se possível, complete-o.

⚠️ ADVERTÊNCIA

Para evitar possíveis queimaduras, não retire a tampa do radiador nem complete o sistema de arrefecimento se o motor estiver quente.

- Dê novamente a partida no motor; se a luz não se apagar logo após a partida, desligue o motor e desconecte o sensor de temperatura.

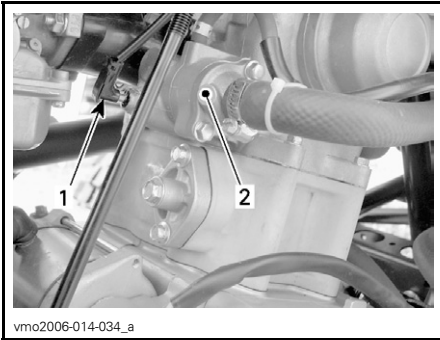

1. Sensor de temperatura
2. Alojamento do termostato

Dê novamente a partida no motor. Se a luz se apagar e o motor estiver frio ou aquecido, não quente, pode haver algum problema com o sensor ou uma parte do motor. Use o veículo o menos possível e consulte um revendedor autorizado de quadriciclos Bombardier assim que for possível.

Cuidados Após Dirigir

Quando o veículo for usado em um ambiente de água salgada, (praia, boates de carga,) é necessário enxaguar o veículo com água doce para preservar o veículo e seus componentes. É altamente recomendável lubrificar as peças metálicas. Use o BOMBARDIER LUBE (P/N 293 600 016) ou equivalente. Isso deve ser feito ao final de cada dia em que o veículo for utilizado.

Quando o veículo for utilizado em condições de contato com lama, é recomendável enxaguá-lo para preservar o veículo e seus componentes, e para manter as luzes limpas.

NOTA: Nunca use um jato d'água de alta pressão para lavar o veículo **USE APENAS BAIXA PRESSÃO** (por exemplo, uma mangueira comum). A alta pressão pode causar danos na parte elétrica ou mecânica.

Capotamento

Quando o veículo capotar ou permanecer inclinado em um dos lados, recolóque-o na sua posição normal (sobre as 4 rodas) e espere de 3 a 5 minutos para dar a partida no motor. Antes de dar a partida, verifique os níveis do óleo do motor e do líquido de arrefecimento; se for necessário, complete.

Imersão do quadriciclo

Se o quadriciclo afundar na água, será necessário levá-lo a um revendedor autorizado de quadriciclos Bombardier assim que for possível. **NÃO DÊ A PARTIDA NO MOTOR!** A imersão do quadriciclo pode causar graves danos se o procedimento correto de partida não for seguido.

Guarda e Preparação para Retomada do Uso

ADVERTÊNCIA

Leve o veículo a um revendedor autorizado de quadriciclos Bombardier para que ele verifique a integridade do sistema de combustível conforme especifica a TABELA DE MANUTENÇÃO.

Se o veículo não vai ser usado por mais de um mês, é necessário que ele seja guardado adequadamente.

Consulte os procedimentos corretos em um revendedor autorizado de quadriciclos Bombardier.

Ao usar o seu quadriciclo após um período de inatividade, é necessário prepará-lo. Consulte os procedimentos corretos em um revendedor autorizado de quadriciclos Bombardier.

CARGA E TRANSPORTE

Durante a leitura deste Manual do Proprietário, lembre-se que:

ADVERTÊNCIA

Indica um risco potencial que, se não evitado, pode resultar em lesões graves ou morte.

Carga

ADVERTÊNCIA

Se o seu veículo estiver equipado para transportar cargas com bagageiros opcionais e/ou engate de reboque aprovado pela BRP, o manuseio, a estabilidade e a distância de frenagem do veículo podem ser afetados. Portanto, a distribuição correta de carga e peso são importantes. Nunca sobrecarregue, reboque ou transporte cargas de maneira incorreta. Sempre verifique se a carga está presa firmemente e adequadamente distribuída no(s) bagageiro(s) antes de dirigir o veículo. Reduza a velocidade com segurança de acordo com as condições do terreno ao transportar cargas ou puxar um reboque. A distância de frenagem deve ser maior. Sempre prenda a carga o mais baixo possível no(s) bagageiro(s) para reduzir os efeitos da elevação do centro de gravidade. Se essas recomendações não forem seguidas, o manuseio do veículo pode ser alterado e há a possibilidade de um acidente, causando lesões graves, inclusive a morte.

Ao transportar cargas no veículo, respeite os limites máximos de carga.

CARGA MÁXIMA		
Carga total permitida	150 kg (330 lb)	Incluindo o condutor, todas as outras cargas e os acessórios.

Transporte

Ao transportar um veículo, fixe-o no reboque ou na caçamba com amarras adequadas. O uso de cordas comuns não é recomendável.

ADVERTÊNCIA

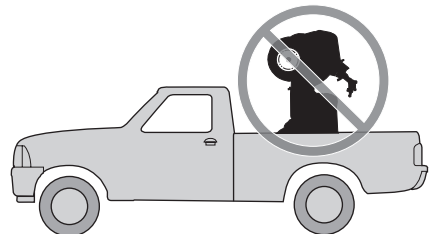

V00A174

Nunca apóie este veículo em uma das extremidades para transportá-lo. Recomendamos que você transporte o veículo na sua posição normal de uso (sobre as 4 rodas).

Coloque a válvula de combustível na posição OFF.

Selecione a posição FORWARD e acione o freio de estacionamento.

Proteja o veículo pelos pára-choques frontal e traseiro.

CUIDADO: Prender o veículo por qualquer outro ponto pode danificá-lo.

Localização na Dianteira



LOCALIZAÇÃO DAS CORREIAS NO PÁRA-CHOQUE DIANTEIRO

Localização na Traseira



LOCALIZAÇÃO DAS CORREIAS NO PÁRA-CHOQUE TRASEIRO

⚠ ADVERTÊNCIA

Não reboque este veículo atrás de um carro ou outro ou de outro veículo. Use um reboque.

RESOLUÇÃO DE PROBLEMAS

O MOTOR NÃO GIRA.

1. O interruptor de ignição está na posição OFF.

- Coloque-o na posição ON.

2. Interruptor de parada do motor.

- Verifique se o interruptor de parada do motor está na posição ON.

3. A transmissão não está na posição NEUTRAL.

- Coloque-a na posição NEUTRAL e pressione a alavanca de freio.

4. Fusível queimado.

- Verifique as condições do fusível principal.

5. Bateria fraca ou conexões soltas.

- Verifique o fusível do sistema de carga.
- Verifique as condições das conexões e dos terminais
- Verifique a bateria.
- Entre em contato com um revendedor autorizado de quadriciclos Bombardier.

O MOTOR GIRA, MAS NÃO DÁ A PARTIDA.

1. A mistura não está suficientemente rica para dar a partida no motor frio.

- Verifique o nível do tanque e o procedimento de partida, especificamente o uso do afogador.

2. Motor afogado (a vela de ignição está úmida quando é retirada).

- Consulte PROCEDIMENTOS ESPECIAIS.

3. O combustível não chega ao motor (a vela de ignição está seca quando é retirada).

- Verifique o nível do tanque de combustível; coloque a válvula de combustível na posição ON (tente também a posição RES). Pode ter ocorrido uma falha na bomba de combustível ou no carburador.
- Entre em contato com um revendedor autorizado de quadriciclos Bombardier.

4. Vela/ignição (sem faíscas).

- Verifique as condições do fusível principal.
- Retire a vela e recoloque-a no seu respectivo suporte.
- Verifique se a chave de ignição e/ou a chave de parada do motor está/estão na posição ON.
- Dê a partida no motor com a vela aterrada ao motor, longe do seu encaixe. Se não for produzida nenhuma faísca, troque a vela.
- Se o problema persistir, entre em contato com um revendedor autorizado de quadriciclos Bombardier.

O MOTOR GIRA, MAS NÃO DÁ A PARTIDA. (cont.)

5. Compressão do motor.

- *Se não for sentida nenhuma resistência pulsante, isso significa uma grande perda de compressão.*
- *Entre em contato com um revendedor autorizado de quadriciclos Bombardier.*

FALTA ACELERAÇÃO OU POTÊNCIA NO MOTOR.

1. Vela de ignição suja ou danificada.

- *Verifique o item O MOTOR GIRA, MAS NÃO DÁ A PARTIDA.*

2. O combustível não chega ao motor.

- *Verifique o item O MOTOR GIRA, MAS NÃO DÁ A PARTIDA.*

3. Ajustes no carburador.

- *Entre em contato com um revendedor autorizado de quadriciclos Bombardier.*

4. O motor se superaquece.

- *Verifique SUPERAQUECIMENTO DO MOTOR em PROCEDIMENTOS ESPECIAIS.*
- *Se persistir o superaquecimento, entre em contato com um revendedor autorizado de quadriciclos Bombardier.*

5. Filtro/caixa de ar entupido(a) ou sujo(a).

- *Verifique o filtro de ar e limpe-o se for necessário.*
- *Verifique se há depósitos no dreno da caixa de ar.*
- *Verifique a posição do tubo de entrada de ar.*

6. CVT sujo ou desgastado.

- *Entre em contato com um revendedor autorizado de quadriciclos Bombardier.*

7. O freio de estacionamento está acionado.

- *Solte o freio de estacionamento.*

8. Ajuste incorreto das válvulas.

- *Entre em contato com um distribuidor/revendedor autorizado de quadriciclos Bombardier.*

CONTRA-EXPLOSÃO DO MOTOR.

1. Vazamento no sistema de escape.

- *Entre em contato com um revendedor autorizado de quadriciclos Bombardier.*

2. O motor funciona em temperatura muito elevada.

- *Consulte FALTA ACELERAÇÃO OU POTÊNCIA NO MOTOR.*

CONTRA-EXPLOSÃO DO MOTOR. (cont.)

3. A sincronização da ignição está incorreto ou há uma falha no sistema de ignição.

– *Entre em contato com um revendedor autorizado de quadriciclos Bombardier.*

4. Ajuste incorreto do carburador.

– *Entre em contato com um revendedor autorizado de quadriciclos Bombardier.*

5. Vela suja/danificada/desgastada.

– *Limpe/verifique a vela e a temperatura de operação. Troque-a se for necessário.*

6. Falha no sistema antipoluição.

– *Entre em contato com um distribuidor/revendedor autorizado de quadriciclos Bombardier.*

DEFEITO DE IGNIÇÃO DO MOTOR.

1. Vela suja/danificada/desgastada.

– *Limpe/verifique a vela e a temperatura de operação. Troque-a se for necessário.*

2. Água no combustível.

– *Esvazie o sistema de combustível e encha-o com combustível novo.*

RUÍDO ESTRANHO NO MOTOR.

1. Ajuste da válvula.

– *Entre em contato com um revendedor autorizado de quadriciclos Bombardier.*

2. Tensor da corrente entupido.

– *Entre em contato com um revendedor autorizado de quadriciclos Bombardier.*

3. Desgaste da corrente de distribuição.

– *Entre em contato com um revendedor autorizado de quadriciclos Bombardier.*

4. Contaminação do CVT.

– *Entre em contato com um distribuidor/revendedor autorizado de quadriciclos Bombardier.*

O VEÍCULO NÃO ATINGE A SUA VELOCIDADE MÁXIMA.

1. Motor.

– *Consulte FALTA ACELERAÇÃO OU POTÊNCIA NO MOTOR.*

2. Freio de estacionamento.

– *Verifique se a trava da alavanca de freio está totalmente solta.*

O VEÍCULO NÃO ATINGE A SUA VELOCIDADE MÁXIMA. (cont.)

3. Filtro/caixa de ar entupido(a) ou sujo(a).

- *Verifique o filtro de ar e limpe-o se for necessário.*
- *Verifique se há depósitos no dreno da caixa de ar.*
- *Verifique a posição do tubo de entrada de ar.*

4. CVT sujo ou desgastado.

- *Entre em contato com um revendedor autorizado de quadriciclos Bombardier.*

A ALAVANCA DE CÂMBIO ESTÁ DURA.

1. As engrenagens da transmissão estão em uma posição que impede o funcionamento da alavanca de câmbio.

- *Balance o veículo para a frente e para trás a fim de movimentar as engrenagens da transmissão e deixe que a alavanca de câmbio se ajuste.*

2. A marcha lenta do motor está muito alta.

- *Ajuste a marcha lenta. Consulte ESPECIFICAÇÕES.*

3. CVT sujo ou desgastado.

- *Entre em contato com um revendedor autorizado de quadriciclos Bombardier.*

A ROTAÇÃO AUMENTA, MAS O VEÍCULO NÃO SE MOVIMENTA.

1. A transmissão está na posição NEUTRAL.

- *Coloque a transmissão em REVERSE ou FORWARD.*

2. CVT sujo ou desgastado.

- *Entre em contato com um revendedor autorizado de quadriciclos Bombardier.*

3. Água no alojamento do CVT.

- *Entre em contato com um revendedor autorizado de quadriciclos Bombardier.*

ESPECIFICAÇÕES

MODELO DO VEÍCULO	DS250
MOTOR	
Tipo	4 tempos. Motor com uma única árvore de cames suspensa, arrefecido à água.
Número de cilindros	Um cilindro
Número de válvulas	4 válvulas com elevadores mecânicos (ajustáveis)
Cilindrada	249,4 cc (15,22 cu. in)
Diâmetro	71 mm (2,8 pol.)
Curso	63 mm (2,5 pol.)
Sistema de partida	Partida elétrica
Taxa de compressão	10.6:1
Lubrificação	Circulação forçada e splashing
Filtro de ar	Espuma úmida
TRANSMISSÃO	
Transmissão	Transmissão Variável Contínua (CVT)
ARREFECIMENTO	
Tipo	Arrefecimento à água
Radiador	Instalado na dianteira
CARBURAÇÃO	
Carburador	Tipo Kehin PTG 023 com afogador manual
Afogador	Variável
Marcha lenta	± 100 1.700 RPM

MODELO DO VEÍCULO		DS250
PARTE ELÉTRICA		
Gerador a magneto	Tipo	338 W a 5.000 RPM
Tipo de ignição		CDI (Ignição por Descarga de Capacitor)
Sincronização da ignição		Não ajustável
Vela de ignição	Marca	NGK
	Tipo	CR8E
	Folga	0,8 mm (0,031 pol.)
Número de velas		1
Bateria	Tipo	Bateria seca
	Voltagem	12 volts, 10 Ah (Ampere hora)
Sistema de partida		Partida elétrica
Lâmpada do farol		2 x 35 W
Lâmpada da luz traseira		1 x 5/21 W
Luzes Indicadoras		1,7W
Fusíveis	Motor da ventoinha	10 A
	Faróis	15 A
	Outras luzes	15 A
	Fusível principal	30 A
SISTEMA DE TRANSMISSÃO		
Eixo traseiro		Acionado por corrente/eixo maciço
Raio de curva		3,5 m (138 in) em baixa velocidade
SUSPENSÃO		
Dianteiros	Tipo	Suspensão independente— dois braços "A", 2 amortecedores (a óleo)
	Curso	140 mm (5,5 pol.)
Traseiros	Tipo	Braço articulado rígido, 1 amortecedor (a óleo)
	Curso	170 mm (6,7 pol.)
PNEUS		
Pressão	Dianteiros	34 kPa (5,0 PSI) máxima 26 kPa (3,8 PSI) mínima
	Traseiros	
Dimensões	Dianteiros	22 x 7–10
	Traseiros	20 x 11–9

MODELO DO VEÍCULO		DS250
RODAS		
Dimensões	Dianteiros	AT 10 x 5,5
	Traseiros	AT 9 x 8
Torque dos parafusos das rodas		50 N•m (37 lbf•ft)
FREIOS		
Dianteiros		Hidráulicos, 2 discos
Traseiros		Hidráulicos, 1 disco
Dispositivo de estacionamento		A alavanca de freio direita é dotada de um freio de estacionamento.
CAPACIDADE DE CARGA		
Carga total permitida		150 kg (330 lb) Incluindo o condutor, todas as outras cargas e os acessórios.
DIMENSÕES		
Massa seca		195 kg (429 lb)
Comprimento total		1,830 m (72 pol.)
Largura total		1,030 m (40,5 pol.)
Altura total		1,105 m (43,5 pol.)
Altura do assento		800 mm (31,5 pol.)
Distância entre eixos		1,187 m (47 pol.)
Distância do solo	Centro do quadriciclo	260 mm (10,2 pol.)

MODELO DO VEÍCULO		DS250
FLUIDOS E LUBRIFICANTES		
Tipo do óleo para motor		SAE mineral de 4 tempos. Classificação API SM, SL ou SJ ou óleo sintético XP-S 5W40 de 4 tempos. Consulte outros tipos na <i>TABELA DE VISCOSIDADE DE ÓLEOS</i> .
Óleo da caixa de transmissão		Óleo 85W-140 ou XP-S para a caixa de transmissão
Líquido de arrefecimento		Mistura etileno-glicol/água (50% etileno-glicol, 50% água destilada). Use o líquido de arrefecimento preparado da BRP ou um outro líquido especialmente projetado para motores de alumínio.
Combustível	Tipo	Gasolina comum sem chumbo
	Octanos	Na América do Norte: 87 (R + M)/2 Fora da América do Norte: 92 RON ou mais
Freios		Fluido de freio, DOT 4
CAPACIDADES		
Tanque de combustível		12 L (3,2 U.S. gal)
Motor		1,4 L (1,48 U.S. quarts) Troca de óleo: 1,2 L (1,27 U.S. quarts)
Óleo da caixa de transmissão		Troca de óleo: 800 mL (27 U.S. oz.)
Líquido de arrefecimento		850 mL (28,7 U.S. quarts) (motor e radiador)

A: Ampère

RPM: Rotações por Minuto

W: Watt

Devido ao nosso compromisso contínuo com a qualidade e inovação dos produtos, a BRP reserva para si o direito de realizar a qualquer momento alterações no projeto e nas especificações e/ou fazer inclusões ou melhorias nos seus produtos sem qualquer obrigação de implementá-las nos produtos fabricados anteriormente.

INFORMAÇÕES DE MANUTENÇÃO

TABELA DE MANUTENÇÃO

A manutenção é muito importante. Se você não estiver familiarizado com práticas seguras de trabalho e procedimentos de ajuste, consulte o seu revendedor autorizado de quadriciclos Bombardier.

TABELA DE MANUTENÇÃO PERIÓDICA

A: AJUSTAR
C: LIMPAR
I: INSPECIONAR
L: LUBRIFICAR
R: TROCAR
T: PROSEGUIR NA TAREFA

INSPEÇÃO INICIAL DAS 10 H OU 30 DIAS OU 200 KM (125 mi)
(A ser realizada por um revendedor autorizado de quadriciclos da Bombardier. A manutenção é muito importante e não pode ser negligenciada.)

25 H OU 500 KM (310 mi)

50 H OU 1.000 KM (620 mi)

100 H OU 1 ANO OU 2.000 KM (1.250 mi)

200 H OU 2 ANOS OU 4.000 KM (2.485 mi)

A SER REALIZADA POR

PEÇA/TAREFA

LEGENDA

MOTOR/TRANSMISSÃO

Nível de óleo do motor ⁽²⁾	A CADA USO				Proprietário
	R	R			
Óleo do motor	R				revendedor
Filtro de óleo do motor ⁽⁷⁾	C				Revendedor
Óleo da caixa de transmissão	I			R	Proprietário/ Revendedor
Ajuste da folga das válvulas	T		T		Revendedor
Parafusos de montagem do motor	I		I		Revendedor
Sistema de escape	I		I		Revendedor
Chapa protetora contra faíscas			C		Proprietário
Estado das vedações	I		I		Revendedor
Líquido de arrefecimento ⁽²⁾	I		⁽³⁾	R	Proprietário
Teste de pressão da tampa do radiador/ sistema de arrefecimento	I			I	Revendedor
Estado/limpeza do radiador (aletas do radiador) ⁽⁴⁾	I	I			Proprietário
Correia de transmissão				I	Revendedor
Limpeza/estado das polias motriz e motora				I, C	Revendedor
Estado/limpeza e vedação do duto de entrada/saída de ar do CVT	I, C		I, C		Revendedor

(2) Item de inspeção antes de dirigir.
(3) A cada 100 horas, verificar a força do líquido de arrefecimento.
(4) Mais freqüentemente sob condições adversas de uso tais como áreas com muita poeira, areia, neve, umidade ou lama.
(7) Limpeza a cada troca de óleo do motor.

TABELA DE MANUTENÇÃO PERIÓDICA

A: AJUSTAR
 C: LIMPAR
 I: INSPECIONAR
 L: LUBRIFICAR
 R: TROCAR
 T: PROSEGUIR NA TAREFA

INSPEÇÃO INICIAL DAS 10 H OU 30 DIAS OU 200 KM (125 mi)
 (A ser realizada por um revendedor autorizado de quadriciclos da
 Bombardier. A manutenção é muito importante e não pode ser
 negligenciada.)

25 H OU 500 KM (310 mi)

50 H OU 1.000 KM (620 mi)

100 H OU 1 ANO OU 2.000 KM (1.250 mi)

200 H OU 2 ANOS OU 4.000 KM (2.485 mi)

A SER REALIZADA POR

PEÇA/TAREFA

LEGENDA

COMBUSTÍVEL

PEÇA/TAREFA	I	C	R	Proprietário	LEGENDA
Filtro de ar/filtro da válvula injetora de ar	I, C (4)		R (4)	Proprietário	(4) Mais freqüentemente sob condições adversas de uso tais como áreas com muita poeira, areia, neve, umidade ou lama.
Filtro de combustível	I		I, R	Revendedor	
Tubulações de combustível e conexões	I		I	Revendedor	
Carburador	A		A	Revendedor	

PARTE ELÉTRICA

PEÇA/TAREFA	I	C	R	Proprietário	LEGENDA
Velas de ignição (5)	I		R	Proprietário	(2) Item de inspeção antes de dirigir. (5) Verifique se a vela está corretamente encaixada.
Sincronização da ignição	I		I	Revendedor	
Conexões da bateria	I		I	Proprietário	
Chicotes e cabos elétricos	I		I	Revendedor	
Estado do interruptor de ignição, do botão de partida e do interruptor de parada do motor (2)	I		I	Proprietário	
Estado do sistema de iluminação (farol alto/farol baixo, luz de freio, alinhamento do farol, etc.) (2)	I		I	Proprietário	

SISTEMA DE TRANSMISSÃO

PEÇA/TAREFA	I	C	R	Proprietário	LEGENDA
Lubrificação da corrente de transmissão			A CADA USO	Proprietário	—
Estado do apoio da corrente de transmissão			A CADA USO	Proprietário	
Ajuste da corrente de transmissão			A CADA USO	Proprietário	
Coroas	I		I	Proprietário	
Estado dos rolamentos de roda			I	Proprietário	

TABELA DE MANUTENÇÃO PERIÓDICA

<p>A: AJUSTAR C: LIMPAR I: INSPECIONAR L: LUBRIFICAR R: TROCAR T: PROSEGUIR NA TAREFA</p>	<p>INSPEÇÃO INICIAL DAS 10 H OU 30 DIAS OU 200 KM (125 mi)</p> <p>(A ser realizada por um revendedor autorizado de quadriciclos da Bombardier. A manutenção é muito importante e não pode ser negligenciada.)</p>
	25 H OU 500 KM (310 mi)
	50 H OU 1.000 KM (620 mi)
	100 H OU 1 ANO OU 2.000 KM (1.250 mi)
	200 H OU 2 ANOS OU 4.000 KM (2.485 mi)
	A SER REALIZADA POR
PEÇA/TAREFA	LEGENDA

DIREÇÃO

Parafusos do guidão ⁽²⁾	I						Revendedor	(2) Item de inspeção antes de dirigir. (4) Mais freqüentemente sob condições adversas de uso tais como áreas com muita poeira, areia, neve, umidade ou lama.
Estado do cabo/alojamento do acelerador ⁽²⁾	I		I				Proprietário	
Estado do afogador ⁽²⁾	I				I		Proprietário	
Sistema de direção (coluna, rolamento, etc.)	I				I	(4)	Revendedor	
Terminais da barra de acoplamento	I		I				Revendedor	
Porcas/parafusos das rodas ⁽²⁾	I		I				Proprietário	
Pressão e desgaste dos pneus ⁽²⁾	A CADA USO						Proprietário	
Alinhamento das rodas dianteiras	I				I		Revendedor	

SUSPENSÃO

Braço articulado ⁽²⁾								Proprietário	(2) Item de inspeção antes de dirigir
Amortecedores ⁽²⁾			I					Proprietário	
Braços "A"			I					Proprietário	

FREIOS

Fluido de freio (dianteiro e traseiro) ⁽²⁾									R ⁽⁶⁾	Proprietário	(2) Item de inspeção antes de dirigir. (4) Mais freqüentemente sob condições adversas de uso tais como áreas com muita poeira, areia, neve, umidade ou lama. (6) A troca do fluido de freio ou qualquer reparo no sistema de freio deve ficar a cargo de um revendedor autorizado de quadriciclos da BRP.
Ajuste do cabo do freio de estacionamento ⁽⁶⁾	I			I						Proprietário	
Pastilhas de freio ⁽⁶⁾			I							Proprietário	
Sistema de freio (discos, tubulações, etc.) ⁽⁶⁾							I			Proprietário	

TABELA DE MANUTENÇÃO PERIÓDICA

A: AJUSTAR
 C: LIMPAR
 I: INSPECIONAR
 L: LUBRIFICAR
 R: TROCAR
 T: PROSEGUIR NA TAREFA

INSPEÇÃO INICIAL DAS 10 H OU 30 DIAS OU 200 KM (125 mi)
 (A ser realizada por um revendedor autorizado de quadriciclos da
 Bombardier. A manutenção é muito importante e não pode ser
 negligenciada.)

25 H OU 500 KM (310 mi)

50 H OU 1.000 KM (620 mi)

100 H OU 1 ANO OU 2.000 KM (1.250 mi)

200 H OU 2 ANOS OU 4.000 KM (2.485 mi)

A SER REALIZADA POR

PEÇA/TAREFA

LEGENDA

CARROÇARIA/QUADRO

Compartmento do motor	C		C			Proprietário	(4) Mais freqüentemente sob condições adversas de uso tais como áreas com muita poeira, areia, neve, umidade ou lama.
Quadro				I		Revendedor	
Estado da esfera do engate de reboque (se houver)	A CADA USO					Proprietário	
Fixação do Chassi			I			Proprietário	
Parafusos do assento	A CADA USO					Proprietário	
Limpeza e proteção do veículo			C (4)			Proprietário	

GERAL

Durante a leitura deste Manual do Proprietário, lembre-se que:

ADVERTÊNCIA

Indica um risco potencial que, se não evitado, pode resultar em lesões graves ou morte.

ADVERTÊNCIA

A menos que seja especificado em contrário, o motor não deve estar em funcionamento durante os procedimentos de manutenção.

Antes de executar qualquer serviço ou inspeção no veículo, espere até que o motor e o sistema de escape esfriem para evitar possíveis queimaduras.

ADVERTÊNCIA

Caso seja necessário retirar um dispositivo de travamento (por exemplo, lingüetas de travamento, parafusos de travamento automático, etc.) durante a desmontagem/montagem, sempre troque-o por um novo.

O texto a seguir aborda os itens de manutenção que podem ser executados pelo proprietário, se ele desejar. Outros itens encontrados na tabela de manutenção devem ser realizados por um revendedor autorizado de quadriciclos Bombardier.

NOTA: Entre outras coisas, esta seção apresenta os procedimentos de troca dos fluidos. Consulte em *FLUIDOS* os procedimentos de verificação de níveis e reabastecimento.

MOTOR

Troca de Óleo e Substituição do Filtro de Óleo

Óleo e filtro devem ser substituídos na mesma ocasião. A troca de óleo deve ser feita com o motor aquecido.

ADVERTÊNCIA

O óleo do motor pode estar muito quente. Aguarde até o óleo do motor esfrie um pouco.

Verifique se o veículo está em uma superfície plana.

Retire a vareta de óleo.

Limpe em volta do parafuso de dreno.

Coloque um recipiente para recolher o óleo sob o dreno do óleo.

Desaparafuse a tampa do dreno.

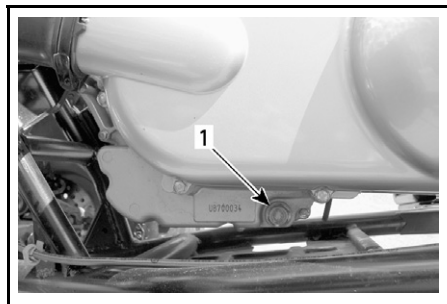

LADO ESQUERDO SOBRE A TAMPA DO CVT
1. Tampa do dreno de óleo

Desaparafuse a tampa do filtro de óleo.

Deixe que todo o óleo escorra através do orifício do filtro de óleo.

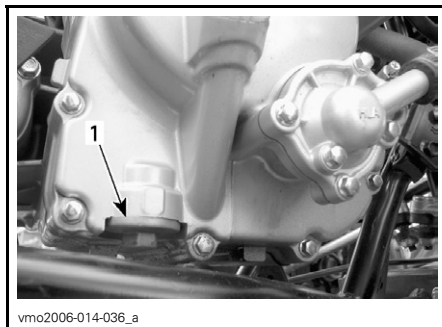

LADO DIREITO DO MOTOR
1. Tampa do filtro de óleo

Retire o filtro de óleo e a mola.

Para limpar o filtro de óleo, use um solvente e, depois, seque com ar comprimido.

ADVERTÊNCIA

Sempre use proteção para os olhos. Produtos químicos podem causar bolhas que, estouradas, podem lesionar os seus olhos.

NOTA: Verifique o O-ring da tampa e substitua-a se for necessário.

Limpe qualquer derramamento sobre o motor.

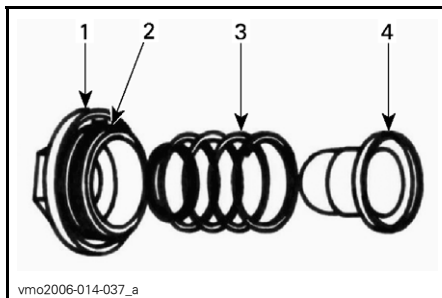

1. Tampa
2. O-ring
3. Mola
4. Filtro

Recoloque o filtro de óleo, a mola, o O-ring e fixe a tampa com torque de 15 N•m (133 lbf•pol).

Verifique o estado da arruela da tampa do dreno e troque-a se for necessário.

Limpe a área da arruela no motor e na tampa do dreno; em seguida, reinstale-a e aperte-a com torque de 39 N•m (29 lbf•ft).

Preencha o motor novamente até o nível adequado com o óleo recomendado. Consulte *ESPECIFICAÇÕES* para obter informações sobre a capacidade.

NOTA: A quantidade de óleo do motor também é indicada na vareta de óleo.

Dê a partida no motor e deixe-o funcionar em marcha lenta por alguns minutos. Verifique se as áreas do filtro de óleo e da tampa do dreno não estão vazando.

Desligue o motor. Aguarde alguns instantes para deixar que o óleo desça até o cárter e, em seguida, verifique o nível do óleo. Complete se for necessário.

Jogue fora o óleo de acordo com as leis ambientais locais.

Troca do Óleo da Caixa de Transmissão

Coloque o veículo em uma superfície plana.

Retire o protetor da corrente de transmissão.

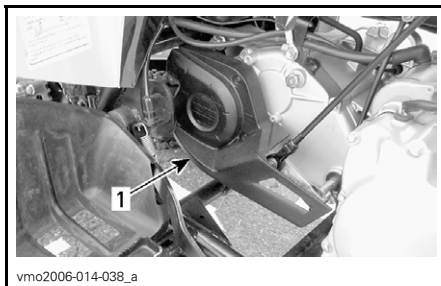

1. Protetor da corrente de transmissão

Limpe as áreas de abastecimento e da tampa do dreno.

Retire a tampa de abastecimento da caixa de transmissão.

Coloque um recipiente para recolher o óleo sob o dreno do óleo.

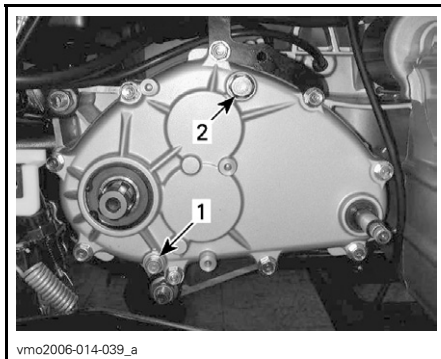

1. Tampa do dreno da caixa de transmissão

2. Tampa de abastecimento da caixa de transmissão

NOTA: Para esvaziar completamente a caixa de transmissão, coloque um macaco sob o estribo esquerdo e incline o veículo para a direita.

Quando a caixa de transmissão estiver vazia, instale e aperte a tampa do dreno com torque de 9 N•m (80 lbf•pol) e recoloque o veículo no chão.

Preencha a caixa de transmissão utilizando 800 mL (27 U.S. oz.) de óleo XP-S para transmissão (P/N 413 801 900) ou equivalente.

NOTA: A quantidade de óleo da caixa de transmissão também é indicada na tampa da caixa de transmissão.

CUIDADO: Não use outros tipos de óleo não recomendados ao realizar a manutenção. Não misture com outros tipos de óleo.

Recoloque e aperte a tampa de abastecimento de óleo com torque de 39 N•m (29 lbf•ft).

Troca do Líquido de Arrefecimento

ADVERTÊNCIA

Para evitar possíveis queimaduras, não retire a tampa do radiador nem solte a tampa do dreno de líquido de arrefecimento se o motor estiver quente.

Retire a tampa de acesso do pára-lama dianteiro.

Gire a tampa do radiador no sentido anti-horário e retire-a.

Solte a tampa de dreno localizada no lado direito do motor e drene o líquido de arrefecimento, recolhendo-o em um recipiente adequado

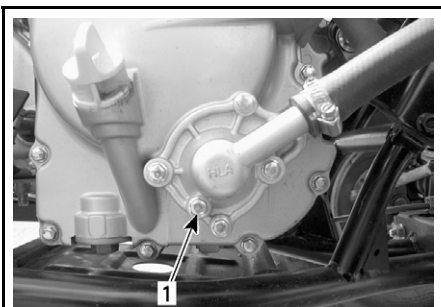

vmo2006-014-040_a

1. Tampa do dreno de líquido de arrefecimento

Solte a mangueira de desvio no alto do alojamento do termostato.

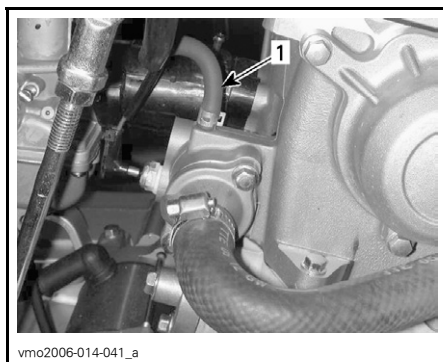

vmo2006-014-041_a

1. Mangueira de desvio

Esvazie totalmente o sistema e recolha a tampa do dreno.

Aperte a mangueira entre o radiador e o alojamento do termostato utilizando uma pinça de mangueira grande (P/N 529 032 500).



vmo2006-014-043_a

LOCALIZAÇÃO DA PINÇA DA MANGUEIRA

Levante a frente do veículo o suficiente até tirar as rodas dianteiras do chão.

Encha o radiador até que o líquido de arrefecimento saia pelo orifício da mangueira de desvio no alojamento do termostato. Instale a mangueira de desvio e, em seguida retire a pinça da mangueira.

NOTA: Se não sair nenhum líquido de arrefecimento pelo orifício da mangueira de desvio, aperte a mangueira inferior do radiador várias vezes até que o líquido saia.

Complete o nível de líquido de arrefecimento do radiador.

Verifique o nível do reservatório de líquido de arrefecimento e reabasteça, se for necessário.

Acione o motor em marcha lenta com o radiador destampado. Coloque lentamente mais líquido de arrefecimento se for necessário.

Nesse momento, aguarde até que o motor atinja a temperatura normal de operação. Acelere, pressionando a alavanca do acelerador duas ou três vezes; adicione líquido se for necessário.

Coloque a tampa do radiador. Inspeccione todas as conexões em busca de vazamentos e verifique o nível do líquido de arrefecimento no reservatório.

Correia de Transmissão

Consulte um revendedor autorizado de quadriciclos Bombardier para inspecionar e/ou trocar a correia de transmissão.

Ajuste das Válvulas

Consulte um revendedor autorizado de quadriciclos Bombardier para ajustar as válvulas.

Uma folga insuficiente causará perda de potência e poderá danificar as válvulas. Um excesso de folga causará ruídos.

Chapa Protetora contra Faíscas

O carbono acumulado no silenciador deve ser periodicamente limpo.

ADVERTÊNCIA

Nunca realize essa operação imediatamente após o motor ser desligado, pois o sistema de escape fica muito quente. Use proteção para os olhos e luvas. Respeite todas as leis e normas pertinentes.

Coloque a transmissão na posição FORWARD e acione o freio de estacionamento.

Retire do silenciador a chapa protetora contra faíscas.

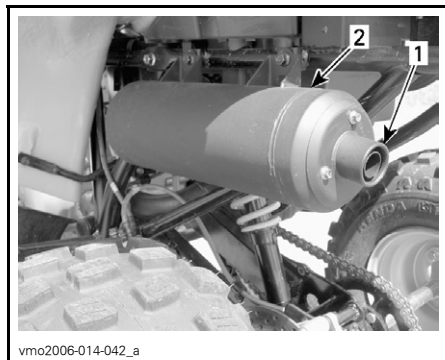

1. Retire a ponta do silenciador
2. Silenciador

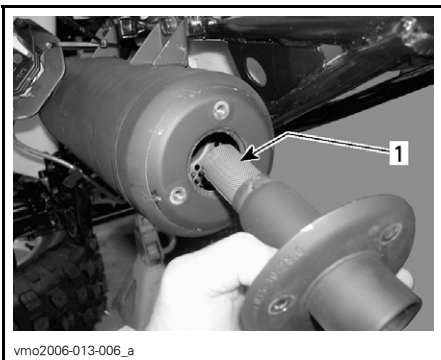

vmo2006-013-006_a

1. Chapa Protetora contra Faíscas

Com uma escova, retire os depósitos de carbono da chapa protetora contra faíscas.

NOTA: Use uma escova macia e tenha cuidado para não danificar a chapa protetora contra faíscas.

Recoloque a chapa protetora contra faíscas no silenciador.

Radiador

Verifique periodicamente a limpeza da área do radiador.

Inspecione as aletas do radiador. Elas devem estar limpas, livres de lama, folhas e qualquer outro material acumulado que possa evitar que o radiador resfrie adequadamente.

Remova os acúmulos manualmente o máximo que puder. Se houver água nas proximidades, tente enxaguar as aletas do radiador.

Se estiver disponível, use uma mangueira de jardim para enxaguar as aletas do radiador.

ADVERTÊNCIA

Nunca limpe o radiador com as mãos quando ele estiver quente. Deixe o radiador esfriar antes de limpá-lo.

CUIDADO: Cuidado para não danificar as aletas do radiador ao limpá-las. Não use nenhum objeto/ferramenta que possa danificá-las. As aletas são peças propositalmente finas para permitir um arrefecimento eficiente. **AO LAVAR COM MANGUEIRA, USE SOMENTE PRESSÃO BAIXA. NUNCA USE UMA LAVADORA DE ALTA PRESSÃO.**

Consulte um revendedor autorizado de quadriciclos Bombardier para verificar o desempenho do sistema de arrefecimento.

Limpeza do Filtro da Válvula de Injeção de Ar



vmo2006-014-066_b

LADO ESQUERDO DO MOTOR

1. Válvula de injeção de ar

Solte as mangueiras da válvula de injeção de ar.

Retire a válvula de injeção de ar do seu suporte.

Segurando uma das metades, gire a outra metade no sentido anti-horário para abri-la.

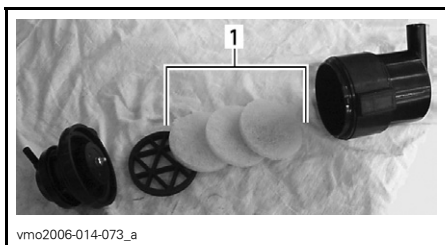

1. Filtros

Despeje uma solução de limpeza (P/N 219 700 341) ou equivalente em um balde. Mergulhe os filtros na solução.

Enquanto os filtros estão mergulhados, limpe por dentro a válvula de injeção de ar.

Enxágüe os filtros com água morna até que toda a solução de limpeza seja removida.

NOTA: Se os filtros de ar ainda estiverem sujos, troque-os por novos.

Em seguida, deixe que os filtros sequem completamente.

Ao terminar, reinstale corretamente as peças na mesma ordem em que foram retiradas.

CARBURADOR

Consulte um revendedor autorizado de quadriciclos Bombardier todos os anos para verificar e limpar o sistema de combustível.

SISTEMA DE ADMISSÃO DE AR

CUIDADO: Nunca retire ou modifique qualquer componente do compartimento de ar. A carburação do motor está calibrada para funcionar especificamente com esses componentes. Do contrário, podem ocorrer danos ou degradação de desempenho.

Drenagem do Compartimento da Ar

Inspeccione se há líquido ou depósitos no tubo de drenagem do compartimento de ar.

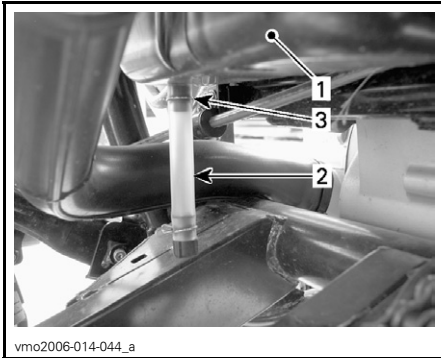

TÍPICO

1. Compartimento de ar
2. Tudo de drenagem
3. Presilha

NOTA: Se o veículo for usado em uma área empoeirada, faça as inspeções com frequência maior que a indicada na TABELA DE MANUTENÇÃO.

Se forem encontrados líquidos/depósitos, aperte e retire a presilha. Puxe o tubo de drenagem para fora e esvazie-o.

CUIDADO: Não dê a partida no motor se forem encontrados líquidos/depósitos no tubo de drenagem.

Quando forem encontrados líquidos/depósitos, o filtro de ar deve ser inspecionado/seco/trocado, dependendo do seu estado.

Limpeza do Filtro de Ar

Retirada do Filtro de Ar

CUIDADO: Nunca retire ou modifique qualquer componente do compartimento de ar. A carburação do motor está calibrada para funcionar especificamente com esses componentes. Do contrário, podem ocorrer danos ou degradação de desempenho.

Retire o assento.

Solte as presilhas e retire a tampa do compartimento do ar.

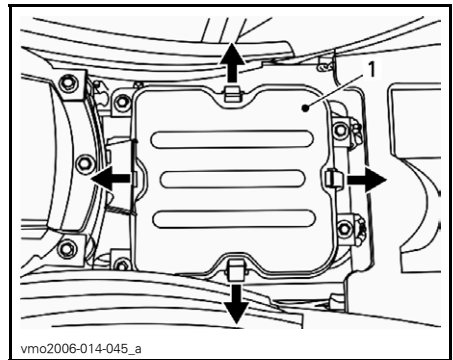

1. Tampa do compartimento do ar

Solte a presilha e retire o parafuso retentor, depois retire o filtro de ar.

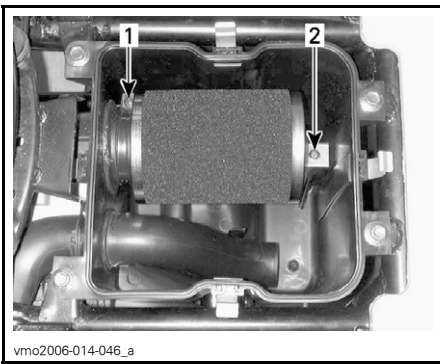

1. Presilha
2. Parafuso retentor

Despeje a solução de limpeza (P/N 219 700 341) ou equivalente em um balde. Mergulhe os filtros na solução.

Enquanto o filtro estão mergulhados, limpe por dentro o compartimento de ar.

Enxágüe o fitro com água morna até que toda a solução de limpeza seja removida.

NOTA: Se a espuma do filtro de ar ainda estiver suja, troque-o por um filtro novo.

Em seguida, deixe que o filtro sequem completamente.

Quando o filtro estiver seco, lubrifique-o com óleo para filtro (P/N 219 700 340) ou equivalente.

CUIDADO: O desempenho do motor pode ser reduzido ou podem ocorrer graves danos se o filtro de ar não passar por uma manutenção correta e/ou se não for bem lubrificado.

Instalação do Filtro de Ar

Reinstale corretamente as peças na mesma ordem em que foram retiradas.

NOTA: Verifique se a tampa do compartimento de ar está corretamente instalada.

PARTE ELÉTRICA

⚠️ ADVERTÊNCIA

Salvo informado em contrário, sempre coloque o interruptor de ignição na posição OFF antes de realizar qualquer trabalho de manutenção ou reparo no sistema elétrico.

Vela de ignição

Retirada

Solte o cabo da vela de ignição.

Desaparafuse a vela em uma volta.

Se for possível, limpe a vela de ignição e a cabeça do cilindro com ar comprimido.

⚠️ ADVERTÊNCIA

Sempre use óculos de segurança ao trabalhar com ar comprimido.

Desaparafuse a vela totalmente e, em seguida, retire-a.

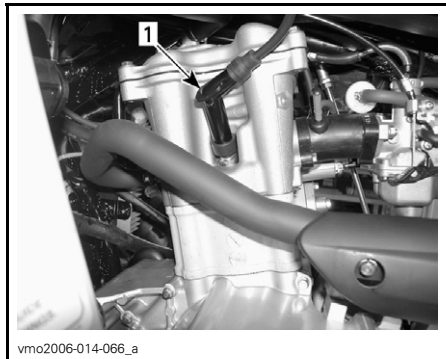

LADO ESQUERDO DO MOTOR
1. Vela de Ignição

Instalação

Antes da instalação, verifique se a superfície de contato da cabeça do cilindro com a vela está livre de sujeira.

Utilizando um calibrador de velas, defina o espaço entre os eletrodos da vela em 0,8 mm (0,31 pol).

Aplique um lubrificante anticorrosivo sobre a rosca da vela para evitar um possível bloqueio.

Aparafuse manualmente a vela de ignição na cabeça do cilindro e aperte com uma chave dinamométrica e um soquete adequado.

Aperte as velas de ignição com um torque de 11 N•m (97 lbf•pol).

Bateria

⚠️ ADVERTÊNCIA

Nunca carregue uma bateria enquanto ela estiver instalada no veículo.

Limpe os terminais da bateria com uma escova de aço. Aplique a graxa dielétrica (P/N 293 550 004) ou equivalente nos terminais para protegê-los contra oxidação.

Retirada

Desconecte o cabo PRETO (-) primeiro e, em seguida, o cabo VERMELHO (+).

⚠️ ADVERTÊNCIA

Sempre respeite essa ordem ao desmontar: desconecte o cabo PRETO (-) em primeiro lugar.

Retire a correia de suporte da bateria.
Retire a bateria do veículo.

Limpeza

Limpe a bateria, o alojamento da bateria, os cabos e os terminais com uma solução de bicarbonato de sódio e água.

Remova a ferrugem dos terminais do cabo da bateria e dos terminais da bateria com uma escova de aço rígida. A parte superior da bateria deve ser limpa com uma escova macia e com qualquer solução de sabão desengraxante ou solução de bicarbonato de sódio.

Instalação

Recoloque a bateria no veículo.

ADVERTÊNCIA

Conecte o cabo VERMELHO (+) primeiro e, em seguida, o cabo PRETO (-). Sempre conecte o cabo VERMELHO (+) primeiro.

Fusível

Se os fusíveis estiverem danificados, troque-os por fusíveis de mesma amperagem.

CUIDADO: Não use um fusível de amperagem mais alta, pois isso pode causar graves danos.

Os fusíveis se encontram sob o assento, no compartimento de serviço. Retire o assento para dar acesso ao porta-fusíveis.

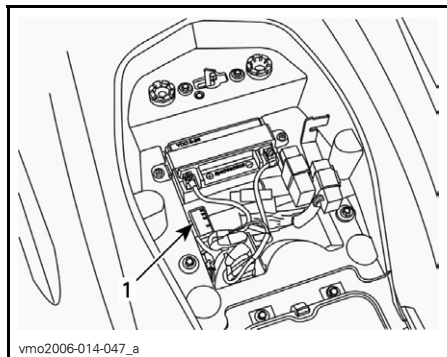

1. Porta-fusíveis

Para retirar um fusível do suporte, solte e retire a tampa do suporte e puxe o fusível para fora. Verifique se o filamento está derretido.

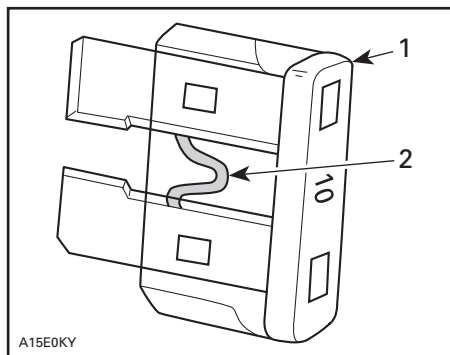

1. Fusível
2. Verifique se está derretido

Troca de Lâmpadas

Sempre verifique o funcionamento das lâmpadas após a troca.

Faról

CUIDADO: Nunca toque a parte de vidro de uma lâmpada halógena com os dedos desprotegidos, pois isso reduz a vida útil da lâmpada. Se você tocar no vidro, limpe-o com álcool isopropílico, pois ele não deixa uma película na lâmpada.

Para soltar o conector, solte a lingüeta de trava e, em seguida, puxe o conector sacudindo-o.

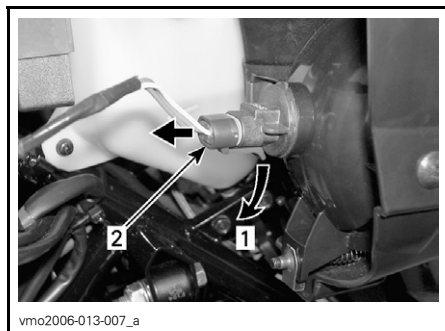

1. Solte a lingüeta de trava
2. Puxe o conector sacudindo-o

Destrave o suporte da lâmpada girando-o no sentido anti-horário.

Troque a lâmpada.

Reinstale corretamente as peças na mesma ordem em que foram retiradas.

Alinhe o farol da seguinte maneira:

Gire o botão para ajustar a orientação da altura do fecho da forma que achar melhor. Ajuste igualmente ambos os faróis.



1. Ajuste da altura do fecho

Luz traseira

Solte os parafusos do refletor para expor a lâmpada.

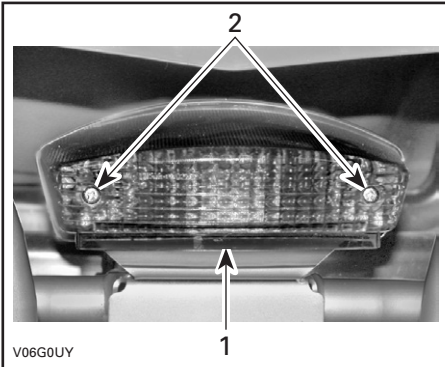

1. Refletor
2. Parafusos

Empurre a lâmpada para dentro e segure-a enquanto a gira no sentido anti-horário para soltá-la.

Instale a nova lâmpada, empurrando-a primeiramente enquanto a gira no sentido anti-horário. Recoloque o refletor.

SISTEMA DE TRANSMISSÃO

Corrente de Transmissão

Ajuste e lubrifique a corrente de transmissão antes de usá-la.

ADVERTÊNCIA

Coloque o interruptor de ignição na posição OFF antes de verificar, ajustar ou lubrificar a corrente de transmissão.

CUIDADO: Nunca dirija este veículo com a corrente de transmissão muito solta ou muito tensionada, pois isso pode danificar gravemente os componentes de transmissão.

Inspeção

Este quadriciclo é equipado com pinos e cilindros permanentemente lubrificados e vedados com juntas tóricas. Antes de dirigir o veículo, sempre inspecione a corrente de transmissão.

Verifique a folga da corrente de transmissão e ajuste-a se for necessário.

Verifique se há juntas tóricas ou cilindros danificados ou faltantes.

Limpeza e Lubrificação

CUIDADO: Nunca lave a corrente com uma lavadora de alta pressão ou com gasolina. Isso danificará o O-ring, causando desgaste precoce e falhas na corrente de transmissão.

Limpe as superfícies laterais da corrente com um pano seco.

NOTA: Não escove a corrente.

Lubrifique-a apenas com um lubrificante de corrente aprovado para juntas tóricas. Outros lubrificantes de corrente encontrados no mercado podem conter solventes capazes de danificar as juntas tóricas.

Ajustes

NOTA: Nunca ajuste a corrente de transmissão com o piloto sentado no veículo. Retire toda a carga do veículo.

Escolha uma superfície plana e coloque a transmissão na posição NEUTRAL.

Solte os parafusos de trava do tensionador da corrente e o parafuso de suporte da pinça.

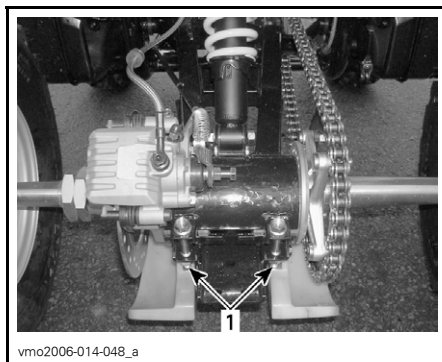

TÍPICO

1. Parafusos de trava do tensionador da corrente



1. parafuso de suporte da pinça

Insira a trava de ajuste através do cubo da coroa até o tensionador da corrente.

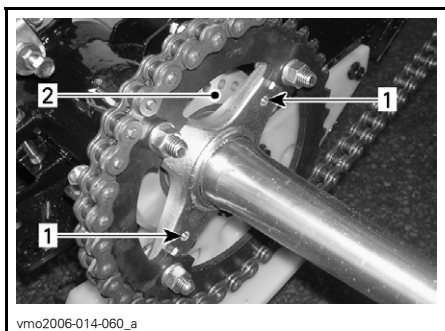

1. Orifícios do cubo da coroa
2. Tensionador da corrente

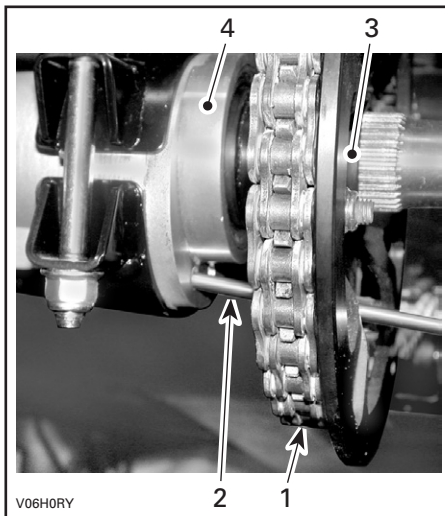

TÍPICO

1. Corrente de transmissão
2. Trava de ajuste
3. Cubo da coroa
4. Tensionador da corrente

Ajuste a folga da corrente movimentando lentamente o quadriciclo para a frente ou para trás.

A folga na parte superior da corrente deve estar entre 15 e 25 mm (5/8 e 1 pol).

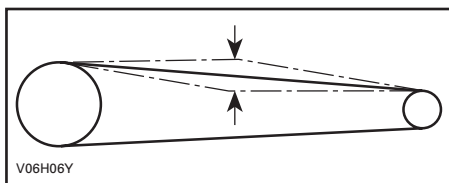

Aperte os parafusos de trava do tensionador da corrente com torque de 50 N•m (37 lbf•ft).

CUIDADO: Nunca dirija este veículo com a corrente de transmissão muito solta ou muito tensionada, pois isso pode danificar gravemente os componentes de transmissão.

Após o ajuste, repita o procedimento acima para verificar a folga várias vezes em diferentes pontos da corrente.

Coroa e Pinhão

Verifique o eixo da coroa e pinhão em busca de distorções, desgaste excessivo ou outros danos.

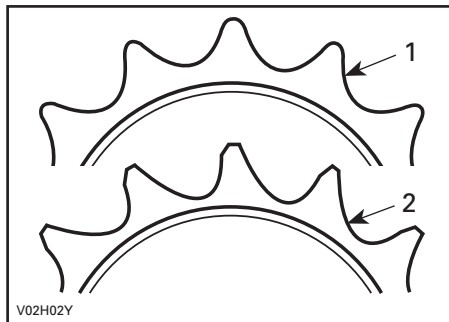

1. Bom
2. Trocar

CUIDADO: Troque a corrente, o eixo da coroa e o pinhão ao mesmo tempo para evitar o desgaste rápido da coroa e do pinhão. Instale um novo anel retentor sempre que o pinhão for retirado.

Roda

Ocasionalmente, as porcas, da roda devem ser retiradas para que seja aplicado um lubrificante anticorrosivo nos parafusos, facilitando a retirada no futuro. Isso é especialmente importante quando o veículo for usado em água salgada ou na lama. Retire uma porca por vez, lubrifique-as e aperte-as novamente com um torque de 50 N•m (37 lbf•ft).

Estado dos Rolamentos/das Buchas de Roda

Empurre e puxe as rodas pela parte superior para sentir o jogo. Consulte um revendedor autorizado de quadriciclos Bombardier se houver algum jogo.

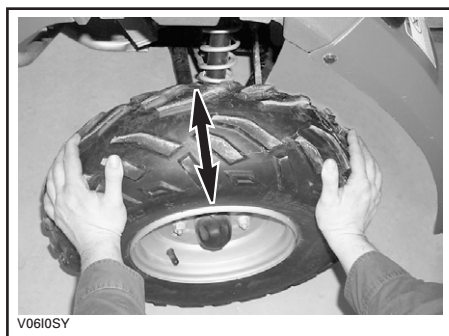

TÍPICO

Pneus/Rodas

Pressão dos Pneus

⚠️ ADVERTÊNCIA

A pressão dos pneus afeta muito o manuseio e a estabilidade do veículo. Uma pressão baixa pode causar o esvaziamento do pneu e fazer você dirigir sobre a roda. O excesso de pressão pode estourar o pneu. Sempre siga a pressão recomendada. Como os pneus são de baixa pressão, deve ser usada uma bomba manual.

Verifique a pressão quando os pneus estiverem "frios" antes de dirigir o veículo. A pressão dos pneus muda de acordo com a temperatura e com a altitude. Verifique novamente a pressão se uma dessas condições mudar.

Para sua conveniência, um manômetro é fornecido no jogo de ferramentas.

PRESSÃO DOS PNEUS		
ATÉ 150 kg (330 lb)	MÁX.	DIANTEIRO/ TRASEIRO 34 kPa (5 PSI)
	MÍN.	26 kPa (3,8 PSI)

Embora os pneus tenham sido projetados especificamente para uso fora da estrada, é possível que um deles fure. Portanto, é recomendado que se leve uma bomba de ar e um kit de conserto.

Estado dos Pneus/das Rodas

Verifique se o pneu está danificado e/ou desgastado. Troque-o se for necessário.

Não troque a posição dos pneus. As dimensões dos pneus traseiros e dianteiros são diferentes. Os pneus são direcionais e a sua rotação deve ser mantida em uma direção específica para que funcionem corretamente.

Retirada das Rodas

Solte as porcas e, em seguida, erga o veículo. Coloque um apoio sob o veículo. Retire as porcas e, em seguida, retire a roda.

Na instalação, recomendamos que seja aplicado um lubrificante anticorrosivo nas roscas. Aperte com cuidado as portas em uma seqüência entrecruzada; em seguida, aplique um torque de 50 N•m (37 lbf•ft).

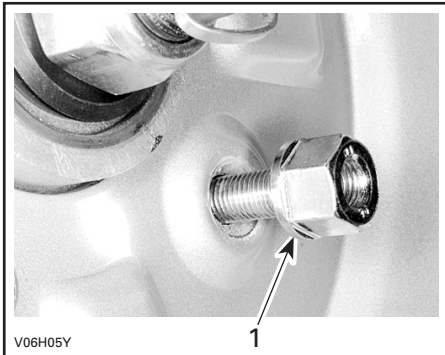

TÍPICO

1. Lado estreito da porca

CUIDADO: Sempre use as porcas de roda recomendadas. O uso de porcas diferentes pode danificar o aro.

SISTEMA DE DIREÇÃO

Lubrificação do Cabo do Acelerador

O cabo do acelerador deve ser lubrificado com graxa de silicone para cabos (P/N 293 600 041) ou equivalente.

ADVERTÊNCIA

Sempre use um lubrificante à base de silicone. O uso de outro lubrificante (como lubrificantes à base de água) pode fazer o cabo/a alavanca do acelerador ficar preso(a) ou duro(a).

Abra o alojamento da alavanca do acelerador.

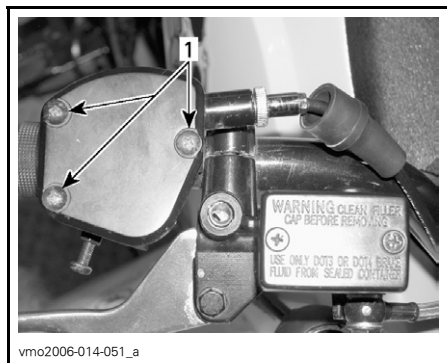

1. Retire os parafusos

Deslize o protetor de borracha para expor o ajustador do cabo.

Solte a contraporca do ajustador do cabo e, depois, aperte-a no ajustador para soltar a tensão do cabo.

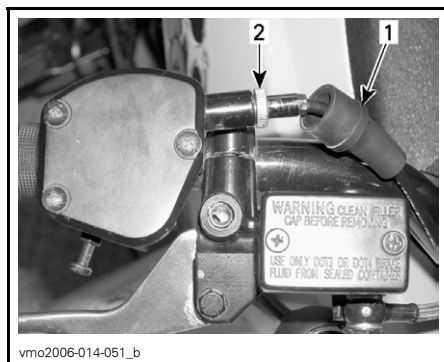

1. Protetor de borracha
2. Ajustador do cabo

Retire o cabo da alavanca do acelerador.

NOTA: Deslize o cabo na abertura da presilha e retire a ponta do cabo da presilha.

Retire a tampa superior do carburador. Coloque a tampa do carburador do corpo do mesmo.

Instale o dispositivo de lubrificação (P/N 529 035 738) no cabo.

Insira a agulha da lata de spray no orifício do dispositivo de lubrificação de cabos.

ADVERTÊNCIA

Sempre use proteção para os olhos e luvas ao lubrificar um cabo.

NOTA: Coloque um pano ao redor do dispositivo de lubrificação de cabos para evitar respingos de lubrificante.

Acrescente lubrificante até que ele saia pelo cabo do acelerador na extremidade do carburador.

Deixe o cabo pendurado por cerca de 15 minutos ou até que o lubrificante caia todo pelo cabo.

Recoloque a tampa do carburador.

Recoloque e ajuste o cabo.

Ajuste da Alavanca do Acelerador

Deslize o protetor de borracha para trás para expor o ajustador do cabo do acelerador.

Solte a contraporca e gire o ajustador para obter o curso correto da alavanca do acelerador.

NOTA: Meça o curso do acelerador na ponta da alavanca do acelerador.

Aperte a contraporca e reinstale o protetor.

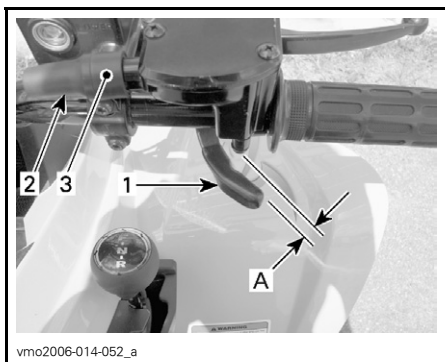

1. Alavanca do acelerador

2. Protetor

3. Ajustador do cabo

A. 1 a 3 mm (0,039 a 0,118 pol)

Com a alavanca de transmissão na posição NEUTRAL, dê a partida no motor. Verifique se o cabo do acelerador está corretamente ajustado, virando o guidão totalmente para a direita e, depois, totalmente para a esquerda. Se a rotação do motor aumentar, reajuste o curso da alavanca do acelerador.

SUSPENSÃO

Ajustes

ADVERTÊNCIA

Ajuste ambas as molas no mesmo comprimento. Um ajuste desigual pode prejudicar o manuseio do veículo e causar a perda de estabilidade e/ou de controle, além de aumentar o risco de um acidente.

A pré-carga da mola pode variar de piloto para piloto, dependendo do seu peso. A pré-carga pode ser alterada, elevando ou abaixando ambas as contraporcas para comprimir a mola em comprimentos diferentes.

Encurte a mola para obter uma pilotagem mais firme em uma condição adversa de terreno.

Alongue a mola para uma carga leve e para boas condições de terreno.



SUSPENSÃO DIANTEIRA

A. O mesmo comprimento em ambos os lados



SUSPENSÃO TRASEIRA

1. Came de pré-carga

Lubrificação

Braço Articulado

Lubrifique os pivôs do braço articulado. Use a graxa sintética (P/N 293 550 033) ou equivalente.

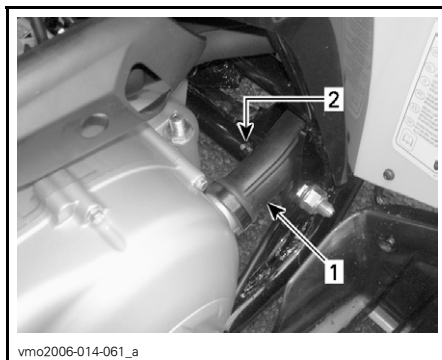

LADO ESQUERDO DO VEÍCULO

1. Duto do CVT
2. Engraxadeira

Inspeção

Suspensão Dianteira e Traseira

Verifique se há vazamentos nos amortecedores e se os parafusos estão firmes. Consulte um revendedor autorizado de quadriciclos Bombardier se for necessário.

Braço Articulado

Verifique se há distorções, rachaduras ou empenamentos no braço articulado. Consulte um revendedor autorizado de quadriciclos Bombardier se for detectado algum problema.

Braços "A"

Verifique se há rachaduras, empenamentos ou outros problemas nos braços "A". Consulte um revendedor autorizado de quadriciclos Bombardier se for necessário.

FREIOS

ADVERTÊNCIA

Todos os reparos no sistema de freios devem ser realizados apenas por um revendedor autorizado de quadriciclos Bombardier.

Freios Dianteiros

Os freios dianteiros são freios hidráulicos a disco. Esses freios têm ajuste automático e não requerem ajustes.

Freios Traseiros

O freio traseiro é hidráulico e não requer ajustes.

Inspeção

ADVERTÊNCIA

Consulte um revendedor autorizado de quadriciclos Bombardier para reparos ou trocas de componentes do sistema de freio.

Verifique os seguintes itens para manter os freios em boas condições de operação:

- vazamentos de fluido do sistema de freio
- freio esponjoso
- desgaste excessivo e condições da superfície do disco de freio.
- pastilhas de freio gastas, danificadas ou soltas.

LIMITES DE SERVIÇO	
Espessura das pastilhas de freio	2 mm (0,079 pol.)
Espessura dos discos de freio	2 mm (0,079 pol.)
Taxa máxima de desgaste dos discos	0,15 mm (0,010 pol.)

Troca do Fluido de Freio

ADVERTÊNCIA

A troca do fluido de freio ou de qualquer reparo do sistema de freio deve ficar a cargo de um revendedor autorizado de quadriciclos Bombardier.

CARROÇARIA/QUADRO

Área do Motor

Verifique se há algum dano ou vazamento na área do motor. Verifique se todas as presilhas das mangueiras estão presas corretamente e se as mangueiras não estão rachadas, torcidas ou de outra forma danificadas.

Inspeção os dispositivos de fixação do silenciador, da bateria e do reservatório.

Verifique se as conexões elétricas estão enferrujadas e se estão firmes.

As peças danificadas devem ser trocadas ou reparadas.

Estado do Engate de Reboque/Carreta (se houver)

Verifique se os parafusos estão bem apertados e se o engate do reboque está firme/em boas condições. Aperte corretamente, se for necessário, e troque o engate se ele estiver desgastado.

Parafusos

Verifique o estado e a firmeza dos parafusos no veículo. Aperte-os se for necessário.

Parafusos do Assento

Verifique se os parafusos do assento estão bem apertados. Aperte-os novamente ou substitua-os, se for necessário.

Limpeza e Proteção do Veículo

Nunca use um jato d'água de alta pressão para lavar o veículo **USE APENAS BAIXA PRESSÃO** (por exemplo, uma mangueira comum). A alta pressão pode causar danos na parte elétrica ou mecânica.

As partes pintadas que forem danificadas devem ser novamente pintadas corretamente para evitar a ferrugem.

Quando for necessário, lave a carroçaria com água quente e sabão (use apenas detergente suave). Aplique cera não-abrasiva.

CUIDADO: Nunca limpe as peças de plástico com um detergente forte, desengraxante, thinner, acetona, etc.

GARANTIA

GARANTIA INTERNACIONAL LIMITADA DA BRP: QUADRICICLOS 2006 DA BOMBARDIER*

1) ALCANCE DA GARANTIA LIMITADA

A Bombardier Recreational Products INC. (doravante "BRP"), garante que seus quadriciclos Bombardier 2006 estão isentos de defeitos de material e mão-de-obra pelo período descrito a seguir.

Todas as peças e acessórios originais da Bombardier, desde que instalados por um distribuidor/revendedor autorizado da Bombardier (doravante assim definido) na ocasião da entrega do quadriciclo 2006 da Bombardier possuem a mesma garantia que o quadriciclo.

A utilização do produto para corridas ou qualquer outra atividade de competição, de qualquer forma, mesmo pelo proprietário anterior, anulará esta garantia.

2) PERÍODO DE COBERTURA DA GARANTIA

Esta garantia é válida a partir DA DATA DE ENTREGA AO PRIMEIRO PROPRIETÁRIO da data em que o produto for colocado em uso pela primeira vez, o que ocorrer primeiro, e por um período de:

SEIS (6) MESES CONSECUTIVOS, para uso particular ou proprietários comerciais.¹

O reparo, a substituição de peças ou a execução de manutenção nos termos desta garantia não prorroga esta garantia limitada além da sua data de validade original.

3) CONDIÇÕES PARA TER A COBERTURA DE GARANTIA

A cobertura desta garantia é válida somente para quadriciclos 2006 da Bombardier adquiridos novos e sem uso pelo seu primeiro proprietário junto a um distribuidor/revendedor autorizado de quadriciclos Bombardier no país onde ocorreu a venda (doravante "distribuidor/revendedor autorizado de quadriciclos Bombardier"), e somente após o processo de inspeção pela BRP antes da entrega ter sido realizado e documentado. A cobertura da garantia somente entrará em vigor após o registro apropriado do produto pelo distribuidor/revendedor autorizado de quadriciclos Bombardier. Essas limitações são necessárias para permitir que a BRP preserve a segurança de seus produtos e também a dos seus consumidores e do público.

1. A garantia é de VINTE E QUATRO (24) meses consecutivos caso o produto tenha sido vendido em qualquer um dos Estados-membros da União Européia (diretiva EC 1999/44/EC). Entretanto, o período de garantia é de SEIS (6) meses consecutivos caso o produto seja usado para fins comerciais.

A Manutenção de rotina descrita no *MANUAL DO PROPRIETÁRIO* deve ser realizada periodicamente a fim de manter válida a cobertura. A BRP reserva para si o direito de vincular a validade da garantia à comprovação de uma realização correta da manutenção.

4) O QUE FAZER PARA OBTER COBERTURA DE GARANTIA

O cliente deve notificar um distribuidor/revendedor autorizado de quadriciclos Bombardier em até dois (2) dias contados do surgimento de um defeito, e providenciar o acesso pertinente ao produto e uma oportunidade cabível para que ele seja reparado. O cliente também deve apresentar ao distribuidor/revendedor autorizado de quadriciclos Bombardier o comprovante de compra do produto e deve assinar a ordem de reparo/serviço antes do início do reparo para autorizar o conserto sob a garantia. Todas as peças substituídas nos termos desta garantia limitada se tornam propriedade da BRP.

5) O QUE A BRP FARÁ

As obrigações da BRP nos termos desta garantia limitam-se, a seu critério, ao reparo das peças consideradas defeituosas sob uso normal, manutenção e serviço, ou à troca dessas peças por peças novas originais da Bombardier sem custo algum de peças e mão-de-obra, em qualquer distribuidor/revendedor autorizado da Bombardier.

A BRP reserva para si o direito de melhorar ou modificar os Produtos periodicamente, sem assumir qualquer obrigação de modificar Produtos fabricados anteriormente.

6) EXCEÇÕES - SEM COBERTURA DA GARANTIA

O que segue não conta com garantia em hipótese alguma:

- Desgaste normal;
- Itens de manutenção rotineira, regulagens e ajustes;
- Danos causados pela ausência de manutenção e/ou por armazenamento inadequado, conforme descrito no *MANUAL DO PROPRIETÁRIO*;
- Danos resultantes da remoção de peças, consertos impróprios, serviços, manutenção, modificações ou utilização de peças não fabricadas ou aprovadas pela BRP ou resultantes de reparos executados por alguma pessoa que não seja um distribuidor/revendedor autorizado da Bombardier;
- Danos causados por abuso, uso indevido, negligência ou utilização do produto de modo inconsistente com a operação recomendada descrita no *MANUAL DO PROPRIETÁRIO*;
- Danos causados por acidentes, imersão do veículo, incêndio, furto, roubo, vandalismo ou qualquer caso fortuito;
- Uso com combustíveis, óleos ou lubrificantes inadequados para uso com o produto (consulte o *MANUAL DO PROPRIETÁRIO*);
- Entrada de água ou neve;

- Danos incidentais ou conseqüentes, ou danos de qualquer natureza, inclusive, sem limitação, reboque, armazenamento, despesas de telefone, locação, táxi, inconvenientes, cobertura de seguro, pagamento de empréstimos, perda de tempo, lucros cessantes.

7) LIMITAÇÕES DE RESPONSABILIDADE

ESTA GARANTIA É EXPRESSAMENTE DADA E ACEITA NO LUGAR DE TODAS AS OUTRAS GARANTIAS, EXPRESSAS OU IMPLÍCITAS, INCLUINDO SEM LIMITAÇÕES QUALQUER GARANTIA DE COMERCIALIZAÇÃO OU DE ADEQUAÇÃO A UM PROPÓSITO ESPECÍFICO. NA MEDIDA EM QUE NÃO PUDEREM SER NEGADAS, AS GARANTIAS IMPLÍCITAS LIMITAM-SE AO PRAZO DE VALIDADE DA GARANTIA EXPRESSA. DANOS INCIDENTAIS E CONSEQÜENTES FICAM FORA DO ESCOPO DA PRESENTE GARANTIA. ALGUNS ESTADOS/PROVÍNCIAS NÃO PERMITEM RENÚNCIAS, LIMITAÇÕES E EXCEÇÕES IDENTIFICADAS ACIMA E, PORTANTO, TALVEZ NÃO VALHAM PARA VOCÊ. ESTA GARANTIA LHE OUTORGA DIREITOS ESPECÍFICOS E VOCÊ PODE TER TAMBÉM OUTROS DIREITOS LEGAIS QUE VARIAM DE ACORDO COM O PAÍS.

Nem o distribuidor, nem qualquer revendedor de quadriciclos da Bombardier, ou terceiros, tem autorização de fazer qualquer afirmação, declaração ou garantia em relação ao Produto, a não ser as contidas nesta garantia limitada e, caso sejam feitas, não serão exigíveis contra a Bombardier.

A Bombardier reserva para si o direito de modificar esta garantia a qualquer momento, ficando entendido que tal modificação não alterará as condições de garantia válidas para os Produtos vendidos durante a vigência desta garantia.

8) TRANSFERÊNCIA

Caso a titularidade de um produto seja transferida durante o período de vigência desta garantia, ela deverá também ser transferida e permanecerá válida durante o seu período restante, desde que a BRP seja notificada de tal transferência de titularidade da seguinte maneira:

A BRP ou um distribuidor/revendedor autorizado de quadriciclos Bombardier recebe um comprovante de que o antigo titular concordou em transferir a titularidade, além das coordenadas do novo titular. Então, o distribuidor deverá encaminhar essa informação diretamente à BRP.

9) ASSISTÊNCIA AO CONSUMIDOR

- a) Em caso de controvérsia ou litígio referente a esta GARANTIA LIMITADA DA BRP, a BRP sugere que seja tentada a resolução do problema no nível da concessionária. Recomendamos a discussão do problema com o gerente de serviço do revendedor autorizado ou com o proprietário.
- b) Se for necessária a assistência posterior, o departamento de serviços do revendedor deve ser contactado de modo a resolver o problema.
- c) Se o problema permanecer sem solução, entre em contato com a BRP, enviando uma correspondência ao endereço indicado a seguir.

**BRP EUROPEAN DISTRIBUTION
BOMBARDIER ATV
CUSTOMER SERVICE
SWITZERLAND
TEL : +41 21 318 78 00**

© 2005 Bombardier Recreational Products Inc. Todos os direitos reservados.

® Marca comercial registrada da Bombardier Recreational Products Inc. ou de suas subsidiárias.

* Marca comercial da Bombardier Inc., usada sob licença.

OBRIGAÇÃO/NEGAÇÃO DE PRIVACIDADE

Gostaríamos de informar a você que suas informações serão usadas para fins de segurança e garantia. Algumas vezes, também usamos as informações dos nossos clientes para informá-los sobre nossos produtos e nossas ofertas. Se você preferir não receber informações sobre os nossos produtos, serviços e ofertas, avise-nos por escrito através do endereço abaixo.

Observe também que, periodicamente, empresas confiáveis e cuidadosamente selecionadas podem ter a permissão de usar as informações dos nossos clientes para promover produtos e serviços de qualidade. Se você preferir que o seu nome e o seu endereço não sejam divulgados, avise-nos por escrito através do endereço abaixo.

BRP European Distribution
Warranty Department
Chemin de Messidor 5-7
1006 Lausanne
Switzerland
Fax: +41 21 318 78 01

MUDANÇA DE ENDEREÇO/TITULARIDADE

Se o seu endereço mudou, ou se você for o novo proprietário do quadriciclo, não deixe de avisar à BRP:

- enviando pelo correio o cartão abaixo;
- avisando a um revendedor autorizado de quadriciclos da Bombardier.

Em caso de mudança de titularidade, anexe um comprovante de autorização de transferência firmado pelo proprietário anterior.

É muito importante avisar a BRP, mesmo após o término da validade da garantia limitada, pois permite que a BRP entre em contato com o proprietário do quadriciclo se for necessário, por exemplo, quando for iniciado um recolhimento por razões de segurança. O proprietário é responsável por avisar a BRP.

UNIDADES FURTADAS/ROUBADAS: Se o seu quadriciclo for furtado/roubado, você deve avisar a BRP ou a um revendedor autorizado da Bombardier. Pediremos que você forneça seu nome, endereço, telefone, o número de identificação do veículo e a data em que foi furtado/roubado.

✂

MUDANÇA DE ENDEREÇO <input type="checkbox"/>	MUDANÇA DE TITULARIDADE <input type="checkbox"/>
NÚMERO DE IDENTIFICAÇÃO DO VEÍCULO	
Número do modelo	Número de Identificação do Veículo (V.I.N.)
ENDEREÇO ANTIGO OU PROPRIETÁRIO ANTERIOR:	NOME
	Nº. RUA AP.
	CIDADE ESTADO CEP
	PAÍS
NOVO ENDEREÇO OU NOVO PROPRIETÁRIO:	NOME
	Nº. RUA AP.
	CIDADE ESTADO CEP
	PAÍS

V00A2F

AFIXE A
POSTAGEM
ADEQUADA



BRP European Distribution
Departamento de garantia
Chemin de Messidor 5-7
1006 Lausanne
Switzerland

V00A2G

Nº DO MODELO DO QUADRICICLO. _____

NÚMERO DE IDENTIFICAÇÃO DO VEÍCULO (V.I.N.) _____

NÚMERO DE IDENTIFICAÇÃO DO MOTOR (E.I.N.) _____

Proprietário: _____

NOME

Nº RUA AP.

CIDADE ESTADO CEP

Data da compra _____

ANO MÊS DIA

Validade da garantia _____

ANO MÊS DIA

A ser preenchido pela concessionária no momento da venda.

ÁREA PARA A MARCA DA CONCESSIONÁRIA

Consulte o seu revendedor para saber se o seu veículo foi registrado junto à BRP.

Durante a leitura deste Manual do Proprietário, lembre-se que:

AVERTÊNCIA

Indica um risco potencial que, se não evitado, pode resultar em lesões graves ou morte.

2006



ADVERTÊNCIA

PODE SER PERIGOSO DIRIGIR ESTE VEÍCULO.

Uma colisão ou capotagem pode ocorrer repentinamente, mesmo durante manobras comuns como ao fazer curvas e dirigir em encostas ou sobre obstáculos, se você não observar com atenção as precauções apropriadas.

Podem ocorrer **LESÕES GRAVES OU MORTE** caso você não siga estas instruções:

- **ANTES DE DIRIGIR ESTE QUADRICICLO, LEIA ESTE MANUAL DO PROPRIETÁRIO E TODAS AS ETIQUETAS AFIIXADAS NO PRODUTO.**
- **NUNCA DIRIJA ESTE QUADRICICLO SEM CONHECER AS INSTRUÇÕES ADEQUADAS.** Os iniciantes devem realizar um curso certificado de treinamento.
- **NUNCA LEVE PASSAGEIROS.** O transporte de passageiros aumenta o risco de perda de controle do veículo.
- **NUNCA DIRIJA ESTE QUADRICICLO EM UMA SUPERFÍCIE PAVIMENTADA.** Dirigir este quadriciclo em superfícies pavimentadas aumenta o risco de perda do controle.
- **NUNCA DIRIJA ESTE QUADRICICLO EM VIAS PÚBLICAS.** Você pode colidir com outro veículo se dirigir este quadriciclo em vias públicas.
- **SEMPRE USE CAPACETE HOMOLOGADO,** proteção para os olhos e roupas protetoras.
- **NUNCA CONSUMA ÁLCOOL OU DROGAS** antes de dirigir este veículo ou enquanto dirige.
- **NUNCA DIRIJA ESTE QUADRICICLO EM ALTA VELOCIDADE.** Dirigir este veículo em velocidade muito alta para o terreno, para as condições de visibilidade ou para a sua experiência aumenta o risco de perda de controle do veículo.
- **NUNCA TENDE EMPINADAS, PULOS E OUTROS TRUQUES.**



© TM MARCAS COMERCIAIS DA BOMBARDIER RECREATIONAL PRODUCTS INC. OU DE SUAS AFILIADAS.
* MARCA COMERCIAL DA BOMBARDIER INC., USADA SOB LICENÇA.
© 2005 BOMBARDIER RECREATIONAL PRODUCTS INC. TODOS OS DIREITOS RESERVADOS. IMPRESSO NOS EUA.

MANUAL DO PROPRIETÁRIO

DS250

2006

819 12 26