

2101564

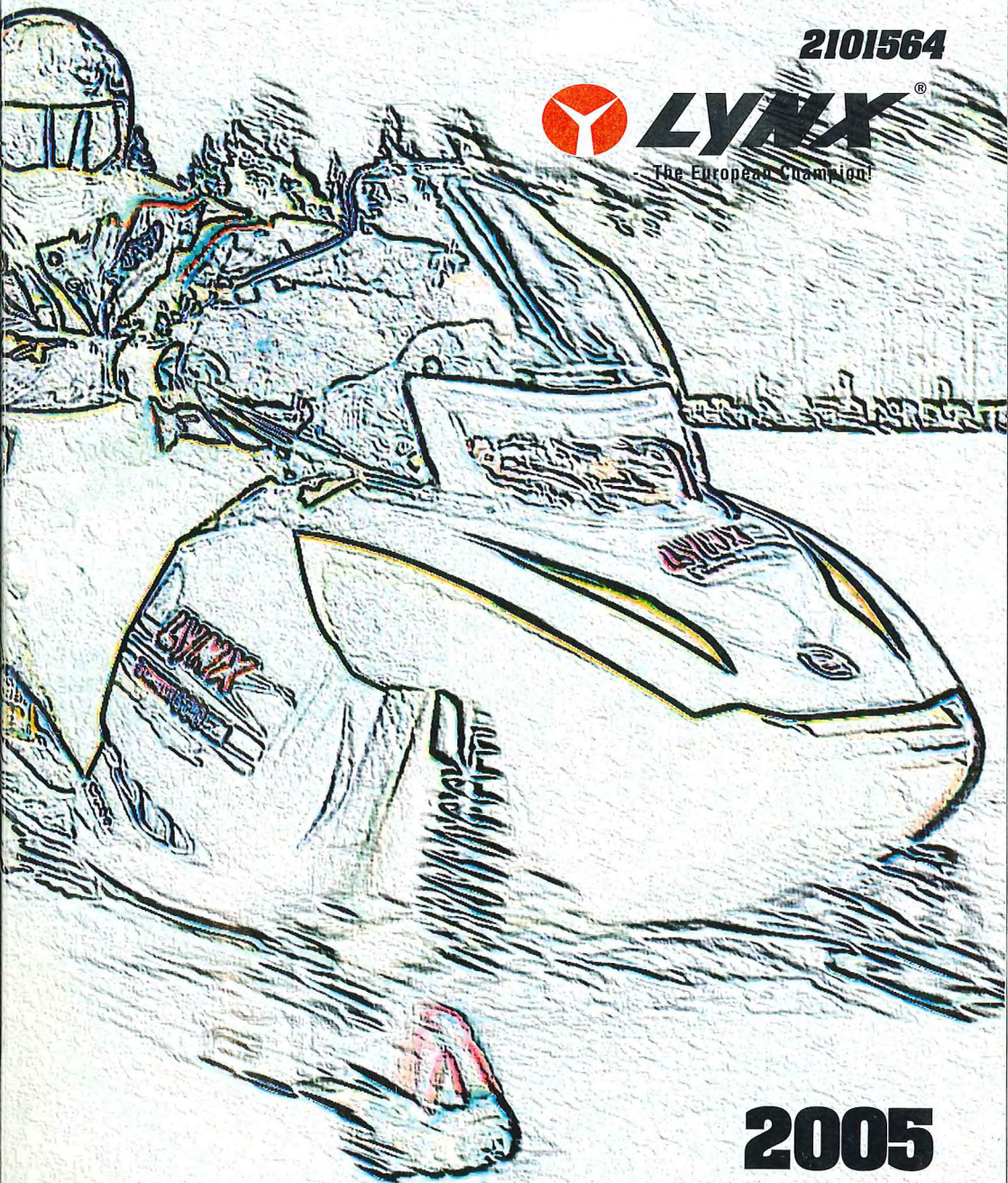

**LYNX**<sup>®</sup>

The European Champion!



**2005**

**Manuale dell'utente  
Guide de l'utilisateur  
Betriebsanleitung**

# MANUEL D'UTILISATION LYNX 2005

6900

ST 550 F/600

Forest Fox

59 Yeti/CE

Ranger 550 F

Explorer 550 F

Safari 400 F

# TABLE DES MATIERES

<b>MESURES DE SECURITE .....</b>	<b>5</b>
----------------------------------	----------

<b>GARANTIE .....</b>	<b>6</b>
-----------------------	----------

<b>MANIERE D'IDENTIFIER LA MOTONEIGE .....</b>	<b>9</b>
--	----------

Numéro de série du véhicule .....	9
-----------------------------------	---

Numéro de série du moteur .....	9
---------------------------------	---

<b>COMMANDES/INSTRUMENTS .....</b>	<b>10</b>
------------------------------------	-----------

1. Levier de commande des gaz .....	12
-------------------------------------	----

2. Levier de frein .....	12
--------------------------	----

3. Bouton de frein de stationnement .....	13
---	----

4. Témoin de frein/frein de stationnement/bas niveau d'huile (rouge) .....	14
--	----

5. Bouton de levier de changement de vitesse ou bouton RER .....	14
--	----

6. Témoin de marche arrière .....	16
-----------------------------------	----

7. Guidon .....	16
-----------------	----

8. Sangle de retenue .....	16
----------------------------	----

9. Bouton commutateur d'allumage/DEMARRAGE/RER .....	16
--	----

10. Capuchon coupe-circuit .....	18
----------------------------------	----

11. Témoin DESS .....	20
-----------------------	----

12. Coupe-circuit de secours .....	20
------------------------------------	----

13. Commutateur de phares .....	20
---------------------------------	----

14. Témoin de projecteur de route (bleu) .....	21
--	----

15. Manette du démarreur à rappel .....	21
---	----

16. Levier de starter .....	21
-----------------------------	----

17. Amorceur électrique .....	22
-------------------------------	----

18. Compteur de vitesse .....	22
-------------------------------	----

19. Compteur kilométrique .....	22
---------------------------------	----

20. Compteur journalier .....	22
-------------------------------	----

21. Bouton de remise à zéro de compteur journalier/bouton de mode .....	22
---	----

22. Capuchon/indicateur de réservoir de carburant .....	24
---	----

23. Témoin d'échauffement de moteur (rouge) .....	24
---	----

24. Commutateur de poignée chauffante et de levier de commande des gaz .....	24
--	----

25. Commutateur de levier de commande des gaz chauffant .....	25
---	----

26. Dispositifs de verrouillage de capot .....	25
--	----

27. Sortie électrique .....	25
-----------------------------	----

28. Fusible .....	26
-------------------	----

29. Pare-chocs avant .....	27
----------------------------	----

30. Coffre à matériel .....	28
-----------------------------	----

31. Porte-matériel arrière .....	28
----------------------------------	----

32. Trousse d'outils .....	28
----------------------------	----

33. Porte-bougie .....	28
------------------------	----

34. Sangle de siège .....	28
---------------------------	----

35. Attelage .....	28
--------------------	----

36. Suspension réglable .....	29
-------------------------------	----

Généralités .....	29
Consignes .....	29
Dépannage de la suspension .....	37
En neige profonde .....	37

## **CARBURANT ET HUILE ..... 37**

Carburant recommandé .....	37
Huile recommandée .....	38

## **MODIFICATIONS DE CARBURATION A BASSE TEMPERATURE .. 39**

### **PERIODE DE RODAGE ..... 40**

Moteur .....	40
Courroie d'entraînement .....	40
Inspection de 10 heures .....	40

### **INSTRUCTIONS DE FONCTIONNEMENT ..... 41**

Opérations .....	41
Démarrage du moteur .....	41
Démarrage manuel .....	43
Mise à l'arrêt du moteur .....	45
Réchauffement du véhicule .....	45
Entretien après le fonctionnement .....	46
Utilisation de la motoneige à haute altitude .....	46
Echauffement du moteur .....	46
Moteur noyé de carburant .....	46
Coinçage de mâchoire à bride de suspension arrière .....	46

### **NIVEAUX DE FLUIDE ..... 47**

Système de freinage .....	47
Niveau d'huile de carter de chaîne/niveau d'huile de boîte de vitesses .....	48
Système d'injection d'huile .....	49
Système de refroidissement .....	50
Batterie .....	52

### **MAINTENANCE ..... 52**

Nettoyage et protection du véhicule .....	52
Dépose et montage du garde-courroie .....	53
Dépose et montage de la courroie de transmission .....	54
Tension de la chaîne de transmission .....	55
Réglage de la poulie d'entraînement TRA .....	59
Etat de la courroie d'entraînement .....	61
Etat des freins .....	62
Réglage des freins .....	62
Etat de la suspension arrière .....	62
Etat de la courroie d'arrêt de suspension .....	62
Etat de la chenille .....	62
Tension et alignement de la chenille .....	62

Mécanisme de direction et de suspension avant .....	64
Usure et état des skis et des lisses .....	64
Système d'échappement .....	64
Nettoyage du filtre à air .....	65
Projecteur .....	66
<b>ENTREPOSAGE ET PREPARATION AVANT LA SAISON .....</b>	<b>68</b>
Entreposage .....	68
Préparation avant la saison .....	68
<b>DEPANNAGE .....</b>	<b>69</b>

## MESURES DE SÉCURITÉ

- Pour les véhicules munis d'un frein de stationnement, toujours appliquer le frein lorsque la motoneige n'est pas utilisée.
- Vérifier le mécanisme du papillon pour s'assurer qu'il se déplace librement avant de démarrer le moteur.
- Il est possible d'arrêter la motoneige en activant le bouton de coupe-circuit de secours, en tirant le capuchon coupe-circuit ou en mettant la clé en position Arrêt (si existante).
- Le moteur doit uniquement tourner lorsque le garde-courroie est bien immobilisé. Ne jamais faire marcher le moteur si la courroie de transmission n'est pas montée. L'utilisation d'un moteur à vide peut s'avérer dangereuse.
- Ne jamais faire marcher le moteur lorsque la chenille n'est pas en contact avec le sol ou en cas d'ouverture ou de dépose du capot.
- Ne pas mettre de clous à glace dans la chenille. A vitesse élevée, ils peuvent déchirer la chenille et la séparer du véhicule, ce qui entraînerait un risque de blessures graves ou voire un accident mortel.
- Ne jamais démarrer le moteur dans un espace clos ou à l'intérieur.
- Toujours maintenir la motoneige en parfait état mécanique.
- La motoneige n'est pas destinée à être utilisée dans des rues, routes ou voies publiques. Ceci est interdit dans la plupart des pays.
- Ne jamais charger ou renforcer la batterie lorsqu'elle est installée sur la motoneige.
- Ne pas lubrifier le papillon et/ou les câbles et carters de frein.

# **GARANTIE DE BRP INTERNATIONAL LIMITED : MOTONEIGES LYNX® 2005.**

## **1. ETENDUE DE LA GARANTIE LIMITEE**

Bombardier-Nordtrac Oy (désigné ci-après „BRP“) garantit ses motoneiges LYNX 2005 contre tout défaut de matériau ou vice de fabrication pendant la période définie et selon les conditions définies ci-dessous.

Tous les accessoires et pièces LYNX d'origine installés par un distributeur/concessionnaire BRP autorisé (comme défini ci-après) au moment de la livraison de la motoneige LYNX 2005 portent la même garantie que celle de la motoneige elle-même.

L'utilisation du produit dans des courses ou pour toute autre activité compétitive, à un moment donné, même de la part d'un propriétaire précédent, rendra cette garantie nulle et non avenue.

## **2. PERIODE DE COUVERTURE DE LA GARANTIE**

Cette garantie entrera en vigueur dès la date de livraison au premier acheteur au détail ou à la date de première utilisation du produit, de ces deux dates la première, et pour une durée de :

- A) DOUZE (12) MOIS CONSECUTIFS, pour les propriétaires qui utilisent la motoneige à des fins personnelles
- B) DOUZE (12) MOIS CONSECUTIFS, pour les propriétaires qui utilisent la motoneige à des fins commerciales
- C) VINGT QUATRE (24) MOIS CONSECUTIFS, pour les propriétaires qui utilisent la motoneige à des fins personnelles lorsqu'elle a été vendue dans un état membre de l'Union européenne.

La réparation ou le remplacement des pièces ou l'entretien de la motoneige selon cette garantie ne prolonge pas la durée de cette garantie au-delà de sa date d'expiration d'origine.

## **3. CONDITIONS DE COUVERTURE DE LA GARANTIE**

La couverture de la présente garantie s'applique uniquement à une motoneige LYNX 2005 achetée à l'état neuf et inutilisée par son premier propriétaire auprès d'un distributeur/concessionnaire BRP agréé pour la distribution de produits LYNX dans le pays où s'est produit la vente (désigné ci-après „distributeur/concessionnaire BRP“) et ce uniquement après achèvement et documentation du processus d'inspection de prélivraison BRP spécifié. La couverture de garantie entre uniquement en vigueur après enregistrement approprié du produit par un distributeur/concessionnaire BRP agréé. En outre, cette couverture de garantie est uniquement disponible si la motoneige LYNX est achetée dans le pays ou union de pays de résidence de l'acheteur. BRP n'honorera pas cette garantie limitée envers un propriétaire de motoneige aux fins personnelles ou commerciales lorsque les conditions précédentes n'ont pas été satisfaites. De telles restrictions s'avèrent nécessaires pour permettre à BRP de préserver tant la sécurité de ses produits que celle de ses utilisateurs et du public.

La maintenance périodique décrite dans le Manuel d'utilisation doit être effectuée en temps voulu pour assurer la couverture de la garantie. BRP se réserve le droit de faire dépendre la couverture de la garantie d'une preuve d'exécution de maintenance correcte.

#### **4. OBTENTION DE COUVERTURE DE GARANTIE**

Le client doit notifier un distributeur/concessionnaire d'entretien BRP dans un délai de deux (2) mois de toute occurrence de défaut et lui permettre d'accéder au produit et de le réparer de manière opportune. Le client doit également présenter au distributeur/concessionnaire BRP une preuve de l'achat du produit en question et signer le bon de réparation/travail avant de commencer lesdites réparations pour valider les réparations sous garantie. Toutes les pièces remplacées en vertu de cette garantie limitée deviendront la propriété de BRP.

#### **5. RESPONSABILITE DE BRP**

Les obligations de BRP selon les termes de cette garantie se limitent, à sa seule discrétion, à la réparation des pièces avérées défectueuses suite à une utilisation, maintenance et entretien normaux, ou au remplacement desdites pièces par de nouvelles pièces LYNX authentiques, à titre gracieux en matière de pièces et de main-d'œuvre auprès de tout distributeur/concessionnaire BRP agréé pendant le période de couverture de la garantie.

BRP se réserve le droit d'améliorer ou de modifier des produits de temps à autre sans qu'il lui incombe de modifier des produits fabriqués auparavant.

#### **6. EXCLUSIONS**

Les points suivants ne sont jamais garantis :

- Usure normale ;
- Maintenance périodique, ajustements, réglages ;
- Dégâts provenant d'une maintenance et/ou d'un entreposage incorrects, comme décrit dans le Manuel d'utilisation ;
- Dégâts provenant de la dépose de pièces, réparations, entretien, maintenance, modifications ou utilisation incorrects de pièces non construites ou approuvées par BRP ou dûs à des réparations effectuées par une personne qui n'est pas un distributeur/concessionnaire d'entretien BRP agréé ;
- Dégâts provenant d'une utilisation incorrecte ou anormale, de négligence, d'une utilisation du produit sur des surfaces autres que la neige, ou d'une exploitation du produit de manière non conforme à celle qui est recommandée dans le Manuel d'utilisation ;
- Dégâts provenant d'accident, d'immersion, d'incendie, de vol, de vandalisme ou de catastrophe naturelle ;
- Fonctionnement avec carburants, huiles ou lubrifiants non appropriés pour être utilisés avec le produit (voir le Manuel d'utilisation) ;
- Ingestion de neige ou d'eau ;
- Dommages consécutifs ou indirects, ou dommages de quelle sorte que ce soit, y compris sans limitation, remorquage, entreposage, téléphone, location, taxi, désagrément, couverture d'assurance, paiements d'emprunt, perte de temps, perte de revenus ; et
- Dégâts provenant de crampons montés sur les chenilles si l'installation ne s'est pas effectuée conformément aux instructions de BRP.



## 7. LIMITATIONS DE RESPONSABILITE

CETTE GARANTIE EST EXPRESSEMENT DONNEE ET ACCEPTEE A LA PLACE DE TOUTE AUTRE GARANTIE, EXPLICITE OU IMPLICITE, Y COMPRIS SANS LIMITATION, TOUTE GARANTIE DE COMMERCIALISATION OU D'APTITUDE A L'APPLICATION PREVUE. LA DUREE DES GARANTIES IMPLICITES EST LIMITEE A CELLE DE LA GARANTIE EXPLICITE DANS LA MESURE OU LA RESPONSABILITE DESDITES GARANTIES NE PEUT PAS ETRE DECHARGEE. LES DOMMAGES CONSECUTIFS ET INDIRECTS NE SONT PAS COUVERTS PAR CETTE GARANTIE. CERTAINES PAYS/REGIONS NE PREVOIENT PAS LES DECHARGES DE RESPONSABILITE, LIMITATIONS ET EXCLUSIONS IDENTIFIEES CI-DESSUS ET, PAR SUITE, ELLES PEUVENT NE PAS S'APPLIQUER DANS VOTRE CAS. CETTE GARANTIE VOUS CONFERE DES DROITS SPECIFIQUES ET IL EST MEME POSSIBLE QUE VOUS DISPOSIEZ D'AUTRES DROITS JURIDIQUES QUI PEUVENT VARIER D'UN PAYS A UN AUTRE OU D'UNE REGION A UNE AUTRE.

Ni le distributeur, ni un distributeur/concessionnaire BRP ni toute autre personne n'a été autorisé à faire une déclaration, représentation ou garantie eu égard au produit, à l'exception de celles qui se trouvent dans cette garantie limitée, mais si c'était le cas, elles ne seront pas exécutoires envers BRP.

BRP se réserve le droit de modifier la présente garantie à tout moment, dans la mesure où cette modification ne changera pas les conditions de garantie qui s'appliquent aux produits vendus pendant que cette garantie est en vigueur.

## 8. CESSION DE PROPRIETE

En cas de cession de la propriété d'un produit pendant la période de couverture de garantie, cette garantie sera également transférée et elle sera valide pendant la période de couverture restante sous réserve que BRP ou qu'un distributeur/concessionnaire BRP agréé reçoive une preuve indiquant que le propriétaire précédent a convenu de la cession de propriété, ainsi que les coordonnées du nouveau propriétaire.

## 9. ASSISTANCE UTILISATEURS

- (a) En cas de différend ou de conflit en rapport avec cette garantie limitée, BRP propose que vous essayiez de résoudre le problème au niveau du concessionnaire. Nous recommandons que ce problème fasse l'objet de discussions avec le distributeur/concessionnaire agréé ou avec son responsable d'entretien.
- (b) Si une aide supplémentaire s'avère nécessaire, il convient de contacter le service d'entretien du distributeur pour résoudre le différend.
- (c) Si le différend n'a toujours pas été résolu, il faudra contacter BRP à l'adresse ci-dessous.

BOMBARDIER-NORDTRAC OY  
SERVICE D'ENTRETIEN  
P.O. BOX 8040  
FIN-96101 ROVANIEMI  
FINLANDE

# IDENTIFICATION DE LA MOTONEIGE

## Numéros de série

Les composants principaux de la motoneige (moteur et châssis) sont identifiés par des numéros de série différents. Il peut parfois s'avérer nécessaire de trouver ces numéros aux fins de garantie ou pour rechercher la motoneige en cas de perte.

Les concessionnaires Lynx auront besoin de ces numéros pour remplir correctement les formulaires de réclamation au titre de la garantie. Bombardier n'acceptera pas la réclamation si le numéro de série du moteur ou le numéro d'identification du véhicule a été enlevé ou dégradé de quelle manière que ce soit. Nous insistons pour que vous recopiez tous les numéros de série de votre motoneige et que vous les transmettiez à votre assureur.

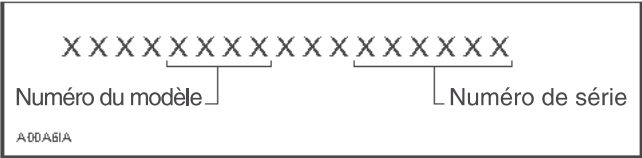

### 1. Numéro de série du moteur

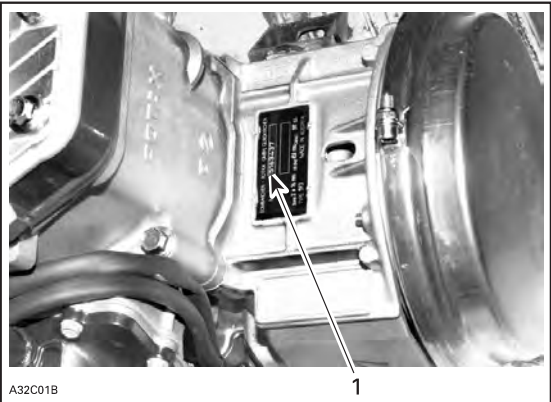

A32C01B

### 1. Numéro de série du moteur



A32A1XA

### Modèles 4-tec

### 1. Numéro de série du moteur

FRANCAIS

## COMMANDES/INSTRUMENTS

NOTA ! Certains commandes/instruments ne s'appliquent pas à certains modèles.

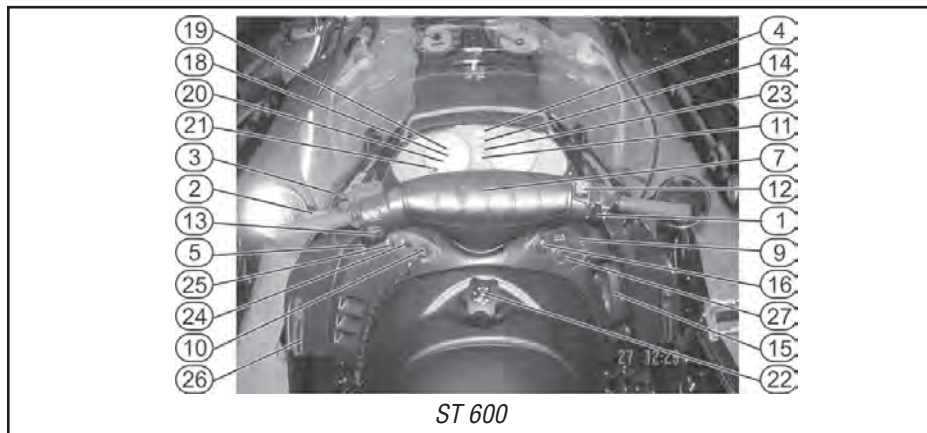
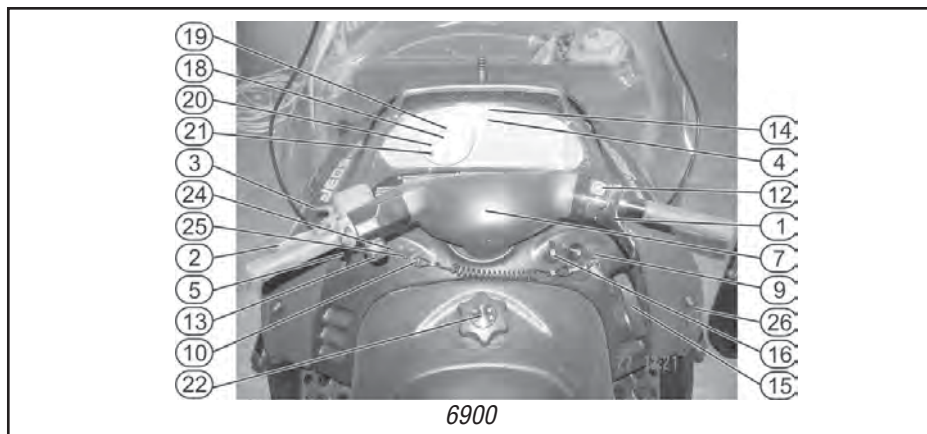
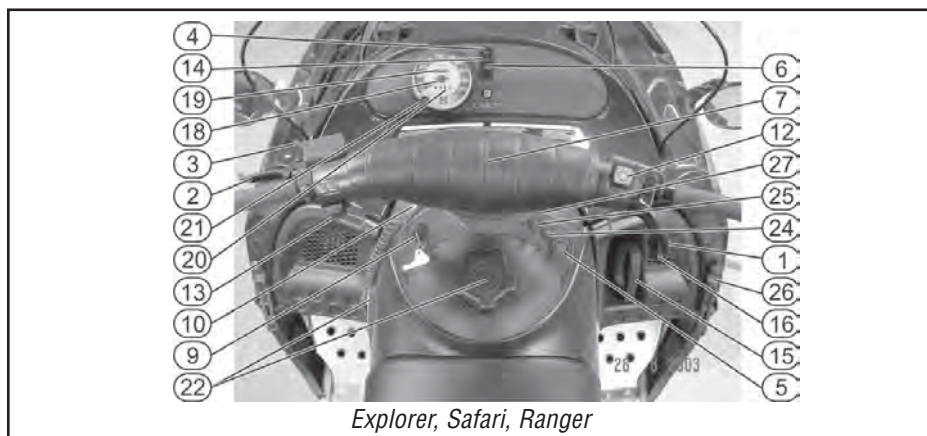



59 Yeti

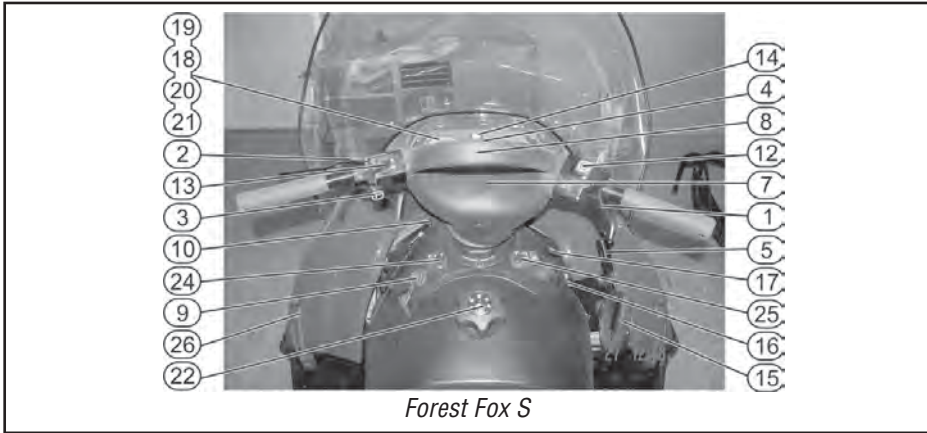

Forest Fox S

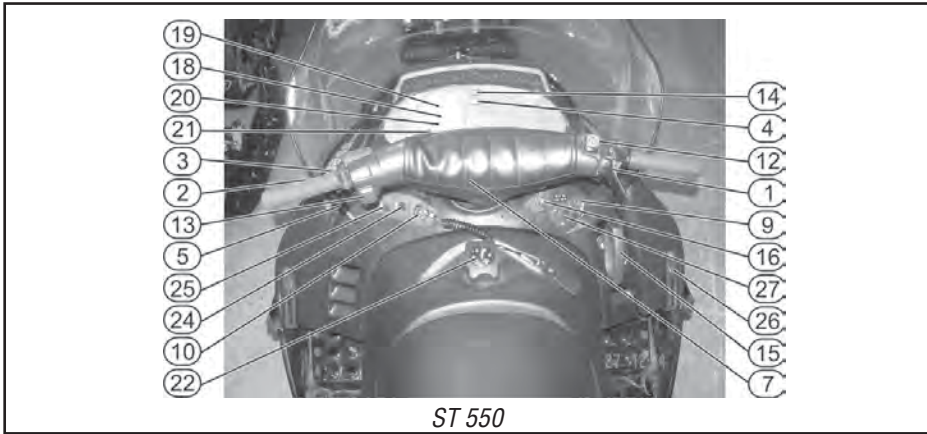

ST 550

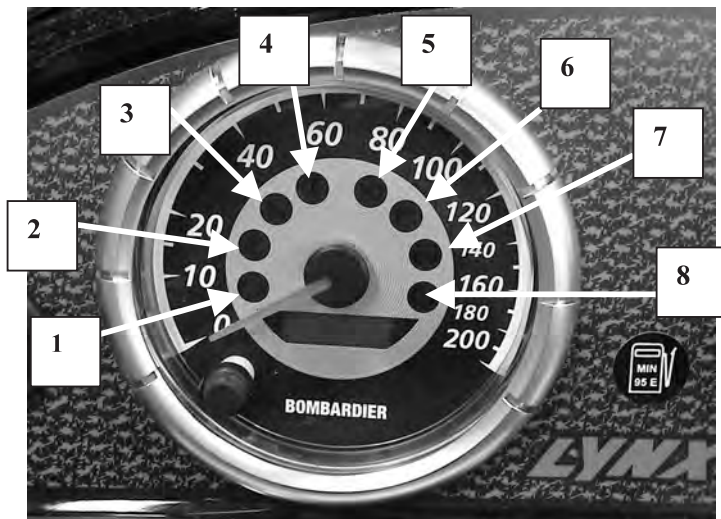

1. Témoin du système de gestion de moteur (EMS)
2. Témoin d'amortisseur pneumatique (non utilisé sur Lynx)
3. Témoin de pression d'huile
4. Témoin de liquide de refroidissement
5. Témoin de projecteur
6. Témoin de basse tension de batterie
7. Témoin DESS
8. Témoin de frein

## 1. LEVIER DE COMMANDE DES GAZ

Situé côté droit du guidon. Lorsqu'il est comprimé, il commande la vitesse du moteur et l'engagement de la transmission. Lorsqu'il est relâché, la vitesse du moteur retourne automatiquement à la vitesse de ralenti.

## 2. LEVIER DE FREIN

Situé côté gauche du guidon. Lorsqu'il est comprimé, le frein est appliqué. Lorsqu'il est relâché, il retourne automatiquement en position d'origine. L'effet de freinage est proportionnel à la pression appliquée au levier, ainsi qu'au type de terrain et à sa couche de neige.

### 3. BOUTON OU LEVIER DU FREIN DE STATIONNEMENT

Situé côté gauche du guidon. Utiliser le frein de stationnement lorsque la motoneige est garée. Lorsque le frein de stationnement est appliqué et que le moteur tourne, le témoin de niveau d'huile d'injection/frein de stationnement s'allume pour rappeler qu'il est engagé. Ne jamais laisser la motoneige sur une descente uniquement avec le frein de stationnement engagé.

#### AVERTISSEMENT !

S'assurer que le frein de stationnement est entièrement désengagé avant d'utiliser la motoneige.

#### Frein mécanique

Pour engager le mécanisme, comprimer le levier de frein et le maintenir enfoncé, tout en tirant le bouton de l'autre main. Il y a 2 encoches de retenue sur le levier à bouton ; tirer le bouton, il s'enclenche sur une encoche, puis relâcher le levier de frein.

Pour relâcher le mécanisme, comprimer le levier de frein, puis pousser à fond de bouton de frein de stationnement. Toujours relâcher le frein de stationnement avant d'utiliser la motoneige.

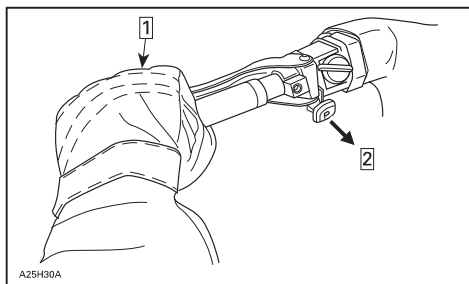

Étape 1 : Comprimer et maintenir

Étape 2 : Tirer à fond

#### Frein hydraulique

Pour engager le mécanisme, comprimer le levier de frein et le maintenir, tout en tirant le levier de verrouillage d'un doigt. Le levier de frein est maintenant comprimé à mi-chemin ce qui applique les freins.

Pour relâcher le mécanisme, comprimer le levier de frein. Le levier de verrouillage retourne automatiquement à sa position d'origine. Le levier de frein retourne maintenant en position de repos. Toujours relâcher le frein de stationnement avant de rouler en motoneige.

#### AVERTISSEMENT !

Le verrouillage maintient le levier de frein engagé et maintient la pression contre le disque de frein. En fait, cette pression peut descendre à une valeur si basse, qu'elle ne maintiendra pas le véhicule en place. Ne jamais laisser la motoneige sur une descente uniquement avec le frein de stationnement engagé.

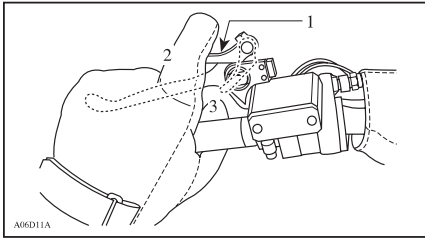

- 1. Levier de verrouillage
- 2. ARRET
- 3. MARCHE

#### 4. TEMOIN DE FREIN/FREIN DE STATIONNEMENT/BAS NIVEAU D'HUILE (ROUGE)

S'allume lorsque le frein ou le frein de stationnement est engagé (le moteur tourne).

Ce témoin s'allume également lorsque le niveau d'huile d'injection est bas (le moteur tourne). Vérifier le niveau d'huile et refaire le plein dans les meilleurs délais.

#### 5. BOUTON DE LEVIER DE CHANGEMENT DE VITESSE OU RER

Modèles de boîtes de vitesses : Ces modèles sont munis d'un levier de changement de vitesse à 4 positions ; ces modèles ont 2 vitesses avant, une vitesse arrière et une position libre entre la 1ère et la 2ème vitesse.



#### Procédure de changement de vitesse

**NOTA !** Uniquement changer de vitesse lorsque le moteur tourne au ralenti et que la vitesse est inférieure à 20 km/h. S'arrêter entièrement avant de sélectionner la vitesse arrière.

Ne pas forcer le levier. Si on ne parvient pas à changer de vitesse, appuyer sur l'accélérateur pour déplacer la motoneige. Arrêter le véhicule, puis recommencer.

**NOTA :** Pour ces modèles, il faut que la motoneige soit entièrement à l'arrêt avant de changer de vitesse, car sinon le système d'engrenage risque d'être endommagé.

### **Marche arrière électrique**

Certains modèles : Ces modèles disposent de marche arrière électronique (RER), commandée par un bouton RER.

La marche arrière peut être utilisée lorsque la motoneige est à l'arrêt et que le moteur tourne au ralenti.

Lorsqu'on démarre la motoneige après calage ou arrêt, le moteur se met automatiquement en marche avant.

### **Passage en vitesse arrière**

La motoneige entièrement à l'arrêt et le moteur tournant au ralenti, appuyer sur le bouton RER, puis le relâcher.

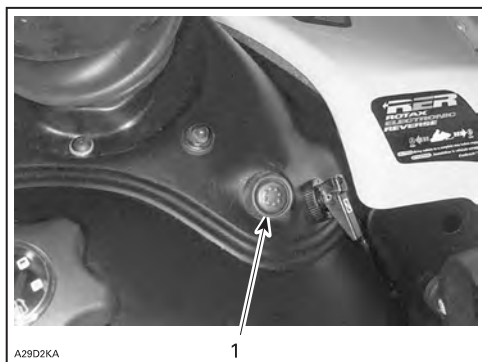

#### **1. Bouton RER**

Le témoin de marche arrière clignote et une alarme de marche arrière retentit toutes les secondes à une durée d'une demi-seconde lorsque la motoneige est en marche arrière.

Appuyer sur l'accélérateur lentement et de manière uniforme. Engager la poulie d'entraînement, puis accélérer prudemment.

### **Passage en vitesse avant**

La motoneige entièrement à l'arrêt et le moteur tournant au ralenti, appuyer sur le bouton RER, puis le relâcher.

Le témoin de marche arrière s'éteint et l'alarme s'arrête.

Appuyer sur l'accélérateur lentement et de manière uniforme. Engager la poulie d'entraînement, puis accélérer prudemment.



## 6. TEMOIN DE MARCHE ARRIERE

Ce témoin s'allume lorsque la marche arrière est sélectionnée.

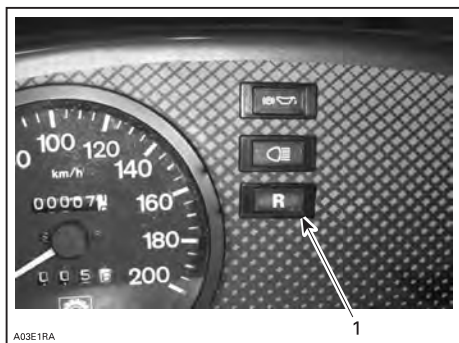

1. Témoin de marche arrière

## 7. GUIDON

Le guidon commande la direction de la motoneige. Lorsqu'on tourne le guidon à droite ou à gauche, les skis tournent à droite ou à gauche pour diriger la motoneige. Il est possible de régler la hauteur du guidon. Contacter un concessionnaire Lynx agréé.

## 8. SANGLE DE RETENUE

La sangle de retenue permet au conducteur de s'accrocher en descente.

## 9. BOUTON DEMARRAGE/RER/COMMUTATEUR D'ALLUMAGE

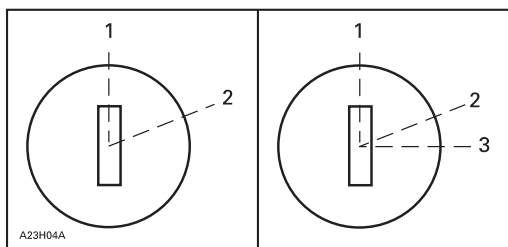

*Démarrage manuel*

1. ARRET
2. MARCHE

*Modèles à démarrage électrique*

1. ARRET
2. MARCHE
3. DEMARRAGE

### Démarrage manuel

Pour démarrer le moteur, mettre la clé en position MARCHE, puis tirer la manette du démarreur à rappel ; pour arrêter le moteur, mettre la clé en position ARRET.

## Démarrage électrique

**NOTA :** Ne pas utiliser le démarreur électrique pendant plus de 15 secondes. Il faut observer une période de repos entre les cycles de démarrage ; en effet, si on laisse le démarreur électrique en marche après démarrage du moteur, le mécanisme du démarreur électrique risque d'être endommagé.

Relâcher la clé dès que le moteur démarre. Elle retourne en position MARCHÉ dès qu'elle est relâchée.

Si le moteur ne démarre pas la première fois, remettre la clé en position ARRÊT et attendre quelques secondes avant d'essayer de le redémarrer. Pour arrêter le moteur, mettre la clé en position ARRÊT.

**NOTA :** Il est possible de démarrer manuellement le moteur au moyen du démarreur à rappel, le cas échéant.

Si le démarreur ne fonctionne pas, vérifier l'état du fusible du système de démarrage. Voir FUSIBLES.

## Bouton DEMARRAGE/RER

Le bouton DEMARRAGE/RER a deux fonctions.

Lorsque le moteur n'est pas en marche, appuyer sur le bouton DEMARRAGE/RER et le maintenir enfoncé jusqu'au démarrage du moteur.

Lorsque le moteur est en marche, appuyer sur le bouton DEMARRAGE/RER pour donner au moteur l'ordre d'inverser le sens de rotation du vilebrequin ; en effet, pour utiliser la motoneige en marche arrière, il faut changer la direction de rotation du moteur, mais non mettre le carter de chaîne en marche arrière.

Lorsqu'on appuie sur le bouton DEMARRAGE/RER, le MPEM réduit la vitesse du moteur pratiquement jusqu'à ce qu'il s'arrête et avance la séquence d'allumage afin d'entraîner la rotation du vilebrequin dans le sens inverse.

Le moteur passe automatiquement en marche avant lors du démarrage après un arrêt ou un calage.

On peut uniquement changer de vitesse lorsque le moteur est en marche.

Si le moteur tourne à une vitesse supérieure à 3800 tr/mn, la fonction marche arrière du bouton DEMARRAGE/RER est annulée.

Il est recommandé de réchauffer le moteur à sa température de fonctionnement habituelle avant de changer de vitesse.

## Mode de démarrage

Pour démarrer le moteur, appuyer sur le bouton DEMARRAGE/RER et le maintenir enfoncé jusqu'au démarrage du moteur.

**NOTA !** Ne pas maintenir le bouton DEMARRAGE/RER enfoncé pendant plus de 10 secondes. Il faut observer une période de repos entre les cycles de démarrage pour que le démarreur puisse refroidir. Si on maintient le bouton DEMARRAGE/RER enfoncé après démarrage du moteur, le mécanisme du démarreur risque d'être endommagé.

## 10. CAPUCHON COUPE-CIRCUIT

Ce dispositif arrête le moteur et empêche la motoneige d'avancer si le conducteur tombe du véhicule.

### Fonctionnement

L'attacher à l'œillet de son vêtement, puis fixer le capuchon du cordon coupe-circuit sur le support avant de démarrer le moteur.

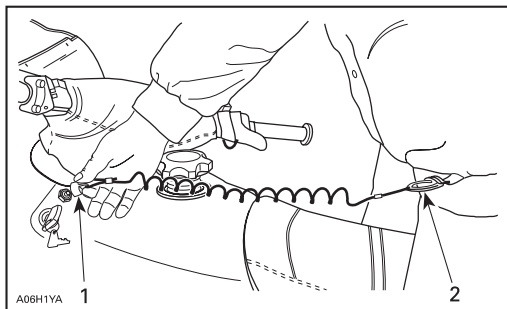

1. Mettre sur le support
2. Attacher à l'œillet

Entièrement retirer le capuchon du cordon coupe-circuit du support pour arrêter le moteur d'urgence.

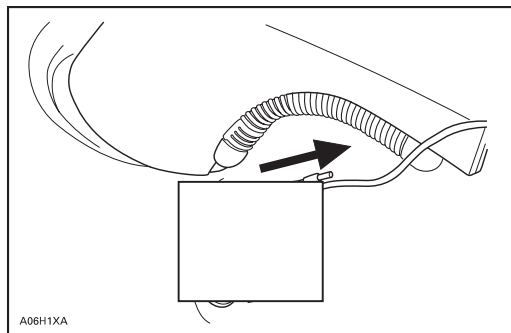

*Typique*

### Modèles refroidis par liquide

Sur ces modèles, le capuchon coupe-circuit fait partie du système de coupe-circuit. Ce système assure 3 fonctions. Il arrête le moteur et empêche la motoneige d'avancer si le conducteur tombe du véhicule.

Grâce au D.E.S.S.TM (Système de sécurité codé numériquement), il joue le rôle d'un verrouillage en empêchant toute utilisation non autorisée de la motoneige, ce qui dissuade les voleurs.

Finalement, il empêche toute mise en marche du démarreur électrique par inadvertance des véhicules munis de ce dispositif par désactivation des circuits d'allumage et du démarreur électrique du MPEM ou de l'ECU.

### **Description du système de sécurité codé numériquement (DESS)**

Ce système est codé numériquement afin de conférer à l'utilisateur et à sa motoneige une sécurité similaire à celle d'une clé de verrouillage classique.

Le capuchon du cordon coupe-circuit fourni avec la motoneige contient une puce électronique où un code numérique unique est en permanence en mémoire. Le concessionnaire Lynx agréé programme ce code de clé dans le MPEM ou l'ECU de la motoneige afin de permettre au moteur de fonctionner à une vitesse supérieure à 3000 tr/mn uniquement si ce code unique a été lu après démarrage du moteur.

Si un capuchon de cordon coupe-circuit est monté avec un code différent, le moteur démarra, mais il ne pourra pas atteindre la vitesse d'engagement de la poulie d'entraînement pour déplacer le véhicule.

### **Capuchons de cordon coupe-circuit supplémentaires**

Le concessionnaire Lynx agréé est à même de programmer le MPEM/ECU de la motoneige en vue d'acceptation de 8 codes de clé différents (capuchons de cordon coupe-circuit).

### **Codes de témoin DESS**

Un clignotement lent du témoin DESS (une fois toutes les 1,5 secondes) indique qu'une mauvaise connexion a été détectée. Il n'est pas possible de conduire le véhicule.

Retirer le capuchon du cordon coupe-circuit pour voir s'il y a une mauvaise connexion. S'assurer qu'il n'y a pas de saleté ni de neige sur le capuchon du cordon coupe-circuit. Remonter le capuchon et redémarrer le moteur. Si le clignotement continue, contacter un concessionnaire agréé.

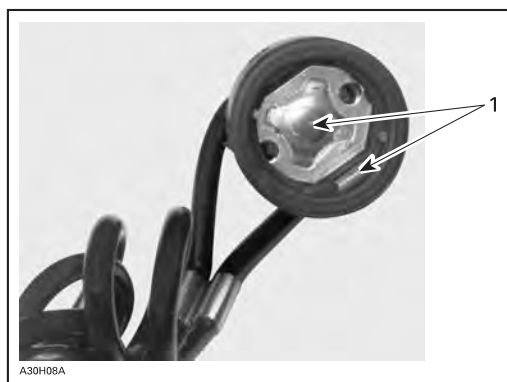

#### **1. Pas de saleté ni de neige**

Si un témoin DESS clignote 3 fois par seconde, ceci indique qu'on a installé un capuchon avec un code que le MPEM de la motoneige n'a pas été programmé à reconnaître (clé incorrecte). Il n'est pas possible de conduire le véhicule.

## 11. TEMOIN DESS

Ce témoin s'allume pour confirmer l'état du DESS. Se reporter aux paragraphes précédents pour plus d'informations à cet effet.

## 12. COUPE-CIRCUIT DE MOTEUR

Ce commutateur à poussoir ou à bascule est situé côté droit du guidon. Pour arrêter le moteur en cas d'urgence, sélectionner la position ARRET tout en appliquant le frein. Pour redémarrer, mettre le bouton en position MARCHÉ.

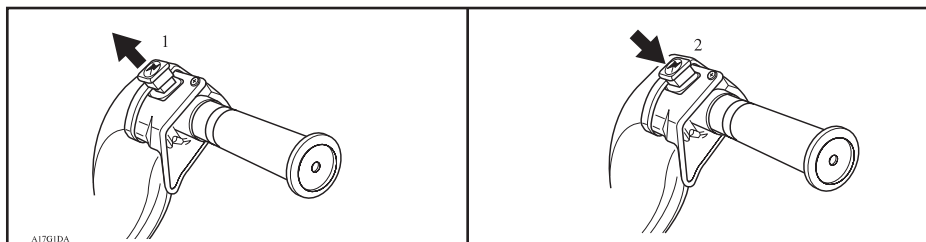

1 MARCHÉ

2. ARRET

Tous les utilisateurs de la motoneige doivent se familiariser avec le fonctionnement de ce dispositif en l'utilisant plusieurs fois la première fois qu'ils conduisent la motoneige et ensuite, chaque fois qu'ils arrêtent le moteur. Cette procédure d'arrêt de moteur deviendra un réflexe, de sorte que les opérateurs seront prêts à l'utiliser en cas d'urgence.

## 13. COMMUTATEUR DE PROJECTEUR

Situé côté gauche du guidon, ce commutateur permet de sélectionner le faisceau de projecteur. Noter que les feux sont automatiquement ALLUMES lorsque le moteur est en marche.

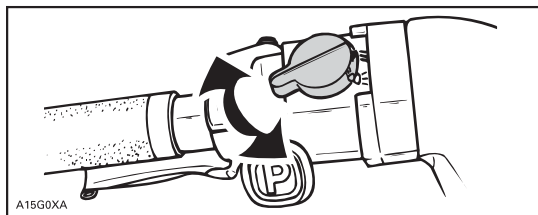

Certains modèles

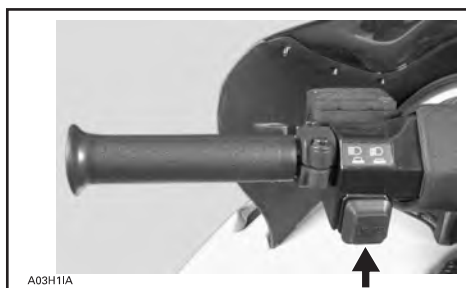

A03H11A

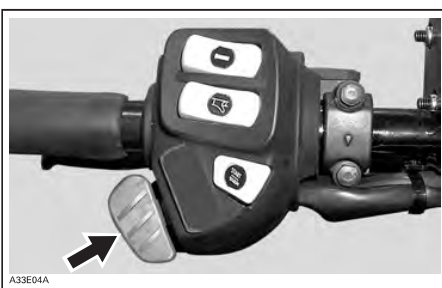

A33E04A

## 14. TEMOIN DE PROJECTEUR (bleu)

S'allume lorsque le projecteur éclaire au maximum.

### Témoin d'huile

**Modèles 2-tec** : Ce témoin s'allume lorsque le niveau d'huile d'injection est bas. Arrêter le véhicule dans un endroit sans danger et refaire le plein du réservoir d'huile d'injection.

**Modèles 4-tec** : Ce témoin s'allume lorsque la pression d'huile du moteur est trop basse. Arrêter le véhicule dans un endroit sans danger, vérifier le niveau d'huile et refaire le plein comme décrit à NIVEAU DE FLUIDE.

Redémarrer le moteur ; le témoin d'huile doit s'éteindre au bout de quelques secondes. Si le témoin d'huile est toujours allumé, arrêter le moteur et demander à un concessionnaire Lynx agréé d'examiner le système de lubrification.

### Témoin de basse tension de batterie

Ce témoin s'allume pour indiquer l'état de basse tension de batterie. Contacter un concessionnaire Lynx agréé dans les meilleurs délais.

### Témoin du système de gestion de moteur (EMS)

Ce témoin s'allume pour indiquer un défaut. Se reporter à „DEPANNAGE“ pour la signification des codes de défaut et pour les remèdes.

## 15. MANETTE DU DEMARREUR A RAPPEL

Le démarreur à rappel automatique se trouve côté droit de la motoneige. Tirer lentement la manette jusqu'à ce qu'on sente une résistance, puis tirer plus vigoureusement. Relâcher lentement la manette.

## 16. LEVIER DE STARTER

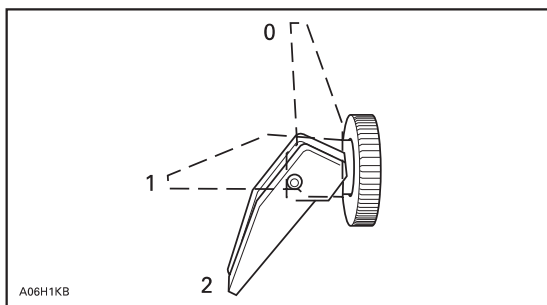

0. ARRET

1. Position 1

2. Position 2

## Démarrage à froid initial

**NOTA :** Ne pas manœuvrer le levier de commande des gaz, le levier de starter activé. Mettre le levier de starter en position 2 et démarrer le moteur. Dès que le moteur démarre, déplacer le levier en position 1. Au bout de quelques secondes (10 secondes max.), mettre le levier de starter en position ARRET.

**NOTA :** En cas de très basse température, inférieure à - 20 °C, il est possible qu'il faille basculer le levier de starter de la position ARRET en position 1 une ou deux fois après démarrage du moteur.

## Démarrage du moteur à chaud

Démarrer le moteur sans utiliser le starter. Si le moteur ne démarre pas après avoir tiré deux fois sur le cordon ou après avoir essayé d'utiliser deux fois le démarreur électrique pendant 5 secondes, mettre le levier de starter en position 1. Démarrer le moteur sans activer le levier de commande des gaz. Dès que le moteur démarre, mettre le levier de starter en position ARRET.

## 17. BOUTON DE L'AMORCEUR ELECTRIQUE (Primer)

Bouton „pousser tirer“. Il n'est pas nécessaire d'utiliser ce bouton lorsque le moteur est chaud.

Pour effectuer l'amorçage, activer le bouton jusqu'à ce qu'on sente une résistance de pompage. Ensuite, pomper 2 ou 3 fois pour injecter le carburant dans le collecteur d'admission. Après l'amorçage, s'assurer que le bouton de l'amorceur est enfoncé.

**NOTA :** A très basse température, il est recommandé de tourner le bouton de l'amorceur 3 - 4 tours avant de tirer dessus. Ceci éliminera la possibilité de coinçage.

## 18. COMPTEUR DE VITESSE

Modèles à ventilateur et certains modèles refroidis par liquide : Le cadran à lecture directe indique la vitesse en km/h.

## 19. COMPTEUR KILOMETRIQUE

Le compteur kilométrique enregistre la distance totale parcourue en kilomètres. On peut le remettre à zéro, le cas échéant. Appuyer sur le bouton de mode et le maintenir enfoncé pendant 2 secondes pour remettre le compteur journalier à zéro. Il est possible de changer le mode au compteur journalier, au compteur horaire ou au compteur kilométrique au moyen du bouton situé à gauche.

## 20. COMPTEUR JOURNALIER

Il enregistre la distance parcourue. On peut le remettre à zéro, le cas échéant. Pousser le bouton de mode et le maintenir enfoncé pendant 2 secondes pour remettre le compteur journalier à zéro.

## 21. BOUTON DE REENCLenchement DU COMPTEUR JOURNALIER

Pour remettre le compteur à zéro, pousser le bouton jusqu'à ce que tous les numéros soient à zéro (0).

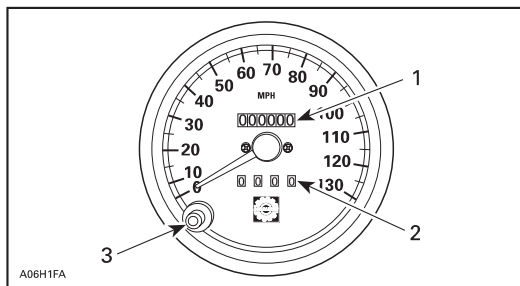

A06H1FA

### Compteur de vitesse électronique

1. Compteur kilométrique
2. Compteur journalier
3. Bouton de remise à zéro



A33E09A

Appuyer sur le bouton et le maintenir enfoncé pendant 2 secondes pour remettre le compteur horaire à zéro.

**Certains modèles refroidis par liquide :** Ces modèles sont munis d'un compteur de vitesse électronique qui indique la vitesse soit en kilomètres soit en milles par heure.



### Compteur de vitesse/tachymètre électronique

Il enregistre la distance totale parcourue jusqu'à remise à zéro.

### Bouton de mode

Appuyer sur le bouton de mode pour changer l'affichage. A chaque démarrage du moteur, l'affichage indique le compteur kilométrique. Réappuyer ensuite sur le bouton de mode pour retourner au compteur kilométrique.

Réappuyer sur le bouton de mode pour faire passer l'affichage au compteur horaire réenclenchable. Réappuyer sur le bouton de mode pour retourner au compteur kilométrique.

Appuyer sur le bouton de mode et le maintenir enfoncé pendant 2 secondes pour remettre à zéro le compteur journalier ou le compteur horaire réenclenchable en fonction de celui qui est affiché.

**Certains modèles :** A une vitesse du véhicule de 90 km/h et plus, l'écran à cristaux liquides de mode indique la vitesse uniquement au lieu du mode sélectionné.



### Compteur horaire réenclenchable

Il enregistre le temps de fonctionnement du moteur en heures et minutes depuis la remise à zéro.

Tous les modèles : Pousser le bouton de mode et le maintenir enfoncé pendant 2 secondes pour remettre à zéro le compteur horaire réenclenchable.

## 22. CAPUCHON/INDICATEUR DE RESERVOIR DE CARBURANT

Dévisser pour faire le plein du réservoir, puis serrer à fond. Le capuchon du réservoir de carburant dispose d'un indicateur mécanique.

### AVERTISSEMENT !

Arrêter le moteur avant de refaire le plein de carburant. Le carburant est inflammable et explosif sous certaines conditions. Ouvrir lentement le capuchon. Ne pas fumer ni permettre de flammes nues ou d'étincelles à proximité. Ne pas faire déborder le réservoir de carburant ni le remplir de trop avant de mettre le véhicule dans un endroit chaud. Lorsque la température augmente, le carburant se dilate et risque de déborder. Eliminer tout carburant qui a débordé du véhicule.

## 23. TMOIN D'ECHAUFFEMENT DE MOTEUR (rouge)

Si ce témoin s'allume, réduire la vitesse de la motoneige et la conduire sur de la neige lâche ou arrêter immédiatement le moteur.

## 24. COMMUTATEUR DE POIGNEE CHAUFFANT

Il s'agit d'un commutateur à trois positions. Sélectionner la position désirée pour maintenir les mains à une température agréable.

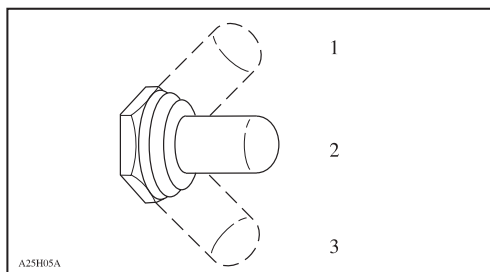

1. CHAUD
2. ARRET
3. TIEDE

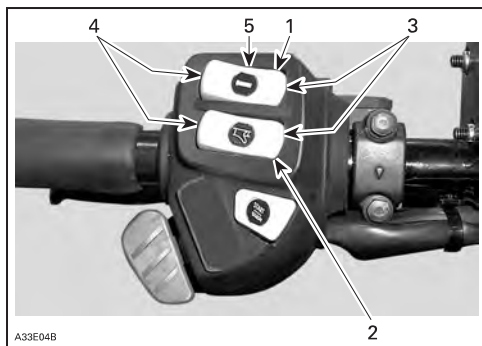

A33E04B

### **Certains modèles**

1. Commutateur de poignée chauffant
2. Commutateur de levier de commande des gaz chauffant
3. Chaud
4. Tiède
5. ARRET

## **25. COMMUTATEUR DE LEVIER DE COMMANDE DES GAZ CHAUFFANT**

Il s'agit d'un commutateur à trois positions. Sélectionner la position désirée pour maintenir le pouce droit à une température agréable. Voir l'illustration.

### **Commutateur de poignée chauffant pour passager à l'arrière**

Il s'agit d'un commutateur à trois positions. Sélectionner la position désirée pour maintenir les mains du passager arrière à une température agréable.

## **26. DISPOSITIFS DE VERROUILLAGE DE CAPOT**

Etendre et décrocher les dispositifs de verrouillage afin de déverrouiller le capot des ses ancres. Soulever doucement le capot jusqu'à ce qu'il soit arrêté par le dispositif de retenue. Fermer lentement le capot, puis accrocher les dispositifs de verrouillage.

## **27. PRISE DE COURANT**

Il est possible de relier un appareil électrique de 12 V au connecteur jack. Le courant électrique est fourni lorsque le moteur tourne. Voir FUSIBLES pour l'emplacement du fusible de la prise de courant électrique.



A29I04A

## 28. FUSIBLES

Retirer le fusible du porte-fusible pour voir si le filament a fondu.

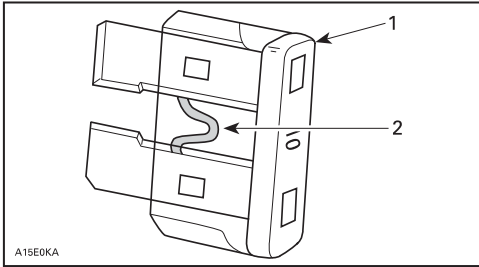

1. Fusible

2. Voir si le filament a fondu.

### Fusible pour le système de démarrage et pour la prise de courant électrique

Le système de démarrage et la prise de courant électrique sont protégés par un fusible de 20 A (si monté). Si le démarreur et la prise de courant électrique ne fonctionnent pas, vérifier l'état du fusible et le remplacer, le cas échéant.

**NOTA :** Ne pas utiliser de fusible de régime supérieur car ceci risquerait d'entraîner des dégâts importants des composants électriques et/ou un incendie.

**Modèles 4-tec et Sport Touring 800 SDI** Pour ouvrir la boîte à fusibles, appuyer sur la languette du couvercle et incliner le couvercle.



1. Appuyer sur la languette

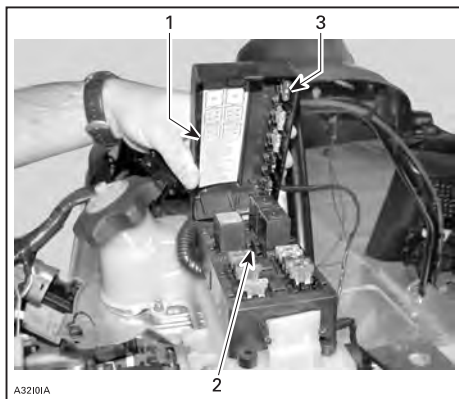

1. Décalcomanie de description de fusibles
2. Dispositif de dépose/montage de fusibles
3. Fusibles de rechange

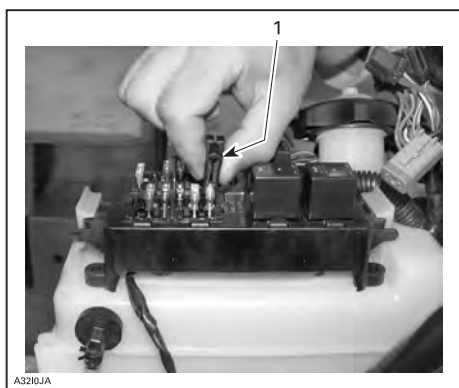

1. Dispositif de dépose/montage de fusibles

## 29. POIGNEE DE SAISIE AVANT/PARE-CHOCS AVANT

A utiliser lorsqu'il faut soulever manuellement l'avant de la motoneige.

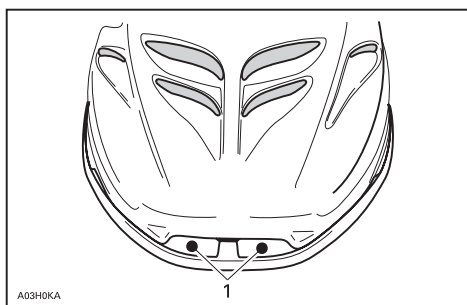

1. Poignées de saisie avant

**NOTA** : Ne pas tirer ni soulever la motoneige par les skis.

### 30. COFFRE A MATERIEL

Le coffre à matériel se trouve dans le compartiment du moteur, sous le siège ou à l'intérieur du siège, selon le modèle.

### 31. PORTE-MATERIEL ARRIERE

Certains modèles : Toujours réajuster la suspension en fonction de la charge. La capacité de ce porte-matériel est limitée. Rouler à très basse vitesse lorsque la motoneige est très chargée. Ne pas passer à grande vitesse sur du terrain cahoteux. .

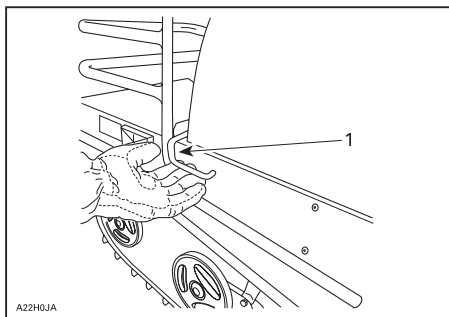

1. Ouvrir le dispositif de verrouillage

### 32. TROUSSE D'OUTILS

Une trousse d'outils contenant des outils pour une maintenance de base est fournie avec le moteur. Le sac d'outils se trouve sous le siège ou sous le capot.

### 33. PORTE-BOUGIE

Certains modèles : Un porte-bougie se trouve dans le compartiment du moteur pour maintenir les bougies de réserve à l'état sec et pour empêcher des chocs qui risquent d'affecter le réglage ou de les briser.

Serrer les bougies à fond dans le porte-bougie au moyen de la fiche de bougie (fournie dans la trousse d'outils) afin d'assurer qu'elles ne se détachent pas sous l'effet des vibrations. Des bougies de réserve ne sont pas fournies avec une nouvelle motoneige. Régler l'écartement des bougies de réserve conformément aux CARACTERISTIQUES TECHNIQUES avant le montage.

**ATTENTION** : Ne pas essayer de régler l'écartement des bougies BR9ECS ; il n'est pas ajustable.

### 34. SANGLE DE SIEGE

La sangle de siège permet au passager de s'accrocher.

### 35. ATTELAGE

L'attelage peut être utilisé pour remorquer la plupart des équipements. Utiliser une barre de remorquage rigide.

**NOTA !** Ne pas oublier de verrouiller le verrou de l'attelage au moyen d'une goupille de verrouillage.

Vérifier la décalcomanie fixée sur le véhicule. Elle comprend une description de la charge maximale admissible à transporter et à remorquer.

## 36. SUSPENSION AJUSTABLE

La conduite et le confort de la motoneige dépendent des réglages de la suspension.

Le choix des réglages de suspension est fonction de la charge transportée, du poids du conducteur, de préférence personnelle, de la vitesse de conduite et de l'état du terrain.

**NOTA :** Certains réglages peuvent ne pas s'appliquer à votre motoneige. Utiliser des clés spéciales de la trousse d'outils.

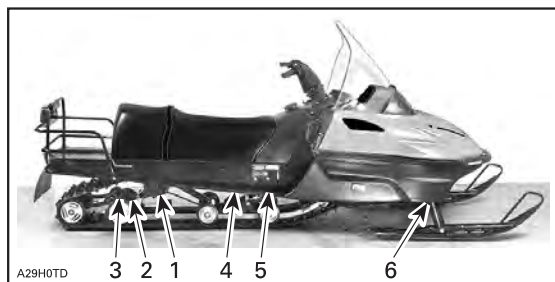

1. Ressorts arrière - hauteur de conduite et hauteur confortable
2. Extension suspendue - performance en marche arrière, conditions de charge et de neige
3. Déplacement de jumelle de ressort - performance en marche arrière, conditions de charge et de neige
4. Ressort central - manipulation
5. Courroie d'arrêt - transfert de poids de la motoneige
6. Amortisseur avant - manipulation

### Consignes de réglage de la suspension

La meilleure manière d'ajuster la suspension consiste à commencer à partir des réglages en usine, puis à personnaliser chaque ajustement l'un après l'autre. Il y a un rapport entre les ajustements 2 à 6. Il peut s'avérer nécessaire de réajuster le ressort central après avoir réglé, par exemple, les ressorts avant. Tester la motoneige dans les mêmes conditions piste, vitesse, neige, position du conducteur, etc. Changer un seul ajustement et retester. Procéder méthodiquement jusqu'à ce qu'on soit satisfait.

**NOTA :** Lors du réglage de la suspension arrière, vérifier la tension de la chenille et régler en conséquence.

Un léger talonnage de suspension se produisant dans les pires conditions de conduite indique un bon choix de précharge de ressort.

#### 1. Ressorts arrière - Confort

**IMPORTANT :** S'assurer que tous les objets à transporter sont en place dans le porte-matériel arrière et sous le siège.

Lorsque le conducteur et le passager (s'il y a lieu) montent sur la motoneige, l'arrière de la motoneige doit s'affaisser de 50 à 75 mm.



Réglage correct A. 50 à 75 mm



Réglage insuffisant



1. Augmenter la précharge de ressort.



Réglage trop serré



A29F13A

1. A partir de la position la plus élevée, tourner le dispositif de réglage pour sélectionner la position la plus basse, puis le tourner en position désirée. s

## 2. Réglage d'extension suspendue

Il est possible d'ajuster l'extension suivant les conditions de charge et de neige. Pour assurer une meilleure performance en conditions de neige profonde ou pour augmenter la performance en marche arrière en neige profonde, commencer par desserrer le contre-écrou, puis serrer l'écrou de 3/4 tour après contact avec les rondelles. Resserrer le contre-écrou. Effectuer le même réglage des deux côtés.

Desserrer tout d'abord le contre-écrou lorsqu'on roule sur piste avec une charge, ou pour remorquer une charge. Tourner à une précharge maximale de 3 tours après le contre-écrou en contact avec les rondelles. Resserrer le contre-écrou. Effectuer le même réglage des deux côtés.

## 3. Limiteur de déplacement de jumelle de ressort

Forest Fox : Monter un pare-chocs en caoutchouc tout particulièrement en cas de remorquage de charge. Le pare-chocs en caoutchouc améliore la conduite lors du remorquage d'une charge. Ne pas monter de rondelles en fer à cheval lorsqu'on roule sur une neige profonde. Lorsqu'on roule sur piste avec un passager et/ou un poids, monter une rondelle en fer à cheval sous chaque butoir en caoutchouc. Lorsqu'on roule sur piste avec une charge lourde et/ou qu'on remorque une charge, monter deux rondelles en fer à cheval sous chaque butoir en caoutchouc.

**ATTENTION** : Toujours monter le même nombre de rondelles des deux côtés.

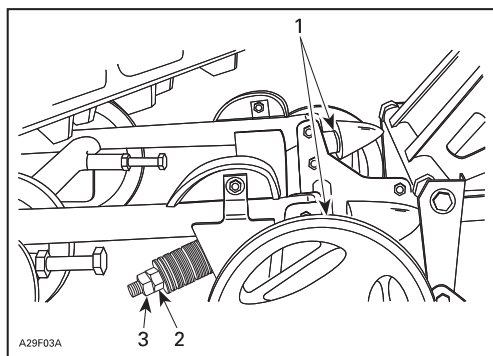

A29F03A

1. Rondelle(s) en fer à cheval, 2. Ecrou, 3. Contre-écrou



#### 4. Ressort central - Comportement de direction

Rouler à vitesse modérée sur une piste. Si on s'aperçoit qu'il est trop difficile de tourner le guidon, régler le ressort central en conséquence.



*Bon réglage a vitesse moderee*

*1. Guidon facile à tourner – direction neutre*



*Reglage insuffisant*

*1. Guidon plus difficile à tourner - survirage*

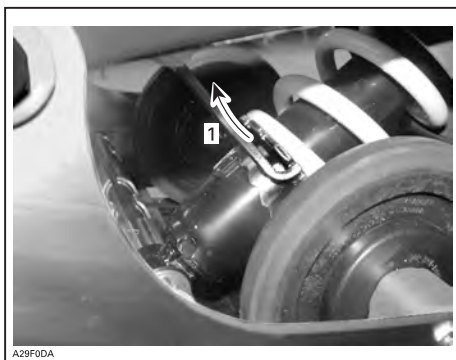

*1. Utiliser la clé de réglage de la trousse d'outils pour augmenter la précharge*



A03F2PA

*Reglage trop difficile - trop de précharge*  
 1. Guidon très facile à tourner - sous-virage

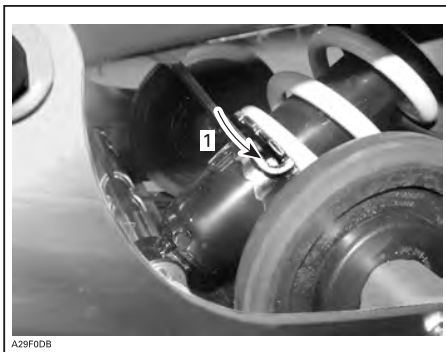

A29F0DB

1. Utiliser la clé de réglage de la trousse d'outils pour réduire la précharge.

### 5. Courroie d'arrêt - transfert de poids

Rouler à basse vitesse, puis accélérer à fond. Noter le comportement de la direction. Régler la longueur de la courroie d'arrêt en conséquence.

**NOTA** : Réajuster la tension de chenille lors de tout changement de la courroie d'arrêt.

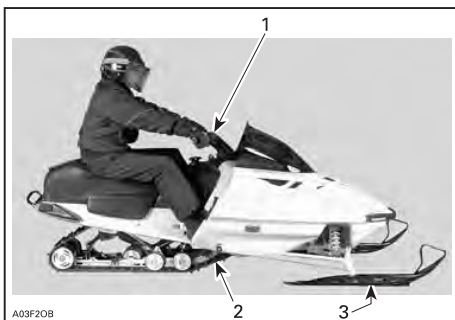

A03F20B

*Bon réglage à accélération maximale*

1. Direction confortable
2. Bon transfert de poids sur la chenille
3. Légère pression des skis au sol



*Courroie trop longue*

*1. Les skis ne sont pas en contact avec le sol*



*Courroie trop courte*

*1. Direction difficile*

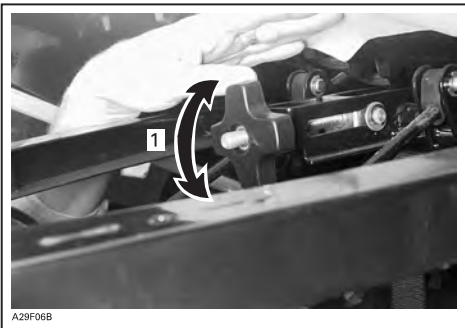

*1. Visser ou dévisser le bouton pour varier la longueur de la courroie*

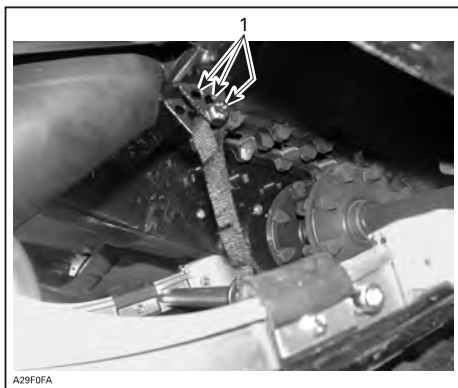

A29F0FA

1. Boulonner la courroie d'arrêt à un orifice différent

## 6. Ressorts avant - manipulation

Rouler à vitesse modérée et vérifier que la motoneige se comporte de manière correcte. Ajuster les ressorts en conséquence.



A03F2PA

*Reglage correct*

1. Bonne manipulation et direction confortable



A03F2PA

*Reglage insuffisant*

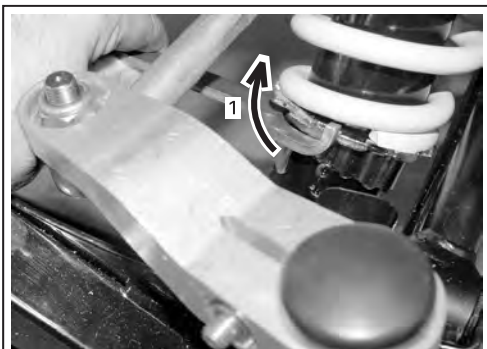

A29F0EA

1. Augmenter la précharge de ressort.



A03F2PA

Réglage trop difficile

1. Direction difficile à tourner

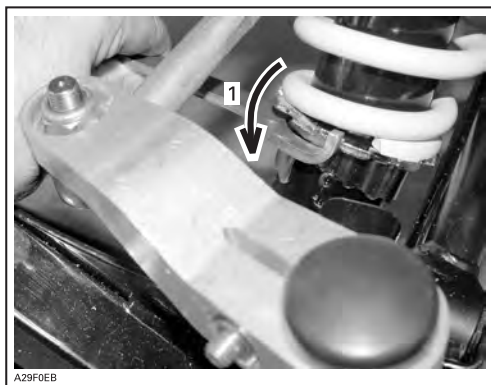

A29F0EB

1. Réduire la précharge de ressort

## DEPANNAGE DE SUSPENSION

PROBLEME	REMEDES
Suspension avant flottante La motoneige semble être instable et pivoter par rapport à son centre.	Vérifier l'alignement des skis et le réglage de l'angle de carrossage. Contacter un concessionnaire Lynx agréé. - Réduire la pression des skis au sol. Réduire la précharge de ressort de suspension avant. Augmenter la précharge de ressort central. Réduire la précharge de ressort arrière. Réduire la pression de bras avant de suspension arrière.
La direction semble être trop difficile.	- Réduire la pression des skis au sol. Réduire la précharge de ressort de suspension avant.
L'arrière de la motoneige semble être trop rigide.	- Réduire la précharge de ressort arrière.
L'arrière de la motoneige semble être trop souple.	- Augmenter la précharge de ressort arrière
Talonnage fréquent de l'amortisseur avant de suspension arrière.	- Allonger la courroie d'arrêt. - Augmenter la précharge d'amortisseur central.
La chenille tourne de trop au début.	- Allonger la courroie d'arrêt. - Changer la position de conduite

### En neige profonde

Lors de l'utilisation de la motoneige sur de la neige profonde, il peut s'avérer nécessaire de modifier le réglage d'extension, la courroie d'arrêt et/ou la position de conduite pour changer l'angle de roulement de la chenille sur la neige. Le conducteur doit se familiariser avec les différents réglages, ainsi qu'avec les conditions de la neige pour pouvoir déterminer la combinaison la plus performante.

## CARBURANT ET HUILE

### Carburant recommandé

Se reporter aux CARACTERISTIQUES TECHNIQUES à la fin de ce manuel.

**NOTA :** Ne jamais expérimenter avec d'autres carburants ou rapports de carburant. L'utilisation de carburant non recommandé risque d'entraîner une détérioration de la performance de la motoneige, voire d'endommager des pièces critiques du système de carburant et des composants du moteur.

## AVERTISSEMENT !

Ne pas faire déborder le réservoir de carburant ni le remplir de trop avant de mettre le véhicule dans un endroit chaud. Lorsque la température augmente, le carburant se dilate et risque de déborder. Le carburant est inflammable et explosif sous certaines conditions. Éliminer tout carburant qui a débordé du véhicule.

### Antigel du système de carburant

Lors de l'utilisation de carburant oxygéné, aucun antigel pour conduit d'essence ou additif d'absorption d'eau supplémentaire n'est nécessaire et ne doit donc pas être utilisé. Nous recommandons fortement l'utilisation d'antigel pour conduit d'essence à base d'isopropyle dans la proportion 150 ml d'antigel pour conduit d'essence ajoutés pour 40 litres d'essence.

### Huile recommandée

**ATTENTION** : Ne pas confondre le capuchon du réservoir d'huile et le capuchon du réservoir de carburant. Certains modèles disposent d'un capuchon de réservoir de carburant avec indicateur de carburant. On reconnaît le capuchon du réservoir d'huile par l'identification „HUILE“. Uniquement utiliser de l'huile à - 40°.

L'huile se trouve dans le réservoir d'huile d'injection.

Utiliser de l'huile d'injection ou de l'huile d'injection synthétique de motoneige Bombardier.

Uniquement utiliser de l'huile de moteur 2 temps.

**ATTENTION** : Ne jamais utiliser d'huile minérale ou synthétique à 4 temps. Ne jamais mélanger avec une huile de moteur hors-bord. Ne pas utiliser d'huile hors bord NMMA TC-W, TC-W2 ou TC-W3. Éviter de mélanger différentes marques d'huile API TC, car les réactions chimiques qui en résultent risquent d'entraîner des dégâts importants du moteur.

Toujours maintenir une quantité suffisante d'huile recommandée dans le réservoir d'huile d'injection.

**ATTENTION** : Vérifier le niveau et refaire le plein chaque fois qu'on ajoute du carburant. Ne pas confondre le capuchon du réservoir d'huile et le capuchon du réservoir de carburant. Monter le capuchon qui porte l'identification „HUILE“.

Modèles 4-tec : Ces modèles sont munis d'un moteur 4 temps. Utiliser l'huile synthétique de moteur à 4 temps Bombardier OW 40 (N° pièce : 293 600 054) 12x1l ou de l'huile équivalente entièrement synthétique.

### Huile de la boîte de vitesses

Recommandation 75W140 (N° pièce 413803300, 12x355 ml).

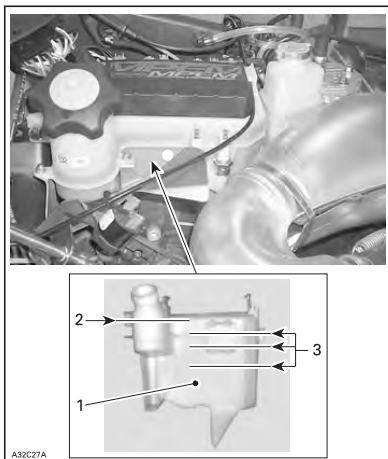

1. Réservoir d'huile d'injection
2. Niveau max : 13 mm du bord supérieur
3. Marques de niveau (1/4, 1/2, 3/4 )

## MODIFICATIONS DE CARBURATION A BASSE TEMPERATURE

Tous les véhicules ont été étalonnés à - 20 °C. Ils peuvent être utilisés à des températures d'hiver plus chaudes sans problèmes.

**ATTENTION** : Dans le cas de températures inférieures à -20 °C, il faut réétalonner le(s) carburateur(s) afin d'éviter d'endommager le moteur. Contacter un concessionnaire Lynx agréé.

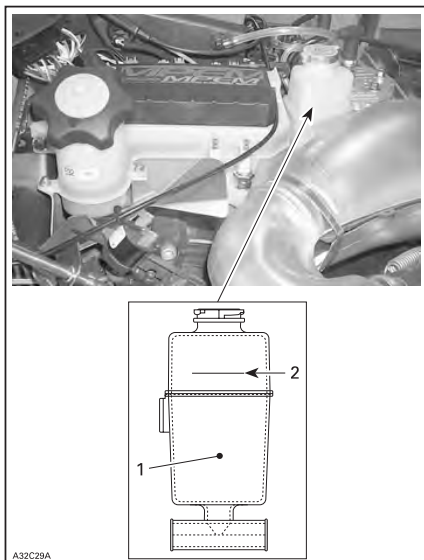

1. Réservoir de réfrigérant
2. NIVEAU FROID (moteur froid)



## PERIODE DE RODAGE

### Moteur

**IMPORTANT** : Une période de rodage de 10-15 heures (environ 500 km) est requise pour les moteurs Rotax, avant qu'il ne soit possible d'utiliser la motoneige à pleins gaz.

Pendant la période de rodage, la puissance maximale ne doit pas dépasser les 3/4. Toutefois, de brèves variations importantes d'accélération et de vitesse contribuent à un bon rodage.

**Tous les modèles à l'exception des modèles 4-Tec et 2-Tec SDI**: Il faut ajouter 500 ml d'huile d'injection recommandée au carburant la première fois qu'on fait le plein du réservoir de carburant afin d'assurer une protection supplémentaire lors du rodage initial du moteur.

(N° pièce 1471599, 20x1l). Faire nettoyer les bougies après le rodage du moteur.

**Modèles 2-tec SDI**: Ajouter 500 ml d'huile entièrement synthétique XP-S II afin d'assurer une protection supplémentaire lors du rodage initial du moteur.

### Courroie d'entraînement

#### Tous les modèles

Une nouvelle courroie de transmission requiert un rodage de 50 km. Eviter toute accélération/décélération importante, tout remorquage de charge ou tout roulage à vitesse constante élevée.

#### Contrôle au bout de 10 heures

Pendant la période de rodage, la puissance maximale ne doit pas dépasser les 3/4. Toutefois, de brèves variations importantes d'accélération et de vitesse contribuent à un bon rodage.

**NOTA !** Le contrôle au bout de 10 heures est à la charge du propriétaire de la moto-neige.

## CONTROLES PREALABLES

- Enlever la neige et la glace de la carrosserie, y compris le siège, les repose-pieds, phares, commandes et instruments.
- Vérifier que la chenille et que les roues lisses de retour ne sont pas gelées et qu'elles peuvent tourner librement.
- Activer la commande de frein et s'assurer que le frein est entièrement appliqué avant que le levier de commande de frein touche la poignée du guidon. Elle doit entièrement retourner en position d'origine lorsqu'on la relâche.
- Vérifier le dispositif de stationnement. Appliquer le frein de stationnement et vérifier qu'il fonctionne aisément et uniformément.
- Activer le levier de commande des gaz plusieurs fois pour vérifier qu'il fonctionne aisément et uniformément.
- Vérifier le fonctionnement du commutateur d'allumage, commutateur de projecteur, feu arrière, feu d'arrêt, témoins et capuchons coupe-circuit.
- Vérifier que les skis et que la direction fonctionnent librement. Vérifier l'action des skis par rapport au guidon.

- Vérifier le niveau de carburant et d'huile d'injection et s'assurer qu'il n'y a pas de fuites. Refaire le plein selon les besoins et contacter un concessionnaire Lynx agréé en cas de fuites.
- Vérifier qu'il n'y a pas de neige dans le(s) filtre(s) à air, si monté(s).
- S'assurer que la motoneige ne fait pas face à des personnes ou objets avant de la mettre en marche.
- S'habiller chaudement et porter des vêtements prévus pour la motoneige.

## INSTRUCTIONS DE FONCTIONNEMENT

### Propulsion

Appuyer sur le levier de commande des gaz pour augmenter la vitesse du moteur et donc pour engager la poulie d'entraînement. Suivant le modèle, la vitesse du moteur doit être comprise entre 2500 et 4200 tr/mn avant que l'engagement de la poulie d'entraînement puisse se produire.

La roue externe de la poulie d'entraînement se déplace vers la roue interne, ce qui oblige la courroie de transmission à monter sur la poulie d'entraînement, tout en écartant simultanément les roues de la poulie entraînée. La poulie entraînée détecte la charge sur la chenille et limite le déplacement de la courroie. Ceci optimise le rapport de vitesse entre la vitesse du moteur et la vitesse du véhicule à tout moment. La puissance est transférée sur la chenille par le carter de chaîne ou la boîte de vitesses et l'essieu moteur.

### Virage

Le guidon commande la direction du véhicule. Lorsqu'on tourne le guidon à droite ou à gauche, les skis tournent à droite ou à gauche pour diriger la motoneige.

### Arrêt

Avant de conduire la motoneige, il faut savoir l'arrêter. A cet effet, relâcher le levier de commande des gaz et appuyer progressivement sur le levier de frein situé sur le côté gauche du guidon. En cas d'urgence, il est possible d'arrêter le véhicule en appuyant sur le coupe-circuit du moteur situé près de la commande des gaz et en appliquant le frein.

Ne pas oublier qu'une motoneige ne peut pas s'arrêter pile. Les caractéristiques de freinage varient selon qu'il s'agisse d'une neige profonde, d'une neige tassée, ou de glace. Un verrouillage de la chenille lors d'un freinage abrupt risque de provoquer un dérapage.

### Démarrage du moteur

Vérifier le fonctionnement du levier de commande des gaz. S'assurer que le coupe-circuit de moteur est en position MARCHE.

S'assurer que le capuchon du cordon coupe-circuit est en position correcte et que le cordon est attaché à l'œillet du vêtement.

### Véhicules munis d'amorceur électrique

**Démarrage du moteur:** Pour effectuer l'amorçage, activer le bouton jusqu'à ce qu'on sente une résistance de pompage.

Ensuite, pomper 2 ou 3 fois pour injecter le carburant dans le collecteur d'admission. Après l'amorçage, s'assurer que le bouton de l'amorceur est enfoncé.

**NOTA :** A très basse température, il est recommandé de tourner le bouton de l'amorceur 3 - 4 tours avant de tirer dessus. Ceci éliminera la possibilité de coincage.  
**NOTA :** L'amorçage n'est pas nécessaire lorsque le moteur est chaud.

## Véhicules munis de starter

Démarrage à froid initial

**NOTA :** Ne pas manœuvrer le levier de commande des gaz, le levier de starter activé.

### Lorsque la température est inférieure à -10 °C

Mettre le levier de starter en position 2 et démarrer le moteur. Dès que le moteur démarre, déplacer le levier en position 1. Au bout de quelques secondes (10 secondes max.), mettre le levier de starter en position ARRET.

**NOTA :** En cas de très basse température, inférieure à -20 °C, il est possible qu'il faille basculer le levier de starter de la position ARRET en position 1 une ou deux fois après démarrage du moteur.

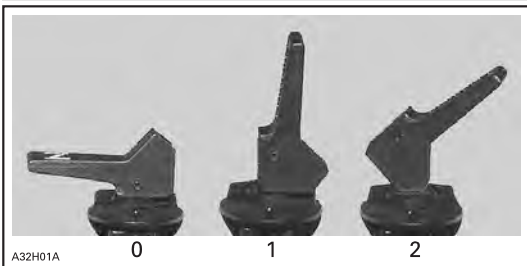

0. ARRET

1. Position 1

2. Position 2

### Lorsque la température est supérieure à -10 °C

Mettre le levier de starter en position 1.

Bien saisir la manette et démarrer le moteur ou le démarreur électrique, si monté.

Dès que le moteur démarre, mettre le levier de starter en position ARRET.

## Modèles 4-tec

### Démarrage à froid initial et démarrage du moteur à chaud

Utiliser le démarreur électrique.

**IMPORTANT :** Modèle 4-tec : Si la batterie est à plat, il ne sera pas possible de démarrer le moteur. Charger la batterie ou la remplacer, le cas échéant.

### Démarrage du moteur à chaud

Démarrer le moteur sans utiliser le starter. Si le moteur ne démarre pas après avoir tiré deux fois sur le cordon ou après avoir essayé d'utiliser deux fois le démarreur électrique pendant 5 secondes, mettre le levier de starter en position 1. Démarrer le moteur sans activer le levier de commande des gaz. Dès que le moteur démarre, mettre le levier de starter en position ARRET.

## Démarrreur à rappel

**Tous les modèles à l'exception des modèles 4-tec :** Mettre la clé de contact en position MARCHE. Bien saisir la manette et démarrer le moteur à la manivelle.

### AVERTISSEMENT !

Ne pas activer le levier de commande des gaz pendant le démarrage

**NOTA :** Le modèle 4-tec ne dispose pas de manette de démarrage à rappel.

## Démarrage électrique

Mettre la clé de contact.

Tourner la clé dans le sens des aiguilles d'une montre jusqu'à l'engagement du démarrage.

Relâcher la clé dès que le moteur démarre.

**NOTA :** Ne pas utiliser le démarrage électrique pendant plus de 10 secondes.

**NOTA :** Si le véhicule ne peut pas démarrer avec le démarrage électrique, pour quelle raison que ce soit, mettre la clé de contact en position MARCHE et démarrer le moteur au moyen de la poignée du démarrage à rappel.

## Tous les modèles à l'exception des modèles 4-tec

### Démarrage d'urgence

Il est possible de démarrer le moteur au moyen du cordon du démarrage d'urgence fourni avec la trousse d'outils.

Retirer le garde-courroie.

Ne pas enrouler le cordon de démarrage autour de la main. Tenir le cordon uniquement par la poignée. Ne pas démarrer la motoneige au moyen de la poulie d'entraînement à moins qu'il s'agisse véritablement d'un cas d'urgence. Faire réparer la motoneige dans les meilleurs délais.

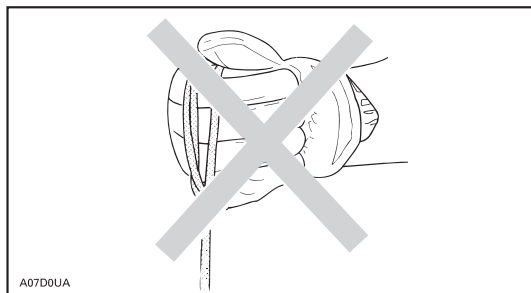

*Attacher une extrémité du cordon de secours à la poignée à rappel.*

**NOTA :** Il est possible d'utiliser la fiche de bougie en tant que poignée de secours.

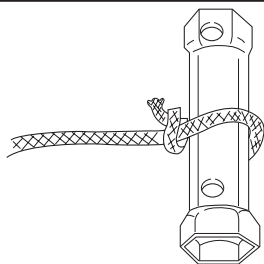

A17B01A

Fixer l'autre extrémité du cordon de secours à l'attache de démarrage fournie dans la trousse d'outils. Accrocher l'attache sur la poulie d'entraînement. Enrouler fermement le cordon autour de la poulie d'entraînement. Lorsqu'on tire dessus, la poulie doit tourner dans le sens inverse des aiguilles d'une montre.

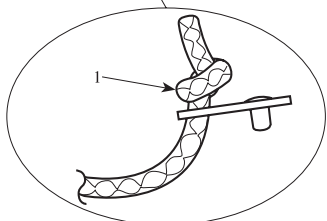
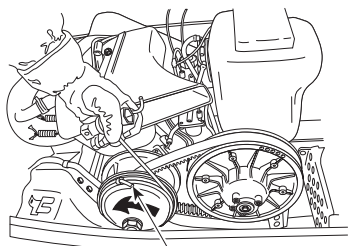

A03D25A

1. Faire un nœud de ce côté

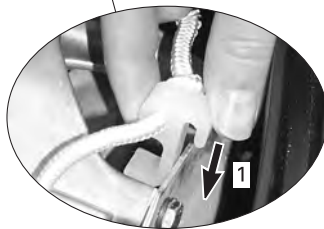

A29D2BA

1. Accrocher l'attache de démarrage

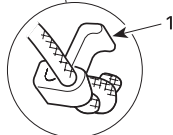
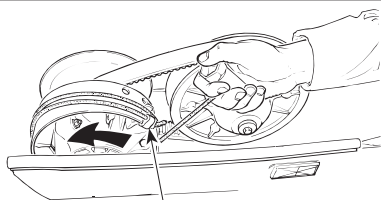

A19D13A

1. Attache

Tirer le cordon brusquement pour le libérer de la poulie d'entraînement. Démarrer le moteur de la manière habituelle comme pour le démarrage manuel.

Lors du démarrage de la motoneige au moyen de la poulie d'entraînement en cas d'urgence, ne pas remonter le garde-courroie et rouler lentement pour faire réparer la motoneige.

### **Mise à l'arrêt du moteur**

Relâcher le levier de commande des gaz et attendre que le moteur soit retourné à la vitesse au ralenti.

Arrêter le moteur au moyen du commutateur d'allumage, du coupe-circuit de moteur ou du capuchon coupe-circuit.

### **AVERTISSEMENT !**

toujours enlever le capuchon du cordon coupe-circuit et la clé lorsque le véhicule n'est pas utilisé, afin d'empêcher tout démarrage du moteur par inadvertance ou pour éviter toute utilisation non autorisée ou vol.

### **Réchauffement du véhicule**

Il faut réchauffer le véhicule de la manière indiquée ci-dessous chaque fois qu'on désire l'utiliser :

La motoneige doit être bien soutenue par le pare-chocs arrière au moyen d'un support mécanique de motoneige à large base. La chenille doit être à 100 mm du sol.

Démarrer le moteur et le laisser réchauffer deux ou trois minutes à vitesse au ralenti.

Relâcher le frein de stationnement.

### **AVERTISSEMENT !**

S'assurer que le support mécanique à large base de la motoneige est stable. S'éloigner de l'avant du véhicule et de la chenille. Ne pas utiliser trop de gaz pendant le réchauffement ou lorsque la chenille est suspendue librement.

Appliquer les gaz jusqu'à l'engagement de la poulie d'entraînement. Laisser la chenille faire plusieurs rotations à basse vitesse. Plus la température du véhicule est basse, plus la durée de réchauffage du véhicule sera longue.

Arrêter le moteur et enlever le support mécanique de motoneige à large base.

Il est possible que les skis soient gelés au sol. Saisir les deux skis un à la fois par leurs boucles et soulever légèrement leur extrémité avant du sol.

Après redémarrage du moteur, il est possible de conduire le véhicule à basse vitesse les 2 ou 3 premières minutes. On peut ensuite le conduire jusqu'à la vitesse maximale réglementaire selon les normes de sécurité habituelles.

### **Entretien après le fonctionnement**

Arrêter le moteur. Monter l'arrière de véhicule sur un support mécanique de motoneige à large base.

Enlever la neige et la glace de la suspension arrière, de la chenille, de la suspension avant, du mécanisme et des skis.

Protéger le véhicule au moyen d'une bâche de motoneige.

### **Echauffement du moteur**

#### **REMARQUE IM PORTANTE :**

4-tec: Un moteur au ralenti pendant plus de 10 minutes après la conduite peut entraîner un échauffement du moteur.

**Modèles refroidis par ventilateur :** Arrêter le moteur.

Vérifier que les passages de conduit d'air ne sont pas encrassés. Retirer toute substance étrangère.

Vérifier que la tension de la courroie est correcte et qu'elle est en bon état.

**Modèles refroidis par liquide :** Le témoin d'échauffement de moteur s'allume si le moteur est trop chaud.

Réduire la vitesse de la motoneige et la conduire sur de la neige lâche, ou arrêter immédiatement le moteur. Vérifier que le niveau de réfrigérant est approprié. Contacter un concessionnaire Lynx agréé.

### **Moteur noyé de carburant**

Monter des bougies neuves et redémarrer le moteur.

### **Glissement de mâchoire à bride de suspension arrière**

Les mâchoires à bride sont refroidies et lubrifiées par la neige. Lorsqu'on roule à vitesse modérée ou élevée sur une surface recouverte d'une mince couche de neige, il est possible que les mâchoires à bride se coincent sur les guides de chenille métalliques.

Faire marcher la motoneige sur une surface recouverte de neige ou rouler à très basse vitesse.

Faire vérifier les mâchoires à bride par un concessionnaire Lynx agréé.

**NOTA !** Cette situation dépend de la profondeur du profil de la chenille. Éviter de rouler sur de la neige tassée, sur une surface gelée ou sur toute autre surface qui n'est pas recouverte de suffisamment de neige pour assurer une lubrification.

Il est évident que des chenilles qui ont un profil de 35 mm ou plus ne sont pas prévues pour rouler sur une piste (surface dure) mais uniquement pour rouler sur de la neige profonde. Si un véhicule équipé de ce genre de chenille roule sur de la neige tassée, les mâchoires à bride risquent de se coincer sur les guides de chenille métalliques ou la chenille peut être endommagée.

## NIVEAUX DE FLUIDE

**ATTENTION** : Il est recommandé de faire réviser régulièrement les autres composants/systèmes non couverts dans ce guide par un concessionnaire Lynx agréé. Sauf mention contraire à cet effet, le moteur doit être à froid et inopérant. Enlever le capuchon du cordon coupe-circuit avant d'effectuer toute procédure de maintenance.

**ATTENTION** : S'assurer que le véhicule est sur une surface plate avant de vérifier les niveaux de fluide.

### Système de freinage

Vérifier que le niveau du liquide de frein du réservoir est approprié. Ajouter du liquide selon les besoins.

**ATTENTION** : Uniquement utiliser du liquide de frein DOT 4 d'un bidon fermé.

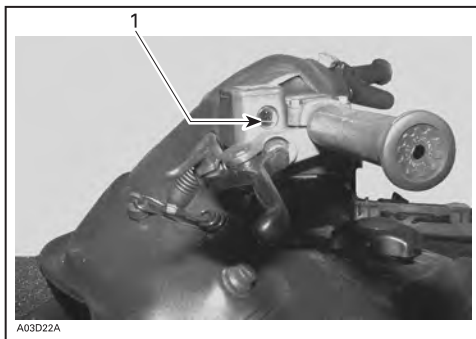

Réservoir de liquide de frein

#### 1. Minimum

Modèles de carter de chaîne : Vérifier le niveau d'huile en retirant la jauge. Le niveau d'huile doit être entre les repères inférieur et supérieur.

**NOTA** : On trouvera généralement des particules métalliques collées sur l'aimant de la jauge. Si on trouve de grandes particules métalliques, contacter un concessionnaire Lynx agréé.

Retirer les particules métalliques de l'aimant.

Remplir à nouveau jusqu'au repère supérieur en utilisant l'huile recommandée.

**NOTA** : Ne pas utiliser de types d'huile non recommandée pour l'entretien. Ne pas mélanger d'huile synthétique avec d'autres types d'huile.



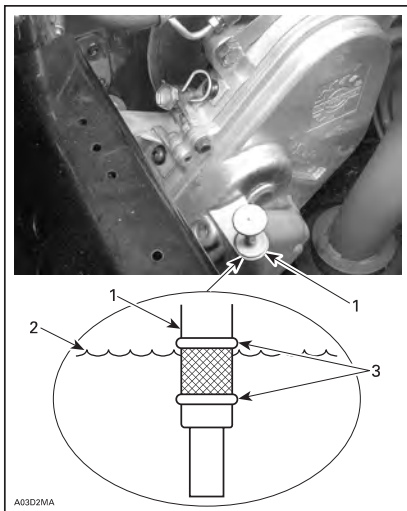

1. *Jauge*

2. *Niveau d'huile*

3. *Niveau entre les repères*

Modèles à boîtes de vitesses : Retirer la jauge pour vérifier le niveau d'huile. L'huile doit atteindre le repère de niveau.

**NOTA :** Le niveau d'huile peut être au-dessus du repère maximum avant le démarrage initial. Après un premier trajet, le niveau d'huile diminuera au fur et à mesure que la cavité d'huile supérieure se remplit d'huile.

**NOTA :** Ne pas utiliser de type d'huile non recommandée pour l'entretien. Ne pas mélanger cette huile synthétique avec d'autres types d'huile.

### Modèles à boîtes de vitesses

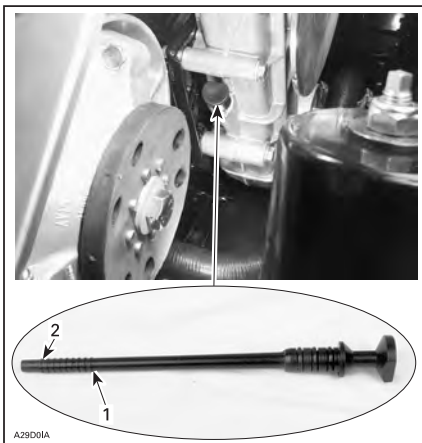

1. *Repère de niveau maximum*

2. *Repère de niveau minimum*

## Niveau d'huile de moteur

Modèles 4-tec : S'assurer que le moteur est à la température opérationnelle. La motoneige doit se trouver sur une surface plate. Faire tourner le moteur au ralenti pendant 30 secondes. Arrêter le moteur et essuyer la jauge. Visser entièrement la jauge avant de vérifier le niveau d'huile. Le niveau d'huile doit être entre les repères minimum et maximum de la jauge.

## SYSTEME D'HUILE D'INJECTION

Toujours maintenir une quantité suffisante d'huile d'injection recommandée dans le réservoir d'huile d'injection.

**NOTA** : Ne jamais laisser le niveau d'huile du réservoir descendre en dessous du niveau minimum.

### AVERTISSEMENT !

Vérifier le niveau et refaire le plein chaque fois qu'on ajoute du carburant. Éliminer tout débordement. L'huile est très inflammable lorsqu'elle est chauffée.

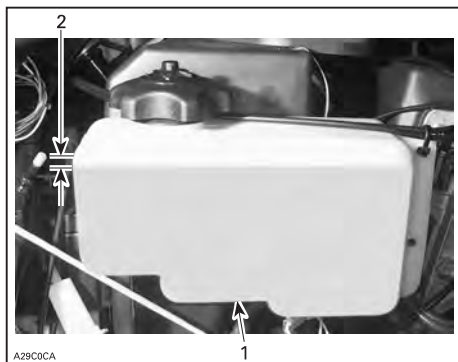

1. Réservoir d'huile d'injection
2. Niveau maximum : 13 mm du bord supérieur

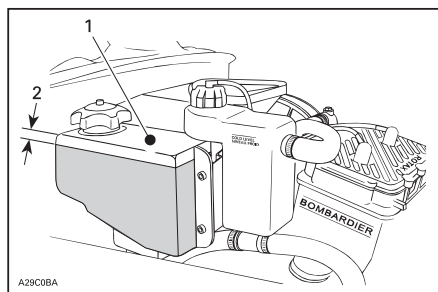

1. Réservoir d'huile d'injection
2. Niveau maximum : 13 mm du bord supérieur

## Huile de moteur 4-tec

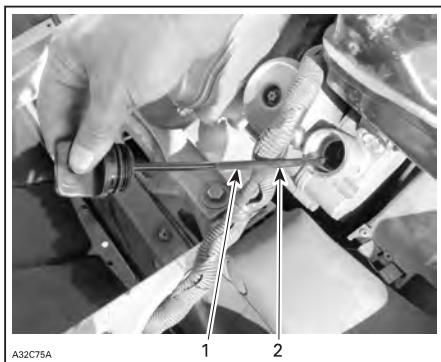

1. *Maximum*
2. *Minimum*

L'espace entre les deux repères correspond à une capacité de 0,5 l entre les deux marques. Ajouter de l'huile synthétique Bombardier OW40 par l'orifice de la jauge, selon les besoins.

## Système de refroidissement

Vérifier le niveau de réfrigérant à la température ambiante. Le liquide doit se trouver à la ligne NIVEAU FROID (moteur froid) du réservoir de réfrigérant.

**NOTA :** Lors de la vérification du niveau à basse température, il peut être légèrement inférieur au repère.

Si on a besoin de réfrigérant supplémentaire, ou s'il faut refaire le plein de tout le système, contacter un concessionnaire Lynx agréé.

## Soupape de carburateur chauffante

La soupape de carburateur chauffante doit être fermée, sauf dans les cas suivants Lorsqu'on roule à une température comprise entre  $-5^{\circ}\text{C}$  et  $+5^{\circ}\text{C}$  à une humidité relative élevée. Lorsqu'on roule sur une neige poudreuse profonde. Lorsqu'on suit une autre motoneige qui crée un nuage de neige.



1. *Ligne NIVEAU FROID*

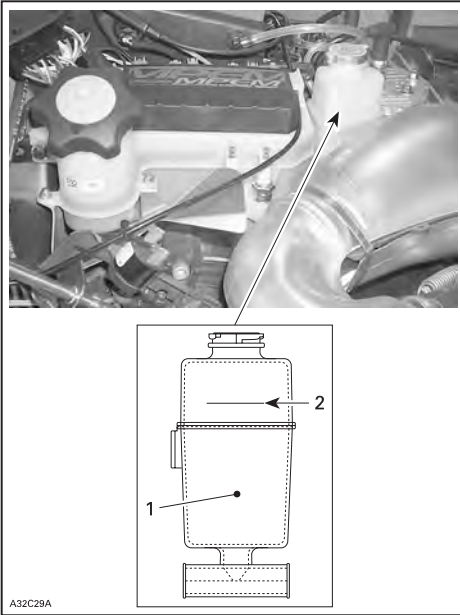

A32C29A

1. Réservoir de réfrigérant
2. Ligne NIVEAU FROID

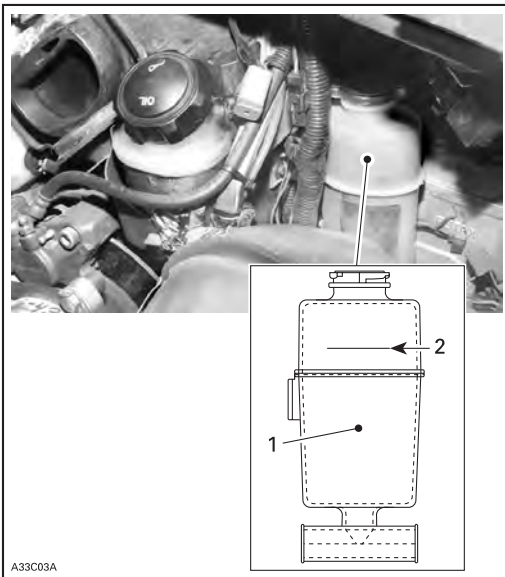

A33C03A

1. Réservoir de réfrigérant
2. Ligne NIVEAU FROID

## DÉPOSE DE LA BATTERIE

### AVERTISSEMENT !

Il faut toujours déconnecter en premier le câble négatif NOIR de la batterie et le reconnector en dernier.

### AVERTISSEMENT !

Ne jamais charger ou renforcer la batterie lorsqu'elle est installée. L'électrolyte de batterie contient de l'acide sulfurique qui est corrosive et toxique. En cas de contact avec la peau, rincer à l'eau et appeler immédiatement un docteur.

### AVERTISSEMENT !

Si le boîtier de batterie est endommagé, mettre des gants non absorbants appropriés pour retirer manuellement la batterie.

### AVERTISSEMENT !

Les capuchons de batterie ne comportent pas d'orifice d'aération. S'assurer que le tube d'aération n'est pas bouché.

### Batterie sèche

Il n'est pas nécessaire d'entretenir ces batteries. Il n'est pas possible de vérifier le niveau d'électrolyte.

**NOTA :** Charger la batterie (également la batterie sèche) au moins une fois par mois pendant qu'elle est entreposée en été. Dans le cas contraire, la batterie ne pourra pas fonctionner au début de la saison.

## MAINTENANCE

### Nettoyage et protection du véhicule

Enlever toute poussière ou rouille.

Utiliser uniquement un chiffon en flanelle ou équivalent pour nettoyer tout le véhicule.

**ATTENTION :** Il faut utiliser un chiffon en flanelle ou équivalent sur le pare-brise et sur le capot pour éviter d'endommager d'autres surfaces.

Utiliser un aérosol de nettoyage Bombardier de 400 g (Pièce N° 293 110 001) et de 4 l (Pièce N° 293 110 002) pour nettoyer tout le véhicule, y compris le bac inférieur et les pièces mécaniques.

**ATTENTION :** Ne pas utiliser d'agent de nettoyage Bombardier sur des décalcomanies ou sur du vinyle.

Utiliser l'agent de nettoyage de vinyle et de plastique (Pièce N° 413 711 200 (6 x 1l)) pour les parties en vinyle et en plastique.

Utiliser le kit d'élimination de rayures BOMBARDIER (Pièce N° 861 774 800) pour enlever les rayures sur le pare-brise et sur le capot.

**ATTENTION** : Ne jamais utiliser de détergent fort, d'agent de dégraissage, de diluant pour peinture, d'acétone, de produits contenant du chlore, etc. pour nettoyer les parties en plastique ou le capot.

Utiliser l'agent de nettoyage de bride de poulie BOMBARDIER (Pièce N° 413 711 809) pour nettoyer les roues des deux poulies.

Examiner le capot et réparer tout dégât éventuel.

Retoucher tous les endroits où la peinture du métal a été rayée. Vaporiser toutes les pièces métalliques, y compris les tiges chromées d'amortissement avec du LUBRIFIANT BOMBARDIER (Pièce N° 293 600 016).

Cirer le capot et la partie peinte du châssis pour conférer une meilleure protection.

**NOTA** : Appliquer de la cire uniquement sur une finition brillante. Utiliser une bâche pour protéger le véhicule contre toute accumulation de poussière pendant l'entreposage.

**ATTENTION** : Il faut entreposer la motoneige dans un endroit froid et sec et la recouvrir d'une bâche opaque. Ceci empêchera que les rayons de soleil n'endommagent la finition du véhicule.

Soulever l'arrière du véhicule jusqu'à ce que la chenille s'éloigne du sol. La monter sur un support mécanique.

**NOTA** : Ne pas relâcher la tension de la chenille.

### Dépose et montage de la courroie de transmission

1. Retirer le capuchon du cordon coupe-circuit.
2. Ouvrir le compartiment du moteur.

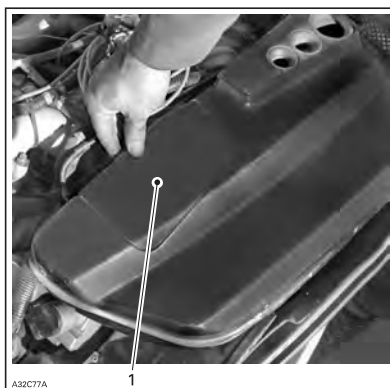

### Modèles 4-tec uniquement

3. Panneau d'accès
4. Enlever le panneau d'accès du silencieux d'air

3. Desserrer la vis à collet de la rondelle isolante du silencieux d'air.
4. Débrancher le tuyau d'aération du moteur du silencieux d'air.

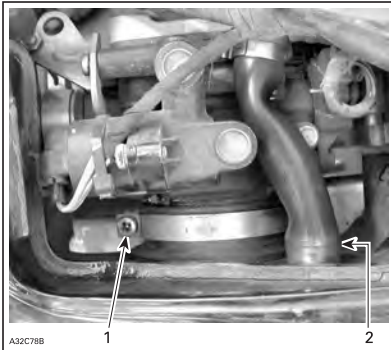

1. Vis à collet
2. Tuyau d'aération du moteur

5. Débrancher le capteur de température d'air à l'arrière du silencieux d'air.

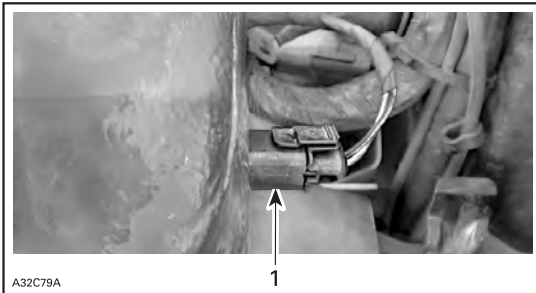

1. Capteur de température d'air

**Autre modèles:** Lors du remontage, ne pas oublier de relier le capteur de température d'air, car sinon un code de défaut s'affichera.

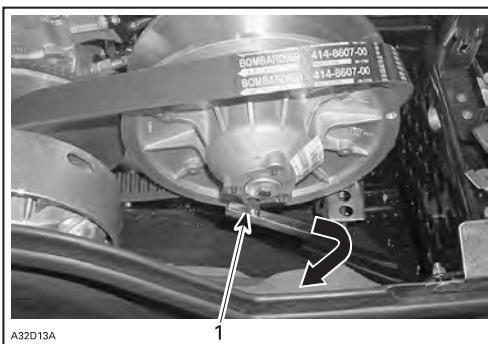

1. Serrer pour ouvrir la poulie

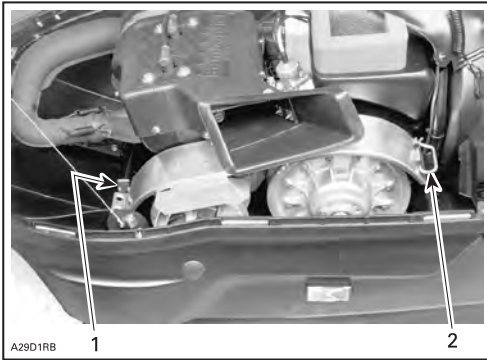

1. Protecteur
2. Goupilles de retenue

Arrêter le moteur au moyen du capuchon du cordon coupe-circuit.

Ouvrir le capot. Retirer l'attache, ouvrir le dispositif de retenue. Retirer le garde-courroie.

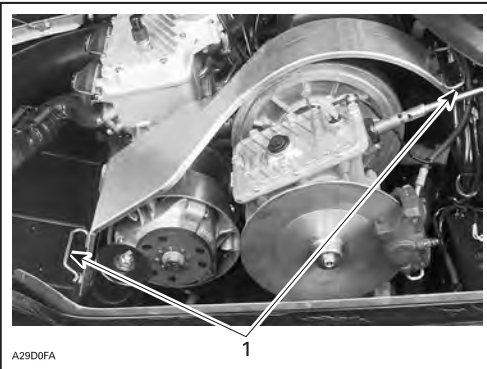

1. Dispositif de retenue de goupille

Visser l'outil dans le trou fileté, puis serrer pour ouvrir la poulie. Retirer la courroie.

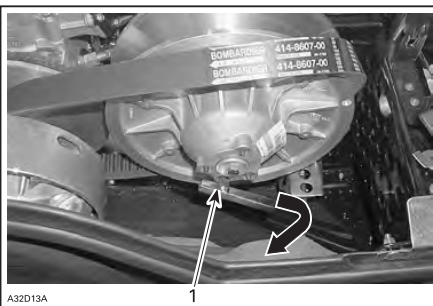

1. Serrer pour ouvrir la poulie

Faire passer la courroie sur le bord supérieur de la moitié coulissante de la manière indiquée.  
Tous les modèles



Lors du remontage du garde-courroie, diriger la découpe vers l'avant de la motoneige. Se reporter à la décalcomanie du garde-courroie.

**NOTA :** Le garde-courroie a été spécifiquement construit légèrement surdimensionné afin de maintenir la tension sur ses goupilles et sur les dispositifs de retenue afin d'empêcher tout bruit et vibrations intempestifs. Il est important de maintenir cette tension lors du remontage.



A32D14A

Typique



A03D2PA

Dispositif de montage/dépose de la courroie de transmission

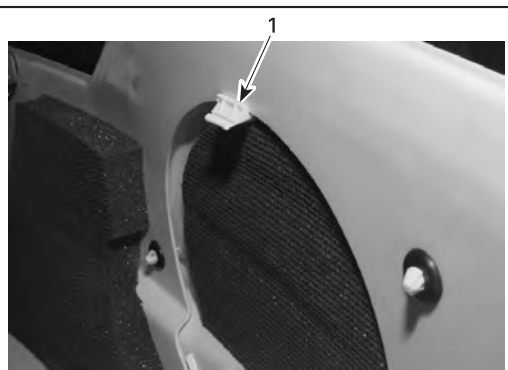

A32H07A

1. Appuyer sur la languette et retirer le panneau du bac inférieur



A32H06A

Retirer le panneau du bac inférieur

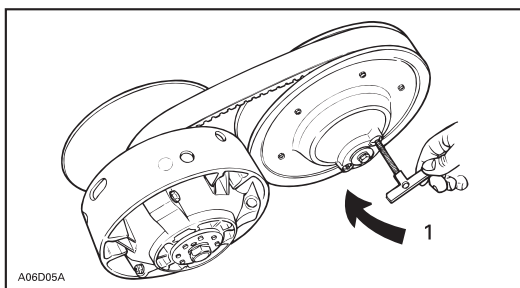

A06D05A

1. Serrer pour ouvrir la poulie

Tourner la moitié coulissante dans le sens des aiguilles d'une montre, puis tirer la courroie de transmission pour ouvrir la poulie entraînée. Suivre les instructions des décalcomanies pour retirer et monter la courroie.

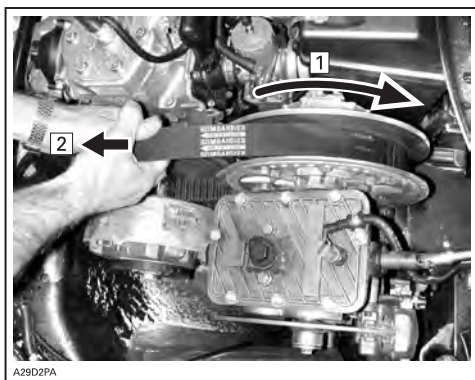

A29D2PA

1. Tourner la moitié coulissante dans le sens des aiguilles d'une montre  
2. Tirer la courroie pour ouvrir la poulie entraînée

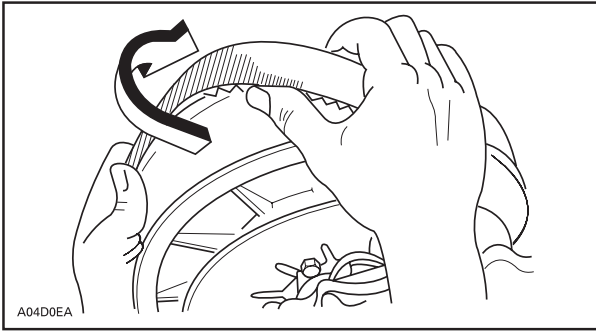

*Faire passer la courroie sur le bord supérieur de la moitié coulissante de la manière indiquée.*

## Montage

**Tous les modèles:** On obtient la durée de vie maximale de la courroie de transmission lorsque la courroie tourne dans le sens correct. La monter de manière que la flèche imprimée soit dirigée vers l'avant du véhicule.

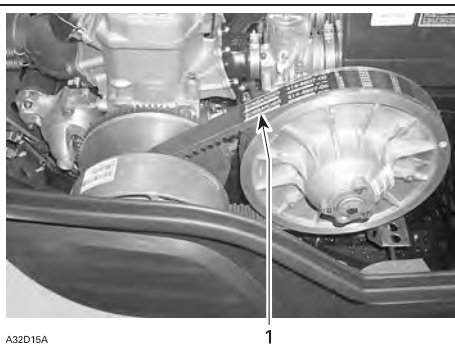

1. Flèche dirigée vers l'avant du véhicule

**ATTENTION :** Ne pas forcer ni utiliser d'outil pour mettre la courroie en place, car ceci risquerait de couper ou de briser les cordons de la courroie.

Utiliser l'agent de nettoyage de pièces BOMBARDIER (Pièce N° 413 711 809) pour nettoyer les roues des deux poulies.

**Tous les modèles:** Mettre tout d'abord la courroie entre les roues de la poulie d'entraînement pour monter la courroie de transmission, ensuite entre les roues de la poulie entraînée en terminant par le bas.

Suivre les instructions du garde-courroie. Remonter le garde-courroie. Tension de la chaîne de transmission

**Modèles de carter de chaîne :** Retirer l'épingle à cheveux.

Serrer à fond la vis de réglage du tendeur manuellement, puis la dévisser légèrement juste afin qu'elle permette d'engager l'épingle à cheveux dans l'orifice de verrouillage.

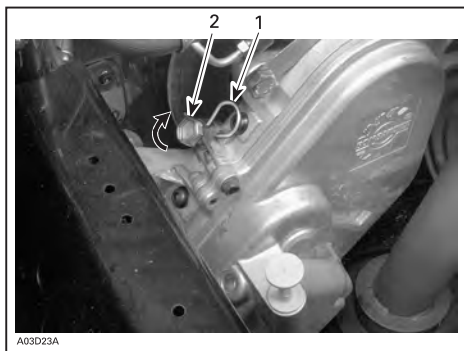

1. Epingle à cheveux
2. Vis de réglage

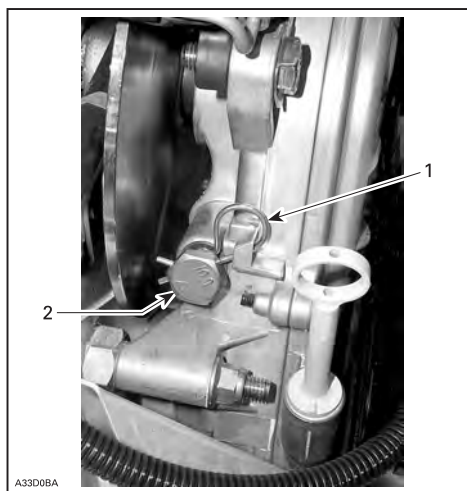

1. Epingle à cheveux
2. Vis de réglage

### Réglage de la poulie d'entraînement TRA

Tous les modèles à l'exception des modèles 4-tec

La poulie d'entraînement est étalonnée en usine pour transmettre la puissance de moteur maximale à une vitesse prédéfinie. Se reporter aux CARACTERISTIQUES TECHNIQUES à la fin de ce manuel. Certains facteurs du genre température ambiante, altitude ou état de la surface peuvent faire varier cette vitesse critique du moteur, ce qui affectera la performance de la motoneige.

Ajuster les vis d'étalonnage, de manière que la vitesse maximale véritable en tr/mn du véhicule corresponde à la puissance maximale en Ch.

**NOTA :** Utiliser le tachymètre numérique de précision pour régler la vitesse en tr/mn du moteur.

**NOTA :** Le réglage a uniquement un effet sur la vitesse élevée. Tourner les vis d'étalonnage en vue de réglage.

**ATTENTION !** Le dépassement de la vitesse du moteur risque d'endommager le moteur. Effectuer les ajustements conformément aux caractéristiques techniques.

La vis d'étalonnage a une encoche en haut de sa tête. Il y a 6 positions numérotées 1 à 6.

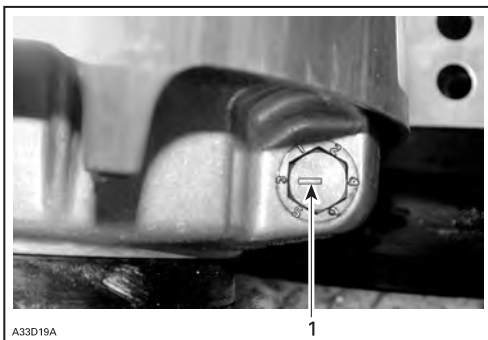

1. Encoche

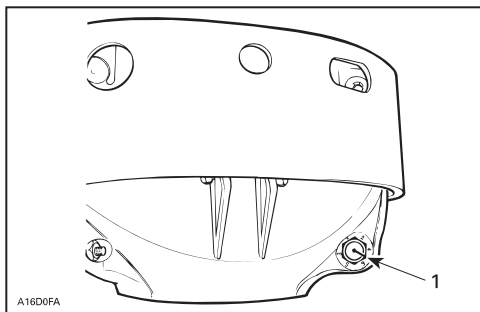

1. Encoche

Il y a 6 positions numérotées 1 à 6. Noter qu'en position 1, le numéro est remplacé par un point (par suite de sa position sur le boîtier).

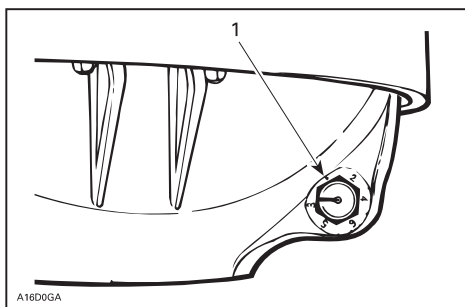

Poulie d'entraînement TRA

1. Position 1 (non numérotée)

Les numéros de position inférieurs réduisent la vitesse du moteur par paliers de 200 tr/mn et ceux de position supérieurs l'augmentent par paliers de 200 tr/mn.

**EXEMPLE :** La vis d'étalonnage est réglée en position 4 et elle passe en position 6 : la vitesse maximale du moteur augmente de 400 tr/mn.

Desserrer suffisamment l'écrou de verrouillage afin de pouvoir retirer partiellement la vis d'étalonnage et de régler en position désirée. Ne pas enlever entièrement l'écrou de verrouillage. Serrer l'écrou à un couple de 10 Nm.

**ATTENTION :** Ne pas retirer entièrement la vis d'étalonnage, car sinon la rondelle interne risque de tomber. Toujours ajuster les 3 vis d'étalonnage et s'assurer qu'elles sont toutes réglées au même numéro.

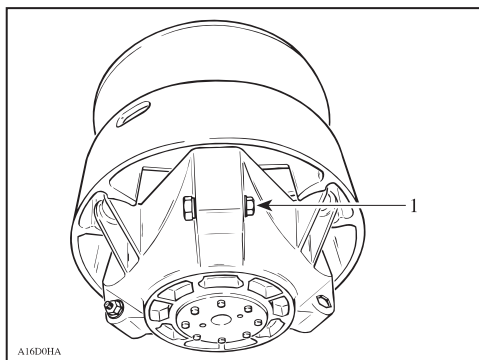

1. Desserrer juste suffisamment pour permettre une rotation de la vis d'étalonnage

## AVERTISSEMENT !

Toujours remonter le garde-courroie. Ne pas utiliser le moteur, le capot ouvert ou lorsque le garde-courroie a été retiré. Un entretien incorrect, une modification ou un mauvais ajustement peut avoir un effet sur la performance de la poulie d'entraînement, ainsi que sur la durée de vie de la courroie. Contacter un concessionnaire Lynx agréé.

### Etat de la courroie d'entraînement

Examiner la courroie pour s'assurer qu'il n'y a pas de fissures, d'effilochage ni d'usure anormale (usure non uniforme, usure d'un seul côté, dents manquantes, tissu déchiré). Toute usure anormale provient probablement d'un alignement incorrect de la poulie, de la vitesse excessive d'une chenille gelée, de démarrages rapides sans période de réchauffage, de roue ébarbée ou rouillée, d'huile sur la courroie ou de courroie de réserve déformée. Contacter un concessionnaire Lynx agréé.

Vérifier la largeur de la courroie de transmission. Remplacer la courroie de transmission si la largeur est inférieure à la largeur minimale recommandée aux CARACTERISTIQUES TECHNIQUES.

## Etat des freins

### AVERTISSEMENT !

Le mécanisme de freinage de la motoneige est un dispositif de sécurité essentiel. Maintenir ce mécanisme en conditions de fonctionnement correctes. Et surtout, ne pas conduire la motoneige sans système de freinage performant. Vérifier régulièrement l'état/l'usure des plaquettes de frein.

### Réglage des freins

**Frein mécanique :** Le mécanisme de freinage est de type à réglage automatique.

**Frein hydraulique :** Il n'y a pas de réglage pour le frein hydraulique. En cas de problèmes, contacter un concessionnaire Lynx agréé.

### Etat de la suspension arrière

Examiner visuellement tous les composants de suspension, y compris mâchoires à bride, ressorts, roues, etc.

**NOTA :** En conditions de conduite normales, la neige joue le rôle de lubrifiant et de réfrigérant pour les mâchoires à bride. Une conduite extensive sur de la glace ou sur de la neige avec sable créera une accumulation de chaleur excessive et entraînera une usure prématurée des mâchoires à bride.

### Etat de la courroie d'arrêt de suspension

Examiner la courroie d'arrêt pour s'assurer qu'elle n'est pas usée et qu'il n'y a pas de fissures et vérifier que le boulon et que l'écrou sont bien serrés. S'ils sont desserrés, examiner les trous pour s'assurer qu'ils ne sont pas déformés. Remplacer selon les besoins. Serrer l'écrou à un couple de 7 Nm.

### Etat des chenilles

Soulever l'arrière de la motoneige et la soutenir au moyen d'un support mécanique de motoneige à large base. Tourner la chenille manuellement, et examiner son état. Si elle est usée ou coupée, si des fibres de chenille sont à découvert, s'il manque des plaquettes ou des guides, ou s'ils sont défectueux, contacter un concessionnaire Lynx agréé.

### AVERTISSEMENT !

Ne pas utiliser la chenille ni la faire tourner, si elle est endommagée ou excessivement usée.

### Tension et alignement de la chenille

Conduire la motoneige dans la neige pendant 15 à 20 minutes avant de régler la tension de la chenille.

Soulever l'arrière de la motoneige et la soutenir au moyen d'un support mécanique de motoneige à large base.

Laisser la suspension s'étendre normalement et vérifier l'espace à mi-chemin entre les roues lisses de retour avant et arrière. Mesurer la distance entre la partie inférieure de la mâchoire à bride et l'intérieur de la chenille. L'espace doit être celui qui est spécifié aux CARACTERISTIQUES TECHNIQUES.

### AVERTISSEMENT !

La tension de la chenille doit être celle qui est spécifiée dans les caractéristiques techniques. Une chenille trop lâche risque d'entraîner un accident.

**IMPORTANT** : Une tension trop importante entraînera une perte de puissance et des contraintes excessives sur les composants de suspension.

Réglage de la tension de chenille:

Retirer l'enjoliveur de roue lisse de retour. Desserrer les vis d'attache de roue lisse de retour. Tourner les vis de réglage, le cas échéant. S'il s'avère impossible d'obtenir la tension correcte, contacter un concessionnaire Lynx agréé.

### AVERTISSEMENT !

Ne pas essayer de vérifier la tension lorsque le moteur est en marche. Mettre le commutateur d'allumage sur ARRÊT. Ne pas toucher la chenille lorsqu'elle tourne ; ceci risque d'entraîner des blessures.

## Alignement

### AVERTISSEMENT !

Avant de vérifier l'alignement de la chenille, s'assurer qu'il n'y a pas de particules qui pourraient tomber lors de sa rotation. Eloigner les mains, outils et vêtements de la chenille.

Démarrer le moteur et accélérer légèrement de manière que la chenille tourne à peine. Ceci doit s'effectuer dans un intervalle très court (15 à 20 secondes). Vérifier que la chenille est bien centrée. Vérifier que la chenille est bien centrée, à savoir équidistante des deux côtés entre les bords des guides de chenille et les mâchoires à bride.

Arrêter le moteur avant tout réglage. Desserrer les vis de retenue de la roue lisse de retour arrière. Serrer la vis de réglage latérale où la mâchoire à bride est le plus loin possible des guides de plaquette de chenille.

Serrer les contre-écrous et vis de retenue.

### AVERTISSEMENT !

Serrer les écrous correctement. Si les contre-écrous ou les vis de réglage ne sont pas serrées correctement, la chenille risque de se desserrer et d'être endommagée.

Redémarrer le moteur et tourner la chenille lentement pour revérifier l'alignement. Re-positionner la motoneige au sol.



**NOTA :** Il est possible d'utiliser un contrôleur de tension de courroie (Pièce N° 414 348 200) pour mesurer la déviation, ainsi que la force appliquée.

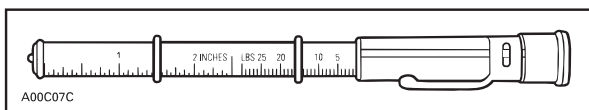

Contrôleur de tension de courroie

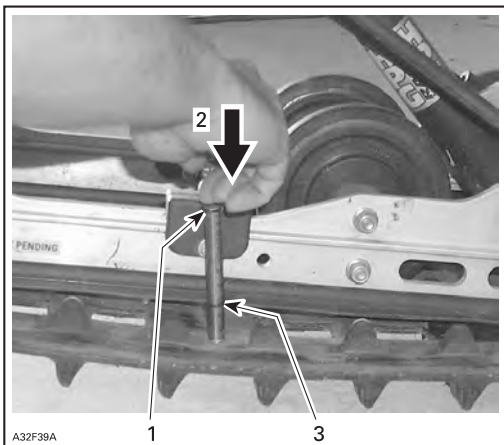

1. Joint torique d'outil supérieur situé à 7,3 kg
2. Pousser la partie supérieure de l'outil jusqu'à ce qu'il soit en contact avec le joint torique supérieur.
3. Mesurer la déviation de la chenille

### MECANISME DE DIRECTION ET DE SUSPENSION AVANT

Examiner visuellement le mécanisme de direction et de suspension avant pour s'assurer que les composants sont bien serrés (bras de direction, bras de commande et maillons, barres d'accouplement, joints sphériques, boulons de fixation d'attelage des skis, etc.) Le cas échéant, contacter un concessionnaire Lynx agréé.

Usure et état des skis et des lisses de ski

Vérifier l'état des skis, les lisses de ski et des carbures des lisses de ski. S'ils sont usés, contacter un concessionnaire Lynx agréé.

### AVERTISSEMENT !

Des skis ou lisses de ski usés de manière excessive affecteront la commande de la motoneige.

### SYSTEME D'ÉCHAPPEMENT

Le système d'échappement est prévu pour réduire le bruit et pour améliorer la performance totale du moteur. Le moteur risque d'être très endommagé en cas de dépose, de modification ou de dégâts de composant quelconque du système d'échappement.

## NETTOYAGE DU FILTRE A AIR

### Certains modèles

Lorsqu'on conduit sur de la neige poudreuse profonde, s'arrêter régulièrement et secouer la neige du filtre. Vérifier que le silencieux d'air est propre et bien remonter le filtre.

Si on ne recouvre pas la motoneige pendant une chute de neige et qu'on roule sur de la neige poudreuse profonde risque de bloquer le filtre à air et d'empêcher l'air de parvenir au moteur. Ouvrir le capot, retirer le filtre à air du silencieux d'air, secouer la neige du filtre et remonter correctement le filtre.



*Depose du filtre de sa grille*

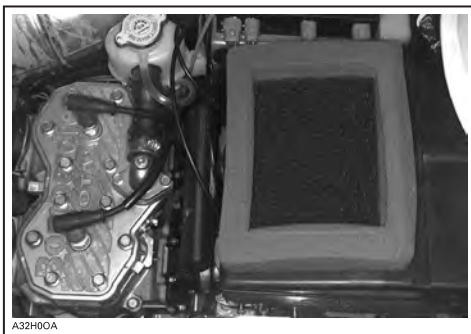

*Positionnement du filtre a air*



*1. Filtre à air monté en haut du silencieux d'air*

Vérifier que le silencieux à air est propre et sec et remonter le filtre correctement.

**ATTENTION** : La motoneige a été étalonnée avec le filtre monté. L'utilisation de la motoneige sans le filtre risque d'endommager le moteur.

## REPLACEMENT D'AMPOULE

Toujours vérifier le fonctionnement de l'éclairage après remplacement de l'ampoule.

**ATTENTION** : Ne jamais toucher la partie en verre d'une ampoule halogène des doigts nus car ceci réduirait sa durée de vie. Si on touche le verre, le nettoyer avec de l'isopropanol qui ne laisse pas de couche sur l'ampoule.

Certains modèles : Si l'ampoule du projecteur est grillée, retirer le moulage du projecteur et le pare-brise, débrancher le connecteur de l'ampoule et retirer les attaches de retenue d'ampoule et de capuchon de protecteur. Monter une nouvelle ampoule de projecteur.

Certains modèles : Si l'ampoule du projecteur est grillée, retirer le moulage du projecteur et le pare-brise, débrancher le connecteur du projecteur, éteindre l'ampoule et monter une nouvelle ampoule de projecteur.

## INSTRUMENTS

La douille d'ampoule se trouve toujours derrière l'instrument sous une gaine en caoutchouc noire. Retirer la gaine en caoutchouc et sortir l'ampoule de la douille.

### Direction du faisceau du projecteur

Tourner le bouton pour régler la hauteur du faisceau.

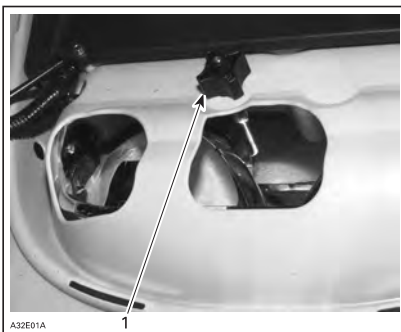

#### 1. Bouton

Si une ampoule du projecteur est grillée, retirer le pare-brise et débrancher le connecteur de l'ampoule grillée. Enlever la gaine de caoutchouc.



- 1. *Connecteur d'ampoule*
- 2. *Gaine en caoutchouc*

Tourner la bague de serrage de l'ampoule dans le sens inverse des aiguilles d'une montre pour l'enlever. Retirer l'ampoule et la remplacer. Remonter les pièces correctement.

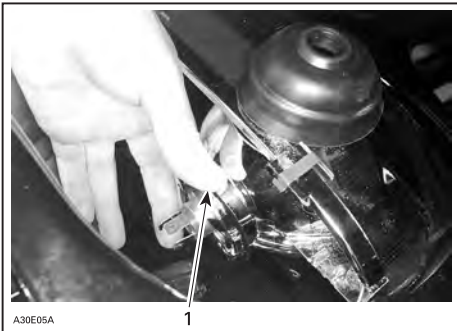

- 1. *Bague de serrage*

Débrancher le connecteur de l'ampoule grillée. Enlever la gaine de caoutchouc.

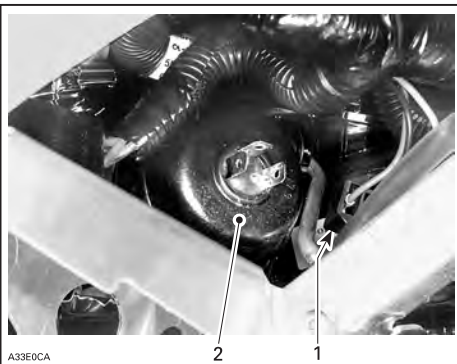

- 1. *Connecteur d'ampoule*
- 2. *Gaine en caoutchouc*

Tourner la bague de serrage de l'ampoule dans le sens inverse des aiguilles d'une montre pour l'enlever. Retirer l'ampoule et la remplacer. Remonter les pièces correctement.

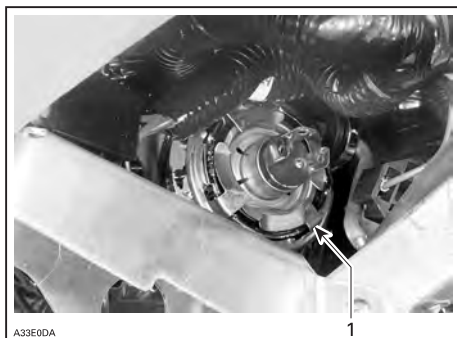

### 1. Bague de serrage

Si l'ampoule du feu arrière est grillée, mettre l'ampoule à découvert en retirant la lentille en plastique. Dévisser les 2 vis de lentille à cet effet.

## ENTREPOSAGE

Un entreposage approprié s'avère nécessaire en été ou lorsqu'une motoneige n'est pas utilisée pendant plus d'un mois.

### AVERTISSEMENT !

Ne pas entreposer la motoneige dans un espace ouvert ensoleillé. Une bâche en plastique est déconseillée ; elle peut en effet devenir humide, ce qui risque de provoquer de la rouille.

### Tous les modèles

Appuyer sur le bouton de mode et le maintenir enfoncé pendant 2 secondes pour remettre à zéro le compteur horaire.

## POIGNEES DE SAISIE ARRIERE

### Certains modèles

Les poignées de saisie permettent au passager de s'accrocher. Il est possible de régler la hauteur de la poignée de saisie arrière.

Soulever le verrou de réglage et déplacer la poignée de saisie arrière en position désirée. Attacher le verrou de réglage. Procéder de la même manière côté opposé.

### Dossier réglable

#### Certains modèles

Il est possible de régler la position du dossier et l'angle de support pour qu'ils soient appropriés pour le conducteur ou pour le passager.

## DEPANNAGE

### Contrôle des signaux codés de l'avertisseur :

SIGNAL CODE	CAUSE EVENTUELLE	REMEDE
2 bips courts (au démarrage du moteur). Le témoin DESS/RER clignote également.	Confirme le montage du capuchon du cordon coupe-circuit correct.	Etat normal.
1 bip court toutes les 1,5 secondes (au démarrage du moteur). Le témoin DESS/RER clignote également. Le moteur ne peut pas atteindre la vitesse d'engagement. Il n'est pas possible de conduire le véhicule.	Mauvais raccordement du système DESS. Capuchon du cordon coupe-circuit défectueux. Saleté ou neige dans le capuchon du cordon coupe-circuit. Support DESS défectueux.	Remettre le capuchon du cordon coupe-circuit correctement sur le support. Utiliser un autre capuchon du cordon coupe-circuit programmé. Nettoyer le capuchon du cordon coupe-circuit. Contacter un concessionnaire Lynx agréé.
1 bip long par seconde	La marche arrière est sélectionnée	Il est possible de conduire le véhicule en marche arrière
3 bips courts par seconde Le témoin DESS/RER clignote également. Le moteur ne peut pas atteindre l'engagement de la poulie. Il n'est pas possible de conduire le véhicule.	Un capuchon du cordon coupe-circuit incorrect est monté	Monter le capuchon du cordon coupe-circuit correct.
3 bips courts par seconde Le témoin d'échauffement du moteur clignote également.	Echauffement du moteur	Arrêter immédiatement le moteur et le laisser refroidir. Si le problème continue, contacter un concessionnaire Lynx agréé.
3 bips courts par seconde. Le témoin d'huile s'allume également.	Basse pression d'huile sur les modèles 4-tec .	Arrêter immédiatement le moteur et le laisser refroidir. Si le problème continue, contacter un concessionnaire Lynx agréé.
3 bips courts par seconde. Le témoin de batterie s'allume également.	Basse tension de batterie	Vérifier la batterie et le système de chargement, contacter un concessionnaire Lynx agréé.

<b>SIGNAL CODE</b>	<b>CAUSE EVENTUELLE</b>	<b>REMEDE</b>
4 bips courts toutes les 2 minutes. Le témoin d'huile s'allume également.	Bas niveau d'huile sur les modèles 2-tec .	Vérifier le niveau d'huile et ajouter de l'huile dans les meilleurs délais.
4 bips courts toutes les 2 minutes. Le témoin du moteur s'allume également toutes les 3 secondes.	Tension de batterie trop élevée. Le système DESS a détecté qu'une clé court-circuitée est montée sur le support DESS.	Utiliser un autre capuchon du cordon coupe-circuit programmé.
4 bips courts toutes les 2 minutes. Le témoin de moteur s'allume également.	Défaut du système de gestion de moteur. (EMS)	Contacteur un concessionnaire Lynx agréé.
4 bips courts toutes les 2 minutes. Le témoin du moteur clignote toutes les secondes.	Défaut du système de gestion de moteur. (EMS)	Contacteur un concessionnaire Lynx agréé.

## DEPANNAGE

### SYMPTOME : Le moteur tourne, mais ne démarre pas

<b>CAUSES EVENTUELLES</b>	<b>QUE FAUT-IL FAIRE ?</b>
Commutateur d'allumage, coupe-circuit de moteur ou capuchon coupe-circuit en position ARRET.	Mettre tous les commutateurs en position MARCHE.
Le mélange n'est pas suffisamment riche pour démarrer le moteur à froid.	Vérifier le réservoir de carburant et vérifier la procédure de démarrage ; utiliser tout particulièrement le starter ou l'amorceur électrique.
Moteur noyé (bougie humide lors de sa dépose).	Ne pas utiliser le starter. Retirer la bougie humide, mettre le commutateur d'allumage sur ARRET et démarrer le moteur à la manivelle plusieurs fois. Monter une bougie propre et sèche. Démarrer le moteur suivant la procédure de démarrage habituelle. Si le noyage du moteur continue, contacter un concessionnaire Lynx agréé.
Pas de carburant au moteur (bougie sèche lorsqu'on l'enlève).	Vérifier le niveau du réservoir de carburant ; ouvrir le robinet de carburant, s'il y a lieu ; vérifier le filtre à carburant ; le remplacer s'il est encrassé ; vérifier l'état de carburant, les lignes d'impulsions et leurs connexions. Une panne de la pompe à carburant ou du carburateur s'est produite ; contacter un concessionnaire Lynx agréé.

Bougie/allumage (pas d'étincelle).	Retirer la(les) bougie(s), puis reconnecter au capuchon de bougie. Vérifier que le coupe-circuit de moteur est en position MARCHE et que le capuchon coupe-circuit est en place sur le support. Démarrer le moteur, la(les) bougie(s) à la terre à distance de l'orifice de bougie. Si le problème continue, contacter un concessionnaire Lynx agréé.
Compression du moteur.	Au fur et à mesure que le démarreur à rappel fait tourner le moteur, des «cycles» de résistance doivent être évidents lorsque le piston passe au-delà du point mort haut (chaque piston sur des moteurs à multi-cylindres). L'absence de résistance de pulsation indique une perte de compression importante. Contacter un concessionnaire Lynx agréé.

### **SYMPTOME : Manque d'accélération ou de puissance de moteur**

<b>CAUSES EVENTUELLES</b>	<b>QUE FAUT-IL FAIRE ?</b>
Bougie encrassée ou défectueuse	Vérifier la rubrique „ <i>Le moteur tourne, mais ne démarre pas</i> “
Manque de carburant au moteur.	Voir la rubrique» <i>Le moteur tourne, mais ne démarre pas</i> »
Réglages du carburateur	Contacteur un concessionnaire Lynx agréé.
Courroie de transmission usée trop mince	Si la courroie de transmission a perdu plus de 3 mm de sa largeur d'origine, ceci affectera la performance du véhicule.
Les poulies d'entraînement et entraînée ont besoin d'entretien	Contacteur un concessionnaire Lynx agréé.
Echauffement du moteur	Moteurs refroidis par liquide : Vérifier le niveau du réfrigérant, le bouchon à soupape de pression, le thermostat et qu'il n'y a pas de poche d'air dans le système de refroidissement. Moteurs à refroidissement par ventilateur : Vérifier la courroie de ventilateur et sa tension ; nettoyer les ailettes de refroidissement du moteur ; Si l'échauffement continue, contacter un concessionnaire Lynx agréé.



<b>SYMPTOME : Explosion au silencieux du moteur</b>	
<b>CAUSES EVENTUELLES</b>	<b>QUE FAUT-IL FAIRE ?</b>
Bougie défectueuse	Voir la rubrique „ <i>Le moteur tourne, mais ne démarre pas</i> “
Le moteur tourne à trop haute température	Voir la rubrique « <i>Manque d'accélération ou de puissance de moteur</i> »
La synchronisation d'allumage est incorrecte ou il y a une panne du système d'allumage	Contactez un concessionnaire Lynx agréé.

<b>SYMPTOME : Le moteur a des ratés</b>	
<b>CAUSES EVENTUELLES</b>	<b>QUE FAUT-IL FAIRE ?</b>
Bougie encrassée/défectueuse/usée	Nettoyer/vérifier l'écartement des bougies et le numéro d'identification. Remplacer selon les besoins.
Trop d'huile parvient au moteur	Réglage incorrect de la pompe à huile, contactez un concessionnaire Lynx agréé. Mélange de carburant/huile trop riche (uniquement pendant la période de rodage) Vidanger le réservoir de carburant à un rapport de mélange approprié.
Eau dans le carburant	Vidanger le circuit de carburant et refaire le plein avec du nouveau carburant. Remplacer le filtre à carburant, le cas échéant.

<b>SYMPTOME : La motoneige ne peut pas atteindre la vitesse maximale</b>	
<b>CAUSES EVENTUELLES</b>	<b>QUE FAUT-IL FAIRE ?</b>
Courroie d'entraînement	Vérifier la rubrique „ <i>Manque d'accélération ou de puissance de moteur</i> “
Réglage de chenille incorrect	Voir MAINTENANCE ou contactez un concessionnaire Lynx agréé en vue de réglages appropriés d'alignement et de tension.
Poulies alignées incorrectement	Contactez un concessionnaire Lynx agréé.
Moteur	Voir la rubrique « <i>Manque d'accélération ou de puissance de moteur</i> »

	<b>6900 FCE</b>	<b>ST 600</b>	<b>ST 550 F</b>	<b>Ranger 550 F</b>	<b>59 YETI</b>	<b>FOREST FOX</b>
Moteur						
Puissance max. kW	7000	7000	7000	6750	7250	6900
Bougie						
Type	BR9ES	BR9ECS	BR9ES	BR9ES	DCPR8E	BR9ES
Ecartement	0,45	0,45	0,45	0,45	07-08	0,45
Chenille						
Largeur x longueur (mm)	600x3968	500x3968	500x3968	380x3968	500x3968	380x3968
Tension 1) (mm)	40-50	40-50	40-50	35-40	40-50	40-50
Fluides						
Essence	98E	98E	98E	95E	95E	98E
Type d'huile	Bombardier Rotax Injection Oil					
Boîte de vitesses type à huile	SAE 75W-140 API GL5 Hypoidi S					
Solution liquide-eau		50/50		50/50	50/50	
Volumes						
Réservoir d'essence	42	42	42	38	42	37
Réservoir d'huile	2,5	2,5	2,5	3,5	3,4	2,5
Volume de liquide	4					
Volume d'huile boîte de vitesses	0,4	0,4	0,4	0,25	0,4	0,4
Thermostat		42			86	
Courroie de ventilateur	10x610		10x610	10x610		10x610
Courroie de transmission	35x1118	38x1126	35x1118	35x1108	38x1181	35x1118
Projecteur	H4 60/55	2xH4 60/55	2xH4 60/55	2xH4 60/55	H4 60/55	H4 60/55
Feu arrière	5	5	5	5	5	5
Feu d'arrêt	21	21	21	21	21	21

	<b>Explorer 550 F</b>	<b>Safari 400 F</b>
Moteur		
Puissance max. kW tr/min	7000	6800
Bougie		
Type	BR9ES	BR9ES
Ecartement	0,45	0,45
Chenille		
Largueur x longueur	380x3456	380x3456
Tension	45-50	45-50
Fluides		
Essence	95E	95E
Type d'huile	Bombardier Rotax Inj. oil	Bombardier Rotax Inj. oil
Boîte de vitesses type à huile	SAE 75W-140 API GL5 Hypoidi S	SAE 75W-140 API GL5 Hypoidi S
Solution liquide-eau		
Volumes		
Réservoir d'essence	38	38
Réservoir d'huile	3,5	3,5
Volume de liquide		
Volume d'huile boîte de vitesses	0,25	0,25
Thermostat		
Courroie de ventilateur	10x610	10x610
Courroie de transmission	35x1108	35x1108
Projecteur	2xH4 60/55	2xH4 60/55
Feu arrière	5	5
Feu d'arrêt	21	21

# EMARQUES

---

---

---

---

---

---

---

---

---

---

---

---

---

---

---

---

---

---

---

---

---

---

---

