

BOMBARDIER* ATV



KÄSIKIRJA

SISÄLTÄÄ
TURVALLISUUTTA, AJONEUVOA JA
HUOLTOA KOSKEVIA TIETOJA

DS 250™
2006

VAROITUS

Lue tämä ohjekirja läpikotaisin.
Siinä on tärkeitä turvallisuuteen liittyviä
tietoja.
Kuljettajan alhaisin suositeltu ikä: 16
vuotta.
Älä poista tätä käsikirjaa ajoneuvosta.

Tässä käsikirjassa käytetään seuraavia symboleja tähdentämään tiettyä nimenomaista tietoa:



Turvallisuuteen liittyvä Huomio-merkki osoittaa mahdollista henkilövahinkovaaraa.



Osoittaa mahdollista vaaratilannetta, joka voi johtaa vakavaan loukkaantumiseen tai kuolemaan, ellei vaaraa vältetä.

TÄRKEÄÄ: Merkitsee ohjetta, jonka noudattamatta jättäminen voi johtaa ajoneuvon osien vakavaan vaurioitumiseen.

VAROITUS

AJONEUVON KÄYTTÖ VOI OLLA VAARALLISTA. Kolari tai ympäripyörähdys voi sattua helposti, jopa sellaisten rutiininomaisten toimenpiteiden yhteydessä, kuten käännyttyessä ja ajettaessa rinteessä tai ylitettäessä esteitä varomattomasti.

Noudata oman turvallisuutesi vuoksi kaikkia tässä *KÄYTTÄJÄN KÄSIKIRJASSA* sekä ajoneuvon kilvissä olevia ohjeita. **Varoitusten noudattamatta jättäminen voi johtaa VAKAAN LOUKKAANTUMISEEN TAI KUOLEMAAN!**

Pidä tämä *käyttäjän käsikirja* aina ajoneuvossa mukana.

VAROITUS

Tässä käsikirjassa, *turvallisuutta koskevassa videokasetissa* ja tuotteessa olevissa tuotekilvissä olevien varotoimien ja neuvojen noudattamatta jättäminen voi aiheuttaa vahingon tai jopa kuoleman!

Kaikkien turvallisuutta koskevien asiakirjojen tulee jäädä myyntihetkellä ajoneuvon.

Lukijan tulisi tulkita kaikki *TURVALLISUUSOHJEOSASSA* oleva tieto varoitukseksi, jonka noudattamatta jättäminen voi aiheuttaa vahingon tai jopa kuoleman.

Kanadassa tuotteiden jälleenmyyjänä on Bombardier Recreational Products Inc. (BRP)

USA:ssa tuotteiden jälleenmyyjä on BRP US Inc.

Bombardier Recreational Products Inc. omistaa seuraavat tavaramerkit:

XP-STM

ESIPUHE

Onnittelumme Bombardier* va-paa-ajan ajoneuvon oston johdosta. Sitä tukee BRP-takuu ja valtuutettu Bombardier ATV -jälleenmyyjäverkosto, jolta saat tarvitsemiasi varaosia, palvelua tai lisätarvikkeita.

Jälleenmyyjäsi on sitoutunut sinun tyytyväisyytesi. Hän on harjaantunut suorittamaan ajoneuvosi alustavat säädöt ja tarkastuksen ja tehnyt luovutushuoltoon kuuluvat loppusäädöt ennen ajoneuvon luovutusta sinulle. Toimituksen yhteydessä hän on selvittänyt sinulle ajoneuvon käyttöön, ylläpitoon ja turvallisuuteen liittyvät ominaisuudet. Uskomme, että olet ottanut tilaisuudesta täyden hyödyn irti! Pyydä tarvittaessa jälleenmyyjältä täydellisempiä huoltamiseen liittyviä tietoja.

Toimituksen yhteydessä sinulle kerrottiin myös takuun kattavuudesta ja täytit takuurekisteröintikaavakkeen, joka on toimitettava meille toimenpiteitämme varten. Lähiaikoina saat takuukortin, joka vahvistaa, että olemme vastaanottaneet rekisteröinnin. Takuukorttia käytetään takuu- ja palautuspyyntötarkoituksiin.

Mikäli sinulla ilmenee ongelmia, joita valtuutettu Bombardier ATV -jälleenmyyjä ei pysty ratkaisemaan, pyydämme ottamaan yhteyden asiakaspalvelukeskukseemme.

On selvää, että tämä *KÄSIKIRJA* voidaan kääntää toiselle kielelle. Ristiriitatilanteissa englanninkielinen versio on pätevä. Tämän käyttöohjeen englanninkielisessä versiossa on käytetty maskuliinista muotoa kuvaamaan myös feminiinistä muotoa.

Tässä asiakirjassa olevat tiedot ja komponentit/järjestelmäkuvaukset ovat oikeita julkaisuhetkellä. BRP:n politiikkaan kuuluu kuitenkin tuotteiden jatkuva parantaminen ilman, että se sitoutuu asentamaan niitä aikaisemmin valmistamiinsa tuotteisiin. Viime tipassa tehdyistä muutoksista johtuen, valmistetun tuotteen ja tässä käsikirjassa olevien kuvausten ja/tai erittelyjen välillä saattaa olla joitakin eroja. BRP pidättää itsellään oikeuden milloin tahansa lopettaa tai muuttaa teknisiä tietoja, tyyppejä, ominaisuuksia, malleja tai varusteita velvoittamatta itseään mihinkään.

Tässä asiakirjassa olevat kuvat esittävät eri kokonaisuuksien tyyppillistä rakennetta, mutta ne eivät välttämättä esitä osien kaikkia yksityiskohtia tai tarkkoja muotoja. Ne esittävät kuitenkin osia, joilla on sama tai samanlainen tehtävä.

Tekstissä esiintyvät OIKEA ja VASEN viittaavat aina suuntaan kuljettajan paikalta katsottuna (ajoneuvossa istuttaessa).

Tekniset tiedot on ilmoitettu metrisen SI-järjestelmän mukaan, vastaavat SAE U.S. -tiedot on esitetty suluissa. Ellei erityistä tarkkuutta ole vaadittu, on muutamisissa kohdissa asioiden helpottamiseksi käytetty muuntamisen yhteydessä pyöristyksiä.

Suosittelemme alkuperäisten BRP-varaosien ja -tarvikkeiden käyttöä. Ne on suunniteltu erityisesti sinun ajoneuvoosi ja valmistettu vastaamaan BRP:n korkeita vaatimuksia.

Korjaustoimenpiteitä varten on saatavana korjaamokäsikirja, jossa on täydelliset huolto-ohjeet sekä korjausohjeita.

SISÄLLYSLUETTELO

Tätä käsikirjaa luettaessa on muistettava että:

VAROITUS

Osoittaa mahdollista vaaratilannetta, joka voi johtaa vakavaan loukkaantumiseen tai kuolemaan, ellei sitä vältetä.

ILMOITUS	7
JOHDANTO	8

TURVALLISUUSTIETOJA

ERITYISIÄ TURVAOHJEITA	10
KÄYTTÖVAROITUKSIA	13
TURVAVAROITUS	40
Käyttöä edeltävä tarkastus.....	41
Vaatetus.....	42
Kuormien kuljetus.....	42
Perävaunun veto.....	43
Ajoneuvolla työskentely.....	43
Huviajelu.....	43
Ympäristö.....	44
Mallirajoitus.....	44
Maastokäyttö.....	44
Yleiset käyttö- ja turvatoimenpiteet.....	44
Ylämäkeen ajo.....	45
Alamäkeen ajo.....	45
Rinteen poikittaissuuntaisesti ajo.....	45
Äkkipudotukset.....	46
Ajotekniikka.....	46
Rutiinihuolto.....	52
RIIPPUVA LIPUKE	53
TÄRKEIDEN KILPIEN SIJAINTI	54

AJONEUVOA KOSKEVAT TIEDOT

ATV:N TUNNISTAMINEN	60
MELUEMISSION RAJOITUSSÄÄDÖS	63
PÄÄSTÖVAATIMUKSET	64
HALLINTALAITTEET/MITTARIT/VARUSTEET	65
1) Kaasuvipu.....	67
2) Etujarruvipu.....	67

3) Takajarruvipu.....	67
4) Seisontajarru.....	68
5) Vaihdevipu	68
6) Monitoimikytkin	69
7) Merkkivalot	71
8) Virtalukko	71
9) Polttoainesäiliön kansi	71
10) Polttoaineventtiili	72
11) Takajarrupoljin.....	73
12) Jalkatappi.....	73
13) Työkalusarja	73
14) Jäähdyttimen täyttöaukon kansi	73
15) Sulake.....	73
16) Istuimen salpa	74
17) 12 voltin pistorasia	74
NESTEET.....	76
Polttoaine	76
Moottoriöljy.....	76
Vaihdelaatikon öljy	78
Moottorin jäähdytysneste.....	78
Jarruneste	79
Akku.....	80
SISÄÄNAJO	81
KÄYTTÖOHJEET	82
Yleistä	82
Käyttöä edeltävä tarkastus.....	82
Alkukylmäkäynnistys	83
Lämpimän moottorin käynnistys	83
Moottorin pysäytys	83
Vaihtaminen	83
ERIKOISTOIMENPITEET	85
Moottori tulvii	85
Moottori ylikuumenee.....	85
Käytönjälkeinen hoito.....	86
Ympäripyöriminen	86
Uponnut ATV	86
Varastointi ja ajokautta edeltävät valmistelut.....	87

KUORMA JA SIIRTOKULJETUS	88
VIANETSINTÄ	90
TEKNISET TIEDOT	94

HUOLTOTIETOJA

HUOLTOTAULUKKO	100
YLEISTÄ	104
MOOTTORI	105
Öljyn vaihto ja öljysuodattimen puhdistus.....	105
Vaihdelaatikon öljyn vaihto	106
Jäähdytysnesteen vaihtaminen	106
Variaattorihihna	107
Venttiilien säätö	108
Kipinäsammutin	108
Jäähdytin.....	109
Ilman suihkutusventtiilin suodattimen puhdistus.....	109
KAASUTIN	111
ILMANOTTOJÄRJESTELMÄ	112
Ilmansuodatinkotelon tyhjentäminen	112
Ilmansuodattimen puhdistus	112
SÄHKÖJÄRJESTELMÄ	114
Sytytystulppa	114
Akku	114
Sulake	115
Lampun vaihto	115
VOIMANSIIRTO	117
Voimansiirtoketju.....	117
Ketjupyörä ja hammasratas	118
Pyörä	119
Pyörien laakereiden/holkkien kunto	119
Renkaat/Pyörät	119
OHJAUSJÄRJESTELMÄ	121
Kaasuvaijerin voitelu	121
Kaasuvivun säätö	121
JOUSITUS	123
Säätö	123
Voitelu	123
Tarkastus.....	123
JARRU	125
Etujarru.....	125
Takajarru	125
Tarkastus.....	125

Jarrunesteen vaihto.....	125
KORI/RUNKO	126
Moottorin alue.....	126
Vetokoukun/perävaunukuulan kunto (jos varusteena).....	126
Kiinnittimet	126
Istuinkiinnikkeet.....	126
Ajoneuvon puhdistus ja suojaaminen.....	126

TAKUU

BRP INTERNATIONALIN RAJOITETTU TAKUU: 2006 BOMBARDIER* ATV	
-TUOTTEET	128
YKSITYISYYDEN SUOJA/VASTUUVAPAUTUSLAUSEKE	132
OSOITTEEN/OMISTAJAN MUUTOS.....	133

ILMOITUS

Tämän käsikirjan tarkoitus on tutustuttaa uuden ajoneuvon omistaja/käyttäjä sen moniin hallintalaitteisiin, ylläpitoon ja turvalliseen käyttöön. Se on välttämätön tuotteen oikeanlaista käyttöä varten.

Tässä käsikirjassa käytetään seuraavia symboleja.

VAROITUS

Osoittaa mahdollista vaaratilannetta, joka voi johtaa vakavaan loukkaantumiseen tai kuolemaan, ellei vaaraa vältetä.

TÄRKEÄÄ: Merkitsee ohjetta, jonka noudattamatta jättäminen voi johtaa ajoneuvon osien vakavaan vaurioitumiseen.

HUOM: Merkitsee ohjeiden täyttämistä varten tarvittavaa lisätietoa.

Vaikkei tiedon pelkkä lukeminen poistakaan vaaraa, sen ymmärtäminen ja noudattaminen edesauttaa ajoneuvon oikeata käyttöä.

Voidakseen täysin nauttia tämän ajoneuvon käytön tuomasta ilosta, nautinnosta ja jännityksestä jokaisen käyttäjän TÄYTYY huomioida sekä noudattaa tiettyjä perusohjeita.

JOHDANTO

Jälleenmyyjäsi on antanut sinulle joitakin perustietoja uuden ajoneuvon erityisistä hallintalaitteista ja ominaisuuksista. Käytä aikaa tutustuaksesi tähän käsikirjaan ja ajoneuvossa oleviin varoituskilpiin sekä turvallisuutta koskevaan videokasettiin. Ne kuvaavat täydellisemmin sen, mitä sinun tulisi tietää ajoneuvosta ennen sillä ajamista.

Oman turvallisuutesi takia on tärkeää tuntea tämän ajoneuvon hallintalaitteet ja ominaisuudet riippumatta siitä, oletko uusi käyttäjä vai kokenut ajaja. Yhtä tärkeää on tietää, kuinka ajoneuvolla ajetaan oikein.

lästäsi, kokemuksestasi tai paikallisista määräyksistä riippumatta sinun kannattaa suorittaa hyväksytyt turva-ajokurssi. Sama koskee kaikkia ajoneuvollasi ajavia henkilöitä. Kysy omalta jälleenmyyjältäsi tai paikallisilta viranomaisilta paikkakunnallasi järjestettävistä kurseista. Mikäli olet täysin kokematon kuljettaja, suorita kurssi ennen ensimmäistä ajokertaa. Kouluttajasi antaa sinulle ohjeita paikallisista olosuhteista sekä turvalliseen ajoon liittyvistä mahdollisista käytännöistä alueellasi.

Ajo-olosuhteet vaihtelevat alueittain. Kullakin alueella sääolosuhteet voivat vaihdella rajusti sekä ajoittain että myös vuodenaikojen mukaan.

Hiekalla ajaminen eroaa lumella, metsässä tai suolla ajamisesta. Kukin ympäristö voi vaatia kuljettajalta enemmän huolellisuutta ja taitoa. Osoita hyvää arvostelukykä. Etene aina varoen. Älä ota tarpeettomia riskejä, jolloin voit juuttua yksin johonkin tai mahdollisesti loukkaantua.

Tämän käsikirjan sisältö antaa sellaisia ajamiseen liittyviä ohjeita, jotka muut käyttäjät ovat todenneet luotettaviksi. Ne eivät ole kattavia toimenpiteitä, joilla onnettomuudet vältetään. Ajokemukseesi vaikuttaa näiden tietojen soveltaminen, henkinen ja fyysinen kuntosi sekä erityisesti maasto-olosuhteet ja oma kykysi sietää riskejä. Pidä hauskaa... ja aja vastuunalaisesti.

Tämän käsikirjan tarkoitus on tutustuttaa uuden ajoneuvon omistaja/käyttäjä sen moniin hallintalaitteisiin, ylläpitoon ja turvalliseen käyttöön. Kirjan ohjeet ovat välttämättömiä tuotteen oikeata käyttöä varten.

Otamme mielellämme vastaan kommentteja tämän käsikirjan, turvallisuutta koskevan videokasetin tai tuotteessa olevien varoitusten sisällöstä ja muodosta.

TURVALLISUUS- TIETOJA

ERITYISIÄ TURVAOHJEITA

TÄMÄ AJONEUVO EI OLE LEIKKIKALU, JA SEN KÄYTTÖ VOI OLLA VAARALLISTA.

Tämä ajoneuvo ei käyttyädy samalla tavalla kuin muut ajoneuvot, mukaan luettuina moottoripyörät ja autot. Kolarit tai ympäripyörähdys voi sattua helposti, jopa rutiininomaisten toimenpiteiden yhteydessä, kuten kääntäessä ja ajettaessa rinteessä tai ylittettäessä esteitä ilman asianomaisia varotoimia.

Ellei seuraavia ohjeita noudateta, voi seurauksena olla **VAKAVA LOUKKAANTUMINEN TAI KUOLEMA**:

⚠ Lue tämä käsikirja ja kaikki tuotteessa olevat varoituskilvet huolella ja noudata kuvattuja käyttömenetelmiä. Katso turvallisuutta koskeva videokasetti ennen käyttöä.

⚠ Älä koskaan käytä tätä ajoneuvoa ilman asianmukaista koulutusta. Käy harjoituskurssi. Aloittelijoiden pitäisi saada koulutusta asiantuntevalta opettajalta. Kysy valtuutetulta Bombardier ATV -jälleenmyyjältä lähinnä sinua järjestettävästä kurssista.

⚠ Noudata aina tätä ikäsuositusta: Alle 16-vuotiaan ei pitäisi koskaan käyttää tätä ajoneuvoa.

⚠ Älä koskaan kuljeta matkustajaa tällä ajoneuvolla.

⚠ Älä koskaan aja tällä ajoneuvolla millään kestopäälystetyllä pinnalla, mukaan luettuina jalkakäytävät, yksityiset ajotiet, pysäköintialueet ja kadut.

⚠ Älä koskaan aja tällä ajoneuvolla yleisellä kadulla, tiellä tai maantienlä, ei edes hiekka- tai soratiellä.

⚠ Älä koskaan kuljeta ajoneuvoa ilman hyväksyttyä, hyvin istuvaa kypärää. Käytä ajaessasi myös silmäsuojaimia (suojalasit tai naamasuoja), hanskoja, saappaita, pitkähihaista paitaa tai takkia ja pitkiä housuja.

⚠ Älä koskaan nauti alkoholia tai huumeita ennen tällä ajoneuvolla ajamista tai ajon aikana.

⚠ Älä koskaan aja liian lujaa. Aja aina maasto-, näkyvyys- ja käyttöolosuhteisiin sekä omaan kokemukseesi nähden sopivalla nopeudella.

⚠ Älä koskaan yritä takapyörillä ajoo, hypyjä tai muita temppuja.

⚠ Tarkasta, että ajoneuvosi on hyvässä käyttökunnossa aina, kun käytät sitä. Noudata aina tässä käsikirjassa mainittuja tarkastus ja huoltotoimenpiteitä ja -välejä.

⚠ Pidä kummatkin kädet aina ajon aikana ajoneuvon ohjauksahvoissa ja kummatkin jalat jalkatapeilla.

⚠ Aja aina hitaasti ja ole erityisen varovainen tuntemattomassa maastossa. Ole ajaessasi aina varuillasi vaihtelevien maasto-olosuhteiden varalta.

⚠ Älä koskaan aja erittäin vaikeassa maastossa, liukkaalla tai irtonaisella alustalla ennen kuin olet oppinut ja harjoitellut ajoneuvon hallintaa vastaavassa maastossa. Ole aina erityisen varovainen edellä mainitun tyyppisissä maastoissa.

⚠ Noudata aina edempänä tässä käsikirjassa kuvattuja oikeita kääntymismenetelmiä. Harjoittele kääntymistä hitaalla nopeudella ennen kuin yrität samaa suuremmilla nopeuksilla. Älä käännä liian kovalla nopeudella.

- ⚠ Älä koskaan aja tällä ajoneuvolla mäissä, jotka ovat liian jyrkkiä ajoneuvon suorituskykyyn tai omaan kykyihisi nähden. Harjoittele pienemmissä mäissä ennen siirtymistä suurempiin.
- ⚠ Noudata mäkeä ylös ajaessasi aina edempänä tässä käsikirjassa kuvattuja oikeita ajomenetelmiä. Tarkasta maasto huolella ennen kuin lähdet ajamaan mäkeä ylös. Älä koskaan aja ylöspäin liian liukkaita mäkiä tai sellaisia, joiden pinnalla on irtonaista maa-ainesta. Siirrä painoasi eteenpäin. Älä koskaan suorita äkkikaasutusta tai yhtäkkisiä vaihtamisia. Älä koskaan ylitä mäen harjannetta suurella nopeudella.
- ⚠ Noudata aina mäkeä alas ajaessasi tai mäessä jarruttaessasi edempänä tässä käsikirjassa kuvattuja oikeita menetelmiä. Tarkasta maasto huolella ennen kuin lähdet ajamaan mäkeä alas. Siirrä painoasi taaksepäin. Älä koskaan aja mäkeä alas kovalla vauhdilla. Vältä mäkeä alaspäin ajoa sellaisessa kulmassa, jossa ajoneuvo nojaa voimakkaasti toiselle sivulle. Aja mäkeä suoraan alas, mikäli mahdollista.
- ⚠ Noudata aina ajaessasi rinteen poikki edempänä tässä käsikirjassa kuvattuja oikeita menetelmiä. Vältä poikkeuksellisen liukkaita mäkiä tai sellaisia, joissa on irtonaista maa-ainesta. Siirrä painosi ajoneuvon ylämäen puolelle. Älä koskaan yritä kääntää ajoneuvoa ympäri mäessä, ennen kuin hallitset edempänä tässä käsikirjassa kuvatun kääntymistekniikan tasaisella alustalla. Vältä mahdollisuuksien mukaan jyrkän mäenrinteen ajamista sivusuunnassa poikittain.
- ⚠ Noudata aina oikeita toimenpiteitä, jos moottori sammuu tai lähdet rullaamaan taaksepäin ajaessasi mäkeä ylös. Vältä moottorin sammuminen ajamalla mäkeä ylös oikealla vaihteella ja pitämällä tasaista vauhtia yllä. Jos moottori sammuu tai lähdet rullaamaan taaksepäin, käytä jarruttamiseen tässä käsikirjassa kuvattua erityistä jarrutusmenetelmää. Nouse ajoneuvosta pois ylämäen puolelle tai sivulle, jos ajoneuvon suunta on suoraan ylämäkeen. Käännä ajoneuvo ympäri ja nouse takaisin ajoneuvon edempänä tässä käsikirjassa kuvatulla tavalla.
- ⚠ Selvitä aina, onko reitillä esteitä ennen kuin ajat uudella alueella. Älä koskaan yritä ajaa suurien esteiden, kuten suuret kivenlohkareet tai kaatuneet puut, ylitse. Noudata aina esteitä ylittäessäsi edempänä tässä käsikirjassa kuvattuja oikeita menetelmiä.
- ⚠ Ole aina varovainen, kun ajoneuvo luistaa tai liukuu. Opettele hallitsemaan luisto tai liukumisen turvallisesti harjoittelemalla hiljaisella nopeudella tasaisessa maastossa. Aja äärimmäisen liukkailla pinnoilla, kuten jäällä, hitaasti ja ole erittäin varovainen, ettet menetä ajoneuvon hallintaa.
- ⚠ Älä koskaan aja tällä ajoneuvolla vuolaasti virtaavassa vedessä tai syvämmässä vedessä, kuin mikä on edempänä tässä käsikirjassa ilmoitettu. Muista, että märillä jarruilla voi olla heikompi jarrutuskyky. Kokeile jarruja, kun olet poistunut vedestä. Kuivaa tarvittaessa kitkan avulla jarrupalat jarruttamalla useita kertoja.
- ⚠ Varmistu aina peruuttaessasi, ettei ajoneuvon takana ole esteitä tai ihmisiä. Peruuta hitaasti, kun tie on selvä.

- ⚠ Käytä aina edempänä tässä käsikirjassa määritettyjä rengaskokoja ja -tyyppejä. Pidä renkaissa aina edempänä tässä käsikirjassa ilmoitettuja rengaspaineita.
- ⚠ Älä koskaan tee muutoksia tähän ajoneuvoon asentamalla siihen lisävarusteita väärin, älä myöskään käytä lisävarusteita väärällä tavalla. Käytä pelkästään BRP:n hyväksymiä lisävarusteita. Älä asenna matkustajan istuinta.
- ⚠ Älä koskaan ylitä ajoneuvolle määritettyjä kuormitusrajoja, mukaan luettuina kuljettaja, kaikki muut kuormat ja lisätarvikkeet. Kuorma pitää jakaa tasaisesti ja kiinnittää kunnolla. Aja hitaammin ja noudata kuorman kuljettamiseen ja peräkärryn hinaukseen tässä käsikirjassa annettuja ohjeita. Huomioi pitempi jarrutusmatka.
- ⚠ Kun haluat **LISÄTIETOJA ATV:N TURVALLISESTA KÄYTÖSTÄ**, kysy valtuutetulta ATV-jälleenmyyjältä sinua lähinnä järjestettävistä harjoituskursseista.

KÄYTTÖVAROITUKSIA

Tätä käsikirjaa luettaessa on muistettava että:

VAROITUS

Osoittaa mahdollista vaaratilannetta, joka voi johtaa vakavaan loukkaantumiseen tai kuolemaan, ellei sitä vältetä.

United States Consumer Product Safety Commission (Yhdysvaltain kuluttajatuotteiden turvakomissio) on pyytänyt seuraavia tässä muodossa olevia varoituksia, ja niiden pitää olla tässä *KÄSIKIRJASSA* kaikkia maastoajoneuvoja varten.

HUOM: Seuraavat kuvat ovat vain yleisiä esityksiä. Oman ajoneuvosi malli voi olla erilainen.

VAROITUS



V00A0AQ

MAHDOLLINEN VAARA

Tämän ajoneuvon käyttö ilman asianmukaista koulutusta.

MITÄ VOI TAPAHTUA

Onnettomuusriski kasvaa huomattavasti, jos ajaja ei tunne tämän ajoneuvon oikeaa käyttötapaa erilaisissa tilanteissa ja erityyppisissä maastoissa.

MITEN VAARATILANNE VÄLTETÄÄN

Vasta-alkajien ja kokemattomien ajajien pitäisi suorittaa BRP:n tarjoama harjoituskurssi. Heidän pitäisi sen jälkeen harjoitella säännöllisesti kurssilla opittuja taitoja ja tässä käsikirjassa kuvattuja tekniikoita.

Lisätietoa harjoituskurssista saat valtuutetulta ATV-jälleenmyyjältä.



V00A01Q

MAHDOLLINEN VAARA

Tätä ajoneuvoa koskevan ikäsuosituksen noudattamatta jättäminen.

MITÄ VOI TAPAHTUA

Ikäsuosituksen noudattamatta jättäminen voi johtaa vakavaan vahingoittumiseen tai lapsen kuolemaan.

Vaikka lapsen ikä sallisikin ajamisen kyseisellä ajoneuvolla, ei hänellä välttämättä ole sen turvalliseen käyttöön vaadittavia taitoja, kykyjä tai harkintakykyä, jolloin hän voi joutua vakavaan onnettomuuteen.

MITEN VAARATILANNE VÄLTETÄÄN

Kukaan alle 16-vuotias ei saa käyttää tätä ajoneuvoa.



V00A02Q

MAHDOLLINEN VAARA

Matkustajan kuljettaminen tällä ajoneuvolla.

MITÄ VOI TAPAHTUA

Ajoneuvon tasapaino ja hallinta heikkenevät huomattavasti.

Voi aiheuttaa onnettomuuden, jonka tuloksena sinä ja/tai matkustaja loukkaantuu.

MITEN VAARATILANNE VÄLTETÄÄN

Älä koskaan kuljeta matkustajaa tällä ajoneuvolla. Vaikka ajoneuvossa on pitkä, ajajan vapaan liikkumisen salliva istuin, sitä ei ole suunniteltu tai tarkoitettu matkustajaa/matkustajia varten.

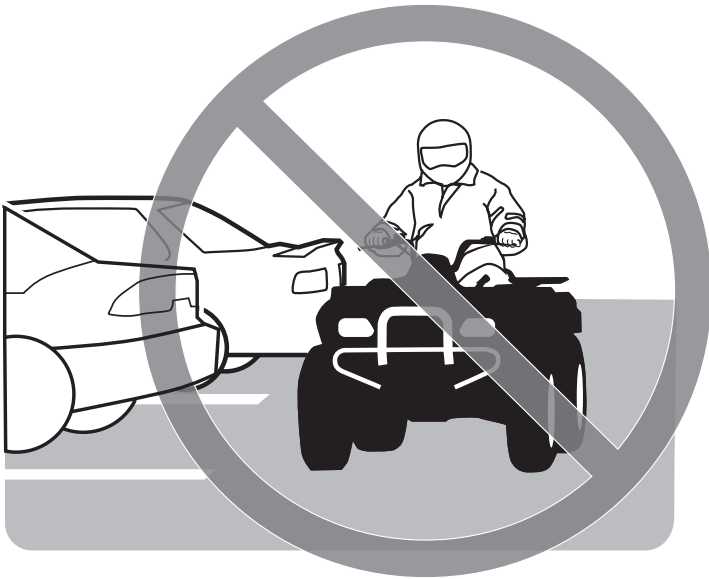

V00A03Q

MAHDOLLINEN VAARA

Ajoneuvon käyttö kestopäällystetyillä pinnoilla.

MITÄ VOI TAPAHTUA

ATV:n renkaat on suunniteltu ainoastaan maastoajoa varten, ei kestopäällysteellä ajamiseen. Kestopäällystetty pinta voi vaikuttaa huomattavasti tämän ajoneuvon käsiteltävyyteen ja hallittavuuteen, jolloin voit menettää ajoneuvon hallinnan.

MITEN VAARATILANNE VÄLTETÄÄN

Älä koskaan aja ajoneuvolla millään kestopäällystetyllä pinnalla, mukaan luettuina jalkakäytävät, yksityiset ajotiet, pysäköintialueet ja kadut.



V00A04Q

MAHDOLLINEN VAARA

Tämän ajoneuvon ajaminen yleisillä kaduilla, teillä tai valtateillä.

MITÄ VOI TAPAHTUA

Voit kolaroida toisen ajoneuvon kanssa.

MITEN VAARATILANNE VÄLTETÄÄN

Älä koskaan aja tällä ajoneuvolla yleisellä kadulla, tiellä tai maantiellä, ei edes hiekka- tai soratiellä. Useissa lääneissä ATV:llä ajo yleisillä kaduilla, tiellä ja maanteilla on kielletty.



V00A06Q

MAHDOLLINEN VAARA

Tämä ajoneuvon käyttö ilman hyväksytyä kypärää, silmäsuojaimia ja suojaavia vaatteita.

MITÄ VOI TAPAHTUA

Seuraavat kohdat koskevat kaikkia ATV:n kuljettajia:

- ajo ilman hyväksytyä kypärää lisää onnettomuuden sattuessa vakavan päähän kohdistuvan vaurion tai kuoleman riskiä
- ajo ilman silmäsuojuksia lisää onnettomuuden sattuessa vakavan loukkaantumisen riskiä
- ajo ilman suojavaatteita lisää onnettomuuden sattuessa vakavan loukkaantumisen riskiä

MITEN VAARATILANNE VÄLTETÄÄN

Käytä aina hyväksytyä, päähän hyvin istuvaa kypärää. Lisäksi pitäisi käyttää:

- silmäsuojaimia (suojalaseja tai naamasuojaa),
- hanskoja ja saappaita,
- pitkähihaista paitaa tai takkia,
- ja pitkiä housuja.



V00A07Q

MAHDOLLINEN VAARA

tämän ajoneuvon käyttö alkoholin tai huumeiden vaikutuksen alaisena.

MITÄ VOI TAPAHTUA

Voi vakavasti vaikuttaa arvostelukykyyyn.

Voi hidastaa reaktiota.

Voi vaikuttaa tasapainoon ja havaintokykyyn.

Voi johtaa onnettomuuteen tai kuolemaan.

MITEN VAARATILANNE VÄLTETÄÄN

Älä koskaan nauti alkoholia tai huumeita ennen tällä ajoneuvolla ajamista tai ajon aikana.

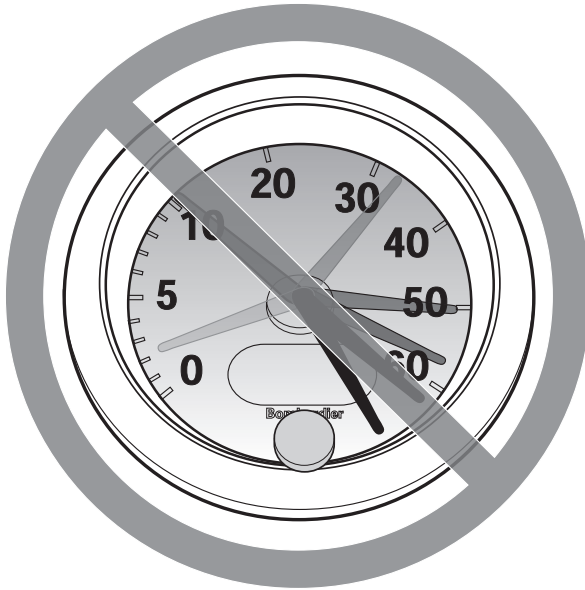

V00A08Q

MAHDOLLINEN VAARA

Ajaminen liian lujaa tällä ajoneuvolla.

MITÄ VOI TAPAHTUA

Lisää ajoneuvon hallinnan menetyksen riskiä, mikä voi johtaa onnettomuuteen.

MITEN VAARATILANNE VÄLTETÄÄN

Aja aina maasto-, näkyvyys- ja käyttöolosuhteisiin sekä omaan kokemukseesi nähden sopivalla nopeudella.

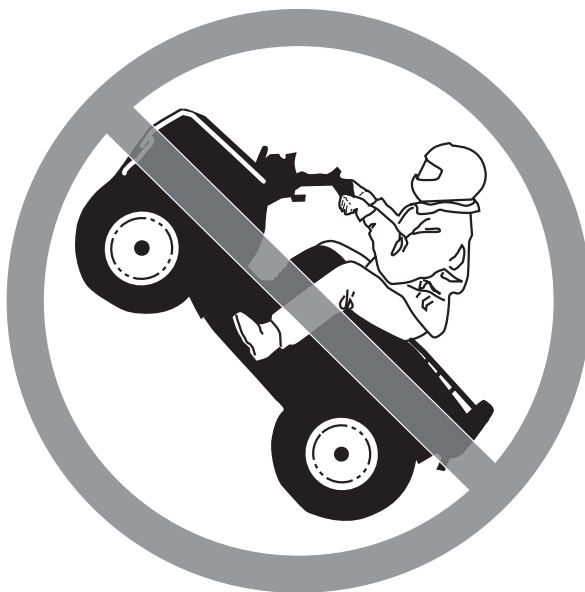

V00A09Q

MAHDOLLINEN VAARA

Pelkkien takapyörien varassa ajaminen, hyppääminen ja muut temput.

MITÄ VOI TAPAHTUA

Lisää onnettomuusriskiä, jopa ympäripyörähtämistä.

MITEN VAARATILANNE VÄLTETÄÄN

Älä koskaan yritä tehdä temppuja, kuten takapyörillä ajoa tai hyppyjä. Älä yritä 'leveillä'.

VAROITUS

MAHDOLLINEN VAARA

Ajoneuvon tarkastamatta jättäminen ennen sillä ajoa.
Ajoneuvon kunnollisen huollon laiminlyönti.

MITÄ VOI TAPAHTUA

Lisää onnettomuus- tai laitteiden vahingoittumisriskiä.

MITEN VAARATILANNE VÄLTETÄÄN

Tarkasta aina, että ajoneuvo on turvallisessa käyttökunnossa joka kerta käyttäessäsi sitä.

Noudata aina edempänä tässä käsikirjassa mainittuja tarkastus ja huoltotoimenpiteitä ja -välejä.

VAROITUS

MAHDOLLINEN VAARA

Ajaminen jäällä.

MITÄ VOI TAPAHTUA

Jos ajoneuvo ja/tai kuljettaja vajoaa jään läpi, seurauksena voi olla vakava loukkaantuminen tai kuolema.

MITEN VAARATILANNE VÄLTETÄÄN

Älä koskaan aja tällä ajoneuvolla jäällä, ennen kuin olet varma, että jää on tarpeeksi paksu ja yhtenäinen. Sen on kestettävä ajoneuvo paino kuormineen sekä liikkuvan ajoneuvon aiheuttama rasitus.



V00A0BQ

MAHDOLLINEN VAARA

Käsien irrottaminen ohjauskahvasta tai jalkojen irrottaminen jalkatuista ajon aikana.

MITÄ VOI TAPAHTUA

Jopa vain toisen käden tai jalan irrottaminen voi heikentää ajoneuvon hallintakykyäsi tai johtaa tasapainon menettämiseen ja putoamiseen ajoneuvosta. Jos irrotat jalan jalkatuesta, jalka tai sääri voi joutua kosketuksiin takapyörien kanssa, joka johtaa loukkaantumiseen tai onnettomuuteen.

MITEN VAARATILANNE VÄLTETÄÄN

Pidä kummatkin kädet aina ajon aikana ajoneuvon ohjauskahvassa ja kummatkin jalat jalkatuissa.

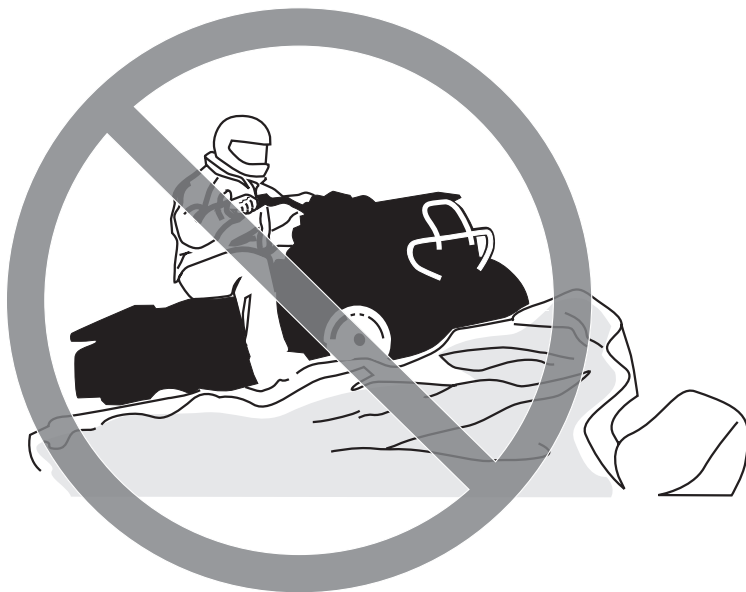

V00A0CQ

MAHDOLLINEN VAARA

Erityisen varovaisuuden laiminlyönti tuntemattomassa maastossa ajettaessa.

MITÄ VOI TAPAHTUA

Ajoneuvo saattaa osua piilossa olevaan kiveen, kuoppaan tai reikään, eikä kuljettaja ehdi reagoida tilanteeseen.

Voi johtaa ajoneuvon ympäripyörähtämiseen tai hallinnan menettämiseen.

MITEN VAARATILANNE VÄLTETÄÄN

Aja hitaasti ja ole erityisen varovainen tuntemattomassa maastossa.

Ole ajaessasi aina varuillasi vaihtelevien maasto-olosuhteiden varalta.

VAROITUS



V00A0DQ

MAHDOLLINEN VAARA

Varomaton ajo erittäin vaikeassa maastossa, liukkaalla tai irtonaisella pohjalla.

MITÄ VOI TAPAHTUA

Voi aiheuttaa pyörien pitävyyden tai ajoneuvon hallinnan menetyksen, mikä voi johtaa onnettomuuteen, jopa ympäripyörittämiseen.

MITEN VAARATILANNE VÄLTETÄÄN

Älä aja erittäin vaikeassa maastossa, tai liukkaalla tai irtonaisella pohjalla, ennen kuin olet oppinut ja harjoitellut ajoneuvon hallintaa vastaavassa maastossa.

Ole aina erityisen varovainen tämän tyyppisissä maastoissa.



V00A0EQ

MAHDOLLINEN VAARA

Väärin tehty kääntyminen.

MITÄ VOI TAPAHTUA

Voit menettää ajoneuvon hallinnan, mikä johtaa törmäykseen tai ympäripyörähtämiseen.

MITEN VAARATILANNE VÄLTETÄÄN

Noudata aina oikeita, edempänä tässä käsikirjassa kuvattuja kääntymismenetelmiä. Harjoittele kääntymistä hitaalla nopeudella ennen kuin yrität samaa suuremmilla nopeuksilla.

Älä käänny liian kovassa nopeudessa.



V00A0QQ

MAHDOLLINEN VAARA

Ajo erittäin jyrkissä mäissä.

MITÄ VOI TAPAHTUA

Ajoneuvo pyörii helpommin ympäri erittäin jyrkissä mäissä kuin tasaisella alustalla tai pienissä mäissä.

MITEN VAARATILANNE VÄLTETÄÄN

Älä koskaan aja tällä ajoneuvolla mäissä, jotka ovat liian jyrkkiä ajoneuvon suorituskykyyn tai omiin kykyihisi nähden.

Harjoittele pienemmissä mäissä ennen siirtymistä suurempiin.



V00A0FQ

MAHDOLLINEN VAARA

Mäkien ajaminen ylöspäin väärällä tavalla.

MITÄ VOI TAPAHTUA

Voi aiheuttaa hallinnan menetyksen tai ajoneuvon ympäripyörähtämisen.

MITEN VAARATILANNE VÄLTETÄÄN

Noudata mäkeä ylös ajaessasi aina edempänä tässä käsikirjassa kuvattuja oikeita ajomenetelmiä.

Tarkasta aina maasto huolella ennen kuin lähdet kiipeämään mäkeä ylös.

Älä koskaan aja ylöspäin liian liukkaita mäkiä tai sellaisia, joiden pinnalla on irtonaista maa-ainesta.

Siirrä painoasi eteenpäin.

Älä koskaan suorita äkkikaasutusta tai yhtäkkisiä vaihtamisia. Ajoneuvo voi pyörähtää taaksepäin ympäri.

Älä koskaan ylitä mäen harjannetta suurella nopeudella. Harjanteen toisella puolella voi olla este, äkkipudotus, tai toinen ajoneuvo tai henkilö.



V00A0GQ

MAHDOLLINEN VAARA

Mäen ajaminen alas väärällä tavalla.

MITÄ VOI TAPAHTUA

Voi aiheuttaa hallinnan menetyksen tai ajoneuvon ympäripyörittämisen.

MITEN VAARATILANNE VÄLTETÄÄN

Noudata aina mäkeä alas ajaessasi tai mäessä jarruttaessasi edempänä tässä käsikirjassa kuvattuja oikeita menetelmiä. **HUOM!** Alaspäin ajettaessa jarruttamiseen tarvitaan erikoistekniikka.

Tarkasta aina maasto huolella ennen kuin lähdet ajamaan mäkeä alas.

Siirrä painoasi taaksepäin.

Älä koskaan aja mäkeä alas kovalla vauhdilla.

Älä aja mäkeä alaspäin sellaisessa kulmassa, jossa ajoneuvo nojaa voimakkaasti toiselle sivulle. Aja mäkeä suoraan alas, mikäli mahdollista.



V00A0HQ

MAHDOLLINEN VAARA

Rinteen ajaminen poikittaissuunnassa tai kääntyminen mäessä väärällä tavalla.

MITÄ VOI TAPAHTUA

Voi aiheuttaa hallinnan menetyksen tai ajoneuvon ympäripyörähtämisen.

MITEN VAARATILANNE VÄLTETÄÄN

Älä koskaan yritä kääntää ajoneuvoa ympäri mäessä ennen kuin hallitset edempänä tässä käsikirjassa kuvatun kääntymistekniikan tasaisella alustalla. Käänny mäessä erittäin varovasti.

Vältä mahdollisuuksien mukaan jyrkän mäenrinteen poikki ajamista.

Ajaessasi poikittain mäenrinnettä pitkin:

Noudata aina oikeita, edempänä tässä käsikirjassa kuvattuja menetelmiä.

Vältä poikkeuksellisen liukkaita mäkiä tai sellaisia, joissa on irtonaista maa-ainesta.

Siirrä painosi ajoneuvon ylämäen puolelle.



V00A01Q

MAHDOLLINEN VAARA

Mäkeä ylöspäin ajettaessa moottori sammuu, alat rullata taaksepäin tai poistut ajoneuvosta väärällä tavalla.

MITÄ VOI TAPAHTUA

Voi johtaa ajoneuvon ympäripyörähtämiseen.

MITEN VAARATILANNE VÄLTETÄÄN

Aja mäkeä ylöspäin oikealla vaihteella ja ylläpidä tasainen nopeus.

Jos vauhti loppuu:

Pidä painosi ylärinteen puolella. Älä koskaan suorita äkkikaasutusta tai yhtäkkisiä vaihtamisia. Ajoneuvo voi pyörähtää taaksepäin ympäri.

Paina jarruja.

Lukitse seisontajarru, kun ajoneuvo on pysähtynyt.

Nouse ajoneuvosta pois ylämäen puolelle tai sivulle, jos ajoneuvon suunta on suoraan ylämäkeen.

Jos alat rullata taaksepäin.

Pidä painosi ylärinteen puolella. Älä koskaan suorita äkkikaasutusta tai yhtäkkisiä vaihtamisia. Ajoneuvo voi pyörähtää taaksepäin ympäri.

Älä koskaan käytä takajarrua ajoneuvon rullatessa taaksepäin.

Paina vähitellen etujarrua.

Kun ajoneuvo on täysin pysähtynyt, paina myös takajarrua ja lukitse seisontajarru.

Nouse ajoneuvosta pois ylämäen puolelle tai sivulle, jos ajoneuvon suunta on suoraan ylämäkeen.

Käännä ajoneuvo ympäri ja nouse takaisin ajoneuvoon edempänä tässä käsikirjassa kuvatulla tavalla.



V00A0JQ

MAHDOLLINEN VAARA

Esteiden ylitys väärällä tavalla.

MITÄ VOI TAPAHTUA

Voi aiheuttaa hallinnan menetyksen tai kolarin.

Voi aiheuttaa ajoneuvon ympäripyörähtämisen.

MITEN VAARATILANNE VÄLTETÄÄN

Ennen kuin ajat sinulle tuntemattomalla alueella, tarkasta onko siellä esteitä.

Älä koskaan yritä ajaa suurien esteiden, kuten suuret kivenlohkareet tai kaatuneet puut, ylitse.

Noudata aina esteitä ylittäessäsi edempänä tässä käsikirjassa kuvattuja menetelmiä.



V00A0KQ

MAHDOLLINEN VAARA

Luistaminen tai liukuminen väärällä tavalla.

MITÄ VOI TAPAHTUA

Voit menettää tämän ajoneuvon hallinnan.

Renkaiden pito saattaa myös yllättäen palata, mikä voi aiheuttaa ajoneuvon ympäripyörähtämisen.

MITEN VAARATILANNE VÄLTETÄÄN

Opettele hallitsemaan luisto tai liukuminen turvallisesti harjoittelemalla hiljaisella nopeudella tasaisessa maastossa.

Aja äärimmäisen liukkailla pinnoilla, kuten jäällä, hitaasti ja ole erittäin varovainen, ettet menetä luistamisesta tai liukumisesta johtuen ajoneuvon hallintaa.



V00A0LQ

MAHDOLLINEN VAARA

Tällä ajoneuvolla ajaminen syvässä tai vuolaasti virtaavassa vedessä.

MITÄ VOI TAPAHTUA

Renkaat voivat kellua aiheuttaen pidon tai hallinnan menetyksen, mikä voi johtaa onnettomuuteen.

MITEN VAARATILANNE VÄLTETÄÄN

Älä koskaan aja tällä ajoneuvolla vuolaasti virtaavassa vedessä tai syvämmässä vedessä, kuin mikä on edempänä tässä käsikirjassa ilmoitettu.

Tarkasta veden syvyys ja virtaus ennen kuin yrität ylittää sitä. Veden pinta ei saisi ylittää jalkatukia.

Muista, että märillä jarruilla voi olla heikompi jarrutuskyky. Kokeile jarruja, kun olet poistunut vedestä. Kuivaa tarvittaessa kitkan avulla jarrupalat jarruttamalla useita kertoja.



V00A0MQ

MAHDOLLINEN VAARA

Väärällä tavalla peruuttaminen.

MITÄ VOI TAPAHTUA

Voit osua ajoneuvon takana olevaan esteeseen tai henkilöön aiheuttaen vakavan onnettomuuden.

MITEN VAARATILANNE VÄLTETÄÄN

Kun valitset peruutusvaihteen, varmistu ettei ajoneuvon takana ole esteitä eikä ihmisiä. Peruuta hitaasti kun tie on selvä.



V00A00Q

MAHDOLLINEN VAARA

Tämän ajoneuvon ajaminen väärillä renkailla tai väärillä tai epätasaisilla rengaspaineilla.

MITÄ VOI TAPAHTUA

Värirenkaiden käyttö tai ajaminen väärillä tai epätasaisilla rengaspaineilla voi aiheuttaa hallinnan menetyksen ja se lisää onnettomuusriskiä.

MITEN VAARATILANNE VÄLTETÄÄN

Käytä aina edempänä tässä käsikirjassa tälle ajoneuvolle määritellyjä rengaskokoja ja -tyyppejä.

Pidä renkaissa aina edempänä tässä käsikirjassa ilmoitettuja rengaspaineita.



V00A0NQ

MAHDOLLINEN VAARA

Ajoneuvon käyttö sen jälkeen, kun siihen on tehty vääränlaisia muutoksia.

MITÄ VOI TAPAHTUA

Lisävarusteiden vääränlainen asentaminen tai tämän ajoneuvon vääränlainen muuttaminen voi aiheuttaa muutoksia sen käsittelyyn, mikä tietyissä tilanteissa voi johtaa onnettomuuteen.

MITEN VAARATILANNE VÄLTETÄÄN

Älä koskaan tee muutoksia tähän ajoneuvoon asentamalla tai käyttämällä siinä lisätarvikkeita väärin. Kaikkien tähän ajoneuvoon lisättyjen osien ja tarvikkeiden on oltava BRP:n hyväksymiä. Ne on asennettava ohjeiden mukaan ja niiden käyttöohjeita on noudatettava. Mikäli sinulla on kysymyksiä asian suhteen, ota yhteys valtuutettuun Bombardier ATV-jälleenmyyjään.

Älä asenna matkustajanistuinta tai käytä tavaratelineitä matkustajan kuljettamiseen.



V00A0PQ

MAHDOLLINEN VAARA

Tämän ajoneuvon ylikuormittaminen tai kuorman kuljettaminen tai hinaaminen väärällä tavalla.

MITÄ VOI TAPAHTUA

Voi aiheuttaa muutoksia ajoneuvon käsittelyyn ja johtaa onnettomuuteen.

MITEN VAARATILANNE VÄLTETÄÄN

Älä koskaan ylitä ajoneuvolle määritettyä kuormitusrajaa, mukaan luettuina kuljettaja sekä kaikki muut kuormat ja lisätarvikkeet.

Kuorma pitää jakaa tasaisesti ja kiinnittää kunnolla.

Aja hitaammin, kun ajoneuvo on kuormattuna tai vedät perävaunua. Huomioi pitempi jarrutusmatka.

Noudata aina tässä käsikirjassa kuorman kuljettamiseen tai perävaunun vetämiseen annettuja ohjeita.

VAROITUS



V03M01Q

MAHDOLLINEN VAARA

Tulenarkojen tai vaarallisten aineiden kuljettaminen voi johtaa räjähdykseen.

MITÄ VOI TAPAHTUA

Tämä voi aiheuttaa vahingoittumisen tai kuoleman.

MITEN VAARATILANNE VÄLTETÄÄN

Älä koskaan kuljeta tulenarkoja tai vaarallisia aineita.

Tätä käsikirjaa luettaessa on muistettava että:

VAROITUS

Osoittaa mahdollista vaaratilannetta, joka voi johtaa vakavaan loukkaantumiseen tai kuolemaan, ellei sitä vältetä.

TURVAVAROITUS

Voidaksesi täysin nauttia tällä ajoneuvolla ajamisen nautinnoista ja jännityksestä, sinun pitäisi noudattaa muutamia perussääntöjä ja ohjeita. Jotkut voivat olla uusia, kun taas toiset voivat olla terveen järjen mukaisia tai ilmeisiä. Pyydämme kuitenkin käyttämään muutaman minuutin tämän käsikirjan lukemiseen kokonaan ennen ajoneuvon käyttöä.

Tässä käsikirjassa olevat tiedot ovat rajalliset. Suosittelemme hankkimaan lisätietoja ja koulutusta paikallisilta viranomaisilta, ATV-kerhoista, tai tunnustetulta ATV-koulutusjärjestöltä. Kysy lisätietoja lähimmältä valtuutetulta ATV-jälleenmyyjältä.

BRP suosittelee, etteivät alle 16-vuotiaat aja yli 90 cm³:n moottorilla varustetulla ajoneuvolla. Lasten turvallisuuden takia suosittelemme, että myös sinä noudatat tätä suositusta sekä valvot, että muutkin noudattavat. Vain sinä pystyt arvioimaan jonkun matkustajan kyvyn ymmärtää riskit ja käyttää ajoneuvoa turvallisesti.

Ihmisillä, joilla on kognitiivisia tai fyysisiä puutteita, tai jotka ottavat herkästi riskejä, ovat alttiimpia ympäripyörähtämisille ja törmäyksille, jotka voivat johtaa onnettomuuteen tai jopa kuolemaan.

Tutustu kunnolla ajoneuvon käyttölaitteisiin ja yleiseen käyttöön ennen kuin siirryt ajamaan maasto-olosuhteissa. Harjoittele ajamista sopivalla esteettömällä alueella ja opi tuntemaan kunkin hallintalaitteen toiminta. Aja hitaasti. Suuremmat nopeudet vaativat enemmän kokemusta, tietoa ja sopivia ajo-olosuhteita.

Kaikki ajoneuvot eivät ole samanlaisia. Kussakin ajoneuvossa on omat ainutlaatuiset käyttäytymisominaisuutensa, hallintalaitteensa ja piirteensä. Kutakin ajoneuvoa ajetaan ja käsitellään eri tavalla.

Älä koskaan oletta, että tämä ajoneuvo kulkee joka paikassa turvallisesti. Äkilliset kolojen, painumien, penkkujen, pehmeämmän tai kovemman "alustan", tai muun epätasaisuuden aiheuttamat muutokset maastossa voivat kaataa ajoneuvon, tai se tulee epävakaaaksi. Vältä tällaiset vaaratilanteet hidastamalla sekä tarkkaile aina edessä olevaa maastoa. Mikäli ajoneuvo uhkaa kaatua tai kipata, on yleensä parasta nousta välittömästi pois... kaatumisen VASTAKKAISELTA puolelta!

Käyttöä edeltävä tarkastus

VAROITUS

On erittäin tärkeätä suorittaa käyttöä edeltävä tarkastus ennen ajoneuvolla ajoa. Tarkasta aina kriittisten hallintalaitteiden, turvatoimintojen ja mekaanisten osien toiminta ennen ajamista. Ellei tee niin, seurauksena voi olla vakava loukkaantuminen tai kuolema.

Suorita ennen tämän ajoneuvon käyttöä aina seuraavat toimenpiteet:

- Kytke seisontajarru päälle ja tarkasta, että se toimii kunnolla.
 - Tarkasta rengaspaine ja renkaiden kunto.
 - Tarkasta, ettei pyörissä tai laakereissa ole kulumista tai vaurioita.
 - Tarkasta hallintalaitteiden sijainti ja varmista, että ne toimivat kunnolla.
 - Tarkasta, että ohjaus toimii ilman vastusta.
 - Käytä kaasuvipua useita kertoja ja varmista, että se toimii ilman vastusta. Sen pitää palata vapautettaessa tyhjäkäyntiasentoon.
 - Varmista, että jarrut kytkeytyvät kunnolla käyttämällä jarruvipu ja jarrupoljinta. Vipujen ja polkimen on palattava alkuasentoonsa, kun ne vapautetaan.
 - Varmista, että vaihdevipu toimii, palauta se sitten VAPAALLE.
 - Tarkasta voimansiirtoketjun voitelu ja säätö.
 - Tarkasta ovatko vetopyörät kulu-neet tai vaurioituneet.
 - Tarkasta polttoaineen, öljyn ja jäähdytysnesteen pinnan tasot.
 - Tarkasta, ettei moottorissa/vaihteis-tossa tai voimansiirron osissa ole vuotoja.
 - Varmista, että venttiili on täysin auki -asennossa (ON) (PÄÄLLÄ).
 - Puhdista etuvalot ja perävalo.
- Varmista, että etuhuoltotilan kan-nen salpa on kunnolla kiinni.
 - Varmistu, että istuin on kunnolla ki-ristetty.
 - Mikäli kuljetat kuormaa, noudata kuormituskykyä.
 - Mikäli vedät perävaunua tai jotain muuta laitetta, varmista, että mak-simi aisakuormitusta ja vetokykyä noudatetaan. Varmistu, että perä-vaunu on kunnolla kiinnitetty veto-koukkuun.
 - Katso ja kokeile moottorin ollessa sammuksissa, ettei mikään osa ole irrallaan. Tarkasta kiinnikkeet.
 - Varmista, että ajotiellä ei ole ihmisiä tai esteitä.
 - Tarkasta virtalukon, käynnistyspai-nikkeen, moottorin pysäytyskytki-men ja ajovalojen toiminta.
 - Käynnistä moottori, irrota seisonta-jarru ja aja hitaasti muutama metri eteenpäin ja kokeile jarruja jarrutta-malla niillä erikseen.

Korjaa mahdollisesti esiintyneet ongelmat ennen ajamista. Ota tarpeen mukaan yhteys valtuutettuun Bombardier ATV -jälleenmyyjään.

Vaatus

Vaatus riippuu sen hetkisestä ilmanalasta. On kuitenkin tärkeää, että kuljettaja käyttää aina asiaankuuluvia suojavaatteita ja -varusteita, joihin kuuluvat hyväksytyt kypärä, silmäsuojukset, saappaat, hanskat, pitkähihainen paita ja pitkät housut. Tämän tyyppinen vaatus suojaa pienemmiltä reitin varrella esiintyviltä vaaroilta. Kuljettaja ei koskaan saa käyttää irtonaisia vaatekappaleita, kuten kaulahuivia, jotka voi tarttua ajoneuvoon tai puiden oksiin tai pensasiin. Olosuhteista riippuen huurtumisen estävät suojalasit tai aurinkolasit voivat olla tarpeen. Eri väriset suojalaseihin tai aurinkolaseihin saatavat linssit auttavat erottamaan maaston muodon vaihtelut. Aurinkolaseja tulee käyttää vain päiväsaikaan.

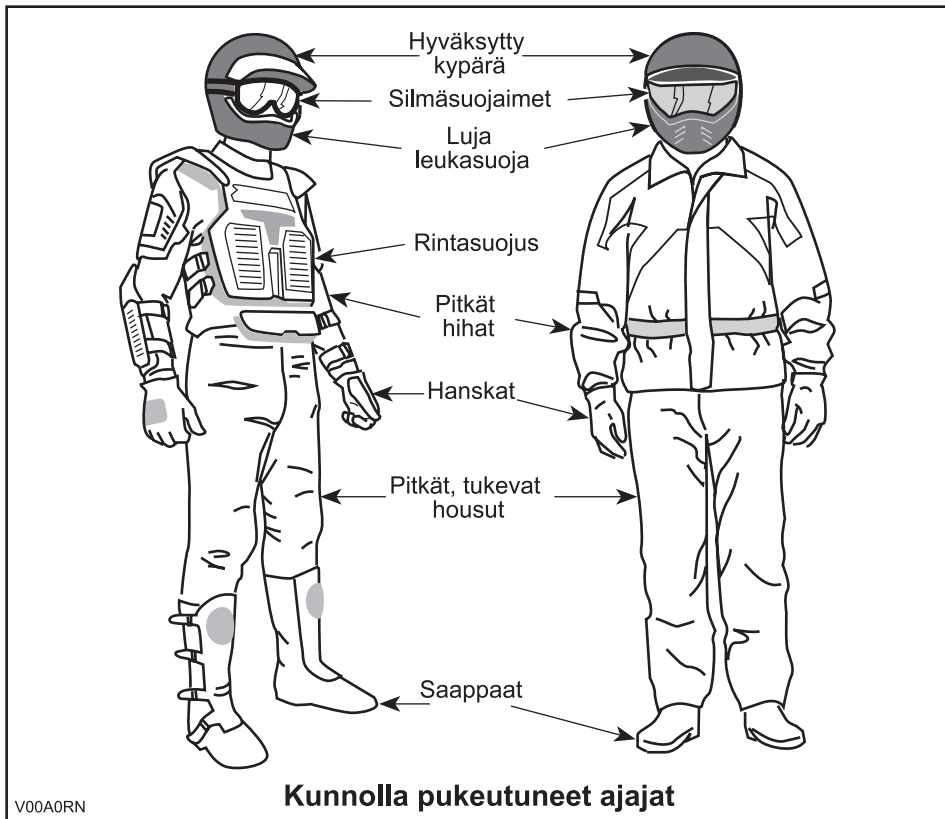

Kuormien kuljetus

Kaikki ajoneuvolla kuljetetut kuormat vaikuttavat ajoneuvon hallintaan ja vakavuuteen. Tästä syystä ei pidä ylittää tehtaan antamia maksimikuormia. Varmistu aina, että kuorma on kunnolla kiinni ja ettei se haittaa ajoneuvon hallintaa. Huomioi aina, että "kuorma" voi liukua tai pudota ja aiheuttaa onnettomuuden. Vältä sivulta esiin työntyviä kuormia, jotka voivat tarttua pensaikkoon tai muihin esteisiin. Älä anna kuorman peittää tai estää etu- tai takavaloa.

Tämä ajoneuvo on nimenomaan suunniteltu vain kuljettajan kuljettamiseen. Vaikka siinä on pitkä, ajajan vapaan liikkumisen salliva istuin, sitä ei ole suunniteltu tai tarkoitettu matkustajaa/matkustajia varten. Älä asenna matkustajan istuinta. Matkustajan/matkustajien kuljettaminen vaikuttaa ajoneuvon vakavuuteen ja sinun mahdollisuuteesi hallita sitä.

Perävaunun veto

Perävaunua vetävällä ajoneuvolla ajaminen lisää huomattavasti kaatumisvaaraa, etenkin rinteissä. Mikäli ajoneuvon perässä käytetään perävaunua, varmistu että sen vetokoukku sopii yhteen ajoneuvossa olevan kanssa. Varmistu, että perävaunu on vaakatasossa ajoneuvon kanssa. (Tietyissä tapauksissa pitää ajoneuvon vetokoukkuun mahdollisesti asentaa jatko). Varmista perävaunun kiinnitys ajoneuvon ketjuilla. Ajoneuvon jarrutusmatka saattaa pidentyä, jos perävaunussa on raskaita kuormia, etenkin kaltevilla pinnoilla. Varo luistoa tai liukumista. Estä ajoneuvon mahdollinen liikkuminen kiilaamalla sen ja perävaunun pyörät pysähdyttyäsi tai pysäköityäsi. Varmistu, että kuorma on perävaunussa tasaisesti jakautunut. Ole varovainen irrottaessasi kuormattua perävaunua, se tai sen kuorma voi kaatua sinun tai muiden päälle. Älä käänny kovassa vauhdissa. Käytä aina hidasta ajonopeusalueetta ja hidasta kunnolla.

Ajoneuvolla työskentely

Voit suorittaa ajoneuvollasi joitakin KEVYITÄ tehtäviä. Bombardier ATV-jälleenmyyjältä on saatavana lukuisia lisävarusteita. Noudata kuitenkin aina tämän ajoneuvon kuormituskykyä. Ajoneuvon ylikuormittaminen voi rasittaa komponentteja liikaa ja aiheuttaa niiden vioittumisen. Mahdollisen vahingoittumisen välttämiseksi on yhtä tärkeää noudattaa lisävarusteiden mukana seuraavia ohjeita ja varoituksia. Vältä raskaiden kuormien vetämisestä tai ajoneuvon käsittelystä johtuvia fyysisiä rasituksia (Jatka lukemalla seuraava osa: *HUVIAJELU*).

Huviajelu

Kunnioita muiden oikeuksia ja rajoituksia. Älä aja muun tyyppiseen maastokäyttöön tarkoitettuilta alueilta. Tällaisia ovat moottorikelkkareitit, ratsastustiet, hiihtoladut, maastopyöräilytiet, jne. Älä koskaan oleta olevasi yksin liikkeellä. Pysy aina kulkuväylän oikealla puolella äläkä aja ristiin rastiin puolelta toiselle. Ole valmis pysähtymään tai siirtymään sivuun kohdatessasi vastaantulijan.

Liity paikalliseen maastoajoneuvokerhoon. Kerhosta saat kartan ja ohjeita tai tietoa siitä, missä voit ajella. Ellei paikkakunnallasi ole kerhoa, ole mukana sellaisen perustamisessa. Ryhmässä ajelu ja kerhotoiminta ovat mukavaa sosiaalista kanssakäymistä..

Pidä aina riittävä etäisyys kanssa-ajajiin. Oma arviointikykyysi nopeuden, maasto-olosuhtein, sään ja ajoneuvosi mekaniikan suhteen sekä myös ”kykyisi arvioida ” kanssa-ajajiesi ajokäyttäytymistä helpottavat valitsemaan oikean turvaetäisyyden. Tämä ajoneuvo - kuten mikään muukaan ajoneuvo - ei pysty pysähtymään äkillisesti ”kuin seinään”.

Ennen liikkeelle lähtöä ilmoita, minne olet ajatellut ajaa ja milloin oletat palaavasi takaisin. Älä koskaan nauti alkoholia tai huumeita ennen ajamista tai ajon aikana!

Kuljeta mukanasasi ylimääräisiä työkaluja tai pelastustarvikkeita riippuen siitä, kuinka pitkälle ajattelet ajaa. Ota selvää tankkauspaikoista. Valmistaudu mahdollisesti kohtaamiisi olosuhteisiin. Ensiapulaukku olisi aina hyvä pitää mukana.

Ympäristö

Yksi tämän ajoneuvon eduista on, että sillä pääsee ajamaan muuallakin kuin normaaleilla ajoväylillä. Sillä pääsee liikkumaan luonnon keskellä. Luontoa ja muiden oikeutta nauttia siitä on kuitenkin aina kunnioitettava. Älä ajele alueilla, jotka ovat ympäristöhaitoille herkkiä. Älä aja metsäviljelysten tai pensaiden... tai kaadettujen puiden yli, tai kaada aitaa... äläkä pyöritä renkailla tyhjää ja hajota luontoa. "Kulje kevyesti".

Riistan ajo on useimmiten kiellettyä. Riista voi kuolla uupumukseen sen jälkeen, kun sitä on ajettu moottoriajoneuvolla takaa. Jos matkasi varrella kohtaat eläimiä, pysähdy ja tarkkaile hiljaa. Tapaus tulee todennäköisesti olemaan elämäsi parempia muistoja.

Noudata ohjetta... "vie mukanasasi, minkä toikin". Älä roskaa ympäristöä. Älä sytytä nuotioita, ellei sinulla siihen lupaa... ja silloinkin... älä tee nuotiota kuiville alueille. Matkalla aiheuttamasi vaaratilanteet voivat aiheuttaa vahinkoa muilla tai itsellesi, vielä myöhemmässäkin vaiheessa.

Älä aja viljelysmaalla. Pyydä maanomistajalta aina lupaa ennen kuin ajat hänen maillaan. Ota huomioon vilja, maatilan eläimet ja maa-alueiden rajat. Jos tulet suljetulle portille, sulje se uudelleen takanasasi.

Ja lopuksi: älä saastuta puroja, järviä tai jokia, älä tee muutoksia moottoriin tai äänenvaimennusjärjestelmään tai irrota siitä mitään osia.

Mallirajoitus

Vaikka ajoneuvo onkin poikkeuksellisen lujatekoinen luokkaansa nähden, määritellään se silti kevyeksi ajoneuvoksi, jonka käyttö on rajoitettava asiaankuuluvaan käyttöön.

Painon lisääminen ajoneuvon mihin tahansa kohtaan muuttaa sen painojakautumaa ja suorituskykyä.

Maastokäyttö

Maastokäyttö on luonteeltaan vaarallista. Mikä tahansa maasto, jota ei ole erityisesti valmisteltu ajoneuvolla ajoa varten, on vaarallinen. Maaston jyrkät vaihtelut, maastoaines ja tarkka jyrkkyys eivät ole ennakoitavissa. Maastossa on vaaratekijöitä, jotka jokaisen sinne aikovan on tietoisesti hyväksyttävä.

Ajoneuvolla maastossa liikkuvan on valittava äärimmäisen tarkasti turvallisin reitti ja pidettävä tarkkaan silmällä edessä olevaa maastoa. Ajoneuvoa ei saa käyttää missään tapauksessa henkilö, joka ei täysin tunne ajoneuvon liittyviä ajo-ohjeita. Ajoneuvoa ei saisi ajaa jyrkässä tai petollisessa maastossa.

Yleiset käyttö- ja turvatoimenpiteet

Parhaat varotoimet ajoneuvon käyttöön liittyvien vaarojen välttämiseksi ovat huolellisuus, varovaisuus, kokemus ja ajotaito.

Jos sinulla on esteen tai erityisen maastokohdan ylityksen suhteen pieninkin epäily, valitse aina vaihtoehtoinen tie.

Maastoajossa teho ja vetovoima ovat tärkeitä, ei nopeus. Älä koskaan aja kovempaa kuin, mitä näkyvyys ja oma kykysi valita turvallinen reitti sallivat.

Tarkkaile jatkuvasti rinteissä edessä olevia äkillisiä maaston muutoksia tai esteitä, kuten kivenlohkareet ja kannot, jotka voivat aiheuttaa tasapainon menetyksen ja johtaa ympäripyörähtämiseen.

Älä koskaan käytä ajoneuvoa, elleivät hallintalaitteet toimi normaalisti.

Varmistu peruuttaessasi, ettei ajoneuvon takana ole ihmisiä tai esteitä. Etene hitaasti ja vältä äkkikäännöksiä.

Kytke aina seisontajarru päälle, kun ajoneuvo on pysähtyneenä tai pysäköitynä. Tämä on erityisen tärkeää rinteisiin pysäköitäessä. Hyvin jyrkissä rinteissä tai kun ajoneuvo on kuormattu, pyörät on kiilattava kivillä tai tiilillä. Muista kääntää polttoaineventtiili kiinni-asentoon.

Ylämäkeen ajo

Rakenteensa johdosta tällä ajoneuvolla on erinomainen kyky edetä ylämäkeen jopa siinä määrin, että ajoneuvo pyörähtää enemmän taaksepäin ympäri kuin menettää pyörien vetovoiman. Maasto-olosuhteissa tulee usein eteen tilanteita, joissa mäen huippu on eroosion vaikutuksesta erittäin jyrkkä. Ajoneuvo pystyy helposti selviytymään tällaisesta tilanteesta. Jos kuitenkin ajoneuvon etuosa tällaisessa tilanteessa on sellaisessa asennossa, että sen painopiste siirtyy peräpäähän, voi ajoneuvo pyörähtää taaksepäin ympäri.

Tilanne samanlainen, jos ennalta huomaamaton este aiheuttaa ajoneuvon keulan nousemisen odotettua enemmän. Tällaisessa tapauksessa on syytä valita toinen reitti. Varo näin tehdessäsi sivuttaisliukumista.

On myös viisasta selvittää etukäteen maasto-olosuhteet mäen tai kumpareen toisella puolella. Siellä saattaa olla terävä jyrkänne, jota on mahdoton laskeutua.

Alamäkeen ajo

Tämä ajoneuvo pystyy nousemaan jyrkempiä rinteitä ylös kuin mitä se pystyy turvallisesti laskeutumaan. Sen vuoksi on oleellista varmistaa ennen ylämäkeen ajamista, että myös alaspäin on olemassa turvallinen reitti.

Hidastaminen liukkaassa alamäessä voi aiheuttaa ajoneuvon "liukumisen". Ylläpidä tasainen nopeus ja/tai kiihdytä hieman, jotta saat ajoneuvon jälleen hallintaan.

Rinteen poikittaissuuntaisesti ajo

Vältä tällaista ajoa mahdollisuuksien mukaan. Tee se tarvittaessa äärimmäisen varovasti. Sivuttaisajo jyrkissä rinteissä voi aiheuttaa ympäripyörähdysten. Lisäksi liukkaalla tai irtonaisella pohjalla voi tapahtua hallitsematonta sivuluisua. Älä yritä kääntää ajoneuvoa alamäkeen liukumalla. Vältä esteitä tai painaumia, jotka nostavat toista ajoneuvon puolta korkeammalle, se voi johtaa ympäripyörähtämiseen.

Äkkipudotukset

Tämä ajoneuvo jää "pohjastaan kiinni" ja yleensä pysähtyy, jos etu- tai takapyörät ajetaan äkkipudotuksen yli. Jos pudotus on jyrkkä tai syvä, ajoneuvo syöksyy alas ja pyörähtää ympäri.

VAROITUS

Älä yritä selvittää äkkijyrkänteiden yli. Peruuta ja valitse toinen reitti.

Ajotekniikka

Liian kova vauhti olosuhteisiin nähden voi aiheuttaa onnettomuuden. Kaasuta vain riittävästi turvallista etenemistä varten. Tilastojen mukaan käännökset kovassa vauhdissa yleensä johtavat onnettomuuteen ja loukkaantumiseen. Muista aina, että tämä ajoneuvo on painava! Jos se kaatuu päällesi, voit jäädä loukkuun sen alle, etkä jaksa siirtää sitä pois päältäsi.

Tätä ajoneuvoa ei ole suunniteltu hyppäämistä varten, se ei (etkä sinä) pysty vaihtamaan kovien iskujen, kuten hyppäämisen aiheuttamaa energiaa. "Takapyörällä" ajo voi aiheuttaa ajoneuvon pyörähtämisen päällesi. Kummatkin ovat erittäin riskialttiita ja niitä pitäisi aina välttää.

Jotta ajoneuvo pysyy hallinnassa, on molemmat kädet ehdottomasti syytä pitää ohjaukskahvoissa siten, että kaikki hallintalaitteet ovat käsien ulottuvilla. Sama koskee jalkoja. Vältä mahdolliset sääri- tai jalkavahingot pitämällä jalat koko ajan jalkatuilla. Älä käännä varpaita ulospäin tai auta kääntymistä laittamalla jalkaa ulos, sillä varpaasi voivat osua ohitse kiitäviin esteisiin, tai ne voivat joutua kosketuksiin pyörien kanssa.

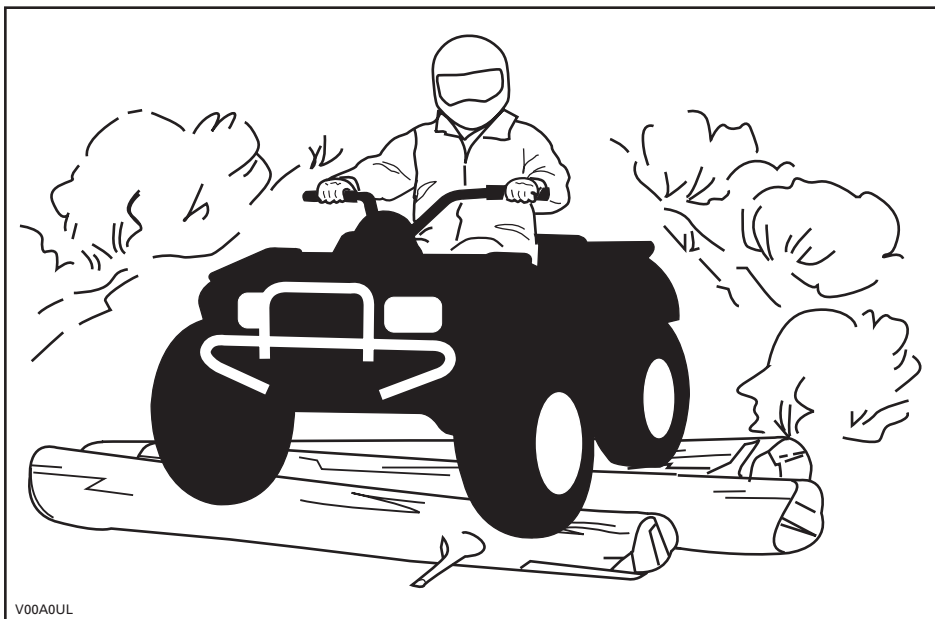

V00A0UL

Vaikka tässä ajoneuvossa on riittävä jousitus, on olemassa ”erittäin tiheää rökkyä” tai muutoin epätasaisia maasto-olosuhteita, jotka tuntuvat epämukavilta ja voivat aiheuttaa selkävaivan. Sen vuoksi on usein ajettava jalkatuilla ”seisten” tai kyykyssä. Hidasta ja vaimenna iskuja joustamalla jalkojasi.

Tätä ajoneuvoa ei ole suunniteltu teillä tai maanteillä ajoa varten. Useimmilla paikkakunnilla se on laitonta. Ajoneuvolla ajo teillä tai maanteillä voi aiheuttaa kolarin toisen ajoneuvon kanssa. ATV:n renkaat eivät sovi kestopäällystetyllä tiellä ajoon. Kestopäällyste voi suuresti vaikuttaa ajoneuvon käsittelyyn ja hallintaan. Teillä tai pehmeillä penkoilla ajo voi hämmentää muita tielläliikkuja, etenkin jos valot ovat päällä. Jos on ylitettävä tie, pitäisi ensimmäisenä ajavan jalkautua ajoneuvostaan, tarkkailla ja näyttää ohjeita muille ajajille. Viimeisenä tien ylittänyt auttaa sitten ensimmäisenä ajavaa ylittämään tien. Älä aja jalkakäytävillä. Ne on tarkoitettu jalankulkijoille.

Vesistö voi olla ainutkertainen vaaratekijä. Jos se on liian syvä, ajoneuvo voi "kellua" ja kellahtaa. Tarkasta veden syvyys ja virtaus ennen minkäänlaisen vesistön ylittämistä. Veden pinta ei saisi ylittää jalkatukia. Varo liukkaita pintoja kuten kivet, ruoho, tukit, jne., sekä vedessä että rannoilla. Voit menettää pyörien vetovoiman. Älä aja veteen kovalla vauhdilla. Vesi toimii jarrun tavoin ja voi heittää sinut pois ajoneuvosta.

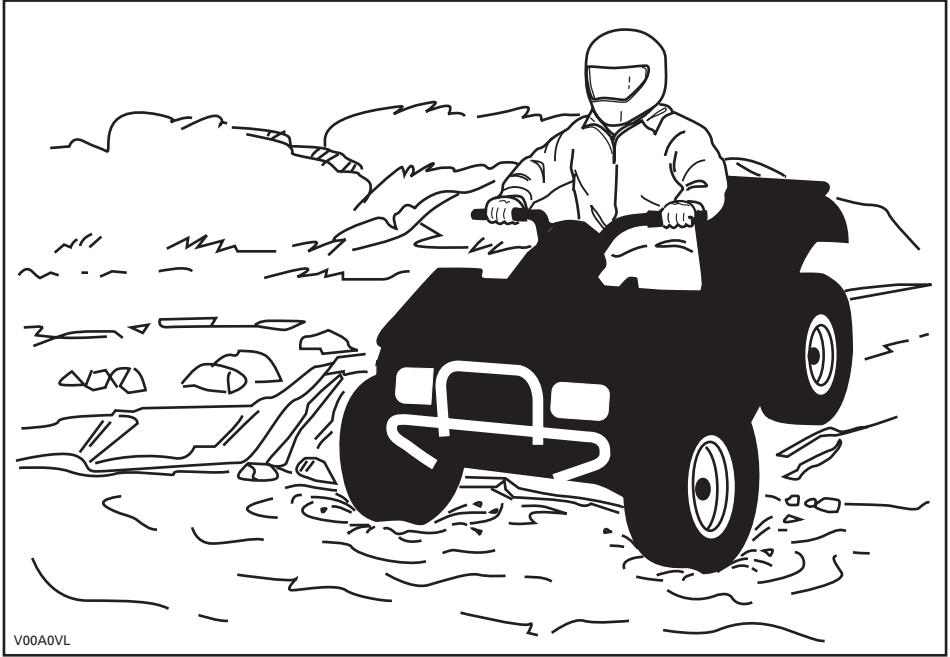

Vesi vaikuttaa ajoneuvon jarrutuskykyyn. Muista kuivata jarrut jarruttamalla useita kertoja ajettuasi vedessä.

Lähellä vesistöä voi olla mutaa tai suomaata. Varo äkkinäisiä "monttuja" tai syvyysvaihteluita. Varo myös muita vaaroja, kuten kasvullisuuden osittain peittämät kivenlohkareet, tukit, jne.

Jos tiesi johtaa jäätäneiden vesistöjen yli, varmistu että jää on tarpeeksi paksua kannattamaan sinut, ajoneuvon ja kuorman. Varo erityisesti avovettä... se osoittaa, että jään paksuus vaihtelee. Jos epäroit, älä yritä ylittää.

Jää vaikuttaa myös ajoneuvon hallittavuuteen. Hidasta, äläkä "kaasuta äkkinäisesti". Se johtaa vain pyörien luistamiseen ja ajoneuvon mahdolliseen kiepahtamiseen. Vältä äkkijarrutusta. Se voi myös johtaa hallitsemattomaan liukuun ja ajoneuvon keikahtamiseen. Loskaa pitäisi aina välttää, sillä se voi estää ajoneuvon tai sen hallintalaitteiden toiminnan.

Hiekalla ja hiekkadyneillä tai lumessa ajo on myös ainutlaatuinen kokemus, mutta sellaisissa olosuhteissa on huomioitava tiettyjä perusvarotoimia. Ajoneuvo voi menettää märässä, syvässä tai hienossa hiekkassa/lumessa pyörien vetovoiman, mikä aiheuttaa ajoneuvon liukumisen, kaatumisen tai "pyörien uppoutumisen". Etsi kiinteämpää maata tällaisessa tilanteessa. Paras neuvo on jälleen hidastaminen ja olosuhteiden tarkka silmällä pitäminen.

Hiekkadyneillä ajettaessa suositellaan ajoneuvoon kiinnitettäväksi antennityypistä turvalippua. Tämä helpottaa näkyvyyttä, jolloin muut havaitsevat sinut seuraavan hiekkakummun takaa. Jos näet edessäsi toisen turvalipun, etene varoen. Antennityyppinen turvalippu voi taipua ja ponnahtaa sinua kohti, jos se jää kiinni johonkin. Älä käytä sitä sellaisissa paikoissa, joissa on matalalla olevia oksia tai esteitä.

Irtokivillä tai soralla ajaminen on hyvin samanlaista kuin jäällä ajo. Sora ja kivet vaikuttavat ajoneuvon ohjattavuuteen... aiheuttaen mahdollisesti sen liukumista tai keikahtamisen, etenkin jos vauhti on kova. Lisäksi se voi vaikuttaa jarrutusmatkaan. Muista, että "äkinäinen kaasuttaminen" tai liukuminen voivat singota irtokiviä taaksepäin, toista ajajaa kohti. Älä koskaan tee sitä tahallasi.

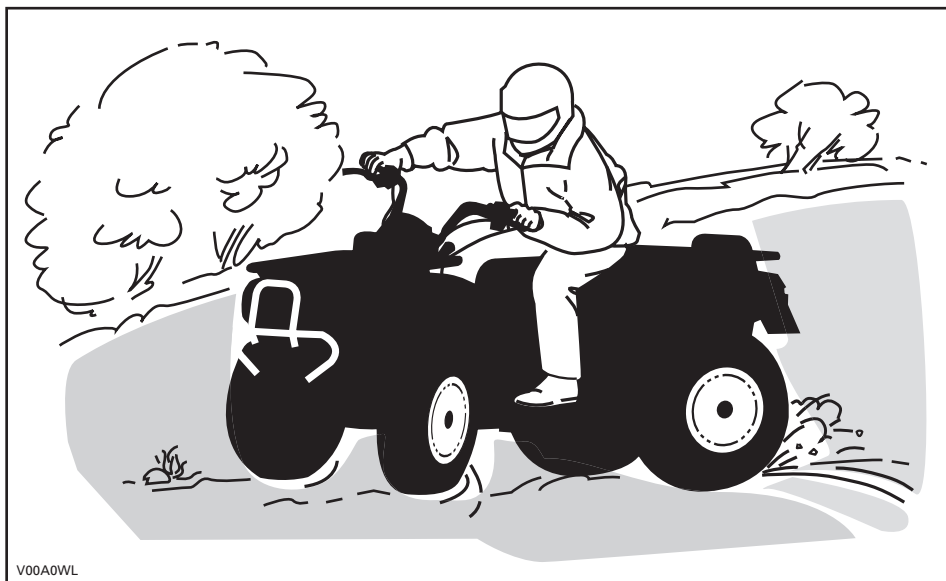

Jos joudut luistoon tai liukuun, on ehkä parasta kääntää ohjaustanko liu'un suuntaan, kunnes saat ajoneuvon jälleen hallintaan. Älä koskaan lukitse jarruja ja pyöriä.

Ota huomioon ja noudata kaikkia reitillä olevia merkkejä. Niiden tarkoitus on auttaa sinua ja muita.

“Reitillä” olevat esteet on ylitettävä varoen. Esteitä ovat irtokivet, kaatuneet puut, liukkaat pinnat, aidat, tolpat, penkereet ja painumat. Niitä on syytä välttää aina, kun se on mahdollista. Muista, että jotkut esteet ovat liian suuria tai vaarallisia ylitettäväksi, joten niitä on syytä välttää. Voit ylittää pienet kivet tai kaatuneet puut turvallisesti... lähesty niitä 90°:n kulmassa. Seiso jalkatuilla ja pidä polvet joustavina koukussa. Hidasta nopeus kuitenkin pysähtymättä, älä “kaasuta äkkinäisesti”. Pidä kädensijoista kunnolla kiinni. Siirrä painoasi taaksepäin ja aja eteenpäin. Älä yritä nostaa ajoneuvon etupyöriä maasta. Ota huomioon, että este voi olla liukas tai se voi liikkua ylittäessäsi sitä.

Mäissä tai rinteissä ajettaessa on kaksi erittäin tärkeää seikkaa... varaudu liukaisiin pintoihin, tai maaston muutoksiin ja esteisiin ja... käytä vartalosi painoa oikein.

Ylämäki

Pidä vartalosi paino edessä, kohti mäenharjannetta. Pidä jalat jalkatuissa ja vaihda pienemmälle vaihteelle, kiihdytä sitten ja tarvittaessa suorita vaihtaminen nopeasti ajaessasi ylöspäin. Älä kaasuta liikaa, sillä silloin ajoneuvon keula voi nousta maasta irti ja kaatua päällesi. Jos rinne on liian jyrkkä etkä pääse eteenpäin, tai ajoneuvo alkaa rullata taaksepäin, jarruta ja varo ettei ajoneuvo rupea luisumaan. Nouse ajoneuvosta pois ja tee “U”-käännös tai “K”-käännös (taaksepäin kävellen, ajoneuvon vierellä, ylämäen puolella ja toinen käsi jarruvivussa. Peruu ta ajoneuvoa niin, että sen perä osoittaa ylös mäen harjannetta kohti, aja sitten alamäkeen). Kävele tai nouse ajoneuvosta pois aina ylämäen puolella ja pysy loitolla ajoneuvosta sekä sen pyörivistä pyöristä. Älä yritä pitää ajoneuvosta kiinni, jos se alkaa kaatua. Pysy erillään. Älä aja mäenharjanteen yli kovalla vauhdilla. Siellä voi olla esteitä tai jopa jyrkkiä äkkipudotuksia.

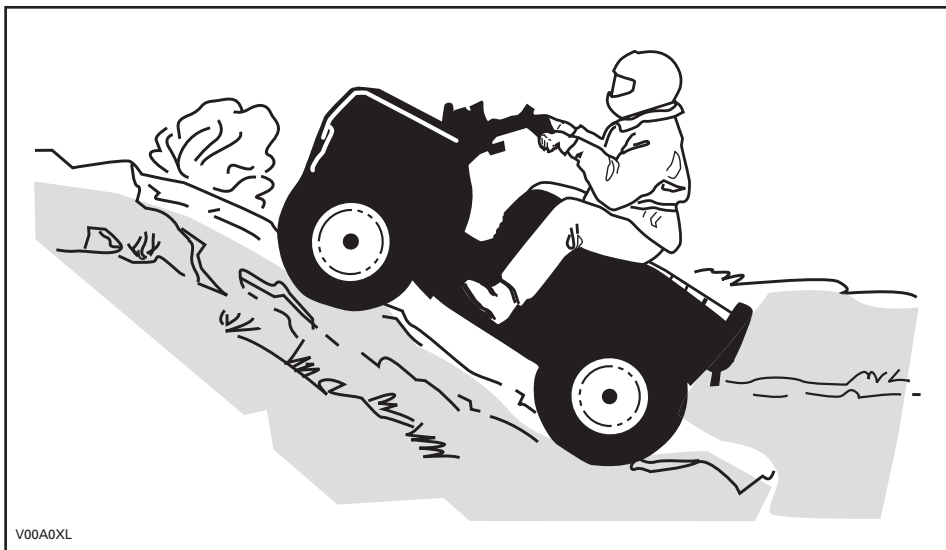

V00A0XL

Alamäki

Pidä vartalosi paino takana. Jarruta varovasti ja välttä liukumista. Älä "rullaa" alamäkeen käyttäen yksinomaan moottorijarrutusta tai vapaalla.

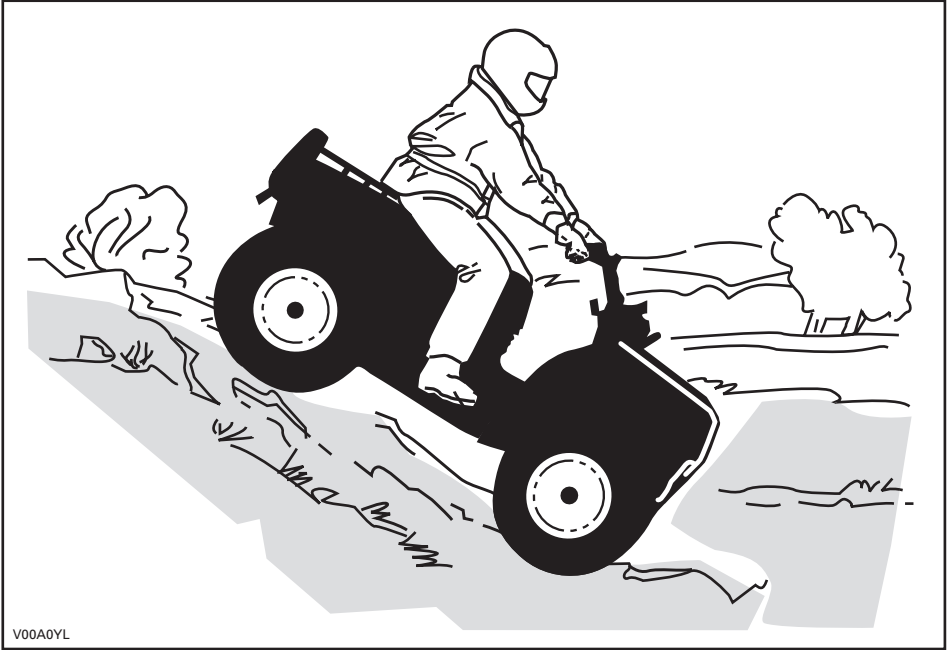

Rinteen poikittaissuuntaisesti ajo

Tämä on yksi kaikkein riskialttiimmista ajopaikoista, sillä se voi muuttaa voimakkaasti ajoneuvon tasapainoa. Sitä pitäisi kaikin tavoin välttää. Mikäli rinteesä on kuitenkin välttämättä ajettava sivusuunnassa, on tärkeätä pitää vartalon paino AINA ylärinteen puolella... ja olla valmis nousemaan ajoneuvosta ylärinteen puolelle, mikäli ajoneuvo alkaa kaatua. Älä yritä pysäyttää ajoneuvoa tai estää sen vaurioitumista.



V00A0ZL

Rutiinihuolto

Kun olet lopettanut ajamisen, poista kasautunut lumi, jää, muta ja piintynyt lika. Puhdistaminen auttaa pitämään ajoneuvon pitempään hyvässä kunnossa jälleenmyyntiä varten ja se estää mahdolliset alttiudet vahingoille ajoneuvon seuraavan käytön aikana. Pese ajoneuvo lämpimällä saippuavedellä ja anna sen kuivua. (Voit kuivata pyyhkeellä.) Älä pese ajoneuvoa ulkona pakkasessa. Suorita asiaan kuuluva voitelu *HUOLTO*-osassa kuvatulla tavalla.

Tämän käsikirjan sisällön huomioon ottaminen on osa turvallisuuteen tähtäävää vastuutasi. Siinä on arvokkaita neuvoja ajoneuvosi oikeaa kunnossapitoa varten. Mikäli tarvitset lisäapua, on valtuutettu Bombardier ATV -jälleenmyyjäsi aina valmis auttamaan.

Muutosten tekeminen ajoneuvoon sen nopeuden tai suorituskyvyn parantamiseksi voi mitätöidä ajoneuvon rajoitettua takuuta koskevia ehtoja. Lisäksi tiettyjen muutosten tekeminen, kuten moottori- tai pakokaasukomponenttien irrottaminen, ei useinkaan ole paikallisessa laissa sallittua.

Pyörien ja/tai renkaiden koon vaihtaminen voi vaikuttaa ajoneuvon vakavuuteen. Väärät rengaspaineet voivat johtaa renkaan tyhjenemiseen, renkaan liikkumiseen vanteellaan, renkaan irtoamiseen tai vaurioitumiseen. Vaurioituneet pyörät tai renkaat pitäisi aina vaihtaa.

RIIPPUVA LIPUKE

Tässä ajoneuvossa on tärkeitä turvallisuuteen liittyviä tietoja sisältävä riippuva lipuke ja kilpiä.

Jokaisen tällä ajoneuvolla ajavan pitää lukea ja ymmärtää kyseiset tiedot ennen ajamista.

R VAPAA-AJAN MALLI

TÄMÄ ATV ON TARKOITETTU
VAPAA-AJAN KÄYTTÖÖN.

PELKKÄ KULJETTAJA - EI MATKUSTAJIA.

EI ALLE 16-VUOTIASTA KULJETTAJAA.

TÄMÄN KATEGORIAN R (VAPAA-AIKA) ATV ON
PELKÄSTÄÄN MAASTOAJOKÄYTTÖÖN. SE ON
PÄÄASIASSA YLEISEEN VAPAA-AJON KÄYTTÖÖN,
MUTTA SITÄ VOI MYÖS KÄYTTÄÄ
HYÖTYTARKOITUKSIIN.

ATV:LLÄ AJOTAIDON OPPIMISEEN TARKOITETTUA
HARJOITUSKURSSEJA ON KÄYTETTÄVISSÄ.
KYSY TIETOA JÄLLEENMYyjÄLTÄSI.

KYSY JÄLLEENMYyjÄLTÄSI TIETOJA ATV:N
KÄYTTÖÖN LIITTYVISTÄ KANSALLISISTA TAI
PAIKALLISISTA LAEISTA JA ASETUKSISTA.

TÄTÄ RIIPPUVAA LIPUKETTA EI SAA POISTAA ENNEN MYYNTIÄ.

704900930

V07M11L

VAROITUS

ATV:n väärä käyttö voi johtaa VAKAAN
VAHINGOITTUMISEEN tai KUOLEMAAN.



KÄYTÄ AINA
HYVÄKSYTTYÄ
KYPÄRÄÄ JA
SUOJARUSTEL-
TÄ.



ÄLÄ KOSKAAN
KÄYTÄ
YLEISILLÄ TEILLÄ.



ÄLÄ KOSKAAN
KULJETA
MATKUSTAJIA.



ÄLÄ KOSKAAN
AJA
HUUMEIDEN TAI
ALKOHOLIN
VAIKUTUKSEN
ALAISENA.

ÄLÄ KOSKAAN aja:

- ilman asianmukaista koulutusta tai ohjeita.
- kykyihisi tai olosuhteisiin nähden liian kovalla vauhdilla.
- yleisillä teillä - voi sattua kolari toisen ajoneuvon kanssa.
- matkustajan kanssa - matkustajat vaikuttavat tasapainoon ja ohjaukseen ja lisäävät riskiä menettää ajoneuvon hallinnan.

AINA:

- käytä oikeata ajotekniikkaa ja välttä ajoneuvon ympäripyörähtämissä, epätasaisessa maastossa ja käännoksissa.
- välttä asfalttipintoja - asfaltti voi suuresti vaikuttaa käsittelyyn ja hallintaan.

LÖYDÄ JA LUE KÄSIKIRJA. Noudata kaikkia ohjeita ja varoituksia.

TÄRKEIDEN KILPIEN SIJAINTI

Ajoneuvostasi löytyvät seuraavat kilvet, jotka katsotaan kuuluvan osaksi ajoneuvoa. Jos niitä puuttuu tai ne ovat vahingoittuneet, ne voi korvata uusilla ilmaiseksi. Ota yhteys valtuutettuun Bombardier ATV -jälleenmyyjään.

HUOM: Seuraavat tässä käsikirjassa käytetyt kuvat ovat vain esimerkkejä. Oman ajoneuvosi malli voi olla erilainen.



vmo2006-013-004_a

Kilpi 1

VAROITUS

ATV:n väärä käyttö voi johtaa VAKAVAAN VAHINGOITUMISEEN tai KUOLEMAAN.

KÄYTÄ AINA HYVÄKSYTTYÄ KYPARAA JA SUOJAVARUSTEITA.

ÄLÄ KOSKAAN KÄYTÄ YLEISILLÄ TEILLÄ.

ÄLÄ KOSKAAN KULJETA MATKUSTAJIA.

ÄLÄ KOSKAAN AJA HUUMEIDEN TAI ALKOHOLIN VAIKUTUKSEN ALAISENA.

ÄLÄ KOSKAAN aja:

- ilman asianmukaista koulutusta tai ohjeita.
- kykyihisi tai olosuhteisiin nähden liian kovalla vauhdilla.
- yleisillä teillä - voi sattua kolari toisen ajoneuvon kanssa.
- matkustajan kanssa - matkustajat vaikuttavat tasapainoon ja ohjaukseen ja lisäävät riskiä menettää ajoneuvon hallinnan.

AINA:

- käyttää oikeata ajotekniikkaa ja välttää ajoneuvon ympäripyörittämissä mäissä, epätasaisessa maastossa ja käännöksissä.
- välttää asfalttipintoja - asfaltti voi suuresti vaikuttaa käsittelyyn ja hallintaan.

LÖYDÄ JA LUE KÄSIKIRJA, NOUDATA KAIKKIA OHJEITA JA VAROITUKSIA.

704 900 011

V01M01Z

Kilpi 2

VAROITUS

ALLE
16

Mikäli olet alle 16-vuotias, tällä ATV:llä ajaminen lisää riskiä VAHINGOITUA VAKAVASTI tai KUOLLA. ÄLÄ KOSKAAN aja tällä ATV:llä, jos olet alle 16-vuotias.

704 900 011

V01M02Z

Kilpi 3

VAROITUS

ÄLÄ KOSKAAN aja matkustajana. Matkustajat voivat aiheuttaa hallinnan menetyksen, josta seuraa VAKAVA VAHINGOITUMINEN tai KUOLEMA.

704 900 005

V01M07Z

Kilpi 4

VAROITUS

Väärä rengaspaine tai ylikuormitus voi aiheuttaa hallinnan menetyksen johtoen VAKAVAAN VAHINGOITUMISEEN tai KUOLEMAAN.

KUORMA	RENGASPAINNE KYLMÄNÄ
XXX kg (XXX lb)	EDESSÄ MAKS: XX kPa (XX psi)
SAAKKA	MIN: XX kPa (XX psi)
	TAKANA MAKS: XX kPa (XX psi)
	MIN: XX kPa (XX psi)

Pidä AINA oikea, esitetty rengaspaine.

ÄLÄ KOSKAAN säädä rengaspainetta alle minimin. Rengas voisi irrota vanteelta.

ÄLÄ KOSKAAN ylittää ajoneuvon XXX kg:n (XXX lb) kuormituskykyä, mukaan luettuina kuljettajan, kuorman, lisävarusteiden ja perävaunun aisan painot.

ATV:n KUORMAUS ja PERÄVAUNUN VETÄMINEN

- Kuorman kantaminen tai perävaunun vetäminen voi vaikuttaa vakavuuteen ja käsittelyvytyteen.
- Kun kuljetat kuormaa tai vedät perävaunua:
 - hidasta nopeutta.
 - ota huomioon pidempi jarrutusmatka.
 - vältä mäkiä ja epätasaisia maastoja.

Kilpi 5

VOIMANSIIRTOKETJU

VOIMANSIIRTOKETJUN ON OLTAVA HYVIN SÄÄDETTY JA VOIDELTU. VAPAÄVLYS ON 15 - 25 MM (5/8 - 1 IN). KUN AJAJA EI OLE AJONEUVOSSA, KATSO TÄYDELLISET OHJEET KÄSIKIRJASTA.

vmo2006-014-002_aen

56

TURVALLISUUSTIETOJA

Kilpi 6

VAROITUS

- ATV pitää pysäyttää ennen vaihteen vaihtamista.
- Paina aina jalkajarrua kun vaihdat VAPAALTA (N).

704 900 218

V06M0EY

Kilpi 7



EMISSION CONTROL INFORMATION

THIS VEHICLE IS NOT SUBJECT TO PHASE-IN EPA EMISSION STANDARDS AND RELATED REQUIREMENTS FOR MODEL YEAR 2006 APPLICABLE UNDER 40 CFR 1051.

PÄÄSTÖTIETO

VAIHEITTAIN KÄYTTÖÖNOTETTAVAT EPAN PÄÄSTÖNORMIT JA SIHEN LIITTYVÄT MÄÄRÄYKSET MALLIVUODELLE 2006 40 CFR 1051:N MUKAAN EIVÄT KOSKE TÄTÄ AJONEUVOJA.

512 880 138

512060138

Kilpi 8



DA FIND OG LÆS BRUGERVEJLEDNINGEN, OVERHOLD ALLE INSTRUKTIONER OG ADVARSLER.

NL ZOEK DE GEBRUIKERSHANDLEIDING OP EN LEES HEM. HOUD U AAN ALLE AANWIJZINGEN EN WAARSCHUWINGEN.

FR LOCALISER ET LIRE LE GUIDE DE L'OPÉRATEUR. SUIVRE TOUTS LES CONSIGNES ET AVERTISSEMENTS.

FI PAKKANNA JA LUE KÄYTTÄJÄN OPAS. NOUDATA KAIKKIA KÄYTTÖOHJEITA JA VAROITUKSIA.

DE BETRIEBSANLEITUNG AUSFINDIG MACHEN UND LESEN. ALLE ANWEISUNGEN UND WARNHINWEISE BEFOLGEN.



EL ΒΡΕΙΤΕ ΚΑΙ ΔΙΑΒΑΣΤΕ ΤΟΝ ΟΔΗΓΟ ΧΕΙΡΙΣΤΗ, ΑΚΟΛΟΥΘΗΣΤΕ ΟΛΕΣ ΤΙΣ ΟΔΗΓΙΕΣ ΚΑΙ ΠΡΟΕΛΟΓΙΣΜΟΥΣ.

IT LEGGERE IL MANUALE DELL'OPERATORE. SEGUIRE TUTTE LE ISTRUZIONI E AVVERTENZE.

PT LOCALIZAR E LER O GUIA DE OPERAÇÃO, OBSERVAR TODAS AS INSTRUÇÕES E MENSAGENS DE AVISO.

ES UBICAR Y LEER LA GUÍA DEL OPERADOR. ATENDERSE A TODAS LAS INSTRUCCIONES Y MENSAJES DE ADVERTENCIA.

SV TA REDA PÅ INSTRUKTIONSBOKEN OCH LÄS DEN. UPPMÄRKSAMMA ALLA ANVISNINGAR OCH VARNINGAR.



704 901 177

vmo2006-014-003_a

AINOASTAAN KANSAINVÄLISET MALLIT

AJONEUVOA KOSKEVAT TIEDOT

ATV:N TUNNISTAMINEN

Ajoneuvosi pääkomponentit (moottori ja runko) tunnistetaan erilaisilla sarjanumeroilla. Näitä numeroita tarvitaan toisinaan takuukysymyksissä tai ajoneuvosi tunnistamiseen, jos se häviää. Valtuutettu Bombardier ATV -jälleenmyyjä tarvitsee näitä numeroita täyttääkseen takuuhakemukset kunnolla. BRP ei hyväksy minäänlaista takuuta, jos moottorin tunnistusnumero (EIN) tai ajoneuvon tunnistusnumero (VIN) on poistettu tai niitä on millään tavalla vääristetty. Suosittelemme merkitsemään kaikki ajoneuvon sarjanumerot muistiin ja antamaan ne vakuutusyhtiölle.

Ajoneuvon tunnistusnumeron sijainti



vmo2006-014-004_a

TYYPILLINEN

1. VIN (ajoneuvon tunnistusnumero)
2. Malli

Moottorin tunnistusnumeron sijainti



vmo2006-014-005_a

TYYPILLINEN

Kelpoisuuskilpi

Tämä kilpi osoittaa ajoneuvon vaatimustenmukaisuuden useassa maassa.

KILVEN SIJAINTI

Kaikki DS250-mallit

Rungon oikeanpuolimainen alempi putki (A-tukivarren välissä)

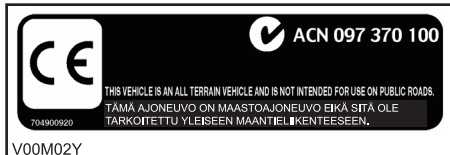

USA JA KANADA



MUUT MAAILMAN MAAT

MELUEMISSION RAJOITUSSÄÄDÖS

Äänenvaimennusjärjestelmän muuntaminen on kiellettyä!

Yhdysvaltain liittovaltiolaki ja Kanadan läänilait voivat kieltää seuraavat toimenpiteet tai niiden aiheuttamisen:

1. Uuden ajoneuvon äänenvaimennuslaitteiden tai niiden rakenneosien poistaminen tai toimimattomaksi saattaminen (kenenkään toimesta) ennen ajoneuvon myyntiä tai toimittamista lopulliselle ostajalle tai sen jo ollessa käytössä; muutoin kuin huolto-, korjaus- tai vaihtamistarkoituksessa, tai
2. Ajoneuvon käyttö sen jälkeen, kun tällainen laite tai rakenneosa on irrotettu tai saatettu toimimattomaksi kenen tahansa toimesta.

Seuraavassa on lueteltu äänenvaimennusjärjestelmän muuntamiseksi katsottavat toimenpiteet:

1. Äänenvaimentimen tai minkään muun moottorin pakokaasuja pois ohjaavan moottorin osan irrottaminen, muuttaminen tai puhkaiseminen.
2. Minkä tahansa imujärjestelmän osan irrottaminen, muuttaminen tai puhkaiseminen.
3. Ajoneuvon liikkuvien osien, tai pako- tai imujärjestelmän osien vaihtaminen muihin kuin valmistajan määrittämiin osiin.
4. Kunnollisen ylläpidon puute.

PÄÄSTÖVAATIMUKSET

California Air Resources Board (Kalifornian ilmastovaliokunta) (CARB) vaatii, että maastoajoneuvosi noudattaa sovellettavia pakokaasupäästöjen standardeja koko sen käyttöiän ajan, kun sitä käytetään ja ylläpidetään annettujen ohjeiden mukaan.

Kalifornian ajoneuvorekisteröinnin yhteydessä saa vuosittain poikkeamista osoittavan punaisen etiketin (samoin kuin vihreän etiketin). Ajoneuvon tunnistusnumero (siinä oleva 8.s merkki) ilmaisee asiaankuuluvan etiketin.

AJONEUVOLUOKKA	VIN 8. MERKKI
Poikkeamista osoittava punainen etiketti	Merkin on oltava C tai 3
Noudattava vihreä etiketti	Mikä tahansa aakkosnumeerinen merkki, joka on muu kuin C tai 3

HALLINTALAITTEET/MITTARIT/VARUSTEET

HUOM: Jotkut hallintalaitteet/mittarit/varusteet ovat lisävarusteita.

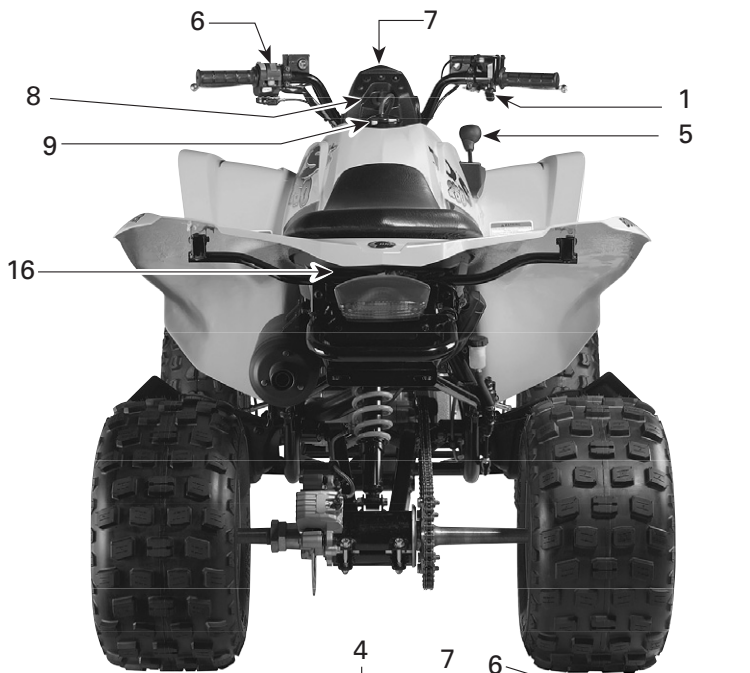

vmo2006-013-005_a

Tätä käsikirjaa luettaessa on muistettava että:

VAROITUS

Osoittaa mahdollista vaaratilannetta, joka voi johtaa vakavaan loukkaantumiseen tai kuolemaan, ellei sitä vältetä.

HUOM: Tässä osassa kuvataan maastoajoneuvosi eri hallintalaitteiden perustoimintoja. Katso lisätietoja tietyn hallintalaitteen käytöstä joidenkin toisten laitteiden yhteydessä **KÄYTTÖOHJEISTA** edempänä tässä osassa.

1) Kaasuvipu

Sijaitsee oikeanpuoleisessa ohjaustangossa. Painamalla sitä moottorin käyntinopeus kasvaa, jolloin vaihteisto voidaan vaihtaa valitulle vaihteelle.

Kun se vapautetaan, moottorin käyntinopeuden pitäisi palata automaattisesti tyhjäkäynnille, jolloin ajoneuvon vauhti vähitellen hidastuu.

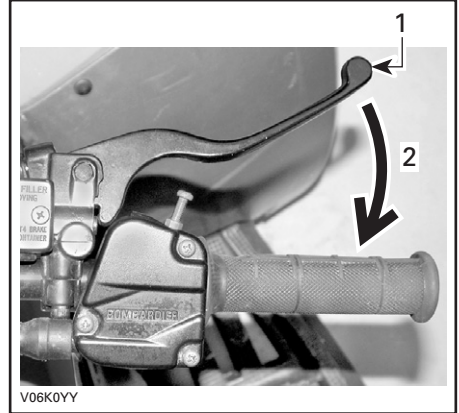

1. Jarruvipu
2. Jarrutus

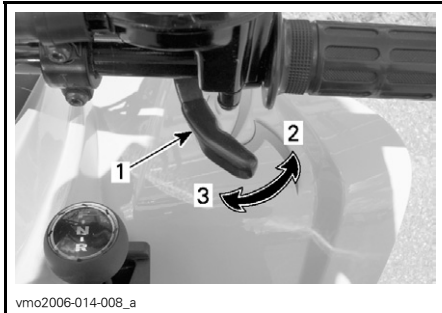

1. Kaasuvipu
2. Kaasutus
3. Hidastus

2) Etujarruvipu

Sijaitsee oikeanpuoleisessa ohjaustangossa. Painettaessa jarru jarruttaa. Vapautettaessa jarruvivun pitäisi automaattisesti palata alkuperäiseen asentoonsa. Jarrutusteho on suhteessa voimaan, jolla vipua puristetaan sekä maastotyyppiin ja -olosuhteisiin.

3) Takajarruvipu

Sijaitsee vasemmanpuoleisessa ohjaustangossa. Painettaessa takajarru jarruttaa. Vapautettaessa jarruvivun pitäisi automaattisesti palata alkuperäiseen asentoonsa. Jarrutusteho on suhteessa voimaan, jolla vipua puristetaan, sekä maastotyyppiin ja -olosuhteisiin.

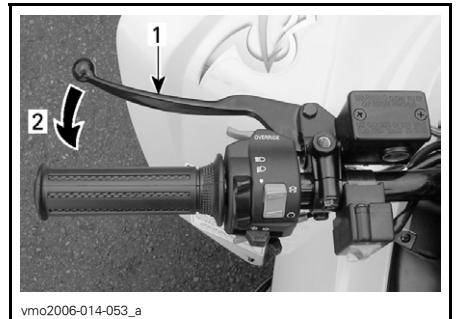

TYYPILLINEN

1. Jarruvipu
2. Jarrutus

4) Seisontajarru

Sijaitsee etujarrukahvassa oikeanpuoleisessa ohjaustangossa. Lukitus estää ajoneuvon liikkumisen. Käytännöllinen, kun jarrut pitää lukita; esim. K-käännöstä tehtäessä, kuljetuksen aikana tai kun ajoneuvo ei ole käytössä.

⚠ VAROITUS

Käytä aina seisontajarrua **ja** aseta vaihdevipu ETEENPÄIN-asentoon (FORWARD), kun ajoneuvo ei ole käytössä.

⚠ VAROITUS

Varmistu, että seisontajarru on kokonaan pois päältä ennen ATV:n käyttöä. Jos jarruvipua painetaan ajon aikana jatkuvasti, tämä voi vaurioittaa jarrujärjestelmää ja aiheuttaa jarrutustehon menetyksen ja/tai tulipalon.

Mekanismin kytkeminen päälle: Paina jarruvipua ja paina jarruvivun lukko (seisontajarru) sormella alas. Jarruvipu on nyt painettuna ja takajarrut ovat päällä.

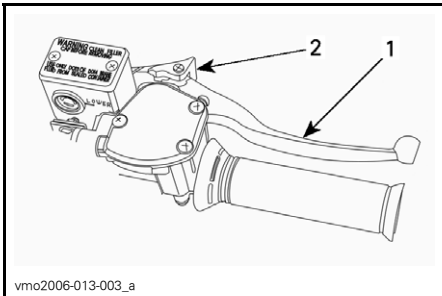

1. Etujarruvipu
2. Jarruvivun lukko (seisontajarru)

Mekanismin vapauttaminen: Paina jarruvipua. Vivun lukon pitäisi automaattisesti palata alkuperäiseen asentoonsa. Jarruvivun pitäisi palata vapaaseen asentoon. Vapauta aina jarruvivun lukko (seisontajarru) ennen ajamista.

5) Vaihdevipu

Sijaitsee edessä, ajoneuvon oikealla puolella. 3-asentoinen vipu: R, N ja F.

TÄRKEÄÄ: Pysäytä ajoneuvo aina kokonaan ja laita jarru päälle ennen vaihdevivun siirtämistä.

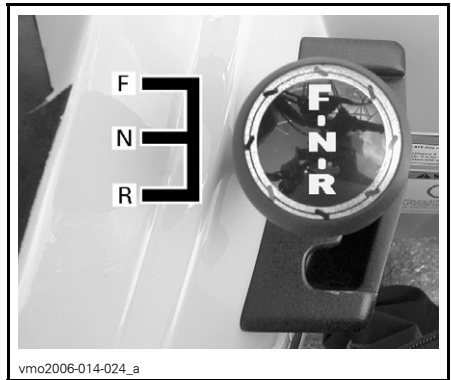

VAIHDEVIVUN VAIHTAMISKUVIO

Pysäytä ajoneuvo kokonaan, kun haluat vaihtaa vaihdetta, paina jarrua ja aseta sitten vipu haluttuun asentoon siirtämällä sitä eteenpäin tai taaksepäin. Älä siirrä vipua väkisin.

HUOM: Jos yrität vaihtaa vaihdetta moottorin kierrosluvun ollessa korkea tai jarruja painamatta, moottori pysähtyy.

R: Peruutus

Tällä vaihteella ajoneuvolla peruutetaan. Tässä ajoneuvossa on peruutuksen nopeudenrajoitinjärjestelmä. Katso lisätietoa OHITUSPAINIKE-kohdasta edempänä.

VAROITUS

Ennen ajoneuvolla peruuttamista varmista, ettei takana ole esteitä tai ihmisiä. Pysy istuimella.

N: Vapaa

Tämä asento vapauttaa vaihteiston ja mahdollistaa ajoneuvon liikuttamisen omin voimin tai hinaamisen.

F: Eteenpäin

Normaali ajonopeusalue. Tällä ajoneuvo saavuttaa maksiminopeutensa.

6) Monitoimikytkin

Monitoimikytkin sijaitsee vasemmanpuoleisessa ohjaustangossa.

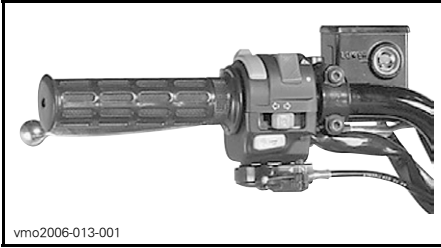

TYYPILLINEN

Monitoimikytkimen hallintalaitteet:

Etualokytkin

Sijaitsee moni-toimikytkimen päällä.

Sytytä ajovalot ja jarruvalo asettamalla etualokytkin LO-asentoon. HI-asennossa palavat kaukovalot ja perävalo. OFF-asento sammuttaa vain ajovalon.

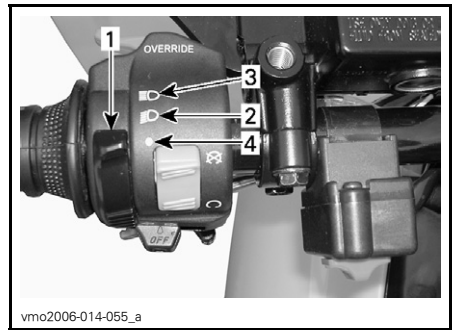

1. Etualokytkin
2. Ajovaloasento
3. Kaukovaloasento
4. OFF- (POIS)-asento

Moottorin pysäytyskytkin

Sijaitsee monitoimikytkimen päällä.

HUOM: Moottori ei käynnisty, jos moottorin pysäytyskytkin on OFF- (POIS)-asennossa.

Tätä kytkintä voidaan käyttää moottorin pysäyttämiseen ja hätäkeinoana.

HUOM: Vaikka moottori voidaan pysäyttää kääntämällä avain virtalukossa OFF- (POIS)-asentoon, suosittelemme, että moottori pysäytetään moottorin pysäytyskytkimellä.

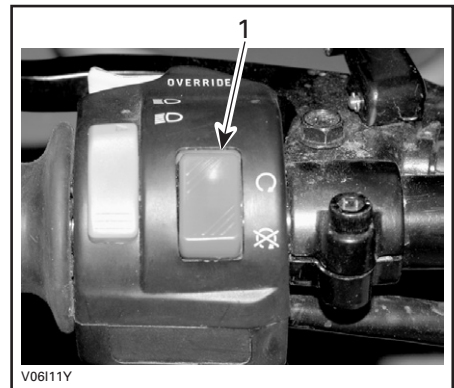

TYYPILLINEN

1. Moottorin pysäytyskytkin

Moottorin käynnistyspainike

Moottorin käynnistys: paina käynnistyspainiketta ja pidä se alas painettuna, vapauta välittömästi moottorin käynnistyttyä.

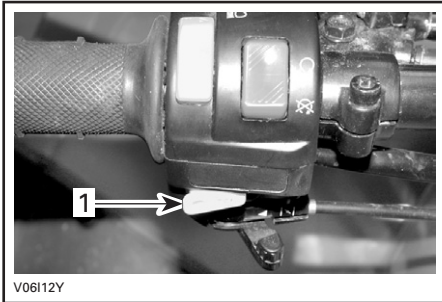

1. Käynnistyspainike

Pysäytä moottori: vapauttamalla kaasuvipu kokonaan ja käyttämällä sitten moottorin pysäytyskytkintä.

Ohituspainike

Sijaitsee monitoimikytkimen edessä.



TYYPILLINEN

1. Ohituspainike

Tällä painikkeella ohitetaan peruutuksen nopeudenrajoitinjärjestelmä ja sitä käytetään tehoperuutuksen yhteydessä. Paina ja pidä ohituspainiketta alaspainettuna sekä käytä sitten kaasuvipua. Vapauta painike kun toimenpide on suoritettu.

VAROITUS

Älä koskaan paina ohituspainiketta kaasuvivun ollessa auki, koska seurauksena voi olla hallinnan menetys aiheuttaen vakavan henkilövahingon tai kuoleman.

Rikastinvipu (ryppy)

Sijaitsee monitoimikytkimen alaosaan. Tämä on säädettävä vipu kylmäkäynnistykseen helpottamista varten.

OFF- (POIS)-asento on normaalikäyttöä varten, kun moottori on lämmin.



RIKASTINVIPU POIS-ASENNOSSA

Rikastinvivun täysin päällä -asentoa käytetään moottorin ollessa kylmä.



RIKASTINVIPU TÄYSIN PÄÄLLÄ -ASENNOSSA

Muita POIS- ja TÄYSIN PÄÄLLÄ -asentojen välisiä asentoja käytetään moottorin lämpötilasta riippuen.

7) Merkkivalot

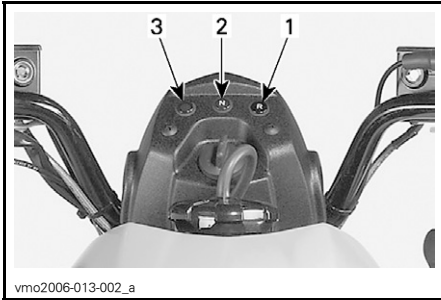

1. Peruutuksen valo (punainen)
2. Vapaalla-merkkivalo (vihreä)
3. Moottorin lämpötila (punainen)

Moottorin lämpötila (punainen)



Tämä valo syttyy, kun virta-avain virtalukossa käännetään päälle (ON), valo palaa noin 1 s. ajan. Kun tämä merkkivalo palaa jatkuvasti, se osoittaa, että moottori on ylikuumentunut. Jos moottori ylikuumentaa, katso ERIKOISTOIMENPITEISTÄ kohta MOOTTORI YLIKUUMENEE.

TÄRKEÄÄ: Ellei valo sammuu heti moottorin käynnistyttyä, pysäytä moottori. Ota yhteys valtuutettuun Bombardier ATV -jälleenmyyjään. Älä käytä ajoneuvoa ennen kuin se on korjattu.

Peruutuksen valo (punainen)



Valon palaminen osoittaa vaihteen olevan peruutusasennossa.

Vapaalla-merkkivalo (vihreä)



Valon palaminen osoittaa vaihteen olevan vapaalla.

8) Virtalukko

Sijaitsee keskellä ryhmää.

Toimii avaimella, 2-asentoinen kytkin: OFF (POIS), ON (PÄÄLLÄ).

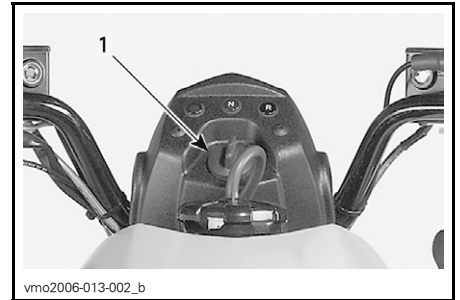

1. Virtalukko

Työnnä avain virtalukkoon ja käännä se ON-asentoon (PÄÄLLÄ). Avaimen saa pois kääntämällä se ensin OFF-asentoon (POIS) ja vetämällä sitten se pois.

Muista, että jos kaikki valot palavat mutta moottori ei käy, akku tyhjenee. Käännä virtalukko aina OFF (POIS)-asentoon, kun moottori on pysäytetty.

HUOM: Vaikka moottori voidaankin pysäyttää kääntämällä avain virtalukossa OFF- (POIS)-asentoon, suosittelemme, että moottori pysäytetään moottorin pysäytyskytkimellä.

9) Polttoainesäiliön kansi

Polttoaineen täyttämistä varten avaa kansi kääntämällä sitä vastapäivään, kiristä se täyden jälkeen myötäpäivään.

HUOM: Varmista, että ilmanvaihtoputki on oikein asennettu.

VAROITUS

Pysäytä aina moottori ennen tankkaamista. Avaa kansi hitaasti. Mikäli havaitset paine-eron (polttoainesäiliön kantta avattaessa kuuluu viheltävä ääni), tarkastuta ja/tai korjauta ajoneuvo ennen kuin jatkat sen käyttämistä. Tietyissä olosuhteissa polttoaine on tulenarkaa ja räjähtävää. Älä koskaan käytä avotulta polttoainemäärän tarkastamiseen. Älä koskaan tupakoi tai salli läheisyydessä tulta tai kipinöitä. Toimi aina hyvin tuuletetulla alueella. Älä koskaan täytä polttoainesäiliötä ripipintaan ennen ajoneuvon viemistä lämpimään. Lämpötilan noustessa polttoaine laajenee ja voi tulla yli. Pyyhi ajoneuvosta aina ylivuotanut polttoaine pois.

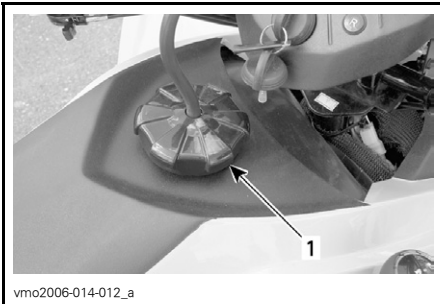

1. Polttoainesäiliön kansi

10) Polttoaineventtiili

Sijaitsee ajoneuvon oikealla puolella istuimen alla. 3-asentoinen kiertoventtiili: OFF (POIS), ON (PÄÄLLÄ), RES. (VARA) Kierrä osoitin ON (PÄÄLLÄ), OFF (POIS) tai RES (VARA) kohdalle.

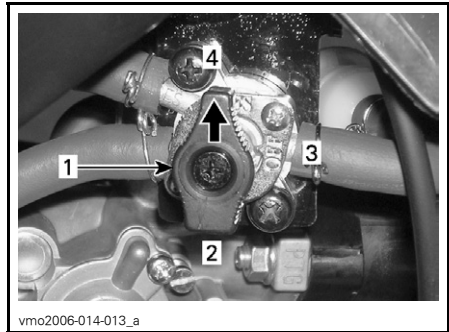

1. Siirrä osoitin haluttuun asentoon.
2. ON-asento (päällä)
3. OFF-asento (pois)
4. RES-asento (vara)

OFF (POIS)

Pysäyttää polttoaineen syötön kaasuttimeen.

TÄRKEÄÄ: Käännä venttiili OFF-(POIS)-asentoon, kun ATV ei ole käytössä tai kun sitä siirtokuljetaan.

ON (PÄÄLLÄ)

Päästää polttoaineen kaasuttimeen. Tämä on normaali asento kun ajoneuvoa käytetään.

RES (VARA)

Kun polttoaine on loppunut polttoainesäiliöstä ON- (PÄÄLLÄ)-asennossa, on pieni hätävara käytettävissä kääntämällä osoitin RES- (VARA)-asentoon. Varasäiliö käsittää noin 10% polttoainesäiliön tilavuudesta. Käytä tätä asentoa vain kun ON- (PÄÄLLÄ)-osa on tyhjä.

Kun varasäiliö on käytössä, suorita mahdollisimman nopeasti tankkaus. Muista kääntää venttiili takaisin ON-(PÄÄLLÄ)-asentoon tankkauksen jälkeen.

TÄRKEÄÄ: Ellei polttoaineventtiiliä ole kunnolla avattu, polttoaine ei pääse virtaamaan kunnolla. Varmistu, että venttiili on ajon aikana täysin auki.

11) Takajarrupoljin

Sijaitsee oikean jalkatapin edessä. Painettaessa takajarru jarruttaa. Vapautettaessa sen pitäisi palata alku- peräiseen asentoonsa. Jarrutusteho on suhteessa voimaan, jolla poljinta painetaan, sekä maastotyyppiin ja -olosuhteisiin.

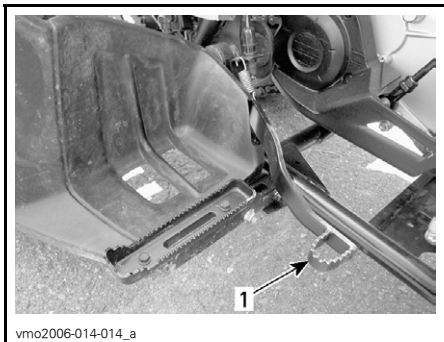

1. Takajarrupoljin

12) Jalkatappi

Tähän voit tukea jalkaasi.

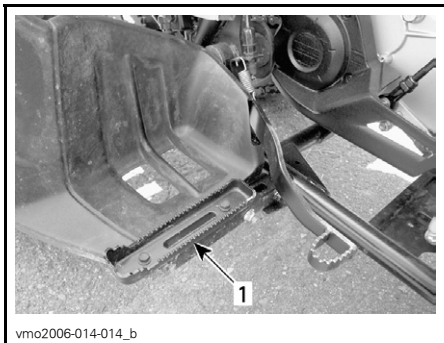

1. Jalkatappi

13) Työkalusarja

Työkalusarja sijaitsee istuimen alla olevassa huoltotilassa.

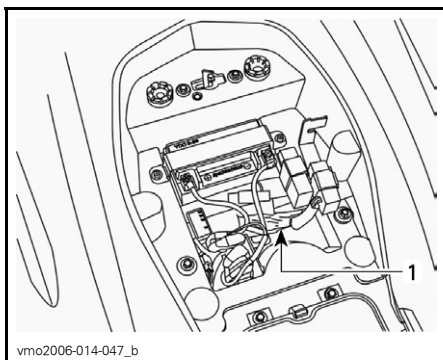

1. Työkalusarja

14) Jäähdyttimen täyttöaukon kansi

Sijaitsee etuhuoltotilan kannen alla. Siitä avautuu jäähdyttimen täyttöputki.

VAROITUS

Älä polta itseäsi – älä koske jäähdyttimen täyttöaukon kanteen moottorin ollessa kuuma.

Irrota jäähdyttimen kansi kääntämällä sitä vastapäivään. Lopuksi asenna jäähdyttimen kansi ja suojakansi kunnon takaisin paikalleen.



1. Jäähdyttimen täyttöaukon kansi

15) Sulake

Sulake suojaa sähköjärjestelmää. Katso yksityiskohdat kohdasta **HUOLTO**.

Sulakkeenpidin sijaitsee istuimen alla olevassa huoltotilassa.

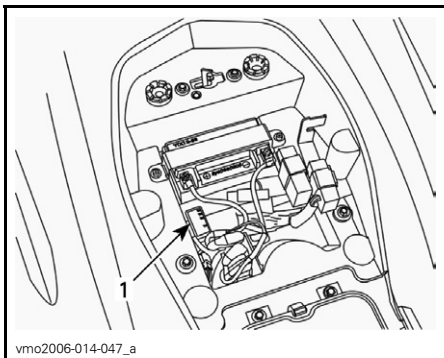

vmo2006-014-047_a

1. Sulakkeenpidin

16) Istuimen salpa

Sijaitsee takalokasuojan alla. Sen avulla voit irrottaa istuimen päästäksesi kärsiksi huoltotilaan.

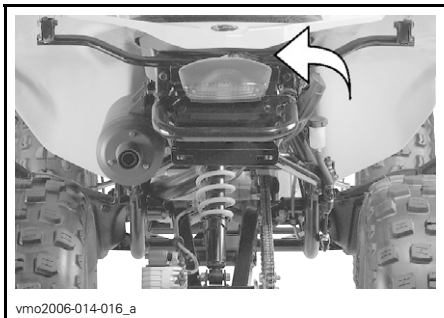

vmo2006-014-016_a

Istuimen poisto

Vapauta istuimen lukitus salvan vivulla.

Nosta varovasti istuimen takaosaa ja työnnä sitä taaksepäin vapauttaaksesi.



vmo2006-014-017_a

1. Istuimen salpa

Istuimen asennus

Työnnä istuimen kieleke rungossa olevaan koukkuun.

Kun istuin on kevyesti paikallaan, paina istuinta reilusti alas, jolloin salpa lukkiutuu.

HUOM: Hyvin erottuva napsahdus tuntuu. Varmista kahteen kertaan, että istuin ja sen salpa ovat kunnolla kiinni nykäisemällä sitä.

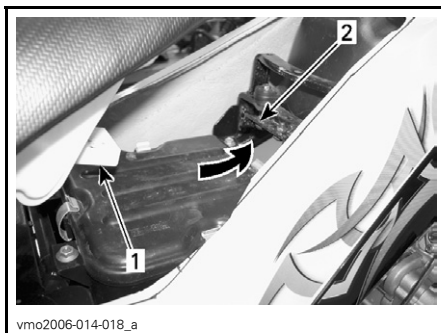

vmo2006-014-018_a

1. Kieleke

2. Koukku

VAROITUS

Varmista, että istuimen salpa on kunnolla kiinni ennen liikkeelle lähtöä.

17) 12 voltin pistorasia

Kätevä kannettavaa kohdevalaisinta tai muita kannettavia laitteita varten.

Irrota suojakansi ennen käyttöä. Kiinnitä se aina paikalleen käytön jälkeen suojaamaan säätä vastaan.

Älä ylitä nimellisarvoja. Katso *TEKNISET TIEDOT*.

Lisävirtalähde on käytettävissä muita lisävarusteita varten. Ajoneuvon takaosassa on johtosarjassa piilossa kaksi johtoa. Kysy valtuutetulta Bombardier ATV -jälleenmyyjältä lisätietoja.

NESTEET

Tätä käsikirjaa luettaessa on muistettava että:

VAROITUS

Osoittaa mahdollista vaaratilannetta, joka voi johtaa vakavaan loukkaantumiseen tai kuolemaan, ellei sitä vältetä.

HUOM: Tässä osassa selvitetään suositellut nesteet ja menetelmät niiden määrän tarkastamista varten. Katso nesteiden vaihtoa koskevat menetelmät kohdasta *HUOLTO*.

Polttoaine

Suosittelut polttoaine

Käytä tavallista lyijytöntä bensiiniä, jota saa useimmilta huoltoasemilta, tai hapetettua polttoainetta, jossa on enintään yhteensä 10 % etanolia tai metanolia tai kumpaakin. Käytetyn polttoaineen suositeltu vähimmäisoktaaniluku on seuraava.

OKTAANILUKU	
Pohjois-Amerikassa	87 (R + M)/2
Pohjois-Amerikan ulkopuolella	92 RON

TÄRKEÄÄ: Älä koskaan kokeile muilla polttoaineilla. Muiden kuin suositeltujen polttoaineiden käyttö voi johtaa ajoneuvon suorituskyvyn huononemiseen ja tärkeiden polttoainejärjestelmän ja moottorin osien vaurioitumiseen.

TÄRKEÄÄ: Älä koskaan sekoita öljyä polttoaineeseen. Tässä ATV:ssä on 4-tahtikone. Öljyä saa lisätä vain moottorin kampikammioon.

Polttoaineen pinnan taso

VAROITUS

Pysäytä aina moottori ennen tankkaamista. Avaa kansi hitaasti. Mikäli havaitset paine-eron (polttoainesäiliön kantta avattaessa kuuluu viheltävä ääni), tarkastuta ja/tai korjauta ajoneuvo ennen kuin jatkat sen käyttämistä. Tietyissä olosuhteissa polttoaine on tulenarkaa ja räjähtävää. Älä koskaan käytä avotulta polttoainemäärän tarkastamiseen. Älä koskaan tupakoi tai salli läheisyydessä tulta tai kipinöitä. Toimi aina hyvin tuulettulla alueella. Älä koskaan täytä polttoainesäiliötä ripipintaan ennen ajoneuvon viemistä lämpimään. Lämpötilan noustessa polttoaine laajenee ja voi tulla yli. Pyyhi ajoneuvosta aina ylivuotanut polttoaine tai öljy pois.

Moottoriöljy

Suosittelut öljy

Käytä 4-tahtimoottoriöljyä, joka vastaa tai ylittää API-luokituksen SM, SL tai SJ. Tarkasta, että öljykanisterissa on API-merkinnän kirjaimet SM, SL tai SJ. Käytä vain korkealaatuista, puhtaasti palavaa öljyä.

HUOM: Parempaa kokonaissuorituskykyä ja kulutussuojaa varten käytä synteettistä 4-tahtiöljyä XP-S 5W40 (P/N 293 600 039).

Öljyn viskositeetti

SAE 10W30 tai XP-S 10W40 4-tahtiöljy (P/N 219 700 346) on suositeltavaa kaikkina vuodenaikoina.

Kuumimpina kesäpäivinä ja kylmimpinä talvipäivinä katso kuitenkin seuraavasta taulukosta oikea viskositeetti.

HUOM: Parempaa kokonaissuorituskykyä ja kulutussuojaa varten käytä synteettistä 4-tahtiöljyä XP-S 5W40 (P/N 293 600 039).

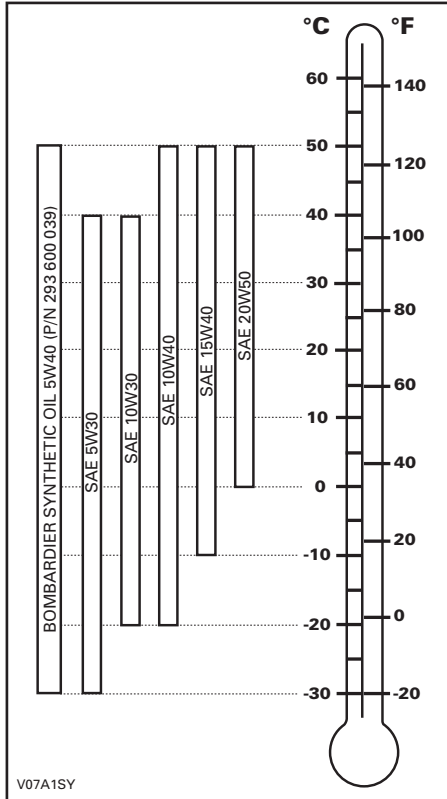

Öljyn pinnan taso

TÄRKEÄÄ: Tarkasta taso säännöllisesti ja täytä tarvittaessa. Älä täytä liikaa. Moottorin käyttö asiaankuulumattomalla öljymäärällä voi vaurioittaa vakavasti moottoria. Pyyhi vuoto pois.

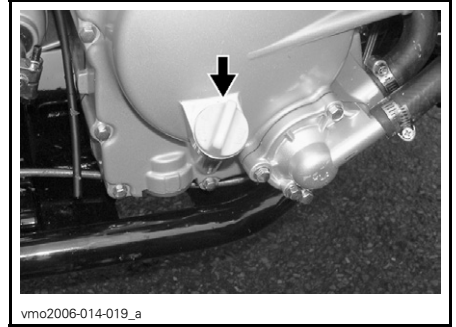

MOOTTORIN OIKEA PUOLI

Tarkasta öljyn pinnan taso seuraavalla tavalla ajoneuvon ollessa tasaisella alustalla ja moottorin seistessä kylmänä:

1. Ruuvaa mittatikku auki, poista se ja puhdista se.
2. Aseta mittatikku uudelleen paikalleen (älä ruuvaa sitä kiinni).
3. Irrota mittatikku ja tarkasta pinnan öljyn taso. Sen pitäisi olla ylempään merkin kohdalla, tai lähellä sitä.

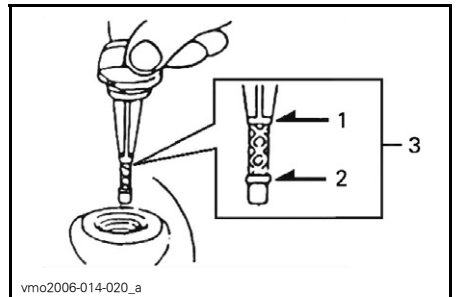

1. Täysi
2. Lisää
3. Käyttöalue

Poista mittatikku lisätäksesi öljyä.

Vältä ylivuoto asettamalla suppilo mittatikkuputkeen.

Lisää pieni määrä suositeltua öljyä ja tarkasta uudelleen öljyn pinnan taso.

Toista, kunnes öljyn pinnan taso on mittatikun täysi-merkin kohdalla. Älä täytä liikaa.

Kiristä mittatikku kunnolla.

Vaihdelaatikon öljy

Suosittelut öljy

Käytä ketjukotelööljyä XP-S (P/N 413 801 900) tai vastaavaa.

TÄRKEÄÄ: Älä käytä huollon yhteydessä muun tyyppisiä kuin suositeltuja öljyjä. Älä sekoita muun tyyppisten öljyjen kanssa.

Vaihdelaatikon öljyn pinnan taso

Ota yhteys valtuutettuun Bombardier ATV -jälleenmyyjään.

Vaihdelaatikon öljyn vaihto

Katso *HUOLTO*-osasta, miten vaihdelaatikon öljy vaihdetaan.

Moottorin jäähdytysneste

Suosittelut jäähdytysneste

Käytä aina polttomoottoreille tarkoitettua korroosionestoainetta sisältävää etyleeni-glykoli pakkasnestettä.

Jäähdytysjärjestelmään pitää laittaa Bombardierin valmissekoitettua jäähdytysnestettä (P/N 219 700 362) , tai tislattua vettä ja pakkasnesteen sekoitusta (suhteessa 50:50).

Jäähdytysnesteen pinnan taso

Jäähdytysnestesäiliö sijaitsee oikean etulokasuojan alla.

VAROITUS

Tarkasta jäähdytysnesteen pinnan taso moottorin ollessa kylmä. Älä koskaan lisää jäähdytysnestettä jäähdytysjärjestelmään moottorin ollessa kuuma.

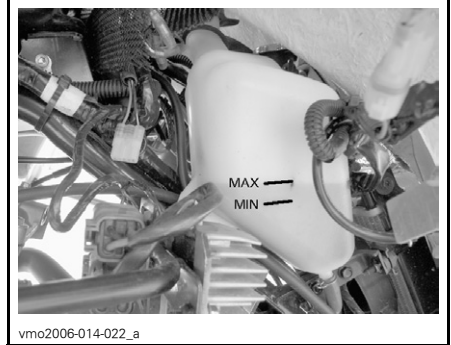

JÄÄHDYTYSNESTEEN PINNAN TASO

Ajoneuvon ollessa tasaisella alustalla nesteen pitäisi olla paisuntasäiliön MIN- ja MAX-merkkien välissä.

HUOM: Nesteen pinta voi olla hieman MIN-merkin alapuolella, kun lämpötila on alle 20°C (68°F).

Irrota etulokasuojan huoltokansi päästäksesi käsiksi jäähdytysnestesäiliöön. Vedä kannen yläosaa irrottaaksesi kielekkeen kumiläpiviennestä.

Vedä kantta alaspäin vapauttaaksesi alemmat kielekkeet etulokasuojasta.

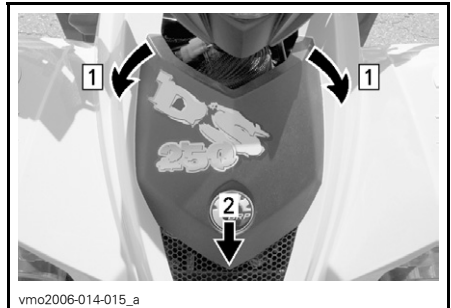

Kohta 1: Vedä kieleke läpiviennestä
Vaihe 2: Irrota kansi nostamalla

Lisää jäähdytysnestettä tarvittaessa MAX-merkkiin saakka. Vältä roiskuminen käyttämällä suppiloa. Älä täytä liikaa.

Aseta täyttöaukon kansi paikalleen ja kiristä se.

Aseta etulokasuojan huoltokansi takaisin paikoilleen.

Jos lisäät jäähdytysnestettä säiliöön, tarkasta nesteen pinnan taso myös jäähdyttimessä. Lisää jäähdytysnestettä tarvittaessa.

VAROITUS

Älä polta itseäsi – älä koske jäähdyttimen täyttöaukon kanteen moottorin ollessa kuuma.

HUOM: Usein lisää jäähdytysnestettä tarvitseva jäähdytysjärjestelmä merkitsee vuotoja tai moottoriongelmia. Ota yhteys valtuutettuun Bombardier ATV-jälleenmyyjään.

Irrota etulokasuojan huoltokansi päästäksesi käsiksi jäähdyttimeen (katso menetelmä edellä).

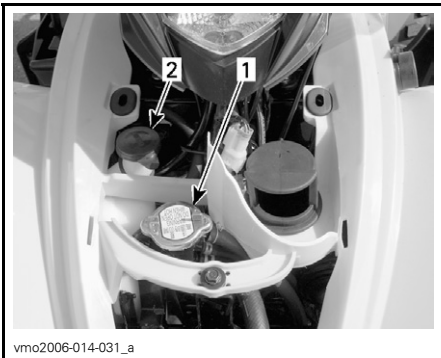

TYYPILLINEN

1. Jäähdyttimen täyttöaukon kansi
2. Jäähdytysnestesäiliön kansi

Jäähdytysnesteen vaihtaminen

Katso *HUOLTO*-osa.

Jarruneste

Suosittelut neste

Käytä aina pelkästään DOT 4 -vaatimukset täyttävää jarrunestettä.

TÄRKEÄÄ: Vältä vakavat jarrujärjestelmävauriot käyttämällä pelkästään suositeltuja nesteitä, äläkä sekoita eri nesteitä nestelisäyksen yhteydessä.

Nesteen taso

Ajoneuvon ollessa tasaisella alustalla tarkasta, että säiliöiden jarruneste on oikealla tasolla. Niiden pitäisi olla MIN-merkin yläpuolella.

Lisää nestettä tarvittaessa. Älä täytä liikaa.

Puhdista täyttöaukon kansi ennen sen irrottamista.

TÄRKEÄÄ: Käytä pelkästään DOT 4 -jarrunestettä avaamattomasta astiasta. Älä käytä vanhoista tai jo avatuista astioista otettua jarrunestettä.

HUOM: Alhainen taso voi olla osoitus vuodosta tai kuluneista jarrupaloista. Ota yhteys valtuutettuun Bombardier ATV-jälleenmyyjään.

Käsikahvan jarrunestesäiliö

Varmista, että säiliö on vaakatasossa kääntämällä ohjaustanko suoraan. Tarkasta jarrunesteen pinta; säiliö on täysi, kun neste on ikkunan yläreunan tasalla.

Tarkasta silmämääräisesti vivun kumisuojan kunto. Tarkasta onko murtoja, repeytymiä, jne. Vaihda jos vahingoittunut.

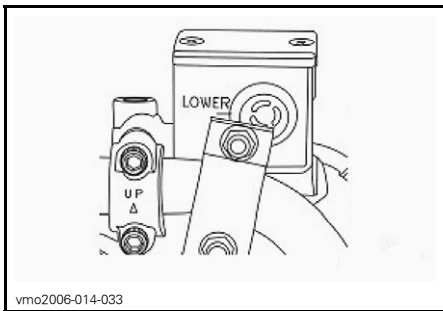

vmo2006-014-033

TYYPILLINEN

Takajarrunestesäiliö

Ajoneuvon ollessa tasaisella alustalla jarrunesteen pitäisi olla säiliön MIN- ja MAX-merkkien välissä.



vmo2006-014-032

OIKEAN TAKALOKASUOJAN ALLA

Akku

Tässä ajoneuvossa on huoltovapaa kuiva-akku.

HUOM: Katso akun irrottaminen ja asentaminen kohdasta *HUOLTO*.

SISÄÄNAJO

Moottori

Ajoneuvo tarvitsee 10 tunnin sisäänajon ennen kuin sillä ajetaan jatkuvasti täydellä kaasulla.

TÄRKEÄÄ: Älä koskaan sekoita öljyä polttoaineeseen. Tässä ajoneuvossa on 4-tahtikone.

Tänä aikana pitäisi kaasuttaa korkeintaan $\frac{3}{4}$ maksimistaan. Hyvään sisäänajoon kuuluu kuitenkin lyhyitä täyskaasutuksia ja nopeuden vaihteluita. Jatkuvat kiihdytykset täydellä kaasulla, pitkät ajot täydellä nopeudella ja moottorin ylikuumentuminen ovat vahingollisia sisäänajon aikana.

Hihna

Uusi hihna vaatii 50 km:n (30 mailia) sisäänajon. Vältä voimakasta kiihdyttämistä/hidastamista, kuorman vetoa tai ajelemista täydellä vauhdilla.

10 tunnin tarkastus

HUOM: 10 tunnin tarkastuksen maksaa ajoneuvon omistaja.

Samoin kuin minkä tahansa mekaanisen laitteen kohdalla, suosittelemme, että valtuutettu Bombardier ATV-jälleenmyyjä tarkastaa ajoneuvosi ensimmäisen 10 tunnin, tai 200 km:n (125 mailia), tai 30 päivän jälkeen ostohetkestä lukien, mikä ensin kohdalle osuu. Tarkastuksen yhteydessä on myös mahdollisuus keskustella ensimmäisten käyttötuntien aikana esille tulleista kysymyksistä.

Tätä käsikirjaa luettaessa on muistettava että:



VAROITUS

Osoittaa mahdollista vaaratilannetta, joka voi johtaa vakavaan loukkaantumiseen tai kuolemaan, ellei sitä vältetä.

KÄYTTÖOHJEET

Yleistä

Moottori käynnistyy vain kun vaihdevipu on VAPAALLA.

Käynnistä moottori asettamalla moottorin pysäytyskytkin RUN- (KÄYNTI) -asentoon, työnnä avain virtalukkoon ja käännä se ON- (PÄÄLLÄ) -asentoon, paina sitten käynnistyspainiketta.

HUOM: Mukavuussyistä moottori voidaan ohitusmuodossa käynnistä vaihdevivun ollessa missä asennossa tahansa. Paina ja pidä etujarruvipua samalla, kun painat käynnistyspainiketta.

Käyttöä edeltävä tarkastus

VAROITUS

On erittäin tärkeätä suorittaa käyttöä edeltävä tarkastus ennen ajoneuvolla ajoa. Tarkasta aina kriittisten hallintalaitteiden, turvatoimintojen ja mekaanisten osien toiminta ennen ajamista. Ellei sitä tehdä esitetyllä tavalla, voi seurauksena olla vakava vahingoittuminen tai kuolema.

Suorita ennen tämän ajoneuvon käyttöä aina seuraavat toimenpiteet:

- Kytke seisontajarru päälle ja tarkasta, että se toimii kunnolla.
- Tarkasta rengaspaine ja renkaiden kunto.
- Tarkasta, ettei pyörissä tai laakereissa ole kulumista tai vaurioita.
- Tarkasta hallintalaitteiden sijainti ja varmistu, että ne toimivat kunnolla.
- Tarkasta, että ohjaus toimii ilman vastusta.
- Käytä kaasuvipua useita kertoja ja varmista, että se toimii ilman vastusta. Sen pitää palata vapautettaessa tyhjäkäyntiasentoon.

- Varmista, että jarrut kytkeytyvät kunnolla käyttämällä jarruvipuja ja jarrupoljinta. Vipujen ja polkimen on palattava alkuasentoonsa, kun ne vapautetaan.
- Varmista, että vaihdevipu toimii, palauta se sitten VAPAALLE.
- Tarkasta voimansiirtoketjun voitelu ja säätö.
- Tarkasta ovatko vetopyörät kulu-neet tai vaurioituneet.
- Tarkasta taka-akselin kiinnikkeiden kireys.
- Tarkasta kääntövarsi; jos siinä on havaittavissa sivuttaisvälystä, **ÄLÄ KÄYTÄ AJONEUVOA.**
- Tarkasta polttoaineen, öljyn ja jäähdytysnesteen pinnan tasot.
- Tarkasta, ettei moottorissa tai vaihteistossa ole vuotoja.
- Varmista, että venttiili on täysin auki -asennossa (ON) (PÄÄLLÄ).
- Puhdista etuvalot ja perävalo.
- Varmistu, että istuin on kunnolla ki-ristetty.
- Mikäli kuljetat kuormaa, noudata kuormituskykyä. Varmistu, että kuorma on kunnolla kiinnitetty tavaratelineisiin.
- Mikäli vedät perävaunua tai jotain muuta laitetta, varmistu, että maksimi aisakuormitusta ja vetokykyä noudatetaan. Varmistu, että perävaunu on kunnolla kiinnitetty veto-koukkuun.
- Katso ja kokeile moottorin ollessa sammuksissa, ettei mikään osa ole irrallaan. Tarkasta kiinnikkeet.
- Varmista, että ajotiellä ei ole ihmisiä tai esteitä.
- Tarkasta virtalukon, käynnistyspai-nikkeen, moottorin pysäytyskytki-men ja ajovalojen toiminta.

- Käynnistä moottori, irrota seisontajarru ja aja hitaasti muutama metri eteenpäin ja kokeile jarruja jarruttamalla niillä erikseen.

Korjaa mahdollisesti esiintyneet ongelmat ennen ajamista. Ota tarpeen mukaan yhteys valtuutettuun Bombardier ATV -jälleenmyyjään.

Alkukylmäkäynnistys

Työnnä avain virtalukkoon ja käännä se ON (PÄÄLLÄ) -asentoon.

HUOM: Muista asettaa moottorin pysäytyskytkin RUN (KÄYNTI) -asentoon ja paina jarruja (etu tai taka).

Kylmällä ilmalla, kun lämpötila on alle 0°C (32°F), aseta rikastinvipu täysin auki.



RIKASTIN TÄYSIN AUKI

Paina käynnistuspainiketta, kunnes moottori käynnistyy.

TÄRKEÄÄ: Älä paina käynnistuspainiketta 20 sekuntia kauempaa. Käynnistimen pitää antaa jäähtyä käynnistysyritysten välissä. Huomioi akku, ettet tyhjennä sitä.

HUOM: Moottorin käynnistystä voi nopeuttaa käyttämällä kaasua. Paina hie-man kaasuvipua. Liikaa kaasutettaessa rikastinjärjestelmä ei toimi.

Vapauta käynnistuspainike välittömästi, kun moottori on käynnistynyt.

Siirrä muutaman sekunnin kuluttua rikastinvipu täysin auki -asennosta välia-sentoon, jossa moottorin käynti on ta-saisinta.

HUOM: Rikastimen liiallisen käytön johdosta moottori voi tulla, jolloin käynnistyminen vaikeutuu. Jos näin tapahtuu, katso *ERIKOISTOIMENPI-TEET*.

Kun moottori on lämmin, työnnä rikastinvipu OFF (POIS) -asentoon, ja vapauta jarrut.

Lämpimän moottorin käynnistys

Käynnistä moottori edellä esitetyllä tavalla, mutta ilman rikastinta. Ellei moottori käynnisty kahden 5 sekunnin pituisen yrityksen jälkeen sähkökäynnistimellä, siirrä rikastinvipu puoliasentoon. Käynnistä moottori käyttämättä kaasuvipua. Työnnä rikastinvipu muuttaman sekunnin kuluttua OFF (POIS) -asentoon.

Moottorin pysäytys

VAROITUS

Vältä ajoneuvon pysäköintiä rinteeseen.

Vapauta kaasu ja pysäytä ajoneuvo kokonaan.

Kytke seisontajarru päälle.

Aseta vaihdevipu ETEENPÄIN (FORWARD) -asentoon.

Työnnä moottorin pysäytyskytkin OFF (POIS) -asentoon.

Käännä avain virtalukossa OFF (POIS) -asentoon.

Irrota avain virtalukosta.

Vaihtaminen

Anna moottorin lämmetä tyhjäkäynnillä.

Paina jarruja ja valitse ajonopeusalue F.
Vapauta jarrut.

TÄRKEÄÄ: Varmistu, että seisontajarru on kokonaan pois päältä ennen ATV:n käyttöä.

Nosta moottorin käyntinopeutta painamalla kaasuvipua vähitellen, jolloin portaaton voimansiirto (CVT) kytkeytyy päälle.

Käänteisesti, kun kaasuvipu vapautetaan, moottorin käyntinopeus laskee.

HUOM: Moottori pysähtyy jo vaihdetta yritetään vaihtaa moottorin käydessä korkealla kierrosluvulla.

Peruutuksen käyttö

TÄRKEÄÄ: Ennen vaihtamista eteenpäin ajosta peruutukseen, tai päinvastoin, pysäytä ajoneuvo aina kokonaan ja paina jarrua ennen vaihdevivun siirtämistä.

Samat toimenpiteet kuin edellä kuvatussa *VAIHTAMINEN*-kohdassa, seuraavaa lukuun ottamatta.

Aseta vaihdevipu REVERSE (PERUUTUS) -asentoon.

ERIKOISTOIMENPITEET

Moottori tulvii

Ellei moottori käynnisty useasta yrityksestä huolimatta, polttoainetta on mahdollisesti tulvinut moottoriin. Toimi seuraavalla tavalla.

Käännä virtalukko ON (PÄÄLLÄ) -asentoon ja varmistu, ettei rikastin ole päällä.

Varmistu, että vaihdevipu on VAPAALLA (NEUTRAL).

Paina kaasuvipu pohjaan ja pidä sitä siinä samalla kun käynnistät moottoria. Kun moottori käynnistyy, vapauta kaasuvipu. Älä kaasuta liikaa moottoria.

Ellei tämä toimi:

Puhdista sytytystulpan hatun ympäristö ja irrota se. Irrota sytytystulpat (työkalarjasta löytyvät työkalut).

VAROITUS

Käytä aina silmäsuojuksia ja hanskoja kun puhdistat sytytystulpan reikää.

Pyöritä moottoria useita kertoja. Asenna uusi sytytystulppa, jos mahdollista, tai puhdista ja kuivaa tulppa.

Käynnistä moottori edellä kuvatulla tavalla. Jos moottori tulvii edelleen, ota yhteys valtuutettuun Bombardier ATV-jälleenmyyjään.

HUOM: Varmista, että moottoriöljyssä ei ole polttoainetta. Jos sitä on, vaihda moottoriöljy.

Moottori ylikuumenee

Jos moottori ylikuumenee ja merkkivalo syttyy, yritä seuraavaa:

- Tarkasta ja puhdista jäähdyttimen lamellit. Katso *HUOLTO*-osa.

VAROITUS

Jäähdytin voi olla erittäin kuuma; laita hanskat käteen ennen jäähdyttimeen koskemista.

- Hidasta ajoneuvon vauhtia, mutta yritä pitää ajoneuvo liikkeessä, jotta jäähdyttimeen virtaa ilmaan. Jos moottori ylikuumenee edelleen noin minuutin jälkeen, pysäytä ajoneuvo, aseta vaihteisto VAPAALLE ja kytke seisontajarru. Pysäytä moottori.

- Anna moottorin jäähtyä. Tarkasta jäähdytysnesteen pinnan taso ja täytä, mikäli mahdollista.

VAROITUS

Älä polta itseäsi – älä koske jäähdyttimen täyttöaukon kanteen tai täytä jäähdytysjärjestelmää moottorin ollessa kuuma.

- Käynnistä moottori uudelleen, ellei valo sammuu heti moottorin käynnistyttyä, pysäytä moottori ja irrota lämpötila-anturi.

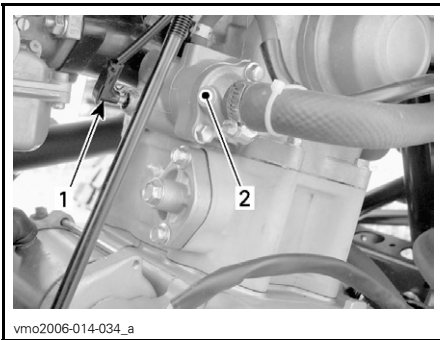

1. Lämpötila-anturi
2. Termostaattikotelo

Käynnistä moottori uudelleen. Jos valo sammuu ja moottori on kylmä tai lämmin - ei kuuma - voi kyseessä olla anturin tai moottorin osan mahdollinen ongelma. Käytä ajoneuvoa mahdollisimman vähän ja ota yhteys valtuutettuun Bombardier ATV -jälleenmyyjään mahdollisimman pian.

Käytönjälkeinen hoito

Kun ajoneuvoa on käytetty merivesiympäristössä (hiekkarannalla, veneiden vesillelasku/nosto, jne.), on ajoneuvo syytä huuhtoa makealla vedellä ajoneuvon ja sen komponenttien kunnossapitämiseksi. Metalliosien voitelu on erittäin suositeltavaa. Käytä BOMBARDIER LUBEA (P/N 293 600 016) tai vastaavaa. Tämä on suoritettava jokaisen käyttöpäivän päätteeksi.

Kun ajoneuvoa käytetään mutaisessa ympäristössä, on ajoneuvo syytä huuhtoa ajoneuvon ja sen osien suojaamiseksi ja valojen pitämiseksi puhtaana.

HUOM: Älä koskaan puhdistajaa ajoneuvoa korkeapainepesurilla, **KÄYTÄ VAIN PIENTÄ PAINETTA** (kuten puutarhaletku). Korkeapaine voi aiheuttaa sähkö- tai mekaanisia vikoja.

Ympäripyöriminen

Kun ajoneuvo on pyörähtänyt ympäri tai jäänyt kumolleen yhdelle sivulle, palauta ajoneuvo normaaliin käyttöasentoonsa (kaikille neljälle pyörälle) ja odota 3–5 minuuttia ennen moottorin käynnistämistä. Tarkasta moottoriöljyn pinnan taso ja täytä tarvittaessa, ennen moottorin käynnistämistä.

Uponnut ATV

Jos ATV uppoaa, on se vietävä mahdollisimman nopeasti valtuutetulle Bombardier ATV -jälleenmyyjälle. **ÄLÄ KÄYNNISTÄ MOOTTORIA!** ATV:n uppoaminen voi aiheuttaa vakavia vahinkoja, jos uudelleen käynnistämisesä ei noudateta oikeita toimenpiteitä.

Varastointi ja ajokautta edeltävät valmistelut



VAROITUS

Anna valtuutetun Bombardier ATV-jälleenmyyjän tarkastaa polttoainejärjestelmä kokonaisuudessaan HUOLTOTAULUKON mukaan.

Kun ajoneuvoa ei käytetä kuukautta pitkempään aikaan, pitää se varastoida oikealla tavalla.

Kysy oikeita toimenpiteitä valtuutetulta Bombardier ATV-jälleenmyyjältä.

Kun ATV otetaan varastoinnin jälkeen käyttöön, pitää suorittaa valmistelu. Kysy oikeita toimenpiteitä valtuutetulta Bombardier ATV-jälleenmyyjältä.

KUORMA JA SIIRTOKULJETUS

Tätä käsikirjaa luettaessa on muistettava että:

VAROITUS

Osoittaa mahdollista vaaratilannetta, joka voi johtaa vakavaan loukkaantumiseen tai kuolemaan, ellei sitä vältetä.

Kuorma

VAROITUS

Jos ajoneuvosi on varustettu kuormien kuljettamista varten BRP:n hyväksymillä lisävarustetavaratelineillä ja/tai vetokoukulla, ajoneuvon käsiteltävyys, vakaus ja jarrutusmatka muuttuvat. Sen takia oikea kuormaus ja painonjako ovat tärkeitä. Älä koskaan ylikuormaa, hinaa tai kannaa kuormaa väärällä tavalla. Varmista aina ennen ajoneuvon käyttöä, että kuorma on kunnolla kiinnitetty ja oikein jaettu telineille. Kuormia kannettaessa ja perävaunua vedettäessä hidasta turvallisesti vauhtia maasto-olosuhteiden mukaan. Huomioi pitempi jarrutusmatka. Vältä painopisteen nostamista liikaa varmistamalla kuorma telineille niin matalaksi kuin mahdollista. Tässä mainittujen suositusten noudattamatta jättäminen voi aiheuttaa muutoksia ajoneuvon hallintaan, mikä johtaa mahdolliseen onnettomuuteen ja vakaaviin vahingoittumisiin tai jopa kuolemaan.

Noudata ajoneuvolla kuormaa kuljettaessa seuraavia maksimikuormia.

MAKSIMIKUORMAT		
Suurin sallittu	150 kg (330 lb)	Sisältää kuljettajan, kaikki muut kuormat ja lisävarusteet.

Siirtokuljetus

Kun ajoneuvoa siirtokuljetetaan, kiinnitä ajoneuvo sopivilla kiinnikkeillä peräkärkyyn tai avopakettiautoon. Tavallisten köysien käyttö ei ole suositeltavaa.

VAROITUS



V00A174

Älä koskaan kallista ajoneuvoa siirtokuljetusta varten pituussuuntaan. Suosittelemme ajoneuvon kuljettamista sen normaalissa käyttöasennossa (pystyssä neljällä pyörällään).

Aseta polttoaineventtiili OFF (POIS)-asentoon.

Valitse ETEENPÄIN (FORWARD)-asento ja kytke seisontajarru.

Kiinnitä ajoneuvo etu- ja takapuskuristaan.

TÄRKEÄÄ: Ajoneuvon kiinnittäminen muista kohdista voi vahingoittaa sitä.

Edessä



vmo2006-014-063_a

HIHNOJEN SIJAINTI ETUPUSKURISSA

Takana

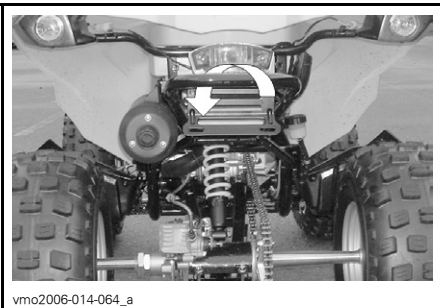

vmo2006-014-064_a

HIHNOJEN SIJAINTI TAKAPUSKURISSA

VAROITUS

Älä hinaa tätä ajoneuvoa auton tai toisen ajoneuvon perässä. Käytä perävaunua.

VIANETSINTÄ

MOOTTORI EI PYÖRI.

1. Virtalukko on OFF (POIS) -asennossa.

- Käännä avain ON (PÄÄLLÄ) -asentoon.

2. Moottorin pysäytyskytkin.

- Varmista, että moottorin pysäytyskytkin on (ON) PÄÄLLÄ -asennossa.

3. Vaihdevipu ei ole VAPAALLA (NEUTRAL).

- Aseta vaihde joko VAPAALLE tai paina jarruvipua.

4. Palanut sulake.

- Tarkasta pääsulake.

5. Heikko akku tai irtonaiset liitokset.

- Tarkasta latausjärjestelmän sulake.
- Tarkasta liitosten ja liitosnapojen kunto.
- Tarkastuta akku.
- Ota yhteys valtuutettuun Bombardier ATV -jälleenmyyjään.

MOOTTORI PYÖRII MUTTA SE EI KÄYNNISTY.

1. Liian vähän rikastetta kylmän moottorin käynnistymiseen.

- Tarkasta polttoainesäiliön pinnan taso ja tarkasta käynnistysmenetelmä, erityisesti rikastimen käyttö.

2. Moottori tulvii (sytytystulppa märkä, kun se irrotetaan).

- Katso ERIKOISTOIMENPITEET.

3. Moottoriin ei tule polttoainetta (sytytystulpat kuivat kun ne irrottaa).

- Tarkasta polttoainesäiliön pinnan taso; käännä polttoaineventtiili ON (PÄÄLLÄ) -asentoon (kokeile myös RES (vara) -asentoa). Polttoainepumpussa tai kaasuttimessa voi olla vika.
- Ota yhteys valtuutettuun Bombardier ATV -jälleenmyyjään.

4. Sytytystulppa/sytytys (ei kipinää).

- Tarkasta pääsulake.
- Irrota sytytystulppa ja kiinnitä uudestaan hattuun.
- Tarkasta, että virtalukon kytkin ja/tai moottorin pysäytyskytkin on/ovat ON (PÄÄLLÄ) -asennossa.
- Käynnistä moottori samalla, kun pidät sytytystulppaa maadoitettuna moottoriin poissa tulpan reiästä. Ellei kipinää näy, vaihda sytytystulppa.
- Jos vika jatkuu, ota yhteys Bombardier ATV -jälleenmyyjään.

MOOTTORI PYÖRII MUTTA SE EI KÄYNNISTY. (jatkuva)

5. Moottorin puristus.

- Jaksottaisen vastuksen puuttuminen osoittaisi, että puristusta ei ole.
- Ota yhteys valtuutettuun Bombardier ATV -jälleenmyyjään.

MOOTTORI EI KIIHDY, TAI SIITÄ PUUTTUU TEHOA.

1. Likaantunut tai vaurioitunut sytytystulppa.

- Katso kohta MOOTTORI PYÖRII MUTTA EI KÄYNNISTY.

2. Moottori ei saa polttoainetta.

- Katso kohta MOOTTORI PYÖRII MUTTA EI KÄYNNISTY.

3. Kaasuttimen säädöt.

- Ota yhteys valtuutettuun Bombardier ATV -jälleenmyyjään.

4. Moottori ylikuumenee.

- Katso MOOTTORI YLIKUUMENEE kohdassa ERIKOISTOIMENPITEET.
- Jos ylikuumeneminen jatkuu, ota yhteys Bombardier ATV -jälleenmyyjään.

5. Ilmansuodatin/kotelo tukossa tai likainen.

- Tarkasta ilmansuodatin ja puhdista tarvittaessa.
- Tarkasta onko ilmansuodatinkeuhkon tyhjennyksessä keräytymiä.
- Tarkasta ilmanottoputken asento.

6. Portaaton voimansiirto likainen tai loppuun kulunut.

- Ota yhteys valtuutettuun Bombardier ATV -jälleenmyyjään.

7. Seisontajarru päällä.

- Vapauta seisontajarru.

8. Venttiilien väärä säätö.

- Ota yhteys valtuutettuun Bombardier ATV -jälleenmyyjään.

MOOTTORI KÄY JÄLKIKÄYNTIÄ.

1. Pakojärjestelmässä vuoto.

- Ota yhteys valtuutettuun Bombardier ATV -jälleenmyyjään.

2. Moottori käy liian kuumana.

- Katso kohta MOOTTORI EI KIIHDY, TAI SIITÄ PUUTTUU TEHOA.

3. Sytytyksen ajoitus on väärä tai sytytysjärjestelmässä on vika.

- Ota yhteys valtuutettuun Bombardier ATV -jälleenmyyjään.

4. Väärä kaasuttimen säätö.

- Ota yhteys valtuutettuun Bombardier ATV -jälleenmyyjään.

5. Likaantunut/vaurioitunut sytytystulppa.

- Puhdista/tarkasta sytytystulppa ja lämpötila-alue. Vaihda tarpeen mukaan.

MOOTTORI KÄY JÄLKIKÄYNTIÄ. (jatkuva)

6. Saastuttamisenestojärjestelmässä vika.

- Ota yhteys valtuutettuun Bombardier ATV -jälleenmyyjään.

MOOTTORI KÄY KATKONAISESTI.

1. Likaantunut/vaurioitunut sytytystulppa.

- Puhdista/tarkasta sytytystulppa ja lämpötila-alue. Vaihda tarpeen mukaan.

2. Polttoaineessa vettä.

- Tyhjennä polttoainejärjestelmä ja täytä uudella polttoaineella.

EPÄTAVALLISTA ÄÄNTÄ MOOTTORISTA.

1. Venttiilien säätö.

- Ota yhteys valtuutettuun Bombardier ATV -jälleenmyyjään.

2. Ketjunkiristin tukossa.

- Ota yhteys valtuutettuun Bombardier ATV -jälleenmyyjään.

3. Jakopään ketju kulunut.

- Ota yhteys valtuutettuun Bombardier ATV -jälleenmyyjään.

4. Portaaton voimansiirto likainen (CVT).

- Ota yhteys valtuutettuun Bombardier ATV -jälleenmyyjään.

AJONEUVO EI SAAVUTA TÄYTTÄ VAUHTIA.

1. Moottori.

- Katso kohta MOOTTORI EI KIIHDY, TAI SIITÄ PUUTUU TEHOA.

2. Seisontajarru.

- Varmista, että jarruvivun lukko on kokonaan irti.

3. Ilmansuodatin/kotelo tukossa tai likainen.

- Tarkasta ilmansuodatin ja puhdista tarvittaessa.
- Tarkasta, onko ilmansuodatinkotelon tyhjennyssaukossa keräytymiä.
- Tarkasta ilmanottoputken asento.

4. Portaaton voimansiirto likainen tai loppuun kulunut.

- Ota yhteys valtuutettuun Bombardier ATV -jälleenmyyjään.

VAIHDEVIPUA ON VAIKEA SIIRTÄÄ.

1. Vaihteiston hammaspyörät ovat asennossa, joka estää vaihdevivun toiminnan.

- Heiluta ajoneuvoa eteen- ja taaksepäin, jolloin vaihteiston hammaspyörät liikkuvat ja vaihdevipu pääsee kohdalleen.

2. Moottorin tyhjäkäynti on säädetty liian korkeaksi.

- Sääda tyhjäkäyntinopeus. Katso TEKNISET TIEDOT.

VAIHDEVIPUA ON VAIKEA SIIRTÄÄ. (jatkuva)

3. Portaaton voimansiirto likainen tai loppuun kulunut.

- *Ota yhteys valtuutettuun Bombardier ATV -jälleenmyyjään.*

KIERROSLUKU NOUSEE, MUTTA AJONEUVO EI LIIKU.

1. Vaihde on VAPAALLA (NEUTRAL).

- *Aseta vaihdevipu PERUUTUS- tai ETEENPÄIN -asentoon (REVERSE tai FORWARD).*

2. Portaaton voimansiirto likainen tai loppuun kulunut.

- *Ota yhteys valtuutettuun Bombardier ATV -jälleenmyyjään.*

3. Portaattoman voimansiirron kotelossa on vettä.

- *Ota yhteys valtuutettuun Bombardier ATV -jälleenmyyjään.*

TEKNISET TIEDOT

AJONEUVON MALLI		DS250
MOOTTORI		
Tyyppi	4-tahti. Yksi yläpuolinen nokka-akseli, nestejäähdytys.	
Sylinterien lukumäärä	Yksisylinterinen	
Venttiilien lukumäärä	4 venttiiliä, mekaaniset (säädettävät) nostonokat	
Sylinteritilavuus	249,4 cm ³ (15.22 cu. in.)	
Halkaisija	71 mm (2,8")	
Iskunpituus	63 mm (2,5")	
Käynnistysjärjestelmä	Sähkökäynnistin	
Puristussuhde	10.6:1	
Voitelu	Pakkokierto ja roiskevoitelu	
Ilmansuodatin	Märkä sienityyppinen	
VAIhteisto		
Vaihteisto	Portaaton voimansiirto (CVT)	
JÄÄHDYTYS		
Tyyppi	Nestejäähdytys	
Jäähdytin	Edessä	
KAASUTUS		
Kaasutin	Tyyppi	Keihin PTG 023, käsirikastin
Rikastin	Vaihteleva	
Tyhjäkäynti	± 100	1 700 1/min

AJONEUVON MALLI		DS250
SÄHKÖJÄRJESTELMÄ		
Magneetto	Tyyppi	338 W @ 5 000 1/min
Sytytystyyppi		CDI (kondensaattoripurkaussytytys)
Sytytyksen ajoitus		Ei säädettävissä
Sytytystulppa	Merkki	NGK
	Tyyppi	CR8E
	Kärkiväli	0,8 mm (0,031")
Sytytystulppien lukumäärä		1
Akku	Tyyppi	Kuiva-akku
	Jännite	12 V, 10 Ah
Käynnistysjärjestelmä		Sähkökäynnistys
Etuvalon polttimo		2 x 35 W
Perävalon polttimo		1 x 5/21 W
Merkkivalot		1,7 W
Sulakkeet	Tuulettimen moottori	10 A
	Ajovalot	15 A
	Muut valot	15 A
	Pääsulake	30 A
VOIMANSIIRTO		
Taka-akseli		Ketjuveto/kiinteä akseli
Kääntösäde		3,5 m (138") hitaalla nopeudella
JOUSITUS		
Edessä	Tyyppi	Erillisjousitus — A-kaksoistukivarret, 2 iskunvaimentajaa (öljy)
	Joustomatka	140 mm (5,5")
Takana	Tyyppi	Jäykkä kääntövarsi, 1 iskunvaimennin (öljy)
	Joustomatka	170 mm (6,7")
RENKAAT		
Paine	Edessä	maksimi 34 kPa (5,0 PSI) minimi 26 kPa (3,8 PSI)
	Takana	
Koko	Edessä	22 x 7–10
	Takana	20 x 11–9

AJONEUVON MALLI		DS250
PYÖRÄT		
Koko	Edessä	AT 10 x 5,5
	Takana	AT 9 x 8
Pyörämutterin kireys		50 N•m (37 lbf•ft)
JARRUT		
Edessä		Hydrauliset, 2 levyä
Takana		Hydraulinen, 1 levy
Pysäköintijarru		Oikean käden jarruvivussa on seisontajarru
KUORMANKANTOKYKY		
Sallittu ajoneuvon kokonaiskuorma		150 kg (330 lb) sisältää kuljettajan, kaikki muut kuormat ja lisävarusteet.
MITAT		
Kuivapaino		195 kg (429 lb)
Kokonaispituus		1 830 m (72")
Kokonaisleveys		1 030 m (40,5")
Kokonaiskorkeus		1 105 m (43,5")
Istuinkorkeus		800 mm (31,5")
Akseliväli		1 187 m (47")
Maavara	ATV:n keskellä	260 mm (10,2")

AJONEUVON MALLI		DS250
NESTEET ja RASVAT		
Moottoriöljytyyppi	SAE 4-tahtiöljy, mineraalipohjainen. API-luokitus SM, SL tai SJ, tai XP-S 5W40 syntetttinen 4-tahtiöljy. Katso ÖLJYN VISKOSITEETTITAUULUKOSTA toinen öljyluokka.	
Vaihdelaatikon öljy	85W-140 tai XP-S ketjukotelööljy	
Jäähdytysneste	Etyleeni-glykolisekoitus (50 % jäähdytysnestettä, 50 % tislattua vettä). Käytä BRP:n valmiiksi sekoitettua jäähdytysnestettä, tai erityisesti alumiinimoottoreille tarkoitettua jäähdytysnestettä	
Polttoaine	Tyyppi	Normaali lyijytön bensiini
	Oktaaniluku	Pohjois-Amerikassa: 87 (R + M)/2 Pohjois-Amerikan ulkopuolella: Vähintään 92 RON
Jarru	Jarruneste, DOT 4	
TILAVUUDET		
Polttoainesäiliö	12 l (3,2 U.S. gal)	
Moottori	1,4 l (1,48 U.S. quarts) Öljynvaihto: 1,2 l (1,27 U.S. quarts)	
Vaihdelaatikon öljy	Öljynvaihto: 800 ml (27 U.S. oz.)	
Jäähdytysneste	850 ml (28,7 U.S. quarts) (moottori ja jäähdytin)	

A: Ampeeria
1/min: Kierrosta minuutissa
W: Wattia

Jatkuvasta tuotteen laatuun ja innovaatioon sitoutumisesta johtuen BRP pidättää itselleen oikeuden tehdä milloin tahansa muutoksia malliin ja teknisiin tietoihin ja/tai lisäyksiä, tai parannuksia tuotteisiinsa, ilman aikaisemmin valmistamiensa mallien minkäänlaista päivitysvelvollisuutta.

HUOLTOTIETOJA

HUOLTOTAULUKKO

Huoltaminen on erittäin tärkeää. Ellet tunne turvallisia huoltotoimenpiteitä ja sää-
tömenetelmiä, ota yhteys valtuutettuun Bombardier ATV -jälleenmyyjään.

MÄÄRÄAIKAISHUOLTOTAULUKKO							
A: SÄÄDÄ C: PUHDISTA I: TARKASTA L: VOITELE R: VAIHDA T: SUORITA TOIMENPIDE	ALKUTARKASTUS 10 T TAI 30 PÄIVÄÄ TAI 200 KM (125 mi) (Valtuutetun Bombardier ATV -jälleenmyyjän tulee suorittaa. Alkuhuolto on erittäin tärkeä, eikä sitä pidä jättää tekemättä.)						
	25 H TAI 500 KM (310 mi)						
	50 H TAI 1 000 KM (620 mi)						
	100 H TAI 1 VUOSI TAI 2 000 KM (1 250 mi)						
	200 H TAI 2 VUOTTA TAI 4 000 KM (2 485 mi)						
	SUORITTAJA						
OSA/TOIMENPIDE				SELITYS			
MOOTTORI/VAIHEISTO							
Moottoriöljyn pinnan taso ⁽²⁾	JOKA KÄYTTÖKERTA			Asiakas		(2) Käyttöä edeltävään tarkastukseen kuuluva toimenpide. (3) 100 tunnin välein, tarkasta jäähdytysneste väkevyyden. (4) Useammin ankarassa käytössä kuten pölyinen paikka, hiekkaisissa, lumisissa, märissä tai mutaisissa olosuhteissa. (7) Puhdistettava jokaisen moottoriöljyn vaihdon yhteydessä.	
Moottoriöljy	R		R				Jälleenmyyjä
Moottoriöljyn suodatin ⁽⁷⁾	C						Jälleenmyyjä
Vaihdelaatikon öljy	I				R		Asiakas/ jälleenmyyjä
Venttiilien välilyksen säätö	T			T			Jälleenmyyjä
Moottorin asennuskiinnittimet	I			I			Jälleenmyyjä
Pakojärjestelmä	I			I			Jälleenmyyjä
Kipinänsammutin				C			Asiakas
Tiivisteiden kunto	I			I			Jälleenmyyjä
Jäähdytysneste ⁽²⁾	I			⁽³⁾	R		Asiakas
Jäähdytin täyttöaukon kansi/jäähdytysjärjestelmän painetesti	I				I		Jälleenmyyjä
Jäähdytin kunto/puhtaus (jäähdytin lamellit) ⁽⁴⁾	I		I				Asiakas
Variaattorihihna				I			Jälleenmyyjä
I- ja II-variaattorin kunto/puhtaus				I, C			Jälleenmyyjä
Portaattoman voimansiirron ilmanotto-/ilmanpoistoputken kunto/puhtaus	I, C		I, C			Jälleenmyyjä	

MÄÄRÄAIKAISHUOLTOTAULUKKO

A: SÄÄDÄ
C: PUHDISTA
I: TARKASTA
L: VOITELE
R: VAIHDA
T: SUORITA TOIMENPIDE

ALKUTARKASTUS 10 T TAI 30 PÄIVÄÄ TAI 200 KM (125 mi)
(Valtuutetun Bombardier ATV -jälleenmyyjän tulee suorittaa. Alkuhuolto on erittäin tärkeä, eikä sitä pidä jättää tekemättä.)

25 H TAI 500 KM (310 mi)

50 H TAI 1 000 KM (620 mi)

100 H TAI 1 VUOSI TAI 2 000 KM (1 250 mi)

200 H TAI 2 VUOTTA TAI 4 000 KM (2 485 mi)

SUORITTAJA

OSA/TOIMENPIDE

SELITYS

POLTTOAINE

Ilmansuodatin/ilman suihkutusventtiilin suodatin		I, C (4)			R ⁽⁴⁾		Asiakas	(4) Useammin ankarassa käytössä, kuten pölyisessä paikassa, hiekkaisissa, lumisissa, märissä tai mutaisissa olosuhteissa.
Polttoainesuodatin	I				I	R	Jälleenmyyjä	
Polttoaineletkut ja liitokset	I				I		Jälleenmyyjä	
Kaasutin	A				A		Jälleenmyyjä	

SÄHKÖJÄRJESTELMÄ

Sytytystulppa ⁽⁵⁾	I				R		Asiakas	(2) Käyttöä edeltävään tarkastukseen kuuluva toimenpide. (5) Tarkasta sytytystulpan kärkiväli.
Sytytyksen ajoitus	I			I			Jälleenmyyjä	
Akkuliitokset	I			I			Asiakas	
Johtosarjat, kaapelit ja johdot	I				I		Jälleenmyyjä	
Virtalukon, käynnistyspainikkeen ja moottorin pysäytyskytkimen kunto ⁽²⁾	I				I		Asiakas	
Valojärjestelmän kunto (HI/LO (kauko/lähi) teho, jarruvalo, etulampun suuntaus, jne.) ⁽²⁾	I				I		Asiakas	

VOIMANSIIRTO

Voimansiirtoketjun voitelu	JOKA KÄYTTÖKERTA						Asiakas	—
Voimansiirtoketjun liukukappaleen kunto	JOKA KÄYTTÖKERTA						Asiakas	
Voimansiirtoketjun säätö	JOKA KÄYTTÖKERTA						Asiakas	
Ketjupyörät	I				I		Asiakas	
Pyörien laakereiden kunto					I		Asiakas	

MÄÄRÄAIKAISHUOLTOTAULUKKO

ALKUTARKASTUS 10 T TAI 30 PÄIVÄÄ TAI 200 KM (125 mi)

(Valtuutetun Bombardier ATV -jälleenmyyjän tulee suorittaa. Alkuhuolto on erittäin tärkeä, eikä sitä pidä jättää tekemättä.)

25 H TAI 500 KM (310 mi)

50 H TAI 1 000 KM (620 mi)

100 H TAI 1 VUOSI TAI 2 000 KM (1 250 mi)

200 H TAI 2 VUOTTA TAI 4 000 KM (2 485 mi)

SUORITTAJA

A: SÄÄDÄ
C: PUHDISTA
I: TARKASTA
L: VOITELE
R: VAIHDA
T: SUORITA TOIMENPIDE

OSA/TOIMENPIDE

SELITYS

OHJAUS

Ohjaustangon kiinnittimet ⁽²⁾	I				I	Jälleenmyyjä	(2) Käyttöä edeltävään tarkastukseen kuuluva toimenpide. (4) Useammin ankarassa käytössä, kuten pölyisessä paikassa, hiekkaisissa, lumisissa, märissä tai mutaisissa olosuhteissa.
Kaasuttimen/kotelon/vaijerin kunto ⁽²⁾	I		I			Asiakas	
Rikastimen kunto ⁽²⁾	I				I	Asiakas	
Ohjausjärjestelmä (ohjauspylväs, laakeri, jne.)	I				I (4)	Jälleenmyyjä	
Raidetangon päät	I		I			Jälleenmyyjä	
Pyörän mutterit/pultit ⁽²⁾	I		I			Asiakas	
Renkaiden paine ja kuluneisuus ⁽²⁾	JOKA KÄYTTÖKERTA					Asiakas	
Etupyörien suuntaaminen	I				I	Jälleenmyyjä	

JOUSITUS

Keinuvarsi ⁽²⁾					I	Asiakas	(2) Käyttöä edeltävään tarkastukseen kuuluva toimenpide.
Iskunvaimentimet ⁽²⁾					I	Asiakas	
A-tukivarret					I	Asiakas	

JARRU

Jarruneste (edessä ja takana) ⁽²⁾	I	I				R (6)	Asiakas	(2) Käyttöä edeltävään tarkastukseen kuuluva toimenpide. (4) Useammin ankarassa käytössä, kuten pölyisissä, hiekkaisissa, lumisissa, märissä tai mutaisissa olosuhteissa. (6) Jarrunesteen vaihtamisen tai minkä tahansa jarrujärjestelmän korjauksen on suoritettava valtuutetun BRP ATV -jälleenmyyjän toimesta.
Jarruvaijerin säätö ⁽⁶⁾	I		I				Asiakas	
Jarrupalat ⁽⁶⁾			I (4)				Asiakas	
Jarrujärjestelmä (levyt, letkut, jne.) ⁽⁶⁾						I	Asiakas	

MÄÄRÄAIKAISHUOLTOTAULUKKO

A: SÄÄDÄ C: PUHDISTA I: TARKASTA L: VOITELE R: VAIHDA T: SUORITA TOIMENPIDE	ALKUTARKASTUS 10 T TAI 30 PÄIVÄÄ TAI 200 KM (125 mi) (Valtuutetun Bombardier ATV -jälleenmyyjän tulee suorittaa. Alkuhuolto on erittäin tärkeä, eikä sitä pidä jättää tekemättä.)
	25 H TAI 500 KM (310 mi)
	50 H TAI 1 000 KM (620 mi)
	100 H TAI 1 VUOSI TAI 2 000 KM (1 250 mi)
	200 H TAI 2 VUOTTA TAI 4 000 KM (2 485 mi)
	SUORITTAJA
OSA/TOIMENPIDE	SELITYS

KORI/RUNKO						
Moottoritila	C		C			Asiakas
Runko				I		Jälleenmyyjä
Vetokoukku/perävaunuun kunto (jos varusteena)			JOKA KÄYTTÖKERTA			Asiakas
Alustan kiinnikkeet			I			Asiakas
Istuinkiinnikkeet			JOKA KÄYTTÖKERTA			Asiakas
Ajoneuvon puhdistus ja suojaaminen			C (4)			Asiakas

(4) Useammin ankarassa käytössä, kuten pölyisissä, hiekkaisissa, lumisissa, märissä tai mutaisissa olosuhteissa.

YLEISTÄ

Tätä käsikirjaa luettaessa on muistettava että:

VAROITUS

Osoittaa mahdollista vaaratilannetta, joka voi johtaa vakavaan loukkaantumiseen tai kuolemaan, ellei sitä vältetä.

VAROITUS

Ellei toisin määritetty, moottori ei saa olla käynnissä mitään huoltotoimenpiteitä varten.

Ennen minkään huolto- tai tarkastustoimenpiteiden suorittamista ajoneuvoon, odota kunnes moottori ja jäähdytysjärjestelmä ovat jäähtyneet palovaurioiden välttämiseksi.

VAROITUS

Mikäli purkamisen/kokoamisen yhteydessä joudutaan irrottamaan lukituk-
sia (esim. kiinnitysnauhat, itselukkiutuvat kiinnikkeet, jne.), vaihda ne aina uusiin.

Seuraavassa on lueteltu huoltotoimenpiteet, jotka asiakas voi halutessaan suorittaa. Valtuutetun Bombardier ATV -jälleenmyyjän on suoritettava muut huoltotau-
lukossa mainitut toimenpiteet.

HUOM: Tässä osassa kerrotaan mm. miten nesteet vaihdetaan. Katso nestepin-
tojen tason tarkastusta ja nesteiden täyttämistä koskevat menetelmät kohdasta
NESTEET.

MOOTTORI

Öljyn vaihto ja öljysuodattimen puhdistus

Öljy ja öljysuodatin on vaihdettava yhtä aikaa. Öljynvaihto on syytä tehdä moottorin ollessa lämmin.

VAROITUS

Moottoriöljy voi olla erittäin kuumaa. Odota kunnes moottoriöljy on lämmintä.

Varmista, että ajoneuvo on tasaisella alustalla.

Irrota mittatikku.

Puhdista tyhjennystulpan ympäristö.

Aseta moottorin tyhjennystulpan alle sopiva astia.

Ruuvaa tyhjennystulppa auki.

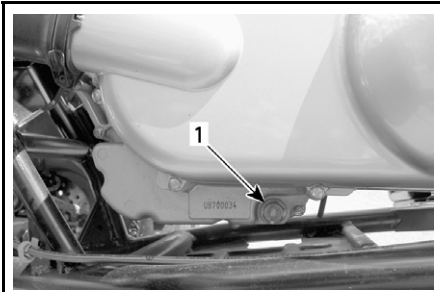

vmo2006-014-035_a

VASEN PUOLI PORTAATTOMAN VOIMANSIIRRON SUOJAN ALLA

1. Öljyn tyhjennystulppa

Ruuvaa öljysuodattimen kansi.

Anna öljyn valua öljysuodattimesta tarpeeksi kauan.

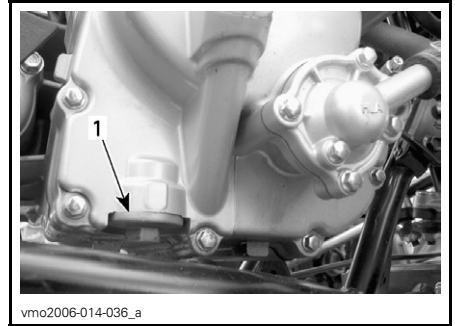

vmo2006-014-036_a

MOOTTORIN OIKEA PUOLI

1. Öljysuodattimen kansi

Irrota öljysuodatin ja jousi.

Puhdista öljysuodatin liuottimella ja kuivaa sitten paineilmalla.

VAROITUS

Käytä aina silmäsuojuksia. Odottamaton kemikaalin roiskahtaminen saattaa vahingoittaa silmiäsi.

HUOM: Tarkasta kannen O-renkas ja vaihda se tarvittaessa.

Pyyhi moottoriin mahdollisesti valunut öljy.

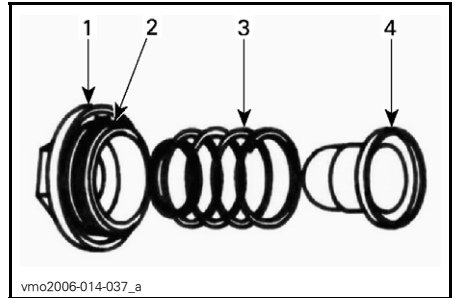

vmo2006-014-037_a

1. Kansi
2. O-renkas
3. Jousi
4. Suodatin

Asenna öljysuodatin, jousi ja O-renkas paikoilleen ja kiristä kansi momenttiin 15 N•m (133 lbf•in).

Tarkasta tyhjennystulpan välilevyn kunto ja vaihda tarvittaessa.

Puhdista välilevyn alue moottorista ja tyhjennystulpasta ja asenna tulppa takaisin sekä kiristä se momenttiin $39 \text{ N}\cdot\text{m}$ ($29 \text{ lbf}\cdot\text{ft}$).

Kaada moottoriin oikea määrä suositeltua öljyä. Katso tilavuus kohdasta **TEKNISET TIEDOT**.

HUOM: Moottoriöljyn määrä on merkitty myös mittatikuun.

Käynnistä moottori ja anna käydä muutamia minuutteja tyhjäkäynnillä. Varmista, ettei öljynsuodattimen tai öljyn tyhjennystulpan alueilla näy vuotoa.

Pysäytä moottori. Anna öljyn valua takaisin kampikammioon ja tarkasta sitten öljyn pinnan taso. Täytä tarpeen mukaan.

Hävitä öljy paikallisten määräysten mukaan.

Vaihdelaatikon öljyn vaihto

Aseta ajoneuvo tasaiselle alustalle.

Irrota ketjun suoja.

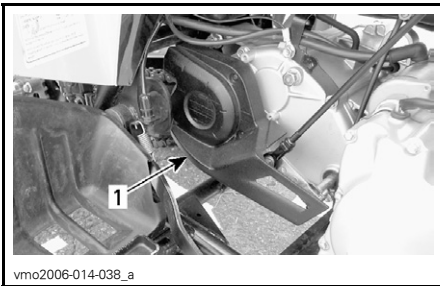

1. Ketjun suoja

Puhdista täyttö- ja tyhjennystulppien alueet.

Irrota vaihdelaatikon täyttötulppa.

Aseta öljyn tyhjennystulpan alle tyhjennysastia ja irrota sitten tulppa.

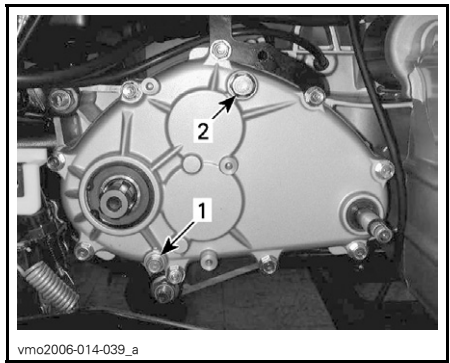

1. Vaihdelaatikon tyhjennystulppa
2. Vaihdelaatikon täyttötulppa

HUOM: Vaihdelaatikon tyhjentämiseksi kokonaan on vasemman jalkatuen alle asetettava nostolaite ja ajoneuvoa kallistettava oikealle.

Kun vaihdelaatikko on tyhjä, aseta tyhjennystulppa paikalleen ja kiristä momenttiin $9 \text{ N}\cdot\text{m}$ ($80 \text{ lbf}\cdot\text{in}$) sekä aseta ajoneuvo takaisin maahan.

Lisää vaihdelaatikkoon 800 ml (27 U.S. oz.) XP-S ketjukotelooiljyä (P/N 413 801 900) tai vastaavaa.

HUOM: Vaihteistoöljyn määrä on merkitty myös vaihdelaatikon kanteen.

TÄRKEÄÄ: Älä käytä huollon yhteydessä muun tyyppisiä kuin suositeltuja öljyjä. Älä sekoita muun tyyppisten öljyjen kanssa.

Asenna öljyntäyttötulppa paikoilleen ja kiristä momenttiin $39 \text{ N}\cdot\text{m}$ ($29 \text{ lbf}\cdot\text{ft}$).

Jäähdytysnesteen vaihtaminen

VAROITUS

Älä polta itseäsi: älä irrota jäähdyttimen täyttöaukon kantta tai löysää moottorin jäähdytysnesteen tyhjennystulppaa, jos moottori on kuuma.

Irrota etulokasuojan huoltokansi.

Kierrä jäähdyttimen kantta vastapäivään ja irrota se.

Irrota moottorin oikealla puolella oleva tyhjennysaukon tulppa ja tyhjennä jäähdytysneste sopivaan astiaan.

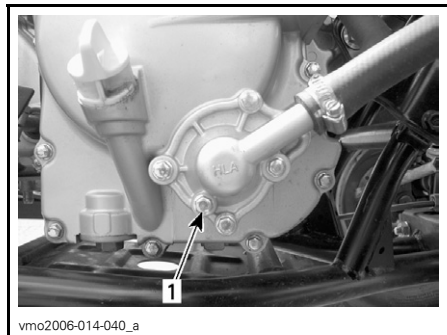

1. Jäähdytysnesteen tyhjennystulppa

Irrota termostaattikotelon päällä oleva ohitusletku.

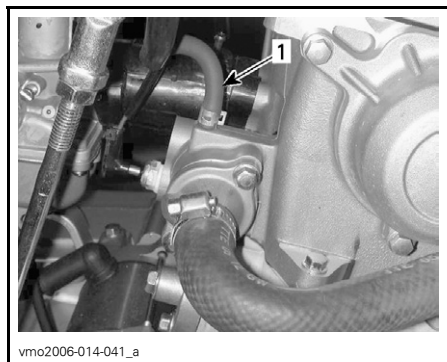

1. Ohitusletku

Tyhjennä järjestelmä kokonaan ja kiinnitä tyhjennystulppa takaisin paikalleen.

Aseta jäähdyttimen ja termostaattikotelon väliseen letkuun suuri letkunkiristin (P/N 529 032 500).

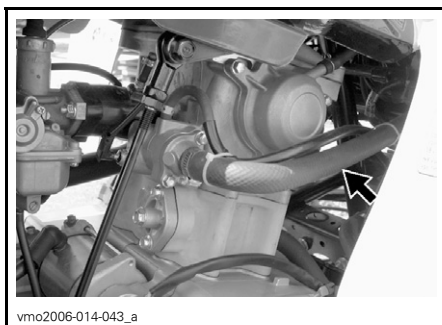

LETKUNKIRISTIMEN PAIKKA

Nosta ajoneuvon etuosaa kunnes etupyörät ovat irti maasta.

Täytä jäähdytimeen jäähdytysnestettä kunnes sitä tulee ulos termostaattikotelon ohitusletkun aukosta. Kiinnitä ohitusletku paikoilleen ja poista sitten letkunkiristin.

HUOM: Ellei jäähdytysnestettä tule ohitusletkun aukosta ulos, purista alemmaa jäähdytinletkua useita kertoja, kunnes jäähdytysnestettä tulee ulos.

Suurita jäähdyttimen täyttö loppuun.

Tarkasta pinnan taso paisuntasäiliössä ja täytä tarpeen mukaan.

Käytä moottoria tyhjäkäynnillä ilman jäähdyttimen kantta. Lisää jäähdytysnestettä hitaasti tarvittaessa.

Odota tässä vaiheessa, kunnes moottori saavuttaa normaalin käyttölämpötilan. Paina kaasuvipua pari kolme kertaa; lisää sitten tarvittaessa jäähdytysnestettä.

Kiinnitä jäähdyttimen täyttöaukon kanssi paikalleen. Tarkasta jäähdytysnesteen taso paisuntasäiliössä, ja ettei missään liitoksissa ole vuotoja.

Variaattorihihna

Pyydä valtuutettua Bombardier ATV-jälleenmyyjää tarkastamaan ja/tai laittamaan variaattorihihna takaisin paikalleen.

Venttiilien säätö

Pyydä valtuutettua Bombardier ATV-jälleenmyyjää suorittamaan venttiilien säätö.

Riittämätön vällys voi aiheuttaa tehon laskua ja mahdollisesti vahingoittaa venttiileitä. Liiallinen vällys aiheuttaa meteliä.

Kipinäsammutin

Äänenvaimentimesta on ajoittain poistettava sinne kerääntynyt hiili.

VAROITUS

Älä koskaan suorita tätä toimenpidettä heti sen jälkeen, kun moottori on käynyt, koska pakojärjestelmä on erittäin kuuma. Käytä silmäsuojaimia ja hanskoja. Noudata kaikkia soveltuvia lakeja ja määräyksiä.

Aseta vaihteisto ETEENPÄIN (FORWARD) ja kytke seisontajarru.

Irrota kipinäsammutin äänenvaimentimesta.

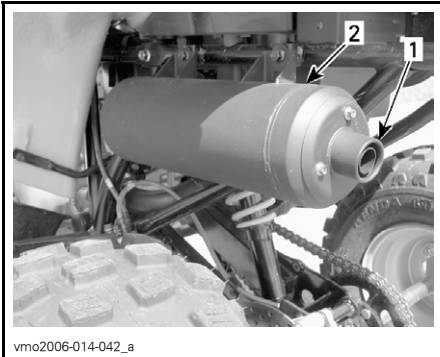

1. Irrota vaimentimen pää
2. Äänenvaimennin

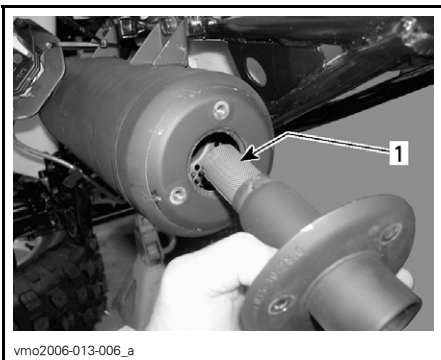

vmo2006-013-006_a

1. Kipinänsammutin

Poista kipinänsammuttimessa oleva karsta harjalla.

HUOM: Käytä varovasti pehmeätä harjaa äläkä vahingoita kipinänsammutinta.

Kiinnitä kipinänsammutin takaisin äänenvaimentimeen.

Jäähdytin

Tarkasta ajoittain, että jäähdyttimen ympäristö on puhdas.

Tarkasta jäähdyttimen lamellit. Niiden pitää olla puhtaat, niissä ei saa olla mutaa, likaa, lehtiä tai muita kerääntymiä, jotka voisivat estää jäähdytintä jäähdyttämästä kunnolla.

Poista käsin niin paljon kerääntymiä kuin mahdollista. Jos käytettävissä vettä, yritä huuhtoa jäähdyttimen lamellit vedellä.

Käytä puutarhaletkua huuhtomiseen, jos sellainen on käytettävissä.

VAROITUS

Älä koskaan puhdistu kuumaa jäähdytintä käsin. Anna jäähdyttimen jäähtyä ennen puhdistamista.

TÄRKEÄÄ: Varo jäähdyttimen lamellien vahingoittamista puhdistuksen yhteydessä. Älä käytä mitään esinettä/työkalua, joka voisi vaurioittaa lamelleja. Lamellit ovat tarkoituksella ohuet, jotta ne jäähdyttävät kunnolla. **KÄYTÄ LETKULLA PUHDISTAMISESSA PELKÄSTÄÄN PIENTÄ VEDENPAINETTA. ÄLÄ KOSKAAN KÄYTÄ KORKEAPAINEPESURIA.**

Pyydä Bombardier ATV -jälleenmyyjää tarkastamaan jäähdytysjärjestelmän toiminta.

Ilman suihkutusventtiilin suodattimen puhdistus



vmo2006-014-066_b

MOOTTORIN VASEN PUOLI

1. Ilman suihkutusventtiili

Irrota letkut ilman suihkutusventtiilistä.

Irrota ilman suihkutusventtiili sen tuesta.

Pidä toisesta puolikkaasta ja käännä toista puolikkaasta vastapäivään avataksesi sen.

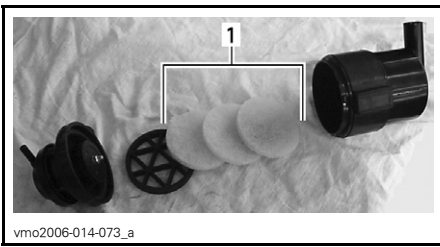

1. Suodattimet

Kaada puhdistusainetta (P/N 219 700 341) tai vastaavaa ämpäriin. Laita suodattimet liukseen likoamaan.

Puhdista ilman suihkutusventtiilin sisäosa suodattimien liotessa.

Huuhto suodattimet lämpimällä vedellä kokonaan puhtaiksi puhdistusaineesta.

HUOM: Jos suodattimet ovat edelleen likaisia, vaihda ne uusiin.

Anna sitten suodattimien kuivua kokonaan.

Asenna irrotetut osat päinvastaisessa järjestyksessä huolellisesti takaisin.

KAASUTIN

Pyydä Bombardier ATV -jälleenmyyjää tarkastamaan ja puhdistamaan polttoainejärjestelmä vuosittain.

ILMANOTTOJÄRJESTELMÄ

TÄRKEÄÄ: Älä koskaan poista tai tee muutoksia ilmansuodattimen kotelon osiin. Moottorin kaasutus on kalibroitu toimimaan nimienomaan näillä komponenteilla. Muussa tapauksessa moottorin suorituskyky voi kärsiä tai voi tahtua vahinkoja.

Ilmansuodatinkotelon tyhjentäminen

Tarkasta määräajoin onko ilmansuodattimen kotelon tyhjennysputkessa nestettä tai kerääntymiä.

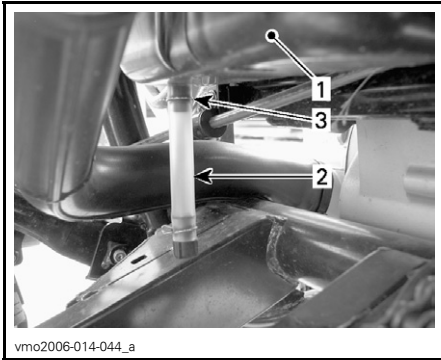

vmo2006-014-044_a

TYYPILLINEN

1. Ilmansuodatinkotelo
2. Tyhjennysputki
3. Kiristin

HUOM: Jos ajoneuvoa käytetään pölyisessä ympäristössä, tarkasta useammin kuin *HUOLTOTAULUKOSSA* on määritetty.

Jos nestettä/kerääntymiä löytyy, purista kiristintä ja poista se. Vedä tyhjennysputki ulos ja tyhjennä se.

TÄRKEÄÄ: Älä käynnistä moottoria, kun tyhjennysputkesta löytyy nestettä tai kerääntymiä.

Kun nestettä/kerääntymiä löytyy, on ilmansuodatin tilanteesta riippuen tarkastettava/kuivattava/vaihdettava.

Ilmansuodattimen puhdistus

Ilmansuodattimen irrotus

TÄRKEÄÄ: Älä koskaan poista tai tee muutoksia ilmansuodattimen kotelon osiin. Moottorin kaasutin on kalibroitu toimimaan nimienomaan näillä komponenteilla. Muussa tapauksessa moottorin suorituskyky voi kärsiä tai voi tahtua vahinkoja.

Irrota istuin.

Avaa kiristimet ja irrota ilmansuodattinkotelon kansi.

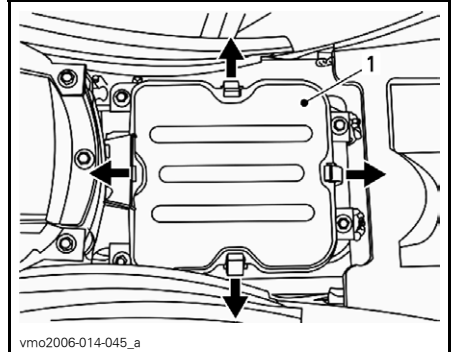

vmo2006-014-045_a

1. Ilmansuodatinkotelon kansi

Löysää kiristintä ja poista kiristysruuvi sekä irrota ilmansuodatin.

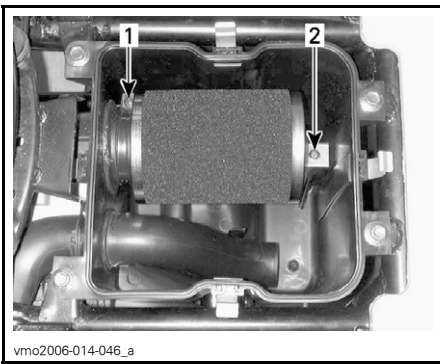

vmo2006-014-046_a

1. Kiristin
2. Kiinnitysruuvi

Kaada puhdistusainetta (P/N 219 700 341) tai vastaavaa ämpäriin. Laita suodatin liuokseen likoon.

Puhdista suodatinkotelon sisäosa suodattimen liotessa.

Huuhto suodatin lämpimällä vedellä, kunnes siinä ei ole enää puhdistusliuosta.

HUOM: Jos ilmansuodatinvahto on edelleen likainen, vaihda se uuteen.

Anna suodattimen sitten kuivua kokonaan.

Kun suodatin on kuiva, öljyä se uudelleen ilmansuodatin öljyllä (P/N 219 700 340) tai vastaavalla.

TÄRKEÄÄ: Moottorin suorituskyky voi heiketä tai vakavia vaurioita voi tapahtua, ellei ilmansuodatinta huolleta kunnolla ja/tai sitä ei öljytä kunnolla.

Ilmansuodattimen asennus

Asenna irrotetut osat päinvastaisessa järjestyksessä kunnolla takaisin.

HUOM: Varmista, että ilmansuodattinkotelon on kunnolla paikallaan.

SÄHKÖJÄRJESTELMÄ

VAROITUS

Ellei toisin ilmoitettu, käännä virtalukko aina POIS (OFF) -asentoon ennen minkään huolto- tai korjaustyön tekemistä sähköjärjestelmään.

Sytytystulppa

Irrottaminen

Irrota sytytystulpan johto.

Kierrä sytytystulppaa kierroksen verran auki.

Puhdista sytytystulppa ja sylinterinkansi paineilmalla jos mahdollista.

VAROITUS

Käytä aina suojasilmälaseja kun käytät paineilmaa.

Kierrä sytytystulppa kokonaan auki ja irrota ne.

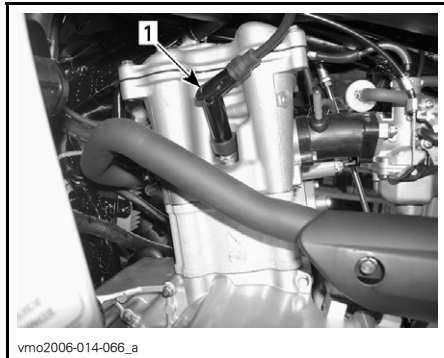

vmo2006-014-066_a

MOOTTORIN VASEN PUOLI

1. Sytytystulppa

Asennus

Ennen asentamista varmista, että sylinterinkannen ja sytytystulpan kosketuspinnossa ei ole nokea.

Sääda rakotulkilla sytytystulpan kärkiväliksi 0,8 mm (0.31")

Laita sytytystulpan kierteisiin kiinnileikkautumisen estoainetta.

Kierrä sytytystulppa käsin sylinterinkanteen ja kiristä momenttiavaimella ja sopivalla hylsillä.

Kiristä sytytystulpat 11 N•m (97 lbf•in).

Akku

VAROITUS

Älä koskaan lataa akkua sen ollessa kiinni ajoneuvossa.

Puhdista akun napa teräsharjalla. Liisää eristerasvaa (P/N 293 550 004) tai vastaavaa estämään napojen hapettuminen.

Irrottaminen

Irrota ensin MUSTA (-) -kaapeli ja sitten PUNAINEN (+) -kaapeli.

VAROITUS

Noudata aina tätä järjestystä irrotuksen yhteydessä: irrota MUSTA (-) -kaapeli ensin.

Irrota kiinnityshihna.

Irrota akku ajoneuvosta.

Puhdistus

Puhdista akku, akkukotelo, kaapelit ja akun navat leivinsoodan ja veden sekoituksella.

Poista akun navoista korroosio lujalla teräsharjalla. Akun yläpinta on puhdistettava pehmeällä harjalla ja rasvan poistavalla saippualla tai leivinsoodaliuoksella.

Asennus

Asenna akku takaisin ajoneuvoon.

VAROITUS

Kiinnitä ensin PUNAINEN (+)-kaapeli ja sitten MUSTA (-)-kaapeli. Kiinnitä aina PUNAINEN (+)-kaapeli ensin.

Sulake

Vaihda palaneet sulakkeet uuteen samanarvoiseen sulakkeeseen.

TÄRKEÄÄ: Älä käytä suurempiarvoista sulaketta, sillä tämä voi aiheuttaa vakavan vaurion.

Sulakkeet sijaitsevat istuimen alla huoltotilassa. Sulakkeenpitimeen pääsee käsiksi irrottamalla ryhmän kansi.

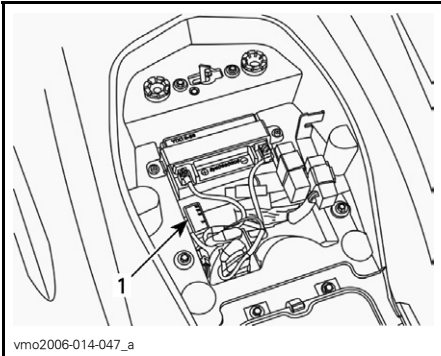

1. Sulakkeenpidin

Irrota sulake pitimestään avaamalla pidiä ja irrottamalla sulakkeenpitimen kansi, ja vetämällä sulake sitten irti. Tarkasta onko lanka sulanut.

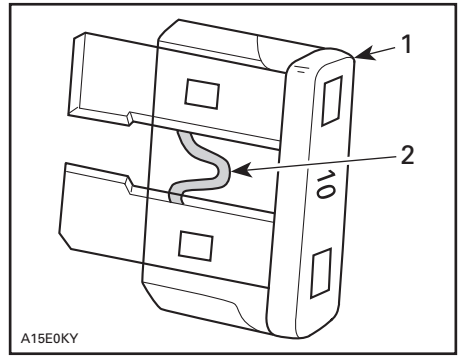

1. Sulake
2. Tarkasta onko sulanut

Lampun vaihto

Tarkasta aina vaihtamisen jälkeen, että lamppu toimii.

Etuvalo

TÄRKEÄÄ: Älä koskaan kosketa halogeenilampun lasiosaa paljain sormin, se lyhentää sen käyttöikää. Jos satut koskettamaan lasia, puhdista se isopropyylialkoholilla, jolloin lamppuun ei jää kalvoa.

Irrota liitin vapauttamalla lukituskieleke ja vedä sitten liitin heiluttamalla sitä edestakaisin.

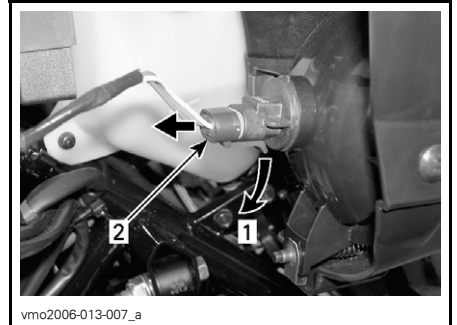

1. Vapauta lukituskieleke
2. Vedä liitin heiluttavalla liikkeellä

Vapauta polttimon pidin kääntämällä sitä vastapäivään.

Vaihda poltin.

Asenna irrotetut osat päinvastaisessa järjestyksessä kunnolla takaisin.

Säädä valon kohdistus seuraavalla tavalla:

Säädä nuppia kääntämällä valon korkeus itsellesi sopivimpaan asentoon. Säädä kummatkin etuvalot samalla tavalla.



1. Valon säätö korkeussuunnassa

Perävalo

Ruuvaa lasin ruuvit irti päästäksesi käsiiksi polttimoon.

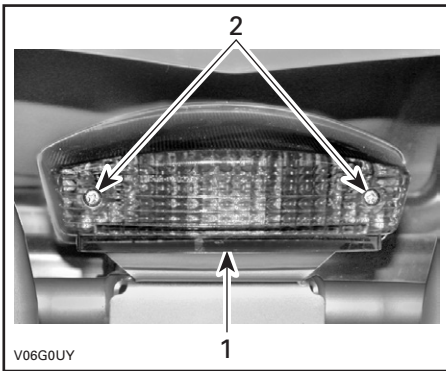

1. Lasi
2. Ruuvit

Paina lamppua sisään ja pidä sekä irrota se kääntämällä sitä vastapäivään.

Asenna uusi lamppu painamalla se ensin sisään ja kääntämällä sitä myötäpäivään. Asenna lasi takaisin.

VOIMANSIIRTO

Voimansiirtoketju

Säädä ja voitele voimansiirtoketju ennen jokaista käyttöä.

VAROITUS

Aseta virtalukko OFF (POIS) -asentoon ennen voimansiirtoketjun tarkastamista, säätöä tai voitelua.

TÄRKEÄÄ: Älä koskaan käytä tätä ajoneuvoa kun voimansiirtoketju on liian löysällä tai liian kireällä, sillä voimansiirron komponentit voivat vaurioitua pahasti.

Tarkastus

Tässä ATV:ssä on O-renkaalla suljetut kestovoidellut tapit ja rullat. Tarkasta aina voimansiirtoketju ennen ajoneuvon käyttöä.

Tarkasta voimansiirtoketjun vapaaväly ja säädä tarvittaessa.

Tarkasta onko se vaurioitunut, tai puuttuuko siitä O-renkaita tai rullia.

Voitelu ja puhdistus

TÄRKEÄÄ: Älä koskaan pese ketjua korkeapainepesurilla tai bensiinillä. O-rengas vahingoittuu aiheuttaen ennenaikaista kulumista, ja voimansiirtoketju vioittuu.

Puhdista ketjun sivupinnat kuivalla kankaalla.

HUOM: Älä harjaa ketjua.

Voitele pelkästään hyväksytyllä O-rengasketjun voiteluaineella. Muissa kaupallisissa ketjun voiteluaineissa voi olla liuotinta, joka vahingoittaa O-renkaita.

Säätö

HUOM: Älä koskaan säädä ketjua siten, että ajoneuvon istuimella istuu ajaja. Poista ajoneuvosta kaikki kuorma.

Hae tasainen alusta ja aseta vaihde VA-PAALLE.

Löysää ketjunkiristimen lukkopultit ja kaliiperin tukipultti.

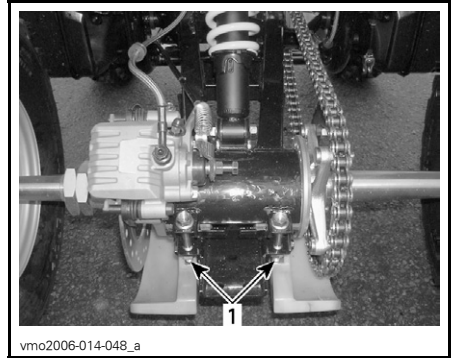

TYYPILLINEN

1. Ketjunkiristimen lukkopultit

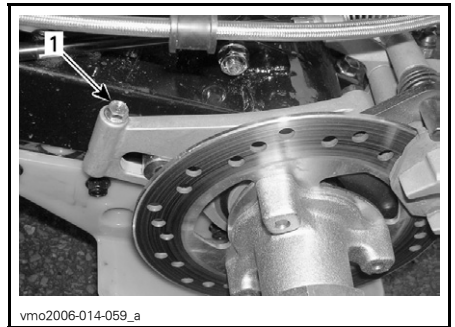

1. Kaliiperin tukipultti.

Työnnä säätölukko ketjupyörän navan läpi ketjunkiristimeen.

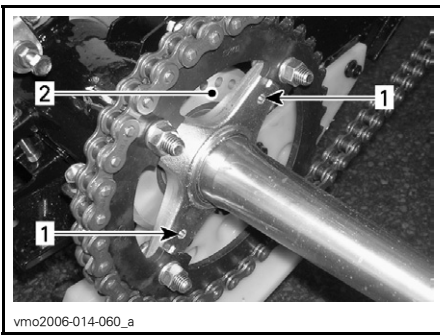

1. Ketjupyörän napa
2. Ketjunkiristin

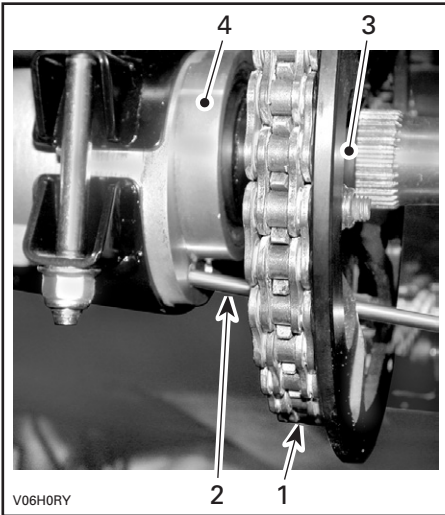

TYYPILLINEN

1. Voimansiirtoketju
2. Säätölukko
3. Ketjupyörän napa
4. Ketjunkiristin

Säädä ketjun kireys liikuttamalla ATV:tä hitaasti eteen- ja taaksepäin.

Ketjun painuman tulisi olla ketjun yläpäässä 15 ja 25 mm:n (5/8 - 1") välillä.

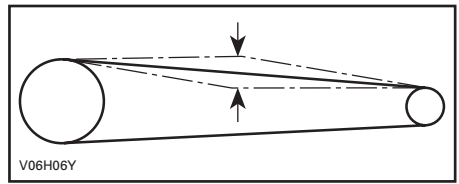

Kiristä ketjunkiristimen lukituspultit 50 N•m (37 lbf•ft).

TÄRKEÄÄ: Älä koskaan käytä tätä ajoneuvoa kun voimansiirtoketju on liian löysällä tai liian kireällä, sillä voimansiirron komponentit voivat vaurioitua pahasti.

Kun säätö on tehty, toista edellä oleva toimenpide ja tarkasta painuma useita kertoja ketjun eri kohdista.

Ketjupyörä ja hammasratas

Tarkasta onko ketjupyörän akselissa ja hammasrattaassa vääntymistä, liikaa kulumista tai muita vaurioita.

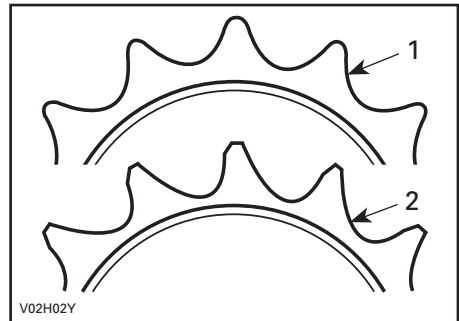

1. Hyvä
2. Vaihda

TÄRKEÄÄ: Vältä ketjun ja käyttöpyörän nopea kuluminen vaihtamalla ketju, ketjupyörä ja hammasratas samaan aikaan. Asenna uusi pidätinrenkas aina kun hammasratas irrotetaan.

Pyörä

Pyörämutterit pitää ajoittain irrottaa ja laittaa pultteihin kiinnileikkautumisenestorasvaa muttereiden tulevan irrottamisen helpottamiseksi. Tämä on erityisen tärkeää kun ajoneuvoa käytetään suolavesiympäristössä tai mudassa. Irrota yksi mutteri kerrallaan, voitele ja kiristä uudelleen 50 N•m (37 lbf•ft).

Pyörien laakereiden/holkkien kunto

Työnnä ja vedä pyörää sen yläreunasta, jolloin tunnet pyörän välyksen. Jos välystä tuntuu, ota yhteys Bombardier ATV -jälleenmyyjään.

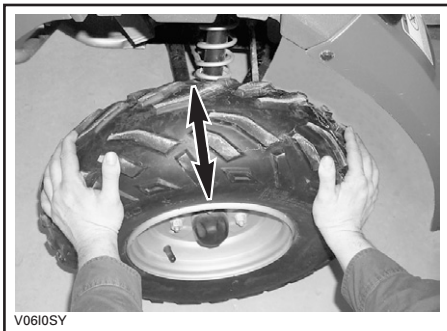

TYYPILLINEN

Renkaat/Pyörät

Rengaspaine

VAROITUS

Rengaspaine vaikuttaa huomattavasti ajoneuvon käsiteltävyyteen ja vakavuuteen. Alipaine voi tyhjentää renkaan, jolloin se alkaa pyöriä vanteella. Ylipaine voi räjäyttää renkaan. Noudata aina suositeltua painetta. Koska renkaat ovat matalapainetyyppiä, on käytettävä käsipumppua.

Tarkasta paine kun renkaat ovat "kylmät" ennen ajoneuvon käyttöä. Rengaspaine vaihtelee lämpötilan ja korkeuden mukaan. Tarkasta paine uudelleen jos jompikumpi näistä muuttuu.

Työkalupakkauksessa on painemittari sinua varten.

RENGASPAINNE		
150 kg:aan (330 lb) SAAKKA	Maks.	EDESSÄ/TAKANA 34 kPa (5 PSI)
	Min.	26 kPa (3,8 PSI)

Vaikka renkaat on erityisesti suunniteltu maastoajokäyttöön, voi rengas silti tyhjentyä. Siksi suositellaan, että pidät mukana rengaspumpun ja korjaus-sarjan.

Renkaiden/pyörän kunto

Tarkasta, ettei rengas ole vaurioitunut eikä kulunut. Vaihda tarvittaessa.

Älä kierrätä renkaita. Etu- ja takarenkaat ovat eri kokoa. Renkaat on suunniteltuja ja niiden pitää pyöriä aina samaan suuntaan, jotta ne toimisivat oikein.

Pyörän irrotus

Löysää muttereita, nosta sitten ajoneuvoa. Aseta ajoneuvon alle tuki. Irrota mutterit, irrota sitten pyörä.

Asennuksen yhteydessä suositellaan, että kierteisiin laitetaan kiinnileikkautumisenestorasvaa. Kiristä varovasti mutterit vuoronperään ristikkäin ja kiristä lopuksi 50 N•m (37 lbf•ft).

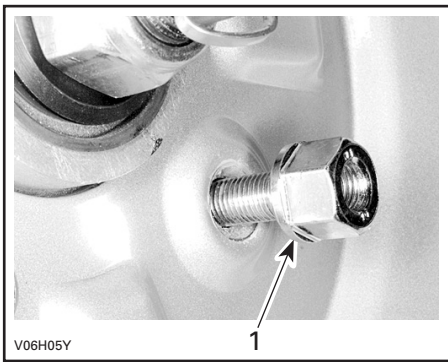

TYYPILLINEN

1. Mutterin suippeneva puoli

TÄRKEÄÄ: Käytä aina suositeltuja muttereita. Toisenlaisen mutterin käyttö voi vahingoittaa vannetta.

OHJAUSJÄRJESTELMÄ

Kaasuvaijerin voitelu

Kaasuvaijeri on voideltava vaijerin silikonivoiteluaineella (P/N 293 600 041) tai vastaavalla.

VAROITUS

Käytä aina silikonipohjaista voiteluainetta. Toisenlaisen voiteluaineen (kuten vesipohjainen voiteluaine) käyttö voi johtaa kaasuvivun/-vaijerin jumiutumiseen tai jäykkyyteen.

Avaa kaasuvivun kotelo.

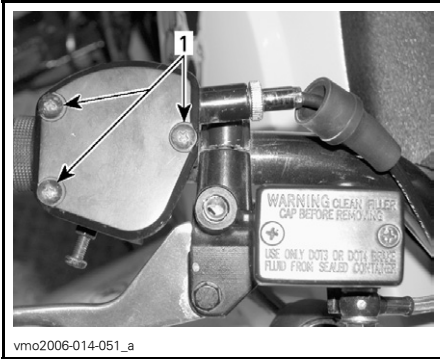

1. Irrota ruuvit

Vedä kumisuojusta niin, että vaijerin säädin näkyviin tulee.

Ruuvaa vaijerin säätimen lukitusmutteri auki ja vapauta vaijerin jännitys ruuvamalla säädin sitten sisään.

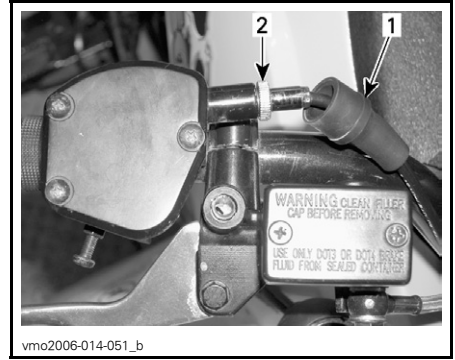

1. Kumisuojaus
2. Kaapelin säädin

Irrota kaapeli kaasuvivusta.

HUOM: Laita vaijeri pidikkeen loveen ja irrota vaijerinpää pidikkeestä.

Irrota kaasuttimen päällä oleva kansi. Aseta kansi kauas kaasuttimesta.

Asenna vaijerinvoitelija (P/N 529 035 738) vaijeriin.

Työnnä ruiskukannun neula vaijerinvoitelijan reikään.

VAROITUS

Käytä aina silmäsuojaimia ja hanskoja, kun voitelet kaapelia.

HUOM: Vältä voiteluaineen roiskuminen asettamalla vaijerinvoitelijan ympärille rättili.

Lisää voiteluainetta kunnes sitä tulee ulos kaasutinvaijerin kaasutinpästä.

Anna vaijerin roikkua noin 15 minuuttia, tai kunnes siitä ei valu voiteluainetta.

Aseta kaasuttimen kansi paikalleen.

Asenna vaijeri takaisin ja säädä se.

Kaasuvivun säätö

Vedä kumisuojaus taaksepäin, jolloin näkyviin tulee kaasuvaijerin säädin.

Löysää lukkomutteria ja kierrä sitten säädintä kunnes kaasuvivun välys on oikea.

HUOM: Mittaa kaasun välys kaasuvivun kärjestä.

Kiristä lukkomutteri ja aseta suojus takaisin paikalleen.

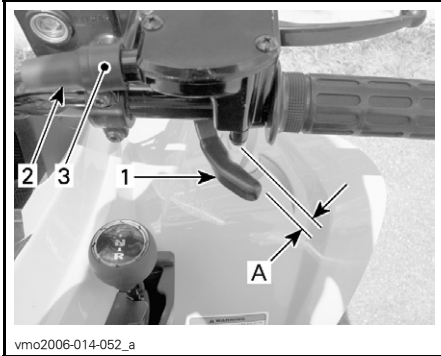

1. Kaasuvipu

2. Suojus

3. Vaijerin säädin

A. 1 - 3 mm (0,039 - 0,118")

Vaihdevivun ollessa VAPAALLA (NEUTRAL) käynnistä moottori. Tarkasta onko kaasuvaijeri oikein säädetty kääntämällä ohjaustanko täysin oikealle ja sitten täysin vasemmalle. Jos moottorin käyntinopeus muuttuu, säädä kaasuvivun välys uudelleen.

JOUSITUS

Säätö

VAROITUS

Säädä kummatkin jouset samaan pituuteen. Eri tavalla säädetyt jouset voivat aiheuttaa huonon käsiteltävyyden, tai vakavuuden ja/tai hallinnan menetyksen, sekä altistaa onnettomuudelle.

Jousen esijännitys voi vaihdella kuljettajan painosta riippuen. Esijännitystä voi muuttaa puristamalla jousi eripituisiksi kiertämällä kumpaakin lukkomutteria ylös tai alaspäin.

Lyhennä joustia jäykempää ajoa ja epätasaisista tieistä varten.

Pidennä joustia kevyempää kuormaa ja tasaisempaa tietä.

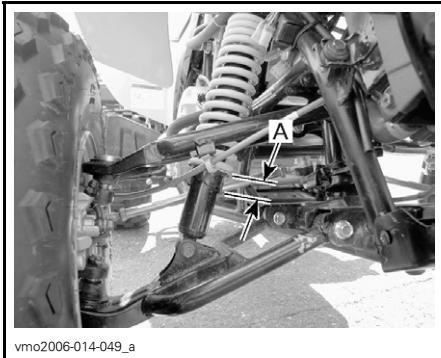

ETUJOUSITUS

A. Sama pituus kummallakin puolella

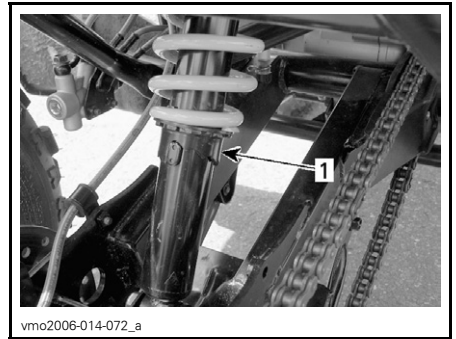

TAKAJOUSITUS

1. Esijännityksen säätönokka

Voitelu

Kääntövarsi

Voitele kääntövarsien laakeritapit. Käytä synteettistä rasvaa (P/N 293 550 033) tai vastaavaa.

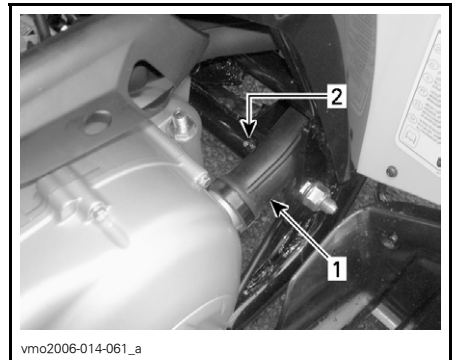

AJONEUVON VASEN PUOLI

1. Portaattoman voimansiirron putki
2. Rasvanippa

Tarkastus

Etu- ja takajousitus

Tarkasta, ettei iskunvaimentimissa ole vuotoja ja että kiinnikkeet ovat tiukassa. Ota tarpeen mukaan yhteys valtuutettuun Bombardier ATV -jälleenmyyjään.

Kääntövarsi

Tarkasta, ettei kääntövarsi ole vääntynyt, murtunut tai taipunut. Mahdollisten ongelmien ilmetessä ota yhteys valtuutettuun Bombardier ATV -jälleenmyyjään.

A-tukivarret

Tarkasta, ettei A-tukivarsissa ole murtumia, taipumia tai muita vaurioita. Ota tarpeen mukaan yhteys valtuutettuun Bombardier ATV -jälleenmyyjään.

JARRU

VAROITUS

Valtuutetun Bombardier ATV -jälleenmyyjän on suoritettava kaikki jarrujärjestelmäkorjaukset.

Etujarru

Etujarrut ovat hydrauliset levyjarrut. Jarrut ovat itsesäätyvät eivätkä vaadi säätämistä.

Takajarru

Takajarrujärjestelmä on hydraulinen eikä tarvitse säätöä.

Tarkastus

VAROITUS

Pyydä valtuutettua Bombardier ATV -jälleenmyyjää korjaamaan tai vaihtamaan jarrujärjestelmän mahdolliset osat.

Pidä jarrut hyvässä toimintakunnossa tarkastamalla seuraavat seikat:

- ettei jarrujärjestelmässä ole neste-
vuotoja
- etteivät jarrut tunnu sienimäiseltä
- etteivät jarrulevyt ole liian kuluneet
ja pinta huono
- etteivät jarrupalat ole kuluneet, vau-
rioituneet tai löysällä.

KÄYTTÖRAJAT

Jarrupalojen paksuus	2 mm (0,079")
Jarrulevyjen paksuus	2 mm (0,079")
Levyjen maksimikäyryys	0,15 mm (0,010")

Jarrunesteen vaihto

VAROITUS

Jarrunesteen vaihtamisen tai minkä tahansa jarrujärjestelmän korjauksen on suoritettava valtuutettu Bombardier ATV -jälleenmyyjä.

KORI/RUNKO

Moottorin alue

Tarkasta, ettei moottorin alueella ole vaurioita tai vuotoja. Varmista, että kaikki letkunkiristimet ovat kunnolla kiinni eikä mikään letku ole murtunut, kierteellä tai muuten vaurioitunut.

Tarkasta äänenvaimennin, akku ja säiliön kiinnittimet.

Tarkasta sähköliitosten kireys ja onko niissä korroosiota.

Vaihda tai korjauta vaurioituneet osat.

Vetokoukun/perävaunu- kuulan kunto (jos varusteena)

Tarkasta kiinnikkeiden kireys ja perävaunukuulan kireys/kunto. Kiristä uudelleen tarpeen mukaan ja vaihda kulunut kuula.

Kiinnittimet

Tarkasta ajoneuvon kiinnikkeen kunto ja kireys. Kiristä tarpeen mukaan.

Istuinkiinnikkeet

Tarkasta istuinkiinnikkeiden kireys. Kiristä, tai vaihda tarvittaessa.

Ajoneuvon puhdistus ja suojaaminen

Älä koskaan puhdistaa ajoneuvoa korkeapainepesurilla, KÄYTÄ VAIN PIENTÄ PAINETTA (kuten puutarhaletku). Korkeapaine voi aiheuttaa sähkö- tai mekaanisia vikoja.

Estä ruostuminen maalaamalla vaurioituneet maalatut osat kunnolla uudelleen.

Tarvittaessa pese kori kuumalla vedellä ja saippualla (käytä vain mietoa pesuainetta). Vahaa hiomattomalla vahalla.

TÄRKEÄÄ: Älä koskaan puhdistaa muoviosia voimakkaalla pesuainella, rasvanpoistoaineella, tinnerillä, asetonilla, tms.

TAKUU

BRP INTERNATIONALIN RAJOITETTU TAKUU: 2006 BOMBARDIER* ATV -TUOTTEET

1) RAJOITETUN TAKUUN LAAJUUS

Bombardier Recreational Products Inc. (jatkossa "BRP"), myöntää 2006 BOMBARDIER ATV -tuotteilleen materiaalivikoja ja työn laatua koskevan alempana kuvatun pituisen takuun.

Kaikilla valtuutetun Bombardier jälleenmyyjän/maahantuojan (siten kuin jäljempänä määritetty) 2006 Bombardier ATV:n toimituksen yhteydessä asentamalla alkuperäisillä Bombardier-varaosilla ja -lisävarusteilla on sama takuu kuin ATV:llä.

Mikäli tätä tuotetta käytetään missä tahansa vaiheessa kilpailemiseen tai mihinkään muuhun kilpailutoimintaan, vaikka kyseessä olisi edellinen omistaja, tämä takuu julistetaan pätemättömäksi.

2) TAKUUAIKA

Tämä takuu on voimassa TOIMITUSPÄIVÄSTÄ LUKIEN ENSIMMÄISELLE VÄHITTÄISKULUTTAJALLE, tai päivästä, jolloin tuote on ensimmäisen kerran otettu käyttöön, mikä ensin kohdalle osuu:

KUUSI (6) PERÄKKÄISTÄ KUUKAUTTA omistajalle, joka käyttää sitä yksityiseen tai kaupalliseen tarkoitukseen.¹

Osien korjaus tai korvaaminen, tai huollon suorittaminen tämän takuun puitteissa ei pidennä tämän takuun takuaikaa sen alkuperäistä loppumisajankohtaa pitemmälle.

3) TAKUUEHDOT

Tämä takuu kattaa pelkästään ensimmäisen omistajan uusina ja käyttämättöminä sellaiselta Bombardier-jälleenmyyjältä/maahantuojalta ostetut 2006 Bombardier ATV -tuotteet, joka on valtuutettu myymään Bombardier ATV -tuotteita myyntiin tapahtumamaassa (jatkossa "Bombardier ATV -jälleenmyyjä/maahantuoja"), ja sittenkin vasta kun BRD:n määrittämä toimituksen ennakkotarkastus on suoritettu ja asiakirja siitä laadittu. Takuu astuu voimaan vasta kun valtuutettu Bombardier ATV -jälleenmyyjä/maahantuoja on rekisteröinyt tuotteen asiaankuuluvalla tavalla. Rajoitukset ovat tarpeen, jotta BRP voisi taata sekä tuotteittensa, että kuluttajien ja yleisön turvallisuuden.

Takuun ylläpitämiseksi on määräaikaishuollot suoritettava *KÄSIKIRJASSA* mainitulla tavalla. BRP varaa itselleen oikeuden ehdollistaa takuun riippumaan todistuksesta huollon kunnolla suorittamisesta.

1. Takuu on voimassa KAKSIKYMMENTÄNELJÄ (24) peräkkäistä kuukautta, mikäli tuote on myyty missä tahansa Euroopan unionin jäsenvaltiossa (EY direktiivi 1999/44/EY). Takuuaika on kuitenkin KUUSI (6) peräkkäistä kuukautta, mikäli tuotetta käytetään kaupallisiin tarkoituksiin.

4) TOIMENPITEET TAKUUN MYÖNTÄMISTÄ VARTEN

Asiakkaan on ilmoitettava huoltavalle Bombardier ATV -jälleenmyyjälle/maahantuojalle kahden (2) päivän kuluessa vian ilmestymisestä, ja hänen on kohtuullisesti mahdollistettava tuotteen luoksepäästävyys ja annettava kohtuullinen mahdollisuus vian korjaamiseen. Asiakkaan on myös esitettävä valtuutetulle Bombardier-jälleenmyyjälle/maahantuojalle tuotteen ostotodistus ja allekirjoitettava korjaus-/työmääräin ennen korjauksen alkamista takuunalaisen korjauksen vahvistamiseksi. Kaikki tämän takuun puitteissa korvatut osat ovat jatkossa BRP:n omaisuutta.

5) MITÄ BRP TEKEE

BRP:n velvollisuus on tämän takuun puitteissa rajoitettu siihen, että se oman harkintansa mukaan korjaa normaalikäytössä, -ylläpidossa ja -huollossa viallisiksi todetut osat, tai korvaa tällaiset osat uusilla alkuperäisillä BRP-osilla ilman osien tai työvoiman veloittamista, millä tahansa valtuutetulla BRP-jälleenmyyjällä/maahantuojalla.

BRP pidättää itsellään oikeuden tuotteiden ajoittaiseen parantamiseen tai muuttamiseen ilman aikaisempien tuotteiden muuttamisvelvollisuutta.

6) POIKKEUKSET, JOITA TAKUU EI KATA

Seuraavat eivät missään olosuhteissa kuulu takuun piiriin:

- Normaali kuluminen;
- Rutiininomaiset huoltokohteet, v iritykset, säädöt;
- Vauriot, jotka johtuvat muunlaisesta kuin tämän *KÄSIKIRJAN* mukaisesta huollosta/ylläpidosta ja/tai varastoinnista;
- Vauriot, jotka johtuvat osien irrottamisesta, vääränlaisista korjauksista, huollosta, ylläpidosta, muutoksista, tai osien käytöstä, joita BRP ei ole valmistanut tai hyväksynyt, tai muun kuin valtuutetun huoltavan Bombardier-jälleenmyyjän/maahantuojan tekemistä korjauksista;
- Väärinkäytöstä, epätavallisesta käytöstä, laiminlyönnistä, tai sellaisesta tuotteen käytöstä johtuvat vahingot, joka ei noudata *KÄSIKIRJASSA* suositeltua käyttöä;
- Onnettomuudesta, uppoamisesta, tulesta, varkaudesta, vandalismista, tai ylivoimaisesta esteestä johtuvat vahingot;
- Sellaisten polttoaineitten, öljyjen tai voiteluaineiden käyttö, jotka eivät sovi käytettäväksi Tuotteessa (ks. *KÄSIKIRJA*);
- Veden tai lumen sisäänmeno;
- Satunnaiset tai seurannaisvahingot, tai minkään muunlaiset vahingot, mukaan luettuina ilman rajoitusta hinaamis-, puhelin-, vuokra-, taksi-, haitta-, vakuutus- tai lainojen maksukustannukset, ajan menetykset tai ansiotulon menetykset.

7) VASTUUVELVOLLISUUDEN RAJOITUKSET

TÄMÄ TAKUU ON NIMENOMAAN ANNETTU JA HYVÄKSYTTY MINKÄ TAHANSA MUUN JA KAIKKIEN MUIDEN TAKUUSITOUKUSTEN SIJAAN, OLKOOKO NE ILMAISTUTAI KONKLUDETTISET, MUKAAN LUETTUINA ILMAN RAJOITUSTA KAIKKI KURANTTIJUTTA TAI TIETTYYN TARJOITUKSEEN SOPIVUUTTA KOSKEVAT TAKUUT. SIKÄLI KUIN NIISTÄ EI VOIDA SANOUTUA IRTI, KONKLUDETTISET TAKUUSITOUKUKSET RAJOITTUVAT KESTOLTAAN KYSEESSÄ OLEVAN TAKUUN VOIMASSA OLOON. TÄMÄ TAKUU EI KATA SATUNNAISIA EIKÄ SEURANNAISVAHINKOJA. JOTKUT MAAT/LÄÄNIT EIVÄT HYVÄKSY VASTUUVAPAUTUSLAUSEKKEITA, RAJOITUKSIA TAI EDELLÄ YKSILÖITYJÄ RAJOITUKSIA, JA SEN JOHDOSTA NE EIVÄT MAHDOLLISESTI KOSKE SINUA. TÄMÄN TAKUUN PERUSTEELLA SINULLA ON TIETTYJÄ OIKEUKSIA, LISÄKSI SINULLA SAATTA OLLA MUITA MAASTA TOISEEN VAIHTELEVIA LAILLISIA OIKEUKSIA.

Maahantuojailla tai yhdelläkään Bombardier ATV -jälleenmyyjällä tai muulla henkilöllä ei ole valtuuksia minkään muun tuotetta koskevan vahvistuksen, edustuksen, tai takuun antamiseen kuin ne, mitä tähän rajoitettuun takuuseen sisältyy, ja mikäli näin tapahtuu, niitä ei voida käyttää BRP:tä vastaan.

BRP pidättää itsellään oikeuden muuttaa tätä takuuta milloin tahansa, ja on itsestään selvää, että kyseiset muutokset eivät muuta niitä takuuehtoja, jotka koskevat tämän takuun voimassaollessa myytyjä tuotteita.

8) LUOVUTUS

Mikäli tuotteen omistusoikeus siirretään takuuajana, siirtyy myös tämä takuu, joka on voimassa takuuajan loppuun edellyttäen, että BRP:lle ilmoitetaan kyseistä siirrosta seuraavalla tavalla:

BRP tai valtuutettu Bombardier ATV -jälleenmyyjä/maahantuoja vastaanottaa todistuksen siitä, että aikaisempi omistaja on suostunut omistusoikeuden siirtoon, sekä uuden omistajan yhteystiedot. Jälleenmyyjä toimittaa nämä tiedot sitten suoraan BRP:lle.

9) KULUTTAJA-APU

- a) Mikäli tämän BRP:N RAJOITETUN TAKUUN suhteen syntyy kiistaa tai riitaa, BRP ehdottaa, että asia yritetään ensiksi ratkaista maahantuojatasolla. Suosittelemme, että asiasta keskustellaan valtuutetun jälleenmyyjän huoltopäällikön tai omistajan kanssa.
- b) Lisäapua tarvittaessa on asian ratkaisemiseksi syytä ottaa yhteys jälleenmyyjän huolto-osastoon.
- c) Mikäli asiaa ei vieläkään saada ratkaistua, kirjoita BRP:lle alla olevaan osoitteeseen

BRP—FINLAND OY
HUOLTO—OSASTO
AHJOHTIE 30
96101 ROVANIEMI
FINLAND

© 2005 Bombardier Recreational Products Inc. Kaikki oikeudet pidätetään.

® Bombardier Recreational Products Inc.:in tai sen tytäryhtiöitten omistama rekisteröity tuotemerkki.

* Bombardier Inc. -yhtiön tavaramerkki, luvanvarainen käyttö.

YKSITYISYYDEN SUOJA/VASTUUVAPAUTUSLAUSEKE

Täten ilmoitamme, että tulemme käyttämään yhteystietojasi turvallisuuteen ja takuuseen liittyvissä asioissa. Joskus käytämme myös asiakkaidemme yhteystietoja ilmoittaaksemme heille tuotteistamme tai tehdäksemme heille tarjouksia. Mikäli et halua vastaanottaa tietoja tuotteistamme, palveluksistamme ja tarjouksistamme, pyydämme ilmoittamaan siitä meille kirjallisesti alla olevaan osoitteeseen.

Huomioi myös, että aika ajoin annamme huolella valikoitujen ja luotettavien järjestöjen käyttää asiakkaidemme yhteystietoja laatutuotteitten ja -palvelusten myyminen edistämiseen. Jos haluat, ettei nimeäsi ja osoitettasi luovuteta kolmansille osapuolille, pyydämme ilmoittamaan siitä meille kirjallisesti alla olevaan osoitteeseen:

BRP-Finland Oy
Huolto-osasto
Ahjotie 30
96 101 Rovaniemi
FINLAND

KIINNITÄ
POSTIMERKKI
TÄHÄN



BRP-Finland Oy
Huolto-osasto
Ahjotie 30
96101 Rovaniemi
Finland

V00A2G

ATV MALLI nro. _____

AJONEUVO
TUNNISTUSNUMERO (V.I.N.) _____

MOOTTORIN
TUNNISTUSNUMERO (E.I.N.) _____

Omistaja: _____

NIMI

KATU

NRO

HUONEISTO

PAIKKA

OSAVALTIO/LÄÄNI

ZIP/POSTINUMERO

Ostopäivämäärä _____

VUOSI KUUKAUSI PÄIVÄ

Takuun päättymispäivä _____

VUOSI KUUKAUSI PÄIVÄ

Jälleenmyyjä täyttää myyntihetkellä.

JÄLLEENMYYJÄN LEIMA

Varmista myyvältä jälleenmyyjältäsi, että ajoneuvosi on rekisteröity BRP:llä.

Tätä käsikirjaa luettaessa on muistettava että:

 **VAROITUS**

Osoittaa mahdollista vaaratilannetta, joka voi johtaa vakavaan loukkaantumiseen tai kuolemaan, ellei sitä vältetä.

2006



VAROITUS

AJONEUVON KÄYTTÖ VOI OLLA VAARALLISTA. Kolari tai ympäripyörähdys voi sattua helposti, jopa rutiininomaisten toimenpiteiden yhteydessä, kuten kääntyminen ja rinteessä tai esteiden yli ajettaessa ilman asianomaisia varotoimia.

VAKAVA LOUKKAANTUMINEN TAI KUOLEMA voi olla seurauksena, ellei näitä ohjeita noudateta:

- **ENNEN ATV:N KÄYTTÖÄ LUE KÄSIKIRJA JA KAIKKI TUOTTEESSA OLEVAT TARRAT.**
- **ÄLÄ KOSKAAN KÄYTÄ ATV:TÄ ILMAN KUNNOLLISIA OHJEITA.** Vasta-alkajien on suoritettava asiantuntijan vetämä harjoituskurssi.
- **ÄLÄ KOSKAAN KULJETA MATKUSTAJAA.** Lisää vaaraa menettää hallinnan, jos kuljetat matkustajaa.
- **ÄLÄ KOSKAAN AJA TÄLLÄ ATV:LLÄ KESTOPÄÄLLYSTETYLLÄ PINNALLA.** Lisää vaaraa menettää hallinnan jos ajat tätä ATV:tä kestopäällysteellä.
- **ÄLÄ KOSKAAN AJA TÄLLÄ ATV:LLÄ YLEISILLÄ TEILLÄ.** Jos ajat tällä ATV:llä yleisellä tiellä, voit kolaroida toisen ajoneuvon kanssa.
- **KÄYTÄ AINA HYVÄKSYTTYÄ KYPÄRÄÄ,** silmäsuojuksia ja suojavaatetusta.
- **ÄLÄ KOSKAAN NAUTI ALKOHOLIA TAI HUUMEITA** ennen tällä ajoneuvolla ajamista, tai ajon aikana.
- **ÄLÄ KOSKAAN AJA TÄLLÄ ATV:LLÄ LIIAN LUJAA.** Lisää vaaraa menettää hallinnan, jos ajat tätä ajoneuvoa maastoon, näkyvyyteen tai kokemukseesi nähden liian kovalla vauhdilla.
- **ÄLÄ KOSKAAN YRITÄ TAKAPYÖRILLÄ AJOA, HYPYJÄ, TAI MUITA TEMPPUJA.**



© 2005 BOMBARDIER RECREATIONAL PRODUCTS INC. -YHTIÖN TAI SEN TYTÄRYHTIÖN TAVARAMERKKI.
* BOMBARDIER INC. -YHTIÖN TAVARAMERKKI LUVANVARAINEN KÄYTTÖ.
© 2005 BOMBARDIER RECREATIONAL PRODUCTS INC. KAIKKI OIKEUDET PIDÄTETÄÄN. PAINETTU EU-SSA.

KÄSIKIRJA

DS250

2006

819 12 25