

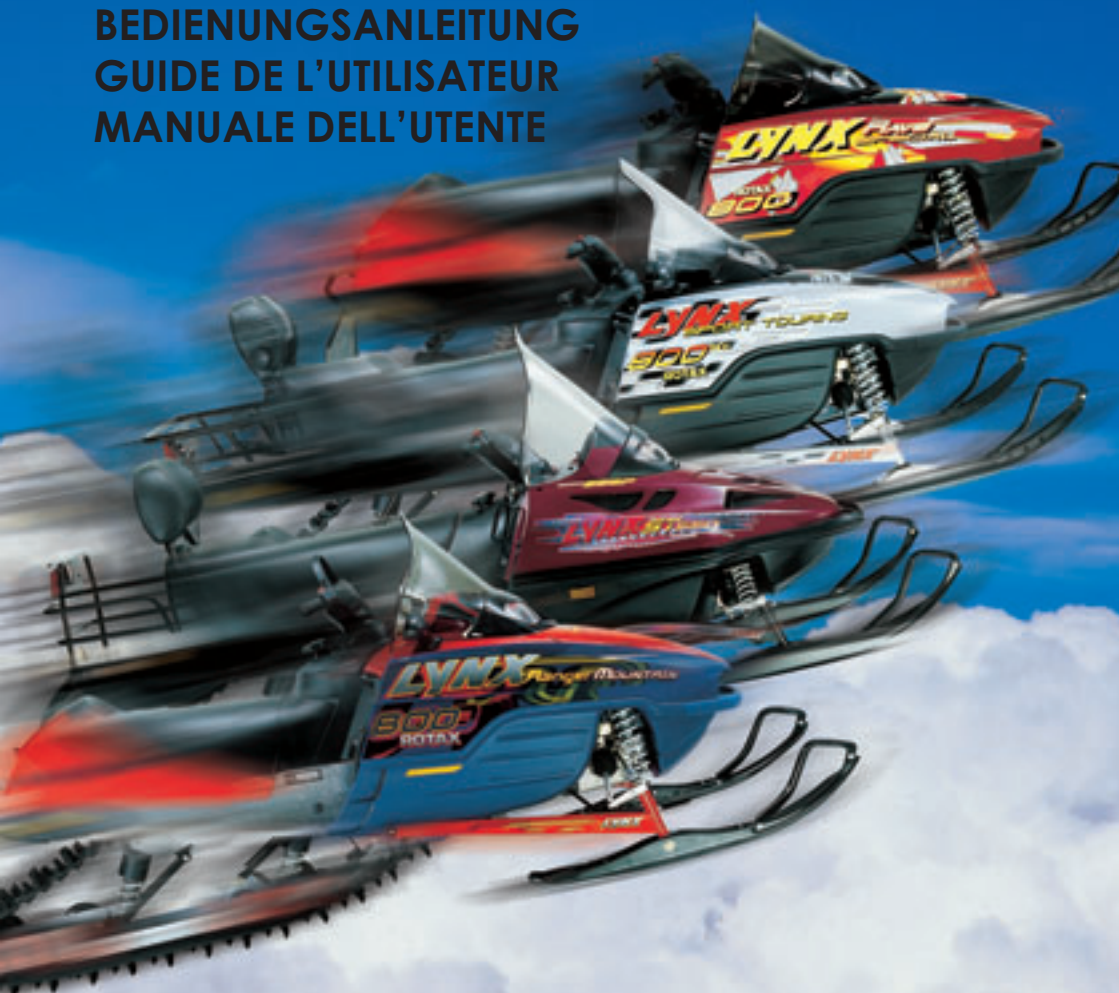

2003

BEDIENUNGSANLEITUNG
GUIDE DE L'UTILISATEUR
MANUALE DELL'UTENTE



2101458

AVVERTENZA!

La mancata osservanza delle precauzioni e delle istruzioni di sicurezza contenute nel presente Manuale dell'utente oppure sulle etichette applicate al prodotto può comportare il rischio di lesioni e in certi casi anche il rischio di morte.

MANUALE DELL'UTENTE 2003

Questo manuale si riferisce ai modelli:

Forest Fox S

6900 FCE

GLX 5900 FCE

SR 600

ST 550 F

SOMMARIO

MISURE DI SICUREZZA	5
IDENTIFICAZIONE DELLA MOTOSLITTA	6
Posizione del numero di identificazione del veicolo	6
Posizione del numero di serie del motore	6
ISTRUZIONI IMPORTANTI RIPORTATE SUL VEICOLO	7
COMANDI/STRUMENTI	10
1. Leva dell'acceleratore	12
2. Leva del freno	12
3. Pulsante del freno di stazionamento	12
4. Leva del cambio	14
5. Luce della retromarcia	15
6. Interruttore di accensione	15
7. Interruttore a filo di arresto motore	16
8. Spia del sistema DESS	17
9. Interruttore di emergenza di arresto motore	17
10. Commutatore per luce anabbagliante/abbagliante	18
11. Maniglia dello starter a riavvolgimento	19
12. Leva dell'aria	19
13. Tachimetro	20
14. Contachilometri	20
15. Contachilometri parziale	20
16. Pulsante di azzeramento del contachilometri parziale	21
17. Tappo/indicatore del serbatoio	21
18. Spia del faro abbagliante (blu)	21
19. Spia del livello dell'olio di iniezione e del freno di stazionamento (rossa)	21
20. Spia di avvertimento di surriscaldamento motore (rossa)	21
21. Interruttore riscaldamento impugnatura	21
21 e 22. Impugnatura e leva dell'acceleratore riscaldate	21
22. Interruttore della leva dell'acceleratore riscaldato	22
23. Ganci del cofano	22
24. Specchietti regolabili	22
25. Connettore presa visore elettrico	22
26. Fusibili	22
27. Maniglie anteriori/paraurti anteriore	23
28. Vano portaoggetti	23

29. Cassetta degli attrezzi	23
30. Portacandele	23
31. Cinghia del sedile	24
32. Schienale regolabile	24
33. Gancio di traino	24
34. Cinghia di ritenuta	25
35. Pulsante iniettore	25
36. Sospensioni regolabili	25
37. RER (interruttore per l'inversione di marcia elettrica)	25
38. Spia RER per il conducente	25
SOSPENSIONI	25
Istruzioni	26
TABELLA PER LA RISOLUZIONE DEI PROBLEMI	26
Guida nella neve alta	26
CARBURANTE E OLIO	29
Carburante raccomandato	29
Olio raccomandato	29
MODIFICHE AL CARBURATORE IN CASO DI BASSE TEMPERATURE	30
RODAGGIO	30
Motore	30
Cinghia	30
Ispezione dopo le prime 10 ore	30
VERIFICHE PRELIMINARI ALL'USO	31
Elenco delle verifiche	31
AVVIO DEL MOTORE	31
Starter a riavvolgimento	32
Starter elettrico	32
Avviamento manuale	32
Spegnimento del motore	35
MANUTENZIONE DOPO L'USO	35

ATTIVITÀ PARTICOLARI	35
Guida ad altitudine elevata	35
Surriscaldamento del motore	35
Motore ingolfato	35
Pattino dell'ammortizzatore posteriore bloccato	36
LIVELLO DEI LIQUIDI	36
Freni	36
Livello dell'olio della catena e del cambio	37
Sistema di iniezione dell'olio	38
Sistema di raffreddamento	39
Elettrolito della batteria	40
MANUTENZIONE	40
Rimozione e installazione della protezione della cinghia	40
Rimozione e installazione della cinghia di trasmissione	41
Tensione della catena di trasmissione	43
Regolazione della puleggia di trasmissione TRA	43
Condizione della cinghia di trasmissione	45
Condizioni dei freni	45
Regolazione del freno	46
Condizioni delle sospensioni posteriori	46
Condizione della fascetta dell'ammortizzatore	46
Condizioni del cingolo	46
Tensione e allineamento del cingolo	46
Meccanismo di sterzo e di sospensione anteriore	48
Usura e condizioni degli sci e delle solette	48
Sistema di scarico	48
Pulizia del filtro dell'aria	48
Sostituzione della lampadina	49
RIMESSAGGIO	50
RISOLUZIONE DEI PROBLEMI	51
SPECIFICHE TECNICHE	



MISURE DI SICUREZZA

- Se il veicolo è dotato di un freno di stazionamento, inserire sempre il freno quando la motoslitte non viene usata.
- Prima di avviare il motore è consigliabile verificare che il movimento dell'acceleratore sia libero.
- Il motore della motoslitte può essere spento attivando il pulsante di emergenza di arresto motore, tirando il cavetto di sicurezza oppure ruotando la chiave.
- Il motore dovrebbe essere azionato solo con la protezione della cinghia in posizione corretta. Non azionare mai il motore senza la cinghia di trasmissione installata. L'azionamento di un motore non sotto carico può essere pericoloso.
- Non azionare mai il motore se i cingoli sono sollevati dal terreno o se il cofano è aperto o è stato rimosso.
- Mantenere sempre la motoslitte in perfette condizioni meccaniche.
- La motoslitte non è concepita per essere usata su vie, strade o autostrade d'uso pubblico. Ciò è infatti considerato, nella maggior parte delle nazioni, un atto illegale.
- Solo per i modelli ad avviamento elettrico: non caricare o sovralimentare mai una batteria installata sulla motoslitte.
- Non lubrificare la leva dell'acceleratore e/o i cavi e la sede dei freni.
- Eseguire esclusivamente le procedure descritte in questo manuale. Se non è specificato diversamente, il motore deve essere SPENTO e freddo prima di eseguire qualsiasi operazione di lubrificazione e manutenzione.
- Alcune motoslitte sono state progettate solo per il conducente e non è stato previsto lo spazio per alcun passeggero.
- Le prestazioni di alcune motoslitte possono risultare significativamente superiori a quelle di altre motoslitte utilizzate in precedenza. Di conseguenza, se ne sconsiglia l'uso da parte di principianti o inesperti.
- Il motore e i componenti di un particolare modello non devono essere utilizzati per altri modelli. L'uso di motori per motoslitte Rotax su motoslitte diverse dalle motoslitte Lynx non è consigliato né autorizzato da Bombardier.

IDENTIFICAZIONE DELLA MOTOSLITTA

I componenti principali della motoslitte (motore e telaio) sono identificati da numeri di serie differenti. Può essere necessario localizzare questi numeri ai fini della garanzia o per poter rintracciare la motoslitte in caso di furto. Questi numeri sono necessari al rivenditore Lynx per compilare correttamente le richieste di garanzia.

Bombardier non prenderà in considerazione nessuna garanzia se il numero di serie o VIN viene rimosso o risulta illeggibile. Si raccomanda di prendere nota di tutti i numeri di serie della motoslitte e di comunicarli alla propria compagnia di assicurazione.

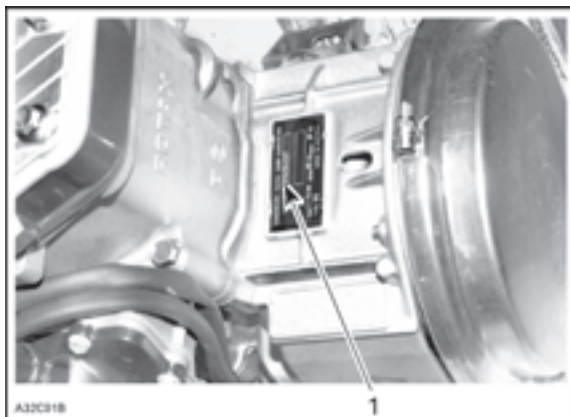

1. Numero di serie del motore

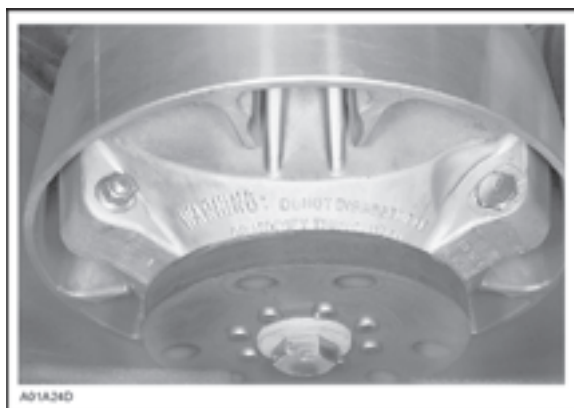

AVVERTENZA: non smontare o modificare questa frizione

ISTRUZIONI IMPORTANTI RIPORTATE SULLA MOTOSLITTA

Leggere attentamente le seguenti istruzioni prima di utilizzare la motoslitte

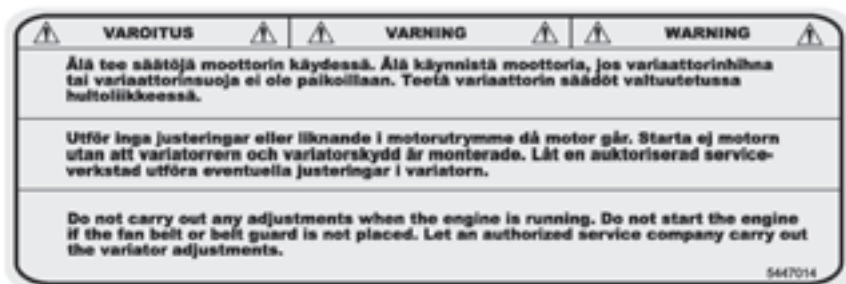

AVVERTENZA!

Non eseguire alcuna regolazione con il motore acceso. Non accendere il motore se la cinghia del ventilatore o la sua protezione non sono installati. Affidare la regolazione del variatore a un centro di assistenza autorizzato.

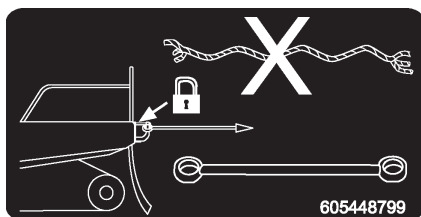

AVVERTENZA!

Non effettuare mai il traino con una fune, ma utilizzare una barra di traino solida adatta per il gancio di traino. Bloccare sempre il gancio con il perno di bloccaggio. Il mancato rispetto di questa avvertenza può causare incidenti anche mortali.

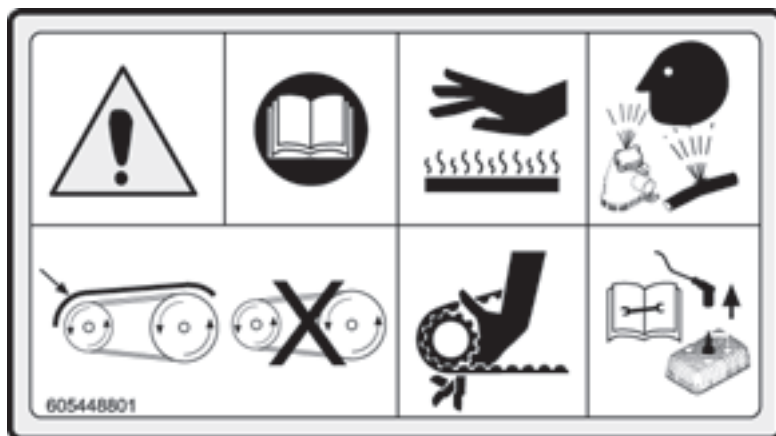

AVVERTENZA!

Leggere attentamente il presente manuale e seguirne tutte le istruzioni.
 Non toccare le parti roventi con le mani, poiché possono causare ustioni.
 Prestare attenzione ai componenti in movimento e proteggere il viso.
 Non accendere il motore se il coperchio della cinghia di trasmissione non è installato.
 Non avvicinare le mani alla cinghia di trasmissione.
 Prima di eseguire qualunque procedura di manutenzione, spegnere il motore e scollegare il cavo della candela.



AVVERTENZA!

I morsetti della batteria, i terminali e i relativi accessori contengono piombo e suoi composti, considerati cancerogeni e nocivi per le funzioni riproduttive nello Stato della California. **Lavarsi le mani dopo averli manipolati.**

COMANDI/STRUMENTI

NOTA! Alcuni comandi/strumenti non sono presenti su determinati modelli. In questo caso, nelle illustrazioni sono stati deliberatamente omessi i numeri di riferimento. Alcuni comandi/strumenti sono opzionali su determinati modelli.

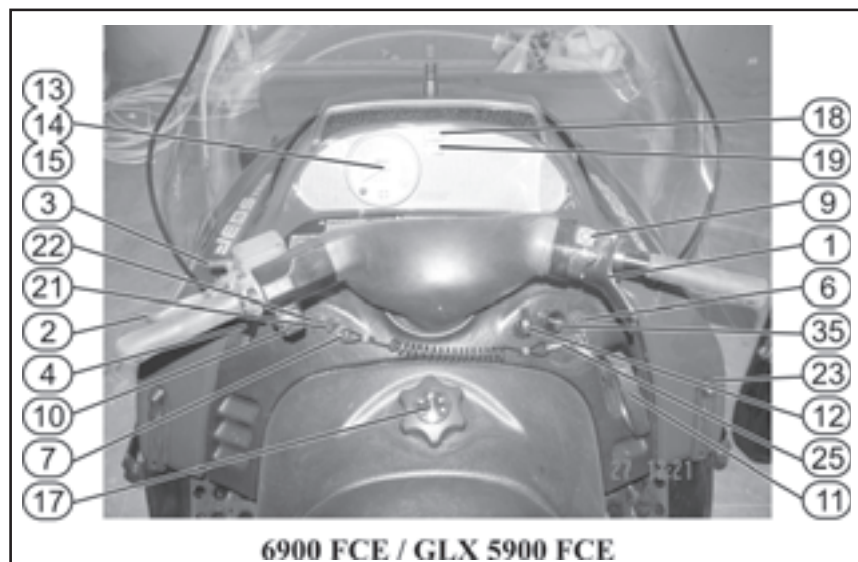

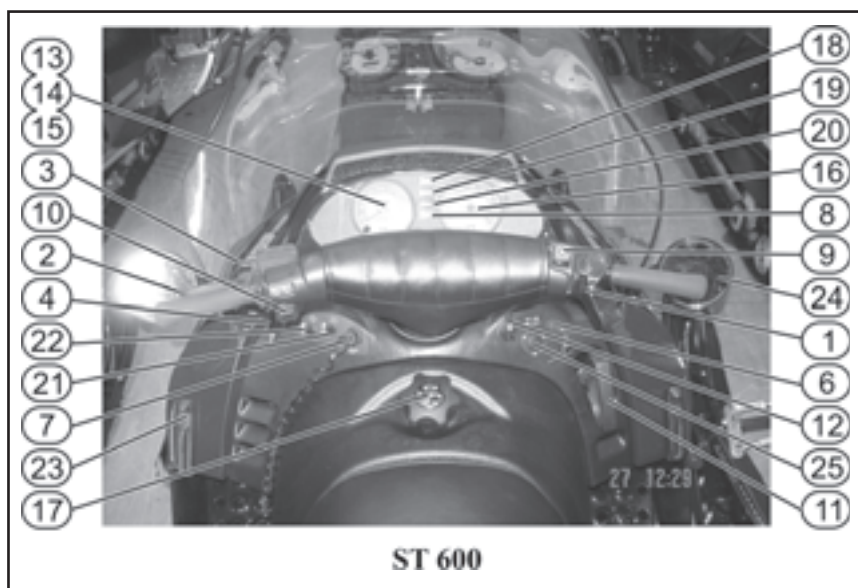
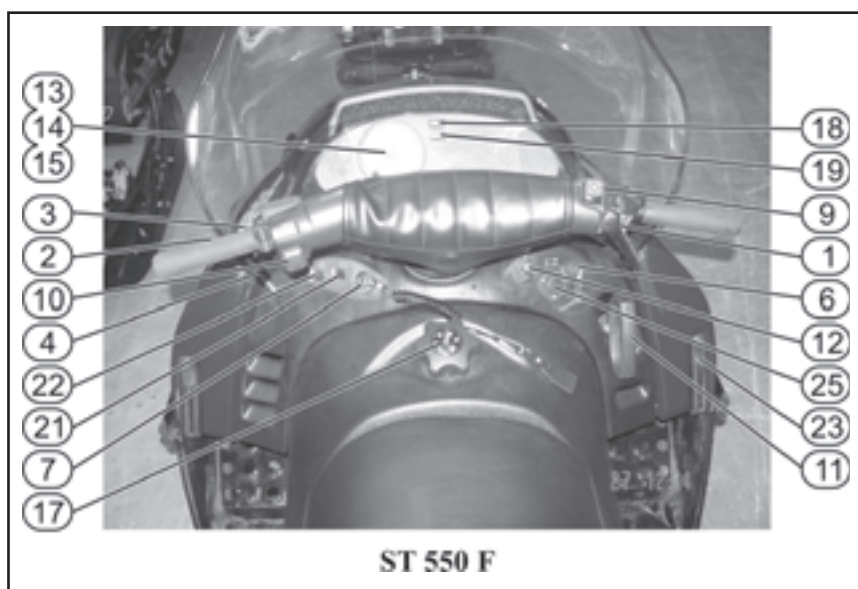

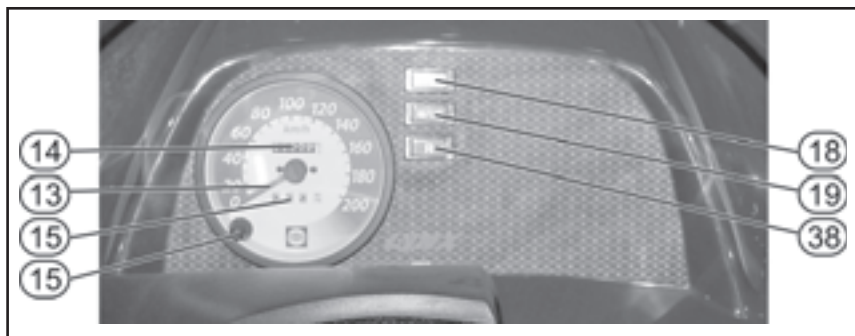

1. Leva dell'acceleratore

Situata sulla parte destra del manubrio. Quando viene premuta, controlla la velocità del motore e l'innesto della trasmissione. Quando viene rilasciata, il motore ritorna automaticamente in folle.

2. Leva del freno

Situata sulla parte sinistra del manubrio. Quando viene premuta, si aziona il freno. Quando viene rilasciata, ritorna automaticamente nella posizione originale. L'azione del freno è proporzionale alla pressione applicata alla leva e dipende dal tipo di terreno e dalla quantità di neve presente.

AVVERTENZA!

L'uso eccessivo o ripetitivo dei freni ad alta velocità provoca un surriscaldamento del sistema di frenatura. Una tale condizione di surriscaldamento può causare un'improvvisa impossibilità di frenare e/o un incendio.

3. Pulsante del freno di stazionamento

Situato sulla parte sinistra del manubrio. Il freno di stazionamento deve venire utilizzato ogni volta che si parcheggia la motoslitte.

Ogni volta che il freno di stazionamento è innestato e il motore è in funzione, la spia del livello dell'olio di iniezione e del freno di stazionamento si accende per ricordare che il freno è innestato.

AVVERTENZA!

Prima di utilizzare la motoslitte, accertarsi che il freno di stazionamento sia completamente disinnestato.

FRENO MECCANICO

Per innestarlo, tirare la leva del freno e mantenerla tirata mentre si tira il pulsante con l'altra mano. Sulla leva del pulsante vi sono due tacche di arresto; tirare il pulsante fino a quando scatta in corrispondenza di una tacca, quindi rilasciare la leva del freno.

Per disinnestare il freno, tirare la leva del freno, quindi premere a fondo il pulsante del freno di stazionamento. Rilasciare sempre il freno di stazionamento prima di partire.

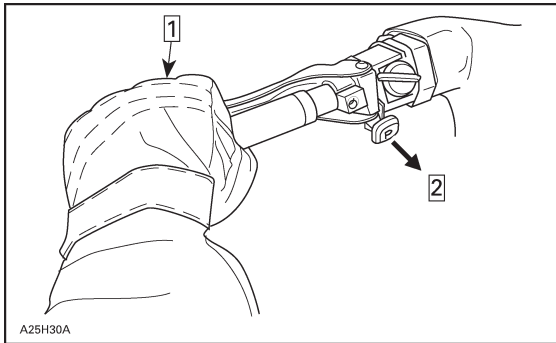

Passo 1: Premere e tenere in posizione

Passo 2: Tirare completamente

AVVERTENZA!

Il freno di stazionamento deve essere usato per soste temporanee di durata non superiore ai 5 minuti. Il pulsante del freno di stazionamento tiene innestato il freno di stazionamento e mantiene la pressione contro il dispositivo di stazionamento. Tuttavia, questa pressione diminuisce gradualmente fino a non essere più in grado di mantenere in posizione la slitte.

FRENO IDRAULICO

Per innestarlo, tirare la leva del freno e mantenerla tirata mentre si tira la leva di bloccaggio con un dito. La leva del freno è ora premuta a metà e il freno è innestato.

Per rilasciarlo, tirare la leva del freno. La leva di bloccaggio ritorna automaticamente nella posizione originale. La leva del freno ritorna in posizione di riposo. Rilasciare sempre il freno di stazionamento prima di partire.

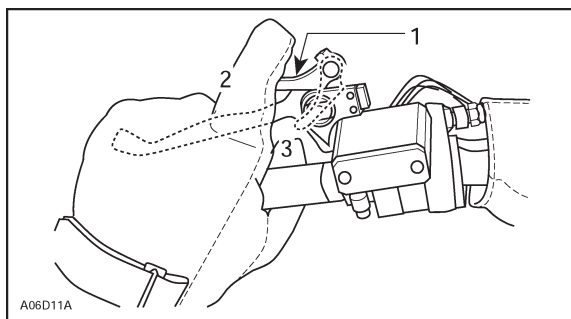

1. *Leva di bloccaggio*
2. *OFF (spento)*
3. *ON (acceso)*

4. Leva del cambio

AVVERTENZA!

Queste motoslitte sono in grado di eseguire una retromarcia rapida. Rimanere sempre seduti e innestare il freno prima di cambiare marcia. Arrestarsi completamente, quindi cambiare marcia. Accertarsi che il percorso dietro alla motoslitte sia privo di ostacoli e che non vi siano persone nelle immediate vicinanze. Se si innesta la retromarcia rapida mentre si segue una curva, il veicolo può perdere stabilità.

RETROMARCIA ELETTRONICA

Questi modelli sono dotati di sistema RER (retromarcia elettronica Rotax), azionato da un pulsante di retromarcia.

Lo spostamento in retromarcia si ottiene cambiando la direzione della rotazione del motore. Il cambio in retromarcia è un meccanismo elettronico, consistente in un modulo di controllo che modifica la sincronizzazione del motore.

Rilasciando il pulsante di retromarcia, il numero di giri/min del motore viene ridotto in misura sufficiente a modificare l'anticipo del tempo di accensione. Questa operazione inverte la rotazione dell'albero a gomiti.

Non avviene alcuna azione meccanica né alcun cambio di marcia.

Non è necessaria alcuna regolazione, tranne che in caso di uso ad altitudini elevate. Vedere nel seguito la sezione **Modifica del RER ad altitudini elevate**.

Cambio di marcia

Si raccomanda di riscaldare il motore alla normale temperatura di funzionamento prima di cambiare.

Il cambio di marcia avviene solo quando il motore è in funzione.

Il motore passa automaticamente alla marcia avanti quando si avvia dopo un arresto o dopo uno stallo.

Il numero di giri/min del motore diminuisce per alcuni secondi, quindi il motore inizia a girare in direzione opposta e ritorna alla sua normale velocità al minimo.

NOTA: quando è innestata la retromarcia, si accende la spia del sistema DESS e si attiva un segnale acustico.

Accelerare leggermente e in modo costante.

5. Luce della retromarcia

Questa spia si accende quando è selezionata la retromarcia.

6. Interruttore di accensione

Le luci si accendono automaticamente quando il motore è in funzione.

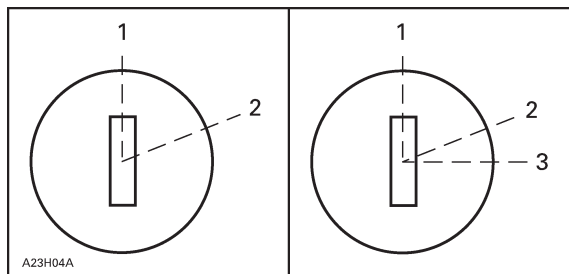

AVVIAMENTO MANUALE

1. OFF (spento)
2. ON (acceso)

AVVIAMENTO ELETTRICO

1. OFF (spento)
2. ON (acceso)
3. START (avviamento)

Avviamento manuale

Interruttore a due posizioni, azionato a chiave. Per avviare il motore, ruotare la chiave nella posizione ON, quindi tirare la maniglia dello starter a riavvolgimento. Per arrestare il motore, ruotare la chiave nella posizione OFF.

Avviamento elettrico

Interruttore a tre posizioni, azionato a chiave. Per avviare il motore, ruotare la chiave nella posizione START e mantenerla in posizione.

ATTENZIONE!

Non tenere la chiave nella posizione START per più di 30 secondi. Mantenendo la chiave sulla posizione START una volta che il motore è avviato, infatti, si può danneggiare il meccanismo dello starter.

Rilasciare immediatamente la chiave una volta che il motore è stato avviato. Non appena viene rilasciata, la chiave ritorna sulla posizione ON.

Se il motore non parte al primo tentativo, ruotare di nuovo la chiave nella posizione ON prima di ritentare l'avviamento. Per arrestare il motore, ruotare la chiave nella posizione OFF.

NOTA: se necessario, il motore può essere avviato manualmente con lo starter a riavvolgimento.

Se lo starter non funziona, verificare le condizioni del fusibile del motorino di avviamento (Fare riferimento alla sezione FUSIBILI).

7. Interruttore a filo di arresto motore

Le luci si accendono automaticamente quando il motore è in funzione.

Il sistema del cavetto di sicurezza spegne automaticamente il motore se il conducente cade accidentalmente dal veicolo.

Funzionamento

Prima di avviare il motore, collegare il cavetto di sicurezza al polso o ad un indumento, quindi far scattare la calottina dell'interruttore sul relativo innesto.

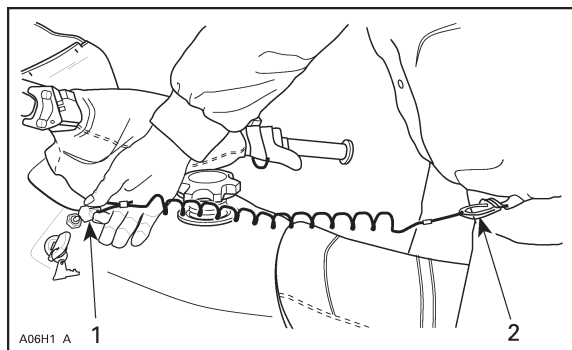

1. Far scattare la calottina sul relativo innesto
2. Fissare all'occhiello

Se è necessaria un'interruzione di emergenza del motore, estrarre completamente la calottina dall'interruttore di sicurezza.

Su alcuni modelli l'impianto di arresto a cavetto di sicurezza comprende anche il sistema DESS che funziona come una chiave.

Il sistema DESS agisce da deterrente contro i furti. Il cavetto di sicurezza fornito con la motoslitte è programmato dal rivenditore ed è l'unico componente che consente al motore di ruotare a più di 3000 giri/min. Se viene installato un cavetto di sicurezza non correttamente programmato, il motore non riesce a raggiungere la velocità di innesto necessaria per spostare la motoslitte.

Spie del sistema DESS

Se una spia del sistema DESS lampeggia una volta per tre secondi, significa che è stata rilevata una connessione difettosa. Il veicolo non può essere utilizzato.

Per verificare il collegamento difettoso, rimuovere il cavetto di sicurezza. Accertarsi che sia privo di depositi di terra o di neve. Reinstallare il cavetto di sicurezza e riavviare il motore. Se la spia lampeggia di nuovo per tre secondi, contattare un'officina autorizzata Lynx.

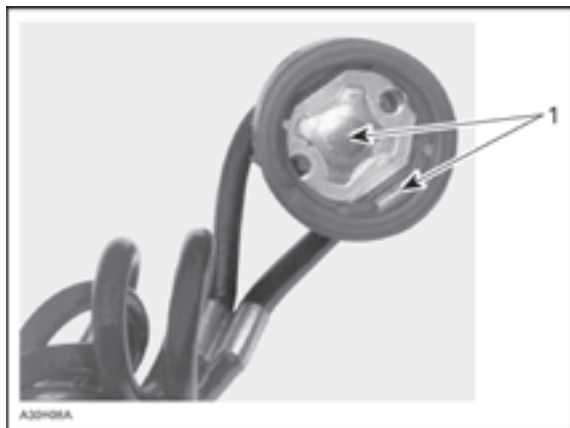

1. Nessuna traccia di terra o di neve

Se una spia del sistema DESS lampeggia rapidamente, significa che è stato usato un cavetto di sicurezza non correttamente programmato. La motoslitte non può essere utilizzata.

8. Spia del sistema DESS

Questa spia si accende per confermare lo stato del sistema DESS. Per la descrizione di questa spia, fare riferimento ai paragrafi precedenti.

9. Interruttore di emergenza di arresto motore

Interruttore di tipo push-pull posto sulla parte destra del manubrio. Per interrompere il funzionamento del motore in caso di emergenza, premere il pulsante verso la posizione

OFF inferiore e azionare simultaneamente il freno. Per riavviare il motore, il pulsante deve trovarsi nella posizione superiore ON.

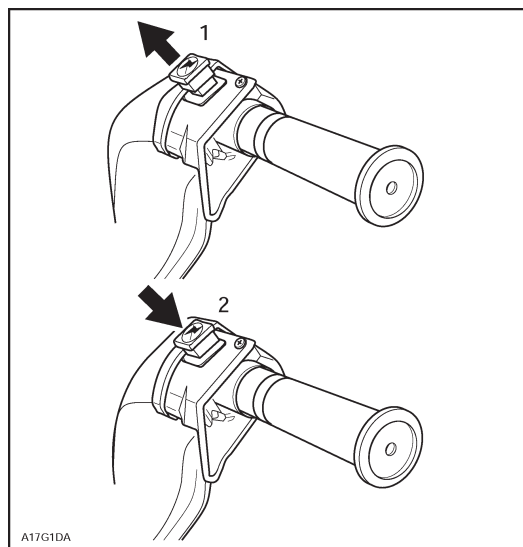

1. ON (acceso)
2. OFF (spento)

AVVERTENZA!

Dopo aver usato l'interruttore di arresto di emergenza, evitare che urti contro il dispositivo rotante. Abbassare attentamente la copertura delle pulegge e bloccarla. Non avvicinare mani o indumenti alle pulegge o al dispositivo rotante. Non azionare la motoslitte con la copertura delle pulegge aperta. Questo può provocare gravi danni all'incolumità del conducente.

È necessario che tutti i conducenti familiarizzino con la funzione di questo dispositivo di arresto della motoslitte, provandolo ripetutamente la prima volta che si usa il veicolo. In questo modo si sarà mentalmente preparati ad affrontare situazioni di emergenza che ne richiedono l'uso.

AVVERTENZA!

Se l'interruttore è stato azionato a causa di un guasto meccanico, occorre determinare e correggere la causa di tale guasto prima di riavviare il motore.

10. Commutatore per luce anabbagliante/abbagliante

Posto sulla parte sinistra del manubrio, consente di selezionare il tipo di luce del faro anteriore.

AVVERTENZA!

Non utilizzare la motoslitte se il fascio di luce del faro anteriore non è corretto. Un fascio di luce non corretto del faro anteriore fornisce un'illuminazione insufficiente.

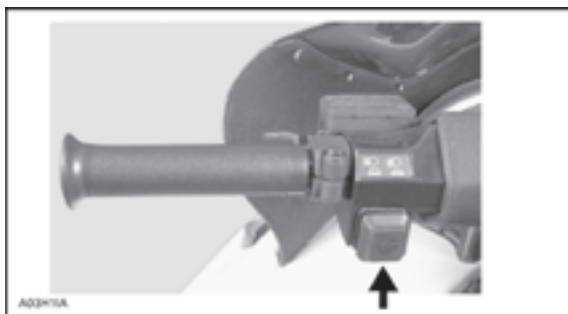

11. Maniglia dello starter a riavvolgimento

Maniglia di tipo a riavvolgimento, situata sul lato destro della motoslitte. Per innestare il meccanismo, tirare lentamente la maniglia fino a quando si incontra resistenza, quindi tirare con forza. Rilasciare la maniglia lentamente.

AVVERTENZA!

Non estrarre completamente la maniglia dello starter a riavvolgimento e non lasciarla tornare liberamente in posizione. Tenere la maniglia e assecondare lentamente il movimento di ritorno. In caso contrario la maniglia dello starter può danneggiarsi.

12. Leva dell'aria (PRIMER)

Si tratta di una leva a tre posizioni con la funzione di facilitare l'avviamento a freddo.

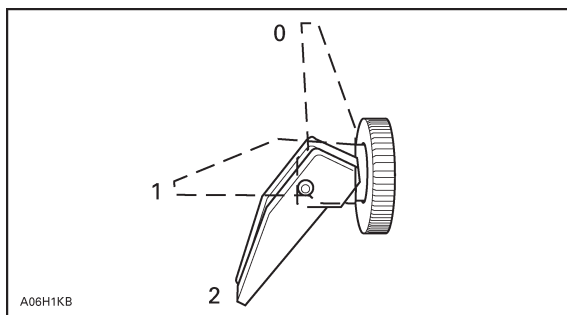

0. OFF (spento)

1. Posizione 1

2. Posizione 2

Avviamento a freddo iniziale

NOTA: non azionare la leva dell'acceleratore se è attivata la leva dell'aria.

Spostare la leva dell'aria nella posizione 2 e avviare il motore. Non appena il motore è avviato, spostare la leva nella posizione 1. Dopo alcuni secondi (al massimo 10) spostare la leva dell'aria su OFF.

NOTA: a temperature estremamente basse, inferiori a -20°C può essere necessario, una volta avviato il motore, spostare un paio di volte la leva dell'aria dalla posizione OFF alla posizione 1.

Avviamento a caldo

Avviare il motore senza servirsi dell'aria. Se il motore non si avvia dopo aver tirato la corda due volte, oppure dopo due tentativi con lo starter elettrico, spostare la leva dell'aria sulla posizione 1. Avviare il motore senza agire sulla leva dell'acceleratore. Non appena il motore si avvia, spostare la leva dell'aria su OFF.

13. Tachimetro

Il quadrante per la lettura diretta indica la velocità della motoslitte in chilometri all'ora.

14. Contachilometri

Il contachilometri registra la distanza totale percorsa in chilometri.

15. Contachilometri parziale

Registra la distanza percorsa in chilometri fino a quando viene azzerato. È utile, ad esempio, per verificare il consumo del veicolo o la distanza tra due punti.

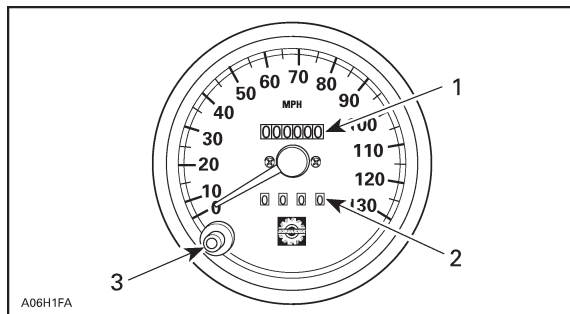

1. Contachilometri
2. Contachilometri parziale
3. Pulsante di azzeramento

16. Contagiri

Il quadrante a lettura diretta indica il numero di giri al minuto del motore.

17. Tappo/indicatore del serbatoio

Svitarlo per riempire il serbatoio, poi serrarlo bene.

Alcuni tappi del carburante sono dotati di un'asta di livello o di un indicatore meccanico di livello del serbatoio.

AVVERTENZA!

Il carburante può essere sotto pressione, aprire il tappo lentamente. Il carburante è infiammabile e può esplodere. Non avvicinare mai una fiamma viva per verificare il livello del carburante. Non fumare e non produrre scintille nelle immediate vicinanze. Non riempire mai il serbatoio del carburante al massimo prima di collocare la motoslitte in una ambiente caldo. Il volume del carburante aumenta con l'aumentare della temperatura e si possono verificare delle fuoriuscite. Ripulire sempre eventuali fuoriuscite di carburante o di olio dalla motoslitte.

18. Spia del faro abbagliante (blu)

Si accende quando il faro anteriore è sulla posizione HIGH (abbagliante).

19. Spia del livello dell'olio di iniezione e del freno di stazionamento (rossa)

Si accende quando il livello dell'olio di iniezione è basso. Verificare il livello dell'olio e rabboccarlo il più presto possibile. Si accende anche quando è innestato il freno di stazionamento (con il motore in funzione).

20. Spia di avvertimento di surriscaldamento motore (rossa)

Se questa spia si accende, ridurre la velocità della motoslitte e condurla in una zona di neve fresca, oppure spegnere immediatamente il motore.

21. Interruttore riscaldamento impugnatura

Interruttore a tre posizioni. Selezionare la posizione adeguata per ottenere la temperatura desiderata per le mani.

22. Riscaldamento impugnatura

Interruttore a tre posizioni. Selezionare la posizione adeguata per ottenere la temperatura desiderata per le mani e il pollice destro.

22. Interruttore della leva dell'acceleratore riscaldato

Interruttore a tre posizioni. Selezionare la posizione adeguata per ottenere la temperatura desiderata per il pollice destro.

23. Ganci del cofano

Rimuovere i ganci per sbloccare il cofano dai relativi ancoraggi. Sollevare sempre il cofano con delicatezza fino a quando il dispositivo di blocco lo ferma. Chiudere il cofano con cautela, quindi riagganciare i ganci.

24. Specchietti regolabili

Gli specchietti possono essere regolati a piacere.

25. Connettore presa visore elettrico

A questo connettore presa può essere collegato un visore elettrico. Quando il motore è in funzione, viene fornita corrente elettrica. Insieme alla motoslitte viene fornita una prolunga, inclusa nel kit fornito al momento della consegna. Richiederla al rivenditore Lynx.

26. Fusibili

Fusibile del sistema di avviamento

Il sistema di avviamento è protetto da un fusibile a 20 ampere.

Se lo starter non funziona, verificare la condizione del fusibile e sostituirlo se necessario.

ATTENZIONE!

Per evitare possibili danni gravi ai componenti elettrici e/o un incendio, non utilizzare un fusibile a intensità maggiore.

AVVERTENZA!

Se il fusibile fonde, è necessario individuare e rimuovere la causa del problema prima di riavviare il veicolo. Per l'assistenza contattare un'officina autorizzata Lynx.

Per rimuovere il fusibile, estrarlo dal portafusibile. Verificare che il filamento non sia fuso.

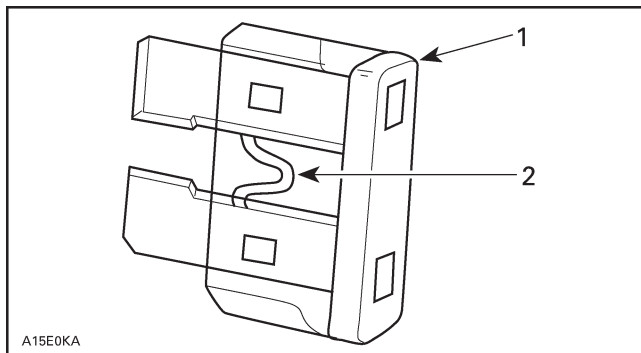

1. Fusibile
2. Verificare che non sia fuso

27. Maniglie anteriori/paraurti anteriore

Per i veicoli dotati di paraurti anteriore di plastica: non utilizzare il paraurti anteriore per trainare o sollevare la motoslitte, poiché esso può danneggiarsi. Allo scopo, utilizzare i pattini.

28. Vano portaoggetti

AVVERTENZA!

Tutti i vani portaoggetti devono essere saldamente chiusi e non devono contenere oggetti pesanti o fragili.

A seconda del modello, il vano portaoggetti si trova nel vano motore, sotto il sedile o all'interno del sedile.

Il vano portaoggetti si trova sotto il sedile. Per aprire il vano portaoggetti, sollevare il gancio e capovolgere il sedile.

29. Cassetta degli attrezzi

Insieme alla motoslitte viene fornita una cassetta degli attrezzi per eseguire la manutenzione di base.

30. Portacandele

Il vano motore è dotato di un portacandele per conservare all'asciutto le candele di scorta e proteggerle da urti che potrebbero danneggiarle o comprometterne il funzionamento.

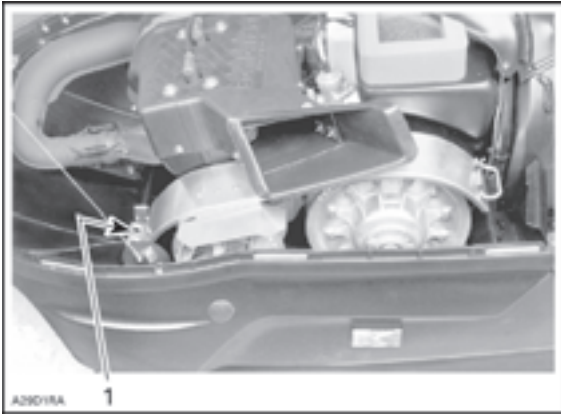

1. Portacandela di riserva

Fissarle bene nel portacandele con l'apposita chiave (fornita nella cassetta degli attrezzi), in modo che non si stacchino a causa delle vibrazioni.

NOTA: le candele di scorta non sono fornite con la motoslitte.

31. Cinghia del sedile

La cinghia del sedile offre un appiglio al passeggero.

32. Schienale regolabile

La posizione dello schienale e l'angolo di supporto possono essere regolati in base alle esigenze del conducente o del passeggero.

AVVERTENZA!

Effettuare la regolazione a veicolo fermo in un posto sicuro. Regolarlo in modo da avere il massimo sostegno in corrispondenza della parte inferiore della schiena. Tenere sempre in considerazione il comfort e la sicurezza del passeggero. Fissare in modo sicuro tutti i fermi e le manopole per la regolazione.

33. Gancio di traino

Il gancio ad uncino può essere utilizzato per trainare apparecchiature di varia natura.

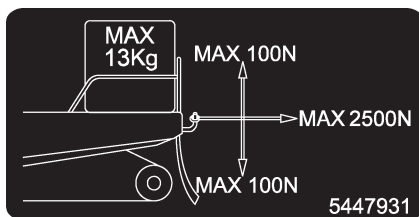
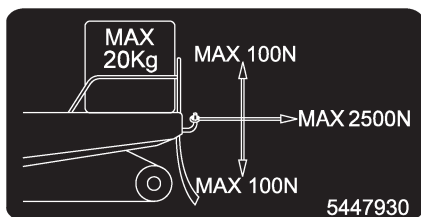

34. Cinghia di ritenuta

La cinghia di ritenuta offre un appiglio al guidatore quando affronta una salita di lato.

AVVERTENZA!

Questa cinghia non deve essere usata per il rimorchio, il sollevamento o altri scopi che non siano l'uso temporaneo come appiglio nelle salite laterali. Tenere sempre il manubrio con almeno una mano.

35. Pulsante iniettore (Primer)

Tirare e premere il pulsante. L'azionamento dell'iniettore non è necessario quando il motore è caldo.

Per azionare l'iniettore, attivare il pulsante fino a quando si incontra resistenza. A questo punto, pompare 2 o 3 volte per iniettare carburante nel collettore di aspirazione. Al termine di questa operazione, accertarsi che il pulsante sia di nuovo premuto.

NOTA: a temperature molto basse, si raccomanda di ruotare il pulsante iniettore 3 o 4 volte prima di tirarlo. In questo modo si elimina la possibilità di aderenze.

36. Sospensioni regolabili

Per le regolazioni raccomandate dal produttore, fare riferimento all'etichetta adesiva posta sulla protezione della cinghia.

37. Spia RER per il conducente

Questa spia indica l'inserimento della retromarcia RER.

DATI GENERALI

La manovrabilità e il comfort della motoslitte dipendono dalla regolazione delle sospensioni.

La scelta delle regolazioni delle sospensioni varia a seconda del carico, del peso del conducente, delle esigenze personali, della velocità e delle condizioni del terreno.

NOTA: alcune regolazioni possono non essere valide per determinati modelli. Usare gli strumenti adatti contenuti nella cassetta degli attrezzi.

Istruzioni per la regolazione delle sospensioni

Il modo migliore per regolare le sospensioni è partire dalle impostazioni di fabbrica e poi personalizzare ogni regolazione una alla volta nell'ordine giusto (punti 1 - 4). Una volta eseguite le regolazioni, testare la motoslitte nelle stesse condizioni di terreno, velocità, neve, posizione del conducente, ecc. Correggere le impostazioni e testarla di nuovo. Continuare in modo sistematico, finché si ottengono le regolazioni desiderate.

ATTENZIONE!

Arrestare completamente la motoslitte prima di regolare le sospensioni.

ATTENZIONE!

Ogni volta che si regola una sospensione posteriore, verificare la tensione del cingolo ed eseguire le modifiche necessarie.

Se le sospensioni toccano leggermente il fondo nelle condizioni di guida peggiori, significa che sono state caricate nella maniera ottimale.

Molle posteriori per il comfort di guida

Quando il conducente e un eventuale passeggero prendono posto sulla motoslitte, la parte posteriore dovrebbe abbassarsi di circa 50-75 mm.

ATTENZIONE!

Ruotare sempre la camma di regolazione della parte sinistra in senso orario e quella della parte destra in senso antiorario. Le camme di regolazione destra e sinistra possono essere tarate in modo diverso.

Molla centrale per il meccanismo di sterzo

Condurre la motoslitte a velocità moderata su un terreno accidentato.

NOTA! Osservare se lo sterzo è facile da controllare. Regolare di conseguenza la molla centrale.

Fascetta dell'ammortizzatore: trasferimento di peso

Condurre la motoslitte a velocità ridotta, quindi accelerare al massimo. Osservare il comportamento dello sterzo. Regolare di conseguenza la lunghezza della fascetta dell'ammortizzatore.

A riposo, la fascetta deve avere 12 mm di gioco.

ATTENZIONE!

Ogni volta che si cambia la lunghezza della fascetta dell'ammortizzatore occorre regolare nuovamente la tensione del cingolo.

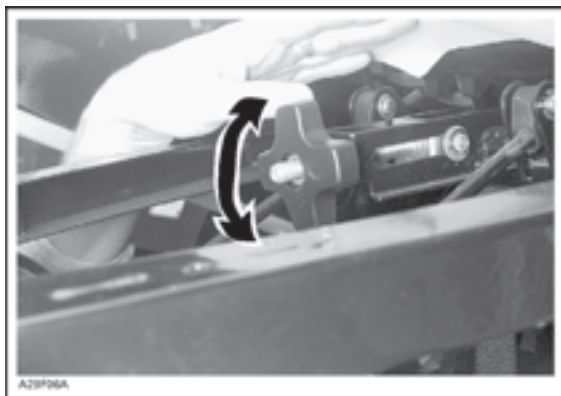

Regolazione dell'estensione sospesa

L'estensione sospesa può essere regolata a seconda del carico e delle condizioni della neve.

Per la regolazione in caso di neve alta

Allentare prima il dado di bloccaggio, quindi serrarlo di 3/4 di giro dopo il contatto con le rondelle.. Serrare di nuovo il dado di bloccaggio. Eseguire la stessa regolazione da entrambe le parti.

Per la guida su sentiero con o senza carico e per trainare un carico, allentare prima il dado di bloccaggio. Ruotare fino ad un precarico massimo di 3 giri dopo che il dado ha toccato le rondelle. Serrare di nuovo il dado di bloccaggio. Eseguire la stessa regolazione da entrambe le parti.

Limitatore del movimento della staffa della molla a balestra

Per guidare la motoslitte in neve alta, non installare rondelle a ferro di cavallo né tappi di gomma.

Per guidare la motoslitte con un passeggero e/o con peso a bordo, installare una rondella a ferro di cavallo sotto ogni tappo di gomma.

Per guidare la motoslitte con carichi pesanti e/o con un carico a traino, utilizzare due rondelle a ferro di cavallo sotto ogni tappo di gomma.

ATTENZIONE!

Installare sempre lo stesso numero di rondelle su entrambi i lati.

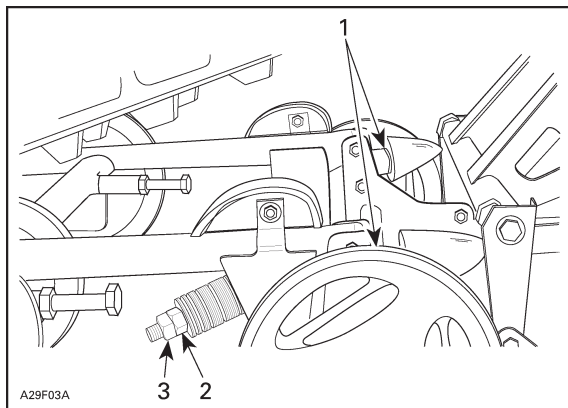

1. Rondella (o rondelle) a ferro di cavallo
2. Dado
3. Dado di bloccaggio

Molle anteriori per la manovrabilità

Condurre la motoslitte a velocità moderata e cercare la manovrabilità desiderata. Regolare di conseguenza le molle anteriori.

ATTENZIONE!

Regolare sempre entrambe le posizioni anteriori nella stessa posizione.

Guida nella neve alta

Quando si guida la motoslitte nella neve alta, può essere necessario variare la posizione della fascetta dell'ammortizzatore della camma di regolazione della sospensione anteriore (sospensione posteriore) e/o della posizione di guida, in modo da modificare l'angolo d'appoggio del cingolo sulla neve. La combinazione migliore verrà ottenuta in base alla familiarità del conducente con le varie regolazioni e alle condizioni della neve.

CARBURANTE E OLIO

Carburante raccomandato

Utilizzare benzina 98E.

Se la motoslitte viene usata in condizioni di neve farinosa e/o a temperature pari o inferiori a -10 °C, si raccomanda fortemente l'uso di liquido antigelo per carburante nella proporzione di 150 ml di antigelo per 40 litri di benzina.

Questa precauzione serve a ridurre il rischio del congelamento del carburante che può provocare, in alcuni casi, un consumo eccessivo di carburante o danni gravi al motore.

ATTENZIONE!

Non sperimentare mai altri tipi di carburante o proporzioni diverse da quelle indicate. L'uso di carburante non consigliato può deteriorare le prestazioni della motoslitte e danneggiare componenti importanti del sistema di alimentazione e del motore. Non scambiare il tappo del serbatoio dell'olio con quello del serbatoio della benzina. Il tappo del serbatoio dell'olio è contrassegnato dalla scritta OIL.

AVVERTENZA!

Non riempire mai il serbatoio del carburante al massimo prima di collocare la motoslitte in un ambiente caldo. Il volume del carburante aumenta con l'aumentare della temperatura e si possono verificare delle fuoriuscite. Ripulire sempre eventuali fuoriuscite di carburante o di olio dalla motoslitte.

Olio raccomandato

ATTENZIONE!

Non scambiare il tappo del serbatoio dell'olio con quello del serbatoio della benzina. Il tappo del serbatoio dell'olio è contrassegnato dalla scritta OIL.

L'olio è contenuto nel serbatoio dell'olio di iniezione.

Usare olio di iniezione per motoslitte Bombardier (P/N 1471599 20x1l) oppure olio di iniezione sintetico.

Aggiungere olio di iniezione quando necessario.

AVVERTENZA!

Il carburante può essere sotto pressione, aprire il tappo lentamente. Il carburante è infiammabile e può esplodere. Non avvicinare mai una fiamma viva per verificare il livello del carburante. Non fumare e non produrre scintille nelle immediate vicinanze.

MODIFICHE AL CARBURATORE IN CASO DI BASSE TEMPERATURE

Tutte le motoslitte sono state tarate per una temperatura di -20° C, ma possono operare senza alcun problema a temperature invernali più elevate.

ATTENZIONE!

In caso di temperature inferiori a -20 °C, è necessario tarare il carburatore (o i carburatori) per evitare danni al motore. Contattare un'officina autorizzata Lynx.

RODAGGIO

Motore

ATTENZIONE!

Prima di poter utilizzare la motoslitte a piena velocità è necessario un periodo di rodaggio di 10-15 ore (500 km).

In questo periodo, l'acceleratore non dovrebbe essere utilizzato oltre i 3/3 della sua corsa. Tuttavia, brevi accelerazioni complete e variazioni di velocità contribuiscono al buon rodaggio del motore. Accelerazioni continue al massimo, alte velocità prolungate e surriscaldamento del motore sono invece azioni che possono provocare danni durante il periodo di rodaggio.

Per fornire una protezione supplementare durante il periodo di rodaggio iniziale del motore, al primo rifornimento completo di carburante sarebbe necessario aggiungere 500 ml di olio di iniezione raccomandato al carburante.

Al termine del rodaggio, rimuovere e pulire le candele.

Cinghia

Una cinghia nuova richiede un periodo di rodaggio di 50 chilometri. Evitare di accelerare/ decelerare troppo rapidamente a fondo, di trainare carichi o di viaggiare a velocità elevate.

Ispezione dopo le prime 10 ore

Come per tutte le apparecchiature di precisione, si suggerisce di fare revisionare la motoslitte da un'officina autorizzata Lynx dopo le prime 10 ore di funzionamento (500 km) o, se non si è ancora raggiunta questa quota, 30 giorni dopo l'acquisto. Questa ispezione offre l'opportunità di discutere eventuali problemi riscontrati durante le prime ore di uso.

NOTA! L'ispezione al termine delle prime 10 ore d'uso è a carico del proprietario della motoslitte.

VERIFICHE PRELIMINARI ALL'USO

Attivare la leva di comando dell'acceleratore più volte per essere certi che funzioni facilmente e correttamente. Una volta rilasciata, deve ritornare alla posizione di minimo.

Attivare la leva di comando del freno e assicurarsi che il freno funzioni perfettamente prima che la leva venga a contatto con l'impugnatura del manubrio. Una volta rilasciata, deve ritornare con facilità nella posizione originale.

Verificare che il funzionamento degli sci e dello sterzo sia libero da ostacoli. Verificare la coerenza tra l'azionamento del manubrio e la risposta degli sci.

Verificare che il cingolo e gli ingranaggi folli non siano ghiacciati e ruotino liberamente.

Verificare il livello del carburante e dell'olio di iniezione. Effettuare i rabbocchi necessari e consultare un'officina autorizzata Lynx in caso di perdite.

Verificare che il filtro (o i filtri) dell'aria, se presente, non sia coperto da neve.

Controllare la posizione della leva del cambio.

Controllare il livello del liquido di raffreddamento.

Verificare il funzionamento dell'interruttore di accensione, dell'interruttore del faro (abbagliante/anabbagliante), della luce di posizione posteriore, della luce del freno, delle spie luminose e degli interruttori di arresto di emergenza.

ATTENZIONE!

Compiere tutte le verifiche preliminari prima di utilizzare la motoslitte.

AVVIAMENTO DEL MOTORE

AVVERTENZA!

Il guidatore e l'eventuale passeggero devono essere correttamente seduti prima di avviare il motore.

Verificare il funzionamento della leva dell'acceleratore.

Accertarsi che l'interruttore di arresto di emergenza sia sulla posizione ON.

Accertarsi che la calottina del cavetto di sicurezza sia in posizione e che il cavetto sia collegato ad un indumento.

Motoslitte dotate di INIETTORE (PRIMER)

Attivare l'iniettore 2 o 3 volte.

NOTA: l'attivazione dell'iniettore non è necessaria quando il motore è caldo.

Avviamento a freddo iniziale

NOTA: non azionare la leva dell'acceleratore se è attivata la leva dell'aria.

Spostare la leva dell'aria nella posizione 2 e avviare il motore. Non appena il motore è avviato, spostare la leva nella posizione 1. Dopo alcuni secondi (al massimo 10) spostare la leva dell'aria su OFF.

NOTA: a temperature estremamente basse, inferiori a $-20\text{ }^{\circ}\text{C}$, può essere necessario, una volta avviato il motore, spostare un paio di volte avanti e indietro nella posizione 1 la leva dell'aria.

Avviamento a caldo

Avviare il motore senza servirsi dell'aria. Se il motore non si avvia dopo aver tirato la corda due volte, oppure dopo due tentativi di 5 secondi con lo starter elettrico, spostare la leva dell'aria sulla posizione 1. Avviare il motore senza attivare la leva dell'acceleratore. Non appena il motore si avvia, spostare la leva dell'aria su OFF.

Avviamento manuale

Inserire la chiave nell'interruttore di accensione e ruotarla nella posizione ON. Afferrare saldamente la maniglia di avviamento manuale e avviare il motore.

AVVERTENZA!

Non attivare l'acceleratore in fase di avviamento.

Avviamento elettrico

Inserire la chiave nell'interruttore di accensione.

Ruotare la chiave in senso orario fino ad innestare lo starter.

Rilasciare immediatamente la chiave una volta che il motore è stato avviato.

ATTENZIONE!

Non tenere la chiave nella posizione START per più di 15 secondi.
Se, per qualsiasi motivo, non si riesce ad avviare la motoslitte elettricamente, ruotare la chiave nella posizione ON ed avviare il motore manualmente.

Avviamento d'emergenza

Il motore può essere avviato tramite la corda per l'avviamento d'emergenza fornita nella cassetta degli attrezzi.

Rimuovere la protezione della cinghia.

AVVERTENZA!

Non arrotolare la corda intorno alla mano. Afferrare sempre la maniglia della corda. Non avviare la motoslitte direttamente dalla puleggia di trasmissione, a meno che non si tratti di una vera situazione di emergenza. Far riparare la motoslitte il più presto possibile.



Fissare la corda di emergenza alla maniglia di riavvolgimento.

NOTA: la chiave per le candele può essere usata come maniglia in caso di emergenza.

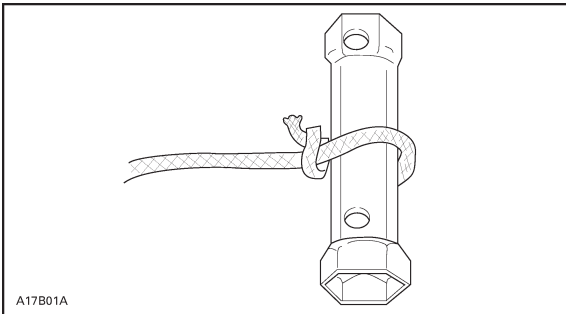

Fissare l'altra estremità della corda di emergenza al fermaglio dello starter fornito nel kit degli attrezzi.

Agganciare il fermaglio sulla puleggia di trasmissione.

Avvolgere strettamente la corda intorno alla puleggia di trasmissione. Quando si tira, la puleggia deve ruotare in senso antiorario.

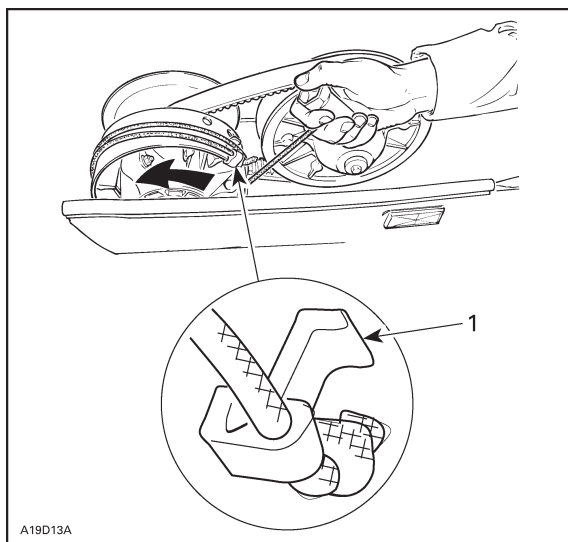
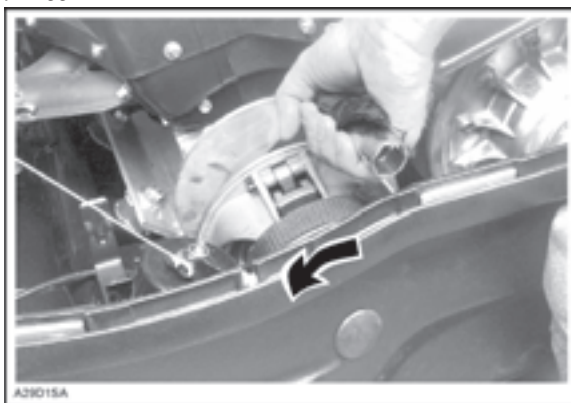

1. Fermaglio (puleggia di trasmissione TRA)

Tirare la corda o la cinghia con uno strattone per sganciarla dalla puleggia di trasmissione. Avviare il motore secondo la normale procedura per l'avviamento manuale.

AVVERTENZA!

Quando si avvia la motoslitta in una situazione di emergenza, usando la puleggia di trasmissione, non reinstallare la protezione della cinghia e ritornare lentamente per far riparare la motoslitta.

Spegnimento del motore

Rilasciare la leva dell'acceleratore e attendere che il motore ritorni al minimo.

Spegnere il motore tramite l'interruttore di accensione, l'interruttore di arresto di emergenza o l'interruttore a filo.

AVVERTENZA!

Non lasciare mai la chiave e il cavetto di sicurezza sulla motoslitte quando questa non è in funzione.

MANUTENZIONE DOPO L'USO

Spegnere il motore. Collocare la parte posteriore della motoslitte su un cavalletto meccanico per motoslitte.

Rimuovere la neve e il ghiaccio dall'ammortizzatore posteriore, dal cingolo, dall'ammortizzatore anteriore, dallo sterzo e dagli sci.

Proteggere la motoslitte con una fodera per motoslitte.

Surriscaldamento del motore

Modelli con raffreddamento a ventola

Spegnere il motore.

Controllare che non vi siano condotti dell'aria ostruiti. Rimuovere i corpi estranei. Verificare che le condizioni e la tensione della cinghia siano corrette. Contattare un'officina autorizzata Lynx.

Modelli con raffreddamento ad acqua

La spia di surriscaldamento del motore si accende se il motore si surriscalda. Ridurre la velocità della motoslitte e condurla in una zona di neve fresca oppure spegnere immediatamente il motore. Verificare che il livello del liquido di raffreddamento sia sufficiente.

Motore ingolfato

AVVERTENZA!

Non utilizzare l'acceleratore per tentare di avviare un motore ingolfato.

Montare candele nuove e riavviare il motore.

Pattino dell'ammortizzatore posteriore bloccato

Spegnere il motore.

I pattini vengono raffreddati e lubrificati dalla neve. Guidando a velocità moderata o elevata su un terreno con poca neve, i pattini possono bloccarsi e aderire alle guide metalliche dei cingoli.

Lasciare raffreddare i pattini. Riavviare il motore e condurre la motoslitte su una superficie ben innevata oppure guidarla a bassa velocità.

Far controllare i pattini da un'officina autorizzata Lynx.

LIVELLO DEI LIQUIDI

ATTENZIONE!

Posizionare la motoslitte su una superficie piana prima di controllare il livello dei liquidi.

Freni

Verificare il livello del liquido dei freni (DOT 4) nel serbatoio. Aggiungere del liquido se necessario.

ATTENZIONE!

Usare solo liquido per freni DOT 4 conservato in un contenitore sigillato. Non utilizzare mai altri tipi di liquidi.

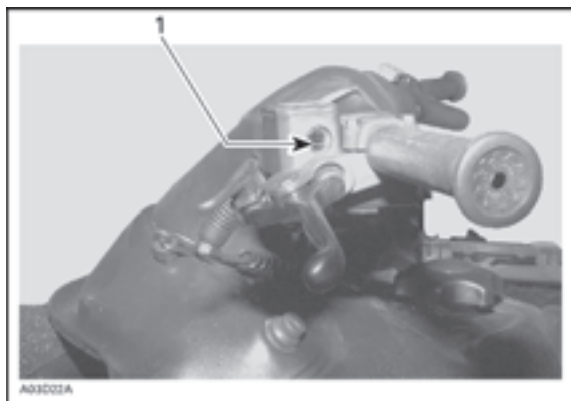

1. *Minimo*

Livello dell'olio della catena e del cambio

Verificare il livello dell'olio rimuovendo il tappo del livello dell'olio della catena.

Il livello dell'olio deve corrispondere alla parte inferiore del relativo foro. Aggiungere l'olio necessario utilizzando l'olio per la catena Bombardier (P/N 413801900), fino a quando fuoriesce dal foro del livello dell'olio.

Mantenendo la motoslitte su una superficie piana, verificare il livello dell'olio estraendo l'asta di livello. Il livello dell'olio deve trovarsi tra la tacca inferiore e quella superiore.

NOTA: è normale che vi siano particelle metalliche attaccate alla parte magnetica dell'asta di livello. Se, tuttavia, si trovano pezzi di metallo di dimensioni maggiori, consultare un'officina autorizzata Lynx.

Rimuovere dalla parte magnetica eventuali particelle metalliche.

Aggiungere olio fino alla tacca superiore utilizzando l'olio sintetico per catene Bombardier.

ATTENZIONE!

Non usare oli non raccomandati per le operazioni di manutenzione. Non mischiare oli sintetici con oli di altro tipo.

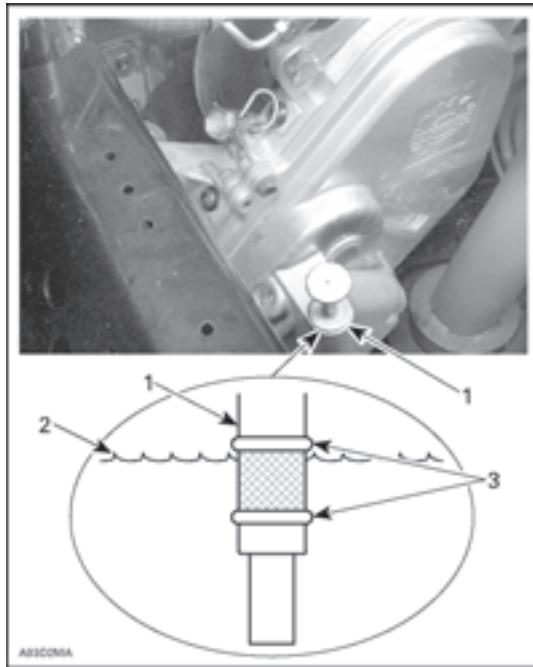

Per verificare il livello, estrarre l'asta. L'olio deve raggiungere la tacca di livello.

NOTA: prima dell'avviamento iniziale, il livello dell'olio può superare la tacca indicante il livello massimo. Dopo aver usato la motoslitte per la prima volta, il livello dell'olio diminuisce, mentre la cavità superiore si riempie di olio.

Per aggiungere olio, rimuovere il tappo del bocchettone di riempimento dalla parte superiore della scatola del cambio. Se necessario, aggiungere olio utilizzando l'olio sintetico per catene Bombardier.

ATTENZIONE!

Non usare oli non raccomandati per le operazioni di manutenzione. Non mischiare questo olio sintetico con oli di altro tipo.

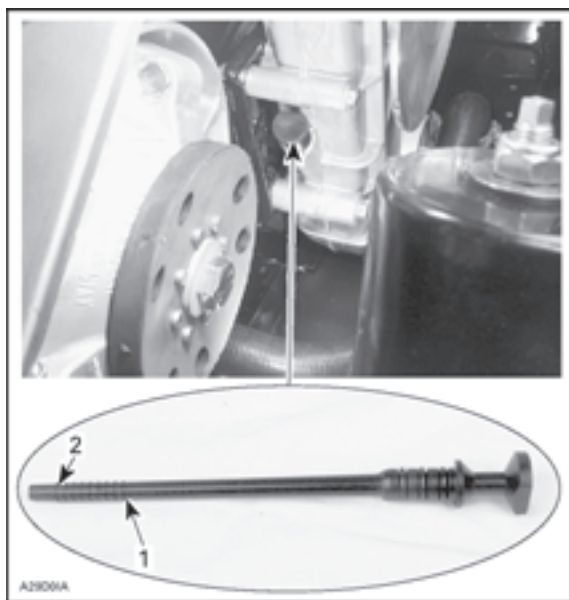

1. Tacca di livello massimo
2. Tacca di livello minimo

Sistema di iniezione dell'olio

Mantenere sempre una quantità sufficiente di olio di iniezione Bombardier nel serbatoio dell'olio di iniezione.

ATTENZIONE!

Non permettere mai che il serbatoio dell'olio sia quasi vuoto.

AVVERTENZA!

Verificare il livello e, se necessario, aggiungere olio ogni volta che si fa rifornimento di carburante. Evitare fuoriuscite di liquido. Ripulire l'olio eventualmente fuoriuscito. Tenere presente che l'olio è altamente infiammabile.

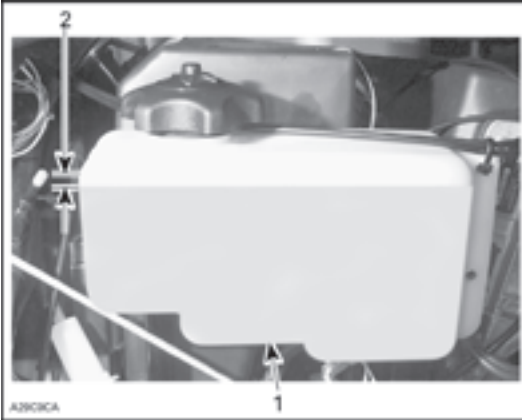

1. Serbatoio dell'olio di iniezione
2. Livello massimo: 13 mm dal bordo superiore

Sistema di raffreddamento

Verificare il livello del liquido di raffreddamento a temperatura ambiente. Il liquido deve raggiungere la tacca COLD LEVEL (a motore freddo) del serbatoio del liquido di raffreddamento.

Il livello può essere leggermente più basso della tacca se lo si verifica a basse temperature.

Se occorre aggiungere liquido di raffreddamento o se l'intero sistema deve essere riempito nuovamente, consultare un'officina autorizzata Lynx.

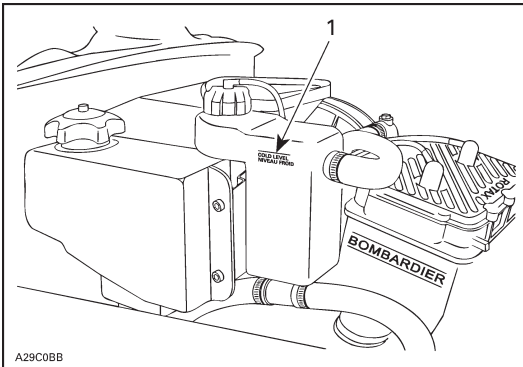

1. Tacca COLD LEVEL (livello freddo)

Elettrolito della batteria

Il livello dell'elettrolito della batteria deve trovarsi tra la tacca inferiore e quella superiore. Se il livello scende al di sotto della tacca di minimo, aggiungere acqua distillata fino alla tacca di livello massimo.

AVVERTENZA!

Non caricare né sovralimentare una batteria installata. L'elettrolito della batteria contiene acido solforico corrosivo e velenoso. In caso di contatto con la pelle, sciacquare con acqua e chiamare immediatamente un medico.

MANUTENZIONE

Rimozione e installazione della protezione della cinghia

Rimuovere la calottina del cavetto di sicurezza
Aprire il cofano. Rimuovere i perni di fissaggio della protezione e sollevarla.

Per alcuni modelli

Rimuovere la calottina del cavetto di sicurezza. Aprire il cofano.

Aprire il fermo per rilasciare il perno, quindi sollevare la protezione della cinghia. Eseguire l'operazione prima da una parte e poi dall'altra.

Per alcuni modelli

Rimuovere la calottina del cavetto di sicurezza. Aprire il cofano.

Estrarre il fermaglio, quindi aprire il fermo del perno. Rimuovere la protezione della cinghia.

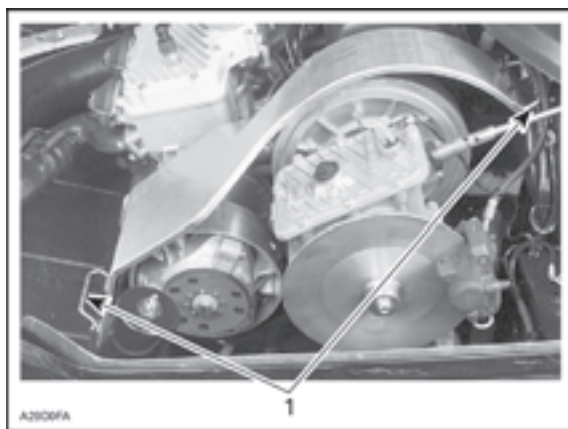

1. Perni di fissaggio

Per alcuni modelli

Le protezioni delle cinghie sono state appositamente concepite di dimensioni maggiori in modo che venga mantenuta la tensione sui relativi fermi e perni, evitando così fastidiosi rumori e vibrazioni. È importante mantenere questa tensione mentre si esegue la reinstallazione.

Rimozione e installazione della cinghia di trasmissione

La rimozione e l'installazione della cinghia di trasmissione è più semplice se si blocca la puleggia condotta con il freno in modo che non possa ruotare. A questo scopo, innestare il freno di stazionamento.

Aprire il cofano e rimuovere la protezione della cinghia.

Per alcuni modelli

Aprire la puleggia di trasmissione con l'attrezzo speciale contenuto nella cassetta degli attrezzi.

Avvitare tale attrezzo nel foro filettato e serrarlo per aprire la puleggia. Rimuovere la cinghia.

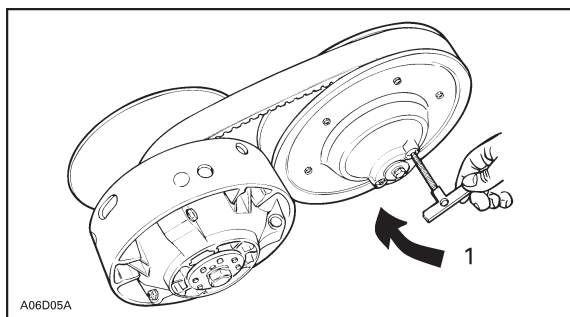

1. Serrare per aprire la puleggia

Aprire la puleggia condotta ruotando e spingendo la metà scorrevole. Mantenere in posizione completamente aperta.

Far scivolare la cinghia sopra il bordo superiore della metà scorrevole, come indicato nella figura.

Per installare la cinghia di trasmissione, eseguire all'inverso la procedura di rimozione, prestando tuttavia attenzione ai seguenti punti:

La cinghia di trasmissione avrà la durata massima se ruota nella giusta direzione. Installarla in modo che, guardando le pulegge, si possa leggere la scritta Bombardier sulla cinghia.

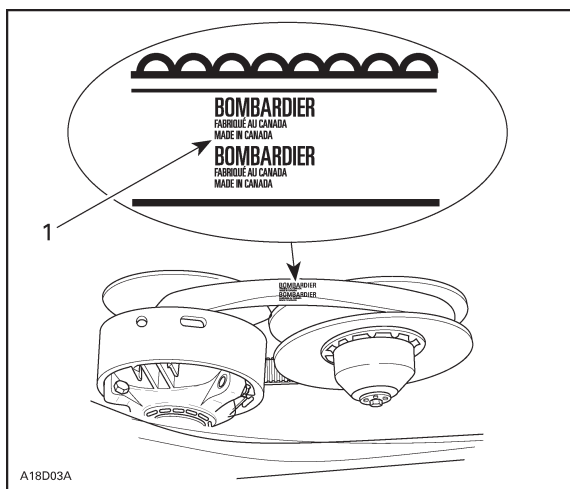

1. Scritta BOMBARDIER

ATTENZIONE!

Non esercitare forza o fare leva con un attrezzo strumento sulla cinghia per metterla in posizione. Tale manovra potrebbe infatti tagliare o rompere le fibre della cinghia.

Riposizionare e serrare il supporto della puleggia condotta. Sui modelli che ne sono provvisti, rimuovere l'attrezzo per installare la cinghia. Reinstallare la protezione della cinghia.

Tensione della catena di trasmissione

Rimuovere il fermaglio.

Serrare completamente a mano la vite di regolazione del tensionatore, poi tornare indietro leggermente in modo che il fermaglio si innesti nel foro di bloccaggio.

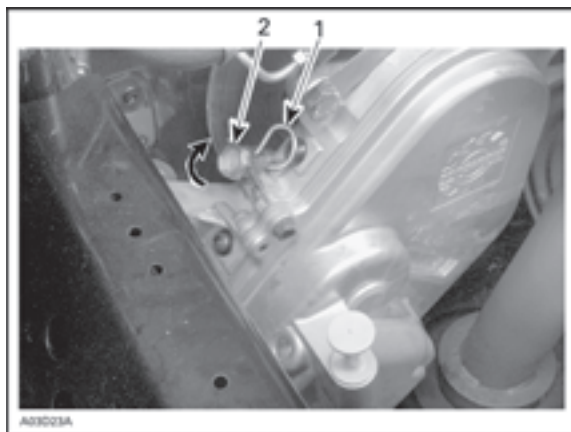

1. *Fermaglio*

2. *Vite di regolazione*

Regolazione della puleggia di trasmissione TRA

La puleggia di trasmissione viene calibrata in fabbrica in modo da trasmettere la massima potenza del motore ad un numero di giri/min predefinito. Fare riferimento alle SPECIFICHE TECNICHE riportate alla fine di questo manuale.

Fattori quali la temperatura ambientale, l'altitudine e le condizioni del terreno possono modificare il numero di giri/min del motore predefinito, influenzando così l'efficienza della motoslitte.

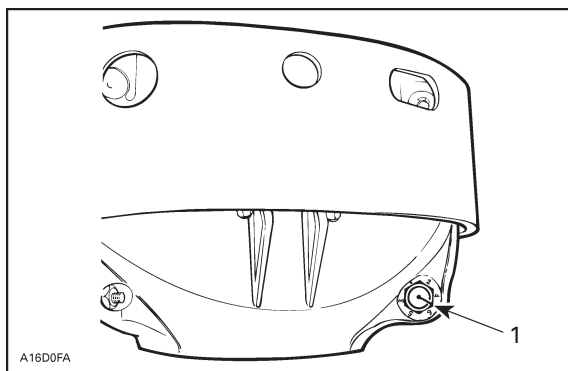

1. Intaglio

La ghiera di regolazione presenta 6 posizioni numerate da 2 a 6. Notare che per la posizione 1 il numero è sostituito da un puntino (a causa della sua posizione sul blocco motore).

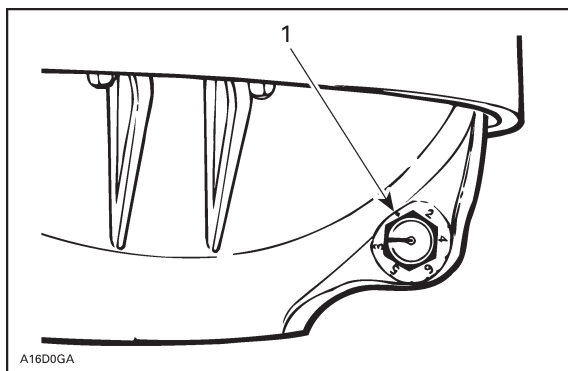

1. Posizione 1 (non numerata)

Ogni numero modifica il numero massimo di giri/min del motore di circa 200 giri. I numeri più bassi riducono il numero di giri/min di 200 giri alla volta e i numeri più alti lo aumentano di 200 giri alla volta.

ESEMPIO:

La posizione della vite di taratura viene cambiata dalla posizione 4 alla posizione 6. Il numero massimo di giri/min viene così aumentato di 400 giri.

Per eseguire la regolazione:

Allentare leggermente il dado di bloccaggio in modo da estrarre parzialmente la vite di taratura per regolarla nella posizione desiderata. Non rimuovere completamente il dado di bloccaggio. Serrare il dado di bloccaggio a 10 Nm.

ATTENZIONE!

Non rimuovere del tutto la vite di taratura per non perdere la rondella interna. Regolare sempre tutte le 3 viti di taratura e accertarsi che siano impostate sullo stesso numero.

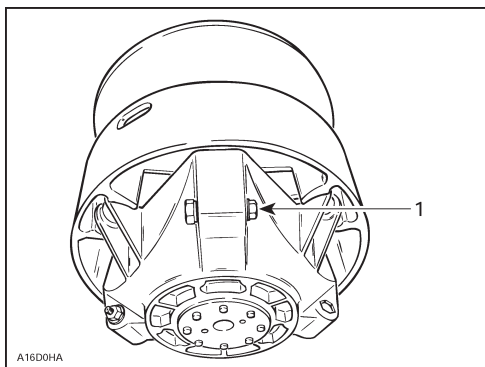

1. Allentarle leggermente, in modo da permettere la rotazione della vite di taratura

AVVERTENZA!

Reinstallare sempre la protezione della cinghia. Non azionare il motore con il cofano aperto; regolazioni imprecise possono influenzare le prestazioni della puleggia di trasmissione e la durata della cinghia. Chiedere sempre consiglio a un'officina autorizzata Lynx prima di eseguire riparazioni o modifiche sulle pulegge condotte o di trasmissione. Rispettare i programmi di manutenzione.

Condizione della cinghia di trasmissione

Ispezionare la cinghia per accertarsi che non vi siano fessure, tracce di logorio o di consumo irregolare (consumo non simmetrico, consumo da un solo lato, denti mancanti, tessuto strappato). Se si notano tracce di consumo irregolare, cause probabili possono essere un errato allineamento delle pulegge, un numero eccessivo di giri/min con i cingoli ghiacciati, partenze veloci senza riscaldamento, puleggia con sbavature o arrugginita, presenza di tracce di olio sulla cinghia o cinghia di scorta deformata. Contattare un'officina autorizzata Lynx.

Verificare la larghezza della cinghia di trasmissione. Sostituire la cinghia di trasmissione se la sua larghezza è inferiore alla larghezza minima raccomandata nella sezione SPECIFICHE TECNICHE.

Condizioni dei freni

Il meccanismo del freno della motoslitte è un dispositivo di sicurezza fondamentale. Di conseguenza, deve essere mantenuto sempre in condizioni di funzionamento ottimali. In particolare, non azionare la motoslitte se priva di un sistema di freno efficiente. Verificare periodicamente le condizioni e l'usura dei freni.

Regolazione del freno

Freno meccanico

Il meccanismo del freno è ad auto-regolazione. Se si desidera una risposta più veloce, premere più volte con forza la leva del freno; in questo modo si aziona il meccanismo di regolazione.

Freno idraulico

Per il freno idraulico non è prevista alcuna regolazione. Per qualsiasi problema, consultare un'officina autorizzata Lynx.

Condizioni delle sospensioni posteriori

Ispezionare a vista tutti i componenti delle sospensioni, compresi pattini, molle, ruote, ecc.

Durante il funzionamento normale, la neve funge da lubrificante e da liquido di raffreddamento per i pattini. La guida della motoslitte su neve ghiacciata o mista a sabbia per periodi di tempo prolungati può creare accumulo eccessivo di calore e provocare l'usura precoce dei pattini.

Condizione della fascetta dell'ammortizzatore

Verificare che la fascetta non sia usurata e non presenti incrinature e che la vite e il bullone siano serrati. Se sono allentati, verificare che i fori non siano deformati. Se necessario, sostituirla. Serrare la vite a 9 Nm.

Condizioni del cingolo

Sollevare la parte posteriore della motoslitte e mantenerla sollevata servendosi di un appoggio. A motore spento, far ruotare il cingolo a mano e verificarne le condizioni. Se il cingolo è consumato o tagliato, se le sue fibre sono visibili o se si notano parti o guide mancanti o difettose, contattare un'officina autorizzata Lynx.

AVVERTENZA!

Non azionare o far ruotare un cingolo se strappato, danneggiato o eccessivamente consumato.

Tensione e allineamento del cingolo

Guidare la motoslitte nella neve per circa 15-20 minuti prima di regolare la tensione del cingolo. Sollevare la parte posteriore della motoslitte e mantenerla sollevata servendosi di un cavalletto meccanico per motoslitte.

Consentire l'estensione normale della sospensione e verificare la distanza a metà del pattino. Dati precisi su questa distanza sono riportati nella sezione delle specifiche tecniche di questa guida. Se la tensione non è sufficiente, il cingolo avrà tendenza a vibrare.

AVVERTENZA!

Una tensione eccessiva può provocare una perdita di potenza e forza eccessiva sui componenti delle sospensioni.

ATTENZIONE!

Una tensione eccessiva può provocare una perdita di potenza e forza eccessiva sui componenti delle sospensioni.

Per regolare la tensione eseguire le seguenti operazioni:

Allentare le viti di fissaggio dell'ingranaggio folle posteriore.

Allentare i dadi di bloccaggio (solo per alcuni modelli), quindi ruotare le viti di regolazione da regolare.

Se non si riesce ad ottenere la tensione desiderata, contattare un'officina autorizzata Lynx.

AVVERTENZA!

Non verificare la tensione del cingolo quando il motore è acceso. Ruotare la chiave di accensione sulla posizione OFF. Ruotare il cingolo è un'operazione pericolosa.

Allineamento

La tensione e l'allineamento del cingolo sono interdipendenti. Non regolare un elemento senza regolare anche l'altro.

AVVERTENZA!

Prima di controllare l'allineamento del cingolo, accertarsi che sia privo di frammenti di materiali vari che potrebbero essere lanciati all'esterno durante la rotazione. Non avvicinare mani, piedi o indumenti al cingolo. Accertarsi che non vi siano persone nelle immediate vicinanze della motoslitte.

Avviare il motore e accelerare leggermente, in modo che il cingolo inizi a girare lentamente. Questa operazione deve svolgersi in un periodo di tempo breve (15-20 secondi). Verificare che il cingolo sia ben centrato, e che vi sia la stessa distanza tra i bordi delle guide dei cingoli e i pattini.

AVVERTENZA!

Se i dadi di bloccaggio o le viti di fissaggio non sono adeguatamente serrati, le viti di regolazione potrebbero allentarsi, provocando l'allentamento del cingolo e, in condizioni di funzionamento particolari, potrebbero far sì che l'ingranaggio folle "monti" sopra alle alette del cingolo. In questo caso, il cingolo viene forzato contro il tunnel e si blocca.

Riavviare il motore e far ruotare lentamente il cingolo per verificare l'allineamento. Ricollocare a terra la motoslitte.

Meccanismo di sterzo e di sospensione anteriore

Eseguire un controllo visivo dei componenti del meccanismo di sterzo e di sospensione anteriore per accertarsi che siano ben serrati (bracci dello sterzo, bracci di comando e giunti, tiranti, giunti a sfera, bulloni di fissaggio dello sci, ecc.).

Se necessario, contattare un'officina autorizzata Lynx.

Usura e condizioni degli sci e delle solette

Verificare la condizione degli sci, delle solette e dei carburi (se questo modello ne è provvisto). In caso di usura di questi componenti, contattare un'officina autorizzata Lynx.

AVVERTENZA!

Sci e/o guide di scorrimento eccessivamente usurati influenzano il controllo della motoslitte.

Sistema di scarico

Il sistema di scarico è stato progettato per ridurre la rumorosità e migliorare le prestazioni globali del motore. La rimozione di un qualsiasi componente del sistema di scarico dal motore causa danni gravi al motore.

Pulizia del filtro dell'aria

Per alcuni modelli

Il filtro dell'aria è situato nella parte inferiore del silenziatore del condotto di aspirazione. Aprire il cofano e rimuovere la protezione. Tirare delicatamente da una parte il filtro dell'aria.

Accertarsi che sia pulito e asciutto. Eliminare eventuali tracce di neve. Pulirlo con un solvente e asciugarlo se necessario.

Se si lascia la motoslitte scoperta durante una nevicata o se la si utilizza in neve alta e polverosa, è possibile che il filtro dell'aria si blocchi e che il motore si ingolfi.

Se si conduce il veicolo in neve alta e polverosa, fermarsi periodicamente, rimuovere la neve dal filtro, quindi reinstallarlo.

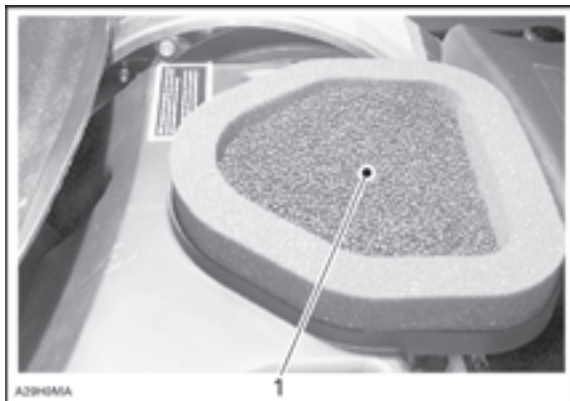

1. Filtro dell'aria installato sul silenziatore.

Verificare che la scatola del filtro sia pulita, quindi reinstallare adeguatamente il filtro.

ATTENZIONE!

I motori delle motoslitte sono stati calibrati con il filtro installato. L'uso della motoslitte senza filtro può provocare danni al motore.

Sostituzione della lampadina

Verificare sempre il funzionamento dell'illuminazione dopo la sostituzione di una lampadina.

Faro anteriore

ATTENZIONE!

Non toccare mai con le dita la lampadina alogena, in quanto ciò ne accorcia la durata. Se accidentalmente si tocca la lampadina, pulirla con alcool isopropilico, in modo da non lasciare alcuna impronta.

Per alcuni modelli

Se la lampadina del faro anteriore è bruciata, sollevare il cofano. Scollegare il connettore dalla lampadina. Rimuovere la calotta di protezione e allentare i fermagli che bloccano la lampadina. Rimuovere la lampadina e sostituirla.

Per alcuni modelli

Installazione della nuova lampadina: Aprire il cofano, rimuovere il connettore dalla lampadina e spegnere il faro, sostituire la lampadina.

Strumento(i)

Il portalamпада si trova sempre dietro alla strumentazione sotto una protezione di gomma nera. Tirare la protezione di gomma e il portalamпада in modo da vedere la lampadina. Estrarre la lampadina dal portalamпада.

Fanalino posteriore

Se la lampadina del fanalino posteriore è bruciata, rimuovere il proiettore di plastica rossa per vedere la lampadina. Per rimuoverlo, svitare le due viti del proiettore.

RIMESSAGGIO

Durante l'estate, o in un periodo di inattività della motoslitte superiore ad un mese, è necessario adottare degli accorgimenti per un rimessaggio adeguato. Per preparare la motoslitte, attenersi alle istruzioni contenute nella tabella per la manutenzione nella sezione TABELLA DI MANUTENZIONE PERIODICA.

RISOLUZIONE DEI PROBLEMI

PROBLEMA: Il motore gira ma non si avvia.

CAUSE POSSIBILI

L'interruttore di accensione, l'interruttore di arresto di emergenza o l'interruttore a filo è in posizione OFF
interruttori sulla posizione

La miscela non è sufficientemente ricca per avviare il motore a freddo.

Motore ingolfato (candela bagnata una volta rimossa).

Il carburante non raggiunge il motore (candela asciutta una volta rimossa).

RIMEDI

Posizionare tutti gli ON.

Verificare il livello del carburante e la procedura di avviamento, considerando in particolare l'uso dell'iniettore o dell'aria.

Non utilizzare l'iniettore o l'aria. Rimuovere la candela bagnata, posizionare l'interruttore di accensione su OFF e far girare più volte il motorino di avviamento. Installare una candela pulita e asciutta. Avviare il motore seguendo la procedura abituale. Se il motore è ancora ingolfato, contattare un'officina autorizzata Lynx.

Verificare il livello del serbatoio del carburante, attivare la valvola del carburante se il modello ne è provvisto; verificare le condizioni del filtro del carburante e dei cavi elettrici con le relative connessioni. Si è verificato un guasto del carburatore o della pompa del carburante. Contattare un'officina autorizzata Lynx.

Candela/iniezione (nessuna scintilla). Rimuovere la candela (o le candele), quindi ricollegarla. Verificare che l'interruttore di emergenza di arresto motore sia nella posizione ON e che la calottina dell'interruttore a filo di arresto motore sia fissato al relativo innesto. Avviare il motore con la candela (o le candele) collegata elettricamente, ma tenendola distanziata dal foro. Se non vi è nessuna scintilla, sostituire la candela. Se il problema persiste, contattare un'officina autorizzata Lynx.

Compressione del motore. Avviando il motore con lo starter a riavvolgimento, si dovrebbero incontrare dei "cicli" di resistenza quando il pistone supera il punto morto superiore (ogni pistone nei motori a due cilindri). Se non si avverte alcuna resistenza pulsante, è possibile che vi sia una grave perdita di compressione. Contattare un'officina autorizzata Lynx.

PROBLEMA: Non vi è alimentazione o accelerazione nel motore.

CAUSE POSSIBILI

RIMEDI

Candela sporca o difettosa. Vedere il problema "Il motore gira ma non si avvia".

Il carburante non arriva al motore. Vedere il problema "Il motore gira ma non si avvia".

Regolazioni del carburatore. Contattare un'officina autorizzata Lynx.

La cinghia di trasmissione è consumata. Se la cinghia di trasmissione ha perso più di 3mm della sua larghezza originale, le prestazioni della motoslitte risulteranno compromesse.

La pulegge condotte e di trasmissione richiedono manutenzione. Contattare un'officina autorizzata Lynx.

Il motore si surriscalda.

Nei modelli raffreddati ad acqua, verificare il livello del liquido di raffreddamento, la calotta della pressione, il termostato e i fori per l'aria dell'impianto di raffreddamento. Per i motori raffreddati ad aria, verificare la cinghia del ventilatore e la sua tensione; pulire le alette di raffreddamento del motore; se il surriscaldamento persiste, contattare un'officina autorizzata Lynx.

PROBLEMA: Vi è un ritorno di fiamma nel motore.

CAUSE POSSIBILI

Candela difettosa (accumulo di carbonio).

Il motore si scalda troppo durante il funzionamento.

L'accensione non è sincronizzata o è guasto il sistema di accensione.

RIMEDI

Vedere il problema "Il motore gira ma non si avvia".

Vedere il problema "Non vi è alimentazione o accelerazione nel motore".

Contattare un'officina autorizzata Lynx.

PROBLEMA: Il motore si accende irregolarmente.

CAUSE POSSIBILI

Candela sporca/difettosa/consumata.

Al motore arriva troppo olio.

RIMEDI

Pulire/verificare la candela e la temperatura. Se necessario, sostituirla.

Regolazione della pompa dell'olio non adeguata; consultare un'officina autorizzata Lynx. Miscela di carburante/olio non adeguata. Svuotare il serbatoio del carburante e riempirlo di miscela correttamente proporzionata.

Vi è acqua nel carburante.

Svuotare il sistema di alimentazione e riempirlo con carburante nuovo.

PROBLEMA: La motoslitta non riesce a raggiungere la velocità massima

CAUSE POSSIBILI

RIMEDI

Cinghia di trasmissione.

Vedere il problema “Non vi è alimentazione o accelerazione nel motore”.

Regolazione non corretta dei cingoli.

Vedere la sezione relativa alla manutenzione e/o consultare l'officina autorizzata Lynx per l'allineamento e la tensione corretti.

Le pulegge non sono allineate.

Contattare un'officina autorizzata Lynx.

Motore

Vedere il problema “Non vi è alimentazione o accelerazione nel motore”.

FICHES TECHNIQUES 2003 TECHNISCHE DATEN 2003 DATI TECNICI 2003		6900 FCE	ST 600	GLX ST 550 F	GLX 5900 FCE	FOREST FOX SYNCR0
Moteur/Motor/Motore						
Régime étaloné/Geeichte Drehzahl/Potenza massima Régime maximal admissible/Erlaubte Höchststrehzahl/Régime massimo ammesso		6800	7100	7100	6800	6900
Bougie/Zündkerze/Candela						
Type/Typ/Tipo						
Ecartement/Abstand/Distanza fra gli elettrodi		NGK	BR9ES	BR9ES	BR9ES	BR9ES
Chenille/Raupe/Cingolo						
Largueur x longueur/Breite x Länge/Larghezza x Lunghezza		600x3968	500x3968	500x3968	500x3968	380x3968
Tension/Spannung/Tensione *)		40-50	40-50	40-50	40-50	17-18
Liquides/Flüssigkeiten/Fluidi						
Essence/Treibstoff/Benzina		RON OCT / N. ottano	98E	98E	98E	98E
Tipo di olio						
Type d'huile pour la boîte de vitesse/Getriebeöl/Tipo di olio per il cambio						
Mélange/Gemisch/Soluzione liquido refrigerante-acqua						
Volumes/Füllmengen/Volumi						
Réservoir d'essence/Treibstofftank/Serbatoio del carburante		42	42	42	40	37
Réservoir d'huile/Ölbehälter/Serbatoio dell'olio		2,5	2,5	2,5	2,5	2,5
Liquide de refroidissement/Kühflüssigkeit/Liquido refrigerante		-	4	-	-	-
Huile dans la boîte de vitesse/Öl im Getriebe/Olio del cambio		0,4	0,4	0,4	0,4	0,4
Thermostat/Termostato		-	42	-	-	-
Courroie de ventilation/Ventilatorriemen/Cinghia della ventola		10x610	-	10x610	10x610	10x610
Courroie d'entraînement/Variatorriemen/Cinghia del variatore		35x1118	35x1118	35x1118	35x1118	35x1118
Phare/Fahrlicht/Faro anteriore		H4 60/55	2 x H4 60/55	2 x H4 60/55	2 x H4 60/55	H4 60/55
Feu arrière/Rücklicht/Luce posteriore		5	5	5	5	5
Feu de stop/Bremslicht/Luce dei freni		21	21	21	21	21

*) Distance entre la glissière et la face interne de la chenille avec une force de traction vers le bas de la chenille de 7,3 kg

Abstand zwischen Gleitschiene und Innenseite der Raupe bei einem Abwärtszug der Raupe von 7,3 kg.

Misurare la distanza fra la guida di scorrimento e la superficie interna del cingolo mentre si esercita una forza di 7,3 kg diretta verso il basso.

Bombardier-Nordtrac Oy
RECREATIONAL PRODUCTS
www.bombardier.fi

