

# BOMBARDIER\* ATV



## KÄSIKIRJA

SISÄLTÄÄ  
TURVALLISUUTTA, AJONEUVOA JA  
HUOLTOA KOSKEVIA TIETOJA

### VAROITUS

Lue tämä ohjekirja läpikotaisin.  
Siinä on tärkeitä turvallisuuteen liittyviä  
tietoja.  
Kuljettajan alhaisin suositeltu ikä: 16  
vuotta.  
Älä poista tätä käsikirjaa ajoneuvosta.

# DS250™



Tässä käsikirjassa käytetään seuraavia symboleja tähdentämään tiettyä nimenomaista tietoa:



Turvallisuuteen liittyvä Huomio-merkki osoittaa mahdollista henkilövahinkovaaraa.

## VAROITUS

Osoittaa mahdollista vaaratilannetta, joka voi johtaa vakavaan loukkaantumiseen tai kuolemaan, ellei sitä vältetä.

**TÄRKEÄÄ:** Merkitsee ohjetta, jonka noudattamatta jättäminen voi johtaa ajoneuvon osien vakavaan vaurioitumiseen.

## VAROITUS

**AJONEUVON KÄYTTÖ VOI OLLA VAARALLISTA.** Kolari tai ympäripyörähdys voi sattua helposti jopa sellaisten rutiininomaisten toimenpiteiden yhteydessä, kuten käännytessä ja ajettaessa rinteessä tai ylitettäessä esteitä varomattomasti.

Noudatta oman turvallisuutesi vuoksi kaikkia tässä käyttäjän käsikirjassa sekä ajoneuvon kilvissä olevia ohjeita. **Varoitusten noudattamatta jättäminen voi johtaa VAKAAN LOUKKAANTUMISEEN TAI KUOLEMAAN!** Pidä tämä käsikirja aina ajoneuvossa mukana.

## VAROITUS

Tässä käsikirjassa, turvallisuutta koskevassa videokasetissa ja tuotteessa olevissa tuotekilvissä olevien varotoimien ja neuvojen noudattamatta jättäminen voi aiheuttaa vahingon, jopa kuoleman!

Kaikkien turvallisuutta koskevien asiakirjojen tulee jäädä myyntihetkellä ajoneuvon.

Lukijan tulisi tulkita kaikki turvallisuusohjeosassa oleva tieto varoitukseksi, jonka noudattamatta jättäminen voi aiheuttaa vahingon, jopa kuoleman.

Bombardier Recreational Products Inc. omistaa seuraavat tavaramerkit:

XP-STM

---

# ESIPUHE

Onnittelumme Bombardier\* va-paa-ajan ajoneuvon oston johdosta. Sitä tukee BRP-takuu ja valtuutettu Bombardier ATV -jälleenmyyjäverkosto, jolta saat tarvitsemiasi varaosia, palvelua tai lisätarvikkeita.

Jälleenmyyjäsi on sitoutunut sinun tyytyväisyytesi. Hän on harjaantunut suorittamaan ajoneuvosi alustavat säädöt ja tarkastuksen ja tehnyt luovutushuoltoon kuuluvat loppusäädöt ennen ajoneuvon luovutusta sinulle. Toimituksen yhteydessä hän on selvittänyt sinulle ajoneuvon käyttöön, ylläpitoon ja turvallisuuteen liittyvät ominaisuudet. Uskomme, että olet ottanut tilaisuudesta täyden hyödyn irti! Pyydä tarvittaessa jälleenmyyjältä täydellisempiä huoltamiseen liittyviä tietoja.

Toimituksen yhteydessä sinulle kerrottiin myös takuun kattavuudesta ja täytit takuurekisteröintikaavakkeen, joka on toimitettava meille toimenpiteitämme varten. Lähiaikoina saat takuukortin, joka vahvistaa, että olemme vastaanottaneet rekisteröinnin. Takuukorttia käytetään takuu- ja palautuspyyntötarkoituksiin.

Mikäli sinulla ilmenee ongelmia, joita valtuutettu Bombardier ATV -jälleenmyyjä ei pysty ratkaisemaan, pyydämme ottamaan yhteyden asiakaspalvelukeskukseemme.

Tämä käsikirja on käännetty toisille kielille. Ristiriitatilanteissa englanninkielinen versio on pätevä. Tämän käyttöohjeen englanninkielisessä versiossa on käytetty maskuliinista muotoa kuvaamaan myös feminiinistä muotoa.

Tässä asiakirjassa olevat tiedot ja komponentit/ järjestelmäkuvaukset ovat oikeita julkaisuhetkellä. BRP:n politiikkaan kuuluu kuitenkin tuotteiden jatkuva parantaminen ilman, että se sitoutuu asentamaan niitä aikaisemmin valmistamiinsa tuotteisiin. Viime tipassa tehdyistä muutoksista johtuen, valmistetun tuotteen ja tässä käsikirjassa olevien kuvausten ja/tai erittelyjen välillä saattaa olla joitakin eroja. BRP pidättää itsellään oikeuden milloin tahansa lopettaa tai muuttaa teknisiä tietoja, tyyppejä, ominaisuuksia, malleja tai varusteita velvoittamatta itseään mihinkään.

Tässä asiakirjassa olevat kuvat esittävät eri kokonaisuuksien tyyppillistä rakennetta, mutta ne eivät välttämättä esitä osien kaikkia yksityiskohtia tai tarkkoja muotoja. Ne esittävät kuitenkin osia, joilla on sama tai samanlainen tehtävä.

Tekstissä esiintyvät OIKEA ja VASEN viittaavat aina suuntaan kuljettajan paikalta katsottuna (ajoneuvossa istuttaessa).

Tekniset tiedot on ilmoitettu kansainvälisen SI-järjestelmän mukaan, vastaavat SAE U.S. -tiedot on esitetty su-luissa Ellei erityistä tarkkuutta ole vaadittu, on muutamissa kohdissa asioiden helpottamiseksi käytetty muuntamisen yhteydessä pyörityksiä.

Suosittelemme alkuperäisten BRP-varaosien ja -tarvikkeiden käyttöä. Ne on suunniteltu erityisesti sinun ajoneuvoosi ja valmistettu vastaamaan BRP:n korkeita vaatimuksia.

Korjaustoimenpiteitä varten on saatavana korjaamokäsikirja, jossa on täydelliset huolto-ohjeet sekä korjausohjeita.

# SISÄLLYSLUETTELO

Tätä käsikirjaa luettaessa on muistettava että:

## VAROITUS

Osoittaa mahdollista vaaratilannetta, joka voi johtaa vakavaan loukkaantumiseen tai kuolemaan, ellei sitä vältetä.

<b>ILMOITUS</b> .....	<b>7</b>
Euroopan yhteisö .....	7
<b>JOHDANTO</b> .....	<b>8</b>

## **TURVALLISUUSTIETOJA**

<b>ERITYISIÄ TURVAOHJEITA</b> .....	<b>10</b>
<b>KÄYTTÖVAROITUKSIA</b> .....	<b>13</b>
<b>TURVAVAROITUS</b> .....	<b>39</b>
Käyttöä edeltävä tarkastus.....	40
Vaatetus.....	41
Kuormien kuljetus.....	41
Perävaunun veto.....	42
Ajoneuvolla työskentely.....	42
Huviajelu.....	42
Ympäristö.....	43
Mallirajoitus.....	43
Maastokäyttö.....	43
Yleiset käyttö- ja turvatoimenpiteet.....	44
Ylämäkeen ajo.....	44
Alamäkeen ajo.....	44
Rinteen poikittaissuuntaisesti ajo.....	45
Äkkipudotukset.....	45
Ajotekniikka.....	45
Rutiinihuolto.....	52
<b>RIIPPUVA LIPUKE</b> .....	<b>53</b>
<b>TÄRKEIDEN KILPIEN SIJAINTI</b> .....	<b>54</b>

## **AJONEUVOA KOSKEVAT TIEDOT**

<b>ATV:N TUNNISTAMINEN</b> .....	<b>58</b>
<b>HALLINTALAITTEET/MITTARIT/VARUSTEET</b> .....	<b>60</b>
1) Kaasuvipu.....	62
2) Etujarruvipu.....	62
3) Takajarruvipu.....	62
4) Seisontajarru.....	63

5) Vaihdevipu .....	63
6) Monitoimikytkin .....	64
7) Merkkivalot .....	66
8) Virtalukko .....	67
9) Polttoainesäiliön kansi .....	67
10) Polttoaineventtiili .....	68
11) Etu-/takajarrupoljin .....	69
12) Jalkatappi .....	69
13) Työkalusarja .....	69
14) Jäähdyttimen täyttöaukon kansi .....	69
15) Sulake .....	70
16) Ajoneuvolukko .....	70
17) Äänimerkkipainike .....	70
18) Hätävilkkukytkin .....	70
19) Istuimen salpa .....	71
20) 12 voltin pistorasia .....	72
21) Nopeusmittari .....	72
<b>NESTEET .....</b>	<b>73</b>
Polttoaine .....	73
Moottoriöljy .....	73
Vaihdelaatikon öljy .....	75
Moottorin jäähdytysneste .....	75
Jarruneste .....	76
Akku .....	77
<b>SISÄÄNAJO .....</b>	<b>78</b>
<b>KÄYTTÖOHJEET .....</b>	<b>79</b>
Yleistä .....	79
Käyttöä edeltävä tarkastus .....	79
Kylmäkäynnistys .....	80
Lämpimän moottorin käynnistys .....	80
Moottorin pysäytys .....	80
Vaihtaminen .....	80
<b>ERIKOISTOIMENPITEET .....</b>	<b>82</b>
Moottori tulvii .....	82
Moottori ylikuumenee .....	82
Käytönjälkeinen huolto .....	83
Ympäripyöriminen .....	83
Uponnut ATV .....	83
Varastointi ja ajokautta edeltävät valmistelut .....	84

<b>KUORMA JA SIIRTOKULJETUS</b> .....	<b>85</b>
<b>VIANETSINTÄ</b> .....	<b>87</b>
<b>TEKNISET TIEDOT</b> .....	<b>91</b>

## **HUOLTOTIETOJA**

<b>HUOLTOTAULUKKO</b> .....	<b>96</b>
<b>YLEISTÄ</b> .....	<b>100</b>
<b>MOOTTORI</b> .....	<b>101</b>
Öljyn vaihto ja öljysuodattimen puhdistus.....	101
Vaihdelaatikon öljyn vaihto .....	102
Jäähdytysnesteen vaihtaminen .....	102
Variaattorihihna .....	103
Venttiilien säätö .....	104
Jäähdytin.....	104
Ilman suihkutusventtiilin suodattimen puhdistus.....	104
<b>KAASUTIN</b> .....	<b>106</b>
<b>ILMANOTTOJÄRJESTELMÄ</b> .....	<b>107</b>
Ilmansuodatinkotelon tyhjentäminen .....	107
Ilmansuodattimen puhdistus .....	107
<b>SÄHKÖJÄRJESTELMÄ</b> .....	<b>109</b>
Sytytystulppa.....	109
Akku .....	109
Sulake .....	110
Lampun vaihto .....	110
<b>VOIMANSIIRTO</b> .....	<b>113</b>
Voimansiirtoketju.....	113
Ketjupyörä ja hammasratas .....	114
Pyörä .....	115
Pyörien laakereiden/holkkien kunto .....	115
Renkaat/Pyörät .....	115
<b>OHJAUSJÄRJESTELMÄ</b> .....	<b>117</b>
Kaasuvaijerin voitelu .....	117
Kaasuvivun säätö .....	117
<b>JOUSITUS</b> .....	<b>119</b>
Säätö .....	119
Voitelu.....	119
Tarkastus.....	119
<b>JARRU</b> .....	<b>121</b>
Etujarru.....	121
Takajarru .....	121
Seisontajarru .....	121
Jarruvaijerin voitelu .....	121

Tarkastus.....	122
Jarrunesteen vaihto.....	122
<b>KORI/RUNKO .....</b>	<b>123</b>
Moottorin alue.....	123
Vetokoukun/perävaunukuulan kunto (jos varusteena).....	123
Kiinnittimet .....	123
Istuinkiinnikkeet.....	123
Ajoneuvon puhdistus ja suojaaminen.....	123

## **TAKUU**

<b>BRP INTERNATIONALIN RAJOITETTU TAKUU: 2006 BOMBARDIER* ATV -TUOTTEET .....</b>	<b>126</b>
<b>YKSITYISYYDEN SUOJA/VASTUUVAPAUTUSLAUSEKE .....</b>	<b>130</b>
<b>OSOITTEEN/OMISTAJAN MUUTOS.....</b>	<b>131</b>





# ILMOITUS

Tämän käsikirjan tarkoitus on tutustuttaa uuden ajoneuvon omistaja/käyttäjä sen moniin hallintalaitteisiin, ylläpitoon ja turvallisen käytön ohjeisiin. Se on välttämätön tuotteen oikeanlaista käyttöä varten.

Tässä käsikirjassa käytetään seuraavia symboleja.

## VAROITUS

Osoittaa mahdollista vaaratilannetta, joka voi johtaa vakavaan loukkaantumiseen tai kuolemaan, ellei sitä vältetä.

**TÄRKEÄÄ:** Merkitsee ohjetta, jonka noudattamatta jättäminen voi johtaa ajoneuvon osien vakavaan vaurioitumiseen.

**HUOM:** Merkitsee ohjeiden täyttämistä varten tarvittavaa lisätietoa.

Vaikkei tiedon pelkkä lukeminen poistakaan vaaraa, sen ymmärtäminen ja noudattaminen edesauttaa ajoneuvon oikeata käyttöä.

Voidakseen täysin nauttia tämän ajoneuvon käytön tuomasta ilosta, nautinnosta ja jännityksestä jokaisen käyttäjän TÄYTYY huomioida sekä noudattaa tiettyjä perusohjeita.

## Euroopan yhteisö

Tämä varoitus koskee vain Euroopan maita, joissa ATV on hyväksytty tieliikennekäyttöön.

## VAROITUS

### Maantieajo:

- Tämä ajoneuvo on rakennettu pelkästään MAASTOAJOA varten. Sillä voidaan ajaa lyhyitä matkoja asfalttipinnoilla hitaasti ajoneuvon siirtämiseksi yhdestä maastoajopaikasta toiseen.
- Jos ajat tällä ajoneuvolla maantiellä, vältä kiihuhtamista ja vähennä ajoneuvon nopeutta merkittävästi kääntyessäsi.
- Ohjeen noudattamatta jättäminen voi johtaa ajoneuvon hallinnan menetykseen, mistä voi aiheutua vakava tapaturma.

### Etuvinski:

- Jos etuvinssin koukku kuuluu varustukseen, se on irrotettava ja varastoitava silloin, kun ajoneuvolla ajetaan yleisillä teillä ja/tai teillä.
- Ohjeen noudattamatta jättäminen voi lisätä sivullisten loukkaantumisvaaraa.

# JOHDANTO

Jälleenmyyjäsi on antanut sinulle tarvittaessa joitakin perustietoja uuden ajoneuvon erityisistä hallintalaitteista ja ominaisuuksista. Käytä aikaa tutustuaksesi tähän käsikirjaan ja ajoneuvossa oleviin varoituskilpiin sekä turvallisuutta koskevaan videokasettiin. Ne kuvaavat täydellisemmin sen, mitä sinun tulisi tietää ajoneuvosta ennen sillä ajamista.

Oman turvallisuutesi takia on tärkeää tuntea tämän ajoneuvon hallintalaitteet ja ominaisuudet riippumatta siitä, oletko uusi käyttäjä vai kokenut ajaja. Yhtä tärkeää on tietää, kuinka ajoneuvolla ajetaan oikein.

lästäsi, kokemuksestasi tai paikallisista määräyksistä riippumatta sinun kannattaa suorittaa hyväksytty turva-ajokurssi. Sama koskee kaikkia ajoneuvollasi ajavia henkilöitä. Kysy omalta jälleenmyyjältäsi tai paikallisilta viranomaisilta paikkakunnallasi järjestettävistä kursseista. Mikäli olet täysin kokematon kuljettaja, suorita kurssi ennen ensimmäistä ajokertaa. Kouluttajasi antaa sinulle ohjeita paikallisista olosuhteista sekä turvalliseen ajoon liittyvistä mahdollisista käytännöistä alueellasi.

Ajo-olosuhteet vaihtelevat alueittain. Kullakin alueella sääolosuhteet voivat vaihdella rajusti sekä ajoittain että myös vuodenaikojen mukaan.

Hiekalla ajaminen eroaa lumella, metsässä tai suolla ajamisesta. Kukin ympäristö voi vaatia kuljettajalta enemmän huolellisuutta ja taitoa. Osoita hyvää arvostelukykä. Etene aina varoen. Älä ota tarpeettomia riskejä, jolloin voit juuttua yksin johonkin tai mahdollisesti loukkaantua.

Tämän käsikirjan sisältö antaa sellaisia ajamiseen liittyviä ohjeita, jotka muut käyttäjät ovat todenneet luotettaviksi. Ne eivät ole kattavia toimenpiteitä, joilla onnettomuudet vältetään. Ajokemukseesi vaikuttaa näiden tietojen soveltaminen, henkinen ja fyysinen kuntosi sekä erityisesti maasto-olosuhteet ja oma kykysi sietää riskejä. Pidä hauskaa... ja aja vastuunalaisesti.

Tämän käsikirjan tarkoitus on tutustuttaa uuden ajoneuvon omistaja/käyttäjä sen moniin hallintalaitteisiin, ylläpitoon ja turvalliseen käyttöön. Kirjan ohjeet ovat välttämättömiä tuotteen oikeata käyttöä varten.

Otamme mielellämme vastaan kommentteja tämän käsikirjan, turvallisuutta koskevan videokasetin tai tuotteessa olevien varoitusten sisällöstä ja muodosta.

# ***TURVALLISUUS- TIETOJA***

# ERITYISIÄ TURVAOHJEITA

## TÄMÄ AJONEUVO EI OLE LEIKKIKALU, JA SEN KÄYTTÖ VOI OLLA VAARALLISTA.

Tämä ajoneuvo ei käyttyädy samalla tavalla kuin muut ajoneuvot, mukaan luettuina moottoripyörät ja autot. Kolarit tai ympäripyörähdys voi sattua helposti, jopa rutiininomaisten toimenpiteiden yhteydessä, kuten kääntäessä ja ajettaessa rinteessä tai ylitettäessä esteitä ilman asianomaisia varotoimia.

Ellei seuraavia ohjeita noudateta, voi seurauksena olla **VAKAVA LOUKKAANTUMINEN TAI KUOLEMA**:

- ⚠ Lue tämä käsikirja ja kaikki tuotteessa olevat varoituskilvet huolella ja noudata kuvattuja käyttömenetelmiä. Katso turvallisuutta koskeva videokasetti ennen käyttöä.
- ⚠ Älä koskaan käytä tätä ajoneuvoa ilman asianmukaista koulutusta. Käy harjoituskurssi. Aloittelijoiden pitäisi saada koulutusta asiantuntevalta opettajalta. Kysy valtuutetulta Bombardier ATV -jälleenmyyjältä lähinnä sinua järjestettävästä kurssista.
- ⚠ Noudata aina tätä ikäsuositusta: Alle 16-vuotiaan ei pitäisi koskaan käyttää tätä ajoneuvoa.
- ⚠ Älä koskaan kuljeta matkustajaa tällä ajoneuvolla.
- ⚠ Älä koskaan aja tällä ajoneuvolla asfalttipinnalla, lukuun ottamatta lyhyitä matkoja hitaalla nopeudella siirtääksesi ajoneuvon yhdestä maastopaikasta toiseen.
- ⚠ Noudata aina tieliikennelakia ajaessasi tällä ajoneuvolla hiekka-, sorat tai maantiellä.

- ⚠ Älä koskaan kuljeta ajoneuvoa ilman hyväksyttyä, hyvin istuvaa kypärää. Käytä ajaessasi myös silmäsuojaimia (suojalasit tai naamasuoja), hanskoja, saappaita, pitkähihaista paitaa tai takkia ja pitkiä housuja.
- ⚠ Älä koskaan nauti alkoholia tai huumeita ennen tällä ajoneuvolla ajamista tai ajon aikana.
- ⚠ Älä koskaan aja liian lujaa. Aja aina maasto-, näkyvyys- ja käyttöolosuhteisiin sekä omaan kokemukseesi nähden sopivalla nopeudella.
- ⚠ Älä koskaan yritä takapyörillä ajoo, hyppyjä tai muita temppuja.
- ⚠ Tarkasta, että ajoneuvosi on hyvässä käyttökunnossa aina, kun käytät sitä. Noudata aina tässä käsikirjassa mainittuja tarkastus ja huoltotoimenpiteitä ja -välejä.
- ⚠ Pidä kummatkin kädet aina ajon aikana ajoneuvon ohjauksahvoissa ja kummatkin jalat jalkatapeilla.
- ⚠ Aja aina hitaasti ja ole erityisen varovainen tuntemattomassa maastossa. Ole ajaessasi aina varuillasi vaihtelevien maasto-olosuhteiden varalta.
- ⚠ Älä koskaan aja erittäin vaikeassa maastossa, liukkaalla tai irtonaisella alustalla ennen kuin olet oppinut ja harjoitellut ajoneuvon hallintaa vastaavassa maastossa. Ole aina erityisen varovainen edellä mainitun tyyppisissä maastoissa.
- ⚠ Noudata aina edempänä tässä käsikirjassa kuvattuja oikeita kääntymismenetelmiä. Harjoittele kääntymistä hitaalla nopeudella ennen kuin yrität samaa suuremmilla nopeuksilla. Älä käännä liian kovalla nopeudella.

- ⚠ Älä koskaan aja tällä ajoneuvolla mäissä, jotka ovat liian jyrkkiä ajoneuvon suorituskykyyn tai omaan kykyihisi nähden. Harjoittele pienemmissä mäissä ennen siirtymistä suurempiin.
- ⚠ Noudata mäkeä ylös ajaessasi aina edempänä tässä käsikirjassa kuvattuja oikeita ajomenetelmiä. Tarkasta maasto huolella ennen kuin lähdet ajamaan mäkeä ylös. Älä koskaan aja ylöspäin liian liukkaita mäkiiä tai sellaisia, joiden pinnalla on irtonaista maa-ainesta. Siirrä painoasi eteenpäin. Älä koskaan suorita äkkikaasutusta tai yhtäkkisiä vaihtamisia. Älä koskaan ylitä mäen harjannetta suurella nopeudella.
- ⚠ Noudata aina mäkeä alas ajaessasi tai mäessä jarruttaessasi edempänä tässä käsikirjassa kuvattuja oikeita menetelmiä. Tarkasta maasto huolella ennen kuin lähdet ajamaan mäkeä alas. Siirrä painoasi taaksepäin. Älä koskaan aja mäkeä alas kovalla vauhdilla. Vältä mäkeä alaspäin ajoa sellaisessa kulmassa, jossa ajoneuvo nojaa voimakkaasti toiselle sivulle. Aja mäkeä suoraan alas, mikäli mahdollista.
- ⚠ Noudata aina ajaessasi mäen rinteiden poikki edempänä tässä käsikirjassa kuvattuja oikeita menetelmiä. Vältä poikkeuksellisen liukkaita mäkiiä tai sellaisia, joissa on irtonaista maa-ainesta. Siirrä painosi ajoneuvon ylämäen puolelle. Älä koskaan yritä kääntää ajoneuvoa ympäri mäessä, ennen kuin hallitset edempänä tässä käsikirjassa kuvattua kääntymistekniikan tasaisella alustalla. Vältä mahdollisuuksien mukaan jyrkän mäenrinteen ajamista sivusuunnassa poikittain.
- ⚠ Noudata aina oikeita toimenpiteitä, jos moottori sammuu tai lähdet rullaamaan taaksepäin ajaessasi mäkeä ylös. Vältä moottorin sammuminen ajamalla mäkeä ylös oikealla vaihteella ja pitämällä tasaista vauhtia yllä. Jos moottori sammuu tai lähdet rullaamaan taaksepäin, käytä jarruttamiseen tässä käsikirjassa kuvattua erityistä jarrutusmenetelmää. Nouse ajoneuvosta pois ylämäen puolelle tai sivulle, jos ajoneuvon suunta on suoraan ylämäkeen. Käännä ajoneuvo ympäri ja nouse takaisin ajoneuvoon edempänä tässä käsikirjassa kuvatulla tavalla.
- ⚠ Selvitä aina, onko reitillä esteitä ennen kuin ajat uudella alueella. Älä koskaan yritä ajaa suurien esteiden, kuten suuret kivenlohkareet tai kaatuneet puut, ylitse. Noudata aina esteitä ylittäessäsi edempänä tässä käsikirjassa kuvattuja oikeita menetelmiä.
- ⚠ Ole aina varovainen, kun ajoneuvo luistaa tai liukuu. Opettele hallitsemaan luisto tai liukumisen turvallisesti harjoittelemalla hiljaisella nopeudella tasaisessa maastossa. Aja äärimmäisen liukkailla pinnoilla, kuten jäällä, hitaasti ja ole erittäin varovainen, ettet menetä ajoneuvon hallintaa.
- ⚠ Älä koskaan aja tällä ajoneuvolla vuolaasti virtaavassa vedessä tai syvemmissä vedessä, kuin mikä on edempänä tässä käsikirjassa ilmoitettu. Muista, että märillä jarruilla voi olla heikompi jarrutuskyky. Kokeile jarruja, kun olet poistunut vedestä. Kuivaa tarvittaessa kitkan avulla jarrupalat jarruttamalla useita kertoja.
- ⚠ Varmistu aina peruuttaessasi, ettei ajoneuvon takana ole esteitä tai ihmisiä. Peruuta hitaasti, kun tie on selvä.

- ⚠ Käytä aina edempänä tässä käsikirjassa määritettyjä rengaskokoja ja -tyyppejä. Pidä renkaissa aina edempänä tässä käsikirjassa ilmoitettuja rengaspaineita.
- ⚠ Älä koskaan tee muutoksia tähän ajoneuvoon asentamalla siihen lisävarusteita väärin, älä myöskään käytä lisävarusteita väärällä tavalla. Käytä pelkästään BRP:n hyväksymiä lisävarusteita. Älä asenna matkustajan istuinta.
- ⚠ Älä koskaan ylitä ajoneuvolle määritettyjä kuormitusrajoja, mukaan luettuina kuljettaja, kaikki muut kuormat ja lisätarvikkeet. Kuorma pitää jakaa tasaisesti ja kiinnittää kunnolla. Aja hitaammin ja noudata kuorman kuljettamiseen ja peräkärryn hinaukseen tässä käsikirjassa annettuja ohjeita. Huomioi pitempi jarrutusmatka.
- ⚠ Kun tarvitset LISÄTIETOJA ATV-TURVALLISUUDESTA, kysy valtuutetulta BRP ATV -jälleenmyyjältä sinua lähinnä järjestettävistä harjoituskursseista.

# KÄYTTÖVAROITUKSIA

Tätä käsikirjaa luettaessa on muistettava että:

## VAROITUS

Osoittaa mahdollista vaaratilannetta, joka voi johtaa vakavaan loukkaantumiseen tai kuolemaan, ellei sitä vältetä.

**HUOM:** Seuraavat kuvat ovat vain yleisiä esityksiä. Oman ajoneuvosi malli voi olla erilainen.

## VAROITUS



V00A0AQ

### **MAHDOLLINEN VAARA**

Tämän ajoneuvon käyttö ilman asianmukaista koulutusta.

### **MITÄ VOI TAPAHTUA**

Onnettomuusriski kasvaa huomattavasti, jos ajaja ei tunne tämän ajoneuvon oikeaa käyttötapaa erilaisissa tilanteissa ja erityyppisissä maastoissa.

### **MITEN VAARATILANNE VÄLTETÄÄN**

Vasta-alkajien ja kokemattomien ajajien pitäisi suorittaa BRP:n tarjoama harjoituskurssi. Heidän pitäisi sen jälkeen harjoitella säännöllisesti kurssilla opittuja taitoja ja tässä käsikirjassa kuvattuja tekniikoita.

Harjoituskurssista saa lisätietoa valtuutetulta Bombardier ATV-jälleenmyyjältä.



V00A01Q

### **MAHDOLLINEN VAARA**

Tätä ajoneuvoa koskevan ikäsuosituksen noudattamatta jättäminen.

### **MITÄ VOI TAPAHTUA**

Ikäsuosituksen noudattamatta jättäminen voi johtaa vakavaan vahingoittumiseen tai lapsen kuolemaan.

Vaikka lapsen ikä sallisikin ajamisen kyseisellä ajoneuvolla, ei hänellä välttämättä ole sen turvalliseen käyttöön vaadittavia taitoja, kykyjä tai harkintakykyä, jolloin hän voi joutua vakavaan onnettomuuteen.

### **MITEN VAARATILANNE VÄLTETÄÄN**

Kenenkään alle 16-vuotiaan ei saa käyttää tätä ajoneuvoa.





V00A02Q

### **MAHDOLLINEN VAARA**

Matkustajan kuljettaminen tällä ajoneuvolla.

### **MITÄ VOI TAPAHTUA**

Ajoneuvon tasapaino ja hallinta heikkenevät huomattavasti.

Voi aiheuttaa onnettomuuden, jonka tuloksena sinä ja/tai matkustaja loukkaantuu.

### **MITEN VAARATILANNE VÄLTETÄÄN**

Älä koskaan kuljeta matkustajaa. Vaikka ajoneuvossa on pitkä, ajajan vapaan liikkumisen salliva istuin, sitä ei ole suunniteltu tai tarkoitettu matkustajaa/matkustajia varten.



V00A04Q

## **MAHDOLLINEN VAARA**

Tämän ajoneuvon ajaminen yleisillä kaduilla tai teillä.

## **MITÄ VOI TAPAHTUA**

Voit kolaroida toisen ajoneuvon kanssa. Kestopäällystetty pinta voi vaikuttaa huomattavasti ajoneuvon käsiteltävyyteen ja hallittavuuteen, jolloin voit menettää ajoneuvon hallinnan.

## **MITEN VAARATILANNE VÄLTETÄÄN**

Jos teillä ajaminen on paikkakunnallasi sallittu, aja kestopäällystetyllä pinnalla vain lyhyitä matkoja pelkästään ajoneuvon siirtämiseksi yhdestä maastoajokohteesta toiseen.

Aja aina ajoneuvoa hitaalla nopeudella (älä koskaan ylitä 65 km/t (40 MPH)) sekä hidasta vauhtia ennen kääntymistä.

Noudata aina kaikkia liikennelakeja ajaessasi ajoneuvollasi yleisillä kaduilla tai teillä.



V00A06Q

## **MAHDOLLINEN VAARA**

Tämä ajoneuvon käyttö ilman hyväksytyä kypärää, silmäsuojaimia ja suojaavia vaatteita.

## **MITÄ VOI TAPAHTUA**

Seuraavat kohdat koskevat kaikkia ATV:n kuljettajia:

- ajo ilman hyväksytyä kypärää lisää onnettomuuden sattuessa vakavan päähän kohdistuvan vaurion tai kuoleman riskiä
- ajo ilman silmäsuojuksia lisää onnettomuuden sattuessa vakavan loukkaantumisen riskiä
- ajo ilman suojavaatteita lisää onnettomuuden sattuessa vakavan loukkaantumisen riskiä

## **MITEN VAARATILANNE VÄLTETÄÄN**

Käytä aina hyväksytyä, päähän hyvin istuvaa kypärää. Lisäksi pitäisi käyttää:

- silmäsuojaimia (suojalaseja tai naamasuojaa),
- hanskoja ja saappaita,
- pitkähihaista paitaa tai takkia,
- ja pitkiä housuja.



V00A07Q

## **MAHDOLLINEN VAARA**

tämän ajoneuvon käyttö alkoholin tai huumeiden vaikutuksen alaisena.

## **MITÄ VOI TAPAHTUA**

Voi vakavasti vaikuttaa arvostelukykyyn.

Voi hidastaa reaktiota.

Voi vaikuttaa tasapainoon ja havaintokykyyn.

Voi johtaa onnettomuuteen tai kuolemaan.

## **MITEN VAARATILANNE VÄLTETÄÄN**

Älä koskaan nauti alkoholia tai huumeita ennen tällä ajoneuvolla ajamista tai ajon aikana.

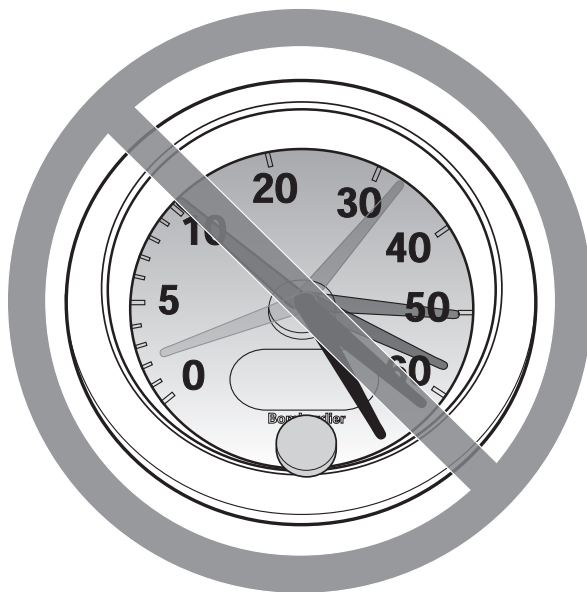

V00A08Q

### **MAHDOLLINEN VAARA**

Ajaminen liian lujaa tällä ajoneuvolla.

### **MITÄ VOI TAPAHTUA**

Lisää ajoneuvon hallinnan menetyksen riskiä, mikä voi johtaa onnettomuuteen.

### **MITEN VAARATILANNE VÄLTETÄÄN**

Aja aina maasto-, näkyvyys- ja käyttöolosuhteisiin sekä omaan kokemukseesi nähden sopivalla nopeudella. Tämän ajoneuvon suurin sallittu ajonopeus on 65 km/t (40 MPH). Hiljennä aina ennen kääntymistä.



V00A09Q

### **MAHDOLLINEN VAARA**

Pelkkien takapyörien varassa ajaminen, hyppääminen ja muut temput.

### **MITÄ VOI TAPAHTUA**

Lisää onnettomuusriskiä, jopa ympäripyörähtämistä.

### **MITEN VAARATILANNE VÄLTETÄÄN**

Älä koskaan yritä tehdä temppuja, kuten takapyörillä ajoa tai hyppyjä. Älä yritä 'leveillä'.

## VAROITUS

### **MAHDOLLINEN VAARA**

Ajoneuvon tarkastamatta jättäminen ennen sillä ajoa.

Ajoneuvon kunnollisen huollon laiminlyönti.

### **MITÄ VOI TAPAHTUA**

Lisää onnettomuus- tai laitteiden vahingoittumisriskiä.

### **MITEN VAARATILANNE VÄLTETÄÄN**

Tarkasta aina, että ajoneuvo on turvallisessa käyttökunnossa joka kerta käyttäessäsi sitä.

Noudata aina edempänä tässä käsikirjassa mainittuja tarkastus ja huoltotoimenpiteitä ja -välejä.

## VAROITUS

### **MAHDOLLINEN VAARA**

Ajaminen jäällä.

### **MITÄ VOI TAPAHTUA**

Jos ajoneuvo ja/tai kuljettaja vajoaa jään läpi, seurauksena voi olla vakava loukkaantuminen tai kuolema.

### **MITEN VAARATILANNE VÄLTETÄÄN**

Älä koskaan aja tällä ajoneuvolla jäällä, ennen kuin olet varma, että jää on tarpeeksi paksu ja yhtenäinen. Sen on kestettävä ajoneuvo painon kuormineen sekä liikkuvan ajoneuvon aiheuttaman rasitus.



V00A0BQ

### **MAHDOLLINEN VAARA**

Käsien irrottaminen ohjauksehvasta tai jalkojen irrottaminen jalkatuista ajon aikana.

### **MITÄ VOI TAPAHTUA**

Jopa toisen käden tai jalan irrottaminen voi heikentää ajoneuvon hallintakykyäsi tai johtaa tasapainon menettämiseen ja putoamiseen ajoneuvosta. Jos irrotat jalan jalkatuesta, jalka tai sääri voi joutua kosketuksiin takapyörien kanssa, joka johtaa loukkaantumiseen tai onnettomuuteen.

### **MITEN VAARATILANNE VÄLTETÄÄN**

Pidä kummatkin kädet aina ajon aikana ajoneuvon ohjauksehvassa ja kummatkin jalat jalkatuissa.



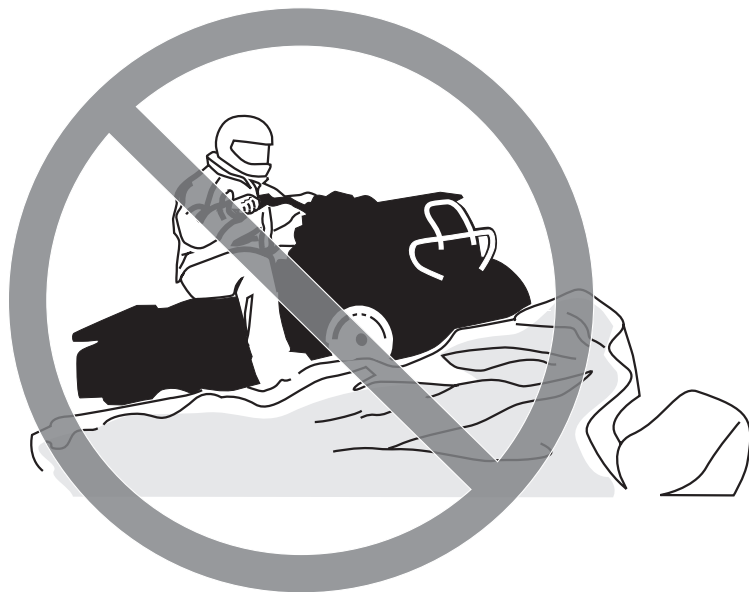

V00A0CQ

## **MAHDOLLINEN VAARA**

Erityisen varovaisuuden laiminlyönti tuntemattomassa maastossa ajettaessa.

## **MITÄ VOI TAPAHTUA**

Ajoneuvo saattaa osua piilossa olevaan kiveen, kuoppaan tai reikään, eikä kuljettaja ehdi reagoida tilanteeseen.

Voi johtaa ajoneuvon ympäripyörähtämiseen tai hallinnan menettämiseen.

## **MITEN VAARATILANNE VÄLTETÄÄN**

Aja hitaasti ja ole erityisen varovainen tuntemattomassa maastossa.

Ole ajaessasi aina varuillasi vaihtelevien maasto-olosuhteiden varalta.

## VAROITUS



V00A0DQ

### **MAHDOLLINEN VAARA**

Varomaton ajo erittäin vaikeassa maastossa, liukkaalla tai irtonaisella pohjalla.

### **MITÄ VOI TAPAHTUA**

Voi aiheuttaa pyörien pitävyyden tai ajoneuvon hallinnan menetyksen, mikä voi johtaa onnettomuuteen, jopa ympäripyörähtämiseen.

### **MITEN VAARATILANNE VÄLTETÄÄN**

Älä aja erittäin vaikeassa maastossa, tai liukkaalla tai irtonaisella pohjalla, ennen kuin olet oppinut ja harjoitellut ajoneuvon hallintaa vastaavassa maastossa.

Ole aina erityisen varovainen tämän tyyppisissä maastoissa.



V00A0EQ

### **MAHDOLLINEN VAARA**

Väärin tehty kääntyminen.

### **MITÄ VOI TAPAHTUA**

Voit menettää ajoneuvon hallinnan, mikä johtaa törmäykseen tai ympäripyörähtämiseen.

### **MITEN VAARATILANNE VÄLTETÄÄN**

Noudata aina oikeita, edempänä tässä käsikirjassa kuvattuja kääntymismenetelmiä. Harjoittele kääntymistä hitaalla nopeudella ennen kuin yrität samaa suuremmilla nopeuksilla.

Älä käänny liian kovassa nopeudessa.



V00A0QQ

### **MAHDOLLINEN VAARA**

Ajo erittäin jyrkissä mäissä.

### **MITÄ VOI TAPAHTUA**

Ajoneuvo pyörii helpommin ympäri erittäin jyrkissä mäissä kuin tasaisella alustalla tai pienissä mäissä.

### **MITEN VAARATILANNE VÄLTETÄÄN**

Älä koskaan aja tällä ajoneuvolla mäissä, jotka ovat liian jyrkkiä ajoneuvon suorituskykyyn tai omiin kykyihisi nähden.

Harjoittele pienemmissä mäissä ennen siirtymistä suurempiin.



V00A0FQ

## **MAHDOLLINEN VAARA**

Mäkien ajaminen ylöspäin väärällä tavalla.

## **MITÄ VOI TAPAHTUA**

Voi aiheuttaa hallinnan menetyksen tai ajoneuvon ympäripyörähtämisen.

## **MITEN VAARATILANNE VÄLTETÄÄN**

Noudata mäkeä ylös ajaessasi aina edempänä tässä käsikirjassa kuvattuja oikeita ajomenetelmiä.

Tarkasta aina maasto huolella ennen kuin lähdet kiipeämään mäkeä ylös.

Älä koskaan aja ylöspäin liian liukkaita mäkiä tai sellaisia, joiden pinnalla on irtonaista maa-ainesta.

Siirrä painoasi eteenpäin.

Älä koskaan suorita äkkikaasutusta tai yhtäkkisiä vaihtamisia. Ajoneuvo voi pyörähtää taaksepäin ympäri.

Älä koskaan ylitä mäen harjannetta suurella nopeudella. Harjanteen toisella puolella voi olla este, äkkipudotus, tai toinen ajoneuvo tai henkilö.



V00A0GQ

## **MAHDOLLINEN VAARA**

Mäen ajaminen alas väärällä tavalla.

## **MITÄ VOI TAPAHTUA**

Voi aiheuttaa hallinnan menetyksen tai ajoneuvon ympäripyörittämisen.

## **MITEN VAARATILANNE VÄLTETÄÄN**

Noudata aina mäkeä alas ajaessasi tai mäessä jarruttaessasi edempänä tässä käsikirjassa kuvattuja oikeita menetelmiä.

**HUOM!** Alaspäin ajettaessa jarruttamiseen tarvitaan erikoistekniikka.

Tarkasta aina maasto huolella ennen kuin lähdet ajamaan mäkeä alas.

Siirrä painoasi taaksepäin.

Älä koskaan aja mäkeä alas kovalla vauhdilla.

Älä aja mäkeä alaspäin sellaisessa kulmassa, jossa ajoneuvo nojaa voimakkaasti toiselle sivulle. Aja mäkeä suoraan alas, mikäli mahdollista.



V00A0HQ

## **MAHDOLLINEN VAARA**

Rinteen ajaminen poikittaissuunnassa tai kääntyminen mäessä väärällä tavalla.

## **MITÄ VOI TAPAHTUA**

Voi aiheuttaa hallinnan menetyksen tai ajoneuvon ympäripyörähtämisen.

## **MITEN VAARATILANNE VÄLTETÄÄN**

Älä koskaan yritä kääntää ajoneuvoa ympäri mäessä ennen kuin hallitset edempänä tässä käsikirjassa kuvatun kääntymistekniikan tasaisella alustalla. Käänny mäessä erittäin varovasti.

Vältä mahdollisuuksien mukaan jyrkän mäenrinteen poikki ajamista.

### ***Ajaessasi poikittain mäenrinnettä pitkin:***

Noudata aina oikeita, edempänä tässä käsikirjassa kuvattuja menetelmiä.

Vältä poikkeuksellisen liukkaita mäkiä tai sellaisia, joissa on irtonaista maa-ainesta.

Siirrä painosi ajoneuvon ylämäen puolelle.



V00A0IQ

## **MAHDOLLINEN VAARA**

Mäkeä ylöspäin ajettaessa moottori sammuu, alat rullata taaksepäin tai poistut ajoneuvosta väärällä tavalla.

## **MITÄ VOI TAPAHTUA**

Voi johtaa ajoneuvon ympäripyörähtämiseen.

## **MITEN VAARATILANNE VÄLTETÄÄN**

Aja mäkeä ylöspäin oikealla vaihteella ja ylläpidä tasainen nopeus.

### ***Jos vauhti loppuu:***

Pidä painosi ylärinteen puolella. Älä koskaan suorita äkkikaasutusta tai yhtäkkisiä vaihtamisia. Ajoneuvo voi pyörähtää taaksepäin ympäri.

Paina jarruja.

Lukitse seisontajarru, kun ajoneuvo on pysähtynyt.

Nouse ajoneuvosta pois ylämäen puolelle tai sivulle, jos ajoneuvon suunta on suoraan ylämäkeen.

### ***Jos alat rullata taaksepäin.***

Pidä painosi ylärinteen puolella. Älä koskaan suorita äkkikaasutusta tai yhtäkkisiä vaihtamisia. Ajoneuvo voi pyörähtää taaksepäin ympäri.

Älä koskaan käytä takajarrua ajoneuvon rullatessa taaksepäin.

Paina vähitellen etujarrua.

Kun ajoneuvo on täysin pysähtynyt, paina myös takajarrua ja lukitse seisontajarru.

Nouse ajoneuvosta pois ylämäen puolelle tai sivulle, jos ajoneuvon suunta on suoraan ylämäkeen.

Käännä ajoneuvo ympäri ja nouse takaisin ajoneuvoon edempänä tässä käsikirjassa kuvatulla tavalla.





V00A0JQ

### **MAHDOLLINEN VAARA**

Esteiden ylitys väärällä tavalla.

### **MITÄ VOI TAPAHTUA**

Voi aiheuttaa hallinnan menetyksen tai kolarin.

Voi aiheuttaa ajoneuvon ympäripyörähtämisen.

### **MITEN VAARATILANNE VÄLTETÄÄN**

Ennen kuin ajat sinulle tuntemattomalla alueella, tarkasta onko siellä esteitä.

Älä koskaan yritä ajaa suurien esteiden, kuten suuret kivenlohkareet tai kaatuneet puut, ylitse.

Noudata aina esteitä ylittäessäsi edempänä tässä käsikirjassa kuvattuja menetelmiä.



V00A0KQ

## **MAHDOLLINEN VAARA**

Luistaminen tai liukuminen väärällä tavalla.

## **MITÄ VOI TAPAHTUA**

Voit menettää tämän ajoneuvon hallinnan.

Renkaiden pito saattaa myös yllättäen palata, mikä voi aiheuttaa ajoneuvon ympäripyörähtämisen.

## **MITEN VAARATILANNE VÄLTETÄÄN**

Opettele hallitsemaan luisto tai liukuminen turvallisesti harjoittelemalla hiljaisella nopeudella tasaisessa maastossa.

Aja äärimmäisen liukkailla pinnoilla, kuten jäällä, hitaasti ja ole erittäin varovainen, ettet menetä luistamisesta tai liukumisesta johtuen ajoneuvon hallintaa.



V00A0LQ

## **MAHDOLLINEN VAARA**

Tällä ajoneuvolla ajaminen syvässä tai vuolaasti virtaavassa vedessä.

## **MITÄ VOI TAPAHTUA**

Renkaat voivat kellua aiheuttaen pidon tai hallinnan menetyksen, mikä voi johtaa onnettomuuteen.

## **MITEN VAARATILANNE VÄLTETÄÄN**

Älä koskaan aja tällä ajoneuvolla vuolaasti virtaavassa vedessä tai syvämmässä vedessä, kuin mikä on edempänä tässä käsikirjassa ilmoitettu.

Tarkasta veden syvyys ja virtaus ennen kuin yrität ylittää sitä. Veden pinta ei saisi ylittää jalkatukia.

Muista, että märillä jarruilla voi olla heikompi jarrutuskyky. Kokeile jarruja, kun olet poistunut vedestä. Kuivaa tarvittaessa kitkan avulla jarrupalat jarruttamalla useita kertoja.



V00A0MQ

### **MAHDOLLINEN VAARA**

Väärällä tavalla peruuttaminen.

### **MITÄ VOI TAPAHTUA**

Voit osua ajoneuvon takana olevaan esteeseen tai henkilöön aiheuttaen vakavan onnettomuuden.

### **MITEN VAARATILANNE VÄLTETÄÄN**

Kun valitset peruutusvaihteen, varmistu ettei ajoneuvon takana ole esteitä eikä ihmisiä. Peruuta hitaasti kun tie on selvä.



V00A00Q

### **MAHDOLLINEN VAARA**

Tämän ajoneuvon ajaminen väärillä renkailla tai väärillä tai epätasaisilla rengaspaineilla.

### **MITÄ VOI TAPAHTUA**

Väärin renkaiden käyttö tai ajaminen väärillä tai epätasaisilla rengaspaineilla voi aiheuttaa hallinnan menetyksen ja se lisää onnettomuusriskiä.

### **MITEN VAARATILANNE VÄLTETÄÄN**

Käytä aina edempänä tässä käsikirjassa tälle ajoneuvolle määritellyjä rengaskokoja ja -tyyppejä.

Pidä renkaissa aina edempänä tässä käsikirjassa ilmoitettuja rengaspaineita.



V00A0N0

## **MAHDOLLINEN VAARA**

Ajoneuvon käyttö sen jälkeen, kun siihen on tehty vääränlaisia muutoksia.

## **MITÄ VOI TAPAHTUA**

Lisävarusteiden vääränlainen asentaminen tai tämän ajoneuvon vääränlainen muuttaminen voi aiheuttaa muutoksia sen käsittelyyn, mikä tietyissä tilanteissa voi johtaa onnettomuuteen.

## **MITEN VAARATILANNE VÄLTETÄÄN**

Älä koskaan tee muutoksia tähän ajoneuvoon asentamalla tai käyttämällä siinä lisätarvikkeita väärin. Kaikkien tähän ajoneuvoon lisättyjen osien ja tarvikkeiden on oltava BRP:n hyväksymiä. Ne on asennettava ohjeiden mukaan ja niiden käyttöohjeita on noudatettava. Mikäli sinulla on kysymyksiä asian suhteen, ota yhteys valtuutettuun Bombardier ATV-jälleenmyyjään.

Älä asenna matkustajanistuinta tai käytä tavaratelineitä matkustajan kuljettamiseen.



V00A0PQ

## **MAHDOLLINEN VAARA**

Tämän ajoneuvon ylikuormittaminen tai kuorman kuljettaminen tai hinaaminen väärällä tavalla.

## **MITÄ VOI TAPAHTUA**

Voi aiheuttaa muutoksia ajoneuvon käsittelyyn ja johtaa onnettomuuteen.

## **MITEN VAARATILANNE VÄLTETÄÄ**

Älä koskaan ylitä ajoneuvolle määritettyä kuormitusrajaa, mukaan luettuina kuljettaja sekä kaikki muut kuormat ja lisätarvikkeet.

Kuorma pitää jakaa tasaisesti ja kiinnittää kunnolla.

Aja hitaammin, kun ajoneuvo on kuormattuna tai vedät perävaunua. Huomioi pitempi jarrutusmatka.

Noudata aina tässä käsikirjassa kuorman kuljettamiseen tai perävaunun vetämiseen annettuja ohjeita.

**VAROITUS**



V03M01Q

**MAHDOLLINEN VAARA**

Tulenarkojen tai vaarallisten aineiden kuljettaminen voi johtaa räjähdykseen.

**MITÄ VOI TAPAHTUA**

Tämä voi aiheuttaa vahingoittumisen tai kuoleman.

**MITEN VAARATILANNE VÄLTETÄÄN**

Älä koskaan kuljeta tulenarkoja tai vaarallisia aineita.

Tätä käsikirjaa luettaessa on muistettava että:

**VAROITUS**

Osoittaa mahdollista vaaratilannetta, joka voi johtaa vakavaan loukkaantumiseen tai kuolemaan, ellei sitä vältetä.



---

# TURVAVAROITUS

Voidaksesi täysin nauttia tällä ajoneuvolla ajamisen nautinnoista ja jännityksestä, sinun pitäisi noudattaa muutamia perussääntöjä ja ohjeita. Jotkut voivat olla uusia, kun taas toiset voivat olla terveen järjen mukaisia tai ilmeisiä. Pyydämme kuitenkin käyttämään muutaman minuutin tämän käsikirjan lukemiseen kokonaan ennen ajoneuvon käyttöä.

Tässä käsikirjassa olevat tiedot ovat rajalliset. Suosittelemme hankkimaan lisätietoja ja koulutusta paikallisilta viranomaisilta, ATV-kerhoista tai tunnetuilta ATV-koulutusjärjestöiltä.

BRP suosittelee, etteivät alle 16-vuotiaat aja yli 90 cm<sup>3</sup>:n moottorilla varustetulla ajoneuvolla. Lasten turvallisuuden takia suosittelemme, että myös sinä noudatat tätä suositusta sekä valvot, että muutkin noudattavat. Vain sinä pystyt arvioimaan jonkun matkustajan kyvyn ymmärtää riskit ja käyttää ajoneuvoa turvallisesti.

Ihmisillä, joilla on kognitiivisia tai fyysisiä puutteita, tai jotka ottavat herkästi riskejä, ovat alttiimpia ympäripyörähtämisille ja törmäyksille, jotka voivat johtaa onnettomuuteen tai jopa kuolemaan.

Tutustu kunnolla ajoneuvon käyttölaitteisiin ja yleiseen käyttöön ennen kuin siirryt ajamaan maasto-olosuhteissa. Harjoittele ajamista sopivalla esteettömällä alueella ja opi tuntemaan kunkin hallintalaitteen toiminta. Aja hitaasti. Suuremmat nopeudet vaativat enemmän kokemusta, tietoa ja sopivia ajo-olosuhteita.

Kaikki ajoneuvot eivät ole samanlaisia. Kussakin ajoneuvossa on omat ainutlaatuiset käyttäytymisominaisuutensa, hallintalaitteensa ja piirteensä. Kutakin ajoneuvoa ajetaan ja käsitellään eri tavalla.

Älä koskaan oletta, että tämä ajoneuvo kulkee joka paikassa turvallisesti. Äkilliset kolojen, painumien, penkkojen, pehmeämmän tai kovemman alustan, tai muun epätasaisuuden aiheuttamat muutokset maastossa voivat kaataa ajoneuvon tai saada sen epävakaaaksi. Vältä tällaiset vaaratilanteet hidastamalla sekä tarkkaile aina edessä olevaa maastoa. Mikäli ajoneuvo uhkaa kaatua tai kipata, on yleensä parasta nousta välittömästi pois... kaatumisen VASTAKKAISELTA puolelta!

# Käyttöä edeltävä tarkastus

## VAROITUS

On erittäin tärkeätä suorittaa käyttöä edeltävä tarkastus ennen ajoneuvolla ajoa. Tarkasta aina tärkeiden hallintalaitteiden, turvatoimintojen ja mekaanisten osien toiminta ennen ajamista. Ellei tee niin, seurauksena voi olla vakava loukkaantuminen tai kuolema.

Suorita ennen tämän ajoneuvon käyttöä aina seuraavat toimenpiteet:

- Irrota ajoneuvon lukko.
- Kytke seisontajarru päälle ja tarkasta, että se toimii kunnolla.
- Tarkasta rengaspaine ja renkaiden kunto.
- Tarkasta, ettei pyörissä tai laakereissa ole kulumista tai vaurioita.
- Tarkasta hallintalaitteiden sijainti ja varmista, että ne toimivat kunnolla.
- Tarkasta, että ohjaus toimii ilman vastusta.
- Käytä kaasuvipua useita kertoja ja varmista, että se toimii ilman vastusta. Sen pitää palata vapautettaessa tyhjäkäyntiasentoon.
- Varmista, että jarrut kytkeytyvät kunnolla käyttämällä jarruvipua ja jarrupoljinta. Vivun ja polkimen on palattava alkuasentoonsa kun ne vapautetaan.
- Varmista, että vaihdevipu toimii, palauta se sitten VAPAALLE.
- Tarkasta voimansiirtoketjun voitelu ja säätö.
- Tarkasta ovatko vetopyörät kuluneet tai vaurioituneet.
- Tarkasta polttoaineen, öljyn ja jäähdytysnesteen pinnan tasot.
- Tarkasta, ettei moottorissa/ vaihteistossa tai voimansiirron osissa ole vuotoja.
- Varmista, että venttiili on täysin auki -asennossa (ON) (PÄÄLLÄ).

- Puhdista etuvalot, suuntavilkut ja jarrulamppu.
- Varmista, että etuhuoltotilan kannen salpa on kunnolla kiinni.
- Varmistu, että istuimen salpa on kunnolla kiinni.
- Mikäli kuljetat kuormaa, noudata kuormituskykyä.
- Mikäli vedät perävaunua tai jotain muuta laitetta, noudata suurinta sallittua aisakuormitusta ja vetokapasiteettia. Varmistu, että perävaunu on kunnolla kiinnitetty vetokoukkuun.
- Katso ja kokeile moottorin ollessa sammuksissa, ettei mikään osa ole irrallaan. Tarkasta kiinnikkeet.
- Varmista, että ajotiellä ei ole ihmisiä tai esteitä.
- Tarkasta virtalukon, käynnistyspainikkeen, moottorin pysäytyskytkimen, ajovalon ja suuntavilkkujen kytkimien, samoin kuin hätävilkkupainikkeen toiminta.
- Käynnistä moottori, irrota seisontajarru ja aja hitaasti muutama metri eteenpäin ja kokeile jarruja jarruttamalla niillä erikseen.

**Korjaa mahdollisesti esiintyneet ongelmat ennen ajamista. Ota tarpeen mukaan yhteys valtuutettuun Bombardier ATV -jälleenmyyjään.**

## Vaatus

Vaatus riippuu sen hetkisestä ilmanalasta. On kuitenkin tärkeää, että kuljettaja käyttää aina asiaankuuluvia suojavaatteita ja -varusteita, joihin kuuluvat hyväksyty kypärä, silmäsuojukset, saappaat, hanskat, pitkähihainen paita ja pitkät housut. Tämän tyyppinen vaatus suojaa pienemmiltä reitin varrella esiintyviltä vaaroilta. Kuljettaja ei koskaan saa käyttää irtonaisia vaatekappaleita, kuten kaulahuivia, joka voi tarttua ajoneuvoon tai puiden oksiin tai pensasiin. Olosuhteista riippuen huurtumisen estävät lasit tai aurinkolasit voivat olla tarpeen. Eri väriset suoja-seihin tai aurinkolaseihin saatavat linssit auttavat erottamaan maaston muodon vaihtelut. Aurinkolaseja tulee käyttää vain päiväsaikaan.

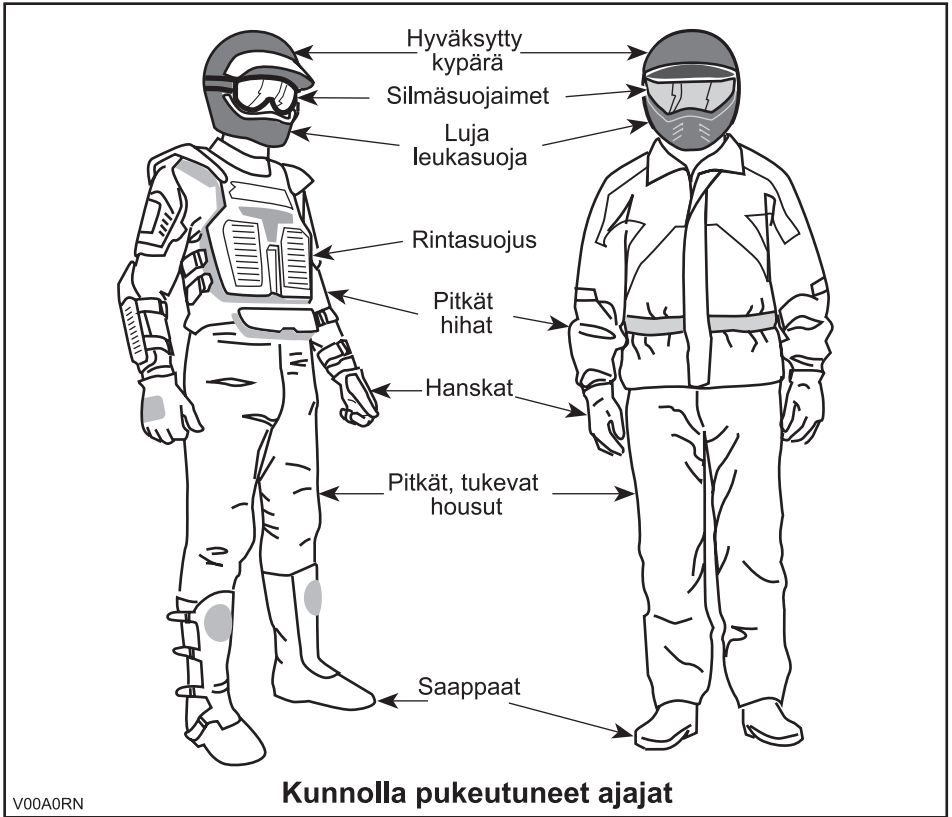

## Kuormien kuljetus

Kaikki ajoneuvolla kuljetetut kuormat vaikuttavat ajoneuvon hallintaan ja vakavuuteen. Tästä syystä ei pidä ylittää tehtaan antamia maksimikuormia. Varmistu aina, että kuorma on kunnolla kiinni ja ettei se haittaa ajoneuvon hallintaa. Huomioi aina, että "kuorma" voi liukua tai pudota ja aiheuttaa onnettomuuden. Vältä sivulta esiin työntyviä kuormia, jotka voivat tarttua pensaikkoon tai muihin esteisiin. Älä anna kuorman peittää tai estää ajo- tai jarruvaloa.

Tämä ajoneuvo on nimenomaan suunniteltu vain kuljettajan kuljettamiseen. Vaikka siinä on pitkä, ajajan vapaan liikkumisen salliva istuin, sitä ei ole suunniteltu tai tarkoitettu matkustajaa/matkustajia varten. Älä asenna matkustajan istuinta, tai käytä tavaratelineitä (jos varusteena) tai niiden paikkoja matkustajan/matkustajien kuljettamiseen. Matkustajan/matkustajien kuljettaminen vaikuttaa ajoneuvon vakavuuteen ja sinun mahdollisuuteesi hallita sitä.

## **Perävaunun veto**

Perävaunua vetävällä ajoneuvolla ajaminen lisää huomattavasti kaatumisvaaraa, etenkin rinteissä. Mikäli ajoneuvon perässä käytetään perävaunua, varmista että sen vetokoukku sopii yhteen ajoneuvossa olevan kanssa. Varmistu, että perävaunu on vaakatasossa ajoneuvon kanssa. (Tietyissä tapauksissa pitää ajoneuvon vetokoukkuun mahdollisesti asentaa jatko). Varmista perävaunun kiinnitys ajoneuvoon ketjuilla. Ajoneuvon jarrutusmatka saattaa pidentyä, jos perävaunussa on raskaita kuormia, etenkin kaltevilla pinnoilla. Varo luistoa tai liukumista. Estä ajoneuvon mahdollinen liikkuminen kiilaamalla sen ja perävaunun pyörät pysähdytyäsi tai pysäköityäsi. Varmistu, että kuorma on perävaunussa tasaisesti jakautunut. Ole varovainen irrottaessasi kuormattua perävaunua, se tai sen kuorma voi kaatua sinun tai muiden päälle. Älä käänny kovassa vauhdissa. Käytä aina hidasta ajonopeusaluetta ja hidasta kunnolla.

## **Ajoneuvolla työskentely**

Voit suorittaa ajoneuvollasi joitakin KEVYITÄ tehtäviä. Bombardier ATV -jälleenmyyjältä on saatavissa lukuisia lisävarusteita. Noudata kuitenkin aina tämän ajoneuvon kuormituskykyä. Ajoneuvon ylikuormittaminen voi rasittaa komponentteja liikaa ja aiheuttaa niiden vioittumisen. Mahdollisen vahingoittumisen välttämiseksi on yhtä tärkeätä noudattaa lisävarusteiden mukana seuraavia ohjeita ja varoituksia. Vältä raskaiden kuormien vetämisestä tai ajoneuvon käsittelystä johtuvia fyysisiä rasituksia (Jatka lukemalla seuraava osa *HUVIAJELU*).

## **Huviajelu**

Kunnioita muiden oikeuksia ja rajoituksia. Älä aja muun tyyppiseen maastokäyttöön tarkoitetuilta alueilta. Tällaisia ovat moottorikelkkareitit, ratsastustiet, hiihtoladut, maastopyöräilytiet, jne. Älä koskaan oleta olevasi yksin liikkeellä. Pysy aina kulkuväylän oikealla puolella äläkä aja ristiin rastiin puolelta toiselle. Ole valmis pysähtymään tai siirtymään sivuun kohdatessasi vastaan tulijan.

Liity paikalliseen maastoajoneuvokerhoon. Kerhosta saat kartan ja ohjeita tai tietoa siitä, missä voit ajella. Ellei paikkakunnallasi ole kerhoa, ole mukana sellaisen perustamisessa. Ryhmässä ajelu ja kerhotoiminta ovat mukavaa sosiaalista kanssakäymistä.

Pidä aina riittävä etäisyys kanssa-ajajiin. Oma arviointikykyysi nopeuden, maasto-olosuhtein, sään ja ajoneuvosi mekaniikan suhteen sekä myös kykyysi arvioida kanssa-ajajiesi ajokäyttäytymistä helpottavat valitsemaan oikean turvaetäisyyden. Tämä ajoneuvo - kuten mikään muukaan ajoneuvo - ei pysty pysähtymään äkillisesti "kuin seinään".

Aja tätä ajoneuvoa aina hiljaisella nopeudella, älä ylitä 65 km/t (40 MPH) ja hidasta nopeutta ennen kääntymistä, kun ajat tiellä.

Ennen liikkeelle lähtöä ilmoita, minne olet ajatellut ajaa ja milloin oletat palaavasi takaisin. Älä koskaan nauti alkoholia tai huumeita ennen ajamista tai ajon aikana! Kuljeta mukanasi ylimääräisiä työkaluja tai pelastustarvikkeita riippuen siitä, kuinka pitkälle ajattele ajaa. Ota selvää tankkauspaikoista. Valmistaudu mahdollisesti kohtaamiisi olosuhteisiin. Ensiapulaukku olisi aina hyvä pitää mukana.

## **Ympäristö**

Yksi tämän ajoneuvon eduista on, että sillä pääsee ajamaan muuallakin kuin normaaleilla ajoväylillä. Sillä pääsee liikkumaan luonnon keskellä. Luontoa ja muiden oikeutta nauttia siitä on kuitenkin aina kunnioitettava. Älä ajele alueilla, jotka ovat ympäristöhaitoille herkkiä. Älä aja metsäviljelysten tai pensaiden... tai kaadettujen puiden yli, tai kaada aitaa... äläkä pyöritä renkailla tyhjää ja hajota luontoa. "Kulje kevyesti".

Riistan ajo on useimmiten kiellettyä. Riista voi kuolla uupumukseen sen jälkeen, kun sitä on ajettu moottoriajoneuvolla takaa. Jos matkasi varrella kohtaat eläimiä, pysähdy ja tarkkaile hiljaa. Tapaus tulee todennäköisesti olemaan elämäsi parempia muistoja.

Noudata ohjetta... "vie mukanasi, minkä toitkin". Älä roskaa ympäristöä. Älä sytytä nuotioita, ellei sinulla ole siihen lupaa... eikä silloinkaan, jos on kovin kuivaa. Matkallasi aiheuttamasi vaaratilanteet voivat aiheuttaa vahinkoa muilla tai itsellesi, vielä myöhemmässäkin vaiheessa.

Älä aja viljelysmaalla. Pyydä maanomistajalta aina lupaa ennen kuin ajat hänen maillaan. Ota huomioon vilja, maatilan eläimet ja maa-alueiden rajat. Jos tulet suljetulle portille, sulje se uudelleen takanasi.

Ja lopuksi: älä saastuta puroja, järviä tai jokia, älä tee muutoksia moottoriin tai äänenvaimennusjärjestelmään tai irrota siitä mitään osia.

## **Mallirajoitus**

Vaikka ajoneuvo onkin poikkeuksellisen lujatekoinen luokkaansa nähden, määritellään se silti kevyeksi ajoneuvoksi, jonka käyttö on rajoitettava asiaankuuluvaan käyttöön.

Painon lisääminen ajoneuvon mihin tahansa kohtaan muuttaa sen painojakautumaa ja suorituskykyä.

## **Maastokäyttö**

Maastokäyttö on luonteeltaan vaarallista. Mikä tahansa maasto, jota ei ole erityisesti valmisteltu ajoneuvolla ajoa varten, on vaarallinen. Maaston jyrkät vaihtelut, maastoaines ja tarkka jyrkkyys eivät ole ennakoitavissa. Maastossa on vaaratekijöitä, jotka jokaisen sinne aikovan on tietoisesti hyväksyttävä.

Ajoneuvolla maastossa liikkuvan on valittava äärimmäisen tarkasti turvallisin reitti ja pidettävä tarkkaan silmällä edessä olevaa maastoa. Ajoneuvoa ei saa käyttää missään tapauksessa henkilö, joka ei täysin tunne ajoneuvon liittyviä ajo-ohjeita. Ajoneuvoa ei saisi ajaa jyrkässä tai petollisessa maastossa.

## **Yleiset käyttö- ja turvatoimenpiteet**

Parhaat varotoimet ajoneuvon käyttöön liittyvien vaarojen välttämiseksi ovat huolellisuus, varovaisuus, kokemus ja ajotaito.

Jos sinulla on esteen tai erityisen maastokohdan ylityksen suhteen pieninkin epäily, valitse aina vaihtoehtoinen tie.

Maastoajossa teho ja vetovoima ovat tärkeitä, ei nopeus. Älä koskaan aja kovempaa kuin, mitä näkyvyys ja oma kykysi valita turvallinen reitti sallivat.

Tarkkaile jatkuvasti rinteissä edessä olevia äkillisiä maaston muutoksia tai esteitä, kuten kivenlohkareet ja kannot, jotka voivat aiheuttaa tasapainon menetyksen ja johtaa ympäripyörähtämiseen.

Älä koskaan käytä ajoneuvoa, elleivät hallintalaitteet toimi normaalisti.

Varmistu peruuttaessasi, ettei ajoneuvon takana ole ihmisiä tai esteitä. Etene hitaasti ja vältä äkkikäännöksiä.

Kytke aina seisontajarru päälle, kun ajoneuvo on pysähtyneenä tai pysäköitynä. Tämä on erityisen tärkeää rinteisiin pysäköitäessä. Hyvin jyrkissä rinteissä tai kun ajoneuvo on kuormattu, pyörät on kiilattava kivillä tai tiilillä. Muista kääntää polttoaineventtiili kiinni-asentoon.

## **Ylämäkeen ajo**

Rakenteensa johdosta tällä ajoneuvolla on erinomainen kyky edetä ylämäkeen jopa siinä määrin, että ajoneuvo pyörähtää ennemmin taaksepäin ympäri kuin menettää pyörien vetovoiman. Maasto-olosuhteissa tulee usein eteen tilanteita, joissa mäen huippu on eroosion vaikutuksesta erittäin jyrkkä. Ajoneuvo pysyy helposti selviytymään tällaisesta tilanteesta. Jos kuitenkin ajoneuvon etuosa tällaisessa tilanteessa on sellaisessa asennossa, että sen painopiste siirtyy peräpähän, voi ajoneuvo pyörähtää taaksepäin ympäri.

Tilanne on samanlainen, jos ennalta huomaamaton este aiheuttaa ajoneuvon keulan nousemisen odotettua enemmän. Tällaisessa tapauksessa on syytä valita toinen reitti. Varo näin tehdessäsi sivuttaisiukumista.

On myös viisasta selvittää etukäteen maasto-olosuhteet mäen tai kumpareen toisella puolella. Siellä saattaa olla terävä jyrkänne, jota on mahdoton laskeutua.

## **Alamäkeen ajo**

Tämä ajoneuvo pystyy nousemaan jyrkempiä rinteitä ylös kuin mitä se pystyy turvallisesti laskeutumaan. Sen vuoksi on oleellista varmistaa ennen ylämäkeen ajamista, että myös alaspäin on olemassa turvallinen reitti.

Hidastaminen liukkaassa alamäessä voi aiheuttaa ajoneuvon liukumisen. Ylläpidä tasainen nopeus ja/tai kiihdytä hieman, jotta saat ajoneuvon jälleen hallintaan.

## Rinteen poikittaissuuntaisesti ajo

Vältä tällaista ajoa mahdollisuuksien mukaan. Tee se tarvittaessa äärimmäisen varovasti. Sivuttaisajo jyrkissä rinteissä voi aiheuttaa ympäripyörähdysten. Lisäksi liukkaalla tai irtonaisella pohjalla voi tapahtua hallitsematonta sivuluisua. Älä yritä kääntää ajoneuvoa alamäkeen liukumalla. Vältä esteitä tai painaumia, jotka nostavat toista ajoneuvon puolta korkeammalle, se voi johtaa ympäripyörähtämiseen.

## Äkkipudotukset

Tämä ajoneuvo jää pohjastaan kiinni ja yleensä pysähtyy, jos etu- tai takapyörät ajetaan jyrkän äkkipudotuksen yli. Jos pudotus on jyrkkä tai syvä, ajoneuvo syöksyy alas ja pyörähtää ympäri.

### VAROITUS

Älä yritä selvittää äkkijyrkänteiden yli. Peruuta ja valitse toinen reitti.

## Ajotekniikka

Liian kova vauhti olosuhteisiin nähden voi aiheuttaa onnettomuuden. Kaasuta vain riittävästi turvallista etenemistä varten. Tilastojen mukaan käännökset kovassa vauhdissa yleensä johtavat onnettomuuteen ja loukkaantumiseen. Muista aina, että tämä ajoneuvo on painava! Jos se kaatuu päällesi, voit jäädä loukkuun sen alle, etkä jaksa siirtää sitä pois päältäsi.

Tätä ajoneuvoa ei ole suunniteltu hyppäämistä varten, se ei (etkä sinä) pysty vaimentamaan kovien iskujen, kuten hyppäämisen aiheuttamaa energiaa. Takapyörällä ajo voi aiheuttaa ajoneuvon pyörähtämisen päällesi. Kummatkin ovat erittäin riskialttiita ja niitä pitäisi aina välttää.

Jotta ajoneuvo pysyy hallinnassa, on molemmat kädet ehdottomasti syytä pitää ohjauskahvoissa siten, että kaikki hallintalaitteet ovat käsien ulottuvilla. Sama koskee jalkoja. Vältä mahdolliset sääri- tai jalkavahingot pitämällä jalat koko ajan jalkatuilla. Älä käännä varpaita ulospäin tai auta kääntymistä laittamalla jalkaa ulos, sillä varpaasi voivat osua ohitse kiitäviin esteisiin, tai ne voivat joutua kosketuksiin pyörien kanssa.

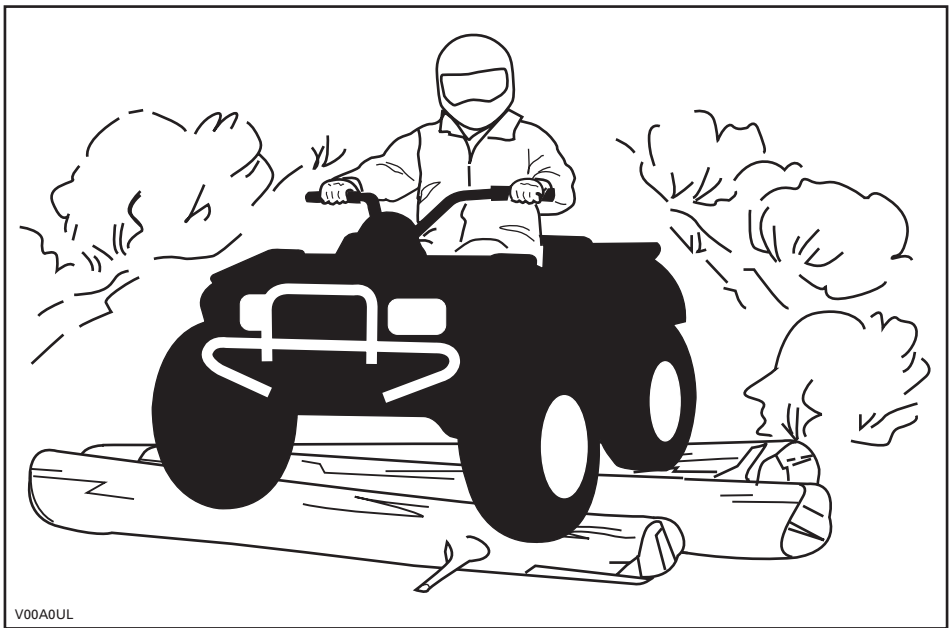

Vaikka tässä ajoneuvossa on riittävä jousitus, on olemassa "pesulautaröykkyä" tai muutoin epätasaisia maasto-olosuhteita, jotka tuntuvat epämukavilta ja voivat aiheuttaa selkävaivan. Sen vuoksi on usein ajettava jalkatuilla seisten tai kyykysessä. Hidasta ja vaimenna iskuja joustamalla jalkojasi.

Jos ATV:n käyttö yleisillä teillä on paikkakunnallasi sallittu, aja sitä asfalttipinnoilla vain lyhyitä matkoja pelkästään ajoneuvon siirtämiseksi yhdestä maastoajokohdeesta toiseen. Aja aina ATV:tä hitaalla nopeudella (älä koskaan ylitä 65 km/t (40 MPH)) ja hidasta ennen kääntymistä. Noudata aina liikennesääntöjä ajaessasi ATV:llä yleisillä kaduilla tai teillä. Jos tie on ylitettävä, ensimmäisenä ajavan jalkautuu ajoneuvostaan, tarkkailee liikennettä ja näyttää ohjeita muille ajajille. Viimeisenä tien ylittänyt auttaa sitten ensimmäisenä ajavaa ylittämään tien. Älä aja jalkakäytävillä. Ne on tarkoitettu jalankulkijoille.

Vesistö voi olla ainutkertainen vaaratekijä. Jos vesi on liian syvää, ajoneuvo voi "kellua" ja kellahtaa. Tarkasta veden syvyys ja virtaus ennen minkäänlaisen vesistön ylittämistä. Veden pinta ei saisi ylittää jalkatukia. Varo liukkaita pintoja kuten kivet, ruoho, tukit, jne., sekä vedessä että rannoilla. Voit menettää pyörien vetovoiman. Älä aja veteen kovalla vauhdilla. Vesi toimii jarrun tavoin ja voi heittää sinut pois ajoneuvosta.



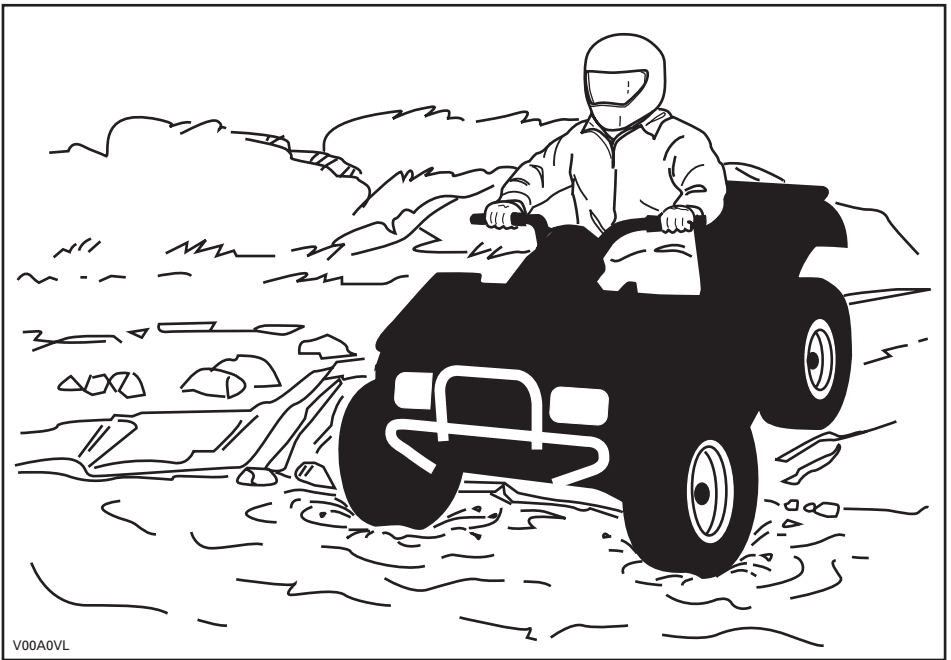

Vesi vaikuttaa ajoneuvon jarrutuskykyyn. Muista kuivata jarrut jarruttamalla useita kertoja ajettuasi vedessä.

Lähellä vesistöä voi olla mutaa tai suomaata. Varo äkkinäisiä "koloja" tai syvyysvaihteluita. Varo myös muita vaaroja, kuten kasvullisuuden osittain peittämät kivienlohkareet, tukit, jne.

Jos tiesi johtaa jäätyneiden vesistöjen yli, varmistu että jää on tarpeeksi paksua kannattamaan sinut, ajoneuvon ja kuorman. Varo erityisesti avovettä... se osoittaa, että jään paksuus vaihtelee. Jos epäroit, älä yritä ylittää.

Jää vaikuttaa myös ajoneuvon hallittavuuteen. Hidasta, äläkä kaasuta äkkinäisesti. Se johtaa vain pyörien luistamiseen ja ajoneuvon mahdolliseen kiepahtamiseen. Vältä äkkijarrutusta. Se voi myös johtaa hallitsemattomaan liukuun ja ajoneuvon keikahtamiseen. Loskaa pitäisi aina välttää, sillä se voi estää ajoneuvon tai sen hallintalaitteiden toiminnan.

Hiekalla ja hiekkadyneillä tai lumessa ajo on myös ainutlaatuinen kokemus, mutta sellaisissa olosuhteissa on huomioitava tiettyjä perusvarotoimia. Ajoneuvo voi menettää märässä, syvässä tai hienossa hiekassa/lumessa pyörien vetovoiman, mikä aiheuttaa sen liukumisen, kaatumisen tai pyörien uppoutumisen. Etsi kiinteämpää maata tällaisessa tilanteessa. Paras neuvo on jälleen hidastaminen ja olosuhteiden tarkka silmillä pitäminen.

Hiekkadyneillä ajettaessa suositellaan ajoneuvoon kiinnitettäväksi antennityypistä turvalippua. Tämä helpottaa näkyvyyttä, jolloin muut havaitsevat sinut seuraavan hiekkakummun takaa. Jos näet edessäsi toisen turvalipun, etene varoen. Antennityyppinen turvalippu voi taipua ja ponnahtaa sinua kohti, jos se jää kiinni johonkin. Älä käytä sitä sellaisissa paikoissa, joissa on matalalla olevia oksia tai esteitä.

Irtokivillä tai soralla ajaminen on hyvin samanlaista kuin jäällä ajo. Sora ja kivet vaikuttavat ajoneuvon ohjattavuuteen... aiheuttaen mahdollisesti sen liukumista tai keikahtamisen, etenkin jos vauhti on kova. Lisäksi se voi vaikuttaa jarrutusmatkaan. Muista, että "äkkinäinen kaasuttaminen" tai liukuminen voivat singota irtokiviä taaksepäin, toista ajajaa kohti. Älä koskaan tee sitä tahallasi.

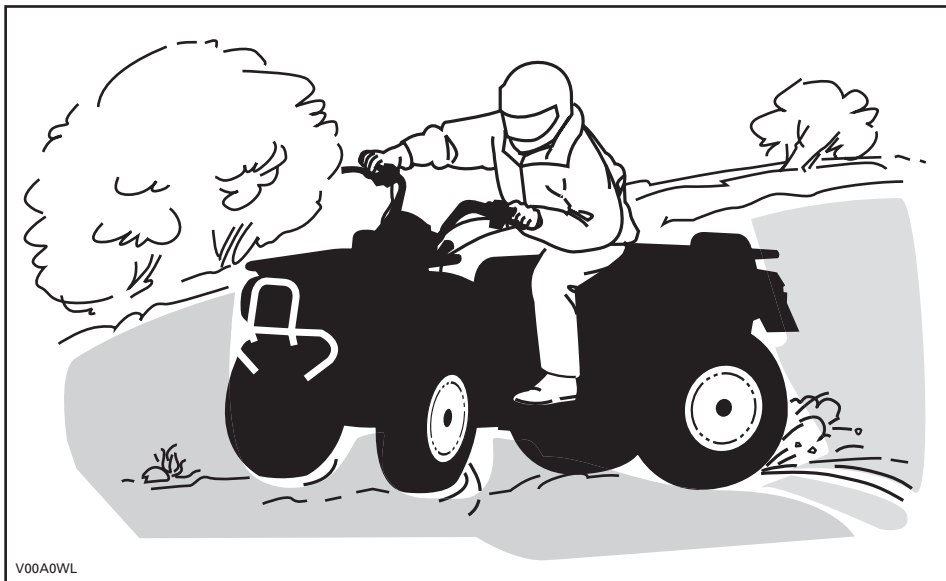

V00A0WL

Jos joudut luistoon tai liukuun, on ehkä parasta kääntää ohjaustanko liu'un suuntaan, kunnes saat ajoneuvon jälleen hallintaan. Älä koskaan lukitse jarruja ja pyöriä.

Ota huomioon ja noudata kaikkia reitillä olevia merkkejä. Niiden tarkoitus on auttaa sinua ja muita.

"Reitillä" olevat esteet on ylitettävä varoen. Esteitä ovat irtokivet, kaatuneet puut, liukkaat pinnat, aidat, tolpat, penkereet ja painumat. Niitä on syytä välttää aina, kun se on mahdollista. Muista, että jotkut esteet ovat liian suuria tai vaarallisia ylitettäväksi, joten niitä on syytä välttää. Voit ylittää pienet kivet tai kaatuneet puut turvallisesti... lähesty niitä 90°:n kulmassa. Seiso jalkatuilla ja pidä polvet joustavina koukussa. Hidasta nopeus kuitenkin pysähtymättä, älä kaasuta äkkinäisesti. Pidä kädensijoista kunnolla kiinni. Siirrä painoasi taaksepäin ja aja eteenpäin. Älä yritä nostaa ajoneuvon etupyöriä maasta. Ota huomioon, että este voi olla liukas tai se voi liikkua ylittäessäsi sitä.

Mäissä tai rinteissä ajettaessa on kaksi erittäin tärkeää seikkaa... varaudu liukaisiin pintoihin, tai maaston muutoksiin ja esteisiin ja... käytä vartalosi painoa oikein.

## Ylämäki

Pidä vartalosi paino edessä, kohti mäenharjannetta. Pidä jalat jalkatuissa ja vaihda pienemmälle vaihteelle, kiihdytä sitten ja tarvittaessa suorita vaihtaminen nopeasti ajaessasi ylöspäin. Älä kaasuta liikaa, sillä silloin ajoneuvon keula voi nousta maasta irti ja kaatua päällesi. Jos rinne on liian jyrkkä etkä pääse eteenpäin, tai ajoneuvo alkaa rullata taaksepäin, jarruta ja varo ettei ajoneuvo rupea luisumaan. Nouse ajoneuvosta pois ja tee "U"-käännös tai "K"-käännös (taaksepäin kävellen, ajoneuvon vierellä, ylämäen puolella ja toinen käsi jarruvivussa. Peruuta ajoneuvoa niin, että sen perä osoittaa ylös mäen harjannetta kohti, aja sitten alamäkeen). Kävele tai nouse ajoneuvosta pois aina ylämäen puolella ja pysy loitolla ajoneuvosta sekä sen pyörivistä pyöristä. Älä yritä pitää ajoneuvosta kiinni, jos se alkaa kaatua. Pysy erillään. Älä aja mäenharjanteen yli kovalla vauhdilla. Siellä voi olla esteitä tai jopa jyrkkiä äkkipudotuksia.

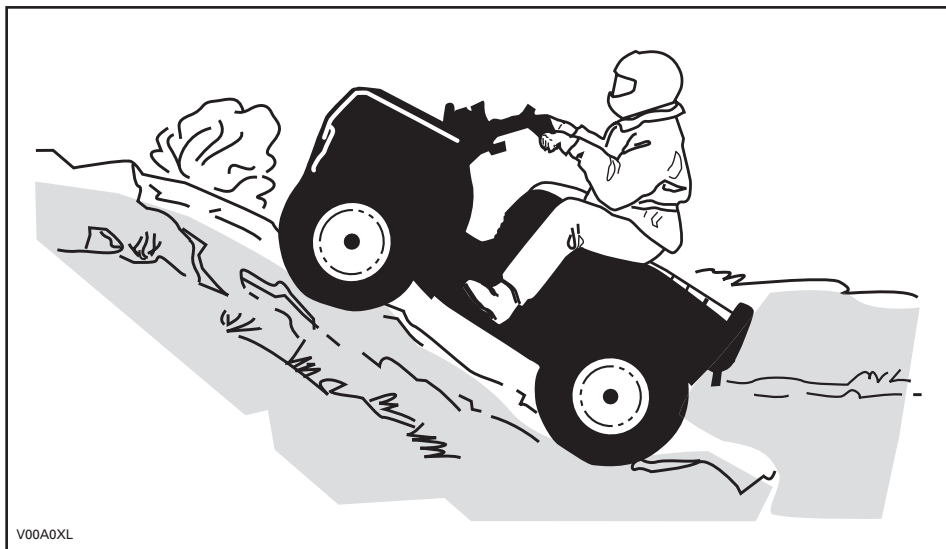

V00A0XL

## Alamäki

Pidä vartalosi paino takana. Jarruta varovasti ja vältä liukumista. Älä "rullaa" alamäkeen käyttäen yksinomaan moottorijarrutusta tai vapaalla.

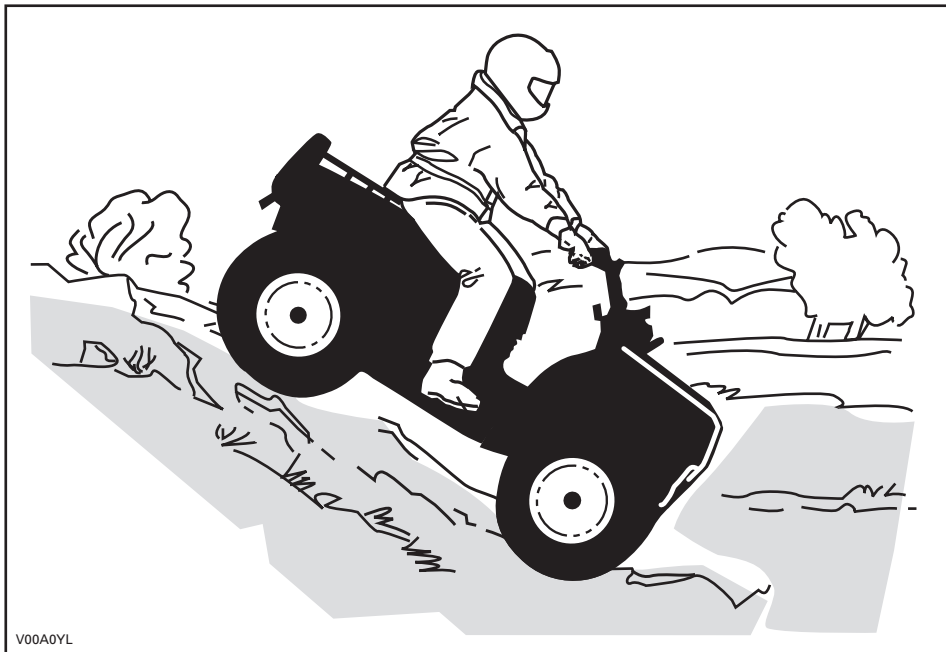

V00A0YL

Tätä käsikirjaa luettaessa on muistettava että:

### **VAROITUS**

Osoittaa mahdollista vaaratilannetta, joka voi johtaa vakavaan loukkaantumiseen tai kuolemaan, ellei sitä vältetä.

## Rinteen poikittaissuuntaisesti ajo

Tämä on yksi kaikkein riskialttiimmista ajopaikoista, sillä se voi muuttaa voimakkaasti ajoneuvon tasapainoa. Sitä pitäisi kaikin tavoin välttää. Mikäli rinteesä on kuitenkin välttämättä ajettava sivusuunnassa, on tärkeätä pitää vartalon paino AINA ylärinteen puolella... ja olla valmis nousemaan ajoneuvosta ylärinteen puolelle, mikäli ajoneuvo alkaa kaatua. Älä yritä pysäyttää ajoneuvoa tai estää sen vaurioitumista.



V00A0ZL

## Rutiinihuolto

Kun olet lopettanut ajamisen, poista kasautunut lumi, jää, muta ja piintynyt liika. Puhdistaminen auttaa pitämään ajoneuvon pitempään hyvässä kunnossa jälleenmyyntiä varten ja se estää mahdolliset alttiudet vahingoille ajoneuvon seuraavan käytön aikana. Pese ajoneuvo lämpimällä saippuavedellä ja anna sen kuivua. (Voit kuivata pyyhkeellä.) Älä pese ajoneuvoa ulkona pakkasessa. Suorita asiaan kuuluva voitelu *HUOLTO*-osassa kuvatulla tavalla.

Tämän käsikirjan sisällön huomioon ottaminen on osa turvallisuuteen tähtäävää vastuutasi. Siinä on arvokkaita neuvoja ajoneuvosi oikeaa kunnossapitoa varten. Mikäli tarvitset lisäapua, on valtuutettu Bombardier ATV -jälleenmyyjäsi aina valmis auttamaan.

Muutosten tekeminen ajoneuvoon sen nopeuden tai suorituskyvyn parantamiseksi voi mitätöidä ajoneuvon rajoitettua takuuta koskevia ehtoja. Lisäksi tiettyjen muutosten tekeminen, kuten moottori- tai pakokaasukomponenttien irrottaminen, ei useinkaan ole paikallisessa laissa sallittua.

Pyörien ja/tai renkaiden koon vaihtaminen voi vaikuttaa ajoneuvon vakavuuteen. Väärät rengaspaineet voivat johtaa renkaan tyhjenemiseen, renkaan liikkumiseen vanteellaan, renkaan irtoamiseen tai vaurioitumiseen. Vaurioituneet pyörät tai renkaat pitäisi aina vaihtaa.

# RIIPPUVA LIPUKE

Tässä ajoneuvossa on tärkeitä turvallisuuteen liittyviä tietoja sisältävä riippuva lipuke ja kilpiä.

Jokaisen tällä ajoneuvolla ajavan pitää lukea ja ymmärtää kyseiset tiedot ennen ajamista.

## R VAPAA-AJAN MALLI

TÄMÄ ATV ON TARKOITETTU  
VAPAA-AJAN KÄYTTÖÖN.

PELKKÄ KULJETTAJA - EI MATKUSTAJIA.

EI ALLE 16-VUOTIASTA KULJETTAJAA.

TÄMÄN KATEGORIAN R (VAPAA-AIKA) ATV ON  
PELKÄSTÄÄN MAASTOAJOKÄYTTÖÖN. SE ON  
PÄÄASIASSA YLEISEEN VAPAA-AJON KÄYTTÖÖN,  
MUTTA SITÄ VOI MYÖS KÄYTTÄÄ  
HYÖTYTARKOITUKSIIN.

ATV:LLÄ AJOTAIDON OPPIMISEEN TARKOITETTUJA  
HARJOITUSKURSSEJA ON KÄYTETTÄVISSÄ.  
KYSY TIETOA JÄLLEENMYyjÄLTÄSI.

KYSY JÄLLEENMYyjÄLTÄSI TIETOJA ATV:N  
KÄYTTÖÖN LIITTYVISTÄ KANSALLISISTA TAI  
PAIKALLISISTA LAEISTA JA ASETUKSISTA.

TÄTÄ RIIPPUVAA LIPUKETTA EI SAA POISTAA ENNEN MYYNTIÄ.

704900930

V07M11L

## VAROITUS

ATV:n väärä käyttö voi johtaa VAKAVAAN  
VAHINGOITTUMISEEN tai KUOLEMAAN.



KÄYTÄ AINA  
HYVÄKSYTTYÄ  
KYPÄRÄÄ JA  
SUOJAVARUSTEL-  
TA.



ÄLÄ KOSKAAN  
KÄYTÄ  
YLEISILLÄ TEILLÄ.



ÄLÄ KOSKAAN  
KULJETA  
MATKUSTAJIA.



ÄLÄ KOSKAAN  
AJA  
HUUMEIDEN TAI  
ALKOHOLIN  
VAIKUTUKSEN  
ALAISENA.

ÄLÄ KOSKAAN aja:

- ilman asianmukaista koulutusta tai ohjeita.
- kykyihisi tai olosuhteisiin nähden liian kovalla vauhdilla.
- yleisillä teillä - voi sattua kolari toisen ajoneuvon kanssa.
- matkustajan kanssa - matkustajat vaikuttavat tasapainoon ja ohjaukseen ja lisäävät riskiä menettää ajoneuvon hallinnan.

AINA:

- käytä oikeata ajotekniikkaa ja välttä ajoneuvon ympäripyörähtämissä, epätasaisessa maastossa ja käänöksissä.
- välttä asfalttipintoja - asfaltti voi suuresti vaikuttaa käsittelyyn ja hallintaan.

LÖYDÄ JA LUE KÄSIKIRJA. NOUTADA KAIKKIA OHJEITA JA  
VAROITUKSIA.

# TÄRKEIDEN KILPIEN SIJAINTI

Ajoneuvostasi löytyvät seuraavat kilvet, jotka katsotaan kuuluvan osaksi ajoneuvoa. Jos niitä puuttuu tai ne ovat vahingoittuneet, ne voi korvata uusilla ilmaiseksi. Ota yhteys valtuutettuun Bombardier ATV -jälleenmyyjään.

**HUOM:** Seuraavat tässä käsikirjassa käytetyt kuvat ovat vain esimerkkejä. Oman ajoneuvosi malli voi olla erilainen.

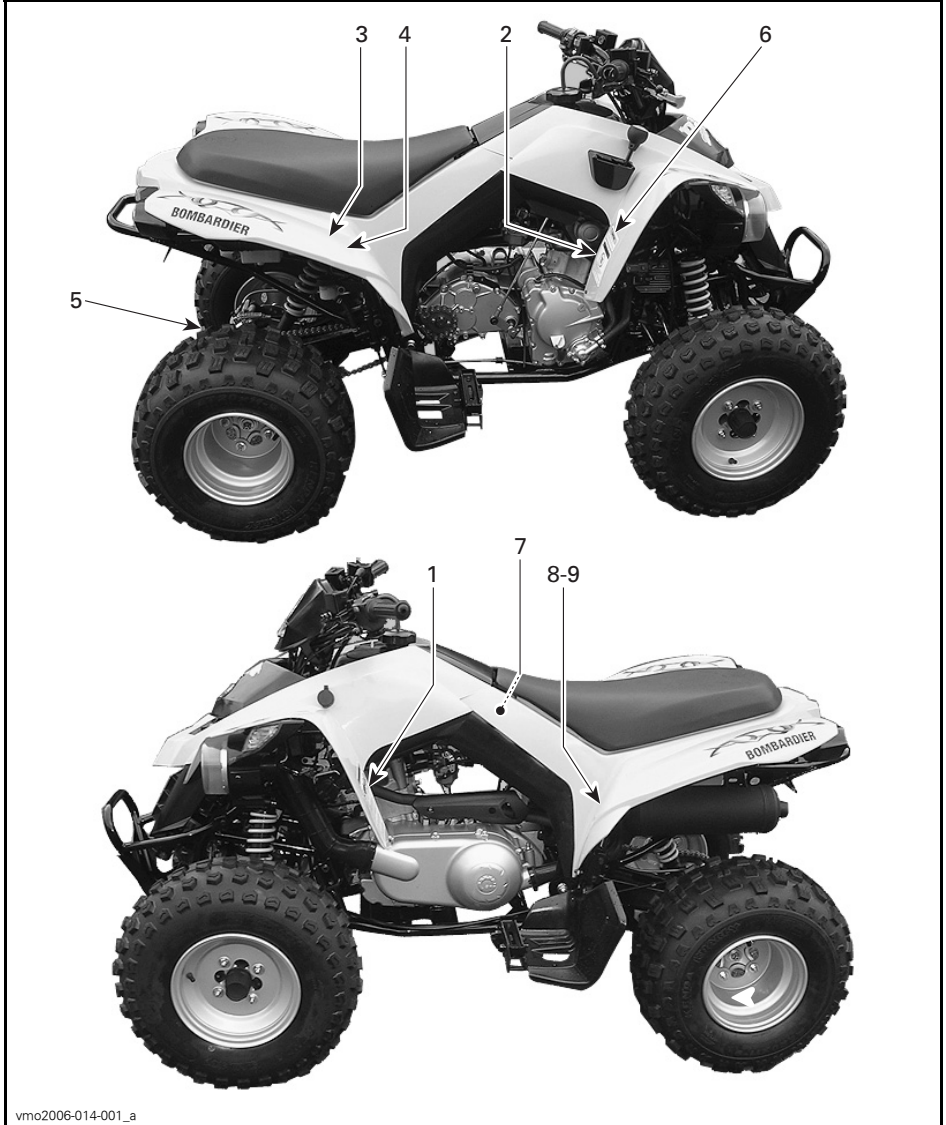

vmo2006-014-001\_a



## Kilpi 1

**VAROITUS**

ATV:n väärä käyttö voi johtaa **VAKAVAAAN VAHINGOITUMISEEN** tai KUOLEMAAN.

**KÄYTÄ AINA HYVÄKSYTTÄ KYPÄRÄÄ JA SUOJAVARUSTEITA.**

**ÄLÄ KOSKAAN KÄYTÄ YLEISILLÄ TEILLÄ.**

**ÄLÄ KOSKAAN KULJETA MATKUSTAJIA.**

**ÄLÄ KOSKAAN AJA HUUMEIDEN TAI ALKOHOLIN VAIKUTUKSEN ALAISENA.**

**ÄLÄ KOSKAAN aja:**

- ilman asianmukaista koulutusta tai ohjeita.
- kykyihisi tai olosuhteisiin nähden liian kovalla vauhdilla.
- yleisillä teillä - voi sattua kolari toisen ajoneuvon kanssa.
- matkustajan kanssa - matkustajat vaikuttavat tasapainoon ja ohjaukseen ja lisäävät riskiä menettää ajoneuvon hallinnan.

**AINA:**

- käyttää oikeata ajotekniikkaa ja välttää ajoneuvon ympäröiväraitamaisia mäissä, epätasaisessa maastossa ja käännoksissa.
- välttää asfalttipintoja - asfaltti voi suuresti vaikuttaa käsittelyyn ja hallintaan.

LÖYDÄ JA LUE KÄSIKIRJA, NOUDATA KAIKKIA OHJEITA JA VAROITUKSIA.

704 900 011

V01M01Z

## Kilpi 2

**VAROITUS**

Mikäli olet alle 16-vuotias, tällä ATV:llä ajaminen lisää riskiä VAHINGOITUA VAKAVASTI tai KUOLLA. **ÄLÄ KOSKAAN** aja tällä ATV:llä, jos olet alle 16-vuotias.

704 900 011

V01M02Z

## Kilpi 3

**VAROITUS**

**ÄLÄ KOSKAAN** aja matkustajana. Matkustajat voivat aiheuttaa hallinnan menetyksen, josta seuraa VAKAVA VAHINGOITUMINEN tai KUOLEMA.

704 900 005

V01M07Z

## Kilpi 4

**VAROITUS**

KUORMA	RENGASPAINNE KYLMÄNÄ
XXX kg	EDESSÄ
(XXX lb)	MAKS: XX kPa (XX psi)
SAAKKA	MIN: XX kPa (XX psi)
	TAKANA
	MAKS: XX kPa (XX psi)
	MIN: XX kPa (XX psi)

**Väärä rengaspaine tai ylikuormitus voi aiheuttaa hallinnan menetyksen johtaan VAKAVAAAN VAHINGOITUMISEEN tai KUOLEMAAN.**

**Pidä AINA oikea, esitetty rengaspaine.**

**ÄLÄ KOSKAAN** säädä rengaspainetta alle minimin. Rengas voisi irrota vanteelta.

**ÄLÄ KOSKAAN** yllitää ajoneuvon XXX kg:n (XXX lb) kuormituskykyä, mukaan luettuina kuljettajan, kuorman, lisävarusteiden ja perävaunun aisan painot.

**ATV:n KUORMAUS ja PERÄVAUNUN VETÄMINEN**

- Kuorman kantaminen tai perävaunun vetäminen voi vaikuttaa vakavuuteen ja käsiteltävyyteen.
- Kun kuljetat kuormaa tai vedät perävaunua:
  - hidasta nopeutta.
  - ota huomioon pidempi jarrutusmatka.
  - vältä mäkiä ja epätasaisia maastoja.

vmo2006-007-002\_aen

vmo2006-007-002\_aen

## Kilpi 5

**VOIMANSIIRTOKETJU**

VOIMANSIIRTOKETJUN ON OLTAVA HYVIN SÄÄDETTY JA VOIDELTU. VAPRAVALYS ON 15 - 25 MM (5/8 - 1 IN). KUN AJAJA EI OLE AJONEUVOSSA. KATSO TÄYDELLESET OHJEET KÄSIKIRJASTA.

vmo2006-014-002\_aen

vmo2006-014-002\_aen

## Kilpi 6

**VAROITUS**

- ATV pitää pysäyttää ennen vaihteen vaihtamista.
- Paina aina jalkajarrua kun vaihdat VAPAALTA (N).

704 900 215

V06M0EY

## Kilpi 7



**EMISSION CONTROL INFORMATION**

THIS VEHICLE IS NOT SUBJECT TO PHASE-IN EPA EMISSION STANDARDS AND RELATED REQUIREMENTS FOR MODEL YEAR 2006 APPLICABLE UNDER 40 CFR 1051.

**PÄÄSTÖTIETO**

VAIHEITTAIN KÄYTTÖNÖNETTAVAT EPAN PÄÄSTÖNORMIT JA SIBIHEN LIITTYVÄT MÄÄRÄYKSET MALLI-VUODELLE 2006 40 CFR 1051:N MUKAAN EIVÄT KOSKE TÄTÄ AJONEUVOAA.

512 880 138

512060138

## Kilpi 8

 **VAROITUS**

**Tämä varoitus koskee vain Euroopan maita, joissa maantieajo on sallittu.**

**Maantieajo**

Tämä ATV on rakennettu pelkästään "MAASTOAJOA" varten. Sillä voidaan ajaa lyhyitä matkoja asfalttipinnoilla hitaasti, ajoneuvon siirtämiseksi yhdestä maastoajopai-kasta toiseen.

Ajettaessa tällä ATV:llä maanteilla, on aina vältettävä kiihuhtamista ja vähennettävä merkittävästi ajoneuvon nopeutta käännyttäessä.

Ohjeen noudattamatta jättäminen voi johtaa ajoneuvon hallinnan menetykseen, mistä voi aiheutua vakava tapaturma tai kuolema.

**Etuvinssi**

Maastoajoneuvon etuvussin koukku, jos varusteena, on irrotettava ja varastoitava, kun ajoneuvolla ajetaan yleisillä reiteillä ja/tai teillä.

Ohjeen noudattamatta jättäminen voi lisätä sivullisen loukkaantumismahdollisuutta.

704 900 400

V01MOPY

## Kilpi 9



DA

FIND OG LÆS BRUGERVEJLEDNINGEN, OVERHOLO ALLE INSTRUKTIONER OG ADVARSLER.

NL

ZOEK DE GEBRUIKERSHANDLEIDING OP EN LEES HEM, HOUD U AAN ALLE AANWIJZINGEN EN WAARSCHUWINGEN.

FR

LOCALISER ET LIRE LE GUIDE DE L'OPÉRATEUR, SUIVRE TOUTS LES CONSIGNES ET AVERTISSEMENTS.

FI

PAIKANNA JA LUE KÄYTTÄJÄN OPAS. NOUDATA KAIKKIA KÄYTTÖOHJEITA JA VAROITUKSIA.

DE

BETRIEBSANLEITUNG AUSFINDIG MACHEN UND LEBEN. ALLE ANWEISUNGEN UND WARNHINWEISE BEFOLGEN.

EL

ΒΡΕΙΤΕ ΚΑΙ ΔΙΑΒΑΣΤΕ ΤΟΝ ΟΔΗΓΟ ΧΕΙΡΙΣΤΗ, ΑΚΟΛΟΥΘΗΣΤΕ ΟΛΕΣ ΤΙΣ ΟΔΗΓΙΕΣ ΚΑΙ ΠΡΟΒΕΛΑΠΤΟΠΗΧΕΙΕΣ.

IT

LEGGERE IL MANUALE DELL'OPERATORE. SEGUIRE TUTTE LE ISTRUZIONI E AVVERTENZE.

PT

LOCALIZAR E LER O GUIA DE OPERAÇÃO, OBSERVAR TODAS AS INSTRUÇÕES E MENSAGENS DE AVISO.

ES

UBICAR Y LEER LA GUÍA DEL OPERADOR, ATENDERSE A TODAS LAS INSTRUCCIONES Y MENSAJES DE ADVERTENCIA.

SV

TA REDA PÅ INSTRUKTIONSBOKEN OCH LÄS DEN. UPPMÄRKSAMMA ALLA ANVISNINGAR OCH VARNINGAR.





704 901 177

vmo2006-014-003\_a

56

TURVALLISUUSTIETOJA

# ***AJONEUVOA KOSKEVAT TIEDOT***

# ATV:N TUNNISTAMINEN

Ajoneuvosi pääkomponentit (moottori ja runko) tunnistetaan erilaisilla sarjanumeroilla. Näitä numeroita tarvitaan toisinaan takuukysymyksissä tai ajoneuvosi tunnistamiseen jos se häviää. Valtuutettu Bombardier ATV -jälleenmyyjä tarvitsee näitä numeroita täyttääkseen takuuhakemukset kunnolla. BRP Inc. ei hyväksy minkäänlaista takuuta, jos moottorin tunnistusnumero (EIN) tai ajoneuvon tunnistusnumero (VIN) on poistettu tai niitä on millään tavalla vääristetty. Suosittelemme merkitsemään kaikki ajoneuvon sarjanumerot muistiin ja antamaan ne vakuutusyhtiölle.

## Ajoneuvon tunnistusnumeron sijainti



vmo2006-014-004\_a

1. VIN (ajoneuvon tunnistusnumero)
2. Malli

## Moottorin tunnistusnumeron sijainti



vmo2006-014-005\_a

# HALLINTALAITTEET/MITTARIT/VARUSTEET



vmo2006-014-006\_a



vmo2006-014-007\_a

Tätä käsikirjaa luettaessa on muistettava että:

## VAROITUS

Osoittaa mahdollista vaaratilannetta, joka voi johtaa vakavaan loukkaantumiseen tai kuolemaan, ellei sitä vältetä.

**HUOM:** Tässä osassa kuvataan maastoajoneuvosi eri hallintalaitteiden perustoimintoja. Katso lisätietoja tietyn hallintalaitteen käytöstä joidenkin toisten laitteiden yhteydessä **KÄYTTÖOHJEISTA** edempänä tässä osassa.

### 1) Kaasuvipu

Sijaitsee oikeanpuoleisessa ohjaustangossa. Painamalla sitä moottorin käyntinopeus kasvaa, jolloin vaihteisto voidaan vaihtaa valitulle vaihteelle.

Kun se vapautetaan, moottorin käyntinopeuden pitäisi palata automaattisesti tyhjäkäynnille, jolloin ajoneuvon vauhti vähitellen hidastuu.

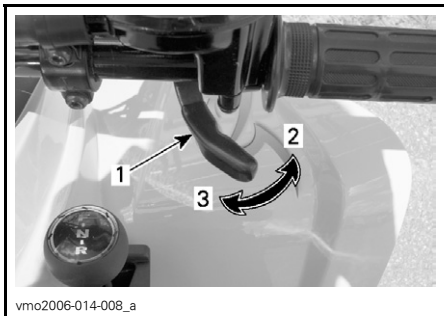

1. Kaasuvipu
2. Kaasutus
3. Hidastus

### 2) Etujarruvipu

Sijaitsee oikeanpuoleisessa ohjaustangossa. Painettaessa etujarrut jarruttavat. Vapautettaessa jarruvivun pitäisi automaattisesti palata alkupe räiseen asentoonsa. Jarrutusteho on suhteessa voimaan, jolla vipua puristetaan, sekä maastotyyppiin ja -olosuhteisiin.

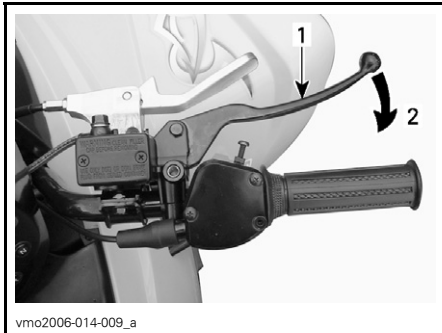

1. Jarruvipu
2. Jarrutus

### 3) Takajarruvipu

Sijaitsee vasemmanpuoleisessa ohjaustangossa. Painettaessa takajarru jarruttaa. Vapautettaessa jarruvivun pitäisi automaattisesti palata alkupe räiseen asentoonsa. Jarrutusteho on suhteessa voimaan, jolla vipua puristetaan, sekä maastotyyppiin ja -olosuhteisiin.

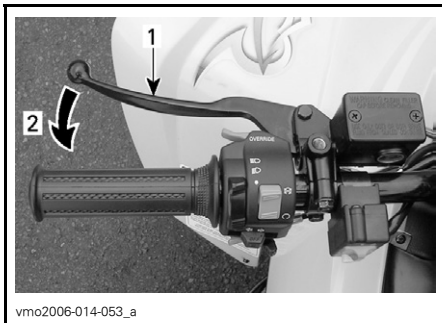

1. Jarruvipu
2. Jarrutus



## 4) Seisontajarru

Sijaitsee oikeanpuoleisessa ohjaustangossa. Lukitus estää ajoneuvon liikkumisen. Käytännöllinen, kun jarrut pitää lukita; esim. K-käännöstä tehtäessä, kuljetuksen aikana tai kun ajoneuvo ei ole käytössä.

### VAROITUS

Käytä aina seisontajarrua **ja** aseta vaihdevipu ETEENPÄIN-asentoon (FORWARD), kun ajoneuvo ei ole käytössä.

### VAROITUS

Varmistu, että seisontajarru on kokonaan pois päältä ennen ATV:n käyttöä. Jos jarruvipua painetaan ajon aikana jatkuvasti, tämä voi vaurioittaa jarrujärjestelmää ja aiheuttaa jarrutustehon menetyksen ja/tai tulipalon.

**Mekanismin käyttö:** Vedä jarruvipua, kunnes se lukkiutuu paikoilleen.

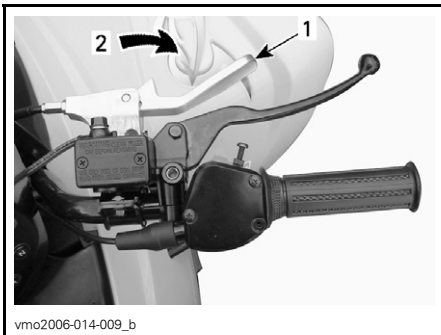

### ON-ASENTO (PÄÄLLÄ)

1. Jarrun lukitusvipu
2. Vedä kytkeäksesi pysäköintijarrun

**Mekanismin vapauttaminen:** Paina pysäköintijarru paikoilleen. Jarruvivun pitäisi palata vapaaseen asentoon. Vapauta aina seisontajarru ennen ajamista.

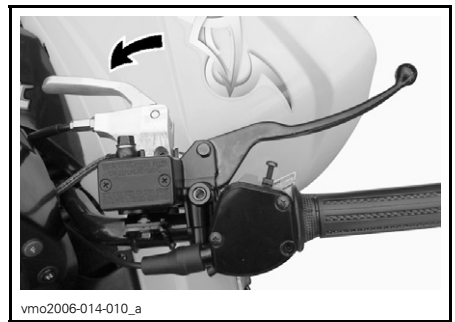

### OFF (POIS) -ASENTO

## 5) Vaihdevipu

Sijaitsee edessä, ajoneuvon oikealla puolella. 3-asentoinen vipu: R, N ja F.

**TÄRKEÄÄ:** Pysäytä ajoneuvo aina kokonaan ja laita jarru päälle ennen vaihdevivun siirtämistä.

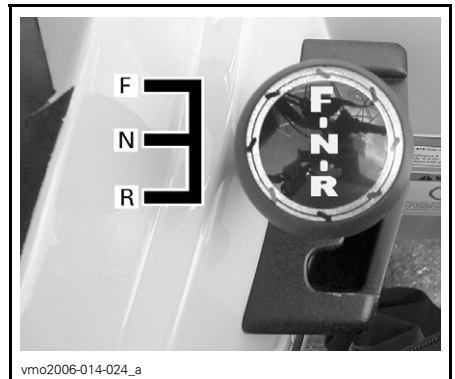

### VAIHDEVIVUN VAIHTAMISKUVIO

Pysäytä ajoneuvo kokonaan, kun haluat vaihtaa vaihdetta, paina jarrua ja aseta sitten vipu haluttuun asentoon siirtämällä sitä eteenpäin tai taaksepäin. Älä siirrä vipua väkisin.

**HUOM:** Jos yrität vaihtaa vaihdetta moottorin kierrosluvun ollessa korkea tai jarruja painamatta, moottori pysähtyy.

## R: Peruutus

Tällä vaihteella ajoneuvolla peruutetaan. Tässä ajoneuvossa on peruutuksen nopeudenrajoitinjärjestelmä. Katso lisätietoa *OHITUSPAINIKE*-kohdasta edempänä.

### VAROITUS

Ennen ajoneuvolla peruuttamista varmista, ettei takana ole esteitä tai ihmisiä. Pysy istuimella.

## N: Vapaa

Tämä asento vapauttaa vaihteiston ja mahdollistaa ajoneuvon liikuttamisen omin voimin tai hinaamisen.

## F: Eteenpäin

Normaali ajonopeusalue. Tällä ajoneuvo saavuttaa maksiminopeutensa.

## 6) Monitoimikytkin

Monitoimikytkin sijaitsee vasemmanpuoleisessa ohjaustangossa.



Monitoimikytkimessä on:

### **Etualokytkin**

Se sijaitsee monitoimikytkimen päällä.

Sytytä ajovalot ja jarruvalo asettamalla etualokytkin LO-asentoon. HI-asennossa palavat kaukovalot ja perävalo. OFF-asento sammuttaa vain ajovalon.

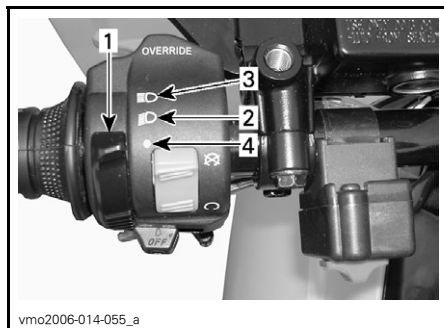

1. Etualokytkin
2. Ajovaloasento
3. Kaukovaloasento
4. OFF (POIS) -asento

### **Moottorin pysäytyskytkin**

Sijaitsee monitoimikytkimen päällä.

**HUOM:** Moottori ei käynnisty, jos moottorin pysäytyskytkin on OFF (POIS) -asennossa.

Tätä kytkintä voidaan käyttää moottorin pysäyttämiseen ja hätäkeinona.

**HUOM:** Vaikka moottori voidaan pysäyttää kääntämällä avain virtalukossa OFF (POIS) -asentoon, suosittelemme, että moottori pysäytetään moottorin pysäytyskytkimellä.

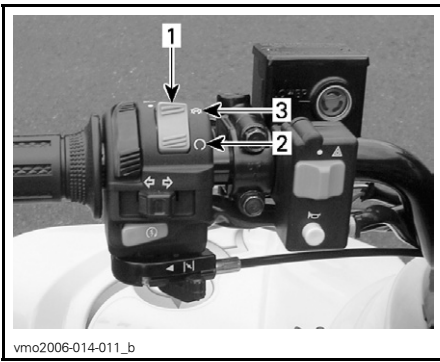

vmo2006-014-011\_b

1. Moottorin pysäytyskytkin
2. RUN (KÄYNTI) -asento
3. OFF (POIS) -asento

## Moottorin käynnistyspainike

**Moottorin käynnistys:** paina käynnistyspainiketta ja pidä se alas painettuna, vapauta välittömästi moottorin käynnistyttyä.



vmo2006-014-011\_a

1. Moottorin käynnistyspainike

**Pysäytä moottori:** vapauttamalla kaasuvipu kokonaan ja käyttämällä sitten moottorin pysäytyskytkintä.

## Ohituspainike

Sijaitsee monitoimikytkimen edessä.



vmo2006-014-055\_b

1. Ohituspainike

Tällä painikkeella ohitetaan peruutuksen nopeudenrajoitinjärjestelmä ja sitä käytetään tehoperuutuksen yhteydessä. Paina ja pidä ohituspainiketta alaspainettuna sekä käytä sitten kaasuvipua. Vapauta painike kun toimenpide on suoritettu.

## **VAROITUS**

Älä koskaan paina ohituspainiketta kaasuvivun ollessa auki, koska seurauksena voi olla hallinnan menetys aiheuttaen vakavan henkilövahingon tai kuoleman.

## Suuntavilkukytkin

Sytytä suuntavilkut painamalla kytkinpainikkeen oikealla tai vasemmalla puolella, valitsemastasi kääntymissuunnasta riippuen. Paina kytkintä palauttaaksesi vilkun, kun käännös on suoritettu.



vmo2006-014-011\_c

### 1. Suuntavilkukytkin

## Rikastinvipu (ryyppy)

Sijaitsee monitoimikytkimen alaosassa. Tämä on säädettävä vipu kylmäkäynnistyksen helpottamista varten.

OFF (POIS) -asento on normaalikäyttöä varten, kun moottori on lämmin.



vmo2006-014-025

### TYYPILLINEN — RIKASTINVIPU POIS-ASENNOSSA

Rikastinvivun täysin päällä -asentoa käytetään moottorin ollessa kylmä.



vmo2006-014-026

### TYYPILLINEN — RIKASTINVIPU TÄYSIN PÄÄLLÄ -ASENNOSSA

Muita POIS- ja TÄYSIN PÄÄLLÄ -asentojen välisiä asentoja käytetään moottorin lämpötilasta riippuen.

## 7) Merkkivalot



vmo2006-014-027

### Kaukovalot (Sininen)



Tämän valo osoittaa KAUKOVALOJEN olevan päällä.

## **Moottorin lämpötilan/öljynpainevalo (punainen)**



Valo syttyy kun virtalukko käännetään päälle, ja se palaa kunnes moottori on käynnissä. Kun tämä valo PALAA, moottori ylikuumenee. Jos moottori ylikuumenee, katso **ERIKOISTOIMENPITEISTÄ** kohtaa **MOOTTORI YLIKUUMENEE**.

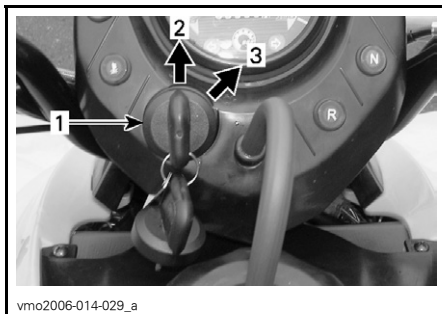

vmo2006-014-029\_a

### **TYYPILLINEN**

1. Virtalukko
2. OFF (POIS) -asento.
3. ON (PÄÄLLÄ) -asento (asentovalo päällä)

## **Eteenpäin-lamppu (sininen)**



Valon palaminen osoittaa vaihteen olevan eteenpäin-asennossa.

## **Peruutuksen valo (punainen)**



Valon palaminen osoittaa vaihteen olevan peruutusasennossa.

## **Vapaalla-merkkivalo (vihreä)**



Valon palaminen osoittaa vaihteen olevan vapaalla.

## **Suuntavilkku (vihreä)**



Suuntavilkkulampun vilkkuminen osoittaa suuntavilkkujen, vasen tai oikea, toimivan.

## **8) Virtalukko**

Toimii avaimella, 2-asentoinen kytkin: OFF (POIS), ON (PÄÄLLÄ).

Työnnä avain virtalukkoon ja käännä se ON (PÄÄLLÄ) -asentoon. Avaimen saa pois kääntämällä se ensin OFF (POIS) -asentoon ja vetämällä se sitten pois.

Muista, että jos kaikki valot palavat (ajovalot ja/tai asentovalo), mutta moottori ei käy, akku tyhjenee. Käännä virtalukko aina OFF (POIS) -asentoon, kun moottori on pysäytetty.

**HUOM:** Vaikka moottori voidaankin pysäyttää kääntämällä avain virtalukossa OFF (POIS) -asentoon, suosittelemme, että moottori pysäytetään moottorin pysäytyskytkimellä.

## **9) Polttoainesäiliön kansi**

Polttoaineen täyttämistä varten avaa kansi kääntämällä sitä vastapäivään, ki-ristä se täyden jälkeen myötäpäivään.

**HUOM:** Varmista, että ilmanvaihtoputki on oikein asennettu.

## VAROITUS

Pysäytä aina moottori ennen tankkaamista. Avaa kansi hitaasti. Mikäli havaitset paine-eron (polttoainesäiliön kantta avattaessa kuuluu viheltävä ääni), tarkastuta ja/tai korjauta ajoneuvo ennen kuin jatkat sen käyttämistä. Tietyissä olosuhteissa polttoaine on tulenarkaa ja räjähtävää. Älä koskaan käytä avotulta polttoainemäärän tarkastamiseen. Älä koskaan tupakoi tai salli läheisyydessä tulta tai kipinöitä. Toimi aina hyvin tuuletetulla alueella. Älä koskaan täytä polttoainesäiliötä ripipintaan ennen ajoneuvon viemistä lämpimään. Lämpötilan noustessa polttoaine laajenee ja voi tulla yli. Pyyhi ajoneuvosta aina ylivuotanut polttoaine pois.

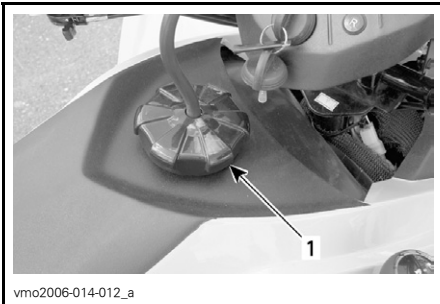

### TYYPILLINEN

1. Polttoainesäiliön kansi

## 10) Polttoaineventtiili

Sijaitsee ajoneuvon oikealla puolella istuimen alla. 3-asentoisen kiertoventtiili: OFF (POIS), ON (PÄÄLLÄ), RES. (VARA) Kierrä osoitin ON (PÄÄLLÄ)-, OFF (POIS)- tai RES (VARA)-kohtaan.

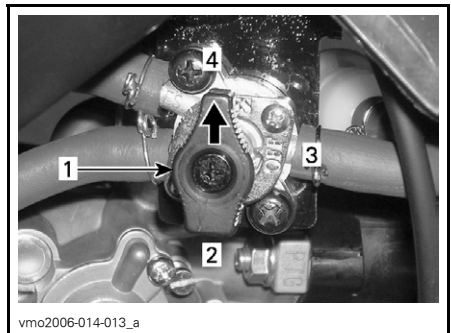

1. Siirrä osoitin haluttuun asentoon.
2. ON-asento (päällä)
3. OFF-asento (pois)
4. RES-asento (vara)

### OFF (POIS)

Pysäyttää polttoaineen syötön kaasuttimeen.

**TÄRKEÄÄ:** Käännä venttiili OFF (POIS) -asentoon, kun ATV ei ole käytössä tai kun sitä siirtokuljetaan.

### ON (PÄÄLLÄ)

Päästää polttoaineen kaasuttimeen. Tämä on normaali asento kun ajoneuvoa käytetään.

### RES (VARA)

Kun polttoaine on loppunut polttoainesäiliöstä ON (PÄÄLLÄ) -asennossa, on pieni hätävara käytettävissä kääntämällä osoitin RES (VARA) -asentoon. Varasäiliö käsittää noin 10% polttoainesäiliön tilavuudesta. Käytä tätä asentoa vain kun ON (PÄÄLLÄ) -osa on tyhjä.

Kun varasäiliö on käytössä, suorita mahdollisimman nopeasti tankkaus. Muista kääntää venttiili takaisin ON (PÄÄLLÄ) -asentoon tankkauksen jälkeen.

**TÄRKEÄÄ:** Ellei polttoaineventtiiliä ole kunnolla avattu, polttoaine ei pääse virtaamaan kunnolla. Varmistu, että venttiili on ajon aikana täysin auki.

## 11) Etu-/takajarrupoljin

Sijaitsee oikean jalkatapin edessä. Alas painettaessa vaikuttaa sekä etuettä takajarruihin. Vapautettaessa sen pitäisi palata alkuperäiseen asentoonsa. Jarrutusteho on suhteessa voimaan, jolla poljinta painetaan, sekä maastotyyppiin ja -olosuhteisiin.

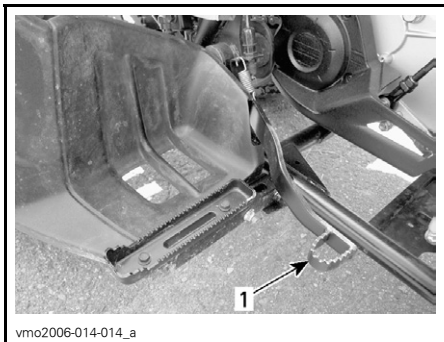

vmo2006-014-014\_a

1. Etu-/takajarrupoljin

## 12) Jalkatappi

Tähän voit tukea jalkaasi.

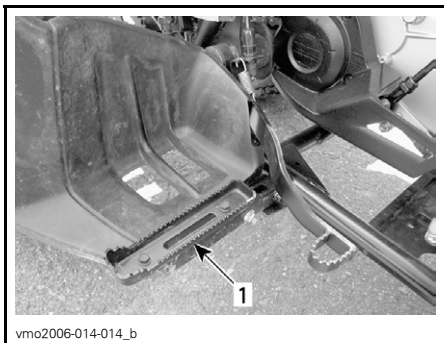

vmo2006-014-014\_b

1. Jalkatappi

## 13) Työkalusarja

Työkalusarja sijaitsee istuimen alla olevassa huoltotilassa.

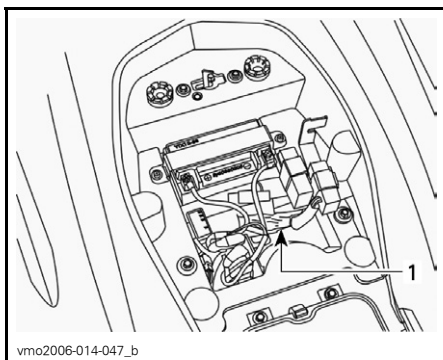

vmo2006-014-047\_b

1. Työkalusarja

## 14) Jäähdyttimen täyttöaukon kansi

Sijaitsee etuhuoltotilan kannen alla. Sen avulla pääset käsiksi jäähdyttimen täyttöputkeen.

### VAROITUS

Älä polta itseäsi: älä koske jäähdyttimen täyttöaukon kanteen moottorin ollessa kuuma.

Irrota jäähdyttimen kansi kääntämällä sitä vastapäivään. Lopuksi asenna jäähdyttimen kansi ja suojakansi kunnon takaisin paikalleen.



vmo2006-014-031\_b

1. Jäähdyttimen täyttöaukon kansi

## 15) Sulake

Sulakkeet suojaavat sähköjärjestelmää. Katso yksityiskohdat kohdasta HUOLTO.

Sulakkeenpidin sijaitsee istuimen alla olevassa huoltotilassa.

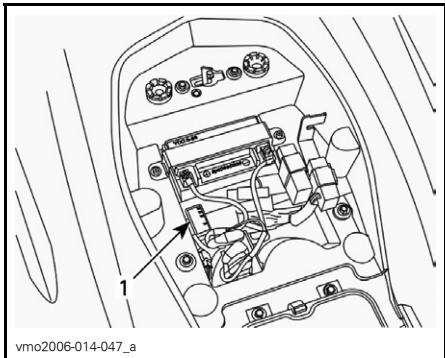

vmo2006-014-047\_a

1. Sulakkeenpidin

## 16) Ajoneuvolukko

Ajoneuvolukko sijaitsee ohjausvarressa, aivan ohjauspään alapuolella.

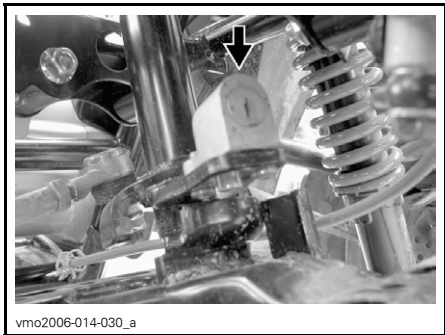

vmo2006-014-030\_a

AJONEUVOLUKKO

- Käännä ohjaustanko kokonaan vasemmalle.
- Työnnä virta-avain lukkoon.
- Käännä avainta myötäpäivään lukitaksesi ohjaustangon.
- Poista virta-avain.
- Kun haluat aukaista lukitsen, käännä avainta vastapäivään.

**HUOM:** –Lukitse ohjaustanko varotoimenpiteenä, tai varkauden estämiseksi ajoneuvon ollessa pysäköitynä.

- Kun ohjaustanko on lukittuna, käännä sitä molempiin suuntiin varmistaaksesi, että se on kunnolla lukkiutunut.
- Kun poistut ajoneuvon luota, muista poistaa avain.

## 17) Äänimerkkipainike

Tämä painike sijaitsee monitoimikytkimen kotelossa.

Anna äänimerkki painamalla painiketta. Vapauta heti, kun äänimerkki kuuluu.

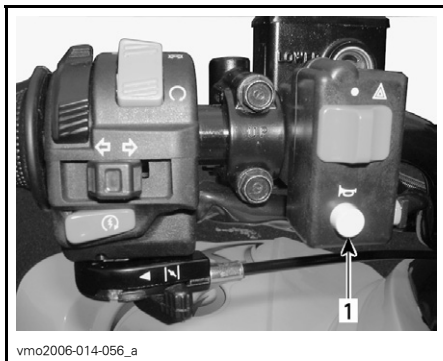

vmo2006-014-056\_a

1. Äänimerkkipainike

## 18) Hätävilkukytkin

Ajoneuvoon asennettu laite, jolla saadaan kaikki suuntavilkut vilkkumaan samanaikaisesti, ja jota käytetään ajoneuvon ollessa paikallaan osoittamaan, että ajoneuvo haittaa tilapäisesti liikennettä.





vmo2006-014-056\_b

### 1. Hätävilkkukytkin

**Kytke päälle:** käännä virta-avain asentoon ON (PÄÄLLÄ) ja käytä varoitusvipukytkintä.

**HUOM:** Kun hätävilkut ovat päällä, virta-avain voidaan kääntää OFF (POIS) -asentoon ja poistaa virtalukosta.

**Kytke pois päältä (virta-avain ON (PÄÄLLÄ) -asennossa):** käytä varoitusvipukytkintä.

**(virta-avain OFF (POIS) -asennossa):** käännä virta-avain asentoon ON (PÄÄLLÄ) ja käytä varoitusvipukytkintä.

**HUOM:** Jos hätävilkut ovat pitkään päällä (vaikka virta on OFF (POIS) -asennossa) eikä moottori ole käynnissä, akku purkautuu.

## 19) Istuimen salpa

Sijaitsee takalokasuojan alla. Sen avulla voit irrottaa istuimen päästäksesi kärsiksi huoltotilaan.

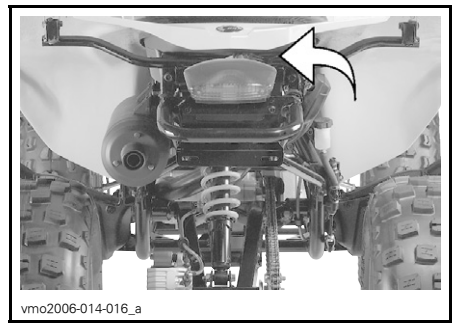

vmo2006-014-016\_a

## Istuimen poisto

Vapauta istuimen lukitus salvan vivulla.

Nosta varovasti istuimen takaosaa ja työnnä sitä taaksepäin vapauttaaksesi.



vmo2006-014-017\_a

### 1. Istuimen salpa

## Istuimen asennus

Työnnä istuimen kieleke rungossa olevaan koukkuun.

Kun istuin on kevyesti paikallaan, paina istuinta reilusti alas, jolloin salpa lukkiutuu.

**HUOM:** Hyvin erottuva napsahdus tuntuu. Varmista kahteen kertaan, että istuin ja sen salpa ovat kunnolla kiinni nykäisemällä sitä.

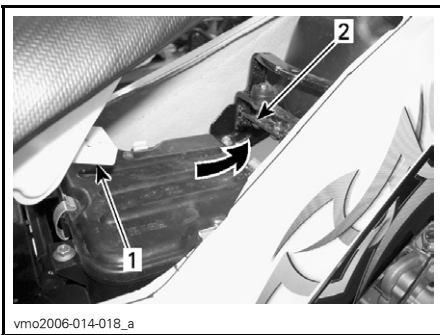

vmo2006-014-018\_a

1. Kieleke
2. Koukku

## VAROITUS

Varmista, että istuimen salpa on kunnolla kiinni ennen liikkeelle lähtöä.

## 20) 12 voltin pistorasia

Kätevä kannettavaa kohdevalaisinta tai muita kannettavia laitteita varten.

Irrota suojakansi ennen käyttöä. Kiinnitä se aina paikalleen käytön jälkeen suojaamaan säätä vastaan.

Älä ylitä nimellisarvoja. Katso *TEKNISET TIEDOT*.

Lisävirtalähde on käytettävissä muita lisävarusteita varten. Ajoneuvon takaosassa on johtosarjassa piilossa kaksi johtoa. Kysy valtuutetulta Bombardier ATV -jälleenmyyjältä lisätietoja.

## 21) Nopeusmittari

Tässä ajoneuvossa on nopeusmittari. Se osoittaa ajoneuvon nopeuden muodossa MPH ja km/h.

Nopeusmittarissa palaa taustavallo aina, kun virtalukko käännetään PÄÄLLE (ON).

## Matkamittari

Matkamittari tallentaa kokonaisajomatkan kilometreissä.

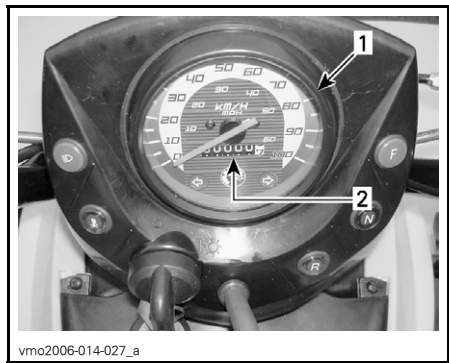

vmo2006-014-027\_a

1. Nopeusmittari
2. Matkamittari

# NESTEET

Tätä käsikirjaa luettaessa on muistettava että:

## VAROITUS

Osoittaa mahdollista vaaratilannetta, joka voi johtaa vakavaan loukkaantumiseen tai kuolemaan, ellei sitä vältetä.

**HUOM:** Tässä osassa selvitetään suositellut nesteet ja menetelmät niiden määrän tarkastamista varten. Katso nesteiden vaihtoa koskevat menetelmät kohdasta *HUOLTO*.

## Polttoaine

### Suosittelut polttoaine

Käytä tavallista lyijytöntä bensiiniä, jota saa useimmilta huoltoasemilta, tai hapetettua polttoainetta, jossa on enintään yhteensä 10 % etanolia tai metaanolia tai kumpaakin. Käytetyn polttoaineen suositeltu vähimmäisoktaaniluku on seuraava.

OKTAANILUKU
-------------

92 RON tai korkeampi
----------------------

**TÄRKEÄÄ:** Älä koskaan kokeile muilla polttoaineilla. Muiden kuin suositeltujen polttoaineiden käyttö voi johtaa ajoneuvon suorituskyvyn huononemiseen ja tärkeiden polttoainejärjestelmän ja moottorin osien vaurioitumiseen.

**TÄRKEÄÄ:** Älä koskaan sekoita öljyjä polttoaineeseen. Tässä ATV:ssä on 4-tahtikone. Öljyä saa lisätä vain moottorin kampikammioon.

## Polttoaineen pinnan taso

### VAROITUS

Pysäytä aina moottori ennen tankkaamista. Avaa kansi hitaasti. Mikäli havaitset paine-eron (polttoainesäiliön kantta avattaessa kuuluu viheltävä ääni), tarkastuta ja/tai korjauta ajoneuvo ennen kuin jatkat sen käyttämistä. Tietyissä olosuhteissa polttoaine on tulenarkaa ja räjähtävää. Älä koskaan käytä avotulta polttoainemäärän tarkastamiseen. Älä koskaan tupakoi tai salli läheisyydessä tulta tai kipinöitä. Toimi aina hyvin tuulettulla alueella. Älä koskaan täytä polttoainesäiliötä ripipintaan ennen ajoneuvon viemistä lämpimään. Lämpötilan noustessa polttoaine laajenee ja voi tulvia yli. Pyyhi ajoneuvosta aina ylivuotanut polttoaine tai öljy pois.

## Moottoriöljy

### Suosittelut öljy

Käytä 4-tahtimoottoriöljyä, joka vastaa tai ylittää API-luokituksen SM, SL tai SJ. Tarkasta, että öljykanisterissa on API-merkinnän kirjaimet SM, SL tai SJ. Käytä vain korkealaatuista, puhtaasti palavaa öljyä.

**HUOM:** Parempaa kokonaissuorituskykyä ja kulutussuojaa varten käytä synteettistä 4-tahtiöljyä XP-S 5W40 (P/N 293 600 039).

## Öljyn viskositeetti

SAE 10W30 tai XP-S 10W40 4-tahtiöljyä (P/N 219 700 346) on suositeltavaa käyttää kaikkina vuodenaikoina.

Kuumimpina kesäpäivinä ja kylmimpinä talvipäivinä katso kuitenkin seuraavasta taulukosta oikea viskositeetti.

**HUOM:** Parempaa kokonaissuorituskykyä ja kulutussuojaa varten käytä synteettistä 4-tahtiöljyä XP-S 5W40 (P/N 293 600 039).

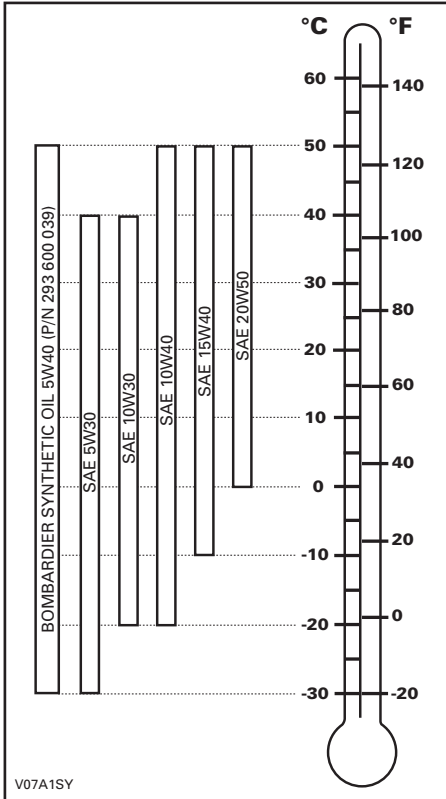

## Öljyn pinnan taso

**TÄRKEÄÄ:** Tarkasta taso säännöllisesti ja täytä tarvittaessa. Älä täytä liikaa. Moottorin käyttö asiaankuulumattomalla öljymäärällä voi vaurioittaa vakavasti moottoria. Pyyhi vuoto pois.

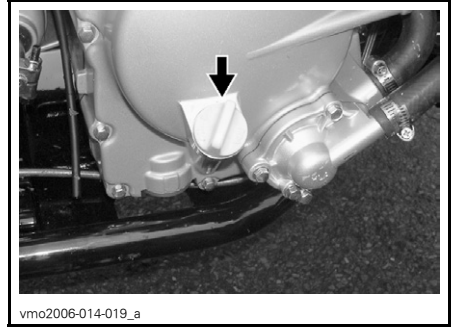

### MOOTTORIN OIKEA PUOLI

Tarkasta öljyn pinnan taso seuraavalla tavalla ajoneuvon ollessa tasaisella alustalla ja moottorin seistessä kylmänä:

1. Ruuvaa mittatikku auki, poista se ja puhdista se.
2. Aseta mittatikku uudelleen paikalleen (älä ruuvaa sitä kiinni).
3. Irrota mittatikku ja tarkasta pinnan öljyn taso. Sen pitäisi olla ylemmän merkin kohdalla, tai lähellä sitä.

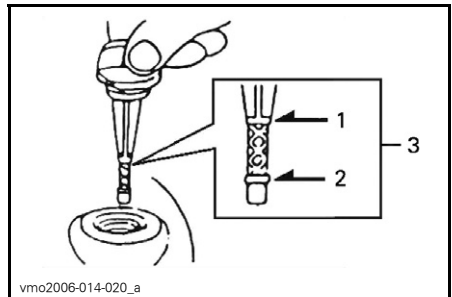

1. Täysi
2. Lisää
3. Käyttöalue

Poista mittatikku lisätäksesi öljyä.

Vältä ylivuoto asettamalla suppilo mittatikkuputkeen.

Lisää pieni määrä suositeltua öljyä ja tarkasta uudelleen öljyn pinnan taso.

Toista, kunnes öljyn pinnan taso on mittatikun täysi-merkin kohdalla. Älä täytä liikaa.

Kiristä mittatikku kunnolla.

## Vaihdelaatikon öljy

### Suosittelu öljy

Käytä ketjukotelööljyä XP-S (P/N 413 801 900) tai vastaavaa.

**TÄRKEÄÄ:** Älä käytä huollon yhteydessä muun tyyppisiä kuin suositeltuja öljyjä. Älä sekoita muun tyyppisten öljyjen kanssa.

### Vaihdelaatikon öljyn pinnan taso

Ota yhteys valtuutettuun Bombardier ATV -jälleenmyyjään.

### Vaihdelaatikon öljyn vaihto

Katso *HUOLTO*-osasta, miten vaihdelaatikon öljy vaihdetaan.

## Moottorin jäähdytysneste

### Suosittelu jäähdytysneste

Käytä aina polttomoottoreille tarkoitettua korroosionestoainetta sisältävää etyleeni-glykoli pakkasnestettä.

Jäähdytysjärjestelmään pitää laittaa Bombardierin valmissekoitettua jäähdytysnestettä (P/N 219 700 362), tai tislattua vettä ja pakkasnesteen sekoitusta (suhteessa 50:50).

### Jäähdytysnesteen pinnan taso

Jäähdytysnestesäiliö sijaitsee oikean etulokasuojan alla.

## VAROITUS

Tarkasta jäähdytysnesteen pinnan taso moottorin ollessa kylmä. Älä koskaan lisää jäähdytysnestettä jäähdytysjärjestelmään moottorin ollessa kuuma.

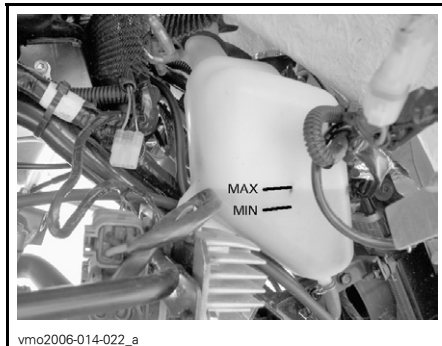

JÄÄHDYTYSNESTEEN PINNAN TASO

Ajoneuvon ollessa tasaisella alustalla nesteen pitäisi olla paisuntasäiliön MIN- ja MAX-merkkien välissä.

**HUOM:** Nesteen pinta voi olla hieman MIN-merkin alapuolella, kun lämpötila on alle 20°C (68°F).

Irrota etulokasuojan huoltokansi päästäksesi käsiksi jäähdytysnestesäiliöön.

Vedä kannen yläosaa irrottaaksesi kielekkeen kumiläpiviennestä.

Vedä kantta alaspäin vapauttaaksesi alemmat kielekkeet etulokasuojasta.

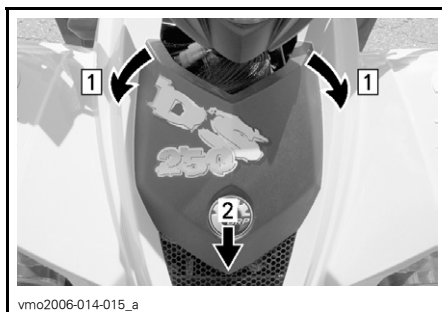

Kohta 1: Vedä kieleke läpiviennestä  
Vaihe 2: Irrota kansi vetämällä

Lisää jäähdytysnestettä tarvittaessa MAX-merkkiin saakka. Vältä roiskuminen käyttämällä suppiloa. Älä täytä liikaa.

Aseta täyttöaukon kansi paikalleen ja kiristä se.

Aseta etulokasuojan huoltokansi takaisin paikoilleen.

Jos lisäät jäähdytysnestettä säiliöön, tarkasta nesteen pinnan taso myös jäähdyttimessä. Lisää jäähdytysnestettä tarvittaessa.

## VAROITUS

Älä polta itseäsi: älä koske jäähdyttimen täyttöaukon kanteen moottorin ollessa kuuma.

**HUOM:** Usein lisää jäähdytysnestettä tarvitseva jäähdytysjärjestelmä merkitsee vuotoja tai moottoriongelmia. Ota yhteys valtuutettuun Bombardier ATV -jälleenmyyjään.

Irrota etulokasuojan huoltokansi päästäksesi käsiksi jäähdyttimeen (katso menetelmä edellä).

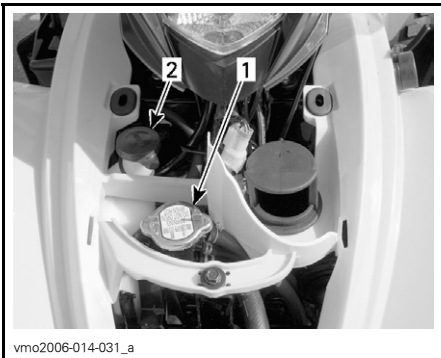

### TYYPILLINEN

1. Jäähdyttimen täyttöaukon kansi
2. Jäähdytysnestesäiliön kansi

## Jäähdytysnesteen vaihtaminen

Katso *HUOLTO*-osa.

## Jarruneste

### Suosittelut neste

Käytä aina pelkästään DOT 4 -vaatimukset täyttävää jarrunestettä.

**TÄRKEÄÄ:** Vältä vakavat jarrujärjestelmävauriot käyttämällä pelkästään suositeltuja nesteitä, äläkä sekoita eri nesteitä nestelisäyksen yhteydessä.

### Nesteen taso

Ajoneuvon ollessa tasaisella alustalla tarkasta, että säiliön jarruneste on oikealla tasolla. Sen pitäisi olla MIN-merkin yläpuolella.

Lisää nestettä tarvittaessa. Älä täytä liikaa.

Puhdista täyttöaukon kansi ennen sen irrottamista.

**TÄRKEÄÄ:** Käytä pelkästään DOT 4 -jarrunestettä avaamattomasta astiasta. Älä käytä vanhoista tai jo avatuista astioista otettua jarrunestettä.

**HUOM:** Alhainen taso voi olla osoitus vuodosta tai kuluneista jarrupaloista. Ota yhteys valtuutettuun Bombardier ATV -jälleenmyyjään.

### Käsi kahvan jarrunestesäiliö

Varmista, että säiliö on vaakatasossa kääntämällä ohjaustanko suoraan. Tarkasta jarrunesteen pinta; säiliö on täysi, kun neste on ikkunan yläreunan tasalla.

Tarkasta silmämääräisesti vivun kumisuojan kunto. Tarkasta onko murtumia, repeytymiä, jne. Vaihda jos vahingoittunut.

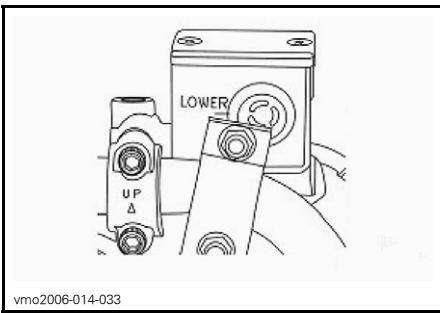

**TYYPILLINEN**

## Takajarrunestesäiliö

Ajoneuvon ollessa tasaisella alustalla jarrunesteen pitäisi olla säiliön MIN- ja MAX-merkkien välissä.

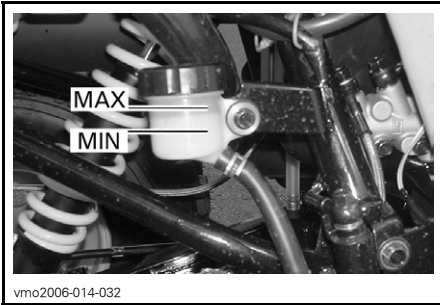

**OIKEAN TAKALOKASUOJAN ALLA**

## Akku

Tässä ajoneuvossa on huoltovapaa kuiva-akku.

**HUOM:** Katso akun irrottaminen ja asentaminen kohdasta *HUOLTO*.

# SISÄÄNAJO

## Moottori

Ajoneuvo tarvitsee 10 tunnin sisäänajon ennen kuin sillä ajetaan jatkuvasti täydellä kaasulla.

**TÄRKEÄÄ:** Älä koskaan sekoita öljyä polttoaineeseen. Tässä ajoneuvossa on 4-tahtikone.

Tänä aikana pitäisi kaasuttaa korkeintaan  $\frac{3}{4}$  maksimistaan. Hyvään sisäänajoon kuuluu kuitenkin lyhyitä täyskaasutuksia ja nopeuden vaihteluita. Jatkuvat kiihdytykset täydellä kaasulla, pitkät ajot täydellä nopeudella ja moottorin ylikuumentuminen ovat vahingollisia sisäänajon aikana.

## Hihna

Uusi hihna vaatii 50 km:n (30 mailia) sisäänajon. Vältä voimakasta kiihdyttämistä/hidastamista, kuorman vetoa tai ajelemista täydellä vauhdilla.

## 10 tunnin tarkastus

**HUOM:** 10 tunnin tarkastuksen maksaa ajoneuvon omistaja.

Samoin kuin minkä tahansa tarkkuusmekaanisen laitteen kohdalla, suosittelemme, että valtuutettu Bombardier ATV -jälleenmyyjä tarkastaa ajoneuvosi ensimmäisen 10 tunnin, tai 200 km:n (125 mailia), tai 30 päivän jälkeen ostohetkestä lukien, mikä ensin kohdalle osuu. Tarkastuksen yhteydessä on myös mahdollisuus keskustella ensimmäisten käyttötuntien aikana esille tulleista kysymyksistä.

Tätä käsikirjaa luettaessa on muistettava että:

## VAROITUS

Osoittaa mahdollista vaaratilannetta, joka voi johtaa vakavaan loukkaantumiseen tai kuolemaan, ellei sitä vältetä.



# KÄYTTÖOHJEET

## Yleistä

Moottori käynnistyy vain, kun vaihevipu VAPAALLA (NEUTRAL) ja etu- tai takajarrua painetaan.

Käynnistä moottori asettamalla moottorin pysäytyskytkin RUN (KÄYNTI) -asentoon, työnnä avain virtalukkoon ja käännä se ON (PÄÄLLÄ) -asentoon, paina sitten käynnistyspainiketta.

## Käyttöä edeltävä tarkastus

### VAROITUS

On erittäin tärkeätä suorittaa käyttöä edeltävä tarkastus ennen ajoneuvolla ajoa. Tarkasta aina kriittisten hallintalaitteiden, turvatoimintojen ja mekaanisten osien toiminta ennen ajamista. Ellei sitä tehdä esitetyllä tavalla, voi seurauksena olla vakava vahingoittuminen tai kuolema.

Suorita ennen tämän ajoneuvon käyttöä aina seuraavat toimenpiteet:

- Kytke seisontajarru päälle ja tarkasta, että se toimii kunnolla.
- Tarkasta rengaspaine ja renkaiden kunto.
- Tarkasta, ettei pyörissä tai laakereissa ole kulumista tai vaurioita.
- Tarkasta hallintalaitteiden sijainti ja varmistu, että ne toimivat kunnolla.
- Tarkasta, että ohjaus toimii ilman vastusta.
- Käytä kaasuvipua useita kertoja ja varmista, että se toimii ilman vastusta. Sen pitää palata vapauttaessa tyhjäkäyntiasentoon.

- Varmista, että jarrut kytkeytyvät kunnolla käyttämällä jarruvipuja ja jarrupoljinta. Vipujen ja polkimen on palattava alkuasentoonsa, kun ne vapautetaan.
- Varmista, että vaihevipu toimii, palauta se sitten VAPAALLE.
- Tarkasta voimansiirtoketjun voitelu ja säätö.
- Tarkasta ovatko vetopyörät kulu-neet tai vaurioituneet.
- Tarkasta taka-akselin kiinnikkeiden kireys.
- Tarkasta kääntövarsi; jos siinä on havaittavissa sivuttaisvälystä, **ÄLÄ KÄYTÄ AJONEUVOA.**
- Tarkasta polttoaineen, öljyn ja jäähdytysnesteen pinnan tasot.
- Tarkasta, ettei moottorissa tai vaihteistossa ole vuotoja.
- Varmista, että venttiili on täysin auki -asennossa (ON) (PÄÄLLÄ).
- Puhdista etuvalot ja perävalo.
- Varmistu, että istuin on kunnolla ki-ristetty.
- Mikäli kuljetat kuormaa, noudata kuormituskykyä. Varmistu, että kuorma on kunnolla kiinnitetty tavaratelineisiin.
- Mikäli vedät perävaunua tai jotain muuta laitetta, varmistu, että maksimi aisakuormitusta ja vetokykyä noudatetaan. Varmistu, että perävaunu on kunnolla kiinnitetty vetokoukkuun.
- Katso ja kokeile moottorin ollessa sammuksissa, ettei mikään osa ole irrallaan. Tarkasta kiinnikkeet.
- Varmista, että ajotiellä ei ole ihmisiä tai esteitä.
- Tarkasta virtalukon, käynnistyspainikkeen, moottorin pysäytyskytkimen ja ajovalojen toiminta.

- Käynnistä moottori, irrota seisontajarru ja aja hitaasti muutama metri eteenpäin ja kokeile jarruja jarruttamalla niillä erikseen.

Korjaa mahdollisesti esiintyneet ongelmat ennen ajamista. Ota tarpeen mukaan yhteys valtuutettuun Bombardier ATV -jälleenmyyjään.

## Kylmäkäynnistys

Työnnä avain virtalukkoon ja käännä se ON (PÄÄLLÄ) -asentoon.

**HUOM:** Muista asettaa moottorin pysäytyskytkin RUN (KÄYNTI) -asentoon ja paina jarruja (etu tai taka).

Kylmällä ilmalla, kun lämpötila on alle 0°C (32°F), aseta rikastinvipu täysin auki.



RIKASTIN TÄYSIN AUKI

Paina käynnistuspainiketta, kunnes moottori käynnistyy.

**TÄRKEÄÄ:** Älä paina käynnistuspainiketta 20 sekuntia kauempaa. Käynnistimen pitää antaa jäähtyä käynnistysyritysten välissä. Huomioi akku, ettet tyhjennä sitä.

**HUOM:** Moottorin käynnistystä voi nopeuttaa käyttämällä kaasua. Paina hieman kaasuvipua. Liikaa kaasutettaessa rikastinjärjestelmä ei toimi.

Vapauta käynnistuspainike välittömästi, kun moottori on käynnistynyt.

Siirrä muutaman sekunnin kuluttua rikastinvipu täysin auki -asennosta välia asentoon, jossa moottorin käynti on taasisinta.

**HUOM:** Rikastimen liiallisen käytön johdosta moottori voi tulvia, jolloin käynnistyminen vaikeutuu. Jos näin tapahtuu, katso *ERIKOISTOIMENPIIETTEET*.

Kun moottori on lämmin, työnnä rikastinvipu OFF (POIS) -asentoon, ja vapauta jarrut.

## Lämpimän moottorin käynnistys

Käynnistä moottori edellä esitetyllä tavalla, mutta ilman rikastinta. Ellei moottori käynnisty kahden 5 sekunnin pituisen yrityksen jälkeen sähkökäynnistimellä, siirrä rikastinvipu puoliasentoon. Käynnistä moottori käyttämättä kaasuvipua. Työnnä rikastinvipu muuttaman sekunnin kuluttua OFF (POIS) -asentoon.

## Moottorin pysäytys

### VAROITUS

Vältä ajoneuvon pysäköintiä rinteeseen.

Vapauta kaasu ja pysäytä ajoneuvo kokonaan.

Kytke seisontajarru päälle.

Aseta vaihevipu ETEENPÄIN (FORWARD) -asentoon.

Työnnä moottorin pysäytyskytkin OFF (POIS) -asentoon.

Käännä avain virtalukossa OFF (POIS) -asentoon.

Irrota avain virtalukosta.

## Vaihtaminen

Anna moottorin lämmetä tyhjäkäynnillä.

Paina jarruja ja valitse haluttu ajonopeusalue F.

Vapauta jarrut.

**TÄRKEÄÄ:** Varmistu, että seisontajarru on kokonaan pois päältä ennen ATV:n käyttöä.

Nosta moottorin käyntinopeutta painamalla kaasuvipua vähitellen, jolloin portaaton voimansiirto (CVT) kytkeytyy päälle.

Käänteisesti, kun kaasuvipu vapautetaan, moottorin käyntinopeus laskee.

**HUOM:** Moottori pysähtyy jo vaihdetta yritetään vaihtaa moottorin käydessä korkealla kierrosluvulla.

## **Peruutuksen käyttö**

**TÄRKEÄÄ:** Ennen vaihtamista eteenpäin ajosta peruutukseen, tai päinvastoin, pysäytä ajoneuvo aina kokonaan ja paina jarrua ennen vaihdevivun siirtämistä.

Samat toimenpiteet kuin edellä kuvatussa *VAIHTAMINEN*-kohdassa, seuraavaa lukuun ottamatta.

Aseta vaihdevipu REVERSE (PERUUTUS) -asentoon.

# ERIKOISTOIMENPITEET

## Moottori tulvii

Ellei moottori käynnisty useasta yrityksestä huolimatta, polttoainetta on mahdollisesti tulvinut moottoriin. Toimi seuraavalla tavalla.

Käännä virtalukko ON (PÄÄLLÄ) -asentoon ja varmistu, ettei rikastin ole päällä.

Varmistu, että vaihevipu on VAPAALLA (NEUTRAL).

Paina kaasuvipu pohjaan ja pidä sitä siinä samalla kun käynnistät moottoria. Kun moottori käynnistyy, vapauta kaasuvipu. Älä kaasuta liikaa moottoria.

**Ellei tämä toimi:**

Puhdista sytytystulpan hatun ympäristö ja irrota se. Irrota sytytystulpat (työkalarjasta löytyvät työkalut).

### VAROITUS

Käytä aina silmäsuojuksia ja hanskoja kun puhdistat sytytystulpan reikää.

Pyöritä moottoria useita kertoja. Asenna uusi sytytystulppa, jos mahdollista, tai puhdista ja kuivaa tulppa.

Käynnistä moottori edellä kuvatulla tavalla. Jos moottori tulvii edelleen, ota yhteys valtuutettuun Bombardier ATV-jälleenmyyjään.

**HUOM:** Varmista, että moottoriöljyssä ei ole polttoainetta. Jos sitä on, vaihda moottoriöljy.

## Moottori ylikuumenee

Jos moottori ylikuumenee ja merkkipalo syttyy, yritä seuraavaa:

- Tarkasta ja puhdista jäähdyttimen lamellit. Katso *HUOLTO*-osa.

### VAROITUS

Jäähdytin voi olla erittäin kuuma; laita hanskat käteen ennen jäähdyttimeen koskemista.

- Hidasta ajoneuvon vauhtia, mutta yritä pitää ajoneuvo liikkeessä, jotta jäähdyttimeen virtaa ilmaa. Jos moottori ylikuumenee edelleen noin minuutin jälkeen, pysäytä ajoneuvo, aseta vaihteisto VAPAALLE ja kytke seisontajarru. Pysäytä moottori.

- Anna moottorin jäähtyä. Tarkasta jäähdytysnesteen pinnan taso ja täytä, mikäli mahdollista.

## **VAROITUS**

**Älä polta itseäsi: älä koske jäähdyttimen täyttöaukon kanteen tai täytä jäähdytysjärjestelmää moottorin ollessa kuuma.**

- Käynnistä moottori uudelleen, ellei valo sammuu heti moottorin käynnistyttyä, pysäytä moottori ja irrota lämpötila-anturi.

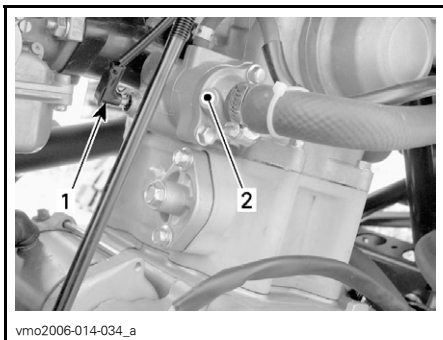

1. Lämpötila-anturi
2. Termostaattikotelo

Käynnistä moottori uudelleen. Jos valo sammuu ja moottori on kylmä tai lämmin - ei kuuma - voi kyseessä olla anturin tai moottorin osan mahdollinen ongelma. Käytä ajoneuvoa mahdollisimman vähän ja ota yhteys valtuutettuun Bombardier ATV -jälleenmyyjään mahdollisimman pian.

## **Käytönjälkeinen huolto**

Kun ajoneuvoa on käytetty merivesiympäristössä (hiekkarannalla, veneiden vesillelasku/nosto, jne.), on ajoneuvo syytä huuhtoa makealla vedellä ajoneuvon ja sen komponenttien kunnossapitämiseksi. Metalliosien voitelu on erittäin suositeltavaa. Käytä BOMBARDIER LUBEA (P/N 293 600 016) tai vastaavaa. Tämä on suoritettava jokaisen käyttöpäivän päätteeksi.

Kun ajoneuvoa käytetään mutaisessa ympäristössä, on ajoneuvo syytä huuhtoa ajoneuvon ja sen osien suojaamiseksi ja valojen pitämiseksi puhtaana.

**HUOM:** Älä koskaan puhdistajaa ajoneuvoa korkeapainepesurilla, **KÄYTÄ VAIN PIENTÄ PAINETTA** (kuten puutarhaletku). Korkeapaine voi aiheuttaa sähkö- tai mekaanisia vikoja.

## **Ympäripyöriminen**

Kun ajoneuvo on pyörähtänyt ympäri tai jäänyt kumolleen yhdelle sivulle, palauta ajoneuvo normaaliin käyttöasentoonsa (kaikille neljälle pyörälle) ja odota 3–5 minuuttia ennen moottorin käynnistämistä. Tarkasta moottoriöljyn pinnan taso ja täytä tarvittaessa, ennen moottorin käynnistämistä.

## **Upponut ATV**

Jos ATV uppoaa, on se vietävä mahdollisimman nopeasti valtuutetulle Bombardier ATV -jälleenmyyjälle. **ÄLÄ KÄYNNISTÄ MOOTTORIA!** ATV:n uppoaminen voi aiheuttaa vakavia vahinkoja, jos uudelleen käynnistämiseksi ei noudateta oikeita toimenpiteitä.

## Varastointi ja ajokautta edeltävät valmistelut



### VAROITUS

Anna valtuutetun Bombardier ATV -jälleenmyyjän tarkastaa polttoainejärjestelmän eheys *HUOLTO-TAULUKON* mukaan.

Kun ajoneuvoa ei käytetä kuukautta pitkempään aikaan, pitää se varastoida oikealla tavalla.

Kysy oikeita toimenpiteitä valtuutetulta Bombardier ATV -jälleenmyyjältä.

Kun ATV otetaan varastoinnin jälkeen käyttöön, pitää suorittaa valmistelu. Kysy oikeita toimenpiteitä valtuutetulta Bombardier ATV -jälleenmyyjältä.

# KUORMA JA SIIRTOKULJETUS

Tätä käsikirjaa luettaessa on muistettava että:

## ⚠️ VAROITUS

Osoittaa mahdollista vaaratilannetta, joka voi johtaa vakavaan loukkaantumiseen tai kuolemaan, ellei sitä vältetä.

## Kuorma

## ⚠️ VAROITUS

Jos ajoneuvosi on varustettu kuormien kuljettamista varten BRP:n hyväksymillä lisävarustetavaratelineillä ja/tai vetokoukulla, ajoneuvon käsittelyvyys, vakaus ja jarrutusmatka muuttuvat. Sen takia oikea kuormaus ja painonjako ovat tärkeitä. Älä koskaan ylikuormaa, hinaa tai kanna kuormaa väärällä tavalla. Varmista aina ennen ajoneuvon käyttöä, että kuorma on kunnolla kiinnitetty ja oikein jaettu telineille. Kuormia kannettaessa ja perävaunua vedettäessä hidasta turvallisesti vauhtia maasto-olosuhteiden mukaan. Huomioi pitempi jarrutusmatka. Vältä painopisteen nostamista liikaa varmistamalla kuorma telineille niin matalaksi kuin mahdollista. Tässä mainittujen suositusten noudattamatta jättäminen voi aiheuttaa muutoksia ajoneuvon hallintaan, mikä johtaa mahdolliseen onnettomuuteen ja vakaaviin vahingoittumisiin tai jopa kuolemaan.

Noudata ajoneuvolla kuormaa kuljetettaessa seuraavia maksimikuormia.

MAKSIMIKUORMAT		
Suurin sallittu	150 kg (330 lb)	Sisältää kuljettajan, kaikki muut kuormat ja lisävarusteet.

## Siirtokuljetus

Kun ajoneuvoa siirtokuljetetaan, kiinnitä ajoneuvo sopivilla kiinnikkeillä peräkärriin tai avopakettiautoon. Tavallisten köysien käyttö ei ole suositeltavaa.

## ⚠️ VAROITUS

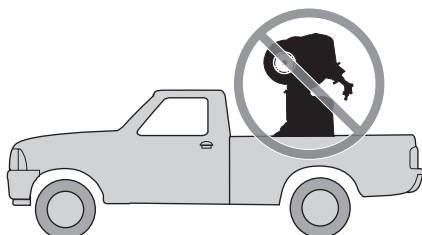

V00A174

Älä koskaan kallista ajoneuvoa siirtokuljetusta varten pituussuuntaan. Suosittelemme ajoneuvon kuljettamista sen normaalissa käyttöasennossa (pystyssä neljällä pyörällä).

Aseta polttoaineventtiili OFF (POIS)-asentoon.

Valitse ETEENPÄIN (FORWARD)-asento ja kytke seisontajarru päälle (ON-asento).

Kiinnitä ajoneuvo etu- ja takapuskuristaan.

**TÄRKEÄÄ:** Ajoneuvon kiinnittäminen muista kohdista voi vahingoittaa sitä.

## Edessä



HIHNOJEN SIJAINTI ETUPUSKURISSA

## Takana



HIHNOJEN SIJAINTI TAKAPUSKURISSA

## VAROITUS

Älä hinaa tätä ajoneuvoa auton tai toisen ajoneuvon perässä. Käytä perävaunua.



---

# VIANETSINTÄ

---

## MOOTTORI EI PYÖRI.

### 1. Virtalukko on OFF (POIS) -asennossa.

- Käännä avain ON (PÄÄLLÄ) -asentoon.

### 2. Moottorin pysäytyskytkin.

- Varmista, että moottorin pysäytyskytkin on ON (PÄÄLLÄ) -asennossa.

### 3. Vaihdevipu ei ole VAPAALLA (NEUTRAL).

- Aseta vaihde joko VAPAALLE tai paina jarruvipua (etu tai taka).

### 4. Jarrut eivät ole päällä.

- Paina jarrua (etu tai taka) ja aseta vaihde VAPAALLE (NEUTRAL).

### 5. Palanut sulake.

- Tarkasta pääsulake.

### 6. Heikko akku tai irtonaiset liitokset.

- Tarkasta latausjärjestelmän sulake.
- Tarkasta liitosten ja liitosnapojen kunto.
- Anna tarkastaa akku.
- Ota yhteys valtuutettuun Bombardier ATV -jälleenmyyjään.

---

## MOOTTORI PYÖRII MUTTA EI KÄYNNISTY.

### 1. Liian vähän rikastetta kylmän moottorin käynnistymiseen.

- Tarkasta polttoainesäiliön pinnan taso ja tarkasta käynnistysmenetelmä, erityisesti rikastimen käyttö.

### 2. Moottori tulvii (sytytystulppa märkä, kun se irrotetaan).

- Katso ERIKOISTOIMENPITEET.

### 3. Moottoriin ei tule polttoainetta (sytytystulpat kuivat, kun ne irrottaa).

- Tarkasta polttoainemäärä; käännä polttoaineventtiili ON (PÄÄLLÄ) -asentoon (kokeile myös RES (vara) -asentoa). Polttoainepumpussa tai kaasuttimessa voi olla vika.
- Ota yhteys valtuutettuun Bombardier ATV -jälleenmyyjään.

### 4. Sytytystulppa/sytytys (ei kipinää).

- Tarkasta pääsulake.
- Irrota sytytystulppa ja kiinnitä uudestaan hattuun.
- Tarkasta, että virtalukon kytkin ja/tai moottorin pysäytyskytkin on/ovat ON (PÄÄLLÄ) -asennossa.
- Käynnistä moottori samalla kun pidät sytytystulppaa maadoitettuna moottoriin pois tulpan reiästä. Ellei kipinää näy, vaihda sytytystulppa.
- Jos vika jatkuu, ota yhteys Bombardier ATV -jälleenmyyjään.

## **MOOTTORI PYÖRII MUTTA EI KÄYNNISTY. (jatkuva)**

---

### **5. Moottorin puristus.**

- Jaksottaisen vastuksen puuttuminen osoittaisi, että puristusta ei esiinny.
- Ota yhteys valtuutettuun Bombardier ATV -jälleenmyyjään.

## **MOOTTORI EI KIIHDY, TAI SIITÄ PUUTTUU TEHOA.**

---

### **1. Likaantunut tai vaurioitunut sytytystulppa.**

- Katso kohta MOOTTORI PYÖRII MUTTA EI KÄYNNISTY.

### **2. Moottori ei saa polttoainetta.**

- Katso kohta MOOTTORI PYÖRII MUTTA EI KÄYNNISTY.

### **3. Kaasuttimen säädöt.**

- Ota yhteys valtuutettuun Bombardier ATV -jälleenmyyjään.

### **4. Moottori ylikuumenee.**

- Katso MOOTTORI YLIKUUMENEE kohdassa ERIKOISTOIMENPITEET.
- Jos ylikuumeneminen jatkuu, ota yhteys Bombardier ATV -jälleenmyyjään.

### **5. Ilmansuodatin/kotelo tukossa tai likainen.**

- Tarkasta ilmansuodatin ja puhdista tarvittaessa.
- Tarkasta, onko ilmansuodatin-kotelon tyhjennyssaukossa keräytymiä.
- Tarkasta ilmanottoputken asento.

### **6. Portaaton voimansiirto likainen tai loppuun kulunut.**

- Ota yhteys valtuutettuun Bombardier ATV -jälleenmyyjään.

### **7. Seisontajarru päällä.**

- Vapauta seisontajarru.

### **8. Venttiilien väärä säätö.**

- Ota yhteys valtuutettuun Bombardier ATV -jälleenmyyjään.

## **MOOTTORI KÄY JÄLKIKÄYNTIÄ.**

---

### **1. Pakojärjestelmässä vuoto.**

- Ota yhteys valtuutettuun Bombardier ATV -jälleenmyyjään.

### **2. Moottori käy liian kuumana.**

- Katso kohta MOOTTORI EI KIIHDY, TAI SIITÄ PUUTTUU TEHOA.

### **3. Sytytyksen ajoitus on väärä tai sytytysjärjestelmässä on vika.**

- Ota yhteys valtuutettuun Bombardier ATV -jälleenmyyjään.

### **4. Väärä kaasuttimen asetus.**

- Ota yhteys valtuutettuun Bombardier ATV -jälleenmyyjään.

### **5. Likaantunut/vaurioitunut sytytystulppa.**

- Puhdista/tarkasta sytytystulppa ja lämpötila-alue. Vaihda tarpeen mukaan.

## **MOOTTORI KÄY JÄLKIKÄYNTIÄ. (jatkuva)**

---

### **6. Saastuttamisenestojärjestelmässä vika.**

- Ota yhteys valtuutettuun Bombardier ATV -jälleenmyyjään.

## **MOOTTORI KÄY KATKONAISESTI.**

---

### **1. Likaantunut/vaurioitunut sytytystulppa.**

- Puhdista/tarkasta sytytystulppa ja lämpötila-alue. Vaihda tarpeen mukaan.

### **2. Polttoaineessa vettä.**

- Tyhjennä polttoainejärjestelmä ja täytä uudella polttoaineella.

## **EPÄTAVALLISTA ÄÄNTÄ MOOTTORISTA.**

---

### **1. Venttiilien säätö.**

- Ota yhteys valtuutettuun Bombardier ATV -jälleenmyyjään.

### **2. Ketjunkturistin tukossa.**

- Ota yhteys valtuutettuun Bombardier ATV -jälleenmyyjään.

### **3. Jakopään ketju kulunut.**

- Ota yhteys valtuutettuun Bombardier ATV -jälleenmyyjään.

### **4. Portaaton voimansiirto likainen (CVT).**

- Ota yhteys valtuutettuun Bombardier ATV -jälleenmyyjään.

## **AJONEUVO EI SAAVUTA TÄYTTÄ VAUHTIA.**

---

### **1. Moottori.**

- Katso kohta MOOTTORI EI KIIHDY, TAI SIITÄ PUUTUU TEHOA.

### **2. Seisontajarru.**

- Varmista, että pysäköintijarru on kokonaan pois.

### **3. Ilmansuodatin/kotelo tukossa tai likainen.**

- Tarkasta ilmansuodatin ja puhdista tarvittaessa.
- Tarkasta, onko ilmansuodatinkeuhkon tyhjennyssaukossa keräytymiä.
- Tarkasta ilmanottoputken asento.

### **4. Portaaton voimansiirto likainen tai loppuun kulunut.**

- Ota yhteys valtuutettuun Bombardier ATV -jälleenmyyjään.

## **VAIHDEVIPUA ON VAIKEA SIIRTÄÄ.**

---

### **1. Vaihteiston hammaspyörät ovat asennossa, joka estää vaihdevipun toiminnan.**

- Heiluta ajoneuvoa eteen- ja taaksepäin, jolloin vaihteiston hammaspyörät liikkuvat ja vaihdevipu pääsee kohdalleen.

### **2. Moottorin tyhjäkäynti on säädetty liian korkeaksi.**

- Sääda tyhjäkäyntinopeus. Katso TEKNISET TIEDOT.

## **VAIHDEVIPUA ON VAIKEA SIIRTÄÄ. (jatkuva)**

---

### **3. Portaaton voimansiirto likainen tai loppuun kulunut.**

- *Ota yhteys valtuutettuun Bombardier ATV -jälleenmyyjään.*

## **KIERROSLUKU NOUSEE, MUTTA AJONEUVO EI LIIKU.**

---

### **1. Vaihde on VAPAALLA (NEUTRAL).**

- *Aseta vaihdevipu PERUUTUS- tai ETEENPÄIN -asentoon (REVERSE tai FORWARD).*

### **2. Portaaton voimansiirto likainen tai loppuun kulunut.**

- *Ota yhteys valtuutettuun Bombardier ATV -jälleenmyyjään.*

### **3. Portaattoman voimansiirron kotelossa on vettä.**

- *Ota yhteys valtuutettuun Bombardier ATV -jälleenmyyjään.*

# TEKNISET TIEDOT

AJONEUVON MALLI		DS250
<b>MOOTTORI</b>		
Tyyppi	4-tahti. Yksi yläpuolinen nokka-akseli, nestejäähdytys.	
Sylinterien lukumäärä	Yksisylinterinen	
Venttiilien lukumäärä	4 venttiiliä, mekaaniset (säädettävät) nostonokat	
Sylinteritilavuus	249,4 cm <sup>3</sup> (15.22 cu in)	
Halkaisija	71 mm (2,8")	
Iskunpituus	63 mm (2,5")	
Käynnistysjärjestelmä	Sähkökäynnistin	
Puristussuhde	10.6:1	
Voitelu	Pakkokierto ja roiskevoitelu	
Ilmansuodatin	Märkä sienityyppinen	
<b>VAIHEISTO</b>		
Vaihteisto	Portaaton voimansiirto (CVT)	
<b>JÄÄHDYTYS</b>		
Tyyppi	Nestejäähdytys	
Jäähdytin	Edessä	
<b>KAASUTUS</b>		
Kaasutin	Tyyppi	Kehin PTG 23, käsirikastin
Rikastin	Vaihteleva	
Tyhjäkäynti	± 100	1 700 1/min

AJONEUVON MALLI		DS250
<b>SÄHKÖJÄRJESTELMÄ</b>		
Magneetto	Tyyppi	338 W @ 5 000 1/min
Sytytystyyppi		CDI (kondensaattoripurkaussytytys)
Sytytyksen ajoitus		Ei säädettävissä
Sytytystulppa	Merkki	NGK
	Tyyppi	CR8E
	Kärkiväli	0,8 mm (0,031")
Sytytystulppien lukumäärä		1
Akku	Tyyppi	Kuiva-akku
	Jännite	12 V, 10 Ah
Käynnistysjärjestelmä		Sähkökäynnistys
Etuvalon polttimo		2 x 35 W
Perävalon polttimo		1 x 5/21 W
Suuntavilkun poltin		4 x 21 W
Merkkivalot		1,7 W
Sulakkeet	Tuulettimen moottori	10 A
	Ajovalot	15 A
	Muut valot	15 A
	Pääsulake	30 A
<b>VOIMANSIIRTO</b>		
Taka-akseli		Ketjuveto/kiinteä akseli
Kääntösäde		3,5 m (138") hitaalla nopeudella
<b>JOUSITUS</b>		
Edessä	Tyyppi	Erillisjousitus — A-kaksoistukivarret, 2 iskunvaimentajaa (öljy)
	Joustomatka	140 mm (5,5")
Takana	Tyyppi	Jäykkä kääntövarsi, 1 iskunvaimennin (öljy)
	Joustomatka	170 mm (6,7")
<b>RENKAAT</b>		
Paine	Edessä	maksimi 34 kPa (5,0 PSI) minimi 26 kPa (3,8 PSI)
	Takana	
Koko	Edessä	22 x 7–10
	Takana	20 x 11–9

<b>AJONEUVON MALLI</b>		<b>DS250</b>
<b>PYÖRÄT</b>		
Koko	Edessä	AT 10 x 5,5
	Takana	AT 9 x 8
Pyörämutterin kireys		50 N•m (37 lbf•ft)
<b>JARRUT</b>		
Edessä		Hydrauliset, 2 levyä
Takana		Hydraulinen, 1 levy
Pysäköintijarru		Erillinen lukitusvipu oikeassa käsikahvassa.
<b>KUORMANKANTOKYKY</b>		
Sallittu ajoneuvon kokonaiskuorma		150 kg (330 lb) sisältää kuljettajan, kaikki muut kuormat ja lisävarusteet.
<b>MITAT</b>		
Kuivapaino		195 kg (429 lb)
Kokonaispituus		1 830 m (72")
Kokonaisleveys		1 030 m (40,5")
Kokonaiskorkeus		1 105 m (43,5")
Istuinkorkeus		800 mm (31,5")
Akseliväli		1 187 m (47")
Maavara	ATV:n keskellä	260 mm (10,2")

AJONEUVON MALLI		DS250
NESTEET ja RASVAT		
Moottoriöljytyyppi	SAE 4-tahtiöljy, mineraalipohjainen. API-luokitus SM, SL tai SJ, tai XP-S 5W40 synteettinen 4-tahtiöljy. Katso ÖLJYN VISKOSITEETTITÄULUKOSTA toinen öljyluokka	
Vaihdelaatikon öljy	85W-140 tai XP-S -ketjukotelööljy	
Jäähdytysneste	Etyleeni-glykolisekoitus (50 % jäähdytysnestettä, 50 % tislattua vettä). Käytä BRP:n valmiiksi sekoitettua jäähdytysnestettä, tai erityisesti alumiinimoottoreille tarkoitettua jäähdytysnestettä	
Polttoaine	Tyyppi	Normaali lyijytön bensiini
	Oktaaniluku	Vähintään 92 RON
Jarru	Jarruneste, DOT 4	
TILAVUUDET		
Polttoainesäiliö	12 l (3,2 U.S. gal)	
Moottori	1,4 l (1,48 U.S. quarts) Öljynvaihto: 1,2 l (1,27 U.S. quarts)	
Vaihdelaatikon öljy	Öljynvaihto: 800 ml (27 U.S. oz.)	
Jäähdytysneste	850 ml (28,7 U.S. quarts) (moottori ja jäähdytin)	

A: Ampeeria

1/min: Kierrosta minuutissa

W: Wattia

Jatkuvasta tuotteen laatuun ja innovaatioon sitoutumisesta johtuen BRP pidättää itselleen oikeuden tehdä milloin tahansa muutoksia malliin ja teknisiin tietoihin ja/tai lisäyksiä, tai parannuksia tuotteisiinsa, ilman aikaisemmin valmistamiensa mallien minkäänlaista päivitysvelvollisuutta.



# ***HUOLTOTIETOJA***

# HUOLTOTAULUKKO

Huoltaminen on erittäin tärkeää; ellet tunne turvallisia huoltotoimenpiteitä ja sää-  
tömenetelmiä, ota yhteys valtuutettuun Bombardier ATV -jälleenmyyjään.

MÄÄRÄAIKAISHUOLTOTAULUKKO					
A: SÄÄDÄ C: PUHDISTA I: TARKASTA L: VOITELE R: VAIHDA T: SUORITA TOIMENPIDE	ALKUTARKASTUS 10 H TAI 30 PÄIVÄÄ TAI 200 KM (125 mi) (Valtuutetun Bombardier ATV -jälleenmyyjän tulee suorittaa. Alkuhuolto on erittäin tärkeä, eikä sitä pidä jättää tekemättä.)				
	25 H TAI 500 KM (310 mi)				
	50 H TAI 1 000 KM (620 mi)				
	100 H TAI 1 VUOSI TAI 2 000 KM (1 250 mi)				
	200 H TAI 2 VUOTTA TAI 4 000 KM (2 485 mi)				
	SUORITTAJA				
OSA/TOIMENPIDE			SELITYS		
MOOTTORI/VAIHEISTO					
Moottoriöljyn pinnan taso <sup>(2)</sup>	JOKA KÄYTTÖKERTA			Asiakas	
Moottoriöljy	R		R		Jälleenmyyjä
Moottoriöljyn suodatin <sup>(7)</sup>	C				Jälleenmyyjä
Vaihdelaatikon öljy	I			R	Asiakas/ jälleenmyyjä
Venttiilien välyksen säätö	T		T		Jälleenmyyjä
Moottorin asennuskiinnittimet	I		I		Jälleenmyyjä
Pakojärjestelmä	I		I		Jälleenmyyjä
Tiivisteiden kunto	I		I		Jälleenmyyjä
Jäähdytysneste <sup>(2)</sup>	I		<sup>(3)</sup>	R	Asiakas
Jäähdyttimen täyttöaukon kansi/jäähdytysjärjestelmän painetesti	I			I	Jälleenmyyjä
Jäähdyttimen kunto/puhtaus (jäähdyttimen lamellit) <sup>(4)</sup>	I		I		Asiakas
Variaattorihihna				I	Jälleenmyyjä
I- ja II-variaattorin kunto/puhtaus				I, C	Jälleenmyyjä
Portaattoman voimansiirron ilmanotto-/ilmanpoistoputken kunto/puhtaus	I, C		I, C		Jälleenmyyjä

(2) Käyttöä edeltävään tarkastukseen kuuluva toimenpide.  
 (3) 100 tunnin välein, tarkasta jäähdytysneste väkevyyden.  
 (4) Useammin ankarassa käytössä, kuten pölyisissä, hiekkaisissa, lumisissa, märissä tai mutaisissa olosuhteissa.  
 (7) Puhdistettava jokaisen moottoriöljyn vaihdon yhteydessä.

## MÄÄRÄAIKAISHUOLTOTAULUKKO

A: SÄÄDÄ C: PUHDISTA I: TARKASTA L: VOITELE R: VAIHDA T: SUORITA TOIMENPIDE	ALKUTARKASTUS 10 H TAI 30 PÄIVÄÄ TAI 200 KM (125 mi) (Valtuutetun Bombardier ATV -jälleenmyyjän tulee suorittaa. Alkuhuolto on erittäin tärkeä, eikä sitä pidä jättää tekemättä.)
	25 H TAI 500 KM (310 mi)
	50 H TAI 1 000 KM (620 mi)
	100 H TAI 1 VUOSI TAI 2 000 KM (1 250 mi)
	200 H TAI 2 VUOTTA TAI 4 000 KM (2 485 mi)
OSA/TOIMENPIDE	SUORITTAJA
	SELITYS

### POLTTOAINE

Ilmansuodatin/ilman suihkutusventtiilin suodatin		I, C (4)		R (4)		Asiakas	(4) Useammin ankarassa käytössä, kuten pölyisissä, hiekkaisissa, lumisissa, märissä tai mutaisissa olosuhteissa.
Polttoainesuodatin	I			I	R	Jälleenmyyjä	
Polttoaineletkut ja liitokset	I			I		Jälleenmyyjä	
Kaasutin	A			A		Jälleenmyyjä	

### SÄHKÖJÄRJESTELMÄ

Sytytystulppa <sup>(5)</sup>	I			R		Asiakas	(2) Käyttöä edeltävään tarkastukseen kuuluva toimenpide. (5) Tarkasta sytytystulpan kärkiväli.
Sytytyksen ajoitus	I		I			Jälleenmyyjä	
Akkuliitokset	I		I			Asiakas	
Johtosarjat, kaapelit ja johdot	I			I		Jälleenmyyjä	
Virtalukon, käynnistyspainikkeen ja moottorin pysäytyskytkimen kunto <sup>(2)</sup>	I			I		Asiakas	
Valojärjestelmän kunto (HI/LO (kauko/lähi) teho, jarruvalo, etulampun suuntaus, jne.) <sup>(2)</sup>	I			I		Asiakas	

### VOIMANSIIRTO

Voimansiirtoketjun voitelu	JOKA KÄYTTÖKERTA					Asiakas	—
Voimansiirtoketjun liukukappaleen kunto	JOKA KÄYTTÖKERTA					Asiakas	
Voimansiirtoketjun säätö	JOKA KÄYTTÖKERTA					Asiakas	
Ketjupyörät	I			I		Asiakas	
Pyörien laakereiden kunto				I		Asiakas	

## MÄÄRÄAIKAISHUOLTOTAULUKKO

A: SÄÄDÄ C: PUHDISTA I: TARKASTA L: VOITELE R: VAIHDA T: SUORITA TOIMENPIDE	ALKUTARKASTUS 10 H TAI 30 PÄIVÄÄ TAI 200 KM (125 mi) (Valtuutetun Bombardier ATV -jälleenmyyjän tulee suorittaa. Alkuhuolto on erittäin tärkeä, eikä sitä pidä jättää tekemättä.)					
	25 H TAI 500 KM (310 mi)					
	50 H TAI 1 000 KM (620 mi)					
	100 H TAI 1 VUOSI TAI 2 000 KM (1 250 mi)					
	200 H TAI 2 VUOTTA TAI 4 000 KM (2 485 mi)					
	SUORITTAJA					
<b>OSA/TOIMENPIDE</b>			<b>SELITYS</b>			
<b>OHJAUS</b>						
Ohjaustangon kiinnittimet <sup>(2)</sup>	I	I	I	I	I	Jälleenmyyjä
Kaasuttimen/kotelon/vaijerin kunto <sup>(2)</sup>	I	I	I	I	I	Asiakas
Rikastimen kunto <sup>(2)</sup>	I	I	I	I	I	Asiakas
Ohjausjärjestelmä (ohjauspylväs, laakeri, jne.)	I	I	I	I	I	Jälleenmyyjä
Raidetangon päät	I	I	I	I	I	Jälleenmyyjä
Pyörän mutterit/pultit <sup>(2)</sup>	I	I	I	I	I	Asiakas
Renkaiden paine ja kuluneisuus <sup>(2)</sup>	JOKA KÄYTTÖKERTA				I	Asiakas
Etupyörien suuntaaminen	I	I	I	I	I	Jälleenmyyjä
<b>JOUSITUS</b>						
Keinuvarsi <sup>(2)</sup>	I	I	I	I	I	Asiakas
Iskunvaimentimet <sup>(2)</sup>	I	I	I	I	I	Asiakas
A-tukivarret	I	I	I	I	I	Asiakas
<b>JARRU</b>						
Jarruneste (edessä ja takana) <sup>(2)</sup>	I	I	I	I	R	Asiakas
Jarruvaijerin säätö <sup>(6)</sup>	I	I	I	I	I	Asiakas
Jarrupalat <sup>(6)</sup>	I	I	I	I	I	Asiakas
Jarrujärjestelmä (levyt, letkut, jne.) <sup>(6)</sup>	I	I	I	I	I	Asiakas

(2) Käyttöä edeltävään tarkastukseen kuuluva toimenpide.  
 (4) Useammin ankarassa käytössä, kuten pölyisissä, hiekkaisissa, lumisissa, märissä tai mutaisissa olosuhteissa.

(2) Käyttöä edeltävään tarkastukseen kuuluva toimenpide.

(2) Käyttöä edeltävään tarkastukseen kuuluva toimenpide.  
 (4) Useammin ankarassa käytössä, kuten pölyisissä, hiekkaisissa, lumisissa, märissä tai mutaisissa olosuhteissa.  
 (6) Jarrunesteen vaihtamisen tai minkä tahansa jarrujärjestelmän korjauksen on suoritettava valtuutettu BRP ATV -jälleenmyyjä.

## MÄÄRÄAIKAISHUOLTOTAULUKKO

A: SÄÄDÄ C: PUHDISTA I: TARKASTA L: VOITELE R: VAIHDA T: SUORITA TOIMENPIDE	ALKUTARKASTUS 10 H TAI 30 PÄIVÄÄ TAI 200 KM (125 mi) (Valtuutetun Bombardier ATV -jälleenmyyjän tulee suorittaa. Alkuhuolto on erittäin tärkeä, eikä sitä pidä jättää tekemättä.)
	25 H TAI 500 KM (310 mi)
	50 H TAI 1 000 KM (620 mi)
	100 H TAI 1 VUOSI TAI 2 000 KM (1 250 mi)
	200 H TAI 2 VUOTTA TAI 4 000 KM (2 485 mi)
	SUORITTAJA
<b>OSA/TOIMENPIDE</b>	<b>SELITYS</b>

### KORI/RUNKO

Moottoritila	C		C				Asiakas	(4) Useammin ankarassa käytössä, kuten pölyisissä, hiekkaisissa, lumisissa, märissä tai mutaisissa olosuhteissa.
Runko				I			Jälleenmyyjä	
Vetokoukku/perävaunuun kunto (jos varusteena)			JOKA KÄYTTÖKERTA				Asiakas	
Alustan kiinnikkeet			I				Asiakas	
Istuinkiinnikkeet			JOKA KÄYTTÖKERTA				Asiakas	
Ajoneuvon puhdistus ja suojaaminen			C (4)				Asiakas	

# YLEISTÄ

Tätä käsikirjaa luettaessa on muistettava että:

## VAROITUS

Osoittaa mahdollista vaaratilannetta, joka voi johtaa vakavaan loukkaantumiseen tai kuolemaan, ellei sitä vältetä.

## VAROITUS

Ellei toisin määritetty, moottori ei saa olla käynnissä mitään huoltotoimenpiteitä varten.

Ennen minkään huolto- tai tarkastustoimenpiteiden suorittamista ajoneuvoon, odota kunnes moottori ja jäähdytysjärjestelmä ovat jäähtyneet palovaurioiden välttämiseksi.

## VAROITUS

Mikäli purkamisen/kokoamisen yhteydessä joudutaan irrottamaan lukituk-  
sia (esim. kiinnitysnauhat, itselukkiutuvat kiinnikkeet, jne.), vaihda ne aina uusiin.

Seuraavassa on lueteltu huoltotoimenpiteet, jotka asiakas voi halutessaan suorittaa. Valtuutetun Bombardier ATV -jälleenmyyjän on suoritettava muut huoltotau-  
lukossa mainitut toimenpiteet.

**HUOM:** Tässä osassa kerrotaan mm. miten nesteet vaihdetaan. Katso nestepin-  
tojen tason tarkastusta ja nesteiden täyttämistä koskevat menetelmät kohdasta  
*NESTEET*.

# MOOTTORI

## Öljyn vaihto ja öljysuodattimen puhdistus

Öljy ja öljysuodatin on vaihdettava yhtä aikaa. Öljynvaihto on syytä tehdä moottorin ollessa lämmin.

### VAROITUS

Moottoriöljy voi olla erittäin kuumaa. Odota kunnes moottoriöljy on lämmintä.

Varmista, että ajoneuvo on tasaisella alustalla.

Irrota mittatikku.

Puhdista tyhjennystulpan ympäristö.

Aseta moottorin tyhjennystulpan alle sopiva astia.

Ruuvaa tyhjennystulppa auki.

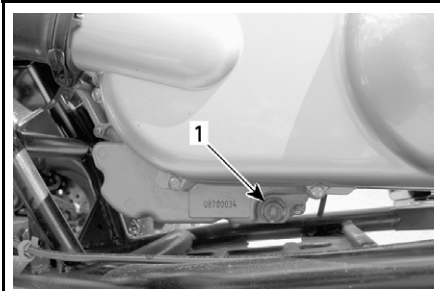

vmo2006-014-035\_a

### VASEN PUOLI PORTAATTOMAN VOIMANSIIRRON SUOJAN ALLA

1. Öljyn tyhjennystulppa

Ruuvaa öljysuodattimen kansi.

Anna öljyn valua öljysuodattimesta tarpeeksi kauan.

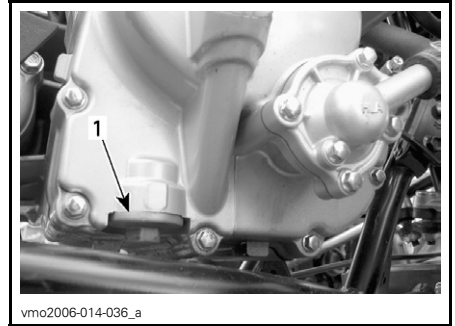

vmo2006-014-036\_a

### MOOTTORIN OIKEA PUOLI

1. Öljysuodattimen kansi

Irrota öljysuodatin ja jousi.

Puhdista öljysuodatin liuottimella ja kuivaa sitten paineilmalla.

### VAROITUS

Käytä aina silmäsuojuksia Odottamaton kemikaalin roiskahtaminen saattaa vahingoittaa silmiäsi.

HUOM: Tarkasta kannen O-rengas ja vaihda se tarvittaessa.

Pyyhi moottoriin mahdollisesti valunut öljy.

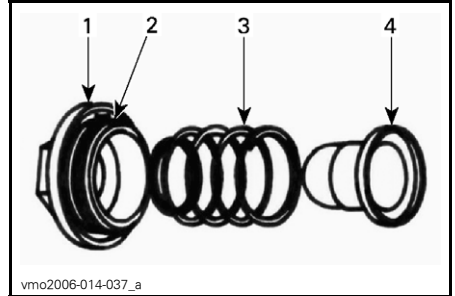

vmo2006-014-037\_a

1. Kansi
2. O-rengas
3. Jousi
4. Suodatin

Asenna öljysuodatin, jousi ja O-rengas paikoilleen ja kiristä kansi momenttiin 15 N•m (133 lbf•in).

Tarkasta tyhjennystulpan välilevyn kunto ja vaihda tarvittaessa.

Puhdista välilevyn alue moottorista ja tyhjennystulpasta ja asenna tulppa takaisin sekä kiristä se momenttiin 39 N•m (29 lbf•ft).

Kaada moottoriin oikea määrä suositeltua öljyä. Katso tilavuus kohdasta **TEKNISET TIEDOT**.

**HUOM:** Moottoriöljyn määrä on merkitty myös mittatikuun.

Käynnistä moottori ja anna käydä muutamaksi minuutiksi tyhjäkäynnillä. Varmista, ettei öljynsuodattimen tai öljyn tyhjennystulpan alueilla näy vuotoa.

Pysäytä moottori. Anna öljyn valua takaisin kampikammioon ja tarkasta sitten öljyn pinnan taso. Täytä tarpeen mukaan.

Hävitä öljy paikallisten määräysten mukaan.

## Vaihdelaatikon öljyn vaihto

Aseta ajoneuvo tasaiselle alustalle.

Irrota ketjun suoja.

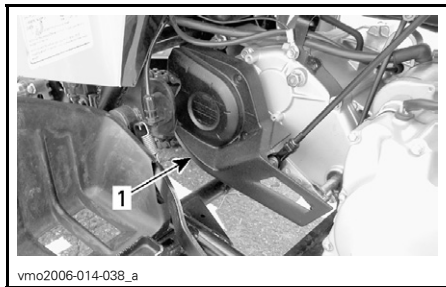

1. Ketjun suoja

Puhdista täyttö- ja tyhjennystulppien alueet.

Irrota vaihdelaatikon täyttötulppa.

Aseta öljyn tyhjennystulpan alle tyhjennysastia ja irrota sitten tulppa.

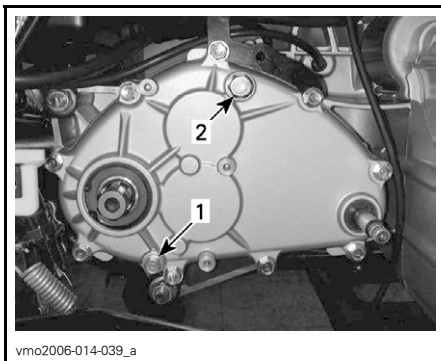

1. Vaihdelaatikon tyhjennystulppa  
2. Vaihdelaatikon täyttötulppa

**HUOM:** Vaihdelaatikon tyhjentämiseksi kokonaan on vasemman jalkatuen alle asetettava nostolaite ja ajoneuvoa kallistettava oikealle.

Kun vaihdelaatikko on tyhjä, aseta tyhjennystulppa paikalleen ja kiristä momenttiin 9 N•m (80 lbf•in) sekä aseta ajoneuvo takaisin maahan.

Lisää vaihdelaatikkoon 800 ml (27 U.S. oz.) XP-S ketjukotelööljyä (P/N 413 801 900) tai vastaavaa.

**HUOM:** Vaihteistoöljyn määrä on merkitty myös vaihdelaatikon kanteen.

**TÄRKEÄÄ:** Älä käytä huollon yhteydessä muun tyyppisiä kuin suositeltuja öljyjä. Älä sekoita muun tyyppisten öljyjen kanssa.

Asenna öljyn täyttötulppa paikoilleen ja kiristä momenttiin 39 N•m (29 lbf•ft).

## Jäähdytysnesteen vaihtaminen

### **VAROITUS**

Älä polta itseäsi: älä irrota jäähdyttimen täyttöaukon kantta tai löysää moottorin jäähdytysnesteen tyhjennystulppaa, jos moottori on kuuma.

Irrota etulokasuojan huoltokansi.



Kierrä jäähdyttimen kantta vastapäivään ja irrota se.

Irrota moottorin oikealla puolella oleva tyhjennysaukon tulppa ja tyhjennä jäähdytysneste sopivaan astiaan.

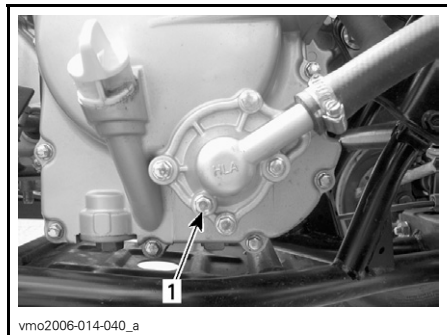

1. Jäähdytysnesteen tyhjennystulppa

Irrota termostaattikotelon päällä oleva ohitusletku.

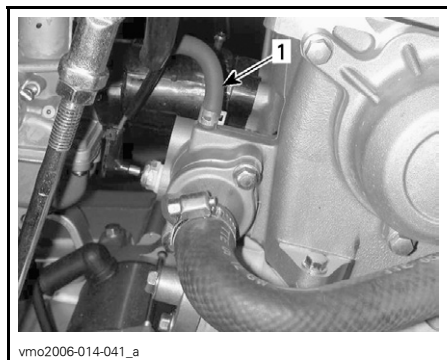

1. Ohitusletku

Tyhjennä järjestelmä kokonaan ja kiinnitä tyhjennystulppa takaisin paikalleen.

Aseta jäähdyttimen ja termostaattikotelon väliseen letkuun suuri letkunkiristin (P/N 529 032 500).



### LETKUNKIRISTIMEN PAIKKA

Nosta ajoneuvon etuosaa kunnes etupyörät ovat irti maasta.

Täytä jäähdyttimeen jäähdytysnestettä, kunnes sitä tulee ulos termostaattikotelon ohitusletkun aukosta. Kiinnitä ohitusletku paikoilleen ja poista sitten letkunkiristin.

**HUOM:** Ellei jäähdytysnestettä tule ohitusletkun aukosta ulos, purista alemmaa jäähdytinletkua useita kertoja, kunnes jäähdytysnestettä tulee ulos.

Suorita jäähdyttimen täyttö loppuun.

Tarkasta pinnan taso paisuntasäiliössä ja täytä tarpeen mukaan.

Käytä moottoria tyhjäkäynnillä ilman jäähdyttimen kantta. Lisää jäähdytysnestettä hitaasti tarvittaessa.

Odota tässä vaiheessa, kunnes moottori saavuttaa normaalin käyttölämpötilan. Paina kaasuvipua pari kolme kertaa; lisää sitten tarvittaessa jäähdytysnestettä.

Kiinnitä jäähdyttimen täyttöaukon kanssi paikalleen. Tarkasta jäähdytysnesteen taso paisuntasäiliössä, ja ettei missään liitoksissa ole vuotoja.

### Variaattorihihna

Pyydä valtuutettua Bombardier ATV-jälleenmyyjää tarkastamaan ja/tai laittamaan variaattorihihna takaisin paikalleen.

## Venttiilien säätö

Ota yhteys valtuutettuun Bombardier ATV -jälleenmyyjään.

Riittämätön välys voi aiheuttaa tehon laskua ja mahdollisesti vahingoittaa venttiileitä. Liiallinen välys aiheuttaa meteliä.

## Jäähdytin

Tarkasta ajoittain, että jäähdyttimen ympäristö on puhdas.

Tarkasta jäähdyttimen lamellit. Niiden pitää olla puhtaat, niissä ei saa olla muuta, likaa, lehtiä tai muita kerääntymiä, jotka voisivat estää jäähdytintä jäähdyttämästä kunnolla.

Poista käsin niin paljon kerääntymiä kuin mahdollista. Jos käytettävissä on vettä, yritä huuhtoa jäähdyttimen lamellit vedellä.

Käytä puutarhaletkua huuhtomiseen, jos sellainen on käytettävissä.

### VAROITUS

Älä koskaan puhdista kuumaa jäähdytintä käsin. Anna jäähdyttimen jäähtyä ennen puhdistamista.

**TÄRKEÄÄ:** Varo jäähdyttimen lamellien vahingoittamista puhdistuksen yhteydessä. Älä käytä mitään esinettä/työkalua, joka voisi vaurioittaa lamelleja. Lamellit ovat tarkoituksella ohuet, jotta ne jäähdyttävät kunnolla. **KÄYTÄ LETKULLA PUHDISTAMISESSA PELKÄSTÄÄN PIENTÄ VEDENPAINETTA. ÄLÄ KOSKAAN KÄYTÄ KORKEAPAINEPESURIA.**

Pyydä Bombardier ATV -jälleenmyyjää tarkastamaan jäähdytysjärjestelmän toiminta.

## Ilman suihkutusventtiilin suodattimen puhdistus



vmo2006-014-066\_b

### MOOTTORIN VASEN PUOLI

1. Ilman suihkutusventtiili

Irrota letkut ilman suihkutusventtiilistä.

Irrota ilman suihkutusventtiili sen tuesta.

Pidä toisesta puolikkaasta ja käännä toista puolikkaasta vastapäivään avataksesi sen.

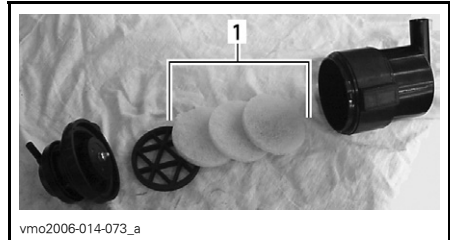

vmo2006-014-073\_a

1. Suodattimet

Kaada puhdistusainetta (P/N 219 700 341) tai vastaavaa ämpäriin. Laita suodattimet liuokseen likoamaan.

Puhdista ilman suihkutusventtiilin sisäosa suodattimien liotessa.

Huuhto suodattimet lämpimällä vedellä kokonaan puhtaiksi puhdistusaineesta.

**HUOM:** Jos suodattimet ovat edelleen likaisia, vaihda ne uusiin.

Anna sitten suodattimien kuivua kokonaan.

Asenna irrotetut osat päinvastaisessa järjestyksessä huolellisesti takaisin.

---

# KAASUTIN

Pyydä Bombardier ATV -jälleenmyyjää tarkastamaan ja puhdistamaan polttoainejärjestelmä vuosittain.

# ILMANOTTOJÄRJESTELMÄ

**TÄRKEÄÄ:** Älä koskaan poista tai tee muutoksia ilmansuodattimen kotelon osiin. Moottorin kaasutus on kalibroitu toimimaan nimienomaan näillä komponenteilla. Muussa tapauksessa moottorin suorituskyky voi kärsiä tai voi tahtua vahinkoja.

## Ilmansuodatinkotelon tyhjentäminen

Tarkasta määräajoin onko ilmansuodattimen kotelon tyhjennysputkessa nestettä tai kerääntymiä.

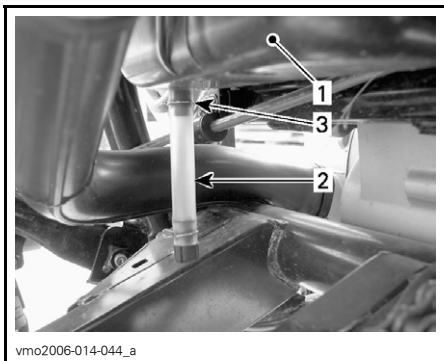

vmo2006-014-044\_a

### TYYPILLINEN

1. Ilmansuodatinkotelo
2. Tyhjennysputki
3. Kiristin

**HUOM:** Jos ajoneuvoa käytetään pölyisessä ympäristössä, tarkasta useammin kuin **HUOLTOTAULUKOS-SA** on määritetty.

Jos nestettä/kerääntymiä löytyy, purista kiristintä ja poista se. Vedä tyhjennysputki ulos ja tyhjennä se.

**TÄRKEÄÄ:** Älä käynnistä moottoria, kun tyhjennysputkesta löytyy nestettä tai kerääntymiä.

Kun nesteitä/kerääntymiä löytyy, on ilmansuodatin tilanteesta riippuen tarkastettava/kuivattava/vaihdeettava.

## Ilmansuodattimen puhdistus

### Ilmansuodattimen irrotus

**TÄRKEÄÄ:** Älä koskaan poista tai tee muutoksia ilmansuodattimen kotelon osiin. Moottorin kaasutus on kalibroitu toimimaan nimienomaan näillä komponenteilla. Muussa tapauksessa moottorin suorituskyky voi kärsiä tai voi tahtua vahinkoja.

Irrota istuin.

Avaa kiristimet ja irrota ilmansuodatinkotelon kansi.

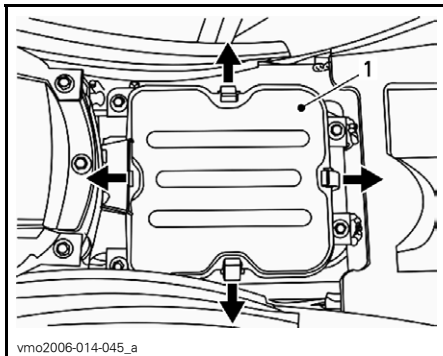

vmo2006-014-045\_a

1. Ilmansuodatinkotelon kansi

Löysää kiristintä ja poista kiristysruuvi sekä irrota ilmansuodatin.

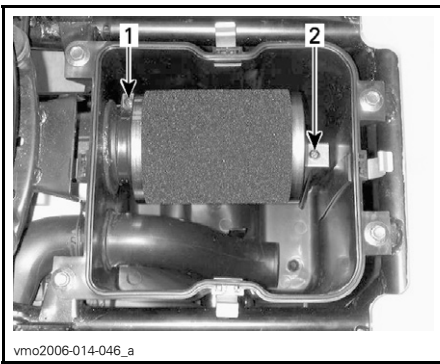

1. Kiristin
2. Kiinnitysruuvi

Kaada puhdistusainetta (P/N 219 700 341) tai vastaavaa ämpäriin. Laita suodatin liuokseen likoon.

Puhdista suodatinkotelon sisäosa suodattimen liotessa.

Huuhto suodatin lämpimällä vedellä, kunnes siinä ei ole enää puhdistusliuosta.

**HUOM:** Jos ilmansuodatinvahto on edelleen likainen, vaihda se uuteen.

Anna suodattimen sitten kuivua kokonaan.

Kun suodatin on kuiva, öljyä se uudelleen ilmansuodatin öljyllä (P/N 219 700 340) tai vastaavalla.

**TÄRKEÄÄ:** Moottorin suorituskyky voi heiketä tai vakavia vaurioita voi tapahtua, ellei ilmansuodatinta huolleta kunnolla ja/tai sitä ei öljytä kunnolla.

### **Ilmansuodattimen asennus**

Asenna irrotetut osat päinvastaisessa järjestyksessä kunnolla takaisin.

**HUOM:** Varmista, että ilmansuodattinkotelon on kunnolla paikallaan.

# SÄHKÖJÄRJESTELMÄ

## **VAROITUS**

Ellei toisin ilmoitettu, käännä virtalukko aina POIS (OFF) -asentoon ennen minkään huolto- tai korjaustyön tekemistä sähköjärjestelmään.

## Sytytystulppa

### Irrottaminen

Irrota sytytystulpan johto.

Kierrä sytytystulppaa kierroksen verran auki.

Puhdista sytytystulppa ja sylinterinkansi paineilmalla jos mahdollista.

## **VAROITUS**

Käytä aina suojasilmälaseja kun käytät paineilmaa.

Kierrä sytytystulppa kokonaan auki ja irrota ne.



vmo2006-014-066\_a

### MOOTTORIN VASEN PUOLI

1. Sytytystulppa

### Asennus

Ennen asentamista varmista, että sylinterinkannen ja sytytystulpan kosketuspinnossa ei ole nokea.

Säädä rakotulkilla sytytystulpan kärki-väliksi 0,8 mm (0,31").

Laita sytytystulpan kierteisiin kiinnileikkautumisen estoaainetta.

Kierrä sytytystulppa käsin sylinterinkanteen ja kiristä momenttiavaimella ja sopivalla hylsillä.

Kiristä sytytystulppa 11 N•m (97 lbf•in).

## Akku

## **VAROITUS**

Älä koskaan lataa akkua sen ollessa kiinni ajoneuvossa.

Puhdista akun napa teräsharjalla. Lisää eristerasvaa (P/N 293 550 004) tai vastaavaa estämään napojen hapettuminen.

### Irrottaminen

Irrota ensin MUSTA (-) -kaapeli ja sitten PUNAINEN (+) -kaapeli.

## **VAROITUS**

Noudata aina tätä järjestystä irrotuksen yhteydessä: irrota MUSTA (-) -kaapeli ensin.

Irrota kiinnityshihna.

Irrota akku ajoneuvosta.

### Puhdistus

Puhdista akku, akkukotelo, kaapelit ja akun navat leivinsoodan ja veden sekoituksella.

Poista akun navoista korroosio lujalla teräsharjalla. Akun yläpinta on puhdistettava pehmeällä harjalla ja rasvan poistavalla saippualla tai leivinsoodaliuoksella.

## Asennus

Asenna akku takaisin ajoneuvoon.

### **VAROITUS**

Kiinnitä ensin PUNAINEN (+)-kaapeli ja sitten MUSTA (-)-kaapeli. Kiinnitä aina PUNAINEN (+)-kaapeli ensin.

## Sulake

Vaihda palaneet sulakkeet uuteen samanarvoiseen sulakkeeseen.

**TÄRKEÄÄ:** Älä käytä suurempiarvoista sulaketta, sillä tämä voi aiheuttaa vakavan vaurion.

Sulakkeet sijaitsevat istuimen alla huoltotilassa. Sulakkeenpitimeen pääsee käsiksi irrottamalla ryhmän kansi.

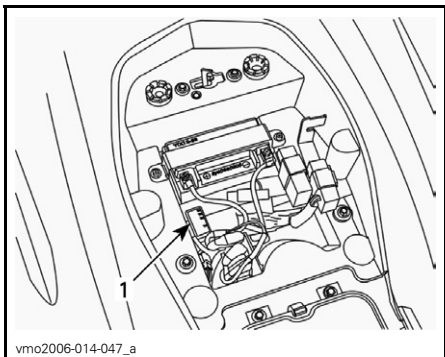

1. Sulakkeenpidin

Irrota sulake pitimestään avaamalla pidike ja irrottamalla sulakkeenpitimen kansi ja vetämällä sulake sitten irti. Tarkasta onko lanka sulanut.

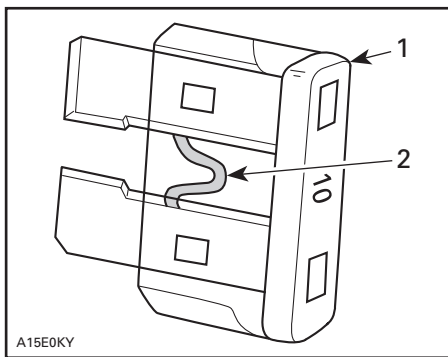

1. Sulake
2. Tarkasta onko sulanut

## Lampun vaihto

Tarkasta aina vaihtamisen jälkeen, että lamppu toimii.

## Etuvalo

**TÄRKEÄÄ:** Älä koskaan kosketa halogeenilampun lasiosaa paljain sormin, se lyhentää sen käyttöikää. Jos satut koskettamaan lasia, puhdista se isopropyylialkoholilla, jolloin lamppuun ei jää kalvoa.

Irrota liitin poistamalla kumisuojus etuvalon kotelosta, ja vetämällä sitten liittimestä ja heiluttamalla sitä edestakaisin.

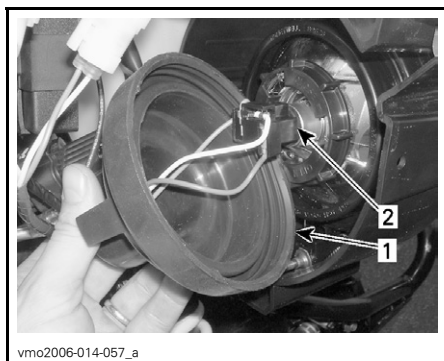

1. Irrota kumisuojus
2. Vedä liittintä heiluttavalla liikkeellä

Vapauta polttimon pidin kääntämällä sitä vastapäivään.



Vaihda polttin.

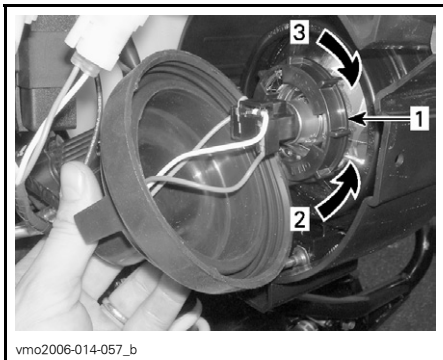

1. Polttimon pidin
2. Vapauta (avaa)
3. Lukitse (sulje)

Asenna irrotetut osat päinvastaisessa järjestyksessä huolellisesti takaisin.

### Säädä valon kohdistus seuraavalla tavalla:

Säädä nuppia kääntämällä valon korkeus itsellesi sopivimpaan asentoon. Säädä kummatkin etuvalot samalla tavalla.

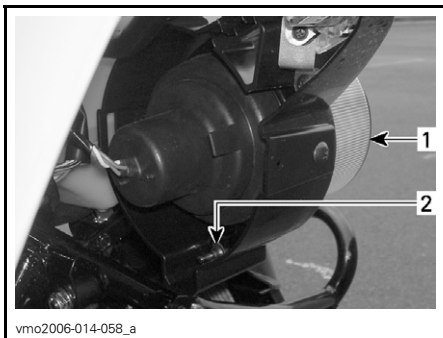

1. Etuvalon kotelo
2. Valon säätö korkeussuunnassa

### Perävalo

Ruuvaa lasin ruuvit irti päästäksesi käsiksi polttimoon.

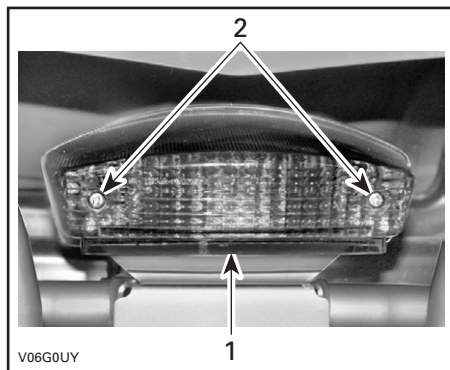

### TYYPILLINEN

1. Lasi
2. Ruuvit

Paina lamppua sisään ja irrota se kääntämällä sitä vastapäivään.

Asenna uusi lamppu painamalla se ensin sisään ja kääntämällä sitä myötäpäivään. Asenna lasi takaisin.

### Etusuuntavilkut

Irrota kumisuojus ja vedä sitten kuminen polttimen kotelo pois päästäksesi käsiksi polttimoon.

Vaihda polttin.



**VEDÄ POLTTIMEN KOTELOA IRROTUSTA VARTEN**

### Takasuuntavilkut

Ruuvaa kotelon suojan ruuvit ja kotelon alemmat kiinnitysruuvit irti.

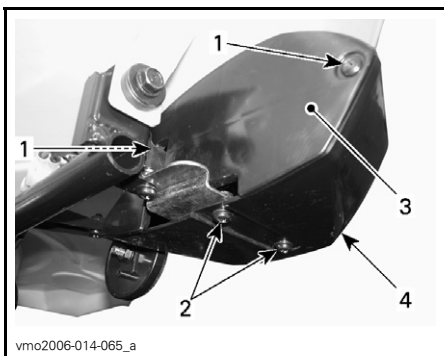

vmo2006-014-065\_a

1. Kotelon suojan ruuvit
2. Kotelon alemmat ruuvit
3. Kotelon suoja
4. Kotelo

Irrota kotelo takalokasuojasta ja irrota sitten lampun kotelo.



vmo2006-014-067\_a

### IRROTA KOTELO TAKALOKASUOJASTA

Irrota lampun lasi.



vmo2006-014-068\_a

### IRROTA LASI VETÄMÄLLÄ

1. Lampun lasi

Paina poltinta sisään ja pidä sitä, kun irrotat sen kääntämällä sitä vastapäivään.

Asenna uusi poltin painamalla se ensin sisään ja kääntämällä sitä myötäpäivään.

Asenna irrotetut osat päinvastaisessa järjestyksessä kunnolla takaisin.

## Asentovalo



vmo2006-014-069\_a

### POLTTIMON VAIHTO

Vedä kuminen polttimon kotelo pois, jotta pääset käsiksi polttimoon.

Vaihda poltin.

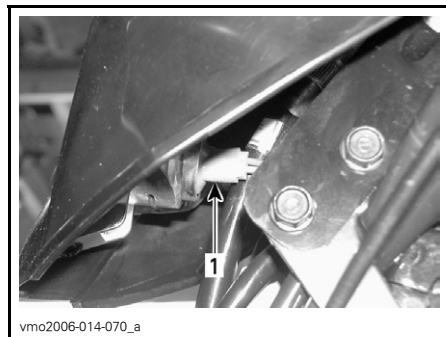

vmo2006-014-070\_a

1. Polttimon kotelo

# VOIMANSIIRTO

## Voimansiirtoketju

Säädä ja voitele voimansiirtoketju ennen jokaista käyttöä.

### VAROITUS

Aseta virtalukko OFF (POIS) -asentoon ennen voimansiirtoketjun tarkastamista, säätöä tai voitelua.

**TÄRKEÄÄ:** Älä koskaan käytä tätä ajoneuvoa kun voimansiirtoketju on liian löysällä tai liian kireällä, sillä voimansiirron komponentit voivat vaurioitua pahasti.

### Tarkastus

Tässä ATV:ssä on O-renkaalla suljetut kestovoidellut tapit ja rullat. Tarkasta aina voimansiirtoketju ennen ajoneuvon käyttöä.

Tarkasta voimansiirtoketjun vapaaväly ja säädä tarvittaessa.

Tarkasta onko se vaurioitunut, tai puuttuuko siitä O-renkaita tai rullia.

### Voitelu ja puhdistus

**TÄRKEÄÄ:** Älä koskaan pese ketjua korkeapainepesurilla tai bensiinillä. O-renkas vahingoittuu aiheuttaen ennenaikaista kulumista, ja voimansiirtoketju vioittuu.

Puhdista ketjun sivupinnat kuivalla kankaalla.

**HUOM:** Älä harjaa ketjua.

Voitele pelkästään hyväksytyllä O-renkasketjun voiteluaineella. Muissa kaupallisissa ketjun voiteluaineissa voi olla liuotinta, joka vahingoittaa O-renkaita.

## Säätö

**HUOM:** Älä koskaan säädä ketjua siten, että ajoneuvon istuimella istuu ajaja. Poista ajoneuvosta kaikki kuorma.

Hae tasainen alusta ja aseta vaihde VA-PAALLE.

Löysää ketjunkiristimen lukkopultit ja kaliiperin tukipultti.

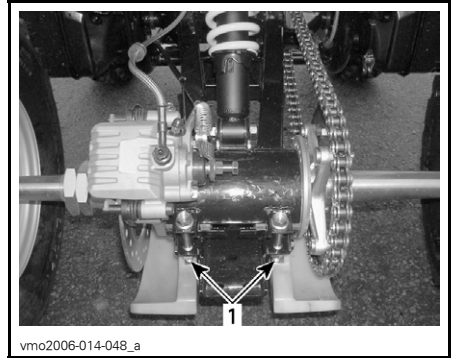

1. Ketjunkiristimen lukkopultit



1. Kaliiperin tukipultti.

Työnnä säätölukko ketjupyörän navan läpi ketjunkiristimeen.

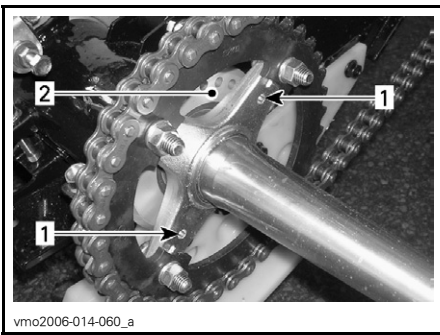

1. Ketjupyörän napa
2. Ketjunkiristin

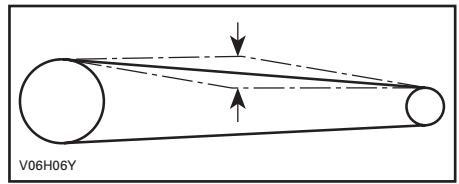

Kiristä ketjunkiristimen lukituspultit 50 N•m (37 lbf•ft).

**TÄRKEÄÄ:** Älä koskaan käytä tätä ajoneuvoa kun voimansiirtoketju on liian löysällä tai liian kireällä, sillä voimansiirron komponentit voivat vaurioitua pahasti.

Kun säätö on tehty, toista edellä oleva toimenpide ja tarkasta painuma useita kertoja ketjun eri kohdista.

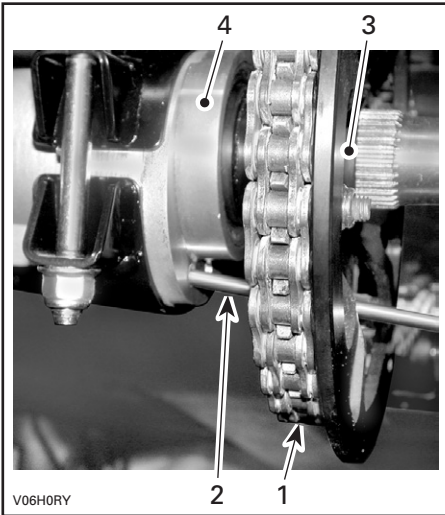

#### TYYPILLINEN

1. Voimansiirtoketju
2. Säätölukko
3. Ketjupyörän napa
4. Ketjunkiristin

Säädä ketjun kireys liikuttamalla ATV:tä hitaasti eteen- ja taaksepäin.

Ketjun painuman tulisi olla ketjun yläpäässä 15 ja 25 mm:n (5/8 - 1") välillä.

## Ketjupyörä ja hammasratas

Tarkasta onko ketjupyörän akselissa ja hammasrattaassa vääntymistä, liikaa kulumista tai muita vaurioita.

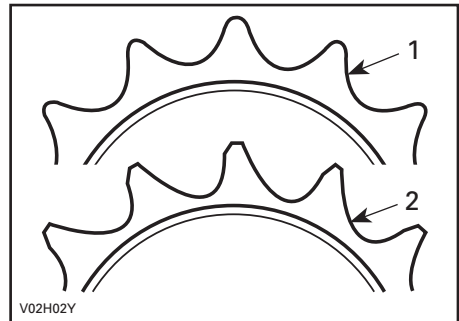

1. Hyvä
2. Vaihda

**TÄRKEÄÄ:** Vältä ketjun ja käyttöpyörän nopea kuluminen vaihtamalla ketju, ketjupyörä ja hammasratas samaan aikaan. Asenna uusi pidätinrenkas aina kun hammasratas irrotetaan.

## Pyörä

Pyörämutterit pitää ajoittain irrottaa ja laittaa pultteihin kiinnileikkautumisenestorasvaa muttereiden tulevan irrottamisen helpottamiseksi. Tämä on erityisen tärkeää kun ajoneuvoa käytetään suolavesiympäristössä tai mudassa. Irrota yksi mutteri kerrallaan, voitele ja kiristä uudelleen 50 N•m (37 lbf•ft).

## Pyörien laakereiden/holkkien kunto

Työnnä ja vedä pyörää sen yläreunasta, jolloin tunnet pyörän vällyksen. Ota yhteys valtuutettuun Bombardier ATV-jälleenmyyjään, jos vällystä tuntuu.

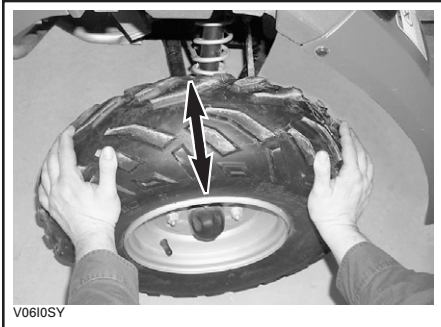

TYYPILLINEN

## Renkaat/Pyörät

### Rengaspaine

#### VAROITUS

Rengaspaine vaikuttaa huomattavasti ajoneuvon käsiteltävyyteen ja vakavuuteen. Alipaine voi tyhjentää renkaan, jolloin se alkaa pyöriä vanteella. Ylipaine voi räjäyttää renkaan. Noudata aina suositeltua painetta. Koska renkaat ovat matalapainetyyppiä, on käytettävä käsipumpua.

Tarkasta paine kun renkaat ovat "kylmät" ennen ajoneuvon käyttöä. Rengaspaine vaihtelee lämpötilan ja korkeuden mukaan. Tarkasta paine uudelleen jos jompikumpi näistä muuttuu.

Työkalupakkauksessa on painemittari sinua varten.

RENGASPAINE		
150 kg :aan (330 lb) SAAKKA	Maks.	EDESSÄ/TAKANA 34 kPa (5 PSI)
	Min.	26 kPa (3.8 PSI)

Vaikka renkaat on erityisesti suunniteltu maastoajokäyttöön, voi rengas silti tyhjentyä. Siksi suositellaan, että pidät mukana rengaspumpun ja korjausarjan.

### Renkaiden/pyörän kunto

Tarkasta, ettei rengas ole vaurioitunut eikä kulunut. Vaihda tarvittaessa.

Älä kierrätä renkaita. Etu- ja takarenkaat ovat eri kokoa. Renkaat on suunniteltu ja niiden pitää pyöriä aina samaan suuntaan, jotta ne toimisivat oikein.

### Pyörän irrotus

Löysää muttereita, nosta sitten ajoneuvoa. Aseta ajoneuvon alle tuki. Irrota mutterit, irrota sitten pyörä.

Asennuksen yhteydessä suositellaan, että kierteisiin laitetaan kiinnileikkautumisenestorasvaa. Kiristä varovasti mutterit vuoronperään ristikkäin ja kiristä lopuksi 50 N•m (37 lbf•ft).

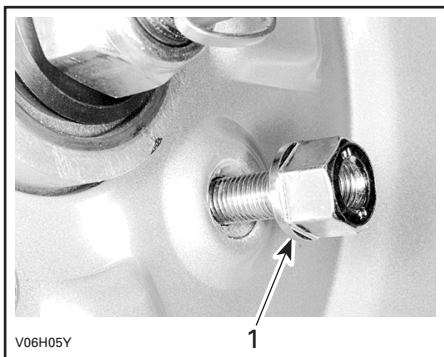

**TYYPILLINEN**

1. Mutterin suippeneva puoli

**TÄRKEÄÄ:** Käytä aina suositeltuja muttereita. Toisenlaisen mutterin käyttö voi vahingoittaa vannetta.

# OHJAUSJÄRJESTELMÄ

## Kaasuvaijerin voitelu

Kaasuvaijeri on voideltava vaijerin silikonivoiteluaineella (P/N 293 600 041) tai vastaavalla.

### VAROITUS

Käytä aina silikonipohjaista voiteluainetta. Toisenlaisen voiteluaineen (kuten vesipohjainen voiteluaine) käyttö voi johtaa kaasuvivun/-vaijerin jumiutumiseen tai jäykkyyteen.

Avaa kaasuvivun kotelo.

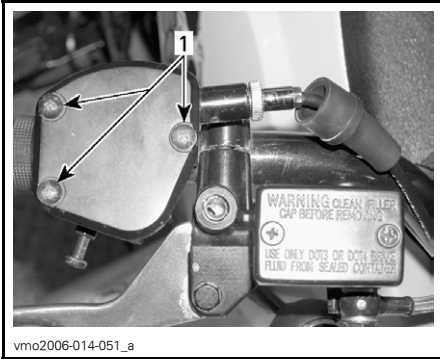

1. Irrota ruuvit

Vedä kumisuojusta niin, että vaijerin säädin näkyviin tulee.

Ruuvaa vaijerin säätimen lukitusmutteri auki ja vapauta vaijerin jännitys ruuvamalla säädin sitten sisään.

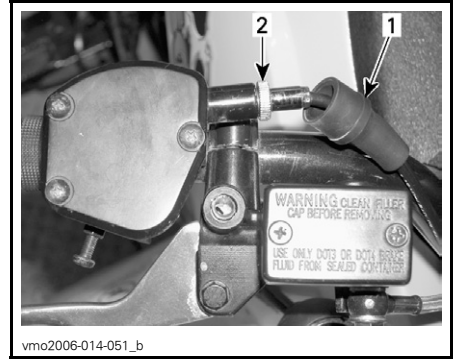

1. Kumisuojaus  
2. Kaapelin säädin

Irrota kaapeli kaasuvivusta.

**HUOM:** Laita vaijeri pidikkeen loveen ja irrota vaijerinpää pidikkeestä.

Irrota kaasuttimen päällä oleva kansi. Aseta kansi kauas kaasuttimesta.

Asenna vaijerinvoitelija (P/N 529 035 738) vaijeriin.

Työnnä ruiskukannun neula vaijerinvoitelijan reikään.

### VAROITUS

Käytä aina silmäsuojaimia ja hanskoja, kun voitelet kaapelia.

**HUOM:** Vältä voiteluaineen roiskuminen asettamalla vaijerinvoitelijan ympärille rättili.

Lisää voiteluainetta kunnes sitä tulee ulos kaasutinvaijerin kaasutinpästä.

Anna vaijerin roikkua noin 15 minuuttia, tai kunnes siitä ei valu voiteluainetta.

Aseta kaasuttimen kansi paikalleen.

Asenna vaijeri takaisin ja säädä se.

## Kaasuvivun säätö

Vedä kumisuojaus taaksepäin, jolloin näkyviin tulee kaasuvaijerin säädin.

Löysää lukkomutteria ja kierrä sitten säädintä kunnes kaasuvivun välys on oikea.

**HUOM:** Mittaa kaasun välys kaasuvivun kärjestä.

Kiristä lukkomutteri ja aseta suojus takaisin paikalleen.

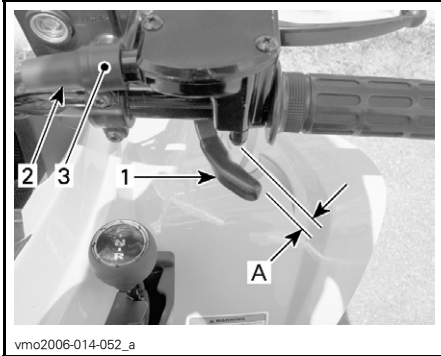

1. Kaasuvipu

2. Suojus

3. Vaijerin säädin

A. 1 - 3 mm (0,039 - 0,118")

Vaihdevivun ollessa VAPAALLA (NEUTRAL) käynnistä moottori. Tarkasta onko kaasuvaijeri oikein säädetty kääntämällä ohjaustanko täysin oikealle ja sitten täysin vasemmalle. Jos moottorin käyntinopeus muuttuu, säädä kaasuvivun välys uudelleen.



# JOUSITUS

## Säätö

### VAROITUS

Säädä kummatkin jouset samaan pituuteen. Eri tavalla säädetyt jouset voivat aiheuttaa huonon käsiteltävyyden, tai vakavuuden ja/tai hallinnan menetyksen, sekä altistaa onnettomuudelle.

Jousen esijännitys voi vaihdella kuljettajan painosta riippuen. Esijännitystä voi muuttaa puristamalla jousi eripituisiksi kiertämällä kumpaakin lukkomutteria ylös tai alaspäin.

Lyhennä joustia jäykempää ajoa ja epätasaisia tietä varten.

Pidennä joustia kevyempää kuormaa ja tasaisempaa tietä.



### ETUJOUSITUS

A. Sama pituus kummallakin puolella



### TAKAJOUSITUS

1. Esijännityksen säätönokka

## Voitelu

### Kääntövarsi

Voitele kääntövarsien laakeritapit. Käytä synteettistä rasvaa (P/N 293 550 033) tai vastaavaa.

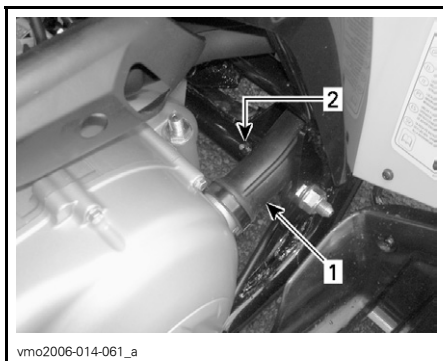

### AJONEUVON VASEN PUOLI

1. Portaattoman voimansiirron putki  
2. Rasvanippa

## Tarkastus

### Etu- ja takajousitus

Tarkasta, ettei iskunvaimentimissa ole vuotoja, ja että kiinnikkeet ovat tiukassa. Ota tarpeen mukaan yhteys valtuutettuun Bombardier ATV-jälleenmyyjään.

## **Kääntövarsi**

Tarkasta, ettei kääntövarsi ole vääntynyt, murtunut tai taipunut. Mahdollisten ongelmien ilmetessä ota yhteys valtuutettuun Bombardier ATV -jälleenmyyjään.

## **A-tukivarret**

Tarkasta, ettei A-tukivarsissa ole murtumia, taipumia tai muita vaurioita. Ota tarpeen mukaan yhteys valtuutettuun Bombardier ATV -jälleenmyyjään.

# JARRU

## VAROITUS

Valtuutetun Bombardier ATV-jälleenmyyjän on suoritettava kaikki jarrujärjestelmäkorjaukset.

## Etujarru

Etujarrut ovat hydrauliset levyjarrut. Jarrut ovat itsesäätyvät eivätkä vaadi säätämistä.

## Takajarru

Takajarruissa käytetään kahta järjestelmää. Yhdessä järjestelmässä käytetään kaapelia; siinä tarvitaan säätöä. Katso *SEISONTAJARRU*, jarruvaijerin säätö.

Toinen järjestelmä on hydraulinen eikä tarvitse säätöä.

## Seisontajarru

### Jarruvaijerin säätö

Varmista, että seisontajarru on OFF (POIS) -asennossa (ei lukittuna).

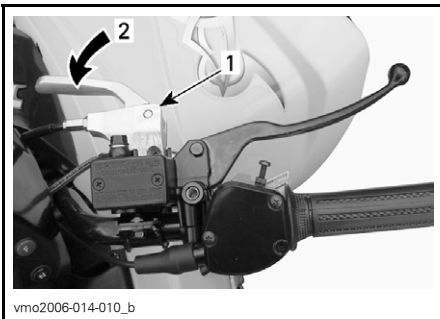

1. Jarruvipu
2. OFF (POIS) -asento

Löysää takakaliiperin vaijerin säätimen lukkomutteri.

Käännä säädintä myötäpäivään, kunnes tunnet hiukan vastusta.

Käännä säädintä vastapäivään vain sen verran, että vaijerin säädin ja kaliiperin mäntä eivät kosketa toisiinsa.

Kiristä lukkomutteri ja tarkasta, että seisontajarru toimii oikein.

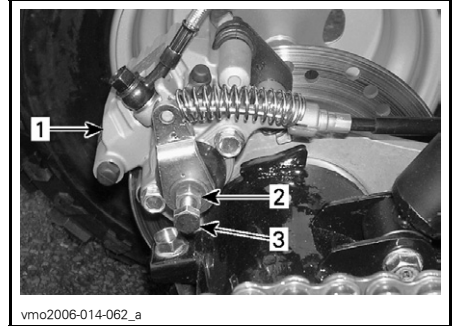

- vmo2006-014-062\_a
1. Takakaliiperi
  2. Lukkomutteri
  3. Vaijerin säädin

**TÄRKEÄÄ:** Varmista, että takapyörät lukittuvat, kun seisontajarru on ON-asennossa (PÄÄLLÄ) ja että pyörät liikkuvat vapaasti, kun seisontajarru on OFF (POIS) -asennossa.

## Jarruvaijerin voitelu

Irrota vaijeri käsivivusta.

Asenna vaijerinvoitelija (P/N 529 035 738) vaijeriin.

Työnnä ruiskukannun neula reikään.

Ruiskuta pieni määrä vaijeriin silikonivoiteluainetta (P/N 293 600 041) tai vastaavaa. Toista toimenpide kunnes silikonivoiteluainetta tulee ulos vaijerin toisesta päästä.

## VAROITUS

Käytä aina silikonipohjaista voiteluainetta. Toisenlaisen voiteluaineen (kuten vesipohjainen voiteluaine) käyttö voi johtaa jarruvaijerin jumiutumiseen tai jäykkyyteen.

## Tarkastus

### VAROITUS

Pyydä valtuutettua Bombardier ATV -jälleenmyyjää korjaamaan tai vaihtamaan jarrujärjestelmän mahdolliset osat.

Pidä jarrut hyvässä toimintakunnossa tarkastamalla seuraavat seikat:

- jarruvaijerin säätö
- ettei jarrujärjestelmässä ole neste-  
vuotoja
- etteivät jarrut tunnu sienimäiseltä
- etteivät jarrulevyt ole liian kuluneet  
ja pinta huono
- etteivät jarrupalat ole kuluneet, vau-  
rioituneet tai löysällä.

#### KÄYTTÖRAJAT

Jarrupalojen paksuus	2 mm (0,079")
Jarrulevyjen paksuus	2 mm (0,079")
Levyjen maksimikäyryys	0,15 mm (0,010")

## Jarrunesteen vaihto

### VAROITUS

Jarrunesteen vaihtamisen tai min-  
kä tahansa jarrujärjestelmän kor-  
jauksen on suoritettava valtuutet-  
tu Bombardier ATV -jälleenmyyjä .

---

# KORI/RUNKO

## **Moottorin alue**

Tarkasta, ettei moottorin alueella ole vaurioita tai vuotoja. Varmista, että kaikki letkunkiristimet ovat kunnolla kiinni eikä mikään letku ole murtunut, kierteellä tai muuten vaurioitunut.

Tarkasta äänenvaimennin, akku ja säiliön kiinnittimet.

Tarkasta sähköliitosten kireys ja onko niissä korroosiota.

Vaihda tai korjauta vaurioituneet osat.

## **Vetokoukun/perävaunu- kuulan kunto (jos varusteena)**

Tarkasta kiinnikkeiden kireys ja perävaunukuulan kireys/kunto. Kiristä uudelleen tarpeen mukaan ja vaihda kulunut kuula.

## **Kiinnittimet**

Tarkasta ajoneuvon kiinnikkeen kunto ja kireys. Kiristä tarpeen mukaan.

## **Istuinkiinnikkeet**

Tarkasta istuinkiinnikkeiden kireys. Kiristä, tai vaihda tarvittaessa.

## **Ajoneuvon puhdistus ja suojaaminen**

Älä koskaan puhdista ajoneuvoa korkeapainepesurilla, **KÄYTÄ VAIN PIENTÄ PAINETTA** (kuten puutarhaletku). Korkeapaine voi aiheuttaa sähkö- tai mekaanisia vikoja.

Estä ruostuminen maalaamalla vaurioituneet maalatut osat kunnolla uudelleen.

Tarvittaessa pese kori kuumalla vedellä ja saippualla (käytä vain mietoa pesuainetta). Vahaa hiomattomalla vahalla.

**TÄRKEÄÄ:** Älä koskaan puhdista muoviosia voimakkaalla pesuainella, rasvanpoistoaineella, tinnellä, asetonilla, tms.



***TAKUU***

---

# **BRP INTERNATIONALIN RAJOITETTU TAKUU: 2006 BOMBARDIER\* ATV -TUOTTEET**

## **1) RAJOITETUN TAKUUN LAAJUUS**

Bombardier Recreational Products Inc. (jatkossa "BRP"), myöntää 2006 BOMBARDIER ATV -tuotteilleen materiaalivikoja ja työn laatua koskevan alempana kuvatun pituisen takuun.

Kaikilla valtuutetun Bombardier jälleenmyyjän/maahantuojan (sitien kuin jäljempänä määritetty) 2006 Bombardier ATV:n toimituksen yhteydessä asentamalla alkuperäisillä Bombardier-varaosilla ja -lisävarusteilla on sama takuu kuin ATV:llä.

Mikäli tätä tuotetta käytetään missä tahansa vaiheessa kilpailemiseen tai mihinkään muuhun kilpailutoimintaan, vaikka kyseessä olisi edellinen omistaja, tämä takuu julistetaan pätemättömäksi.

## **2) TAKUUAIKA**

Tämä takuu on voimassa TOIMITUSPÄIVÄSTÄ LUKIEN ENSIMMÄISELLE VÄHITTÄISKULUTTAJALLE, tai päivästä, jolloin tuote on ensimmäisen kerran otettu käyttöön, mikä ensin kohdalle osuu:

KUUSI (6) PERÄKKÄISTÄ KUUKAUTTA omistajalle, joka käyttää sitä yksityiseen tai kaupalliseen tarkoitukseen.<sup>1</sup>

Osien korjaus tai korvaaminen, tai huollon suorittaminen tämän takuun puitteissa ei pidennä tämän takuun takuuaikaa sen alkuperäistä loppumisajankohtaa pitemmälle.

## **3) TAKUUEHDOT**

Tämä takuu kattaa pelkästään ensimmäisen omistajan uusina ja käyttämättöminä sellaiselta Bombardier-jälleenmyyjältä/maahantuojalta ostetut 2006 Bombardier ATV -tuotteet, joka on valtuutettu myymään Bombardier ATV -tuotteita myyntiin tapahtumamaassa (jatkossa "Bombardier ATV -jälleenmyyjä/maahantuoja"), ja sittenkin vasta kun BRD:n määrittämä toimituksen ennakkotarkastus on suoritettu ja asiakirja siitä laadittu. Takuu astuu voimaan vasta kun valtuutettu Bombardier ATV -jälleenmyyjä/maahantuoja on rekisteröinyt tuotteen asiaankuuluvalla tavalla. Rajoitukset ovat tarpeen, jotta BRP voisi taata sekä tuotteittensa, että kuluttajien ja yleisön turvallisuuden.

Takuun ylläpitämiseksi on määrääkaishuollot suoritettava *KÄSIKIRJASSA* mainitulla tavalla. BRP varaa itselleen oikeuden ehdollistaa takuun riippumaan todistuksesta huollon kunnolla suorittamisesta.

1. Takuu on voimassa KAKSIKYMMENTÄNELJÄ (24) peräkkäistä kuukautta, mikäli tuote on myyty missä tahansa Euroopan unionin jäsenvaltiossa (EY direktiivi 1999/44/EY). Takuuaika on kuitenkin KUUSI (6) peräkkäistä kuukautta, mikäli tuotetta käytetään kaupallisiin tarkoituksiin.



## 4) TOIMENPITEET TAKUUN MYÖNTÄMISTÄ VARTEN

Asiakkaan on ilmoitettava huoltavalle Bombardier ATV -jälleenmyyjälle/maahantuojalle kahden (2) päivän kuluessa vian ilmestymisestä, ja hänen on kohtuullisesti mahdollistettava tuotteen luoksepäästävyys ja annettava kohtuullinen mahdollisuus vian korjaamiseen. Asiakkaan on myös esitettävä valtuutetulle Bombardier-jälleenmyyjälle/maahantuojalle tuotteen ostotodistus ja allekirjoitettava korjaus-/työmääräin ennen korjauksen alkamista takuunalaisen korjauksen vahvistamiseksi. Kaikki tämän takuun puitteissa korvatut osat ovat jatkossa BRP:n omaisuutta.

## 5) MITÄ BRP TEKEE

BRP:n velvollisuus on tämän takuun puitteissa rajoitettu siihen, että se oman harkintansa mukaan korjaa normaalikäytössä, -ylläpidossa ja -huollossa viallisiksi todetut osat, tai korvaa tällaiset osat uusilla alkuperäisillä BRP-osilla ilman osien tai työvoiman veloittamista, millä tahansa valtuutetulla BRP-jälleenmyyjällä/maahantuojalla.

BRP pidättää itsellään oikeuden tuotteiden ajoittaiseen parantamiseen tai muuttamiseen ilman aikaisempien tuotteiden muuttamisvelvollisuutta.

## 6) POIKKEUKSET, JOITA TAKUU EI KATA

Seuraavat eivät missään olosuhteissa kuulu takuun piiriin:

- Normaali kuluminen;
- Rutiininomaiset huoltokohteet, v iritykset, säädöt;
- Vauriot, jotka johtuvat muunlaisesta kuin tämän *KÄSIKIRJAN* mukaisesta huollosta/ylläpidosta ja/tai varastoinnista;
- Vauriot, jotka johtuvat osien irrottamisesta, vääränlaisista korjauksista, huollosta, ylläpidosta, muutoksista, tai osien käytöstä, joita BRP ei ole valmistanut tai hyväksynyt, tai muun kuin valtuutetun huoltavan Bombardier-jälleenmyyjän/maahantuojan tekemistä korjauksista;
- Väärinkäytöstä, epätavallisesta käytöstä, laiminlyönnistä, tai sellaisesta tuotteen käytöstä johtuvat vahingot, joka ei noudata *KÄSIKIRJASSA* suositeltua käyttöä;
- Onnettomuudesta, uppoamisesta, tulesta, varkaudesta, vandalismista, tai ylivoimaisesta esteestä johtuvat vahingot;
- Sellaisten polttoaineitten, öljyjen tai voiteluaineiden käyttö, jotka eivät sovi käytettäväksi Tuotteessa (ks. *KÄSIKIRJA*);
- Veden tai lumen sisäänmeno;
- Satunnaiset tai seurannaisvahingot, tai minkään muunlaiset vahingot, mukaan luettuina ilman rajoitusta hinaamis-, puhelin-, vuokra-, taksi-, haitta-, vakuutus- tai lainojen maksukustannukset, ajan menetykset tai ansiotulon menetykset.

## **7) VASTUUVELVOLLISUUDEN RAJOITUKSET**

TÄMÄ TAKUU ON NIMENOMAAN ANNETTU JA HYVÄKSYTTY MINKÄ TAHANSA MUUN JA KAIKKIEN MUIDEN TAKUUSITOUKUSTEN SIJAAN, OLKOON NE ILMAISTUT TAI KONKLUDENTTITSET, MUKAAN LUETTUINA ILMAN RAJOITUSTA KAIKKI KURANTTIJUTTA TAI TIETTYYN TARKOITUKSEEN SOPIVUUTTA KOSKEVAT TAKUUT. SIKÄLI KUIN NIISTÄ EI VOIDA SANOUTUA IRTI, KONKLUDENTTITSET TAKUUSITOUKUKSET RAJOITTUVAT KESTOLTAAN KYSEESSÄ OLEVAN TAKUUN VOIMASSAOLOON. TÄMÄ TAKUU EI KATA SATUNNAISIA EIKÄ SEURANNAISVAHINKOJA. JOTKUT MAAT/LÄÄNIT EIVÄT HYVÄKSY VASTUUVAPAUTUSLAUSEKKEITA, RAJOITUKSIA TAI EDELLÄ YKSILÖITYJÄ RAJOITUKSIA, JA SEN JOHDOSTA NE EIVÄT MAHDOLLISESTI KOSKE SINUA. TÄMÄN TAKUUN PERUSTEELLA SINULLA ON TIETTYJÄ OIKEUKSIA, LISÄKSI SINULLA SAATTAO OLLA MUITA MAASTA TOISEEN VAIHTELEVIA LAILLISIA OIKEUKSIA.

Maahantuojoalla tai yhdelläkään Bombardier ATV -jälleenmyyjällä tai muulla henkilöllä ei ole valtuuksia minkään muun tuotetta koskevan vahvistuksen, edustuksen, tai takuun antamiseen kuin ne, mitä tähän rajoitettuun takuuseen sisältyy, ja mikäli näin tapahtuu, niitä ei voida käyttää BRP:tä vastaan.

BRP pidättää itsellään oikeuden muuttaa tätä takuuta milloin tahansa, ja on itsestään selvää, että kyseiset muutokset eivät muuta niitä takuuehtoja, jotka koskevat tämän takuun voimassaollessa myytyjä tuotteita.

## **8) LUOVUTUS**

Mikäli tuotteen omistusoikeus siirretään takuuajana, siirtyy myös tämä takuu, joka on voimassa takuuajan loppuun edellyttäen, että BRP:lle ilmoitetaan kyseistä siirrosta seuraavalla tavalla:

BRP tai valtuutettu Bombardier ATV -jälleenmyyjä/maahantuoja vastaanottaa todistuksen siitä, että aikaisempi omistaja on suostunut omistusoikeuden siirtoon, sekä uuden omistajan yhteystiedot. Jälleenmyyjä toimittaa nämä tiedot sitten suoraan BRP:lle.

## 9) KULUTTAJA-APU

- a) Mikäli tämän BRP:N RAJOITETUN TAKUUN suhteen syntyy kiistaa tai riitaa, BRP ehdottaa, että asia yritetään ensiksi ratkaista maahantuojatasolla. Suosittelemme, että asiasta keskustellaan valtuutetun jälleenmyyjän huoltopäällikön tai omistajan kanssa.
- b) Lisäapua tarvittaessa on asian ratkaisemiseksi syytä ottaa yhteys jälleenmyyjän huolto-osastoon.
- c) Mikäli asiaa ei vieläkään saada ratkaistua, kirjoita BRP:lle alla olevaan osoitteeseen

BRP—FINLAND OY  
HUOLTO—OSASTO  
AHJOHTIE 30  
96101 ROVANIEMI  
FINLAND

© 2005 Bombardier Recreational Products Inc. Kaikki oikeudet pidätetään.

® Bombardier Recreational Products Inc.:in tai sen tytäryhtiöitten omistama rekisteröity tuotemerkki.

\* Bombardier Inc. -yhtiön tavaramerkki, luvanvarainen käyttö.

---

# YKSITYISYYDEN SUOJA/VASTUUVAPAUTUSLAUSEKE

Täten ilmoitamme, että tulemme käyttämään yhteystietojasi turvallisuuteen ja takuuseen liittyvissä asioissa. Joskus käytämme myös asiakkaidemme yhteystietoja ilmoittaaksemme heille tuotteistamme tai tehdäksemme heille tarjouksia. Mikäli et halua vastaanottaa tietoja tuotteistamme, palveluksistamme ja tarjouksistamme, pyydämme ilmoittamaan siitä meille kirjallisesti alla olevaan osoitteeseen.

Huomioi myös, että aika ajoin annamme huolella valikoitujen ja luotettavien järjestöjen käyttää asiakkaidemme yhteystietoja laatutuotteitten ja -palvelusten myyminenestämiseen. Jos haluat, ettei nimeäsi ja osoitettasi luovuteta kolmansille osapuolille, pyydämme ilmoittamaan siitä meille kirjallisesti alla olevaan osoitteeseen.

BRP-Finland Oy  
Huolto-osasto  
Ahjotie 30  
96 101 Rovaniemi  
FINLAND



KIINNITÄ  
POSTIMERKKI  
TÄHÄN



BRP-Finland Oy  
Huolto-osasto  
Ahjotie 30  
96101 Rovaniemi  
Finland

V00A2G



KIINNITÄ  
POSTIMERKKI  
TÄHÄN



BRP-Finland Oy  
Huolto-osasto  
Ahjotie 30  
96101 Rovaniemi  
Finland

V00A2G



ATV MALLI nro. \_\_\_\_\_

AJONEUVO  
TUNNISTUSNUMERO (V.I.N.) \_\_\_\_\_

MOOTTORIN  
TUNNISTUSNUMERO (E.I.N.) \_\_\_\_\_

Omistaja: \_\_\_\_\_

NIMI

KATU

NRO

HUONEISTO

PAIKKA

OSAVALTIO/LÄÄNI

ZIP/POSTINUMERO

Ostopäivämäärä \_\_\_\_\_

VUOSI KUUKAUSI PÄIVÄ

Takuun päättymispäivä \_\_\_\_\_

VUOSI KUUKAUSI PÄIVÄ

Jälleenmyyjä täyttää myyntihetkellä.

JÄLLEENMYYJÄN LEIMA

Varmista myyvältä jälleenmyyjältäsi, että ajoneuvosi on rekisteröity BRP:llä.

Tätä käsikirjaa luettaessa on muistettava että:

 **VAROITUS**

Osoittaa mahdollista vaaratilannetta, joka voi johtaa vakavaan loukkaantumiseen tai kuolemaan, ellei sitä vältetä.



## VAROITUS

**AJONEUVON KÄYTTÖ VOI OLLA VAARALLISTA.** Kolari tai ympäripyörähdys voi sattua helposti, jopa rutiininomaisten toimenpiteiden yhteydessä, kuten kääntäminen ja rinteessä tai esteiden yli ajettaessa ilman asianomaisia varotoimia.

**VAKAVA LOUKKAANTUMINEN TAI KUOLEMA** voi olla seurauksena, ellei näitä ohjeita noudateta:

- **ENNEN ATV:N KÄYTTÖÄ LUE KÄSIKIRJA JA KAIKKI TUOTTEESSA OLEVAT TARRAT.**
- **ÄLÄ KOSKAAN KÄYTÄ ATV:TÄ ILMAN KUNNOLLISIA OHJEITA.** Vasta-alkajien on suoritettava asiantuntijan vetämä harjoituskurssi.
- **ÄLÄ KOSKAAN KULJETA MATKUSTAJAA.** Lisää vaaraa menettää hallinnan, jos kuljetat matkustajaa.
- **ÄLÄ KOSKAAN AJA TÄLLÄ ATV:LLÄ KESTOPÄÄLLYSTETYLLÄ PINNALLA,** lukuun ottamatta lyhyitä matkoja, hitaalla nopeudella, ja siirtääksesi ajoneuvon yhdestä maastopaikasta toiseen.
- **NOUDATA AINA TIELIIKENNESÄÄNTÖJÄ JA -ASETUKSIA** kun kuljetat ajoneuvoa ajoradalla, vaikka kyseessä olisi hiekka- tai soratie.
- **KÄYTÄ AINA HYVÄKSYTTYÄ KYPÄRÄÄ,** silmäsuojuksia ja suojavaatetusta.
- **ÄLÄ KOSKAAN NAUTI ALKOHOLIA TAI HUUMEITA** ennen tällä ajoneuvolla ajamista, tai ajon aikana.
- **ÄLÄ KOSKAAN AJA TÄLLÄ ATV:LLÄ LIIAN LUJAA.** Lisää vaaraa menettää hallinnan, jos ajat tätä ajoneuvoa maastoon, näkyvyyteen tai kokemukseesi nähden liian kovalla vauhdilla. Tämän ajoneuvon suurin sallittu ajonopeus on 65 km/t.
- **ÄLÄ KOSKAAN YRITÄ TAKAPYÖRILLÄ AJOA, HYPYJÄ, TAI MUITA TEMPPUJA.**



**KÄSIKIRJA**

**DS250**

**2006**

**819 12 32**

