

can-am[®]



2019

**Руководство
по эксплуатации**

**Меры безопасности
Устройство мотовездехода
Техническое обслуживание**

DS 250[®]

⚠ ПРЕДОСТЕРЕЖЕНИЕ

Внимательно изучите настоящее Руководство. Оно содержит важную информацию по безопасности.
Минимальный возраст водителя: 16 лет. Берите это Руководство в каждую поездку.

2 1 9 0 0 1 9 9 6 (28-19)

ВНИМАНИЕ Данное Руководство по эксплуатации актуально для следующих моделей:

DS 250

219 001 996

⚠ ПРЕДОСТЕРЕЖЕНИЕ

МОТОВЕЗДЕХОД ОТНОСИТСЯ К ЧИСЛУ ТРАНСПОРТНЫХ СРЕДСТВ ПОВЫШЕННОЙ ОПАСНОСТИ. Если не принять соответствующих мер предосторожности, даже при выполнении обычных маневров, таких как поворот, движение по склону или преодолении препятствий, может произойти столкновение или опрокидывание мотовездехода.

Строго следуйте всем инструкциям, содержащимся в настоящем Руководстве и в наклейках на корпусе мотовездехода. Пренебрежение этими предостережениями, может стать причиной получения **СЕРЬЕЗНЫХ ТРАВМ** и даже **ЛЕТАЛЬНОГО ИСХОДА**.

Руководство по эксплуатации должно постоянно находиться у владельца или водителя мотовездехода.

⚠ ПРЕДОСТЕРЕЖЕНИЕ

Игнорирование предупреждений, содержащихся в настоящем Руководстве, **ВИДЕОРОЛИКЕ ПО БЕЗОПАСНОСТИ** и наклейках на корпусе мотовездехода, может иметь серьезные последствия, не исключая получение тяжелых травм и гибели людей.

ПОПРАВКА 65 ШТАТА КАЛИФОРНИЯ

⚠ ПРЕДОСТЕРЕЖЕНИЕ

Данное транспортное средство содержит или выделяет известные в штате Калифорния химические вещества, способные вызывать онкологические заболевания, пороки деторождения или ослабление репродуктивной функции.

На территории Канады изделия распространяются компанией Bombardier Recreational Products Inc. (BRP).

На территории США изделия распространяются компанией BRP US Inc.



TC RU C-CH.AB58.B.02949
19.01.2018–18.07.2023

Приведенные ниже торговые марки являются собственностью компании Bombardier Recreational Products Inc.:

Can-Am®

DS 250™

XPST™

ВВЕДЕНИЕ

Deutsch	Dieses Handbuch ist möglicherweise in Ihrer Landessprache verfügbar. Bitte wenden Sie sich an Ihren Händler oder besuchen Sie: www.operatorsguides.brp.com
English	This guide may be available in your language. Check with your dealer or go to: www.operatorsguides.brp.com
Español	Es posible que este manual esté disponible en su idioma. Consulte a su distribuidor o visite: www.operatorsguides.brp.com
Français	Ce guide peut être disponible dans votre langue. Vérifier avec votre concessionnaire ou aller à: www.operatorsguides.brp.com
中文	本手册可能有您的语种的翻译版本。请向经销商询问，或者登录 www.operatorsguides.brp.com 查询。
日本語	このガイドは、言語によって翻訳版が用意されています。ディーラーに問い合わせるか、次のアドレスでご確認ください： www.operatorsguides.brp.com
Nederlands	Deze handleiding kan beschikbaar zijn in uw taal. Vraag het aan uw dealer of ga naar: www.operatorsguides.brp.com
Norsk	Denne boken kan finnes tilgjengelig på ditt eget språk. Kontakt din forhandler eller gå til: www.operatorsguides.brp.com
Português	Este manual pode estar disponível em seu idioma. Fale com sua concessionária ou visite o site: www.operatorsguides.brp.com
Suomi	Käyttöohjekirja voi olla saatavissa omalla kielelläsi. Tarkista jälleenmyyjältä tai käy osoitteessa: www.operatorsguides.brp.com
Svenska	Denna bok kan finnas tillgänglig på ditt språk. Kontakta din återförsäljare eller gå till: www.operatorsguides.brp.com

Поздравляем Вас с приобретением нового мотовездехода Can-Am®. Мотовездеход обеспечивается гарантией компании BRP и поддержкой сети авторизованных дилеров Can-Am, готовых предоставить вам запасные части и аксессуары и выполнить работы по техническому обслуживанию вашей машины.

В обязанности дилера входит удовлетворение Ваших запросов и потребностей. Персонал дилера знает, как проверить и отрегулировать системы мотовездехода, перед тем как вы станете его полноправным владельцем. По всем вопросам, связанным с эксплуатацией и обслуживанием мотовездехода, обращайтесь к вашему дилеру.

При покупке вам будут разъяснены гарантийные обязательства компании, после чего вам будет предложено подписать **ПРОВЕРОЧНЫЙ ЛИСТ ПРЕДПРОДАЖНОЙ ПОДГОТОВКИ**, удостоверяющий, что ваше новое транспортное средство полностью подготовлено к успешной эксплуатации.

Прежде чем начать движение

Чтобы снизить риск получения травмы вами или другими людьми, а также исключить возможность летального исхода, прежде чем приступить к эксплуатации мотовездехода, следует ознакомиться с Руководством по эксплуатации.

Также прочитайте предупреждающие наклейки, расположенные на мотовездеходе, и просмотрите **ВИДЕОРОЛИК ПО БЕЗОПАСНОСТИ**, который находится по адресу <https://can-am.brp.com/offroad/safety>.



Пренебрежение предупреждениями, содержащимися в Руководстве по эксплуатации, может стать причиной получения **СЕРЬЕЗНЫХ ТРАВМ** и даже **ЛЕТАЛЬНОГО ИСХОДА**.

Информация для родителей

Ознакомьтесь с настоящим Руководством вместе с водителем.

Для безопасной и правильной эксплуатации данного мотовездехода, пожалуйста, уделите особенное внимание тому, чтобы вместе с ребёнком ознакомиться с настоящим Руководством и предупредительными наклейками на корпусе мотовездехода.

Внимательно ознакомьтесь с настоящим Руководством и уясните правила эксплуатации и принципы управления мотовездеходом.

Всегда помните, что ваш подход к безопасности оказывает влияние на ребенка.

▲ ПРЕДОСТЕРЕЖЕНИЕ

Мотовездеход не игрушка.

- Дети различаются по своему физическому и психическому развитию. У некоторых детей, в силу ряда причин, может не хватить навыков, возможностей и зрелости суждения для безопасного управления мотовездеходом.
- Не допускайте ребенка к самостоятельному вождению, если вам кажется, что он еще не достиг требуемого уровня физического и психического развития.
- Всегда соблюдайте возрастные ограничения: к управлению данным мотовездеходом допускаются лица, достигшие 16-летнего возраста.
- Компания BRP настоятельно рекомендует всем водителям пройти курсы безопасного вождения ATV.

Возрастные ограничения

Мотовездеход относится к транспортным средствам категории «G» — следует всегда соблюдать возрастные ограничения:

- Лица, не достигшие 16-летнего возраста, не допускаются к управлению мотовездеходом.

Курс подготовки

Не эксплуатируйте мотовездеход, не имея соответствующей подготовки.

Пройдите специальный курс обучения. Всем водителям необходимо пройти курс обучения у сертифицированного инструктора.

ДОПОЛНИТЕЛЬНУЮ ИНФОРМАЦИЮ ПО БЕЗОПАСНОСТИ, а также информацию о том, где пройти специальный курс обучения можно получить у авторизованного дилера Can-Am.

Предупреждения

В настоящем Руководстве для выделения важной информации используются следующие типы предупреждений:

Данный символ  предупреждает о потенциальной опасности получения травмы.

ПРЕДОСТЕРЕЖЕНИЕ

Информирует о потенциально опасных ситуациях, которые могут стать причиной получения серьезной травмы или привести к летальному исходу.

 ОСТОРОЖНО Информирует о потенциально опасных ситуациях, которые могут стать причиной получения травм легкой или средней степени тяжести.

 ВНИМАНИЕ Содержит предупреждения и инструкции, несоблюдение которых может стать причиной серьезных повреждений мотовездехода или другого имущества.

О настоящем Руководстве

Настоящее Руководство по эксплуатации разработано с целью ознакомить владельца/водителя с особенностями эксплуатации и технического обслуживания данного мотовездехода, а также правилами техники безопасности. Знание которых необходимо для правильной эксплуатации мотовездехода.

Храните настоящее Руководство на мотовездеходе, чтобы при необходимости использовать его для решения вопросов, связанных с обслуживанием, по-

иском и устранением неисправностей и эксплуатацией.

Настоящее Руководство доступно на нескольких языках. В случае обнаружения различий помните, что англоязычная версия имеет приоритет перед остальными.

Информация, содержащаяся в настоящем Руководстве, достоверна на момент публикации. Компания BRP придерживается политики постоянного улучшения своей продукции, но при этом не берет на себя обязательств модернизировать соответствующим образом ранее выпущенную продукцию. Вследствие внесения изменений в конструкцию изделий, возможны некоторые отличия между изделием и его характеристикой, приведенной в данном Руководстве. Компания BRP оставляет за собой право на изменение технических характеристик, конструкции, дизайна и комплектации оборудованием выпускаемых изделий без каких-либо обязательств со своей стороны.

Настоящее Руководство и **ВИДЕОРОЛИК ПО БЕЗОПАСНОСТИ** при перепродаже должны быть переданы новому владельцу.

В тексте Руководства по эксплуатации важная информация выделена следующим образом:

ПРЕДОСТЕРЕЖЕНИЕ

Текст в рамке содержит инструкции, нарушение которых может привести к авариям, несчастным случаям, травмам или гибели людей.

ОГЛАВЛЕНИЕ

ВВЕДЕНИЕ	3
Прежде чем начать движение	3
Предупреждения	5
О настоящем Руководстве	5

ИНФОРМАЦИЯ ПО БЕЗОПАСНОСТИ

ОСНОВНЫЕ МЕРЫ ПРЕДОСТОРОЖНОСТИ	10
Избегайте отравления угарным газом	10
Берегитесь воспламенения паров бензина и прочих опасностей	10
Берегитесь ожогов	10
Аксессуары и внесение изменений в конструкцию	10

РЕКОМЕНДАЦИИ ПО МЕРАМ БЕЗОПАСНОСТИ	11
---	-----------

ПРЕДОСТЕРЕЖЕНИЯ	14
------------------------------	-----------

БЕЗОПАСНОЕ ВОЖДЕНИЕ	40
----------------------------------	-----------

Контрольный осмотр мотовездехода перед поездкой	41
Экипировка	42
Перевозка пассажиров	43
Перевозка грузов	43
Рабочее применение мотовездехода	44
Прогулки на мотовездеходе	44
Окружающая среда	44
Конструктивные ограничения	45
Эксплуатация на пересеченной местности	45
Основные указания по вождению и мерам безопасности	45
Техника вождения	48

ПРЕДУПРЕЖДАЮЩИЕ НАКЛЕЙКИ И ЯРЛЫКИ	54
--	-----------

Предупреждающие наклейки и ярлыки	54
Расположение предупреждающих наклеек	56
Таблички соответствия	59
Наклейки с техническими характеристиками	60

ИНФОРМАЦИЯ О ТРАНСПОРТНОМ СРЕДСТВЕ

ОРГАНЫ УПРАВЛЕНИЯ/ПРИБОРЫ/ОБОРУДОВАНИЕ	62
---	-----------

1) Рычаг дроссельной заслонки	63
2) Правый рычаг тормоза	64
3) Левый рычаг тормоза	64
4) Стояночный тормоз	65
5) Рычаг переключения передач	65
6) Многофункциональный переключатель	66
7) Сигнальные лампы	68
8) Замок зажигания	68
9) Топливный кран	69
10) Педаль тормоза	69
11) Возимый комплект инструментов	69
12) Защелка сиденья	70
13) Электрическая розетка (12 В)	70

ТОПЛИВО	72
----------------------	-----------

Требования к топливу	72
Заправка топливом	72

ОБКАТКА	74
Эксплуатация в период обкатки	74
УКАЗАНИЯ ПО ЭКСПЛУАТАЦИИ	75
Запуск двигателя	75
Переключение передач.....	75
Остановка двигателя	76
НАСТРОЙКА МОТОВЕЗДЕХОДА	77
Регулировка подвески.....	77
ТРАНСПОРТИРОВКА МОТОВЕЗДЕХОДА	78

ТЕХНИЧЕСКОЕ ОБСЛУЖИВАНИЕ

ПЕРВЫЙ КОНТРОЛЬНЫЙ ОСМОТР	80
РЕГЛАМЕНТ ТЕХНИЧЕСКОГО ОБСЛУЖИВАНИЯ	81
ОПЕРАЦИИ ТЕХНИЧЕСКОГО ОБСЛУЖИВАНИЯ	84
Воздушный фильтр.....	84
Корпус воздушного фильтра.....	86
Моторное масло.....	86
Сетчатый фильтр моторного масла.....	88
Радиатор	89
Охлаждающая жидкость	89
Искрогаситель	92
Впускной воздушный клапан	92
Ремень вариатора.....	93
Крышка вариатора	93
Масло для коробки передач	93
Трос дроссельной заслонки.....	94
Свеча зажигания.....	96
Аккумуляторная батарея.....	96
Предохранители	97
Световые приборы	98
Приводная цепь и звездочки	99
Колеса и шины.....	101
Подшипники колес	102
Подвеска	102
Тормозная система	102
Рама.....	104
УХОД ЗА МОТОВЕЗДЕХОДОМ	105
Заключительные операции после поездки.....	105
Чистка и защитная обработка мотовездехода	105
ХРАНЕНИЕ И ПРЕДСЕЗОННАЯ ПОДГОТОВКА	106

ТЕХНИЧЕСКАЯ ИНФОРМАЦИЯ

ИДЕНТИФИКАЦИОННЫЕ НОМЕРА МОТОВЕЗДЕХОДА	108
Расположение идентификационных номеров мотовездехода	108
Расположение идентификационного номера двигателя	109
ШУМОВОЕ ИЗЛУЧЕНИЕ И ВИБРАЦИОННЫЕ ВОЗДЕЙСТВИЯ	110
ТЕХНИЧЕСКИЕ ХАРАКТЕРИСТИКИ	111

ПОИСК И УСТРАНЕНИЕ НЕИСПРАВНОСТЕЙ

УКАЗАНИЯ ПО ПОИСКУ И УСТРАНЕНИЮ НЕИСПРАВНОСТЕЙ..... 116

ГАРАНТИЙНЫЕ ОБЯЗАТЕЛЬСТВА

ОГРАНИЧЕННЫЕ ГАРАНТИЙНЫЕ ОБЯЗАТЕЛЬСТВА КОМПАНИИ
VRP ДЛЯ ЕВРОПЕЙСКОЙ ЭКОНОМИЧЕСКОЙ ЗОНЫ, СОДРУЖЕ-
СТВА НЕЗАВИСИМЫХ ГОСУДАРСТВ (СНГ) И ТУРЦИИ: 2019 CAN-
AM® ATV 122

ИНФОРМАЦИЯ ДЛЯ ВЛАДЕЛЬЦА

ИНФОРМАЦИЯ О КОНФИДЕНЦИАЛЬНОСТИ..... 128

КОНТАКТНАЯ ИНФОРМАЦИЯ 129

ИЗМЕНЕНИЕ АДРЕСА ВЛАДЕЛЬЦА ИЛИ ПЕРЕПРОДАЖА 130

СЕРВИСНАЯ КНИЖКА

***ИНФОРМАЦИЯ
ПО БЕЗОПАСНОСТИ***

ОСНОВНЫЕ МЕРЫ ПРЕДОСТОРОЖНОСТИ

Избегайте отравления угарным газом

Отработавшие газы всех двигателей внутреннего сгорания содержат оксид углерода (угарный газ), который в определенных условиях может представлять смертельную опасность. Вдыхание угарного газа может стать причиной появления головной боли, головокружения, сонливости, тошноты, спутанности сознания и, в конечном итоге, стать причиной летального исхода.

Угарный газ является веществом без цвета, запаха и вкуса, которое может присутствовать в воздухе, даже если вы не видите и не ощущаете запаха отработавших газов. Смертельно опасная концентрация угарного газа может достигаться достаточно быстро, и вы можете оказаться в ситуации, в которой не сможете спасти себя самостоятельно. В плохо проветриваемых местах опасная концентрация угарного газа может сохраняться в течение нескольких часов и даже дней. Если вы чувствуете какие-нибудь симптомы отравления угарным газом, немедленно покиньте опасную область, подышите свежим воздухом и обратитесь за медицинской помощью.

В целях предотвращения возможности получения серьезных травм или гибели в результате отравления угарным газом:

- Никогда не эксплуатируйте мотовездеход в плохо проветриваемых и частично закрытых местах. Даже если вы попытаетесь отводить отработавшие газы с помощью вентилятора или, открыв окна или двери, концентрация угарного газа может быстро достичь опасного уровня.
- Никогда не запускайте двигатель мотовездехода на улице, если отработавшие газы могут попасть в помещение через открытые окна или двери.

Берегитесь воспламенения паров бензина и прочих опасностей

Пары бензина являются легковоспламеняемыми и взрывоопасными. Пары топлива могут распространиться и вос-

пламениться от искры или пламени на достаточно большом удалении от двигателя. В целях снижения риска возгорания или взрыва следуйте приведенным ниже инструкциям:

- Для хранения топлива используйте только специальные канистры.
- Строго следуйте инструкциям, приведенным в параграфе **ЗАПРАВКА ТОПЛИВОМ**.
- Никогда не запускайте двигатель и не начинайте движение, если не закрыта пробка топливозаправочной горловины.

Бензин ядовит и может представлять опасность для здоровья и жизни.

- Не допускайте попадания бензина в рот.
- При попадании бензина внутрь или в глаза, а также при вдыхании паров бензина незамедлительно обратитесь за медицинской помощью.

При попадании бензина на вас смойте его водой с мылом и смените одежду.

Берегитесь ожогов

При функционировании некоторые компоненты разогреваются до высоких температур. Во избежание ожогов не допускайте контактов с ними во время эксплуатации и спустя некоторое время после ее окончания.

Аксессуары и внесение изменений в конструкцию

Не вносите изменения в конструкцию мотовездехода и не используйте дополнительное оборудование, не одобренное BRP. Так как подобные изменения не были протестированы BRP, они могут увеличить риск получения травмы или возникновения несчастного случая и сделать использование мотовездехода незаконным.

Для приобретения аксессуаров и дополнительного оборудования для вашего мотовездехода обращайтесь к официальному дилеру Can-Am.

РЕКОМЕНДАЦИИ ПО МЕРАМ БЕЗОПАСНОСТИ

МОТОВЕЗДЕХОД — НЕ ИГРУШКА И МОЖЕТ БЫТЬ ОПАСЕН.

— Управление мотовездеходом отличается от управления другими транспортными средствами, включая мотоцикл и автомобиль. Если не принять соответствующих мер предосторожности, даже при выполнении обычных маневров, таких как поворот, движение по склону или преодоление препятствий, может произойти столкновение или опрокидывание мотовездехода.

Пренебрежение правилами техники безопасности, которые приводятся ниже, может привести к **СЕРЬЕЗНОЙ ТРАВМЕ ИЛИ ГИБЕЛИ**:

— Прежде чем приступить к эксплуатации, внимательно прочтите Руководство по эксплуатации и предупреждающие наклейки на мотовездеходе и следуйте приведенным в них рекомендациям. Также, прежде чем приступить к эксплуатации, внимательно просмотрите *ВИДЕОРОЛИК ПО БЕЗОПАСНОСТИ*.

Всегда соблюдайте возрастные ограничения:

— Обязательно надевайте защитный шлем сертифицированного образца. Шлем должен быть хорошо подогнан. Необходимо пользоваться средствами защиты глаз (очками или защитным экраном), надевать перчатки, мотоботы, рубашку или куртку с длинными рукавами и длинные прочные брюки.

— Перевозка пассажира на данных моделях мотовездехода не допускается. При перевозке пассажира нарушается развесовка, затрудняется управление, а также увеличивается риск потери контроля над мотовездеходом.

— Не выезжайте на дороги с покрытием, в том числе на тротуары, подъездные пути, места стоянки и улицы.

— Не выезжайте на улицы, шоссе, дороги общего пользования (в том числе грунтовые и гравийные).

— Эксплуатация мотовездехода в усталом, болезненном состоянии или под воздействием алкоголя или наркосодержащих препаратов категорически запрещено. В таком состоянии время реакции увеличивается, а способность принимать взвешенные решения ухудшается.

— Не превышайте разумную скорость движения. Поддерживайте скорость в соответствии с рельефом местности, обзорностью, условиями движения и, сообразуясь с вашим водительским опытом.

— Не пытайтесь оторвать передние колеса от земли, совершать прыжки, а также выполнять другие трюки.

— Перед поездкой проверяйте состояние мотовездехода, чтобы убедиться, что он готов к безопасной эксплуатации. Выполняйте контрольные операции и операции технического обслуживания, предусмотренные Регламентом технического обслуживания, который приведен в настоящем Руководстве.

— При движении всегда держаться за руль, а ноги ставить на подножки.

— При движении по незнакомой местности будьте особенно осторожны и снижайте скорость движения. Во время движения будьте постоянно готовы к неожиданной смене рельефа.

— Не выезжайте на неровную или скользкую поверхность, если у вас нет необходимых навыков управления.

— При движении по такой местности будьте предельно осторожны.

— При выполнении поворота следуйте инструкциям, приведенным в настоящем Руководстве. Освойте выполнение маневра поворота сначала на малой, затем на более высокой скорости. Не выполняйте поворот на слишком высокой скорости.

- Не направляйте мотовездеход на склоны, которые могут оказаться слишком крутыми для вашей машины; сообразуйте с собственным опытом водителя. Потренируйтесь в управлении мотовездеходом сначала на пологих склонах, а затем и на более крутых.
- При движении в гору соблюдайте инструкции, приведенные в настоящем Руководстве. Перед началом движения внимательно исследуйте рельеф местности. Не взбирайтесь на склоны со слишком скользкими и сыпучими поверхностями. Перенесите центр тяжести вашего тела вперед. Не совершайте резких нажатий на рычаг дроссельной заслонки и не переключайте резко передачи. Не выезжайте на вершину на высокой скорости.
- При движении вниз по склону или торможении на склоне следуйте рекомендациям настоящего Руководства. Перед началом движения вниз по склону внимательно исследуйте рельеф местности. Перенесите центр тяжести вашего тела назад. Никогда не спускайтесь с холма на высокой скорости. Избегайте движения вниз по склону под углом, при котором мотовездеход сильно наклоняется на одну сторону. По возможности старайтесь двигаться по склону прямо вниз.
- При движении поперек склона следуйте рекомендациям настоящего Руководства. Избегайте движения по склонам со скользким или рыхлым покрытием. Перенесите центр тяжести вашего тела в сторону вершины. Не пытайтесь развернуть мотовездеход на склоне — для этого, прежде всего, следует освоить технику разворота, описанную в настоящем Руководстве. По возможности избегайте движения по склонам крутых холмов.
- Во время движения в гору иногда двигатель может заглохнуть или мотовездеход начнет скатываться назад. Во избежание самопроизвольной остановки двигателя при движении вверх по склону выбирайте подходящую передачу и поддерживайте постоянную скорость движения. Если мотовездеход остановился или стал скатываться назад, следуйте специальной процедуре остановки, описанной в Руководстве по эксплуатации. Если возникает опасность, сойдите с мотовездехода на сторону, обращенную вверх по склону, или, если мотовездеход стоит прямо — на любую сторону. Разверните мотовездеход и сядьте на него, далее действуйте, как указано в настоящем Руководстве.
- При движении по незнакомой местности убедитесь в отсутствии препятствий. Не пытайтесь переехать крупные валуны или поваленные деревья. При преодолении препятствий старайтесь действовать так, как рекомендовано в настоящем Руководстве.
- Буксование и занос мотовездехода особенно опасны. Научитесь контролировать мотовездеход при пробуксовке или заносе на малой скорости и на ровной поверхности. Во время движения по скользкой поверхности (например, по льду) будьте предельно осторожны, поддерживайте малую скорость движения во избежание развития неконтролируемого заноса.
- Не заводите мотовездеход в быстрые потоки воды или в водоем, глубина которого превышает допустимый предел. Помните, что эффективность мокрых тормозов снижается. После преодоления водной преграды, а также после движения по грязи или снегу, проверьте тормоза. При необходимости, несколько раз приведите в действие тормоза, чтобы просушить тормозные колодки.
- Помните, что на длину тормозного пути оказывают влияния следующие факторы (список не исчерпывающий): погода и условия движения, состояние компонентов тормозной системы и шин, скорость движения мотовездехода и высота над уровнем моря, загрузка мотовездехода и буксировка груза. Не забывайте об этом и соответствующим образом изменяйте стиль вождения.

- При движении задним ходом убедитесь, что позади мотовездехода нет людей или препятствий. Убедившись, что движение задним ходом безопасно, двигайтесь медленно.
- Компания BRP рекомендует во время движения задним ходом занимать на мотовездеходе положение сидя. Не вставайте. Вес вашего тела переместится вперед, по направлению к рычагу дроссельной заслонки, что может стать причиной неожиданного ускорения и потери контроля над мотовездеходом.
- Пользуйтесь только тем типом шин, который указан в настоящем Руководстве. Постоянно поддерживайте в шинах требуемое давление воздуха, как указано в настоящем Руководстве.
- Не изменяйте конструкцию мотовездехода. Устанавливайте аксессуары, только одобренные компанией BRP. НЕ УСТАНАВЛИВАЙТЕ пассажирское сиденье.

Любой груз, размещенный на мотовездеходе, ухудшает его устойчивость и управляемость. Предельная нагрузка на мотовездеход, указанная в Руководстве, учитывает вес водителя, груза и дополнительных принадлежностей. Перевозимый груз должен быть правильно распределен и надежно закреплен. Всегда проверяйте, что груз закреплен и не мешает вам управлять мотовездеходом. Плохо закрепленный груз может упасть и создать аварийную ситуацию. Не перевозите груз, выступающий за габариты мотовездехода и/или задевающий за посторонние предметы, кусты и ветки деревьев. Не перевозите груз, закрывающий фары или задний фонарь. Аккуратно снижайте скорость и оставляйте больше места для торможения.

ПРЕДОСТЕРЕЖЕНИЯ

ПРИМЕЧАНИЕ: Иллюстрации приведены для общего (типового) случая. Ваша модель может отличаться.

▲ ПРЕДОСТЕРЕЖЕНИЕ



ВОЗМОЖНАЯ ОПАСНОСТЬ

Эксплуатация мотовездехода неподготовленным водителем.

ЧТО МОЖЕТ ПРОИЗОЙТИ

Велика вероятность несчастного случая, если водитель не знает, как управлять мотовездеходом в различных ситуациях, при различных типах рельефа.

КАК ИЗБЕЖАТЬ ОПАСНОСТИ

Необходимо пройти специальный курс обучения. Необходимо постоянно совершенствовать навыки вождения и соблюдать предписания настоящего Руководства.

Для получения дополнительной информации о прохождении специального курса обучения обратитесь к авторизованному дилеру Can-Am.

▲ ПРЕДОСТЕРЕЖЕНИЕ

V00A01Q

ВОЗМОЖНАЯ ОПАСНОСТЬ

Пренебрежение возрастным ограничением при управлении мотовездеходом.
ЧТО МОЖЕТ ПРОИЗОЙТИ

Эксплуатация мотовездехода детьми может привести к серьезной травме или гибели ребенка.

Даже если подросток достиг возраста, при котором можно управлять определенным типом мотовездехода, у него может не хватить навыков, возможностей и зрелости суждения для безопасного управления мотовездеходом, что может привести к серьезной аварии.

КАК ИЗБЕЖАТЬ ОПАСНОСТИ

Лица, не достигшие 16-летнего возраста, не допускаются к управлению мотовездеходом.

▲ ПРЕДОСТЕРЕЖЕНИЕ



ВОЗМОЖНАЯ ОПАСНОСТЬ

Перевозка пассажира на данных моделях мотовездехода.

ЧТО МОЖЕТ ПРОИЗОЙТИ

Перевозка пассажира может привести к потере устойчивости и управляемости мотовездехода. Велика опасность аварии с тяжелыми последствиями для вас и/или пассажира.

КАК ИЗБЕЖАТЬ ОПАСНОСТИ

Не перевозить пассажира. Сиденье мотовездехода удлинено лишь для того, чтобы водитель мог перемещаться по нему при совершении маневров, а не для перевозки пассажира (-ов).

▲ ПРЕДОСТЕРЕЖЕНИЕ**ВОЗМОЖНАЯ ОПАСНОСТЬ**

Движение по дороге с покрытием.

ЧТО МОЖЕТ ПРОИЗОЙТИ

Шины мотовездехода предназначены только для внедорожного применения и не рассчитаны на движение по полотну дороги. На мощеной дороге управляемость мотовездехода заметно ухудшается, вы можете потерять контроль над машиной.

КАК ИЗБЕЖАТЬ ОПАСНОСТИ

Не выезжайте на дороги с покрытием, в том числе на тротуары, подъездные пути, места стоянки и улицы.

▲ ПРЕДОСТЕРЕЖЕНИЕ



ВОЗМОЖНАЯ ОПАСНОСТЬ

Движение по дорогам общего пользования, улицам или скоростным магистралям.

ЧТО МОЖЕТ ПРОИЗОЙТИ

Возможно столкновение с другим транспортным средством.

КАК ИЗБЕЖАТЬ ОПАСНОСТИ

Не выезжайте на улицы, шоссе и дороги общего пользования (грунтовые или гравийные). Во многих странах появление мотовездеходов на общественных дорогах запрещено законом.

▲ ПРЕДОСТЕРЕЖЕНИЕ**ВОЗМОЖНАЯ ОПАСНОСТЬ**

Отсутствие надлежащей экипировки: защитного шлема, очков и защитной одежды.

ЧТО МОЖЕТ ПРОИЗОЙТИ

Следующие предостережения справедливы по отношению к водителю:

- Езда без шлема значительно увеличивает вероятность серьезной травмы головы или гибели в случае аварии.
- Отсутствие защитных очков увеличивает риск совершения аварии по вине водителя мотовездехода и значительно увеличивает вероятность получения серьезной травмы в случае ДТП.
- Отсутствие защитной одежды значительно увеличивает вероятность получения серьезной травмы в случае аварии.

КАК ИЗБЕЖАТЬ ОПАСНОСТИ

Обязательно надевайте хорошо подогнанный защитный шлем. Также на вас должны быть надеты:

- Защитные очки (или щиток (визор)).
- Перчатки и боты.
- Рубашку или куртку с длинными рукавами.
- Длинные брюки.

▲ ПРЕДОСТЕРЕЖЕНИЕ



V00A07Q

ВОЗМОЖНАЯ ОПАСНОСТЬ

Эксплуатация мотовездехода под воздействием алкоголя или наркотических веществ.

ЧТО МОЖЕТ ПРОИЗОЙТИ

Уменьшение способности к правильной оценке ситуации.

Замедление реакции.

Ухудшение координации движений и восприятия.

Возможна авария с тяжелейшими последствиями или гибель людей.

КАК ИЗБЕЖАТЬ ОПАСНОСТИ

Не употребляйте алкоголь или препараты, содержащие наркотические вещества, как до поездки, так и во время нее.

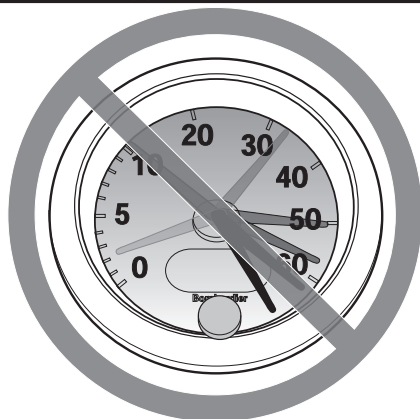
▲ ПРЕДОСТЕРЕЖЕНИЕ

V00A08Q

ВОЗМОЖНАЯ ОПАСНОСТЬ**Нарушение скоростного режима.****ЧТО МОЖЕТ ПРОИЗОЙТИ****Увеличивается вероятность потери управления и совершения аварии.****КАК ИЗБЕЖАТЬ ОПАСНОСТИ****Выбирайте скорость, соответствующую рельефу местности, условиям видимости и вашему водительскому опыту.**

▲ ПРЕДОСТЕРЕЖЕНИЕ



ВОЗМОЖНАЯ ОПАСНОСТЬ

Попытка двигаться на задних колесах, совершать прыжки и выполнять другие трюки.

ЧТО МОЖЕТ ПРОИЗОЙТИ

Увеличивается вероятность несчастного случая, в том числе переворачивания.

КАК ИЗБЕЖАТЬ ОПАСНОСТИ

Не пытайтесь выполнять такие трюки, как движение на задних колесах или прыжки. Не устраивайте представлений.

▲ ПРЕДОСТЕРЕЖЕНИЕ

ВОЗМОЖНАЯ ОПАСНОСТЬ

Пренебрежение проверкой состояния мотовездехода перед эксплуатацией.
Ненадлежащее техническое обслуживание мотовездехода.

ЧТО МОЖЕТ ПРОИЗОЙТИ

Увеличивается вероятность несчастного случая или повреждения оборудования.

КАК ИЗБЕЖАТЬ ОПАСНОСТИ

Перед поездкой проверяйте состояние мотовездехода, чтобы убедиться, что он готов к безопасной эксплуатации.

Выполняйте контрольные операции и операции технического обслуживания, предусмотренные Регламентом технического обслуживания, который приведен далее в настоящем Руководстве.

▲ ПРЕДОСТЕРЕЖЕНИЕ

ВОЗМОЖНАЯ ОПАСНОСТЬ

Движение по замерзшему водоему.

ЧТО МОЖЕТ ПРОИЗОЙТИ

Очень велика опасность того, что мотовездеход уйдет под лед вместе с водителем.

КАК ИЗБЕЖАТЬ ОПАСНОСТИ

Не выезжайте на замерзший водоем, не проверив толщину и прочность ледяного покрова и не убедившись, что он может выдержать вес мотовездехода и нагрузку, возникающую при его движении.

▲ ПРЕДОСТЕРЕЖЕНИЕ



ВОЗМОЖНАЯ ОПАСНОСТЬ

Отпускание руля, потеря опоры для ног.

ЧТО МОЖЕТ ПРОИЗОЙТИ

Отпускание даже одной рукоятки руля или снятие одной ноги с подножки уменьшает Вашу способность контролировать мотовездеход, что может привести к потере равновесия и падению с мотовездехода. Если нога не стоит на подножке, то она может задеть заднее колесо, что приведет к травме или несчастному случаю.

КАК ИЗБЕЖАТЬ ОПАСНОСТИ

При движении всегда следует держаться за руль, а ноги ставить на подножки.

▲ ПРЕДОСТЕРЕЖЕНИЕ



ВОЗМОЖНАЯ ОПАСНОСТЬ

Пренебрежение мерами предосторожности при движении на мотовездеходе по незнакомой местности.

ЧТО МОЖЕТ ПРОИЗОЙТИ

Не имея достаточного времени, чтобы отреагировать, вы можете наехать на скрытый камень, неровность или яму. Это может привести к потере управления или опрокидыванию мотовездехода.

КАК ИЗБЕЖАТЬ ОПАСНОСТИ

На незнакомой местности двигайтесь медленно, будьте предельно внимательны и осторожны.

Постоянно будьте готовы к внезапной смене рельефа местности.

▲ ПРЕДОСТЕРЕЖЕНИЕ**ВОЗМОЖНАЯ ОПАСНОСТЬ**

Пренебрежение мерами предосторожности при движении на мотовездеходе по неровной, скользкой или рыхлой поверхности.

ЧТО МОЖЕТ ПРОИЗОЙТИ

Возможна потеря сцепления колес с дорогой и потеря управления, что может привести к несчастному случаю, включая опрокидывание мотовездехода.

КАК ИЗБЕЖАТЬ ОПАСНОСТИ

Не выезжайте на неровную, скользкую или рыхлую поверхность, если у вас нет достаточного опыта управления мотовездеходом в подобных условиях. При движении по такой местности будьте предельно осторожны.

▲ ПРЕДОСТЕРЕЖЕНИЕ



ВОЗМОЖНАЯ ОПАСНОСТЬ

Неверная техника выполнения поворота.

ЧТО МОЖЕТ ПРОИЗОЙТИ

Возможна потеря управления и, как следствие, авария или опрокидывание мотовездехода.

КАК ИЗБЕЖАТЬ ОПАСНОСТИ

При выполнении поворота следуйте инструкциям, приведенным в настоящем Руководстве. Освойте выполнение маневра поворота сначала на малой, затем на более высокой скорости.

Не выполняйте поворот на слишком высокой скорости.

▲ ПРЕДОСТЕРЕЖЕНИЕ**ВОЗМОЖНАЯ ОПАСНОСТЬ**

Движение по чрезмерно крутым склонам.

ЧТО МОЖЕТ ПРОИЗОЙТИ

На крутом склоне мотовездеход может перевернуться гораздо легче, чем при движении по ровной поверхности или пологим склонам.

КАК ИЗБЕЖАТЬ ОПАСНОСТИ

Не направляйте мотовездеход на склоны, которые могут оказаться слишком крутыми для вашей машины; сообразуйте с собственным опытом водителя.

Потренируйтесь в управлении мотовездеходом сначала на пологих склонах, а затем и на более крутых.

▲ ПРЕДОСТЕРЕЖЕНИЕ



ВОЗМОЖНАЯ ОПАСНОСТЬ

Неверная техника движения вверх по склону.

ЧТО МОЖЕТ ПРОИЗОЙТИ

Потеря управления, опрокидывание мотовездехода.

КАК ИЗБЕЖАТЬ ОПАСНОСТИ

При движении в гору соблюдайте инструкции, приведенные в настоящем Руководстве.

Перед подъемом внимательно исследуйте рельеф местности.

Не взбирайтесь на склоны со слишком скользкими и сыпучими поверхностями.

Перенесите центр тяжести вашего тела вперед.

Не совершайте резких нажатий на рычаг дроссельной заслонки и не переключайте резко передачи. Мотовездеход может опрокинуться.

Не выезжайте на вершину на высокой скорости. По другую сторону холма может находиться препятствие, обрыв, другое транспортное средство или человек.

▲ ПРЕДОСТЕРЕЖЕНИЕ**ВОЗМОЖНАЯ ОПАСНОСТЬ**

Неверная техника движения вниз по склону.

ЧТО МОЖЕТ ПРОИЗОЙТИ

Потеря управления, опрокидывание мотовездехода.

КАК ИЗБЕЖАТЬ ОПАСНОСТИ

При движении вниз по склону действуйте так, как рекомендовано в настоящем Руководстве.

ПРИМЕЧАНИЕ: Для торможения при движении вниз по склону применяется специальный прием.

Перед спуском внимательно исследуйте рельеф местности.

Перенесите центр тяжести вашего тела назад.

Никогда не спускайтесь с холма на высокой скорости.

Избегайте движения вниз по склону под углом, при котором мотовездеход сильно наклоняется на одну сторону. По возможности старайтесь двигаться по склону прямо вниз.

▲ ПРЕДОСТЕРЕЖЕНИЕ



ВОЗМОЖНАЯ ОПАСНОСТЬ

Неверная техника пересечения склона или поворота на склоне.

ЧТО МОЖЕТ ПРОИЗОЙТИ

Потеря управления, опрокидывание мотовездехода.

КАК ИЗБЕЖАТЬ ОПАСНОСТИ

Вы должны хорошо владеть техникой разворота на склоне, описанной в данном Руководстве. При повороте на любом склоне будьте осторожны.

По возможности избегайте движения по склонам крутых холмов.

При движении поперек склона:

Следуйте инструкциям, приведенным в данном Руководстве.

Избегайте движения по склонам со скользким или рыхлым покрытием.

Перенесите центр тяжести вашего тела в сторону вершины.

▲ ПРЕДОСТЕРЕЖЕНИЕ**ВОЗМОЖНАЯ ОПАСНОСТЬ**

Остановка двигателя, скатывание вниз по склону или неверная техника схода с мотовездехода при движении вверх по склону.

ЧТО МОЖЕТ ПРОИЗОЙТИ

Опрокидывание мотовездехода.

КАК ИЗБЕЖАТЬ ОПАСНОСТИ

При движении вверх по склону поддерживайте постоянную скорость и выбирайте соответствующую передачу.

Если вы теряете скорость движения:

Перенесите центр тяжести вашего тела в направлении вершины холма. Не совершайте резких нажатий на рычаг дроссельной заслонки и не переключайте резко передачи. Мотовездеход может опрокинуться.

Нажмите на рычаг тормоза.

После остановки машины задействуйте стояночный тормоз.

Сойдите с мотовездехода на сторону, обращенную к вершине, или на любую сторону, если мотовездеход стоит прямо.

Если мотовездеход начинает скатываться назад:

Перенесите центр тяжести вашего тела в направлении вершины холма. Не совершайте резких нажатий на рычаг дроссельной заслонки и не переключайте резко передачи. Мотовездеход может опрокинуться.

Если мотовездеход начинает скатываться, не пользуйтесь задним тормозом.

Плавное нажмите рычаг переднего тормоза.

После полной остановки машины включите задний тормоз и поставьте машину на стояночный тормоз.

Сойдите с мотовездехода на сторону, обращенную к вершине, или на любую сторону, если мотовездеход стоит прямо.

Разверните мотовездеход и сядьте на него, далее действуйте, как указано в настоящем Руководстве.

▲ ПРЕДОСТЕРЕЖЕНИЕ



ВОЗМОЖНАЯ ОПАСНОСТЬ

Неверная техника преодоления препятствий.

ЧТО МОЖЕТ ПРОИЗОЙТИ

Потеря управления, опрокидывание мотовездехода.

Мотовездеход может перевернуться.

КАК ИЗБЕЖАТЬ ОПАСНОСТИ

На незнакомой местности, прежде всего, проверьте, нет ли препятствий.

Не пытайтесь переехать через большие валуны или поваленные деревья.

Преодолевая препятствия, действуйте так, как рекомендовано в настоящем Руководстве.

▲ ПРЕДОСТЕРЕЖЕНИЕ**ВОЗМОЖНАЯ ОПАСНОСТЬ**

Неконтролируемая пробуксовка или занос.

ЧТО МОЖЕТ ПРОИЗОЙТИ

Потеря управления.

При внезапном возобновлении сцепления колес с дорогой возможно опрокидывание мотовездехода.

КАК ИЗБЕЖАТЬ ОПАСНОСТИ

Научитесь контролировать мотовездеход при пробуксовке или заносе на малой скорости и на ровной поверхности.

Во время движения по скользкой поверхности (например, по льду) будьте осторожны и поддерживайте малую скорость во избежание возникновения неконтролируемого заноса или пробуксовки.

▲ ПРЕДОСТЕРЕЖЕНИЕ



ВОЗМОЖНАЯ ОПАСНОСТЬ

Движение по глубокой воде или в быстром водном потоке.

ЧТО МОЖЕТ ПРОИЗОЙТИ

Возможно всплывание колес, что приведет к потере сцепления колес с дорогой, утрате контроля над мотовездеходом, и в результате — к несчастному случаю.

КАК ИЗБЕЖАТЬ ОПАСНОСТИ

Никогда не передвигайтесь на мотовездеходе по быстрым потокам, не заводите машину в водоем, глубина которого превышает допустимый уровень (см. ниже).

Проверьте глубину водоема, прежде чем въезжать в него. Уровень воды должен быть не выше подножек мотовездехода.

Помните, что эффективность мокрых тормозов снижается. После преодоления водной преграды проверьте тормоза. При необходимости, несколько раз приведите в действие тормоза, чтобы просушить тормозные колодки.

▲ ПРЕДОСТЕРЕЖЕНИЕ**ВОЗМОЖНАЯ ОПАСНОСТЬ**

Неверная техника движения задним ходом.

ЧТО МОЖЕТ ПРОИЗОЙТИ

Наезд на препятствие или человека, стоящего позади вас, что приведет к серьезной травме.

КАК ИЗБЕЖАТЬ ОПАСНОСТИ

Перед началом движения задним ходом убедитесь в отсутствии препятствий или людей позади вас. Двигайтесь на малой скорости.

▲ ПРЕДОСТЕРЕЖЕНИЕ



ВОЗМОЖНАЯ ОПАСНОСТЬ

Эксплуатация мотовездехода с нерекомендованным типом шин или с неправильно, или неравномерно накачанными шинами.

ЧТО МОЖЕТ ПРОИЗОЙТИ

Потеря управления, сдутие колес, проворачивание шины относительно колесных дисков, в результате чего увеличивается вероятность несчастного случая или аварии.

КАК ИЗБЕЖАТЬ ОПАСНОСТИ

Пользуйтесь только рекомендованным типом шин, который указан в настоящем Руководстве.

Постоянно поддерживайте в шинах требуемое давление воздуха, как указано в настоящем Руководстве.

Поврежденные колеса или шины должны быть немедленно заменены.

▲ ПРЕДОСТЕРЕЖЕНИЕ**ВОЗМОЖНАЯ ОПАСНОСТЬ**

Эксплуатация мотовездехода с недопустимыми изменениями конструкции.

ЧТО МОЖЕТ ПРОИЗОЙТИ

Неверная установка дополнительного оборудования или самостоятельная модификация конструкции мотовездехода изменяют его динамические качества, что, в некоторых ситуациях, может привести к аварии или несчастному случаю.

КАК ИЗБЕЖАТЬ ОПАСНОСТИ

Не изменяйте конструкцию мотовездехода. Все детали и принадлежности, устанавливаемые на мотовездеходе, должны быть изготовлены или рекомендованы компанией BRP, либо спроектированы специально для данной модели мотовездехода. Все оборудование также должно быть правильно установлено. Если у вас есть какие-либо вопросы, обращайтесь к дилеру Can-Am.

Не устанавливайте пассажирское сиденье и не используйте для перевозки пассажира багажники. Изменение конструкции мотовездехода с целью увеличения мощности и скорости лишает вас права на гарантийное обслуживание. В некоторых странах изменение конструкции мотовездехода, включая демонтаж деталей двигателя или системы выпуска отработавших газов, запрещено законом.

▲ ПРЕДОСТЕРЕЖЕНИЕ



ВОЗМОЖНАЯ ОПАСНОСТЬ

Перегрузка мотовездехода, нарушение правил перевозки или буксировки груза.

ЧТО МОЖЕТ ПРОИЗОЙТИ

Ухудшение управляемости, что может привести к аварии.

КАК ИЗБЕЖАТЬ ОПАСНОСТИ

Предельная нагрузка на мотовездеход, указанная в Руководстве, учитывает вес водителя, груза и дополнительных принадлежностей. Не перегружайте мотовездеход.

Перевозимый груз должен быть правильно распределен и надежно закреплен.

При перевозке груза или буксировке прицепа снизьте скорость. Оставляйте больше места для торможения.

При перевозке груза или буксировке прицепа строго следуйте инструкциям, приведенным в данном Руководстве.

⚠ ПРЕДОСТЕРЕЖЕНИЕ



V03M01Q

ВОЗМОЖНАЯ ОПАСНОСТЬ

Транспортировка легковоспламеняющихся и взрывоопасных веществ.

ЧТО МОЖЕТ ПРОИЗОЙТИ

Серьезные травмы или гибель людей.

КАК ИЗБЕЖАТЬ ОПАСНОСТИ

Не перевозите легковоспламеняющиеся и взрывоопасные вещества.

БЕЗОПАСНОЕ ВОЖДЕНИЕ

Для того чтобы в полной мере испытать радость и удовольствие от езды на мотовездеходе, вы должны знать и неукоснительно соблюдать определенные правила техники безопасности. Некоторые правила могут быть для вас новыми и незнакомыми, другие — известными и вполне очевидными. Несмотря на это мы просим вас найти несколько минут, чтобы прочитать настоящее Руководство, прежде чем приступить к эксплуатации мотовездехода.

Даже если подросток достиг возраста, при котором можно управлять определенным типом мотовездехода, у него может не хватить навыков, возможностей и зрелости суждения для безопасного управления мотовездеходом, что может привести к серьезной аварии.

Только взрослый, близкий человек может сказать, готов ли подросток к управлению мотовездеходом, понимает ли он правила, которым должен подчиняться.

Лица с психическими и физическими недостатками, как и те, кто слишком любит рисковать, чаще всего попадают в аварии, которые заканчиваются серьезными травмами или гибелью. Мотовездеходы не похожи друг на друга — у каждого свои особенности. Вы должны хорошо изучить характер своей машины.

Изучите устройство мотовездехода и назначение всех органов управления, прежде чем садиться за руль. Потренируйтесь в каком-либо безлюдном, безопасном месте, привыкните к реакции мотовездехода на управляющие воздействия. Первые поездки совершайте на малой скорости. Для движения на высокой скорости вам потребуются немалые знания и практический опыт, а также подходящие условия.

Условия вождения меняются от места к месту. Каждое из них подвержено изменениям погодных условий, которые могут радикально различаться каждый раз и от сезона к сезону.

Движение по песку отличается от движения по снегу или через леса и болота. Каждый вид местности предполагает разную степень осведомленности и подготовки. Полагайтесь на свой рассудок. Всегда двигайтесь с осторожностью. Пожалуйста, не идите на неоправданный риск, который может поставить вас в затруднительное положение или привести к получению травм.

Не стоит думать, что мотовездеход способен пройти где угодно. Любое углубление, обрыв, рыхлый участок внезапно встретившиеся в пути, могут стать причиной опрокидывания мотовездехода. Здесь можно только посоветовать быть всегда внимательным и выбирать безопасный маршрут. Если опрокидывание уже нельзя предотвратить, то немедленно сойдите с мотовездехода... В сторону, ПРОТИВОПОЛОЖНУЮ опрокидыванию.

Мы рекомендуем проведение ежегодного освидетельствования вашего транспортного средства на предмет соответствия его требованиям безопасности. Для получения более подробной информации обратитесь к официальному дилеру Can-Am. Рекомендуется проведение предсезонной подготовки вашего транспортного средства силами сотрудников авторизованного дилерского центра BRP. Каждое ваше посещение официального дилерского центра BRP — это хорошая возможность для его сотрудников проверить, не распространяется ли на ваше транспортное средство какая-либо кампания по безопасности. Мы также рекомендуем вам своевременно посетить официальный дилерский центр, если вам стало известно о проведении каких-либо кампаний, касающихся безопасности.

По вопросам приобретения дополнительного оборудования также обращайтесь для консультации к авторизованному дилеру BRP.

Контрольный осмотр мотовездехода перед поездкой**▲ ПРЕДОСТЕРЕЖЕНИЕ**

Выполняйте контрольный осмотр перед каждой поездкой для выявления потенциальных проблем, которые могут возникнуть при эксплуатации. Контрольный осмотр поможет вам отследить износ или разрушение какого либо узла до того как это перерастет в проблему. Устраните любую обнаруженную неисправность, чтобы избежать поломки или несчастного случая.

Прежде чем приступить к эксплуатации мотовездехода, водитель должен выполнить контрольный осмотр в соответствии с приведенным ниже контрольным листом.

Контрольный лист осмотра мотовездехода перед поездкой**Перед запуском двигателя (ключ в положении «OFF»)**

УЗЕЛ, СИСТЕМА	ОПЕРАЦИЯ	✓
Эксплуатационные жидкости	Проверить уровень топлива, моторного масла и охлаждающей жидкости	
Утечки	Осмотреть поверхность под мотовездеходом на наличие следов утечек	
Рулевое управление	Убедиться, что детали рулевого управления перемещаются свободно и без заеданий, а повороту руля из одного крайнего положения в другое ничто не мешает	
Рычаг дроссельной заслонки	Несколько раз нажать и отпустить рычаг дроссельной заслонки, чтобы убедиться в исправности и плавной работе тросового привода дросселя. После отпускания рычаг должен самостоятельно возвращаться в исходное положение	
Стояночный тормоз	Привести в действие стояночный тормоз и убедиться, что он функционирует нормально	
Шины	Проверить состояние шин и давление воздуха в них	
Колеса	Осмотреть колеса и убедиться в отсутствии повреждений и люфтов, а также проверить затяжку гаек крепления колеса	
Радиатор	Убедиться, что радиатор чистый	
Приводная цепь и звездочки	Осмотреть звездочки на наличие износа или повреждений	
	Проверить регулировку и смазку приводной цепи и направляющей	
Сиденье	Убедиться, что сиденье водителя правильно установлено и надежно закреплено	
Груз	Если вы собираетесь везти какой-то груз, помните, что грузоподъемность мотовездехода ограничена — сверьтесь с паспортными данными вашей модели. Груз должен быть надежно закреплен на багажниках, если они установлены	
Сервисный отсек и багажное отделение	Убедиться, что сервисный отсек и багажное отделение надежно заперты	
Рама и подвеска	Работая под мотовездеходом, осмотреть и, при необходимости, очистить детали рамы и подвески	

Перед запуском двигателя (ключ в положении «ON»)

УЗЕЛ, СИСТЕМА	ОПЕРАЦИЯ	✓
Сигнальные лампы	Проверить функционирование сигнальной лампы температуры двигателя (в течение нескольких первых секунд после поворачивания ключа зажигания в положение «ON»)	
	Убедиться, что сигнальные лампы нейтрали и заднего хода включаются, когда рычаг переключения передач находится в соответствующем положении	
Световые приборы	Проверить функционирование и, при необходимости, очистить фары и задние фонари	
	Проверить функционирование дальнего и ближнего света фар	
	Проверить функционирование стоп-сигналов	
Двигатель	Убедиться, что топливный кран находится в положении «ON»	

После запуска двигателя

УЗЕЛ, СИСТЕМА	ОПЕРАЦИЯ	✓
Сигнальные лампы	Убедиться, что сигнальная лампа температуры двигателя погасла (если лампа продолжает гореть, остановите двигатель)	
Рычаг переключения передач	Проверить функционирование рычага переключения передач (установив его в положения «F», «N» и «R»)	
Тормозная система	Двигаясь вперед на невысокой скорости, поочередно нажать рычаг и педаль тормоза. Тормоза должны полностью приводиться в действие. После отпускания и рычаг, и педаль должны возвращаться в исходные положения	
Выключатель двигателя	Проверить функционирование выключателя двигателя	
Замок зажигания	Запустив и остановив двигатель, убедиться, что замок зажигания функционирует нормально	

Экипировка

Одеваться, конечно, надо по погоде. Одевайтесь в расчете на самую низкую температуру, указанную в прогнозе. Помните о важности правильного выбора нижнего белья, которое непосредственно контактирует с кожей и является первым теплоизолирующим слоем. Тем не менее, соображения безопасности требуют, чтобы водитель надевал защитный шлем установленного образца, средства защиты глаз, надлежащую обувь, перчатки, куртку (рубашку) с длинными рукавами и длинные прочные брюки. Этот тип экипировки обеспечит вам защиту от некоторых опасностей, с которыми вы можете встретиться в пути. Не следует надевать предметы одежды с развевающимися концами (например, шарфы), которые могут попасть в детали мотовездехода или запутаться в ветках деревьев. В солнечный день можно надеть солнцезащитные очки. Очки со специальными светофильтрами помогут оценить характер местности и вовремя заметить его изменение. Солнечные очки рекомендуется надевать только в дневное время.



Перевозка пассажиров

Перевозка пассажиров на мотовездеходах данного типа не допускается. Сиденье мотовездехода удлинено лишь для того, чтобы водитель мог перемещаться по нему при совершении маневров, а не для перевозки пассажира (-ов). Перевозка пассажира ухудшает управляемость и устойчивость мотовездехода.

Перевозка грузов

Любой груз, размещенный на мотовездеходе, ухудшает его устойчивость и управляемость, а также является причиной увеличения длины тормозного пути мотовездехода. Ни в коем случае не следует перегружать мотовездеход сверх нормы, смотрите приведенную ниже таблицу. Всегда проверяйте, что груз закреплен, правильно размещен и не мешает вам управлять мотовездеходом, избегайте преодоления подъемов и движения по пересеченной местности. Плохо закрепленный груз может упасть и создать аварийную ситуацию. Не перевозите груз, выступающий за габариты мотовездехода и/или задевающий за посторонние предметы, кусты и ветки деревьев. Не перевозите груз, закрывающий фары или задний фонарь.

При перевозке груза или буксировке прицепа снизьте скорость в соответствии с дорожными условиями. Оставляйте больше места для торможения. Груз на багажниках размещайте как можно ниже, чтобы понизить центр тяжести машины.

Рабочее применение мотовездехода

Мотовездеход поможет вам справиться с различными ЛЕГКИМИ работами, например, уборка снега или перевозка груза. У вашего дилера Can-Am вы можете купить любые аксессуары для работы с мотовездеходом. Но не требуйте от вашей машины невозможного. Перегрузка мотовездехода приводит к быстрому выходу из строя его узлов и деталей. Любое дополнительное приспособление должно быть правильно установлено и в дальнейшем использовано в соответствии с назначением и инструкциями изготовителя. Не перенапрягайтесь сами при загрузке и разгрузке мотовездехода.

Прогулки на мотовездеходе

Ваш отдых и развлечения не должны мешать окружающим. Уважайте законные права и интересы других людей. Не выезжайте на трассы для снегоходов, тропы для конных верховых прогулок, гоночные трассы и трассы для горных велосипедов. Всегда держитесь правой стороны трассы, не двигайтесь зигзагом, из стороны в сторону. Всегда будьте готовы уступить дорогу встречному транспортному средству.

Вступите в местный клуб любителей ATV. В клубе вас обеспечат картами местности, опытные водители поделятся информацией, дадут полезные советы. Если такого клуба нет в вашем районе, организуйте его сами. Групповые поездки и клубные мероприятия интересны и полезны.

Во время движения держитесь на безопасном расстоянии от других транспортных средств. Оцените скорость движения, окружающую обстановку, состояние своего мотовездехода — и это подскажет вам, какую дистанцию можно считать безопасной в том или ином случае. Помните, что мотовездеход не может остановиться мгновенно.

Отправляясь в дорогу, сообщите своим близким или друзьям, где вы намерены побывать и когда планируете вернуться.

Если вы собираетесь долго пробыть в пути, запаситесь дополнительными инструментами и аварийным оборудованием. Заранее продумайте, где вы будете заправляться в пути. Будьте готовы к встрече со всеми возможными условиями, в которых вы можете оказаться.

Аптечка первой медицинской помощи	Разводной ключ
Мобильный телефон	Нож
Липкая лента (скотч)	Фонарь
Веревка	Очки с цветными линзами
Запасные лампы	Карта маршрута
Возимый комплект инструментов	Запас пищи

Окружающая среда

Мотовездеход хорош тем, что дает вам возможность уйти с проторенных дорог, побывать в нетронутых уголках дикой природы. Но при этом ваше отношение к природе должно быть особенно бережным. Не заезжайте в экологически закрытые зоны. Не ездите по полям, не мните кустарник, не валите молодые деревья, не разрушайте слабый покров почвы непрерывной пробуксовкой колес. Относитесь к окружающей среде бережно.

Данный мотовездеход может стать причиной возгорания вследствие скопления загрязнений рядом с компонентами системы выпуска отработавших газов или вблизи термонагруженных конструктивных элементов двигателя и их последующего возгорания и падения в сухую траву. По возможности избегайте движения по сырым участкам, через болото или высокую траву, где создаются благоприятные условия для скопления загрязнений. Если движения в таких условиях избежать не удастся, осмотрите мотовездеход и удалите загрязнения из теплонагруженных областей.

Во многих странах преследование на мотовездеходах диких животных запрещено законом. Животное, преследуемое моторизованным гонщиком, может погибнуть от истощения. Если вам в пути встретилось дикое животное, остановитесь и понаблюдайте за ним в тишине. Это впечатление останется с вами на всю жизнь.

Следуйте правилу: «Что привез — то и увези». Не оставляйте после себя мусор. Не разводите костры. Если же у вас есть разрешение на это, то выбирайте места, безопасные в пожарном отношении. Ущерб, нанесенный природе, скажется на вас и на других людях, как сейчас, так и в будущем.

Относитесь с уважением к правам землевладельцев. Получите разрешение на проезд по частной территории. Берегите посевы, не пугайте домашних животных. Если вы открыли ворота для проезда, не забудьте закрыть их за собой.

Не засоряйте ручьи, реки, озера. Следите за исправностью своего мотовездехода, и особенно за состоянием двигателя и системы выпуска отработавших газов.

Конструктивные ограничения

Ваш мотовездеход обладает хорошим запасом прочности для машин своего класса, но все же он остается легким транспортным средством, и возможности его ограничены.

Любое увеличение нагрузки на ту или иную систему немедленно сказывается на эксплуатационных качествах мотовездехода.

Эксплуатация на пересеченной местности

Движение по пересеченной местности достаточно опасно. Любая местность, неподготовленная для транспортного движения, всегда непредсказуема (изменение характера почвы, уклоны, перепады высоты и пр.). К походу по незнакомой местности необходимо серьезно готовиться.

Водитель на незнакомой местности должен постоянно искать самый безопасный путь и следить за тем, что находится впереди мотовездехода. Ни в коем случае нельзя доверять руль слабо подготовленному водителю.

Основные указания по вождению и мерам безопасности

Внимательность, осторожность, опыт и умение — вот, что защитит вас от всех неприятностей.

Если есть хотя бы малейшее сомнение в том, что мотовездеход сможет преодолеть участок пути, отличающийся особой сложностью, лучше сразу поискать объездной маршрут.

Вне дорог главное — мощность, сцепление и тяга, а вовсе не скорость. Выбирайте скоростной режим, соответствующий характеру местности, условиям видимости и вашему водительскому опыту.

Внимательно смотрите за тем, что ждет вас впереди. Любое неожиданное препятствие (камень, пень, яма и пр.) может стать причиной опрокидывания мотовездехода.

Не отправляйтесь в путь на мотовездеходе с неисправными органами управления.

Перед началом движения задним ходом убедитесь, что позади мотовездехода нет никаких препятствий и людей. Двигайтесь медленно, не делайте резких поворотов.

Компания BRP рекомендует во время движения задним ходом занимать на мотовездеходе положение сидя. Не вставайте. Вес вашего тела переместится вперед, по направлению к рычагу дроссельной заслонки, что может стать причиной неожиданного ускорения и потери контроля над мотовездеходом.

При остановке мотовездехода пользуйтесь стояночным тормозом. Это особенно важно при остановке на склоне. Колеса груженого мотовездехода, тем более стоящего на крутом склоне, должны быть заблокированы с помощью камней или кирпичей. Если вы не планируете использовать мотовездеход продолжительное время, а также во время транспортировки устанавливайте рычаг переключения передач в положение «F» и перекрывайте топливный кран.

Движение вверх по склону

В силу своих технических характеристик мотовездеход прекрасно берет подъемы, но имейте в виду, что опрокидывание может произойти даже при хорошей тяге машины. Например, на крутом склоне в какой-то момент движения центр тяжести машины внезапно оказывается смещенным назад, и мотовездеход опрокидывается. Мотовездеход может легко справиться с такими условиями движения, однако, когда передняя часть достигнет вершины, произойдет перераспределение веса на заднюю часть мотовездехода и может произойти опрокидывание.

То же самое может произойти, если в склоне холма встретится какой-то залегающий объект, который резко приподнимет переднюю часть мотовездехода. Всегда имейте в запасе обходной маршрут. Постарайтесь сначала узнать, что представляют собой склоны, по которым вам предстоит двигаться.

Неплохо было бы также знать, что находится по другую сторону холма. Там может оказаться такой обрыв, по которому не удастся съехать.

Движение под гору

При подъеме мотовездеход может преодолеть большую крутизну, чем при спуске. Поэтому важно заранее подумать, взбираясь на холм, как потом спуститься с его вершины.

Торможение при спуске может привести к тому, что вы покатитесь юзом, как на санях. На спуске держите постоянную скорость и даже чуть ускоряйтесь, чтобы не терять контроль над мотовездеходом.

Движение вдоль склона

По возможности избегайте такого маневра. Если же к этому вас принуждает какая-то необходимость, то будьте внимательны и примите все необходимые меры предосторожности. Движение вдоль крутого подъема может стать причиной опрокидывания. Кроме этого, на скользком или сыпучем склоне мотовездеход может бесконтрольно скользить вниз. Не пытайтесь во время скольжения развернуть мотовездеход в направлении подошвы холма. Остерегайтесь посторонних предметов, впадин и оседаний грунта, которые могут резко поднять один борт мотовездехода и перевернуть его.

Обрывы

Когда колеса наезжают на пустоту, мотовездеход теряет «почву под ногами» и обычно останавливается. Если провал достаточно крутой и глубокий, то мотовездеход «ныряет» и опрокидывается.

▲ ПРЕДОСТЕРЕЖЕНИЕ**Не пытайтесь преодолевать обрывы. Выберите другой маршрут.****Движение по снежной поверхности**

При проведении проверки мотовездехода перед выездом особое внимание обратите на места, где скопление снега и/или льда может стать причиной ухудшения видимости световых приборов, засорения вентиляционных отверстий и радиатора (препятствовать функционированию вентилятора системы охлаждения), мешать функционированию органов управления. Перед началом движения на мотовездеходе проверьте работоспособность рулевого управления, привода дроссельной заслонки и органов управления тормозной системы (рычагов и педали), убедитесь, что они перемещаются плавно и без заеданий.

При движении мотовездехода по снежной поверхности сцепление шин с покрытием значительно ухудшается и управляемость мотовездехода изменяется. На поверхностях с низким коэффициентом сцепления отклики мотовездехода на движения рулем на так «прозрачны» и точны, длина тормозного пути увеличивается, а динамические свойства ухудшаются. Снизьте скорость движения и не нажимайте резко на рычаг управления дроссельной заслонкой. Это приведет к пробуксовке шин и, возможно, к заносу мотовездехода. По возможности избегайте экстренных торможений. Это может стать причиной скольжения мотовездехода. Также целесообразно снижать скорость перед выполнением маневра, это позволит предотвратить потерю контроля над мотовездеходом.

Рыхлый снег, поднимаемый мотовездеходом при движении, может оседать (таять) на компонентах мотовездехода, например, тормозных дисках. Вода, снег или лед могут стать причиной снижения эффективности тормозной системы мотовездехода. Периодически, даже если в настоящий момент снижение скорости движения мотовездехода не требуется, приводите в действие тормозную систему, в целях предотвращения скопления снега или льда и просушки ее компонентов (дисков и колодок). Убедившись в безопасности маневра, вы можете проверить сцепление шин с поверхностью и оценить реакцию мотовездехода на управляющие воздействия. Не допускайте скопления снега и льда на педали тормоза, подножках, рычаге тормоза и управления дроссельной заслонкой. Регулярно очищайте от снега сиденье, рукоятки и световые приборы.

Крупные камни и пни, скрывающиеся под снегом, а также мокрый снег могут стать причиной застревания мотовездехода. Будьте бдительны, старайтесь заметить видимые признаки, указывающие на наличие таких препятствий. В случае возникновения сомнений объезжайте подозрительные места. Не двигайтесь по замерзшим руслам рек, предварительно не убедившись, что толщины льда достаточно, чтобы выдержать вес мотовездехода. Помните: толщины льда, достаточной для того, чтобы выдержать снегоход, может оказаться недостаточно для мотовездехода аналогичного веса, потому что суммарная площадь пятна контакта четырех шин меньше, чем у гусеницы и лыж.

В целях повышения уровня комфорта и предотвращения обморожения одевайтесь в соответствии с погодными условиями.

По окончании поездки очищайте корпус и все подвижные компоненты мотовездехода (компоненты тормозной системы, рулевого управления, системы привода, а также органы управления, вентилятор системы охлаждения и т. п.) от налипшего снега и льда. Мокрый снег со временем превратится в лед и его будет сложнее удалить в ходе проведения контрольного осмотра мотовездехода перед поездкой.

Техника вождения

Неправильный выбор скоростного режима, не соответствующий вашим навыкам управления или условиям движения, может приводить к получению травм. Выбирайте безопасную скорость движения. Статистика свидетельствует, что превышение скорости при выполнении поворота является главной причиной всех происшествий. Помните, что мотовездеход — достаточно тяжелая машина! Она способна нанести серьезную травму при опрокидывании. Во избежание опрокидывания мотовездехода на склонах или пересеченной местности, а также при маневрировании всегда применяйте правильные приемы управления.

Конструкцией данного мотовездехода не предусмотрено выполнение прыжков, его конструктивные элементы не в состоянии полностью поглотить большую энергию удара, возникающую при выполнении таких трюков, — часть этой энергии может передаваться водителю. Езда на задних колесах — это верный способ опрокинуть тяжелую машину на себя, но при этом могут пострадать и посторонние люди. Выполнение любого из этих двух приемов очень опасно — следует избегать их.

Вы полностью будете контролировать машину лишь в том случае, если обе ваши руки держат руль, а все приборы и органы управления находятся в зоне досягаемости. То же справедливо и для ваших ног. Во избежание травм постоянно держите обе ноги на подножках. Не пытайтесь с помощью ног помочь маневрам мотовездехода — это, как правило, заканчивается травмами.

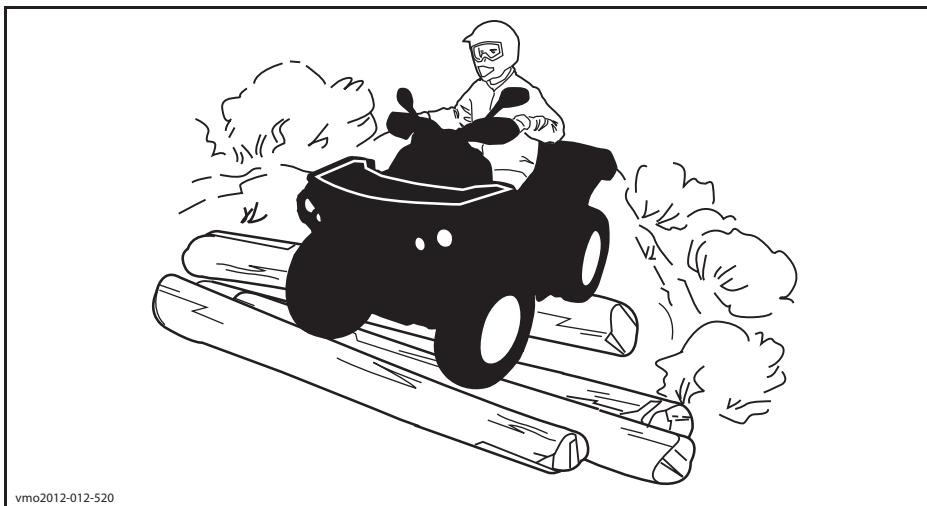

Мотовездеход имеет хорошую подвеску, тем не менее, тряска во время движения по поверхности, напоминающей стиральную доску, может быть очень неприятной и даже стать причиной травмирования спины. Может потребоваться занять положение стоя или с согнутыми ногами. Снизьте скорость и преодолите подобный участок полустоя — согнутые ноги будут принимать на себя часть энергии ударов.

Данный мотовездеход не предназначен для движения по дорогам с покрытием (во многих странах это запрещено законом). При движении по дорогам возможно столкновение с другим транспортным средством.

Шины мотовездехода не предназначены для движения по дорогам с покрытием. Кроме того, данный мотовездеход не имеет дифференциала заднего моста (задние

колеса всегда вращаются с одинаковой скоростью). Это является причиной значительного ухудшения управляемости при движении по дороге с покрытием.

Передвигаясь по дороге или обочине, вы можете ввести в заблуждение прочих участников движения, особенно если у вас включены фары.

Если вы пересекаете дорогу в составе колонны, то ведущий должен сойти со своего мотовездехода и обеспечить проезд колонны. Затем с помощью замыкающего водителя пройти перекресток последним. Не выезжайте на тротуары. Это место только для пешеходов.

Водоем на пути — большая опасность. В глубоком водоеме мотовездеход может всплыть и перевернуться. Проверьте глубину водоема и скорость потока, прежде чем принять решение о его штурме. Пересечение водоема допускается лишь в том случае, если уровень воды не поднимается выше подножек мотовездехода. Остерегайтесь подводных камней, растений, полузатопленных бревен и скользкой поверхности как при движении по водоему, так и при съезде/выезде из него — это может привести к потере сцепления колес с дорогой. Не выезжайте в воду на большой скорости. Вода резко тормозит мотовездеход, и вы просто можете вылететь со своего водительского места.

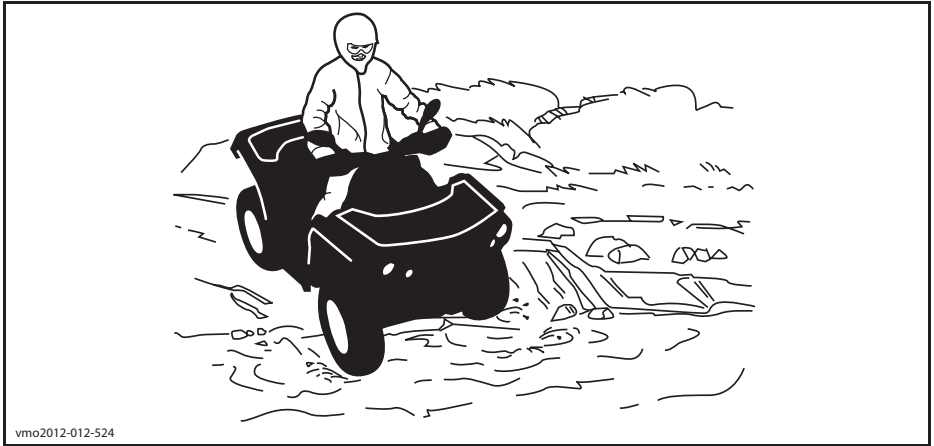

vmo2012-012-524

Попадание воды на тормозные механизмы оказывает неблагоприятное влияние на эффективность тормозной системы. После преодоления водной преграды, движения по грязи или снегу просушите тормозные колодки, несколько раз приведя тормоза в действие.

На подходе к водоему почва обычно бывает топкая, болотистая. Здесь вас могут ждать разного рода ловушки и провалы. Будьте к этому готовы. Будьте бдительны, остерегайтесь крупных камней, бревен и т. п., частично скрытых растительностью.

Если вам предстоит пересечь замерзший водоем, проверьте толщину и прочность ледяного покрова и примите решение, способен ли он выдержать вес мотовездехода и груза вместе с вашим собственным весом. Если вы замечаете промоины, то знайте — это верный признак того, что лед имеет разную толщину. При малейших сомнениях в прочности льда откажитесь от попытки пересечения замерзшего водоема.

На льду управляемость мотовездехода резко ухудшается. Снизьте скорость движения и не нажимайте резко на рычаг управления дроссельной заслонкой. Это приведет лишь к пробуксовке и возможному опрокидыванию. Избегайте резкого торможения. Это также может привести к неконтролируемому скольжению и пере-

ворачиванию мотовездехода. Ледяная пыль опасна тем, что она забивает механизмы мотовездехода и лишает его управляемости.

Езда по снегу может снижать эффективность торможения. Аккуратно снижайте скорость и оставляйте больше места для торможения. Брызговики для защиты от снега могут вызывать отложения льда или скапливание снега на компонентах тормозной системы или органах управления. Используйте тормоза чаще, чтобы избежать накопления льда или снега. Для получения дополнительной информации о движении по покрытой снегом поверхности см. разделы *БЕЗОПАСНОЕ ВОЖДЕНИЕ*.

Езда по барханам или снежным сугробам может быть очень увлекательной, если вы будете придерживаться определенных правил безопасности. Когда песок или снег влажный, глубокий или мелкодисперсный, мотовездеход начинает скользить, проваливаться и, в конце концов, может застрять. Если это происходит, найдите более надежную опорную поверхность. В этой обстановке следует двигаться на малой скорости и внимательно наблюдать за состоянием грунта.

Во время путешествия по песчаным дюнам рекомендуем выставить на мотовездеходе высокий флагшток с предупредительным флагом. Таким образом, вы обозначите свое присутствие и местоположение другим любителям экзотических прогулок. Если вы заметите по ходу движения другой такой же флажок, удвойте внимание. В иных обстоятельствах (например, во время поездки в лес) флагшток вам ни к чему, и его надо снять.

Движение по мелким камням или гравию очень напоминает движение по льду. На таком покрытии мотовездеход может легко заскользить и перевернуться, особенно на большой скорости. Тормозной путь также становится больше. Имейте в виду, что при ускорении колеса вашего мотовездехода выбрасывают камни, которые могут ранить других водителей, находящихся позади вас. Ни при каких обстоятельствах не делайте этого умышленно.

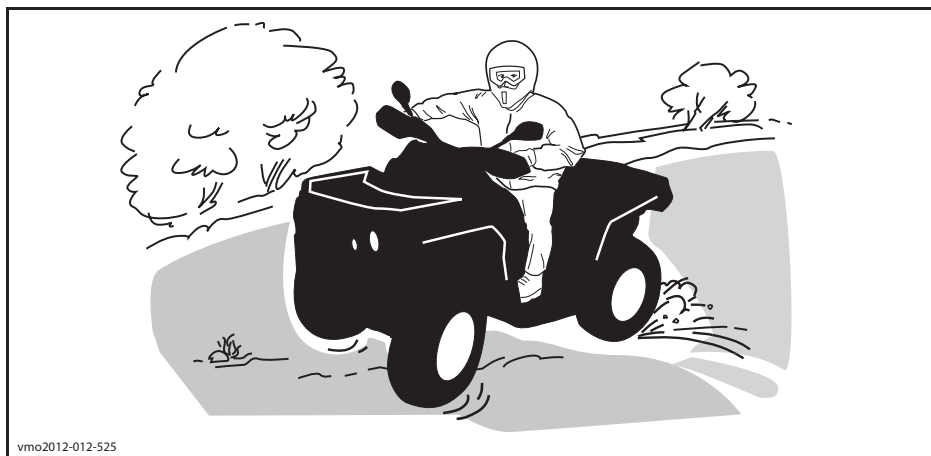

При заносе или скольжении поверните руль в сторону заноса, чтобы восстановить контроль над машиной. Ни в коем случае не совершайте резких торможений и не допускайте блокировки колес мотовездехода.

Следуйте указаниям знаков, которые установлены на трассе. Они установлены на трассе ради вашей безопасности и безопасности других людей.

Любое препятствие на пути представляет собой опасность и требует повышенного внимания. Это, прежде всего, крупные валуны, поваленные деревья, скользкий или рыхлый грунт, ограды, столбы, насыпи и провалы. По возможности избегайте таких препятствий. Помните, что некоторые препятствия слишком велики или их преодоление слишком опасно — избегайте таких препятствий. Небольшие камни и поваленные деревья следует переезжать под углом 90°. Привстаньте на подножках, согните ноги в коленях. Выберите подходящую скорость, не ускоряйтесь резко. Крепко возьмитесь за рукоятки руля. Перенесите вес вашего тела назад и начинайте штурм препятствия. Не пытайтесь оторвать передние колеса от земли. Будьте осторожны, так как препятствие может оказаться скользким или подвижным.

При движении по склону важны два момента: первый — готовность к внезапному изменению характера грунта, появлению препятствия и пр., и второй — правильный выбор положения центра тяжести тела.

При остановке мотовездехода пользуйтесь стояночным тормозом. Это особенно важно при остановке на склоне. Колеса груженого мотовездехода, тем более стоящего на крутом склоне, должны быть заблокированы с помощью камней или кирпичей.

Подъем на холм

Прежде чем приступить к преодолению подъема, необходимо вспомнить некоторые простые правила. Штурм подъема должен выполняться подготовленными водителями. Начинайте с пологих склонов. Двигайтесь прямо вверх по склону и перенесите вес тела вперед, по направлению к вершине. Прежде чем приступить к штурму, обопритесь ногами на подножки и увеличьте скорость движения. Двигаясь по склону, старайтесь поддерживать постоянную скорость движения и, во избежание изменения скорости, не допускайте резких изменений положения рычага дроссельной заслонки. Крутой уклон или резкое изменение профиля местности, или наезд одного колеса на препятствие может нанести сильный удар по стабильности в результате подъема передней части мотовездехода, увеличивая риск опрокидывания. Слишком большая крутизна некоторых склонов не позволяет выполнить безопасную остановку или вернуться после неуспешной попытки преодоления. По возможности избегайте крутых склонов. Если вы не проявляете осторожность, возможно опрокидывание мотовездехода при преодолении подъема. Если склон оказался слишком крут, и вы чувствуете, что машина может покатиться назад, включите тормоз, но остерегайтесь скольжения. Сойдите с мотовездехода и выполните К-образный разворот (при этом находитесь на стороне, обращенной к вершине холма, руки постоянно держите на рычаге тормоза и медленно разверните мотовездеход так, чтобы его задняя часть была обращена в сторону вершины холма). Всегда сходите с машины в направлении вершины холма, держась подальше от вращающихся колес. Не пытайтесь удержать мотовездеход, когда он начал опрокидываться. Отойдите в сторону. Не выезжайте на гребень холма на высокой скорости. За ним может оказаться крутой обрыв.

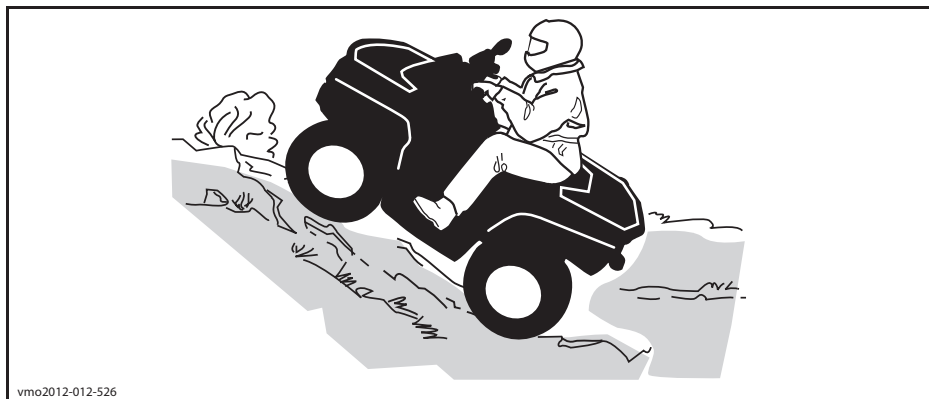

vmo2012-012-526

Спуск с холма

Перенесите вес вашего тела назад. Чтобы предотвратить скольжение, плавно нажимайте рычаг тормоза. Не скатывайтесь с холма по инерции или на нейтрали. По возможности избегайте крутых склонов. Если вы не проявляете осторожность, возможно опрокидывание мотовездехода при спуске.

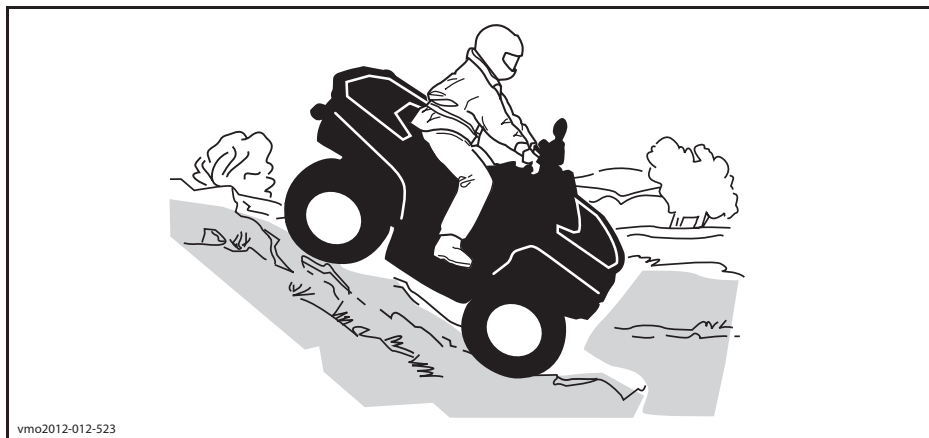

vmo2012-012-523

Движение вдоль склона

Во время движения вдоль склона холма равновесие мотовездехода **очень легко** может быть нарушено. Старайтесь выбирать другие маршруты. Если вам все же приходится двигаться вдоль склона, то **ПОСТОЯННО** держите свое тело с наклоном в сторону вершины... и будьте готовы быстро спрыгнуть с мотовездехода именно в эту сторону в случае опасности. **Не пытайтесь удержать мотовездеход от переворачивания.**



vmo2012-012-527

В тексте Руководства по эксплуатации важная информация выделена следующим образом:

▲ ПРЕДОСТЕРЕЖЕНИЕ

Текст в рамке содержит инструкции, нарушение которых может привести к авариям, несчастным случаям, травмам или гибели людей.

ПРЕДУПРЕЖДАЮЩИЕ НАКЛЕЙКИ И ЯРЛЫКИ

Предупреждающие наклейки и ярлыки

На корпусе мотовездехода закреплены наклейки с важной информацией, касающейся вашей безопасности.

Владелец и водитель мотовездехода должны знать и понимать содержание указаний и предупреждений, содержащихся в наклейках.

▲ ПРЕДОСТЕРЕЖЕНИЕ

- Найдите и внимательно прочитайте Руководство по эксплуатации.
- Нарушение правил эксплуатации мотовездехода может привести к получению **СЕРЬЕЗНЫХ ТРАВМ** и даже **ЛЕТАЛЬНОМУ ИСХОДУ**. Следуйте всем инструкциям и предупреждениям.
- Всегда используйте средства защиты органов слуха.
- Всегда используйте одобренный к применению защитный шлем и защитную экипировку.
- Движение по дорогам общего пользования запрещено.
- Перевозка пассажира не допускается.
- Эксплуатация мотовездехода в состоянии алкогольного, наркотического и токсического опьянения не допускается.

G

МОДЕЛЬ ОБЩЕГО НАЗНАЧЕНИЯ

ДАнный МОТОВЕЗДЕХОД ПРЕДНАЗНАЧЕН ТОЛЬКО ДЛЯ АКТИВНОГО ОТДЫХА ИЛИ ХОЗЯЙСТВЕННОГО ИСПОЛЬЗОВАНИЯ

ПЕРЕВОЗКА ПАССАЖИРА НЕ ДОПУСКАЕТСЯ

МИНИМАЛЬНО ДОПУСТИМЫЙ ВОЗРАСТ ВОДИТЕЛЯ — 16 ЛЕТ

РЕКОМЕНДУЕТСЯ ПРОЙТИ КУРС ОБУЧЕНИЯ ВОЖДЕНИЮ МОТОВЕЗДЕХОДА. ДЛЯ ПОЛУЧЕНИЯ ДОПОЛНИТЕЛЬНОЙ ИНФОРМАЦИИ ОБРАЩАЙТЕСЬ К АВТОРИЗОВАННОМУ ДИЛЕРУ.

ПОЛУЧИТЕ У АВТОРИЗОВАННОГО ДИЛЕРА ИНФОРМАЦИЮ, КАСАЮЩУЮСЯ ДЕЙСТВУЮЩЕГО ЗАКОНОДАТЕЛЬСТВА В ОБЛАСТИ ЭКСПЛУАТАЦИИ МОТОВЕЗДЕХОДОВ.

ДАнный ЯРЛЫК НЕ ДОЛЖЕН СНИМАТЬСЯ ПЕРЕД ПРОДАЖЕЙ

704903930

















704903930A

СВЕДЕНИЯ О ДВИГАТЕЛЕ:

XXXXXX

СЕРТИФИКАТ ERA

NER (НОРМАЛИЗОВАННЫЙ ПОКАЗАТЕЛЬ ВЫБРОСА) =

ПО ШКАЛЕ ОТ 0 ДО 10 (0 — САМЫЙ ЧИСТЫЙ ВЫХЛОП)

*ПРИ ПРОДАЖЕ ТАБЛИЧКА НЕ СНИМАЕТСЯ



704901107

vm02006-005-009_en

ТИПОВОЙ ВАРИАНТ

Расположение предупреждающих наклеек

Прочитайте и уясните информацию, содержащуюся на предупреждающих наклейках.

Данные наклейки являются неотъемлемой частью мотовездехода и играют важную роль в обеспечении безопасности водителя и окружающих.

Предупреждающие наклейки должны рассматриваться как неотъемлемая часть мотовездехода. В случае утери или повреждения наклейки следует заменить. Обратитесь к авторизованному дилеру Can-Am.

ПРИМЕЧАНИЕ: Номер выноски на рисунке соответствует номеру предупреждающей наклейки. В случае обнаружения различий между информацией, приведенной в настоящем Руководстве, и реальным транспортным средством, предупреждающие наклейки, расположенные на мотовездеходе, имеют приоритет перед наклейками, приведенными в настоящем Руководстве.

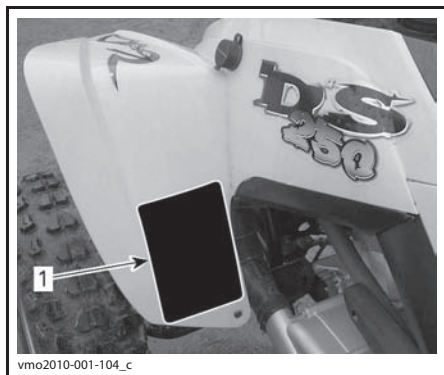

НАКЛЕЙКИ НА ЛЕВОМ ПЕРЕДНЕМ КРЫЛЕ

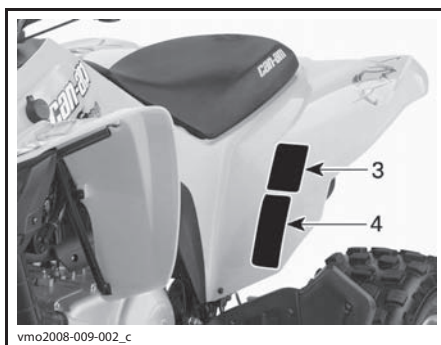

НАКЛЕЙКИ НА ЛЕВОМ ЗАДНЕМ КРЫЛЕ

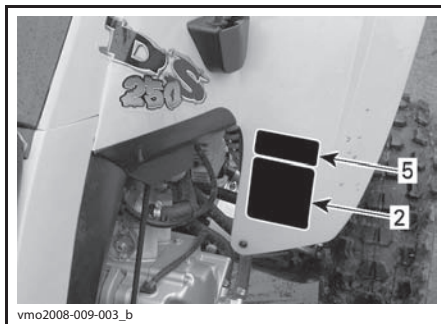

НАКЛЕЙКИ НА ПРАВОМ ПЕРЕДНЕМ КРЫЛЕ

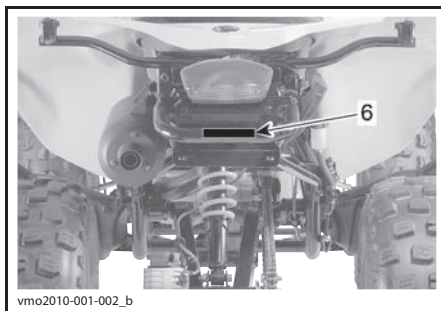

НАКЛЕЙКИ НА ЗАДНЕМ БАМПЕРЕ

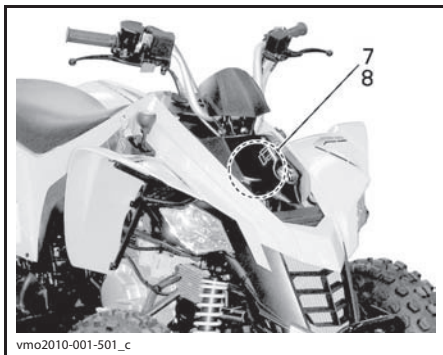

vmo2010-001-501_c

СЕРВИСНЫЙ ЛЮК ПЕРЕДНЕГО КРЫЛА

НАКЛЕЙКА 1

▲ ПРЕДОСТЕРЕЖЕНИЕ

- Нарушение правил эксплуатации мотовездехода может привести к получению **СЕРЬЕЗНЫХ ТРАВМ** и даже **ЛЕТАЛЬНОМУ ИСХОДУ**. Следуйте всем инструкциям и предостережениям.
- Найдите и внимательно прочитайте Руководство по эксплуатации.
- Всегда используйте средства защиты органов слуха.
- Всегда используйте одобренный к применению защитный шлем и защитную экипировку.
- Движение по дорогам общего пользования запрещено.
- Не перевозить пассажира.
- Эксплуатация мотовездехода в состоянии алкогольного, наркотического и токсического опьянения не допускается.



704903727

704903727A

НАКЛЕЙКА 1

НАКЛЕЙКА 2

▲ ПРЕДОСТЕРЕЖЕНИЕ

Эксплуатация данного мотовездехода лицами, не достигшими 16-летнего возраста, увеличивает вероятность получения **СЕРЬЕЗНЫХ ТРАВМ ИЛИ ГИБЕЛИ**. Не допускается эксплуатация данного мотовездехода лицами, не достигшими 16-летнего возраста.



704903729

НАКЛЕЙКА 2

НАКЛЕЙКА 3

▲ ПРЕДОСТЕРЕЖЕНИЕ

- Найдите и внимательно прочитайте Руководство по эксплуатации.
- Перевозка пассажира не допускается.

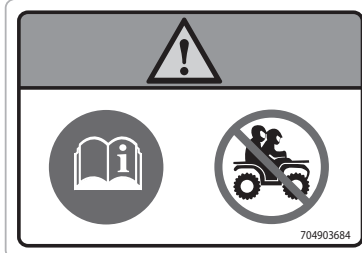

704903684

НАКЛЕЙКА 3

НАКЛЕЙКА 4

⚠ ПРЕДОСТЕРЕЖЕНИЕ

- Найдите и внимательно прочитайте Руководство по эксплуатации.
- Неверное давление воздуха в шинах и перегрузка мотовездехода могут стать причиной потери контроля над мотовездеходом, и, как результат, привести к получению серьезных травм или гибели.
- **ПОСТОЯННО** поддерживайте в шинах рекомендованное давление воздуха.
- Не превышайте максимально допустимую грузоподъемность — 150 кг, включая вес водителя, груза, дополнительного оборудования и нагрузки на тягово-сцепное устройство.

704903811

704903811

НАКЛЕЙКА 4

ВАЖНО

- Перед переключением передач полностью остановите мотовездеход.
- Прежде чем перевести рычаг переключения передач из положения «N», нажмите педаль тормоза.

704901192A

704901192A

НАКЛЕЙКА 5

НАКЛЕЙКА 6

⚠ ПРЕДОСТЕРЕЖЕНИЕ

Не крепите здесь или за багажную площадку при буксировке груза. Для буксировки грузов **ИСПОЛЬЗУЙТЕ ТОЛЬКО** тягово-сцепное устройство или буксировочный крюк.

704903955A

704903955A

НАКЛЕЙКА 6

vmc2010-0 10-100_a

ПРЕДОСТЕРЕЖЕНИЕ: НЕ ОТКРЫВАТЬ ПОКА ДВИГАТЕЛЬ ГОРЯЧИЙ

НАКЛЕЙКА 7

НАКЛЕЙКА 8

▲ ПРЕДОСТЕРЕЖЕНИЕ
Не открывать, пока двигатель горячий.



НАКЛЕЙКА 8

Таблички соответствия

Приведенные ниже таблички удостоверяют соответствие данной модели мотовездехода требованиям стандартов различных стран.



V00m03y2

РАСПОЛОЖЕНИЕ: РАСПОЛАГАЕТСЯ НА ПРАВОЙ НИЖНЕЙ БАЛКЕ РАМЫ

ENGINE FAMILY	_____	FAMILLE DE MOTEUR	_____	<p>RENSEIGNEMENTS SUR LE DISPOSITIF ANTIPOLLUTION CE VÉHICULE EST CERTIFIÉ POUR FONCTIONNER À L'ESSENCE SANS PLOMB ET IL RÉPOND AUX NORMES <input type="checkbox"/> DE L'EPA ET RÉGLEMENTATIONS CALIFORNIENNES POUR LES VTT À MOTEUR SI <input type="checkbox"/>. EMISSION CONTROL INFORMATION THIS VEHICLE IS CERTIFIED TO OPERATE ON UNLEADED GASOLINE AND MEETS TO <input type="checkbox"/> U.S. EPA AND CALIFORNIA REGULATIONS FOR ATV SI ENGINES. SEE OPERATOR'S GUIDE FOR MAINTENANCE SPECIFICATIONS VOIR GUIDE DU CONDUCTEUR POUR LES SPÉCIFICATIONS D'ENTRETIEN</p>	
PERMEATION FAMILY	_____	FAMILLE DE PERMEATION	_____		
CERTIFICATION STANDARD (FEL)	_____	LIMITE DES ÉMISSIONS DE LA FAMILLE	_____		
ENGINE DISPLACEMENT	_____	CYLINDRÉE	_____		
EXHAUST EMISSION CONTROL SYSTEM	_____	SYSTÈME DE CONTRÔLE DES ÉMISSIONS	_____		
<p>BOMBARDIER RECREATIONAL PRODUCTS INC.</p>					

vmo2015-001-001

РАСПОЛОЖЕНИЕ: РАСПОЛАГАЕТСЯ ПОД ЗАДНИМ КРЫЛОМ

Наклейки с техническими характеристиками



НАКЛЕЙКА С РЕКОМЕНДАЦИЯМИ ПО РЕГУЛИРОВКЕ ПРИВОДНОЙ ЦЕПИ

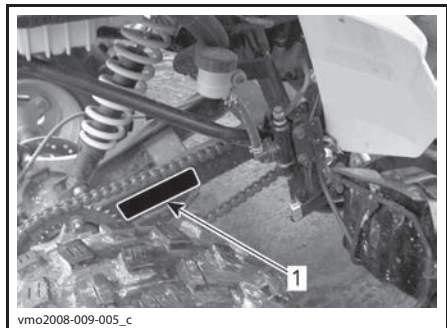

1. Расположение наклейки с рекомендациями по регулировке приводной цепи

***ИНФОРМАЦИЯ
О ТРАНСПОРТНОМ
СРЕДСТВЕ***

ОРГАНЫ УПРАВЛЕНИЯ/ПРИБОРЫ/ОБОРУДОВАНИЕ

ПРИМЕЧАНИЕ: Некоторые органы управления и приборы поставляются только на заказ и входят в комплект дополнительно приобретаемого оборудования.

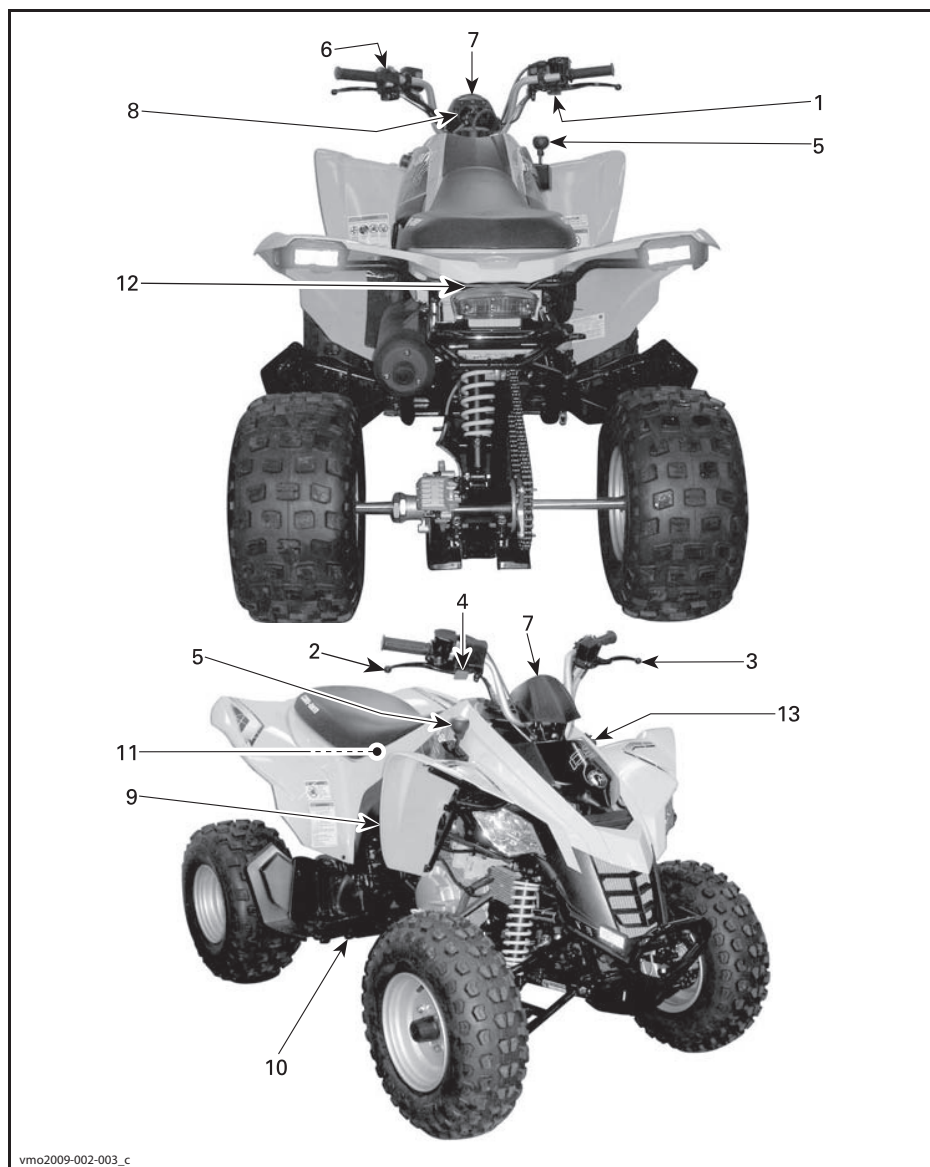

ПРИМЕЧАНИЕ: Раздел содержит общее описание органов управления вашего мотовездехода, инструментов и дополнительного оборудования. Иллюстративный материал в настоящем Руководстве может не всегда в полной мере отражать реальные узлы и агрегаты мотовездехода. См. также раздел **УКАЗАНИЯ ПО ЭКСПЛУАТАЦИИ** в настоящем Руководстве.

1) Рычаг дроссельной заслонки

Рычаг дроссельной заслонки располагается на правой стороне руля.

Нажатие на рычаг приводит к увеличению оборотов двигателя на выбранной передаче.

При полном отпускании рычага двигатель должен автоматически переходить в режим холостого хода, а скорость мотовездехода должна плавно снижаться.

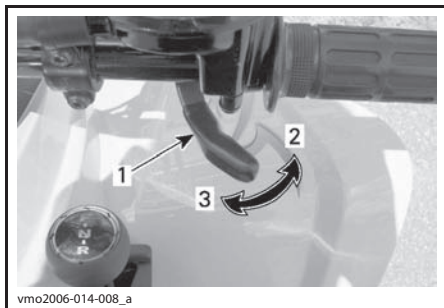

1. Рычаг дроссельной заслонки
2. Ускорение
3. Замедление

▲ ПРЕДОСТЕРЕЖЕНИЕ

Проверьте работу рычага дроссельной заслонки до пуска двигателя. Если рычаг дроссельной заслонки движется с заеданиями, выясните причину и устраните неисправность до поездки на мотовездеходе. Обратитесь к авторизованному дилеру, если вам не удастся самостоятельно устранить неисправность.

Ограничитель скорости

Мотовездеход оборудован ограничителем скорости, регулировочный винт которого располагается на корпусе рыча-

га дроссельной заслонки. Ограничитель скорости препятствует полному открытию дроссельной заслонки при полном нажатии соответствующего рычага, таким образом ограничивается мощность двигателя и, соответственно, скорость движения мотовездехода.

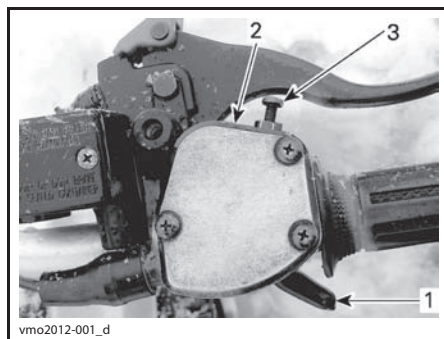

1. Рычаг дроссельной заслонки
2. Корпус рычага дроссельной заслонки
3. Винт ограничителя скорости

▲ ПРЕДОСТЕРЕЖЕНИЕ

Выбирая максимально допустимую скорость движения мотовездехода, необходимо принять во внимание физические и психические возможности и особенности подростка. Не разрешайте детям самостоятельно регулировать ограничитель скорости.

Можно изменить максимальную скорость движения мотовездехода, изменяя положение регулировочного винта.

Заворачивая винт можно ограничить обороты двигателя и соответственно уменьшить скорость движения мотовездехода.

Компания BRP рекомендует начинающим водителям начать освоение навыков управления на ограниченной скорости движения мотовездехода (винт ограничителя полностью завернут).

По мере приобретения новичком опыта вождения разрешается постепенно увеличивать максимальную скорость. Регулировка винта ограничителя скорости может быть доверена только взрослому.

ПРИМЕЧАНИЕ: Максимальная скорость движения мотовездехода может быть ограничена в пределах от 32 до 61 км/ч.

▲ ПРЕДОСТЕРЕЖЕНИЕ

При движении на спуске в результате действия силы тяжести скорость движения мотовездехода может превышать установленное с помощью регулятора скорости ограничение.

▲ ПРЕДОСТЕРЕЖЕНИЕ

Неправильно отрегулированный винт ограничителя скорости может повредить трос дроссельной заслонки и ухудшить работу рычага дросселя. Пренебрежение следующими рекомендациями, касающимися регулировки максимальной скорости движения мотовездехода, может стать причиной несчастного случая.

1. Для изменения положения регулировочного винта отпустите стопорную гайку.
2. Установите регулировочный винт в нужное положение.

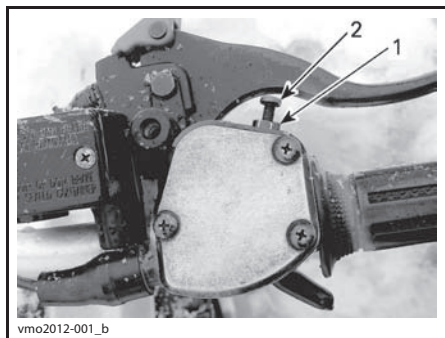

1. Контргайка
2. Винт ограничителя скорости

ПРИМЕЧАНИЕ: При заворачивании винта ограничителя скорости по часовой стрелке рабочий ход рычага дроссельной заслонки уменьшается, а при отворачивании — увеличивается. Чтобы обеспечить максимальную скорость движения мотовездехода, отрегулируйте рабочий ход рычага дроссельной заслонки таким образом, чтобы он составлял 9 мм.

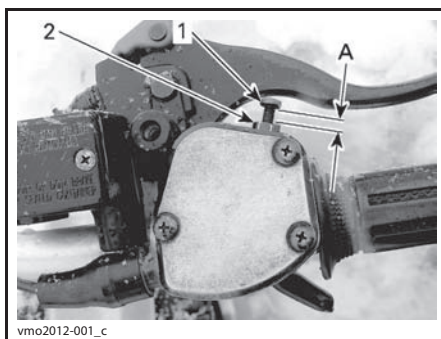

1. Винт ограничителя скорости
 2. Контргайка
- A. Регулировка, соответствующая максимальному рабочему ходу рычага дроссельной заслонки (9 мм)

2) Правый рычаг тормоза

При нажатии рычага, расположенного на правой стороне руля, включается передний тормоз. При отпусчении рычаг тормоза должен автоматически возвращаться в исходное положение. Интенсивность торможения пропорциональна силе нажатия на рычаг.

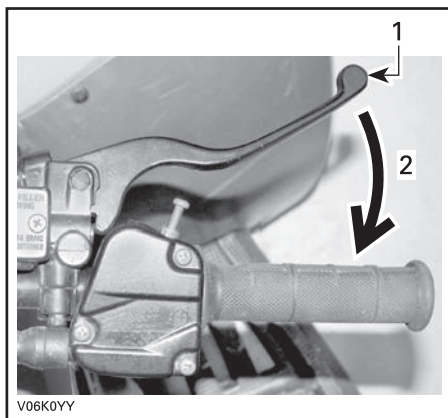

ТИПОВОЙ ВАРИАНТ

1. Рычаг тормоза
2. Включение тормоза

3) Левый рычаг тормоза

При нажатии рычага тормоза, расположенного на левой стороне руля, включается задний тормоз. При отпусчении рычаг тормоза должен автоматически

возвращаться в исходное положение. Интенсивность торможения пропорциональна силе нажатия на рычаг.

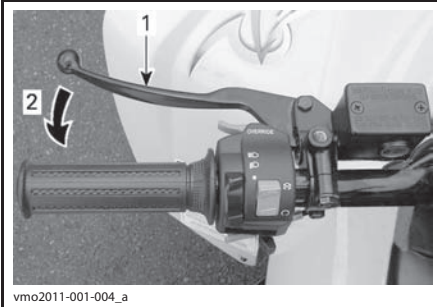

vmo2011-001-004_a

ТИПОВОЙ ВАРИАНТ

1. Рычаг тормоза
2. Включение тормоза

4) Стояночный тормоз

Рычаг стояночного тормоза располагается на правой стороне руля.

Когда стояночный тормоз включен, движение мотовездехода полностью заблокировано. Стояночный тормоз можно использовать для блокировки тормоза, например, при выполнении К-образного разворота, при транспортировке или когда мотовездеход не используется.

⚠ ПРЕДОСТЕРЕЖЕНИЕ

Если вы не пользуетесь мотовездеходом, задействуйте стояночный тормоз и установите рычаг переключения передач в положение «F».

⚠ ПРЕДОСТЕРЕЖЕНИЕ

Перед началом движения убедитесь, что стояночный тормоз полностью отключен. Тормоз, заблокированный непрерывными нажатиями на рычаг, может повредить детали тормозной системы или загореться.

Включение стояночного тормоза:

Нажмите на рычаг переднего тормоза и, удерживая его, пальцем сдвиньте фиксатор — рычаг остается прижатым. В этом положении рычага включен задний тормоз.

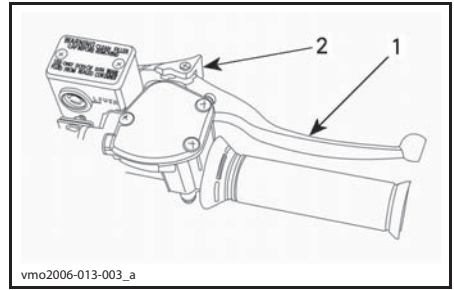

vmo2006-013-003_a

1. Правый рычаг тормоза
2. Нажать фиксатор для включения стояночного тормоза

Отключение стояночного тормоза:

Нажмите рычаг тормоза. Замок должен автоматически вернуться в исходное положение.

Рычаг тормоза также должен возвращаться в исходное положение. Перед началом движения не забывайте отключить стояночный тормоз.

5) Рычаг переключения передач

Рычаг переключения передач располагается с правой стороны мотовездехода, рядом с рулевой колонкой. Рычаг может занимать одно из трех фиксированных положений.

ВНИМАНИЕ Перед переключением передачи остановите мотовездеход и включите тормоз.

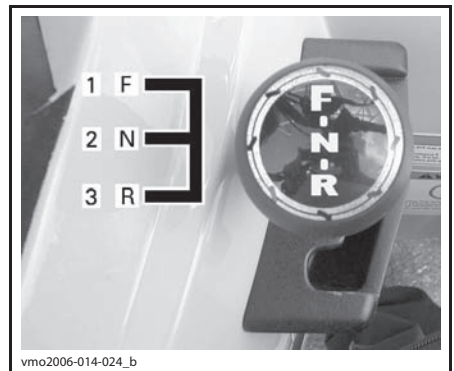

vmo2006-014-024_b

СХЕМА ПЕРЕКЛЮЧЕНИЯ ПЕРЕДАЧ

1. Передний ход («F»)
2. Нейтраль («N»)
3. Задний ход («R»)

Чтобы переключить передачу, полностью остановите мотовездеход, приведите в действие тормоза, переведите рычаг в нужное положение. Не прикладывайте чрезмерных усилий при переключении передачи.

ПРИМЕЧАНИЕ: Попытка переключить передачу на высоких оборотах двигателя или без включения тормоза приводит к остановке двигателя.

R: Задний ход

В этом положении рычага мотовездеход движется назад. Скорость движения задним ходом ограничена. См. раздел **КНОПКА OVERRIDE**.

▲ ПРЕДОСТЕРЕЖЕНИЕ

Перед началом движения задним ходом убедитесь, что позади нет людей и препятствий. Компания BRP рекомендует во время движения задним ходом занимать на мотовездеходе положение сидя. Не вставляйте. Вес вашего тела переместится вперед, по направлению к рычагу дроссельной заслонки, что может стать причиной неожиданного ускорения и потери контроля над мотовездеходом.

N: Нейтраль

В этом положении рычага трансмиссия отключена; мотовездеход можно передвигать или буксировать вручную.

F: Передний ход

Это самое обычное положение во время движения. На этой передаче мотовездеход может развить максимальную скорость.

6) Многофункциональный переключатель

Многофункциональный переключатель располагается на левой стороне руля.

Органы управления, расположенные на многофункциональном переключателе:

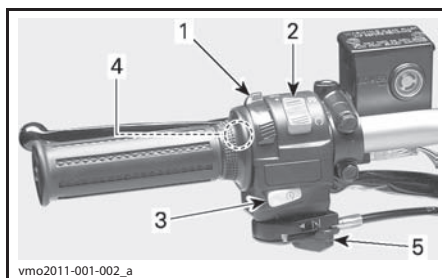

ТИПОВОЙ ВАРИАНТ — МНОГОФУНКЦИОНАЛЬНЫЙ ПЕРЕКЛЮЧАТЕЛЬ

1. Переключатель света фар
2. Выключатель двигателя
3. Кнопка запуска двигателя
4. Кнопка **OVERRIDE**
5. Рукоятка воздушной заслонки

Переключатель света фар

Данный трехпозиционный переключатель используется для переключения режимов работы фар и задних фонарей, однако его положение не оказывает влияние на функционирование стоп-сигналов.

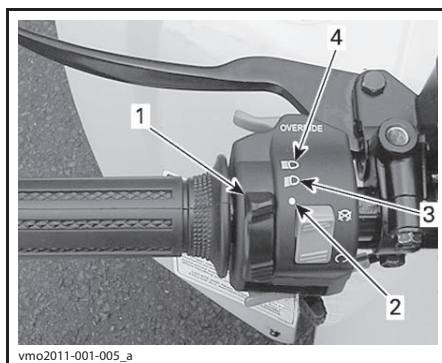

ТИПОВОЙ ВАРИАНТ — ФУНКЦИИ ПЕРЕКЛЮЧАТЕЛЯ СВЕТА ФАР

1. Переключатель света фар
2. Ближний свет и задний фонарь
3. Дальний свет и задний фонарь
4. Положение «OFF» (выкл.)

Выключатель двигателя

Выключатель можно использовать для остановки двигателя в экстренной ситуации.

ПРИМЕЧАНИЕ: Двигатель можно остановить, повернув ключ зажигания

в положение «OFF», однако мы рекомендуем останавливать его с помощью выключателя двигателя.

Для остановки двигателя полностью отпустите рычаг дроссельной заслонки, после чего воспользуйтесь выключателем двигателя.

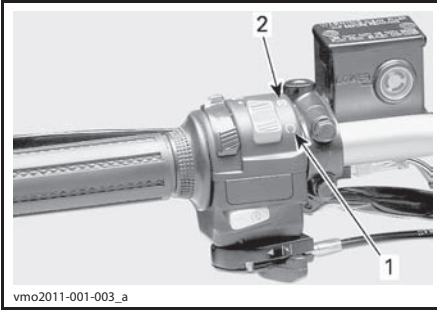

ТИПОВОЙ ВАРИАНТ — ВЫКЛЮЧАТЕЛЬ ДВИГАТЕЛЯ

1. Положение «RUN» (работа)
2. Положение «STOP» (остановка)

Кнопка запуска двигателя (START)

Чтобы запустить двигатель, установите выключатель двигателя в положение «RUN».

Нажмите и удерживайте кнопку запуска двигателя, как только двигатель работает, сразу отпустите кнопку запуска двигателя.

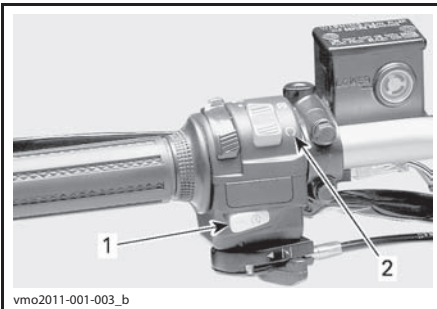

ТИПОВОЙ ВАРИАНТ

1. Кнопка запуска двигателя
2. Выключатель двигателя (положение «RUN»)

ПРИМЕЧАНИЕ: Двигатель не запустится, если выключатель двигателя находится в положении «STOP».

Кнопка OVERRIDE

С помощью кнопки OVERRIDE можно временно снять ограничение скорости движения задним ходом. Нажав и удерживая кнопку OVERRIDE, плавно нажмите рычаг дроссельной заслонки.

⚠ ПРЕДОСТЕРЕЖЕНИЕ

Не нажимайте кнопку Override, пока рычаг дроссельной заслонки отпущен не полностью — это грозит потерей контроля над мотовездеходом.

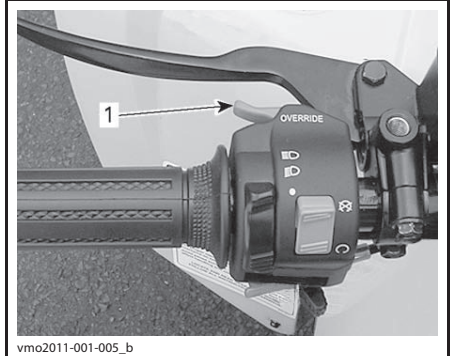

ТИПОВОЙ ВАРИАНТ

1. Кнопка OVERRIDE

Рукоятка воздушной заслонки (обогапителя)

Данная рукоятка используется для облегчения холодного пуска двигателя.

Когда двигатель прогреет, устанавливайте рукоятку в положение «OFF».

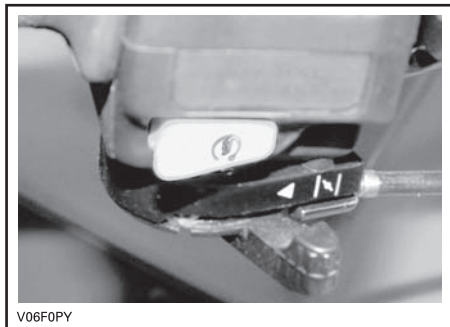

РУКОЯТКА ВОЗДУШНОЙ ЗАСЛОНКИ В ПОЛОЖЕНИИ «OFF»

При холодном пуске двигателя устанавливайте рукоятку в положение «FULL».



V06F00Y

РУКОЯТКА ВОЗДУШНОЙ ЗАСЛОНКИ В ПОЛОЖЕНИИ «FULL»

Другие положения рукоятки воздушной заслонки (между «OFF» и «FULL») выбираются в зависимости от температуры двигателя.

7) Сигнальные лампы

Сигнальные лампы располагаются в центральной части руля.

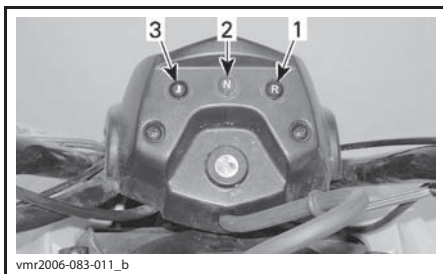

vmr2006-083-011_b

1. Задний ход (красная)
2. Нейтраль (зеленая)
3. Температура двигателя (красная)

Температура двигателя (красная)



Индикатор включается при повороте ключа зажигания в положение «ON» и остается включенным в течение 1 сек. Включение сигнальной лампы во время работы двигателя информирует о его перегреве. См. **ДВИГАТЕЛЬ ПЕРЕГРЕВАЕТСЯ** в разделе **УКАЗАНИЯ ПО ПОИСКУ И УСТРАНЕНИЮ НЕИСПРАВНОСТЕЙ**.

ВНИМАНИЕ Если сразу после запуска двигателя сигнальная лампа не гаснет, остановите двигатель. Обратитесь к авторизованному дилеру Cap-Am. Эксплуатация мотовездехода до устранения неисправности запрещена.

Задний ход (красная)



Светящийся индикатор указывает на включение передачи заднего хода.

Нейтраль (зеленая)



Лампа горит, когда рычаг переключения передач находится в нейтрали.

8) Замок зажигания

Замок зажигания располагается в средней части руля.

Замок зажигания имеет два фиксированных положения: «OFF» (выкл.) и «ON» (вкл. со светом).

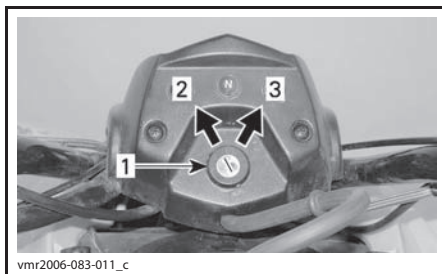

vmr2006-083-011_c

ТИПОВОЙ ВАРИАНТ — ЗАМОК ЗАЖИГАНИЯ

1. Замок зажигания
2. «OFF» (выкл.)
3. Положение «ON» (вкл. со светом)

Вставьте ключ в замок зажигания и поверните его в положение «ON». Ключ вынимается только в положении «OFF».

Если двигатель не запущен, а ключ находится в положении «ON», аккумуляторная батарея быстро разряжается. После остановки двигателя всегда поворачивайте ключ зажигания в положение «OFF» (выкл.).

ПРИМЕЧАНИЕ: Двигатель можно остановить, повернув ключ зажигания в положение «OFF», однако мы рекомендуем останавливать его с помощью выключателя двигателя.

9) Топливный кран

Топливный кран располагается с правой стороны мотовездехода рядом с двигателем.

Топливный кран имеет 3 фиксированных положения: «OFF» (вкл.), «ON» (выкл.), «RES» (резерв). Поворотом рукоятки совместите указатель с соответствующей меткой.

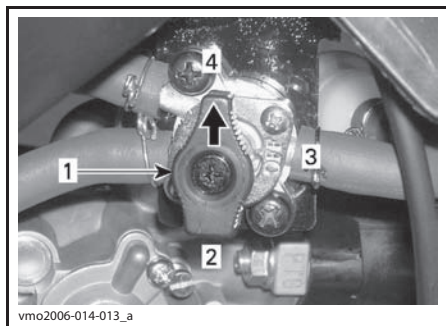

1. Совместить указатель с позицией «ON», «OFF» или «RES»
2. Положение «RES» (резерв)
3. «OFF» (выкл.)
4. ON (вкл.)

«OFF» (выкл.)

Подача топлива в карбюратор прекращается.

ВНИМАНИЕ Если мотовездеход долгое время не эксплуатируется, а также при транспортировке, топливный кран должен находиться в положении «OFF».

«ON» (вкл.)

Открывает подачу топлива в карбюратор. Это нормальное положение при эксплуатации машины.

«RES» (резерв)

Когда топливо в положении «ON» топливного крана израсходовано, поверните кран в положение «RES» для подачи резервного запаса, который составляет примерно 10% от емкости топливного бака. Переключайте кран в положение «RES» только в крайнем случае, когда основной запас топлива израсходован.

Если появилась необходимость перевести топливный кран в положение

«RES», незамедлительно заправьте мотовездеход топливом. После заправки не забудьте повернуть топливный кран в положение «ON».

ВНИМАНИЕ Неполное открытие топливного крана ограничивает подачу топлива. Во время поездки следите, чтобы топливный кран был открыт полностью.

10) Педаль тормоза

Педаль тормоза располагается с правой стороны мотовездехода рядом с двигателем.

При ее нажатии включается тормоз задних колёс. При отпускании педаль тормоза должна возвращаться в исходное положение. Интенсивность торможения пропорциональна силе нажатия на педаль.

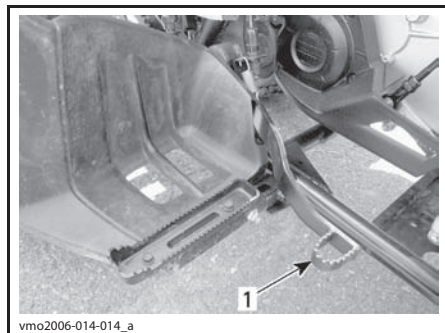

1. Педаль заднего тормоза

11) Возимый комплект инструментов

Комплект инструментов находится в расположенном под сиденьем сервисном отсеке. Данный инструмент может использоваться для проведения элементарных операций технического обслуживания.

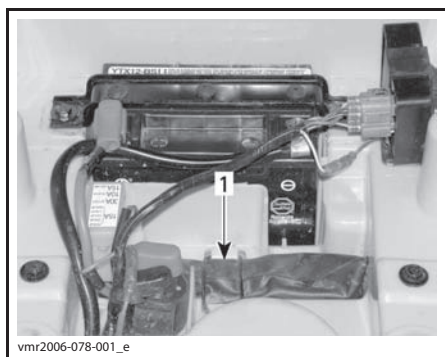

vmr2006-078-001_e

СЕРВИСНЫЙ ОТСЕК ПОД СИДЕНЬЕМ

1. Возимый комплект инструментов

12) Защелка сиденья

Защелка находится под задним крылом. Используется в случаях, когда требуется снять сиденье, чтобы получить доступ в сервисный отсек.

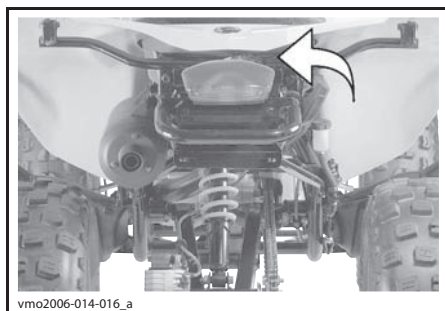

vmo2006-014-016_a

Снятие сиденья

Освободите сиденье рычагом защелки. Осторожно поднимите заднюю часть сиденья и, сдвигая назад, снимите его.



vmo2006-014-017_a

1. Защелка

Установка сиденья

Вставьте выступ сиденья в скобу.

Когда сиденье встанет на место, энергично нажмите на его заднюю часть, чтобы зафиксировать защелку.

ПРИМЕЧАНИЕ: Вы услышите характерный щелчок. Потянув сиденье вверх, убедитесь, что защелка зафиксировалась.

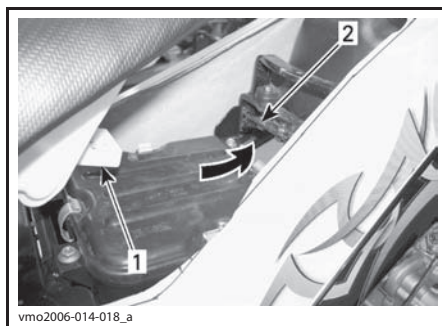

vmo2006-014-018_a

1. Выступ

2. Скоба

▲ ПРЕДОСТЕРЕЖЕНИЕ

Перед началом движения убедитесь, что сиденье надежно зафиксировано.

13) Электрическая розетка (12 В)

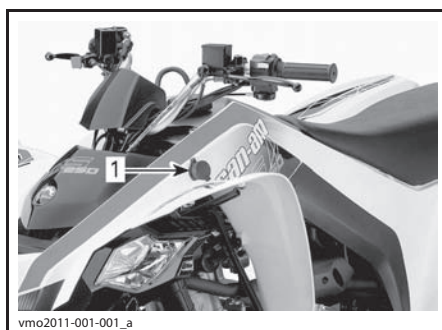

vmo2011-001-001_a

ТИПОВОЙ ВАРИАНТ

1. Расположение электрической розетки 12 В

Удобная розетка для подключения ручного фонаря и другого переносного оборудования.

Снимите заглушку. После использования установите заглушку на место. Это необходимо для защиты розетки от неблагоприятных погодных условий.

Не подключайте приборы, ток потребления которых выше максимально допустимого. См. раздел **ТЕХНИЧЕСКИЕ ХАРАКТЕРИСТИКИ**.

Для подключения дополнительных электроприборов в задней части мотовездехода имеются два провода, увязанные в общий жгут.

В тексте Руководства по эксплуатации важная информация выделена следующим образом:

▲ ПРЕДОСТЕРЕЖЕНИЕ

Текст в рамке содержит инструкции, нарушение которых может привести к авариям, несчастным случаям, травмам или гибели людей.

ТОПЛИВО

Требования к топливу

ВНИМАНИЕ Используйте только свежий бензин. Бензин подвержен окислению, результатом чего является снижение его октанового числа, испарение летучих фракций и образование смол и лаковых отложений, способных стать причиной повреждения компонентов системы подачи топлива.

Состав спиртосодержащего топлива в различных странах и регионах может весьма значительно отличаться. Ваш мотовездеход сконструирован для эксплуатации с использованием рекомендованных типов топлива, однако необходимо помнить:

- Использование топлива, содержание спирта в котором превышает установленные действующим законодательством нормы, не рекомендуется и может привести к возникновению следующих проблем с компонентами системы подачи топлива:
 - Затрудненный запуск и неустойчивая работа двигателя.
 - Повреждение резинотехнических изделий и пластиковых компонентов.
 - Коррозия металлических компонентов.
 - Повреждение внутренних частей двигателя.
- Если есть основания полагать, что содержание спирта в топливе превосходит установленные действующим законодательством нормы, регулярно проводите проверки с целью обнаружения утечек топлива или других признаков ненормального функционирования системы.
- Спиртосодержащие топлива поглощают и удерживают влагу, что может привести к расслоению компонентов топлива и, в результате, ухудшению эксплуатационных характеристик двигателя и даже к его повреждению.

Рекомендуемое топливо

Используйте неэтилированный бензин 87 ((AKI (R+M)/2) или 92 (RON).

МАКСИМАЛЬНОЕ содержание этанола в топливе 10%.



ВНИМАНИЕ Используйте только свежий бензин. При использовании нерекондованного типа топлива возможно повреждение двигателя или системы подачи топлива.

Заправка топливом

⚠ ПРЕДОСТЕРЕЖЕНИЕ

- Не позволяйте детям самостоятельно заправлять мотовездеход топливом.
- Перед заправкой топливом оставляйте двигатель. Открывайте крышку медленно.
- Если в баке присутствует избыточное давление (при открытии пробки топливного бака слышен слабый свист), то ваш мотовездеход нуждается в осмотре и, возможно, ремонте. Не пользуйтесь машиной до устранения неисправности.
- Бензин является горючим и, при определенных условиях, взрывоопасным продуктом.
- Не подносите к баку источники открытого огня для проверки уровня топлива.
- Не курите вблизи топливного бака, остерегайтесь попадания искр в бак.
- Заправку топливом производите на хорошо вентилируемом месте.
- Не заправляйте топливный бак полностью, если собираетесь оставить мотовездеход в теплом помещении. При нагреве топливо может вытечь из-под крышки заливной горловины.
- Насухо вытирайте все потеки топлива или масла.

ВНИМАНИЕ Не кладите посторонние предметы на крышку топливного бака — вы можете перекрыть вентиляционное отверстие в крышке, что приведет к перебоям в работе двигателя.

1. Остановите двигатель.
2. Не позволяйте никому сидеть на мотовездеходе во время заправки.
3. Откройте крышку топливного бака, вращая ее против часовой стрелки.
4. Вставьте воронку в заливную горловину топливного бака.
5. Заливайте топливо медленно, чтобы воздух успевал выходить из топливного бака и не происходило разбрызгивание топлива. Будьте внимательны: не допускайте разлива топлива.
6. Прекратите заправку, когда уровень топлива поднимется до нижней кромки заливной горловины. **Не переливайте.**
7. Плотно заверните крышку по часовой стрелке.



1. Крышка топливного бака

В тексте Руководства по эксплуатации важная информация выделена следующим образом:

▲ ПРЕДОСТЕРЕЖЕНИЕ

Текст в рамке содержит инструкции, нарушение которых может привести к авариям, несчастным случаям, травмам или гибели людей.

ОБКАТКА

Эксплуатация в период обкатки

Двигатель требует обкатки в течение 10 моточасов, прежде чем он сможет нормально работать на полную мощность.

По завершении периода обкатки мотовездеход должен пройти осмотр у авторизованного дилера Can-Am. См. раздел *ТЕХНИЧЕСКОЕ ОБСЛУЖИВАНИЕ*.

Тормозная система

ПРЕДОСТЕРЕЖЕНИЕ

Новые компоненты тормозной системы не обеспечивают максимальной эффективности торможения, пока не пройдут обкатку. Соблюдайте особую осторожность.

Двигатель

ВНИМАНИЕ Не смешивайте масло с топливом. Данный мотовездеход оборудован 4-тактным двигателем. Масло заливается только в картер двигателя.

В течение периода обкатки:

- Избегайте полного открытия дроссельной заслонки.
- Не следует открывать дроссельную заслонку более чем на три четверти.
- Избегайте продолжительных ускорений.
- Избегайте продолжительного движения с постоянной скоростью.
- Не допускайте перегрева двигателя.

Однако в обкаточный период полезно давать мотовездеходу кратковременные разгоны и двигаться, постоянно меняя скорость.

Ремень вариатора

Новый ремень вариатора требует обкатки на протяжении 50-километрового пробега.

В течение периода обкатки:

- Избегайте интенсивных ускорений и замедлений.
- Не буксируйте прицеп.
- Избегайте движения с высокой скоростью.

УКАЗАНИЯ ПО ЭКСПЛУАТАЦИИ

Запуск двигателя

Условия, необходимые для запуска двигателя

1. Рычаг переключения передач должен находиться в нейтральном положении.
2. Выключатель двигателя установлен в положение «RUN».
3. Ключ в замке зажигания установлен в положение «ON».
4. Кнопка запуска двигателя нажата.

Запуск холодного двигателя

Вставьте ключ в замок зажигания и поверните его в положение «ON».

ПРИМЕЧАНИЕ: Не забудьте передвинуть выключатель двигателя в рабочее положение «RUN» и включить тормоз (передний или задний).

При температуре воздуха ниже 0 °C полностью закройте воздушную заслонку (положение рукоятки — «FULL»).



РУКОЯТКА ВОЗДУШНОЙ ЗАСЛОНКИ В ПОЛОЖЕНИИ «FULL»

Нажмите и удерживайте в нажатом положении кнопку запуска, пока двигатель не заработает.

ВНИМАНИЕ Запрещается держать кнопку пуска двигателя в нажатом положении более 10 секунд. Перед повторной попыткой пуска двигателя дайте стартеру остыть. Не допускайте глубокого разряда аккумуляторной батареи.

ПРИМЕЧАНИЕ: Для более успешного пуска двигателя можно слегка нажать рычаг дроссельной заслонки. Если на-

жать рычаг слишком сильно, обогатитель не работает.

Как только двигатель заработает, сразу отпустите кнопку запуска двигателя.

Через несколько секунд переместите рукоятку обогатителя в промежуточное положение. Постепенно выведите обогатитель на оптимальные обороты.

ПРИМЕЧАНИЕ: Слишком активное использование обогатителя может привести к переливу топлива.

Когда двигатель прогреется, переведите рукоятку управления воздушной заслонкой в положение «OFF» и отпустите тормоза.

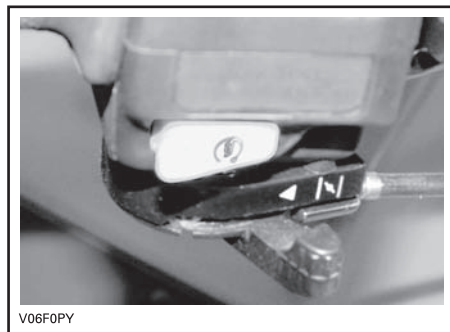

РУКОЯТКА ВОЗДУШНОЙ ЗАСЛОНКИ В ПОЛОЖЕНИИ «OFF»

Пуск прогретого двигателя

Запустите двигатель, не прикрывая воздушную заслонку. Если двигатель не начал работать после двух 5-секундных включений электрического стартера, передвиньте рукоятку обогатителя до половины хода, между положениями «FULL» и «OFF». Запустите двигатель, не нажимая рычаг дросселя. Когда двигатель заработает, верните рукоятку обогатителя в положение «OFF».

Переключение передач

Для прогрева дайте двигателю поработать на оборотах холостого хода.

Приведите в действие тормоза и переведите рычаг коробки передач в положение «F» (вперед) или «R» (задний ход).

Отключите тормоза.

▲ ПРЕДОСТЕРЕЖЕНИЕ

Перед началом движения убедитесь, что стояночный тормоз полностью отключен.

Плавно нажимайте рычаг дроссельной заслонки, увеличивая обороты двигателя и приводя в действие вариатор (CVT).

При отпуске рычага дроссельной заслонки обороты двигателя уменьшаются.

ВНИМАНИЕ При включении передачи, изменяющей направление движения, всегда полностью останавливайте мотовездеход и включайте тормоз перед тем, как включить передачу.

ПРИМЕЧАНИЕ: При попытке переключения передачи на высоких оборотах двигатель останавливается.

Использование режима Override при движении задним ходом

Когда рычаг переключения передач находится в положении «R» (задний ход), частота вращения коленчатого вала двигателя ограничивается, благодаря чему ограничивается скорость движения задним ходом, которая может быть задана нажатием на рычаг дроссельной заслонки в нормальных условиях.

▲ ПРЕДОСТЕРЕЖЕНИЕ

При спуске задним ходом в результате действия силы тяжести, скорость движения мотовездеходом может превышать установленное ограничение.

Чтобы включить режим Override, нажмите и удерживайте кнопку Override, а затем плавно нажимайте рычаг дроссельной заслонки, чтобы увеличить частоту вращения коленчатого вала двигателя.

▲ ПРЕДОСТЕРЕЖЕНИЕ

Не нажимайте кнопку Override, пока рычаг дроссельной заслонки опущен не полностью — это грозит потерей контроля над мотовездеходом.

Остановка двигателя

▲ ПРЕДОСТЕРЕЖЕНИЕ

Не останавливайтесь на склонах.

Отпустите рычаг дроссельной заслонки и полностью остановите мотовездеход.

Задействуйте стояночный тормоз.

Установите рычаг переключения передач в положение «F».

Переведите выключатель двигателя в положение «STOP».

Установите ключ в замке зажигания в положение «OFF».

Извлеките ключ из замка зажигания.

НАСТРОЙКА МОТОВЕЗДЕХОДА

Регулировка подвески

▲ ПРЕДОСТЕРЕЖЕНИЕ

С обеих сторон мотовездехода должна быть установлена одинаковая длина передних пружин. В противном случае устойчивость и управляемость мотовездехода могут быть ухудшены, в результате чего существенно возрастет риск аварии.

Для разных водителей в соответствии с их весом могут быть установлены различные настройки подвески. Настройки могут быть изменены вращением обеих регулировочных кулачков, в результате чего изменяется длина пружин.

Укоротите пружины, чтобы сделать более комфортным движение по неровной поверхности.

Укоротите пружины, чтобы сделать более комфортным движение по неровной местности.

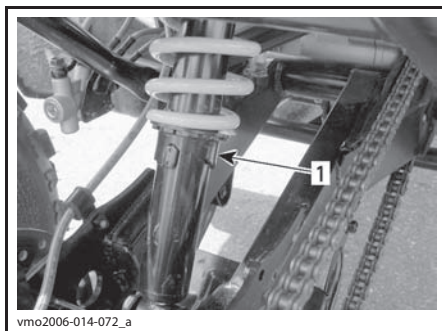

ЗАДНЯЯ ПОДВЕСКА

1. Регулировочный кулачок

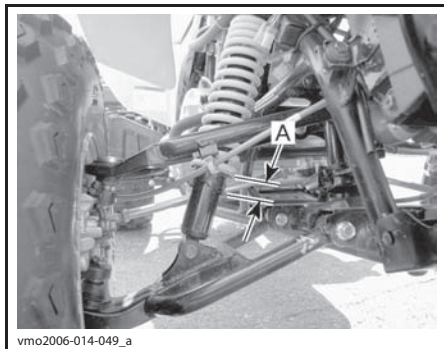

ПЕРЕДНЯЯ ПОДВЕСКА

A. Одинаковая длина с обеих сторон

В тексте Руководства по эксплуатации важная информация выделена следующим образом:

▲ ПРЕДОСТЕРЕЖЕНИЕ

Текст в рамке содержит инструкции, нарушение которых может привести к авариям, несчастным случаям, травмам или гибели людей.

ТРАНСПОРТИРОВКА МОТОВЕЗДЕХОДА

Мотовездеход, перевозимый на прицепе или в кузове, должен быть надежно закреплен с помощью ремней и растяжек. Не рекомендуется использовать для этой цели обычные веревки.

⚠ ПРЕДОСТЕРЕЖЕНИЕ

Не буксируйте мотовездеход автомобилем или иным транспортным средством. Пользуйтесь прицепом. Не ставьте мотовездеход вертикально. Мотовездеход должен находиться в нормальном рабочем положении (стоять на четырех колесах), при этом его передняя часть должна быть направлена в сторону передней части перевозящего транспортного средства.



Закройте топливный кран (положение «OFF»).

Установите рычаг переключения передач в положение «F» и задействуйте стояночный тормоз.

Закрепите переднюю часть мотовездехода за передний бампер, а заднюю — за задний.

ВНИМАНИЕ Использование других элементов конструкции в качестве точек крепления может привести к повреждению мотовездехода.

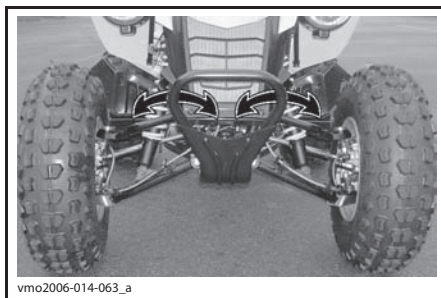

ТОЧКИ КРЕПЛЕНИЯ СПЕРЕДИ

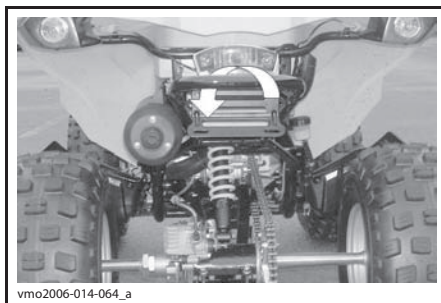

ТОЧКА КРЕПЛЕНИЯ СЗАДИ

***ТЕХНИЧЕСКОЕ
ОБСЛУЖИВАНИЕ***

ПЕРВЫЙ КОНТРОЛЬНЫЙ ОСМОТР

Техническое обслуживание данного мотовездехода должно выполняться авторизованным дилером Can-Am после 10 моточасов эксплуатации или 300 км пробега, в зависимости от того, что наступит раньше. Проведение первого контрольного осмотра очень важно — не следует пренебрегать им.

ПРИМЕЧАНИЕ: Первый контрольный осмотр мотовездехода проводится за счет владельца.

Дата проведения контрольного осмотра

Подпись сотрудника дилерского представительства Can-Am

Наименование дилерского представительства Can-Am

ПЕРВЫЙ КОНТРОЛЬНЫЙ ОСМОТР
Заменить моторное масло
Очистить сетчатый масляный фильтр
Проверить зазоры клапанов. При необходимости отрегулировать
Проверить состояние компонентов системы выпуска отработавших газов
Проверить состояние сальников двигателя
Проверить состояние опор двигателя
Проверить состояние пробки радиатора
Выполнить опрессовку системы охлаждения
Проверить состояние топливного фильтра
Проверить состояние топливных магистралей и их соединений
Выполнить опрессовку топливного бака
Проверить состояние рычага и тросового привода дроссельной заслонки. При необходимости отрегулировать
Выполнить регулировку карбюратора
Проверить состояние воздушной заслонки
Проверить состояние свечи зажигания. При необходимости отрегулировать
Проверить установку угла опережения зажигания
Проверить состояние аккумуляторной батареи
Проверить состояние жгутов и соединительных проводов
Проверить состояние и очистить впускной и выпускной воздухопроводы вариатора
Проверить уровень масла в коробке передач
Проверить состояние приводной цепи и звездочек
Проверить состояние и надежность затяжки гаек/шпилек крепления колес
Проверить элементы крепления руля
Проверить состояние компонентов рулевого управления (рулевой колонки, подшипника и т. д.)
Проверить состояние наконечников рулевых тяг
Проверить углы установки колес
Проверить уровень охлаждающей жидкости
Проверить состояние тросового привода тормозной системы. При необходимости отрегулировать

РЕГЛАМЕНТ ТЕХНИЧЕСКОГО ОБСЛУЖИВАНИЯ

Регулярное проведение технического обслуживания очень важно для поддержания мотовездехода в безопасном для эксплуатации состоянии. Своевременное проведение технического обслуживания мотовездехода является областью ответственности его владельца. Обслуживание мотовездехода должно выполняться в соответствии с Регламентом технического обслуживания. Рекомендуется доверить проведение технического обслуживания мотовездехода техническим специалистам авторизованного дилерского представительства Can-Am.

Ответственность за своевременное проведение технического обслуживания несет владелец. Претензия по гарантии может быть отклонена, если, среди прочего, причиной неисправности стала неправильная эксплуатация мотовездехода.

Вы должны следовать указаниям к качеству и составу топлива, приведенным в разделе **ТОПЛИВО** настоящего руководства Руководства.

Регулярное выполнение технического обслуживания мотовездехода не отменяет необходимость проведения его осмотра перед каждой поездкой.

▲ ПРЕДОСТЕРЕЖЕНИЕ

Отказ от должного ухода за мотовездеходом в соответствии с Регламентом и процедурами технического обслуживания может сделать его эксплуатацию опасной.

УСЛОВИЯ СИЛЬНОЙ ЗАПЫЛЕННОСТИ

Порядок технического обслуживания воздушного фильтра

Техническое обслуживание воздушного фильтра должно осуществляться с учетом условий эксплуатации мотовездехода.

При эксплуатации мотовездехода в перечисленных ниже условиях следует сократить периодичность технического обслуживания воздушного фильтра:

- движение по сухому песку;
- движение по поверхности, покрытой засохшей грязью;
- движение по дороге с гравийным или аналогичным покрытием.

ПРИМЕЧАНИЕ: Движение в группе, в указанных выше условиях, еще больше увеличивает необходимость сокращения периодичности технического обслуживания воздушного фильтра.

РЕГЛАМЕНТ ТЕХНИЧЕСКОГО ОБСЛУЖИВАНИЯ

Обеспечивайте грамотное и своевременное техническое обслуживание мотовездехода в соответствии с приведенным ниже Регламентом технического обслуживания. Некоторые операции Регламента технического обслуживания должны выполняться по истечению определенного срока, независимо от пробега или наработки.

**КАЖДЫЕ 500 КМ ИЛИ 25 МОТОЧАСОВ ЭКСПЛУАТАЦИИ
(в зависимости от того, что наступит раньше)**

Проверять состояние и очищать воздушный фильтр (при эксплуатации в условиях сильной запыленности выполнять чаще)
Проверить состояние и очистить фильтр впускного воздушного клапана (при эксплуатации в условиях сильной запыленности выполнять чаще)
Проверить состояние и надежность затяжки гаек/шпилек крепления колес
Проверить состояние наконечников рулевых тяг
Проверить состояние шаровых опор
Проверить уровень тормозной жидкости
Проверить состояние тросового привода тормозной системы. При необходимости отрегулировать
Проверить состояние накладок тормозных колодок (выполнять чаще при эксплуатации в условиях пыльной, песчаной, снежной или сильно загрязненной местности)

**КАЖДЫЕ 1000 КМ ИЛИ 50 МОТОЧАСОВ ЭКСПЛУАТАЦИИ
(в зависимости от того, что наступит раньше)**

Очистить сетчатый масляный фильтр
Проверить состояние и очистить впускной/выпускной воздухопровод вариатора
Проверить состояние и смазать рычаг и тросовый привод дроссельной заслонки. При необходимости отрегулировать
Проверить установку угла опережения зажигания
Проверить состояние аккумуляторной батареи
Проверить состояние амортизаторов
Проверить состояние А-образных рычагов
Проверить элементы крепежа корпуса/рамы

**КАЖДЫЕ 2000 КМ ИЛИ 100 МОТОЧАСОВ ЭКСПЛУАТАЦИИ, ИЛИ 1 ГОД
(в зависимости от того, что наступит раньше)**

Заменить моторное масло
Заменить воздушный фильтр (при эксплуатации в условиях сильной запыленности выполнять чаще)
Проверить состояние компонентов системы выпуска отработавших газов
Очистить искрогаситель
Проверить состояние сальников двигателя
Проверить состояние опор двигателя
Проверить уровень и плотность охлаждающей жидкости (выполнять проверку плотности охлаждающей жидкости каждые 100 моточасов)
Проверить состояние ремня вариатора
Проверить состояние и очистить ведущий и ведомых шкивы вариатора
Проверить состояние топливного фильтра
Проверить состояние топливных магистралей и их соединений
Выполнить опрессовку топливного бака
Выполнить регулировку карбюратора
Заменить свечу зажигания (проверить величину межэлектродного зазора)
Проверить состояние жгутов и соединительных проводов
Проверить состояние приводной цепи и звездочек
Проверить состояние подшипников колес

**КАЖДЫЕ 2000 КМ ИЛИ 100 МОТОЧАСОВ ЭКСПЛУАТАЦИИ, ИЛИ 1 ГОД
(в зависимости от того, что наступит раньше)**

Проверить элементы крепления руля

Проверить состояние компонентов рулевого управления (рулевой колонки, подшипника и т. д.) (выполнять чаще при эксплуатации в условиях пыльной, песчаной, снежной или сильно загрязненной местности)

Проверить углы установки колес

Проверить состояние маятникового рычага

Проверить состояние компонентов тормозной системы (тормозные диски, шланги и т. д.)

Проверить состояние рамы

**КАЖДЫЕ 4000 КМ ИЛИ 200 МОТОЧАСОВ ЭКСПЛУАТАЦИИ, ИЛИ 2 ГОДА
(в зависимости от того, что наступит раньше)**

Проверить зазоры клапанов. При необходимости отрегулировать

Заменить охлаждающую жидкость

Проверить состояние пробки радиатора

Выполнить опрессовку системы охлаждения

Заменить масло в коробке передач

Заменить топливный фильтр

Заменить тормозную жидкость

ОПЕРАЦИИ ТЕХНИЧЕСКОГО ОБСЛУЖИВАНИЯ

В данном разделе приведена информация об основных операциях технического обслуживания.

⚠ ПРЕДОСТЕРЕЖЕНИЕ

Остановите двигатель и следуйте указанным процедурам при выполнении технического обслуживания. Если не следовать указанным сервисным процедурам, можно получить травмы от разогретых или подвижных деталей, поражения электрическим током, химическими веществами или другими опасностями.

⚠ ПРЕДОСТЕРЕЖЕНИЕ

Снятые элементы крепежа (например, прижимные лапки, самостопорящийся крепеж и т. д.) должны заменяться новыми.

Воздушный фильтр

Снятие воздушного фильтра

ВНИМАНИЕ Не снимайте какие-либо компоненты и не вносите изменения в конструкцию корпуса воздушного фильтра. Двигатель отрегулирован для работы именно с этими компонентами. В противном случае возможно ухудшение эксплуатационных характеристик двигателя и поломка его компонентов.

Снимите сиденье.

Освободите фиксаторы и снимите крышку корпуса воздушного фильтра.

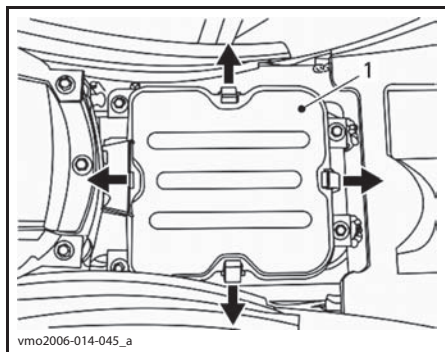

1. Крышка корпуса воздушного фильтра

Отпустив хомут и вывернув винт крепления, снимите воздушный фильтр.

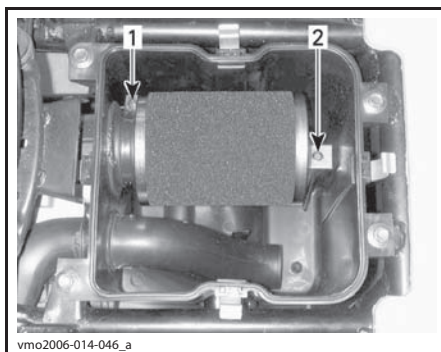

1. Хомут
2. Винт

Чистка воздушного фильтра

1. Нанесите на внутреннюю и наружную поверхности предварительного фильтрующего элемента специальный очиститель AIR FILTER CLEANER (P/N 219 700 341) или аналогичный.



ОЧИСТИТЕЛЬ AIR FILTER CLEANER (P/N 219 700 341)



vbs2009-012-015_a

ТИПОВОЙ ВАРИАНТ — НАНЕСИТЕ НА ВНУТРЕННЮЮ И НАРУЖНУЮ ПОВЕРХНОСТИ ПРЕДВАРИТЕЛЬНОГО ФИЛЬТРУЮЩЕГО ЭЛЕМЕНТА СПЕЦИАЛЬНЫЙ ОЧИСТИТЕЛЬ

2. Выждите 3 минуты.
3. Промойте фильтрующий элемент водопроводной водой.
4. Тщательно просушите предварительный фильтрующий элемент.

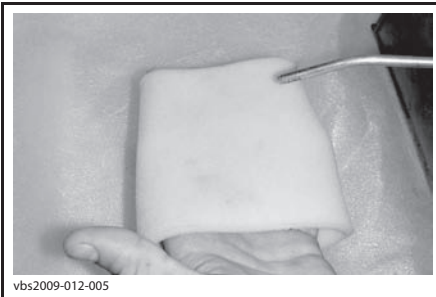

vbs2009-012-005

ТИПОВОЙ ВАРИАНТ — СУШКА ПРЕДВАРИТЕЛЬНОГО ФИЛЬТРУЮЩЕГО ЭЛЕМЕНТА

ПРИМЕЧАНИЕ: Если фильтр сильно загрязнен, необходимо повторить приведенные выше операции.

5. Когда фильтр полностью просохнет, нанесите на него специальное масло AIR FILTER OIL (P/N 219 700 340) или аналогичное.



219700340

СПЕЦИАЛЬНОЕ МАСЛО AIR FILTER OIL (P/N 219 700 340)



vbs2009-012-014

ТИПОВОЙ ВАРИАНТ — НАНЕСЕНИЕ МАСЛА НА ФИЛЬТРУЮЩИЙ ЭЛЕМЕНТ

ВНИМАНИЕ Несоответствующее техническое обслуживание масляного фильтра и/или не нанесение на него специального масла может стать причиной ухудшения динамических характеристик мотовездехода и возникновения неисправностей двигателя.

Установка воздушного фильтра

Установка производится в порядке, обратном снятию.

ПРИМЕЧАНИЕ: Убедитесь, что крышка корпуса воздушного фильтра установлена правильно.

Корпус воздушного фильтра

Слив воды из корпуса воздушного фильтра

ВНИМАНИЕ Не снимайте какие-либо компоненты и не вносите изменения в конструкцию корпуса воздушного фильтра. Карбюратор двигателя специально отрегулирован для работы именно с этими компонентами. В противном случае возможно ухудшение эксплуатационных характеристик двигателя и поломка его компонентов.

Регулярно проверяйте дренажную трубку корпуса воздушного фильтра и освобождайте ее от жидкости и загрязнений.

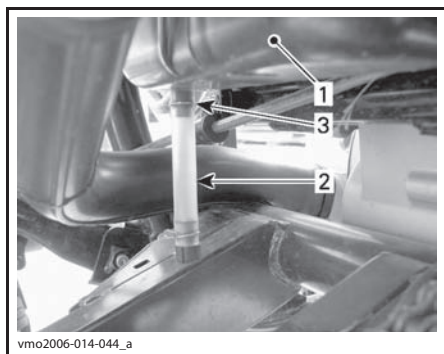

ТИПОВОЙ ВАРИАНТ

1. Корпус воздушного фильтра
2. Дренажная трубка
3. Хомут

При обнаружении жидкости/засоров сожмите и снимите хомут. Отсоедините трубку и очистите ее.

ВНИМАНИЕ Не запускайте двигатель, если в дренажной трубке обнаружена жидкость или загрязнения.

При обнаружении жидкости/загрязнений в дренажной трубке необходимо проверить состояние воздушного фильтра и, при необходимости, слить жидкость из корпуса воздушного фильтра, а также просушить или заменить воздушный фильтр, в зависимости от его состояния.

Моторное масло

Рекомендуемое моторное масло

При эксплуатации в летний период используйте XPS 4-STROKE SYNTH. BLEND OIL (P/N 293 600 121).

Для эксплуатации в зимний период пользуйтесь маслом XPS 4-STROKE SYNTHETIC OIL (P/N 293 600 112).

При отсутствии указанного моторного масла XPS, пользуйтесь одобренным к применению компанией BRP маслом для четырехтактных двигателей SAE 5W-30, которое классифицируется как SM, SL или SJ, согласно требованиям API. Проверьте наличие этикетки с аббревиатурой API на упаковке моторного масла. Вязкость масла выбирайте в соответствии с приведенной ниже диаграммой.

В тексте Руководства по эксплуатации важная информация выделена следующим образом:

▲ ПРЕДОСТЕРЕЖЕНИЕ

Текст в рамке содержит инструкции, нарушение которых может привести к авариям, несчастным случаям, травмам или гибели людей.

Диаграмма вязкости моторных масел

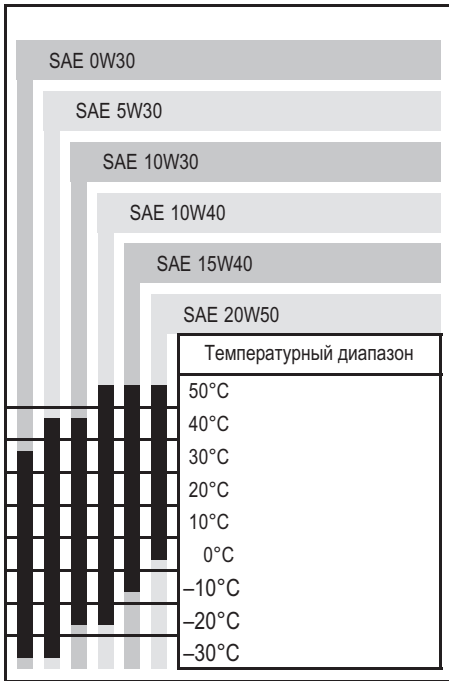

Уровень моторного масла

ВНИМАНИЕ Постоянно контролируйте и, при необходимости, доводите до нормы уровень моторного масла. Не переливайте. Эксплуатация мотовездехода с недостаточным или избыточным количеством масла в системе смазки может привести к серьезным поломкам двигателя. Вытирайте потеки.

ПРИМЕЧАНИЕ: Во время проверки уровня масла, осмотрите моторный отсек на наличие утечек.

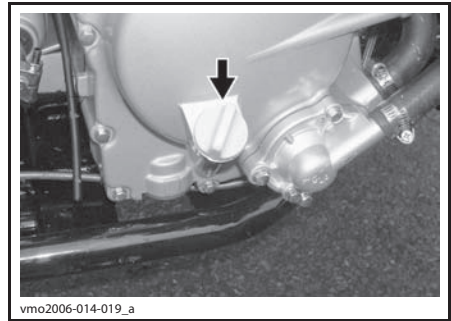

ПРАВАЯ СТОРОНА ДВИГАТЕЛЯ

Установите мотовездеход на ровной горизонтальной площадке, остановите двигатель и дайте ему остыть. Проверьте уровень масла:

1. Выверните, извлеките и протрите щуп.
2. Установите масляный щуп на место (не заворачивать).
3. Извлеките щуп и проверьте уровень масла. Уровень масла должен располагаться около верхней метки.

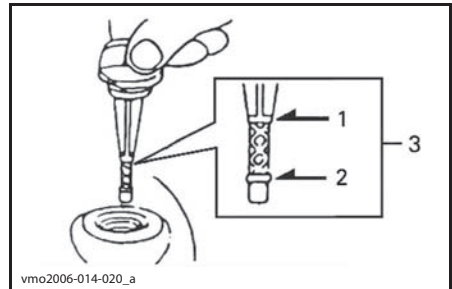

1. Полный
2. Необходимо долить
3. Рабочий диапазон

Для долива масла необходимо вынуть щуп. Вставьте воронку в трубку щупа.

Долейте немного масла и вновь проверьте его уровень.

Доливайте масло, пока его уровень не достигнет верхней метки на щупе.

Не переливайте.

Установите щуп на место и надежно затяните его.

Замена моторного масла

Замена масла производится на прогретом двигателе.

▲ ОСТОРОЖНО Моторное масло может быть очень горячим. Во избежание ожогов не отворачивайте пробку слива масла и не снимайте крышку фильтра на горячем двигателе. Подождите, пока двигатель остынет.

Установите мотовездеход на ровной горизонтальной площадке.

Извлеките щуп.

Очистите поверхности, прилегающие к пробке отверстия для слива масла.

Установите поддон для сбора масла под сливной пробкой двигателя.

Выверните пробку отверстия для слива моторного масла.

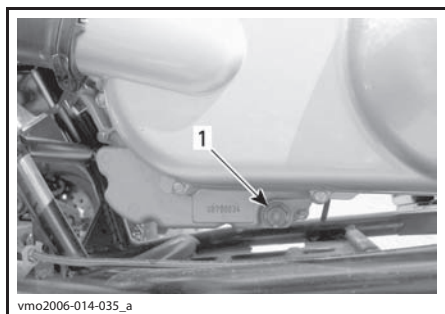

С ЛЕВОЙ СТОРОНЫ ПОД КРЫШКОЙ ВАРИАТОРА

1. Пробка отверстия для слива масла

Выждите, пока масло стечет из двигателя.

Очистите сетчатый фильтр, см. главу **СЕТЧАТЫЙ ФИЛЬТР МОТОРНОГО МАСЛА** в текущем разделе.

Очистите пробку сливного отверстия, проверьте ее состояние и, при необходимости, замените.

Очистите контактные поверхности двигателя и пробки, затем установите пробку с шайбой на место и затяните пробку моментом затяжки $(39 \pm 3,9)$ Н•м.

Залейте в двигатель указанное количество рекомендованного моторного масла. Информация о заправочных объемах масла приведена в разделе **ТЕХНИЧЕСКИЕ ХАРАКТЕРИСТИКИ**.

ПРИМЕЧАНИЕ: Необходимое количество моторного масла указано также на щупе.

Запустите двигатель и дайте ему поработать на оборотах холостого хода в течение нескольких минут. Убедитесь в отсутствии утечек масла в месте установки пробки.

Остановите двигатель. Выждите несколько минут, пока масло стечет в картер двигателя, и вновь проверьте его уровень. При необходимости доведите уровень масла до нормы.

Утилизируйте слитое моторное масло в соответствии с действующим природоохранным законодательством.

Сетчатый фильтр моторного масла

Чистка сетчатого фильтра моторного масла

Отверните крышку масляного фильтра.

Подождите, пока масло стечет из отверстия масляного фильтра.

Извлеките масляный фильтр и пружину.

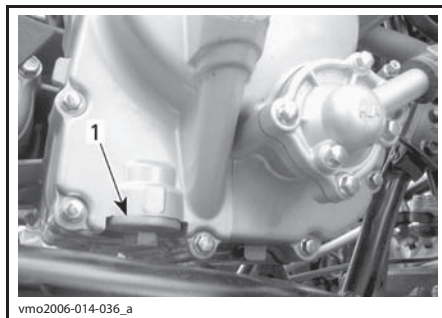

ПРАВАЯ СТОРОНА ДВИГАТЕЛЯ

1. Крышка масляного фильтра

Очистите фильтр растворителем и просушите сжатым воздухом.

▲ ОСТОРОЖНО Всегда используйте средства защиты кожи и глаз. Химические препараты могут стать причиной раздражения кожи и травм органов зрения.

ПРИМЕЧАНИЕ: Проверьте состояние уплотнительного кольца и замените его при необходимости.

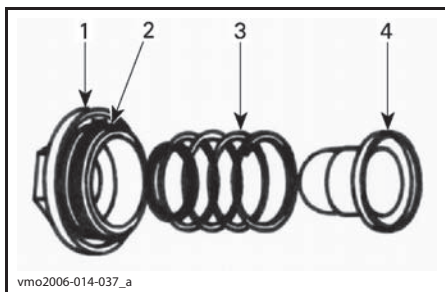

ТИПОВОЙ ВАРИАНТ

1. Крышка
2. Уплотнительное кольцо
3. Пружина
4. Сетчатый фильтр

Удалите подтеки масла с двигателя.

Поставьте на место масляный фильтр, пружину и уплотнительное кольцо.

Установите на место крышку и затяните ее моментом ($15 \pm 1,5$) Н•м.

Радиатор

Осмотр радиатора

Перед каждой поездкой проверяйте и при необходимости очищайте радиатор и место вокруг него.

Осмотрите пластины радиатора. Они должны быть очищены от грязи, пыли, листьев и другого мусора, препятствующего нормальной работе радиатора.

Чистка радиатора

Удалите максимальное количество загрязнений вручную. Если поблизости есть вода, ополосните радиатор.

Если возможно, промойте радиатор струей воды из садового шланга.

▲ ОСТОРОЖНО Не мойте горячий радиатор вручную. Прежде чем приступить к мойке радиатора, дайте ему остыть.

ВНИМАНИЕ Будьте осторожны в обращении с пластинами радиатора. Не пользуйтесь инструментами или предметами, которые могут их повредить. Пластины радиатора сделаны тонкими для более эффективного охлаждения. **ПРИ МОЙКЕ ПОДАВАЙТЕ ВОДУ ТОЛЬКО ПОД НИЗКИМ ДАВЛЕНИЕМ. ПОДАЧА ВОДЫ ПОД ВЫСОКИМ ДАВЛЕНИЕМ НЕ ДОПУСКАЕТСЯ.**

Если двигатель перегревается даже после чистки радиатора, обратитесь к авторизованному дилеру Can-Am.

Охлаждающая жидкость

Рекомендуемая охлаждающая жидкость

Пользуйтесь этиленгликолевым антифризом, который содержит ингибитор коррозии и специально предназначен для алюминиевых двигателей внутреннего сгорания.

В систему охлаждения следует заливать предварительно смешанную охлаждающую жидкость BRP (P/N 219 700 362) или раствор антифриза в дистиллированной воде (50% дистиллированной воды и 50% антифриза).

Уровень охлаждающей жидкости

Расширительный бачок системы охлаждения располагается под правым передним крылом.

▲ ПРЕДОСТЕРЕЖЕНИЕ

Уровень охлаждающей жидкости проверяется на холодном двигателе. Не доливайте охлаждающую жидкость в горячий двигатель.

ВНИМАНИЕ Не эксплуатируйте мотовездеход с недостаточным уровнем охлаждающей жидкости в расширительном бачке. Перегрев может стать причиной серьезных повреждений двигателя.

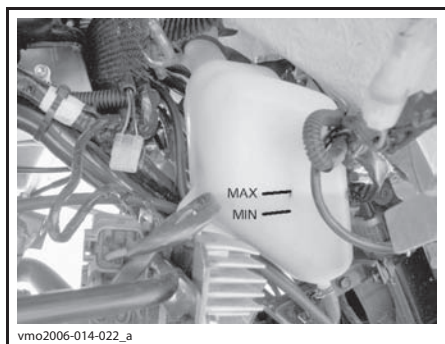

УРОВЕНЬ ОХЛАЖДАЮЩЕЙ ЖИДКОСТИ

Установив мотовездеход на ровной горизонтальной площадке, проверьте уровень охлаждающей жидкости: он должен находиться между метками «MIN» и «MAX».

ПРИМЕЧАНИЕ: При температуре ниже 20 °С уровень охлаждающей жидкости может быть немного ниже метки «MIN».

Чтобы открыть доступ к бачку с охлаждающей жидкостью, необходимо снять крышку сервисного отсека на переднем крыле.

Потяните вверх заднюю часть крышки, чтобы вытянуть выступы из резиновых втулок.

Потяните крышку вперед, а затем вверх, чтобы освободить нижние выступы из переднего крыла.

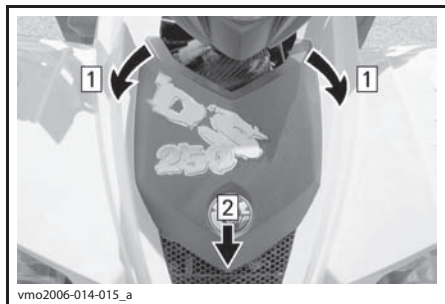

Шаг 1: Вытянуть передний выступ из втулок
Шаг 2: Потяните крышку вперед, а затем поднимите, чтобы снять.

Долейте охлаждающую жидкость до метки «MAX». Во избежание разлива охлаждающей жидкости пользуйтесь воронкой. **Не переливайте.**

Вставьте и затяните пробку заливной горловины.

Установите на место снятую крышку на переднем крыле.

При доливе жидкости в бачок проверьте также уровень жидкости в радиаторе. При необходимости долейте охлаждающую жидкость.

⚠ ПРЕДОСТЕРЕЖЕНИЕ
Во избежание ожогов не отворачивайте крышку радиатора на неостывшем двигателе.

ПРИМЕЧАНИЕ: Частая необходимость долива охлаждающей жидкости указывает на наличие утечек или неисправностей двигателя. Обратитесь к авторизованному дилеру Can-Am.

Чтобы открыть доступ к радиатору, необходимо снять крышку сервисного отсека на переднем крыле (см. выше).

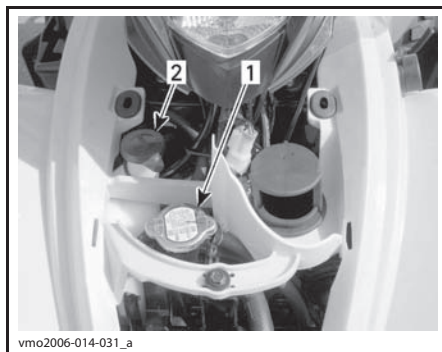

ТИПОВОЙ ВАРИАНТ

1. Пробка радиатора
2. Пробка расширительного бачка

Замена охлаждающей жидкости

⚠ ПРЕДОСТЕРЕЖЕНИЕ
Во избежание ожогов не отворачивайте пробку радиатора на неостывшем двигателе.

Снимите крышку сервисного отсека с переднего крыла.

Отверните пробку радиатора, вращая ее против часовой стрелки.

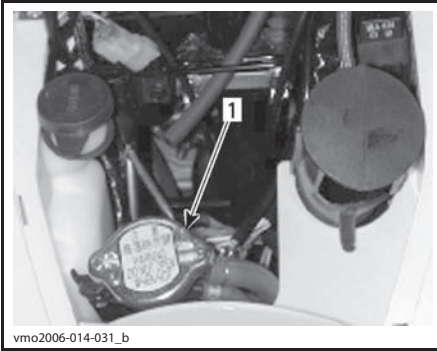

1. Пробка радиатора

Отверните сливную пробку системы охлаждения (на правой стороне двигателя) и слейте охлаждающую жидкость в подходящую емкость.

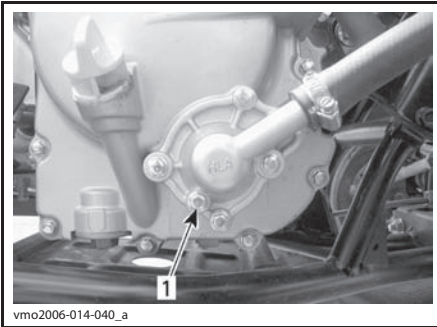

1. Пробка сливного отверстия системы охлаждения

Отсоедините перепускной шланг от верхней части корпуса термостата.

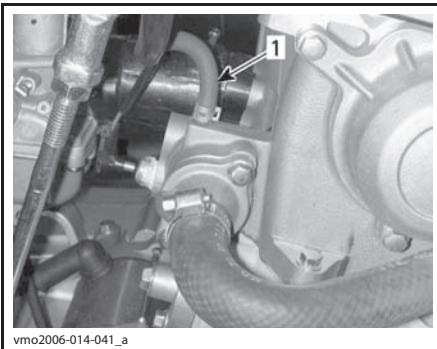

1. Перепускной шланг

Полностью слейте жидкость из системы охлаждения и заверните сливную пробку. Установите большой зажим (P/N 529 032 500) на шланг между радиатором и корпусом термостата.

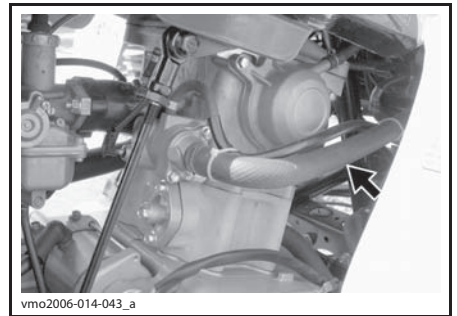
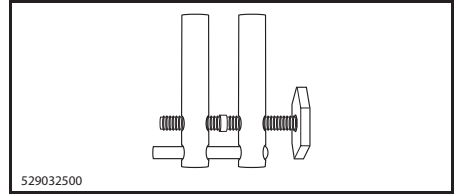

МЕСТО УСТАНОВКИ ЗАЖИМА НА ШЛАНГЕ

Поднимите переднюю часть мотовездехода на небольшую высоту так, чтобы колеса оторвались от земли.

Заливайте в радиатор охлаждающую жидкость, пока она не начнет вытекать из штуцера термостата для подсоединения перепускного шланга.

Установите на место шланг и снимите зажим.

ПРИМЕЧАНИЕ: Если охлаждающая жидкость не вытекает из штуцера термостата, несколько раз сожмите нижний шланг радиатора — охлаждающая жидкость должна появиться.

Полностью заполните радиатор охлаждающей жидкостью.

Проверьте и, при необходимости, доведите до нормы уровень жидкости в расширительном бачке.

Запустите двигатель и дайте ему поработать на холостом ходу, не закрывая пробку радиатора. Осторожно долийте охлаждающую жидкость (если требуется).

Подождите, пока двигатель прогреется до рабочей температуры. Два-три раза нажмите на рычаг дроссельной заслонки. Если требуется, долейте охлаждающую жидкость.

Установите пробку радиатора. Проверьте все соединения на отсутствие утечек, а также проверьте уровень охлаждающей жидкости в расширительном бачке.

Установите крышку сервисного отсека на место.

Искрогаситель

Чистка искрогасителя

Регулярно очищайте глушитель от скопившегося нагара.

▲ ПРЕДОСТЕРЕЖЕНИЕ

Детали системы выхлопа могут быть очень горячими. Дайте двигателю остыть. Наденьте защитные очки и перчатки. Соблюдайте все нормы и правила, принятые по месту эксплуатации мотовездехода.

Установите рычаг переключения передач в положение «F» стояночную тормозную систему.

Снимите искрогаситель с глушителя.

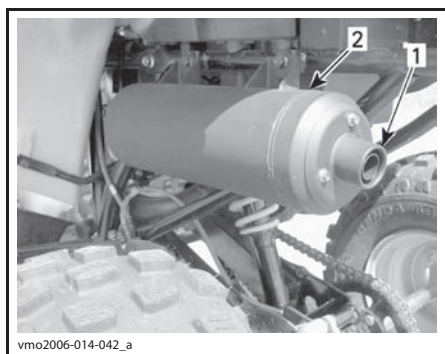

ТИПОВОЙ ВАРИАНТ

1. Снять наконечник глушителя
2. Глушитель

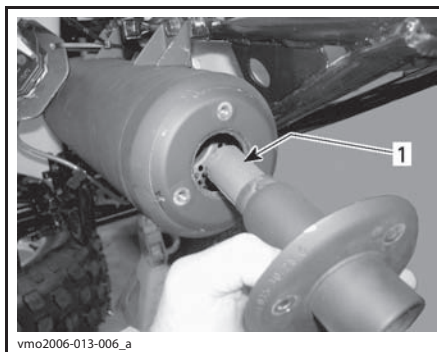

vmo2006-013-006_a

ТИПОВОЙ ВАРИАНТ

1. Искрогаситель

Щеткой очистите искрогаситель от нагара.

ПРИМЕЧАНИЕ: Пользуйтесь мягкой щеткой и действуйте осторожно, чтобы не повредить искрогаситель.

Установите искрогаситель на глушитель.

Впускной воздушный клапан

Очистка фильтра впускного воздушного клапана

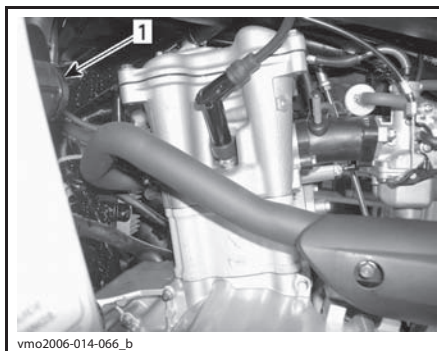

vmo2006-014-066_b

ЛЕВАЯ СТОРОНА ДВИГАТЕЛЯ

1. Впускной воздушный клапан

Отсоединить трубки от впускного воздушного клапана.

Снять впускной воздушный клапан с опоры.

Чтобы открыть корпус клапана, поверните одну половину относительно другой против часовой стрелки.

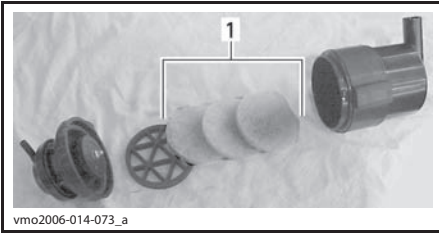

1. Фильтры

Налейте в подходящую емкость моющий раствор AIR FILTER CLEANER (P/N 219 700 341) или аналогичный. Погрузите фильтры в раствор.

Пока фильтры отмокают в моющем растворе, очистите внутреннюю полость воздушного клапана.

Прополощите фильтры в теплой воде, чтобы полностью удалить моющий раствор, затем полностью просушите фильтры.

ПРИМЕЧАНИЕ: Если фильтры не удалось очистить в результате этой процедуры, их необходимо заменить.

Снятые компоненты установите в порядке, обратном снятию.

Ремень вариатора

Для проверки состояния или замены ремня вариатора обращайтесь к авторизованному дилеру Can-Am.

Крышка вариатора

Слив воды из корпуса вариатора

Если имеются признаки того, что в корпусе вариатора скопилась вода, выверните пробку из дренажной трубки и слейте воду.

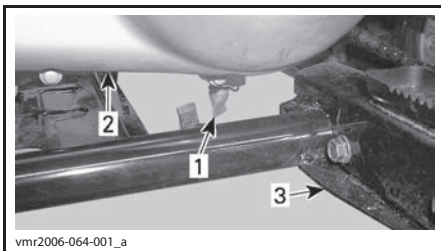

1. Дренажная трубка корпуса вариатора
2. Крышка вариатора
3. Левая подножка

Масло для коробки передач

Рекомендуемое масло для коробки передач

Используйте 800 мл масла XPS CHAIN CASE OIL (P/N 415 129 500) или аналогичного для цепной передачи (коробки передач) SAE 75W-90.

ВНИМАНИЕ Использование других сортов масел не допускается.

Уровень масла в коробке передач

На данной модели нет щупа для проверки уровня масла в коробке передач.

Единственная возможность убедиться, что в коробке передач находится необходимое количество масла, заключается в том, чтобы полностью слить масло из коробки передач и залить рекомендованное количество масла. См. ниже.

Замена масла в коробке передач

Установите мотовездеход на ровной горизонтальной площадке.

Снимите кожух приводной цепи.

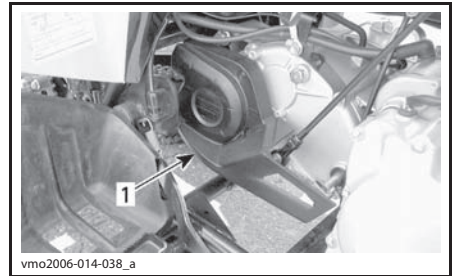

1. Кожух приводной цепи

Очистите поверхности, прилегающие к пробкам отверстий для слива и залива масла в коробку передач.

Выверните пробку заливного отверстия коробки передач и снимите шайбу.

Установите поддон под сливное отверстие коробки передач и выверните пробку.

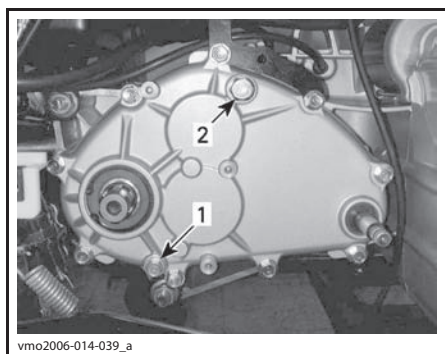

1. Пробка сливного отверстия коробки передач
2. Пробка заливного отверстия коробки передач

ПРИМЕЧАНИЕ: Для полного слива масла установите домкрат под левую подножку мотовездехода и наклоните его на правый бок.

Когда масло стечет из коробки передач, установите пробку сливного отверстия с новой шайбой и затяните ее моментом $(9 \pm 0,9)$ Н•м. Уберите домкрат из-под левой подножки.

ВНИМАНИЕ Щуп для проверки уровня масла в коробке передач отсутствует. Прежде чем залить указанное количество рекомендованного масла, убедитесь, что отработавшее масло полностью слито из коробки передач.

Залейте в коробку передач 800 мл масла XPS CHAIN CASE OIL (P/N 415 129 500) или аналогичного для цепной передачи (коробки передач) SAE 75W–90.

ПРИМЕЧАНИЕ: Требуемое количество масла указано также на крышке картера коробки передач.

В тексте Руководства по эксплуатации важная информация выделена следующим образом:

ВНИМАНИЕ Использование других сортов масел не допускается.

Установите на место пробку заливного отверстия и затяните ее моментом $(39 \pm 3,9)$ Н•м.

Трос дроссельной заслонки

Проверка троса дроссельной заслонки

Осмотрите трос дросселя, убедитесь в отсутствии износа, изломов и истирания. Трос дросселя должен двигаться свободно, без заеданий.

⚠ ПРЕДОСТЕРЕЖЕНИЕ

При обнаружении любых признаков износа, истирания или иных повреждений немедленно замените трос дросселя.

Смазка троса дроссельной заслонки

Смажьте трос привода дроссельной заслонки смазкой на силиконовой основе.

⚠ ПРЕДОСТЕРЕЖЕНИЕ

Пользуйтесь смазкой на силиконовой основе. Применение других смазок (например, на водной основе) может привести к заеданию рычага/троса дроссельной заслонки.

Откройте кожух рычага дроссельной заслонки.

⚠ ПРЕДОСТЕРЕЖЕНИЕ

Текст в рамке содержит инструкции, нарушение которых может привести к авариям, несчастным случаям, травмам или гибели людей.

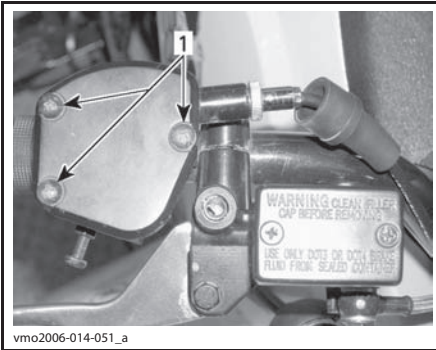

1. Выверните винты

Сдвиньте резиновый защитный чехол, чтобы стала видна регулировочная муфта троса.

Отверните контргайку на регулировочной муфте троса дроссельной заслонки и затем вверните регулятор, чтобы ослабить натяжение троса.

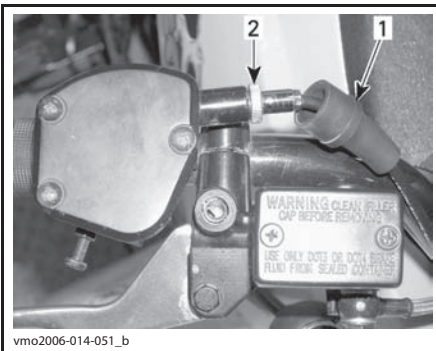

1. Резиновый чехол
2. Регулировочная муфта троса

Выведите трос из кожуха рычага.

ПРИМЕЧАНИЕ: Выведите трос через паз освободите конец троса.

Снимите крышку с верха карбюратора.

Отведите крышку от карбюратора и подложите под нее ветошь для сбора излишков смазки.

Поставьте на трос масленку (P/N 529 035 738).

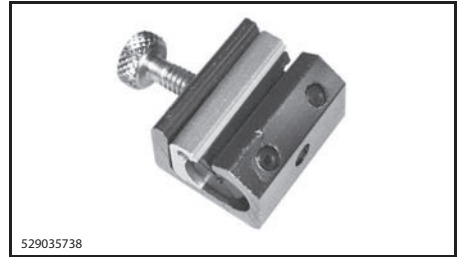

529035738

Вставьте носик баллона со смазкой в отверстие в масленке.

▲ ОСТОРОЖНО Во время смазки троса надевайте защитные очки и перчатки.

ПРИМЕЧАНИЕ: Оберните ветошью регулировочную муфту троса дросселя во избежание попадания на него смазки. Вводите смазку, пока она не покажется на конце троса карбюратора.

Оставьте трос в подвешенном состоянии на 15 минут — за это время смазка должна заполнить весь трос.

Поставьте на место крышку карбюратора. Установите и отрегулируйте трос.

Регулировка троса дроссельной заслонки

Проверьте свободный ход троса дроссельной заслонки, отрегулируйте, если необходимо.

ПРИМЕЧАНИЕ: Если вам не удастся правильно отрегулировать трос дроссельной заслонки, обратитесь к авторизованному дилеру Can-Am.

Свободный ход рычага дроссельной заслонки должен находиться в пределах 1–3 мм.

ПРИМЕЧАНИЕ: Свободный ход измеряется от конца рычага дроссельной заслонки.

Для регулировки троса дроссельной заслонки сдвиньте резиновый защитный чехол, чтобы получить доступ к регулировочной муфте троса.

Ослабьте контргайку. Вращая регулировочную муфту, скорректируйте свободный ход рычага дросселя.

Затяните контргайку, установите на место чехол.

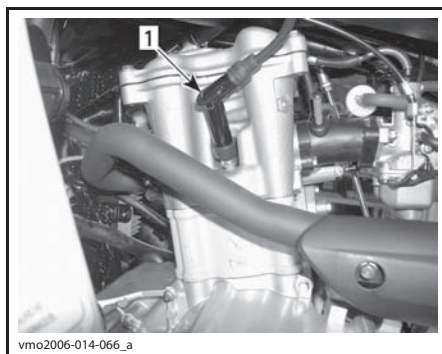
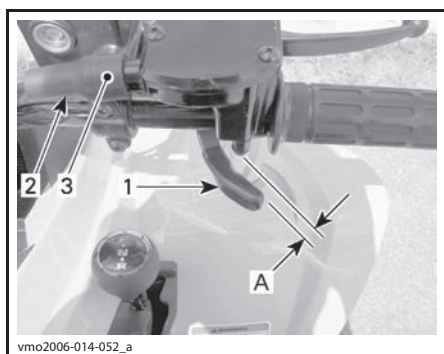

ЛЕВАЯ СТОРОНА ДВИГАТЕЛЯ
1. Свеча зажигания

РЕГУЛИРОВКА СВОБОДНОГО ХОДА РЫЧАГА ДРОССЕЛЬНОЙ ЗАСЛОНКИ

1. Рычаг дроссельной заслонки
 2. Защитный чехол
 3. Регулировочная муфта троса
- A. 1–3 мм

Установите рычаг переключения передач в положение «N» и запустите двигатель.

Чтобы проверить регулировку троса, поверните руль до упора вправо и затем до упора влево. Если частота вращения коленчатого вала увеличивается, то свободный ход рычага дросселя требуется отрегулировать заново.

Убедитесь, что трос привода дроссельной заслонки проложен правильно и не перегибается при повороте руля.

Свеча зажигания

Снятие свечи зажигания

⚠ ОСТОРОЖНО При работе со сжатым воздухом надевайте защитные очки.

Отсоедините высоковольтный провод от свечи зажигания.

Выверните свечу зажигания на один оборот. Очистите свечу зажигания и головку блока цилиндров, если есть возможность используйте сжатый воздух.

Полностью выверните свечу зажигания и снимите ее с двигателя.

Установка свечи зажигания

Перед установкой свечи зажигания убедитесь, что контактные поверхности головки цилиндра и свечи зажигания очищены от грязи и нагара.

С помощью щупов для регулирования зазоров отрегулируйте искровой зазор, который должен быть равен 0,8 мм.

Нанесите смазку, предохраняющую от заедания, на резьбовую часть свечи зажигания.

Вверните свечу зажигания рукой, затем подтяните ее динамометрическим торцевым ключом (момент затяжки $(11,0 \pm 1,1)$ Н•м).

Аккумуляторная батарея

Чтобы получить доступ к аккумуляторной батарее, снимите сиденье.

Техническое обслуживание аккумуляторной батареи

⚠ ОСТОРОЖНО Не заряжайте аккумуляторную батарею на борту мотовездехода.

На этих моделях мотовездеходов используются аккумуляторные батареи VRLA (свинцово-кислотные батареи с клапанным регулированием). Аккумуляторы этого типа — необслуживаемые, долив дистиллированной воды в процессе эксплуатации не требуется.

ВНИМАНИЕ Никогда не снимайте герметичную крышку аккумуляторной батареи.

Осмотр аккумуляторной батареи

Убедитесь, что соединения аккумуляторной батареи не загрязнены и надежно затянуты.

Осмотрите держатель аккумуляторной батареи.

Снятие аккумуляторной батареи

ВНИМАНИЕ Всегда сначала отключайте ЧЕРНЫЙ (-) провод.

Отсоедините ЧЕРНЫЙ (-) провод от аккумуляторной батареи.

Отсоедините КРАСНЫЙ (+) провод от аккумуляторной батареи.

Отстегните ремень крепления.

Снимите аккумуляторную батарею с мотовездехода.

Чистка аккумуляторной батареи

Очистите корпус, провода и клеммы аккумуляторной батареи раствором питьевой соды в воде.

Очистите клеммы проводов и выводы аккумуляторной батареи от следов окисления проволочной щеткой. Верх батареи очистите мягкой щеткой, смоченной в мыльном растворе или в растворе питьевой соды.

Нанесите смазку DIELECTRIC GREASE (P/N 293 550 004) или эквивалентную смазку на выводы батареи, чтобы защитить их от окисления.

Установка аккумуляторной батареи

Установите аккумуляторную батарею на мотовездеход.

ВНИМАНИЕ Первым присоединяется КРАСНЫЙ (+) провод, затем — ЧЕРНЫЙ (-).

Предохранители

Цепи электрооборудования мотовездехода защищены предохранителями.

Если предохранитель перегорел, его необходимо заменить предохранителем такого же номинала.

ВНИМАНИЕ Не пользуйтесь предохранителями, рассчитанными на больший ток (большее номинала) — это может привести к серьезным повреждениям компонентов электрооборудования.

Предохранители располагаются в сервисном отсеке под сиденьем. Для получения доступа к блоку предохранителей необходимо снять сиденье.

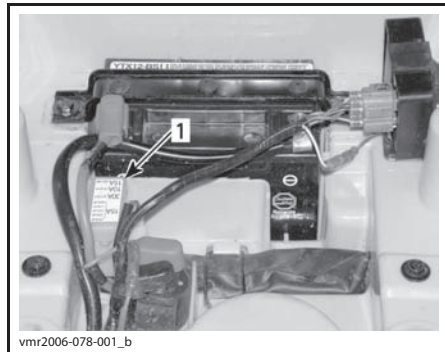

1. Блок предохранителей

Чтобы извлечь предохранитель необходимо открыть крышку блока предохранителей и проверить не перегорела ли нить.

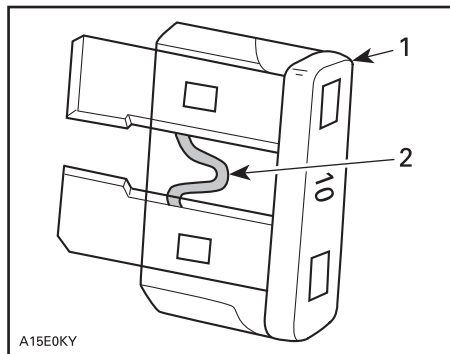

1. Предохранитель

2. Нить

ПРИМЕЧАНИЕ: Номиналы предохранителей и защищаемые цепи указаны на крышке монтажного блока предохранителей.

Световые приборы

Фары

Замена ламп головного света

ВНИМАНИЕ Не прикасайтесь пальцами к колбе галогенной лампы, так как это резко сокращает срок ее службы. Оставленные на лампе следы пальцев сотрите изопропиловым спиртом, который не образует пленку на ее поверхности.

ПРИМЕЧАНИЕ: Для наглядности корпус фары на приведенных ниже иллюстрациях снят с мотовездехода.

Порядок замены ламп головного света.

Убедитесь, что ключ в замке зажигания находится в положении «OFF».

Снимите с корпуса фары защитный резиновый чехол.

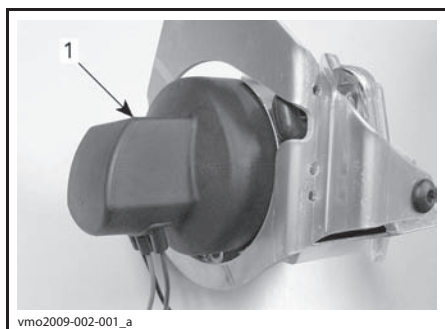

ТИПОВОЙ ВАРИАНТ
1. Резиновый чехол

Отсоедините электрический разъем от фары.

Сведите закругленные концы фиксатора вместе и отведите их наружу, чтобы освободить лампу фары.

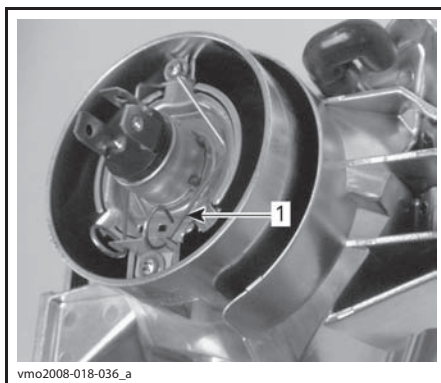

ТИПОВОЙ ВАРИАНТ
1. Фиксатор

Подняв и удерживая фиксатор, извлеките лампу.

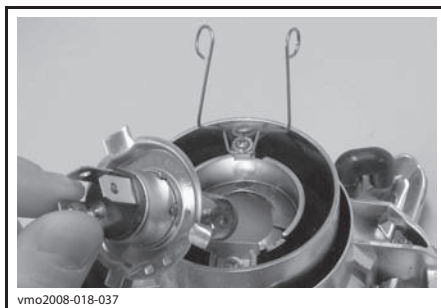

ТИПОВОЙ ВАРИАНТ

Установите новую фару, не касаясь ее стеклянной части пальцами.

После замены лампы проверьте функционирование соответствующего светового прибора.

Установка производится в порядке, обратном снятию.

Регулировка головной оптики

Регулировка света фар осуществляется в следующей последовательности.

Отпустите винты, показанные на следующем рисунке, но полностью не отворачивайте их.

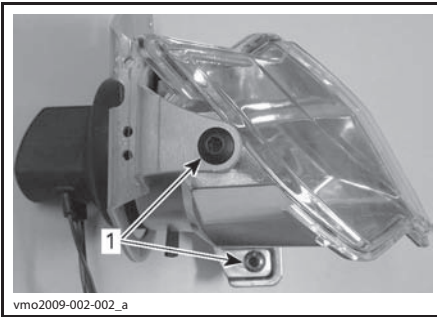

1. Отпустите указанные винты

Рукой измените положение корпуса фары.

Обе фары должны быть отрегулированы одинаковым образом.

Когда фары будут отрегулированы, затяните винты.

Замена лампы заднего фонаря

Убедитесь, что ключ в замке зажигания находится в положении «OFF».

Отвернув винты снимите рассеиватель, чтобы получить доступ к лампе.

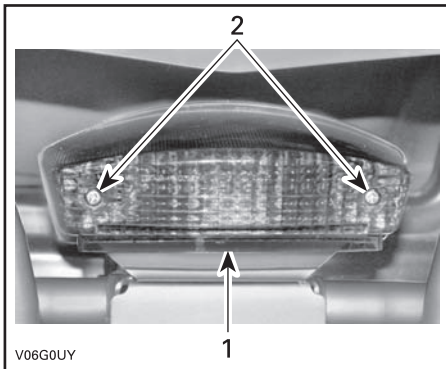

1. Рассеиватель
2. Винты

Слегка надавив на лампу, поверните против часовой стрелки и снимите ее.

Установите новую лампу и зафиксируйте в патроне, нажав и повернув по часовой стрелке.

После замены лампы проверьте функционирование соответствующего светового прибора.

Установите рассеиватель на место.

Приводная цепь и звездочки

ВНИМАНИЕ Перед каждой поездкой необходимо проверять регулировку и наличие смазки на приводной цепи.

⚠ ОСТОРОЖНО Прежде чем приступить к проверке состояния, смазке или регулировке приводной цепи, убедитесь, что двигатель мотовездехода остановлен.

ВНИМАНИЕ Эксплуатация мотовездехода с ослабленной или чрезмерно натянутой приводной цепью может привести к серьезным поломкам деталей силовой передачи.

Проверка приводной цепи и звездочек

В конструкции данной модели мотовездехода применены постоянно смазываемые пальцы и ролики с кольцевым уплотнением. Перед каждой поездкой обязательно проверяйте состояние приводной цепи.

Проверьте и, при необходимости, отрегулируйте провисание цепи.

Проверьте состояние уплотнительных колец, а также убедитесь в наличии всех роликов.

Проверьте звездочки и оси звездочек, убедитесь в отсутствии износа или каких-либо повреждений.

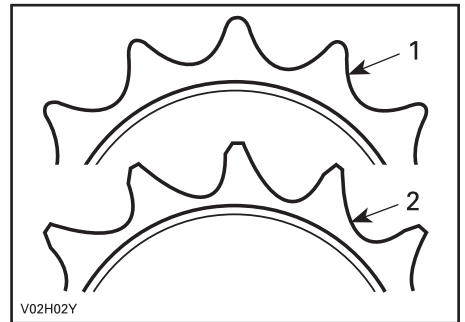

1. Исправное состояние
2. Замена

ВНИМАНИЕ В целях предотвращения интенсивного износа заменяйте цепь и звездочки одновременно. При установке звездочки двигателя каждый раз используйте новое стопорное кольцо.

Смазка приводной цепи

ВНИМАНИЕ Не мойте цепь струей воды, подаваемой под высоким давлением, или бензином. Может быть повреждено кольцевое уплотнение, что приведет к преждевременному износу приводной цепи.

Боковые поверхности цепи протирайте чистой сухой ветошью.

ПРИМЕЧАНИЕ: Не чистите приводную цепь щеткой.

Пользуйтесь только смазкой, рекомендованной для цепей с кольцевыми уплотнениями. Многие имеющиеся в продаже смазки для приводных цепей содержат в своем составе растворители, которые могут повредить кольцевое уплотнение.

Регулировка натяжения приводной цепи

ПРИМЕЧАНИЕ: Регулировка натяжения цепи производится, когда водитель сидит на мотовездеходе (или на мотовездеходе расположен груз аналогичного веса).

Установите мотовездеход на ровной горизонтальной площадке и переведите рычаг переключения передач в положение «N» (нейтраль).

Отпустите стопорные болты натяжителя цепи.

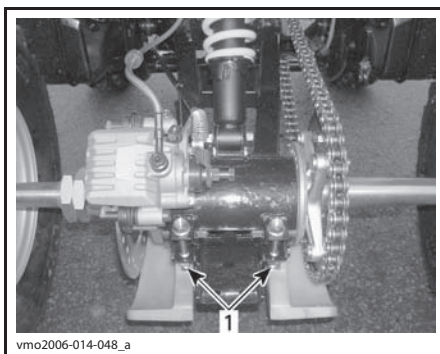

ТИПОВОЙ ВАРИАНТ

1. Стопорные болты натяжителя цепи

Отпустите болты крепления опоры суппорта.

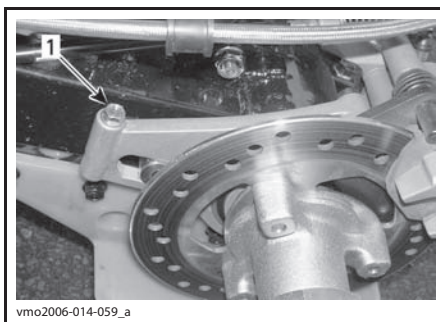

1. Болт опоры суппорта

Через ступицу звездочки вставьте фиксатор регулировочного устройства в натяжитель цепи.

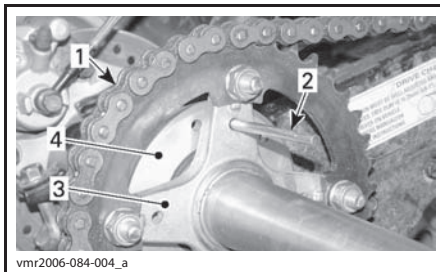

1. Приводная цепь
2. Фиксатор регулировочного устройства
3. Ступица звездочки
4. Натяжитель цепи

Проверьте провисание цепи. Для этого медленно подайте мотовездеход вперед или назад.

Провисание верха цепи должно находиться в пределах от 15 до 25 мм.

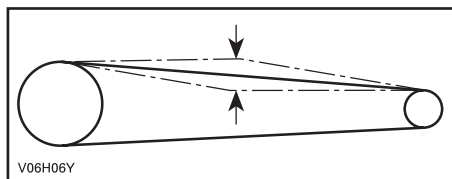

ПРОВИСАНИЕ ПРИВОДНОЙ ЦЕПИ 15–25 ММ

Затяните стопорные болты натяжителя цепи моментом (62 ± 6) Нм и болт опоры суппорта — моментом ($12 \pm 1,2$) Нм.

ВНИМАНИЕ Эксплуатация мотовездехода с ослабленной или чрезмерно натянутой приводной цепью может привести к серьезным поломкам деталей силовой передачи.

Проверьте провисание несколько раз на разных участках цепи. При необходимости повторите регулировку.

Колеса и шины

Давление воздуха в шинах

▲ ПРЕДОСТЕРЕЖЕНИЕ

Давление воздуха в шинах оказывает значительное влияние на управляемость и устойчивость мотовездехода. Пониженное давление может привести к проскальзыванию шины на обода, а повышенное — к разрыву шины. Поддерживайте рекомендуемое давление воздуха в шинах. Не устанавливайте в шине давление ниже рекомендованного. Это может вызвать сход шины с обода колеса. Мотовездеход оснащен шинами низкого давления, поэтому вы можете пользоваться ручным насосом.

Давление проверяется в «холодных» шинах мотовездехода. Давление зависит от температуры и высоты местности над уровнем моря. При изменении любого из этих условий проверяйте давление в шинах.

Для вашего удобства комплект возимого инструмента включает в себя манометр.

ДАВЛЕНИЕ ВОЗДУХА В ШИНАХ		
До 150 кг	ПЕРЕДНИЕ/ЗАДНИЕ	
	МАКС.	34 кПа (5 PSI)
	МИН.	26 кПа (3,8 PSI)

Шины специально спроектированы для внедорожных условий, тем не менее, их можно проколоть. Поэтому рекомендуем возить с собой насос и комплект для ремонта шин.

Проверка состояния колес и шин

Проверьте шины на наличие повреждений и оцените степень их износа. При необходимости замените.

Не меняйте шины местами. Передние и задние шины имеют разные размеры. Шины необходимо устанавливать в соответствии с направлением вращения.

Время от времени отворачивайте колесные гайки и наносите на шпильки противозадирную смазку, чтобы в дальнейшем избежать проблем с демонтажом колес. Это особенно важно, если приходится часто ездить по грязи или соленой воде.

Отворачивайте по одной гайке, смажьте, затем устанавливайте на место и затягивайте моментом (50 ± 5) Н•м.

Снятие/установка колеса

Отпустите гайки крепления колес, затем поднимите мотовездеход.

Поставьте под мотовездеход опору.

Отверните гайки и снимите колесо.

При установке колес рекомендуем нанести на резьбовые части шпилек противозадирную смазку. Подтяните гайки в перекрестной последовательности. Окончательно затяните гайки моментом затяжки: (50 ± 5) Н•м.

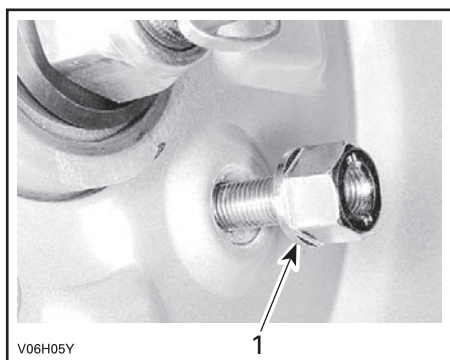

V06H05Y

1

ТИПОВОЙ ВАРИАНТ

1. Коническая сторона гайки

МОМЕНТЫ ЗАТЯЖКИ ГАЕК КРЕПЛЕНИЯ КОЛЕСА

Передние и задние	(50 ± 5) Н•м
-------------------	--------------

ВНИМАНИЕ Используйте только рекомендованные гайки. Использование нерекондованных гаек может стать причиной повреждения колесных дисков.

Подшипники колес

Проверка состояния подшипников колес

Покачайте верхнюю часть каждого колеса, чтобы проверить наличие люфта. При обнаружении люфта обратитесь к авторизованному дилеру Can-Am.

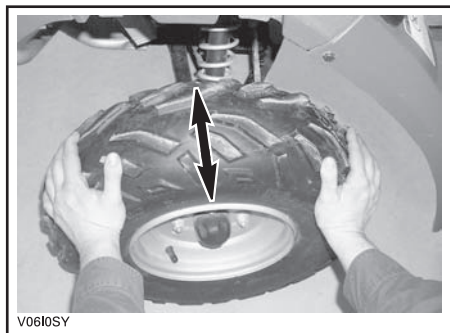

V06I05Y

ТИПОВОЙ ВАРИАНТ

Подвеска

Смазка подвески

Маятниковый рычаг

Нанесите смазку на точки вращения маятникового рычага. Используйте синтетическую смазку SUSPENSION GREASE (P/N 293 550 033) или аналогичную.

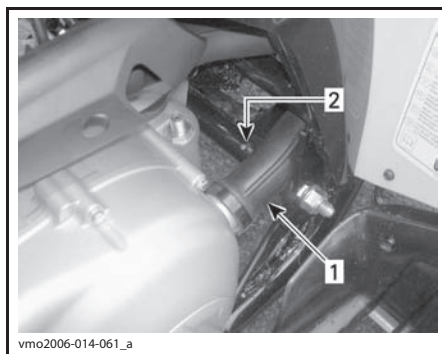

vmo2006-014-061_a

ЛЕВАЯ СТОРОНА МОТОВЕЗДЕХОДА

1. Воздуховод вариатора

2. Пресс-масленка

Проверка состояния подвески

Амортизаторы

Проверьте отсутствие утечек масла из амортизаторов и затяжку крепежных элементов. При необходимости обратитесь к авторизованному дилеру Can-Am.

Маятниковый рычаг

Проверьте рычаг на отсутствие деформаций, трещин и изгиба. При обнаружении неисправностей обращайтесь к авторизованному дилеру Can-Am.

А-образные рычаги

Проверьте А-образные рычаги на отсутствие трещин, изгибов и других повреждений. При необходимости обратитесь к авторизованному дилеру Can-Am.

Тормозная система

▲ ПРЕДОСТЕРЕЖЕНИЕ

Новые компоненты тормозной системы не обеспечивают максимальной эффективности торможения, пока не пройдут обкатку. Соблюдайте особую осторожность.

Рекомендуемая тормозная жидкость

Используйте только тормозную жидкость, отвечающую требованиям DOT 4.

ВНИМАНИЕ Во избежание серьезного повреждения тормозной системы запрещается использование тормозных жидкостей, не рекомендуемых типов, также запрещается смешивать разные типы жидкости для пополнения бачка.

Уровень тормозной жидкости

Установив мотовездеход на ровной горизонтальной площадке, проверьте уровень тормозной жидкости: он должен находиться выше метки «MIN».

При необходимости долейте тормозную жидкость. **Не переливайте.**

Прежде чем снять крышку компенсационного бачка, ее необходимо очистить.

ВНИМАНИЕ Доливайте тормозную жидкость DOT 4 только из новой, запечатанной упаковки. Не пользуйтесь тормозной жидкостью, если она хранилась в не запечатанной емкости.

ПРИМЕЧАНИЕ: Низкий уровень тормозной жидкости может указывать на наличие утечек или износ накладок тормозных колодок. Обратитесь к авторизованному дилеру Can-Am.

Бачок тормозной жидкости на руле

Установите руль прямо, чтобы бачок расположился горизонтально. Бачок считается заполненным, если уровень тормозной жидкости доходит до верхней границы смотрового окна.

Осмотрите чехол на рычаге. Проверьте на отсутствие трещин, разрывов или других повреждений. При обнаружении повреждений заменить.

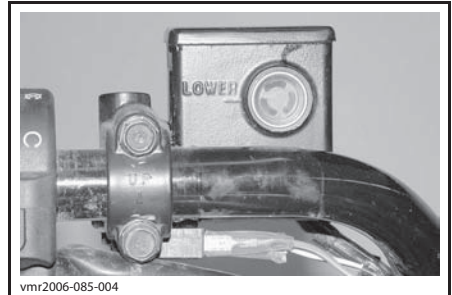

ТИПОВОЙ ВАРИАНТ — БАЧОК ТОРМОЗНОЙ ЖИДКОСТИ ЗАДНЕГО ТОРМОЗА, НА РУЛЕ СЛЕВА

Бачок для тормозной жидкости заднего тормоза

Установив мотовездеход на ровной горизонтальной площадке, проверьте уровень охлаждающей жидкости: он должен находиться между метками «MIN» и «MAX».

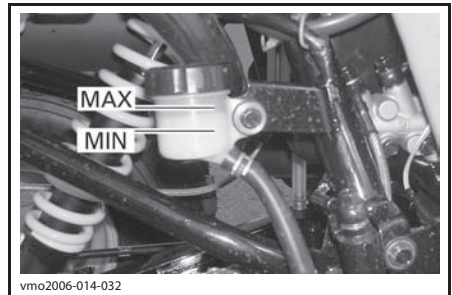

ПОД ПРАВИМ ЗАДНИМ КРЫЛОМ

Замена тормозной жидкости

▲ ПРЕДОСТЕРЕЖЕНИЕ

Замена тормозной жидкости должна выполняться авторизованным дилером Can-Am.

Проверка тормозной системы

▲ ОСТОРОЖНО После продолжительного использования мотовездехода компоненты тормозной системы могут разогреваться до очень высоких температур — будьте осторожны — избегайте ожогов. Выждите, пока тормоза остынут.

Тормозная система данного мотовездехода гидравлическая и не нуждается в регулировках.

Чтобы убедиться в работоспособности тормозов, проверьте:

- уровень тормозной жидкости;
- тормозную систему на отсутствие утечек тормозной жидкости;
- детали тормозов на отсутствие загрязнения;
- пружинящее действие рычагов и педалей;
- тормозные диски на отсутствие износа и повреждений поверхности;
- тормозные накладки на отсутствие износа, повреждений и ослабления крепления.

ПРЕДЕЛЬНЫЕ НОРМЫ ИЗНОСА	
ТОЛЩИНА НАКЛАДОК ТОРМОЗНЫХ КОЛОДОК	2 мм
ТОЛЩИНА ТОРМОЗНОГО ДИСКА	2 мм
МАКСИМАЛЬНОЕ КОРОБЛЕНИЕ ТОРМОЗНОГО ДИСКА	0,15 м

При любых неполадках тормозной системы обращайтесь к авторизованному дилеру Can-Am.

▲ ПРЕДОСТЕРЕЖЕНИЕ

Для замены тормозной жидкости или ремонта тормозной системы обратитесь за помощью к авторизованному дилеру Can-Am.

Рама

Крепежные детали шасси

Проверьте затяжку крепежных элементов мотовездехода. При необходимости подтяните крепления.

УХОД ЗА МОТОВЕЗДЕХОДОМ

Заключительные операции после поездки

При эксплуатации в солевой атмосфере ежедневное мытье мотовездехода пресной водой является обязательным. Настоятельно рекомендуем смазывать металлические части. Используйте смазку XPS LUBE (P/N 293 600 016) или аналогичную. Это необходимо делать в конце каждого дня эксплуатации мотовездехода.

После езды по грязи вымойте мотовездеход, очистите световые приборы. См. раздел **ЧИСТКА И ЗАЩИТНАЯ ОБРАБОТКА МОТОВЕЗДЕХОДА**.

Чистка и защитная обработка мотовездехода

ВНИМАНИЕ Вымойте мотовездеход мыльным раствором. Не ополаскивайте мотовездеход сильной струей воды. Разрешается пользоваться садовым шлангом с **НЕБОЛЬШИМ НАПОРОМ ВОДЫ**. Вода, подаваемая под высоким давлением, может стать причиной повреждения электрических и механических систем.

В случае повреждения лакокрасочного покрытия, оно должно быть восстановлено для предотвращения развития коррозии.

При необходимости мойте детали корпуса теплой водой с применением мягких моющих средств. Нанесите неабразивную полировальную пасту.

ВНИМАНИЕ Запрещается использовать агрессивные моющие средства, растворители, обезжириватели, ацетон и пр. для чистки пластмассовых поверхностей.

В тексте Руководства по эксплуатации важная информация выделена следующим образом:

▲ ПРЕДОСТЕРЕЖЕНИЕ

Текст в рамке содержит инструкции, нарушение которых может привести к авариям, несчастным случаям, травмам или гибели людей.

ХРАНЕНИЕ И ПРЕДСЕЗОННАЯ ПОДГОТОВКА

⚠ ПРЕДОСТЕРЕЖЕНИЕ

Посетите авторизованного дилера Can-Am для проведения проверки системы подачи топлива в соответствии с указаниями, приведенными в Регламенте технического обслуживания.

Проведите консервацию мотовездехода, если вы не собираетесь пользоваться им в течение длительного времени (более месяца).

Мотовездеход, снимаемый с хранения, должен быть надлежащим образом подготовлен к предстоящей эксплуатации.

Для подготовки мотовездехода к хранению или для проведения предсезонной подготовки обращайтесь к авторизованному дилеру Can-Am.

***ТЕХНИЧЕСКАЯ
ИНФОРМАЦИЯ***

ИДЕНТИФИКАЦИОННЫЕ НОМЕРА МОТОВЕЗДЕХОДА

Основные сборочные единицы мотовездехода (двигатель и рама) имеют индивидуальные заводские номера. Эти номера могут потребоваться в гарантийных случаях или для идентификации мотовездехода в случае его кражи. Кроме того, идентификационные номера также необходимы авторизованному дилеру Can-Am для оформления гарантийной заявки и прочей документации. Мы настоятельно рекомендуем записать все идентификационные номера вашего мотовездехода и передать их регистрирующей организации.

Расположение идентификационных номеров мотовездехода



ТИПОВОЙ ВАРИАНТ

1. Модель
2. Идентификационный номер транспортного средства (VIN).

Расположение идентификационного номера двигателя



vmo2006-014-005_a

ШУМОВОЕ ИЗЛУЧЕНИЕ И ВИБРАЦИОННЫЕ ВОЗДЕЙСТВИЯ

МОДЕЛЬ		DS 250
ШУМОВОЕ ИЗЛУЧЕНИЕ И ВИБРАЦИОННЫЕ ВОЗДЕЙСТВИЯ¹		
Шум	Звуковое давление (LpA)	80 дБ (3250 об/мин) (допустимое отклонение (KpA) 3 дБ)
Вибрации	На руле	<2,5 м/с ² (3250 об/мин)
	Тело (через сиденье)	<0,5 м/с ² (3250 об/мин)
1: Величины шумового давления и вибраций измеряются в соответствии с стандартом EN 15997:2011 на поверхности с покрытием при нейтральном положении коробки передач.		

ТЕХНИЧЕСКИЕ ХАРАКТЕРИСТИКИ

МОДЕЛЬ МОТОВЕЗДЕХОДА		DS 250
ДВИГАТЕЛЬ		
Тип		4-тактный жидкостного охлаждения с одним распределительным валом верхнего расположения
Количество цилиндров		1
Число клапанов		4 клапана с механическими толкателями (регулируемые)
Зазоры клапанов, мм	впускные	0,08–0,12
	выпускные	0,13–0,17
Рабочий объем, см ³		249,4
Диаметр цилиндра, мм		71
Ход поршня, мм		63
Система запуска		электрический стартер
Степень сжатия		10,6:1
Система смазки		под давлением и разбрызгиванием
Воздушный фильтр		из вспененного материала с пропиткой
ТРАНСМИССИЯ		
Трансмиссия		ременный вариатор, коробка передач (3 положения: передний ход, нейтраль, задний ход)
СИСТЕМА ОХЛАЖДЕНИЯ		
Тип		жидкостного охлаждения
Радиатор		переднего расположения
КАРБЮРАТОР		
Тип карбюратора		KEIHIN PTG-23
Воздушная заслонка (обогачитель)		с ручным управлением
Обороты холостого хода, об/мин		1700 ± 100
ЭЛЕКТРООБОРУДОВАНИЕ		
Мощность магнето-генератора, Вт (об/мин)		338 (5000)
Тип системы зажигания		CDI (разрядный конденсатор)
Угол опережения зажигания		не регулируется
Свеча зажигания	изготовитель, тип	NGK CR8E или аналогичная
	зазор, мм	0,8
	количество	1
Аккумуляторная батарея	тип	необслуживаемая
	напряжение/емкость	12 В, 10 А•ч
Лампа фары, Вт		2×35
Лампа заднего фонаря, Вт		1×5/21
Сигнальные лампы, Вт		1,7
Предохранители	электродвигатель вентилятора	10 А
	фары	15 А
	прочие световые приборы	15 А
	основной предохранитель	30 А

МОДЕЛЬ МОТОВЕЗДЕХОДА		DS 250
СИЛОВАЯ ПЕРЕДАЧА		
Задняя ось		цепной привод/неразрезная ось
РУЛЕВОЕ УПРАВЛЕНИЕ		
Радиус разворота, м		3,5 (на низкой скорости)
ПОДВЕСКА		
Передняя	тип	независимая подвеска (двойные А-образные рычаги, 2 гидравлических амортизатора)
	ход, мм	
Задняя	тип	жесткий маятниковый рычаг, 1 гидравлический амортизатор
	ход, м	
ШИНЫ		
Давление воздуха в шинах	передние	максимум: 34 кПа (5 PSI) минимум: 26 кПа (3,8 PSI)
	задние	
Размер	передние	22×7–10
	задние	20×11–9
КОЛЕСА		
Размер	передние	АТ10×5,5
	задние	АТ 9×8
Момент затяжки гаек крепления колеса, Н•м		50 ± 5
ТОРМОЗНАЯ СИСТЕМА		
Передняя		гидравлическая, два диска
Задняя		гидравлическая, один диск
Стояночный тормоз		фиксатор правого рычага тормоза
ВЕС И ГРУЗОПОДЪЕМНОСТЬ		
«Сухая» масса, кг		195
Грузоподъемность, кг		150 (включая вес водителя, дополнительного оборудования и груза)
РАЗМЕРЫ		
Общая длина, см		183
Общая ширина, см		103
Общая высота, см		110,5
Высота сиденья, см		80
Колесная база, см		118,7
Дорожный просвет, см	центральная часть мотовездехода	26

МОДЕЛЬ МОТОВЕЗДЕХОДА		DS 250
ЭКСПЛУАТАЦИОННЫЕ ЖИДКОСТИ		
Моторное масло		<p>При эксплуатации в летний период используйте XPS 4-STROKE SYNTH. BLEND OIL (P/N 293 600 121).</p> <p>Для эксплуатации в зимний период пользуйтесь маслом XPS 4-STROKE SYNTHETIC OIL (P/N 293 600 112).</p> <p>При отсутствии указанных моторных масел XPS пользуйтесь одобренным к применению компанией BRP маслом SAE 5W-30, которое классифицируется как SG, SH или SJ, согласно требованиям API. См. ДИАГРАММА ВЯЗКОСТИ МОТОРНЫХ МАСЕЛ</p>
Масло для коробки передач		XPS CHAINCASE OIL (P/N 415 129 500) или аналогичное масло 75W-90 для цепной передачи
Охлаждающая жидкость		Смесь этиленгликоля с дистиллированной водой (50% антифриза, 50% дистиллированной воды). Пользуйтесь готовым составом BRP PREMIXED COOLANT (P/N 219 700 362) или охлаждающей жидкостью, специально предназначенной для алюминиевых двигателей
Топливо	тип	стандартный неэтилированный бензин
	октановое число	92 — см. раздел ТРЕБОВАНИЯ К ТОПЛИВУ
Тормозная жидкость		тормозная жидкость DOT 4
ЗАПРАВОЧНЫЕ ОБЪЕМЫ		
Топливный бак, л		12,5
Двигатель, л		1,2 (замена масла)
Коробка передач, мл		800 (замена масла)
Охлаждающая жидкость, мл		850 (двигатель и радиатор)

***ПОИСК
И УСТРАНЕНИЕ
НЕИСПРАВНОСТЕЙ***

УКАЗАНИЯ ПО ПОИСКУ И УСТРАНЕНИЮ НЕИСПРАВНОСТЕЙ

КОЛЕНЧАТЫЙ ВАЛ ДВИГАТЕЛЯ НЕ ПРОВОРАЧИВАЕТСЯ

- 1. Ключ зажигания находится в положении «OFF» (выкл.).**
 - Поверните ключ зажигания в положение «ON».
- 2. Выключатель двигателя находится в положении «STOP».**
 - Выключатель двигателя должен находиться в положении «RUN».
- 3. Рычаг переключения передач не находится в положении «N».**
 - Установите рычаг переключения передач в положение «N» или нажмите рычаг тормоза.
- 4. Вышел из строя предохранитель.**
 - Проверьте состояние главного предохранителя.
- 5. Аккумуляторная батарея разряжена или ненадежный электрический контакт.**
 - Проверьте предохранитель системы зарядки аккумуляторной батареи.
 - Проверьте состояние соединений и контактов.
 - Проверьте аккумуляторную батарею.
 - Обратитесь к авторизованному дилеру Can-Am.

КОЛЕНЧАТЫЙ ВАЛ ДВИГАТЕЛЯ ПРОВОРАЧИВАЕТСЯ, НО ДВИГАТЕЛЬ НЕ ЗАПУСКАЕТСЯ

- 1. Недостаточное обогащение воздушно-топливной смеси для пуска холодного двигателя.**
 - Проверьте уровень топлива в баке и выполните операцию запуска холодного двигателя, частично прикрыв воздушную заслонку.
- 2. Перелив топлива (свеча зажигания мокрая).**
 - Вставьте ключ зажигания и поверните в положение «ON». Воздушная заслонка должна быть открыта (положение «OFF»).
 - Убедитесь, что рычаг переключения передач находится в положении «N».
 - Полностью выжмите рычаг дросселя и, удерживая его, запустите двигатель.
 - Как только двигатель запустится, сразу же отпустите рычаг дросселя. Не увеличивайте частоту вращения коленчатого вала.
 - Если двигатель по-прежнему не запускается: Очистите поверхность рядом с колпачком свечи зажигания и снимите его.
 - Выверните свечу зажигания (пользуйтесь инструментом из комплекта поставки мотовездехода). См. **СНЯТИЕ СВЕЧИ ЗАЖИГАНИЯ**.
 - Несколько раз проверните коленвал двигателя.
 - Поставьте, если есть возможность, новую свечу зажигания или используйте прежнюю, чистую и сухую.
 - Запустите двигатель, как описано выше. Если перелив топлива не удастся устранить, обратитесь к авторизованному дилеру Can-Am.
 - Убедитесь, что в моторном масле отсутствует топливо. В случае обнаружения топлива в масле, замените моторное масло.
- 3. Топливо не поступает в двигатель (свеча зажигания сухая).**
 - Проверьте уровень топлива в баке. Откройте топливный кран (попробуйте использовать резерв топлива «RES»). Возможно, неисправен топливный насос или карбюратор.
 - Обратитесь к авторизованному дилеру Can-Am.

КОЛЕНЧАТЫЙ ВАЛ ДВИГАТЕЛЯ ВРАЩАЕТСЯ, НО ДВИГАТЕЛЬ НЕ ЗАПУСКАЕТСЯ (продолжение)

4. Неисправна свеча или система зажигания (отсутствует искра).

- Проверьте состояние главного предохранителя.
- Выверните свечу зажигания и наденьте на нее провод высокого напряжения.
- Убедитесь, что ключ в замке зажигания находится в положении «ON», а выключатель двигателя — в положении «RUN».
- Заземлите свечу зажигания на двигатель и выполните пуск. Если искра отсутствует, замените свечу.
- Если неисправность продолжает проявляться, обратитесь к авторизованному дилеру Can-Am.

5. Недостаточная компрессия.

- Проверните коленчатый вал двигателя. Должна ощущаться пульсация, обусловленная процессами сжатия в цилиндре двигателя. Если пульсация не ощущается, то компрессия в цилиндрах недостаточна.
- Обратитесь к авторизованному дилеру Can-Am.

ПЛОХАЯ ПРИЕМИСТОСТЬ ДВИГАТЕЛЯ, ДВИГАТЕЛЬ НЕ РАЗВИВАЕТ ПОЛНУЮ МОЩНОСТЬ

1. Загрязнены или неисправны свечи зажигания.

- См. КОЛЕНЧАТЫЙ ВАЛ ДВИГАТЕЛЯ ВРАЩАЕТСЯ, НО ДВИГАТЕЛЬ НЕ ЗАПУСКАЕТСЯ.

2. Топливо не поступает в двигатель.

- См. КОЛЕНЧАТЫЙ ВАЛ ДВИГАТЕЛЯ ВРАЩАЕТСЯ, НО ДВИГАТЕЛЬ НЕ ЗАПУСКАЕТСЯ.

3. Нарушена регулировка карбюратора.

- Обратитесь к авторизованному дилеру Can-Am.

4. Перегрев двигателя.

- См. ДВИГАТЕЛЬ ПЕРЕГРЕВАЕТСЯ.

5. Засорен воздушный фильтр/воздухозаборник.

- Проверьте, очистите воздушный фильтр.
- Удалите мусор из воздуховода.
- Проверьте положение трубки забора воздуха.

6. Засорен или изношен вариатор (CVT).

- Обратитесь к авторизованному дилеру Can-Am.

7. Включен стояночный тормоз.

- Выключите стояночный тормоз.

8. Неправильная регулировка клапанов.

- Обратитесь к авторизованному дилеру Can-Am.

ДВИГАТЕЛЬ ПЕРЕГРЕВАЕТСЯ

1. Низкий уровень охлаждающей жидкости в системе охлаждения.

- См. ОХЛАЖДАЮЩАЯ ЖИДКОСТЬ в разделе ТЕХНИЧЕСКОЕ ОБСЛУЖИВАНИЕ.

2. Загрязнены пластины радиатора.

- Очистить ребра радиатора. См. РАДИАТОР в разделе ТЕХНИЧЕСКОЕ ОБСЛУЖИВАНИЕ.

ХЛОПКИ В СИСТЕМЕ ВЫПУСКА ОТРАБОТАВШИХ ГАЗОВ

1. Утечка в системе выпуска отработавших газов.

– Обратитесь к авторизованному дилеру *Can-Am*.

2. Перегрев двигателя.

– См. выше **ПЛОХАЯ ПРИЕМИСТОСТЬ ДВИГАТЕЛЯ, ДВИГАТЕЛЬ НЕ РАЗВИВАЕТ ПОЛНУЮ МОЩНОСТЬ**.

3. Нарушен угол опережения зажигания или неисправна система зажигания.

– Обратитесь к авторизованному дилеру *Can-Am*.

4. Нарушена регулировка карбюратора.

– Обратитесь к авторизованному дилеру *Can-Am*.

5. Загрязнены, неисправны или изношены свечи зажигания.

– Очистите свечи зажигания. Проверьте соответствие тепловой характеристики свечи зажигания норме. Замените при необходимости.

6. Неисправность системы очистки отработавших газов.

– Обратитесь к авторизованному дилеру *Can-Am*.

ПРОПУСКИ ЗАЖИГАНИЯ

1. Загрязнены, неисправны или изношены свечи зажигания.

– Очистите свечи зажигания. Проверьте соответствие тепловой характеристики свечи зажигания норме. Замените при необходимости.

2. Наличие воды в топливе.

– Опорожните топливную систему. Заправьте бак свежим топливом.

НЕОБЫЧНЫЙ ШУМ ДВИГАТЕЛЯ

1. Неправильная регулировка клапанов.

– Обратитесь к авторизованному дилеру *Can-Am*.

2. Натяжитель цепи.

– Обратитесь к авторизованному дилеру *Can-Am*.

3. Износ цепи привода распределительного механизма.

– Обратитесь к авторизованному дилеру *Can-Am*.

4. Засорен вариатор (CVT).

– Обратитесь к авторизованному дилеру *Can-Am*.

МОТОВЕЗДЕХОД НЕ РАЗВИВАЕТ МАКСИМАЛЬНУЮ СКОРОСТЬ

1. Двигатель.

– См. выше **ПЛОХАЯ ПРИЕМИСТОСТЬ ДВИГАТЕЛЯ, ДВИГАТЕЛЬ НЕ РАЗВИВАЕТ ПОЛНУЮ МОЩНОСТЬ**.

2. Стояночный тормоз.

– Убедитесь, что стояночный тормоз полностью отключен.

3. Засорен воздушный фильтр/воздухозаборник.

– Проверьте, очистите воздушный фильтр.

– Удалите мусор из воздуховода.

– Проверьте положение трубки забора воздуха.

4. Засорен или изношен вариатор (CVT).

– Обратитесь к авторизованному дилеру *Can-Am*.

ДЛЯ ПЕРЕМЕЩЕНИЯ РЫЧАГА ПЕРЕКЛЮЧЕНИЯ ПЕРЕДАЧ ПРИХОДИТСЯ ПРИКЛАДЫВАТЬ БОЛЬШИЕ УСИЛИЯ

1. Шестерни трансмиссии занимают такое положение, которое препятствует нормальному переключению передач.

– Откатите мотовездеход вперед-назад, чтобы сдвинуть шестерни.

2. Высокие холостые обороты двигателя.

– Отрегулируйте обороты двигателя на холостом ходу. См. **ТЕХНИЧЕСКИЕ ХАРАКТЕРИСТИКИ**.

3. Засорен или изношен вариатор (CVT).

– Обратитесь к авторизованному дилеру Can-Am.

ОБОРОТЫ ДВИГАТЕЛЯ УВЕЛИЧИВАЮТСЯ, НО МОТОВЕЗДЕХОД НЕ ТРОГАЕТСЯ С МЕСТА

1. Рычаг переключения передач находится в положении «N».

– Переключите рычаг в положение «R» (задний ход) или «F» (передний ход).

2. Неисправность вариатора (CVT).

– Обратитесь к авторизованному дилеру Can-Am.

3. Вода в корпусе вариатора (CVT).

– См. раздел **ТЕХНИЧЕСКОЕ ОБСЛУЖИВАНИЕ**.

ГАРАНТИЙНЫЕ ОБЯЗАТЕЛЬСТВА

ОГРАНИЧЕННЫЕ ГАРАНТИЙНЫЕ ОБЯЗАТЕЛЬСТВА КОМПАНИИ BRP ДЛЯ ЕВРОПЕЙСКОЙ ЭКОНОМИЧЕСКОЙ ЗОНЫ, СОДРУЖЕСТВА НЕЗАВИСИМЫХ ГОСУДАРСТВ (СНГ) И ТУРЦИИ: 2019 CAN-AM® ATV

1) ОБЪЕМ ГАРАНТИЙНЫХ ОБЯЗАТЕЛЬСТВ

Bombardier Recreational Products Inc. (далее BRP)* гарантирует отсутствие дефектов материалов и производственных дефектов в мотовездеходах Can-Am ATV 2019 года, проданных авторизованным дистрибьютором/дилером BRP (дистрибьютором/дилером Can-Am ATV) в странах членах Европейского сообщества, Норвегии, Исландии и Лихтенштейне, в странах Союза Независимых Государств (СНГ) (в состав которого входят Россия и страны бывшего СССР) и Турции, в течение срока, указанного ниже и при условии соблюдения указанных ниже условий.

Компоненты и дополнительное оборудование, не установленные предприятием-изготовителем, не покрываются данными ограниченными гарантийными обязательствами. Пожалуйста, обращайтесь к соответствующим ограниченным гарантийным обязательствам, применимым к данным компонентам и дополнительному оборудованию.

Настоящая ограниченная гарантия не является действительной в случаях: (1) мотовездеход эксплуатировался, в том числе и предыдущим владельцем, в гонках и других соревновательных мероприятиях, или (2) в конструкцию мотовездехода были внесены изменения или произведены модификации, отрицательно повлиявшие на его работу, технические характеристики и надежность, или такие изменения, которые изменили назначение мотовездехода.

2) ОГРАНИЧЕНИЯ ГАРАНТИЙНЫХ ОБЯЗАТЕЛЬСТВ

В ПРЕДЕЛАХ, УСТАНОВЛЕННЫХ ЗАКОНОМ, ДАННЫЕ ГАРАНТИЙНЫЕ ОБЯЗАТЕЛЬСТВА ЯВЛЯЮТСЯ ИСКЛЮЧИТЕЛЬНЫМИ И НЕ ПРЕДУСМАТРИВАЮТ НИКАКИХ ИНЫХ ГАРАНТИЙНЫХ ОБЯЗАТЕЛЬСТВ, ВЫРАЖЕННЫХ ИЛИ ПОДРАЗУМЕВАЮЩИХСЯ, В ТОМ ЧИСЛЕ ГАРАНТИЙ КОММЕРЧЕСКОЙ ЦЕННОСТИ ИЗДЕЛИЯ ИЛИ ЕГО СООТВЕТСТВИЯ КАКОМУ-ЛИБО ОПРЕДЕЛЕННОМУ ПРЕДНАЗНАЧЕНИЮ. СРОК ДЕЙСТВИЯ ПОДРАЗУМЕВАЮЩИХСЯ ГАРАНТИЙ В ЧАСТИ, НЕ ДОПУСКАЮЩЕЙ ИСКЛЮЧЕНИЯ, ОГРАНИЧЕН СРОКОМ ВЫРАЖЕННЫХ ГАРАНТИЙ. ДАННЫЕ ГАРАНТИЙНЫЕ ОБЯЗАТЕЛЬСТВА НЕ РАСПРОСТРАНЯЮТСЯ НА ЗАКОНОМЕРНЫЙ ИЛИ СЛУЧАЙНЫЙ УЩЕРБ. В ПРЕДЕЛАХ НЕКОТОРЫХ ТЕРРИТОРИАЛЬНЫХ ЕДИНИЦ НЕ ДОЗВОЛЯЕТСЯ ИСКЛЮЧАТЬ ИЛИ ОГРАНИЧИВАТЬ ОТВЕТСТВЕННОСТЬ ПО УКАЗАННЫМ ВЫШЕ ОБСТОЯТЕЛЬСТВАМ, И ПОЭТОМУ ПРИВЕДЕННЫЕ ВЫШЕ ИСКЛЮЧЕНИЯ ИЛИ ОГРАНИЧЕНИЯ МОГУТ НЕ ОТНОСИТЬСЯ К ВАМ ЛИЧНО. ЭТИ ГАРАНТИЙНЫЕ ОБЯЗАТЕЛЬСТВА ДАЮТ ВАМ ОПРЕДЕЛЕННЫЕ ПРАВА, ТАКЖЕ ВЫ МОЖЕТЕ ИМЕТЬ ДРУГИЕ ЗАКОННЫЕ ПРАВА, КОТОРЫЕ МОГУТ МЕНЯТЬСЯ В ЗАВИСИМОСТИ ОТ МЕСТА ПРОЖИВАНИЯ.

Ни дистрибьютор/дилер Can-Am ATV, ни какое-либо иное лицо не уполномочены совершать действия, делать заявления или давать гарантии, отличные от приведенных в настоящих гарантийных обязательствах, и, будучи сделаны, такие действия, заявления или гарантии не будут иметь исковой силы в отношении компании BRP.

BRP оставляет за собой право на изменения данной гарантии в любое время, при этом подразумевается, что такие изменения не могут быть применены к мотовездеходам, проданным на ранее действовавших условиях осуществления гарантийных обязательств.

3) ИСКЛЮЧЕНИЯ, НЕ ПРЕДУСМОТРЕННЫЕ ГАРАНТИЕЙ

Гарантия ни при каких условиях не распространяется на нижеследующие случаи:

- Естественный износ узлов и деталей. Под естественным износом понимается ожидаемое уменьшение пригодности детали в результате изнашивания (определяется согласно ГОСТ 27674-88) или обычного воздействия окружающей среды. Интенсивность износа и долговечность детали, зависит от условий эксплуатации (характера нагрузки, величины удельного давления, температуры и т. д.), а также материала, из которого изготовлена деталь, регулировки, смазки, своевременности и тщательности выполнения работ по техническому обслуживанию, соблюдения правил и условий эксплуатации изделия, изложенных в соответствующем Руководстве по эксплуатации. Следующие компоненты рассматриваются компанией BRP как подверженные естественному износу. Гарантия на них не распространяется, кроме случаев, когда поломка является прямым следствием дефекта материала или некачественной сборки.

Аккумуляторные батареи	Гребные винты подвесных лодочных моторов/импеллеры водометов	Втулки электродвигателя стартера
Компоненты тормозной системы	Лампы накаливания/лампы фары	Компоненты подвесок
Компоненты карбюратора	Смазочные материалы	Термостаты подвесных моторов
Детали сцепления	Уплотнительные материалы	Ремни ГРМ
Приводные ремни	Компоненты сиденья	Шины
Фильтры	Сменные коньки лыж	Щетки электродвигателя
Обработанные и необработанные поверхности	Лыжи	Аноды антикоррозионной защиты
Предохранители	Накладки полозьев	Гусеницы
Шланги	Свечи зажигания	Сменное кольцо водомета
Компоненты гидравлической системы	Компоненты рулевого управления	Колесные диски

Для получения дополнительной информации обратитесь к авторизованному дилеру BRP.

- Затраты на детали, смазочные материалы и работы, произведенные во время технического обслуживания.
- Повреждения, связанные пренебрежением или нарушением правил ухода и/или хранения, которые изложены в настоящем Руководстве по эксплуатации.
- Повреждения, возникшие в результате демонтажа узлов, неправильного ремонта или обслуживания, внесения изменений в конструкцию, использования не рекомендованных деталей и ремонта, выполненного не авторизованным дистрибьютором/дилером Can-Am ATV.
- Повреждения, возникшие в результате демонтажа компонентов, неправильного ремонта или технического обслуживания, внесения изменений в конструкцию или использования запасных частей или аксессуаров, не произведенных или не одобренных компанией BRP, которые в силу объективных умозаключений, являются либо несовместимыми с изделием, либо ухудшают его работу, характеристики и надежность, или являющиеся результатом ремонта, выполненного специалистами не авторизованного дистрибьютора/дилера Can-Am ATV.
- Повреждения, возникшие в результате неправильного или недопустимого использования изделия, участия в гонках и нарушения правил эксплуатации изделия, изложенных в настоящем Руководстве по эксплуатации.

- Повреждения, возникшие вследствие применения не рекомендованных сортов топлива, моторного масла и иных смазочных материалов (обратитесь к соответствующим разделам настоящего Руководства).
- Повреждения, возникшие в результате коррозии, окисления или воздействия природных факторов.
- Случайный или закономерный ущерб, связанный, но не ограниченный, с буксировкой, затратами на транспортировку, хранением, телефонными вызовами, арендой, использованием такси, выплатой кредитов и страховых взносов, потерей времени, потерей дохода или временными затратами, вызванными перерывами в эксплуатации, в результате проведения технического обслуживания и ремонта.

4) СРОК ДЕЙСТВИЯ ГАРАНТИИ

Гарантийный срок исчисляется со дня доставки изделия первому покупателю или с первого дня эксплуатации изделия, в зависимости от того, что наступит раньше, и устанавливается на период:

ДВАДЦАТЬ ЧЕТЫРЕ (24) ПОСЛЕДОВАТЕЛЬНЫХ МЕСЯЦА, если мотовездеход приобретен для личного использования.

ШЕСТЬ (6) ПОСЛЕДОВАТЕЛЬНЫХ МЕСЯЦЕВ, если мотовездеход приобретен для коммерческого использования или проката.

Считается, что мотовездеход находится в коммерческой эксплуатации, если он используется для получения дохода, выполнения любых работ или сдается в аренду в любой период срока гарантийного обслуживания. Мотовездеход также считается находящимся в коммерческой эксплуатации, если в любой момент в течение гарантийного срока, он лицензирован для коммерческого использования.

Ремонт и замена деталей, а также выполнение операций технического обслуживания не являются основанием для продления гарантийного срока.

Необходимо иметь в виду, что продолжительность гарантийного периода, как и другие аспекты гарантий, регулируются местным законодательством страны проживания потребителя.

5) УСЛОВИЯ ПРИЗНАНИЯ ГАРАНТИЙНЫХ ОБЯЗАТЕЛЬСТВ

Данная гарантия действительна только при нижеследующих условиях:

- мотовездеход Can-Am ATV 2019 приобретен первым владельцем в новом, не эксплуатировавшемся состоянии у дистрибьютора/дилера Can-Am ATV, уполномоченного распространять изделия Can-Am ATV в стране, где совершена покупка (далее дистрибьютор/дилер Can-Am);
- мотовездеход Can-Am ATV 2019 прошел предпродажную подготовку в соответствии с требованиями BRP, что подтверждено соответствующими документами;
- мотовездеход Can-Am ATV 2019 зарегистрирован дистрибьютором/дилером Can-Am в установленном порядке;
- мотовездеход Can-Am ATV 2019 должен быть приобретен на территории Европейского Союза лицом постоянно в нем проживающим, на территории СНГ жителями страны, расположенной на его территории, или резидентом Турции на ее территории; и
- мотовездеход Can-Am ATV 2019 регулярно проходит техническое обслуживание в соответствии с регламентом, приведенным в настоящем Руководстве, что является обязательным условием признания действительности гарантийных обязательств. Компания BRP оставляет за собой право потребовать доказательства надлежащего ухода и выполнения соответствующего обслуживания изделия.

В случае несоблюдения вышеуказанных условий компания BRP не несет ответственности по гарантийным обязательствам перед любым пользователем. Указанные ограничения вводятся для того, чтобы компания BRP имела возможность гарантировать как безопасность использования своей продукции, так и безопасность потребителей и других людей.

6) УСЛОВИЯ ПРИЗНАНИЯ ПРАВА НА ГАРАНТИЙНОЕ ОБСЛУЖИВАНИЕ

Владелец должен прекратить эксплуатацию своего мотовездехода, с момента обнаружения неполадки. Владелец должен известить авторизованного дистрибьютора/дилера Can-Am ATV о дефекте материала или изготовления в течение двух (2) месяцев с момента обнаружения и предоставить беспрепятственный доступ к изделию с целью ремонта. Владелец также должен представить авторизованному дистрибьютору/дилеру Can-Am ATV доказательство приобретения изделия в новом, неиспользованном состоянии и подписать заявку на ремонт/работы до начала ремонта. Все детали, заменяемые в процессе гарантийного ремонта, переходят в собственность BRP.

Необходимо иметь в виду, что срок уведомления дистрибьютора/дилера BRP о выявленном дефекте устанавливается местным законодательством страны проживания потребителя.

7) ОБЯЗАТЕЛЬСТВА BRP

В пределах, допускаемых законом, в течение гарантийного срока BRP обязуется, по своему усмотрению, бесплатно отремонтировать или заменить через авторизованного дистрибьютора/дилера Can-Am любую подлинную деталь, в которой обнаружен дефект материала или изготовления, на подлинную деталь Can-Am ATV при условии нормальной эксплуатации и технического обслуживания мотовездехода в соответствии с данным руководством. Ответственность компании BRP ограничена обязанностью выполнения необходимого ремонта или замены частей. Нарушение условий гарантии не может являться основанием для отмены или аннулирования продажи мотовездехода владельцу. Вы можете иметь иные юридические права, которые в различных странах могут отличаться.

В случае необходимости выполнения обслуживания за пределами ЕС, СНГ или Турции владелец обязан нести дополнительные расходы согласно местному законодательству, такие как, но не ограниченные, плата за провоз, страховка, налоги, оплата разрешения, налог на импорт и все другие виды материальных расходов, включая налоги, установленные правительством, региональными и районными органами власти и их территориальными агентствами.

BRP оставляет за собой право вносить улучшения или изменения в свою продукцию без обязательства произвести аналогичную модификацию ранее выпущенных изделий.

8) ПЕРЕДАЧА ГАРАНТИЙНЫХ ОБЯЗАТЕЛЬСТВ

В случае перепродажи изделия права на гарантийное обслуживание в течение оставшегося срока переходят к новому владельцу при условии, что компания BRP или авторизованный дистрибьютор/дилер Can-Am ATV в дополнение к координатам нового владельца получает доказательство того, что прежний владелец согласен на передачу прав владения изделием другому лицу.

9) ПОДДЕРЖКА ПОТРЕБИТЕЛЕЙ

Споры и разногласия, возникшие в связи с применением данных ограниченных гарантийных обязательств, BRP предлагает разрешать на уровне уполномоченного дистрибьютора/дилера. Рекомендуем обсудить проблему с менеджером или владельцем компании авторизованного дилера.

Если спорный вопрос остается нерешенным, обратитесь в компанию BRP по адресу: www.brp.com или используйте данные, приведенные в разделе «*КОНТАКТНАЯ ИНФОРМАЦИЯ*».

* На территории Европейского Экономического союза продукция распространяется BRP European Distribution S.A. и другими подразделениями компании BRP.

© 2018 Bombardier Recreational Products Inc. Все права защищены.

®™ и логотип BRP являются торговыми марками компании Bombardier Recreational Products Inc. или ее филиалов.

***ИНФОРМАЦИЯ
ДЛЯ ВЛАДЕЛЬЦА***

ИНФОРМАЦИЯ О КОНФИДЕНЦИАЛЬНОСТИ

Все предоставленные вами сведения личного характера будут использованы с целью обеспечения вашей безопасности и для того, чтобы компания BRP могла выполнить свои гарантийные обязательства. Однако компания BRP и ее филиалы могут использовать данные о покупателях для распространения маркетинговой и рекламной информации о компании BRP и ее продуктах.

Чтобы реализовать свое право на получения консультаций или для внесения изменений в данные, а также для удаления Ваших данных из листа рассылки, обращайтесь в компанию BRP.

По электронной почте: [**privacyofficer@brp.com**](mailto:privacyofficer@brp.com)

По почте: BRP
Senior Legal Counsel-Privacy Officer
726 St-Joseph
Valcourt QC
Canada
J0E 2L0

КОНТАКТНАЯ ИНФОРМАЦИЯ

www.brp.com

США

565 de la Montagne Street
Valcourt (Québec) J0E 2L0
Canada

Circuito de la Productividad #111
Parque Industrial Guadalajara
Col. Las Pintas
El Salto, Jalisco, 45690
Mexico

Av. Ferrocarril # 202
Parque Industrial Querétaro
Santa Rosa Jáuregui, Querétaro
Querétaro
C.P. 76220 México

Europe

Skaldenstraat 125
B-9042 Gent
Belgium

Itterpark 11
D-40724 Hilden
Germany

ARTEPARC Bâtiment B
Route de la côte d'Azur, Le Canet
13590 Meyreuil
France

Ingvald Ystgaardsvei 15
N-7484 Trondheim
Norway

Isoaavantie 7
PL 8040
96101 Rovaniemi
Formvägen 16
S-906 21 Umeå
Sweden

Avenue d'Ouchy 4-6
1006 Lausanne
Switzerland

Oceania

6 Lord Street
Lakes Business Park
Botany, NSW 2019
Australia

South America

Rodovia Anhanguera Km 104
Loteamento Techno Park
Condominio Empresarial AZTech
Avenida James Clerck Maxwell, 280 -
Modulo 04
13069-380, Campinas SP
Brazil

Asia

15/F ParaleMitsui Building,8
Higashida-Cho, Kawasaki-ku
Kawasaki 210-0005
Japan

RoomDubai, level 12, PlatinumTower
233 Tai Cang Road
Xintiandi, LuWan District
Shanghai 200020
PR China

ИЗМЕНЕНИЕ АДРЕСА ВЛАДЕЛЬЦА ИЛИ ПЕРЕПРОДАЖА

В случае изменения адреса владельца или, если вы являетесь новым владельцем мотовездехода, заполните приведенную ниже карту и отправьте авторизованному дилеру Can-Am.

В случае перепродажи мотовездехода необходимо приложить документ, свидетельствующий о переуступке прав новому владельцу.

Это необходимо сделать, прежде всего, из соображений вашей безопасности, независимо от того, истек срок гарантии или нет. Отправьте по почте талон регистрации нового владельца. Только при наличии этого талона вы сможете пользоваться бесплатным гарантийным обслуживанием в течение оставшегося срока гарантии.

В СЛУЧАЕ ХИЩЕНИЯ: В случае кражи мотовездехода вы должны сообщить об этом уполномоченному дилеру Can-Am и в компанию BRP. Сообщите вашу фамилию, номер телефона, заводской номер транспортного средства и дату кражи.

СЕРВИСНАЯ КНИЖКА

ОТМЕТКИ О ПРОХОЖДЕНИИ РЕГЛАМЕНТНЫХ РАБОТ

Проведение регулярного и квалифицированного технического обслуживания транспортного средства является очень важным фактором для поддержания его в технически исправном и безопасном для эксплуатации состоянии. Периодически проверяйте техническое состояние транспортного средства и следуйте указаниям, приведённым в разделе *ТЕХНИЧЕСКОЕ ОБСЛУЖИВАНИЕ*. Невыполнение регулярного технического обслуживания приведёт к отказу производителя от гарантийных обязательств. Условия гарантийного обслуживания приведены в разделе *ГАРАНТИЙНЫЕ ОБЯЗАТЕЛЬСТВА*.

Предпродажная подготовка

Дата:
Пробег: км
Наработка: моточасы
Дилер:
Сервис-менеджер:
Подпись:
Рекомендации:
.....

М.П.

Следующее техническое обслуживание:

Дата: Пробег: км Наработка: моточасы

Контрольный осмотр после окончания обкатки

Дата:
Пробег: км
Наработка: моточасы
Дилер:
Сервис-менеджер:
Подпись:
Рекомендации:
.....

М.П.

Следующее техническое обслуживание:

Дата: Пробег: км Наработка: моточасы

Консервация

Дата:
Пробег: км
Наработка: моточасы
Дилер:
Сервис-менеджер:
Подпись:
Рекомендации:
.....

М.П.

Следующее техническое обслуживание:

Дата: Пробег: км Наработка: моточасы

Техническое обслуживание
Консервация
Предсезонная подготовка

Дата:
 Пробег: КМ
 Наработка: моточасы
 Дилер:
 Сервис-менеджер:
 Подпись:
 Рекомендации:

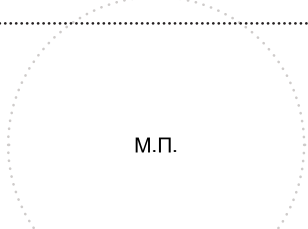

М.П.

Следующее техническое обслуживание:

Дата:
 Пробег: КМ
 Наработка: моточасы

(в зависимости от того, что наступит раньше)

Техническое обслуживание
Консервация
Предсезонная подготовка

Дата:
 Пробег: КМ
 Наработка: моточасы
 Дилер:
 Сервис-менеджер:
 Подпись:
 Рекомендации:

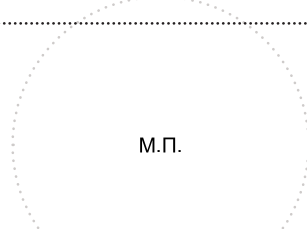

М.П.

Следующее техническое обслуживание:

Дата:
 Пробег: КМ
 Наработка: моточасы

(в зависимости от того, что наступит раньше)

Техническое обслуживание
Консервация
Предсезонная подготовка

Дата:
 Пробег: КМ
 Наработка: моточасы
 Дилер:
 Сервис-менеджер:
 Подпись:
 Рекомендации:

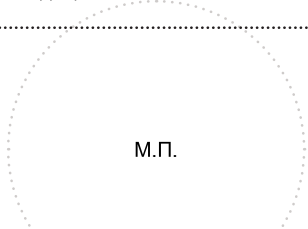

М.П.

Следующее техническое обслуживание:

Дата:
 Пробег: КМ
 Наработка: моточасы

(в зависимости от того, что наступит раньше)

Техническое обслуживание
Консервация
Предсезонная подготовка

Дата:
 Пробег: КМ
 Наработка: моточасы
 Дилер:
 Сервис-менеджер:
 Подпись:
 Рекомендации:

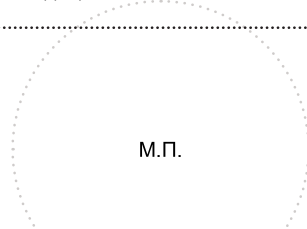

М.П.

Следующее техническое обслуживание:

Дата:
 Пробег: КМ
 Наработка: моточасы

(в зависимости от того, что наступит раньше)

Техническое обслуживание	<input type="checkbox"/>
Консервация	<input type="checkbox"/>
Предсезонная подготовка	<input type="checkbox"/>

Дата:

Пробег: км

Наработка: моточасы

Дилер:

Сервис-менеджер:

Подпись:

Рекомендации:

.....

М.П.

Следующее техническое обслуживание:

Дата:

Пробег: км

Наработка: моточасы

(в зависимости от того, что наступит раньше)

Техническое обслуживание	<input type="checkbox"/>
Консервация	<input type="checkbox"/>
Предсезонная подготовка	<input type="checkbox"/>

Дата:

Пробег: км

Наработка: моточасы

Дилер:

Сервис-менеджер:

Подпись:

Рекомендации:

.....

М.П.

Следующее техническое обслуживание:

Дата:

Пробег: км

Наработка: моточасы

(в зависимости от того, что наступит раньше)

Техническое обслуживание	<input type="checkbox"/>
Консервация	<input type="checkbox"/>
Предсезонная подготовка	<input type="checkbox"/>

Дата:

Пробег: км

Наработка: моточасы

Дилер:

Сервис-менеджер:

Подпись:

Рекомендации:

.....

М.П.

Следующее техническое обслуживание:

Дата:

Пробег: км

Наработка: моточасы

(в зависимости от того, что наступит раньше)

Техническое обслуживание	<input type="checkbox"/>
Консервация	<input type="checkbox"/>
Предсезонная подготовка	<input type="checkbox"/>

Дата:

Пробег: км

Наработка: моточасы

Дилер:

Сервис-менеджер:

Подпись:

Рекомендации:

.....

М.П.

Следующее техническое обслуживание:

Дата:

Пробег: км

Наработка: моточасы

(в зависимости от того, что наступит раньше)

ТРАНСПОРТНОЕ СРЕДСТВО

МОДЕЛЬ № _____

ТРАНСПОРТНОЕ СРЕДСТВО

ИДЕНТИФИКАЦИОННЫЙ НОМЕР (VIN) _____

ДВИГАТЕЛЬ

ИДЕНТИФИКАЦИОННЫЙ НОМЕР (EIN) _____

Владелец: _____

Ф.И.О.

СТРАНА

ПОЧТОВЫЙ ИНДЕКС

ГОРОД

УЛИЦА

№ ДОМА

№ КВАРТИРЫ

Дата продажи: _____

ГОД

МЕСЯЦ

ДЕНЬ

Дата истечения

гарантийного срока: _____

ГОД

МЕСЯЦ

ДЕНЬ

Заполняется дилером при продаже

ШТАМП ДИЛЕРА

Рекомендуем проверить у дилера регистрацию Вашего изделия в компании BRP.



⚠ ПРЕДОСТЕРЕЖЕНИЕ

МОТОВЕЗДЕХОД ОТНОСИТСЯ К ЧИСЛУ ТРАНСПОРТНЫХ СРЕДСТВ ПОВЫШЕННОЙ ОПАСНОСТИ

В случае несоблюдения правил эксплуатации столкновение или опрокидывание мотовездехода может произойти даже при выполнении простейших маневров, таких как поворот, движение по склону, преодоление препятствия.

Несоблюдение следующих указаний может привести к ТЯЖЕЛЫМ УВЕЧЬЯМ или СМЕРТИ:

- **ПЕРЕД ТЕМ КАК ПРИСТУПИТЬ К ЭКСПЛУАТАЦИИ ИЗУЧИТЕ НАСТОЯЩЕЕ РУКОВОДСТВО И ВСЕ ПРЕДУПРЕЖДАЮЩИЕ ТАБЛИЧКИ НА МОТОВЕЗДЕХОДЕ.**
- **УПРАВЛЕНИЕ ДАННЫМ МОТОВЕЗДЕХОДОМ БЕЗ НАДЛЕЖАЩЕЙ ПОДГОТОВКИ КАТЕГОРИЧЕСКИ ЗАПРЕЩЕНО.** Пройдите курс обучения у дипломированного инструктора.
- **ПЕРЕВОЗКА ПАССАЖИРОВ КАТЕГОРИЧЕСКИ ЗАПРЕЩЕНА.** Перевозка пассажира увеличивает риск потери управления.
- **ДВИЖЕНИЕ ПО ДОРОГАМ С ПОКРЫТИЕМ КАТЕГОРИЧЕСКИ ЗАПРЕЩЕНО.** Это может привести к потере управления.
- **ВЫЕЗД НА ДОРОГИ ОБЩЕГО ПОЛЬЗОВАНИЯ КАТЕГОРИЧЕСКИ ЗАПРЕЩЕН.** Вы можете столкнуться с другими транспортными средствами.
- **ПРИ УПРАВЛЕНИИ МОТОВЕЗДЕХОДОМ ВОДИТЕЛЬ ДОЛЖЕН ВСЕГДА НАДЕВАТЬ ЗАЩИТНЫЙ ШЛЕМ, ЗАЩИТУ ДЛЯ ГЛАЗ, ЗАЩИТНУЮ ЭКИПИРОВКУ.**
- **УПРАВЛЕНИЕ МОТОВЕЗДЕХОДОМ В СОСТОЯНИИ АЛКОГОЛЬНОГО ИЛИ НАРКОТИЧЕСКОГО ОПЬЯНЕНИЯ КАТЕГОРИЧЕСКИ ЗАПРЕЩЕНО.** Подобное состояние ухудшает скорость реакции и правильность суждений.
- **ДВИЖЕНИЕ НА ДАННОМ МОТОВЕЗДЕХОДЕ С ЧРЕЗМЕРНОЙ СКОРОСТЬЮ КАТЕГОРИЧЕСКИ ЗАПРЕЩЕНО.** В случае, если вы управляете мотовездеходом на скорости чрезмерной для текущего рельефа местности и состояния грунта, условий видимости или вашего водительского опыта, увеличивается риск потери управления.
- **ПОДЪЕМ МОТОВЕЗДЕХОДА НА ЗАДНИЕ КОЛЕСА, ПРЫЖКИ И ПРОЧИЕ ТРЮКИ КАТЕГОРИЧЕСКИ ЗАПРЕЩЕНЫ.**

219 001 996

РУКОВОДСТВО ПО ЭКСПЛУАТАЦИИ DS 250 / РУССКИЙ