

can-am®



2017

**KÄYTTÄJÄN
KÄSIKIRJA**

Sisältää
**turvallisuutta, ajoneuvoa
ja huoltoa koskevia tietoja**



DS 70™

DS 90™

DS 90™ X™

⚠ VAROITUS

Lue tämä ohjekirja läpikotaisin. Siinä on tärkeitä turvallisuuteen liittyviä tietoja. Luokan Y ATV. Noudata aina tätä ikäsuositusta käytettäessä ATV:ta aikuisen valvonnassa; DS 70: 6-vuotias tai vanhempi, DS 90 ja DS 90 X -malli: 10-vuotias tai vanhempi. Pidä tämä käyttäjän käsikirja aina ajoneuvossa.

6 1 9 9 0 0 9 1 8

Alkuperäisten ohjeiden käännös

VAROITUS

AJONEUVON KÄYTTÖ VOI OLLA VAARALLISTA. Kolari tai ympäripyörähdys voi sattua helposti jopa sellaisten rutiininomaisten toimenpiteiden yhteydessä, kuten käännäessä ja ajettaessa rinteessä tai ylitettäessä esteitä varomattomasti.

Noudata oman turvallisuutesi vuoksi kaikkia tässä käyttäjän käsikirjassa sekä ajoneuvon kilvissä olevia ohjeita. **Varoitusten noudattamatta jättäminen voi johtaa VAKAVAAN LOUKKAANTUMISEEN TAI KUOLEMAAN!** Pidä tämä käyttäjän käsikirja aina ajoneuvossa mukana.

VAROITUS

Tässä käyttäjän käsikirjassa, **TURVALLISUUTTA KOSKEVASSA DVD:SSÄ** ja tuotteessa olevissa tuotekilvissä olevien varotoimien ja neuvojen noudattamatta jättäminen voi aiheuttaa vakavan vamman tai jopa kuoleman!

CALIFORNIA PROPOSITION 65 -VAROITUS

VAROITUS

Tämä ajoneuvo sisältää tai siitä pääsee ympäristöön sellaisia kemikaaleja, jotka Kalifornian osavaltion viranomaisten mukaan aiheuttavat syöpää ja synnynnäisiä vammoja tai lisääntymishäiriöitä.

Kanadassa tuotteiden jälleenmyyjänä on Bombardier Recreational Products Inc. (BRP).

USA:ssa tuotteiden jälleenmyyjä on BRP US Inc.

Bombardier Recreational Products Inc. omistaa seuraavat tavaramerkit:

Can-Am®

X™

XPS™

DS 70™

DS 90™

SAATESANAT

| | |
|------------|---|
| Deutsch | Dieses Handbuch ist möglicherweise in Ihrer Landessprache verfügbar. Bitte wenden Sie sich an Ihren Händler oder besuchen Sie: www.operatorsguides.brp.com |
| English | This guide may be available in your language. Check with your dealer or go to: www.operatorsguides.brp.com |
| Español | Es posible que este manual esté disponible en su idioma. Consulte a su distribuidor o visite: www.operatorsguides.brp.com |
| Français | Ce guide peut être disponible dans votre langue. Vérifier avec votre concessionnaire ou aller à: www.operatorsguides.brp.com |
| 日本語 | このガイドは、言語によって翻訳版が用意されています。ディーラーに問い合わせるか、次のアドレスでご確認ください： www.operatorsguides.brp.com |
| Nederlands | Deze handleiding kan beschikbaar zijn in uw taal. Vraag het aan uw dealer of ga naar: www.operatorsguides.brp.com |
| Norsk | Denne boken kan finnes tilgjengelig på ditt eget språk. Kontakt din forhandler eller gå til: www.operatorsguides.brp.com |
| Português | Este manual pode estar disponível em seu idioma. Fale com sua concessionária ou visite o site: www.operatorsguides.brp.com |
| Suomi | Käyttöohjekirja voi olla saatavissa omalla kielelläsi. Tarkista jälleenmyyjältä tai käy osoitteessa: www.operatorsguides.brp.com |
| Svenska | Denna bok kan finnas tillgänglig på ditt språk. Kontakta din återförsäljare eller gå till: www.operatorsguides.brp.com |

Multilan_2016

Onnittelumme uuden Can-Am® ATV:n oston johdosta. Sitä tukee BRP-takuu ja valtuutettu Can-Am -jälleenmyyjäverkosto, jolta saat tarvitsemiasi varoasia, palvelua tai lisätarvikkeita.

Jälleenmyyjäsi tekee parhaansa, jotta olisit tyytyväinen. Hän on harjaantunut suorittamaan ajoneuvosi alustavat säädöt ja tarkastuksen ja tehnyt luovutushuoltoon kuuluvat loppusäädöt ennen ajoneuvon luovutusta sinulle. Pyydä tarvittaessa jälleenmyyjältä tarkempia huoltamiseen liittyviä tietoja.

Toimituksen yhteydessä sinulle kerrottiin myös takuun kattavuudesta ja allekirjoitit *LUOVUTUSHUOLLON*

TARKASTUSLISTAN varmistaaksesi, että ajoneuvosi toimitus vastaa täysin sinun vaatimuksiasi.

Opi ensin, aja sitten

Opettele vähentämään itselle ja sivullisille aiheuttamaasi mahdollista loukkaantumis- ja kuolemanvaaraa lukemalla tämä käyttäjän käsikirja ennen ajoneuvon käyttämistä:

Lue myös kaikki ATV:ssä olevat varoituskilvet ja katso tarkkaavaisesti *TURVALLISUUTTA KOSKEVA DVD*.

Jos tämän käyttäjän käsikirjan sisältämiä varoituksia ei noudateta, seurauksena saattaa olla VAKAVA LOUKKAANTUMINEN tai KUOLEMA.

Ikäsuositus

Nämä ajoneuvot kuuluvat luokkaan "Y" (Youth Model, nuorisomallit), noudata aina tätä ikäsuositusta:

- DS 70 -ajoneuvo kuuluu luokkaan Y-6+ ja sitä saavat käyttää kuusi-vuotiaat tai sitä vanhemmat lapset aikuisen valvonnassa tai 16-vuotiaat tai sitä vanhemmat.
- DS 90- ja DS 90 X -ajoneuvot kuuluvat luokkaan Y-10+ ja niitä saavat käyttää 10-vuotiaat tai sitä vanhemmat lapset aikuisen valvonnassa tai 16-vuotiaat tai sitä vanhemmat.
- Älä myöskään koskaan salli lapsen iästään riippumatta jatkuvasti käyttää ATV:tä, mikäli hän ei kykene ajamaan sillä turvallisesti.

Harjoittelureitti

Älä koskaan käytä tätä ajoneuvoa ilman asianmukaista opastusta. Käy harjoituskurssi. Jokaisen käyttäjän pitäisi saada koulutusta asiantuntevalta opettajalta.

KUN TARVITSET LISÄTIETOJA ATV-TURVALLISUUDESTA, kysy valtuutetulta Can-Am -jälleenmyyjältä sinua lähinnä järjestettävistä harjoituskursseista.

Vain USA ja Kanada: soita Specialty Vehicle Institute of America (SVIA, Amerikan erikoisajoneuvolaitokseen), numero 1 800 887-2887 tai Kanadassa Canada Safety Council (CSC, Kanadan turvaneuvosto) numeroon 1 613 739-1535.

Turvallisuustiedot

Erlaiset tässä kirjassa esitetyt turvallisuustiedot ja se, miltä ne näyttävät sekä kuinka niitä käytetään, ilmenee seuraavasta:

Turvallisuuteen liittyvä Huomio-merkki ⚠️ osoittaa mahdollista henkilövahinkovaaraa.

⚠️ VAROITUS

Osoittaa mahdollista vaaratilannetta, joka voi johtaa vakavaan loukkaantumiseen tai kuolemaan, ellei sitä vältetä.

⚠️ **TÄRKEÄÄ** Osoittaa vaaratilannetta, joka voi johtaa vähäiseen tai kohtalaisen vakavaan loukkaantumiseen, ellei sitä vältetä.

ILMOITUS Merkitsee ohjetta, jonka noudattamatta jättäminen voi johtaa ajoneuvon osien tai muun omaisuuden vakavaan vaurioitumiseen.

Tietoja tästä käyttäjän käsikirjasta

Tämän käyttäjän käsikirjan tarkoitus on tutustuttaa uuden ajoneuvon omistaja/käyttäjä sen moniin hallintalaitteisiin, ylläpitoon ja turvalliseen käyttöön. Se on välttämätön tuotteen oikeata käyttöä varten.

Pidä tämä käyttäjän käsikirja aina ajoneuvossa, jotta voit katsoa siitä esimerkiksi huoltoon tai vianetsintään liittyviä tietoja ja opastaa sen avulla muita mahdollisia kuljettajia.

Huomioi, että käyttäjän käsikirja on saatavana useilla eri kielillä. Mahdollisissa eroavuuksissa englanninkielinen versio pätee.

Jos haluat katsella käyttäjän käsikirjaasi netissä tai tulostaa siitä ylimääräisen version, käy nettisivuillamme osoitteessa www.operatorsguide.brp.com.

Tässä asiakirjassa olevat tiedot ovat oikeita julkaisuhetkellä. BRP kehittää tuotteitaan kuitenkin jatkuvasti eikä ole velvollinen asentamaan muutettuja versioita aikaisemmin valmistettuihin tuotteisiin. Viime tipassa tehdyistä muutoksista johtuen valmistetun tuotteen ja tässä käsikirjassa olevien kuvausten ja/tai erittelyjen välillä saattaa olla joitakin eroja. BRP varaa oikeuden koska tahansa ilman mitään velvoitetta lopettaa tai muuttaa teknisiä ominaisuuksia, rakenteita, ominaisuuksia, malleja tai varusteita.

Käyttäjän käsikirja ja *TURVALLISUUTTA KOSKEVA DVD* tulisi olla ajoneuvon mukana ajoneuvoa myytäessä.

Huomautus käyttäjien vanhemmille

Lue tämä käyttäjän käsikirja jokaisen ajoneuvoa käyttävän henkilön kanssa.

Käytä aikaa lastesi kanssa, jotta he tutustuvat tähän käsikirjaan ja huomioivat myös ajoneuvossa olevat varoituskilvet ennen kuin annat heidän ajaa ajoneuvolla. Tällä tavoin varmistat ajoneuvon oikeanlaisen ja turvallisen käytön.

Varmista, että ymmärrät ajoneuvon hallintalaitteet ja toiminnan sekä lue huolellisesti käyttäjän käsikirja.

Muista aina, että oma tapasi ajaa ja käsitellä ajoneuvoa vaikuttaa lapseen.

VAROITUS

Tämä ATV ei ole leikkikalua.

- Lapset eroavat toisistaan taitojensa, fyysisten kykyjensä ja harkintakykynsä osalta. Jotkut lapset eivät välttämättä kykene käyttämään ATV:tä turvallisesti.
- Kukaan alle 16 vuotias ei saisi koskaan ajaa ATV:llä ilman aikuisen henkilön jatkuvaa valvontaa.
- Ajoneuvoa ei saa koskaan antaa sellaisen lapsen jatkuvaan käyttöön, jolla ei ole riittävästi kykyjä, voimia ja harkintakykyä, jotta voisi käyttää ajoneuvoa turvallisesti.

Tätä käyttäjän käsikirjaa luettaessa on muistettava että:

VAROITUS

Osoittaa mahdollista vaaratilannetta, joka voi johtaa vakavaan loukkaantumiseen tai kuolemaan, ellei sitä vältetä.

SISÄLLYSLUETTELO

| | |
|--|----------|
| SAATESANAT | 1 |
| Opi ensin, aja sitten | 1 |
| Ikäsuositus | 2 |
| Turvallisuu tiedot | 2 |
| Tietoja tästä käyttäjän käsikirjasta | 2 |
| Huomautus käyttäjien vanhemmille | 3 |

TURVALLISUUSTIETOJA

| | |
|--|-----------|
| YLEISTÄ VAROTOIMENPITEITÄ | 10 |
| Vältä hiilimonoksidimyrkytys | 10 |
| Vältä polttoaineen syttymistä ja muita vaaratilanteita | 10 |
| Vältä kuumien osien aiheuttamia palovammoja | 10 |
| Lisävarusteet ja muutokset | 10 |
| ERITYISIÄ TURVAOHJEITA | 12 |
| KÄYTTÖVAROITUKSIA | 15 |
| AJONEUVOLLA AJAMINEN | 42 |
| Käyttöä edeltävä tarkastus | 43 |
| Käyttöä edeltävä tarkastuslista | 43 |
| Vaatetus | 45 |
| Matkustajan kuljettaminen | 46 |
| Kuormien kuljetus | 46 |
| Huviajelu | 46 |
| Ympäristö | 46 |
| Mallirajoitus | 47 |
| Maastokäyttö | 47 |
| Yleiset käyttö- ja turvatoimenpiteet | 47 |
| Ajotekniikka | 50 |
| TUOTTEESSA OLEVAT TÄRKEÄT KILVET (KANADA/USA) | 57 |
| Riipputarra | 57 |
| Ajoneuvon varoituskilvet | 58 |
| Kelpoisuuskilvet | 62 |
| Teknisiä tietoja sisältävä kilpi | 62 |
| TUOTTEESSA OLEVAT TÄRKEÄT KILVET (KAIKKI MUUT MAAT PAITSI KANADA/USA) | 63 |
| Riipputarra | 63 |
| Ajoneuvon varoituskilvet | 65 |
| Kelpoisuuskilvet | 68 |
| Teknisiä tietoja sisältävä kilpi | 68 |

AJONEUVON TIEDOT

| | |
|--|-----------|
| HALLINTALAITTEET/MITTARIT/VARUSTEET | 70 |
| 1) Kaasuvipu | 71 |
| 2) Oikeanpuoleinen jarruvipu | 72 |
| 3) Vasen jarruvipu | 73 |
| 4) Seisontajarru | 73 |
| 5) Vaihdevipu | 74 |
| 6) Monitoimikatkaisin | 75 |
| 7) Merkkivalot | 76 |
| 8) Virtalukko | 77 |
| 9) Polttoaineventtiili | 77 |
| 10) Istuimen salpa | 78 |
| 11) Työkalusarja | 79 |
| 12) Etusäilytyslokero | 79 |
| POLTTOAINE | 81 |
| Polttoainevaatimukset | 81 |
| Tankkaaminen | 82 |
| SISÄÄNAJOVAIHE | 83 |
| Käyttö sisäänajovaiheessa | 83 |
| KÄYTTÖOHJEET | 84 |
| Moottorin käynnistäminen (perusmenetelmä) | 84 |
| Moottorin käynnistäminen rikastimen avulla | 85 |
| Moottorin pysäytys | 86 |
| Vaihtaminen | 86 |
| VIRITÄ AJO-OLOSUHTEIDEN MUKAAN | 87 |
| Jousituksen säätäminen | 87 |
| AJONEUVON KULJETTAMINEN | 89 |

HUOLTO

| | |
|----------------------------------|-----------|
| ENSITARKASTUS | 92 |
| HUOLTOTAULUKKO | 93 |
| RANKAT PÖLYISET OLOSUHTEET | 93 |
| HUOLTOTAULUKKO | 94 |
| HUOLTOTOIMENPITEET | 96 |
| Moottoriöljy | 96 |
| Öljysihti | 98 |
| Ilmansuodatin | 99 |
| Ilmansuodattimen kotelo | 100 |
| Ilman suihkutusventtiili | 101 |

| | |
|---|------------|
| HUOLTOTOIMENPITEET (jatkuva) | |
| Kipinänsammutin | 101 |
| Portaattoman voimansiirron kansi | 102 |
| Vaihdelaatikon öljy | 103 |
| Kaasuvaijeri | 104 |
| Sytytystulppa | 107 |
| Akku | 108 |
| Sulake | 109 |
| Valot | 109 |
| Voimansiirtoketju ja hammaspyörät | 110 |
| Renkaat ja pyörät | 112 |
| Ohjausjärjestelmä | 113 |
| Mekaaniset jarrut (DS 70 ja DS 90) | 114 |
| Hydraulijarrut (DS 90 X) | 116 |
| Runko | 117 |
| AJONEUVON HOITO | 118 |
| Toimenpiteet ajon jälkeen | 118 |
| Ajoneuvon puhdistus ja suojaus | 118 |
| VARASTOINTI JA AJOKAUTTA EDELTÄVÄT VALMISTELUT | 119 |

TEKNISET TIEDOT

| | |
|--|------------|
| AJONEUVON TUNNISTAMINEN | 122 |
| Ajoneuvon tunnistusnumeron sijainti | 122 |
| Moottorin tunnistusnumeron sijainti | 122 |
| MELUEMISSION RAJOITUSSÄÄDÖS (KANADA/USA) | 123 |
| MELUPÄÄSTÖ- JA TÄRINÄARVOT (KANADAN/USA:N ULKOPUOLELLA) | 124 |
| VAATIMUSTENMUKAISUUSTODISTUS EU:SSA | 125 |
| TEKNISET TIEDOT | 126 |

VIANETSINTÄ

| | |
|---------------------------------|------------|
| VIANETSINTÄOHJEITA | 130 |
|---------------------------------|------------|

TAKUU

| | |
|---|------------|
| BRP:N RAJOITETTU TAKUU YHDYSVALLOISSA JA KANADASSA: 2017 CAN-AM® ATV | 136 |
| USA:N EPA-PÄÄSTÖIHIN LIITTYVÄ TAKUU | 140 |

| | |
|--|------------|
| BRP:N KANSAINVÄLINEN RAJOITETTU TAKUU: 2017 CAN-AM® ATV . | 143 |
| BRP:N RAJOITETTU TAKUU EUROOPAN TALOUSALUEELLA, ITSENÄISTEN VALTIOIDEN YHTEISÖSSÄ JA TURKISSA: 2017 CAN-AM® ATV | 147 |

TIETOA ASIAKKAALLE

| | |
|--|------------|
| TIETOA YKSITYISYYDESTÄ | 154 |
| OTA YHTEYTTÄ..... | 155 |
| Pohjois-Amerikka | 155 |
| Eurooppa..... | 155 |
| Tyynenmeren alue | 155 |
| Etelä-Amerikka | 155 |
| Aasia | 155 |
| OSOITTEEN/OMISTAJAN MUUTOS..... | 156 |

TURVALLISUUS- TIETOJA

YLEISTÄ VAROTOIMENPITEITÄ

Vältä hiilimonoksidimyrkytys

Kaikki moottorien pakokaasut sisältävät hiilimonoksidia eli häkää, joka on kuolettava kaasu. Hiilimonoksidin hengittäminen voi aiheuttaa päänsärkyä, huimausta, uneliaisuutta, pahoinvointia, sekavuutta ja lopulta kuoleman.

Hiilimonoksidi on väritön, hajuton ja mauton kaasu, jota voi olla ilmassa, vaikka et näe tai haista lainkaan moottorin pakokaasua. Hiilimonoksidia saattaa kertyä tilaan kuolettava määrä erittäin nopeasti, jolloin se saattaa vaikuttaa nopeasti niin, että et kykene enää pelastamaan itseäsi. Kuolettava määrä hiilimonoksidia saattaa säilyä ilmassa suljetuissa tai huonosti ilmastoiduissa tiloissa tunteja tai jopa päiviä. Jos havaitset jotain hiilimonoksidimyrkytyksen oireita, poistu tilasta välittömästi ja hankkiudu raikkaaseen ilmaan sekä ota yhteys lääkäriin.

Vältä hiilimonoksidista johtuvien vakavien vammojen tai kuoleman vaara:

- Älä koskaan käytä ajoneuvoa huonosti tuuletetuissa tai osittain suljetuissa tiloissa, kuten autotalleissa, autokatoksissa tai ladoissa. Vaikka yrittäisit tuulettaa moottorin pakokaasuja pois käyttämällä tuulettimia tai avaamalla ikkunoita ja ovia, hiilimonoksidimäärät voivat nousta nopeasti vaaralliselle tasolle.
- Älä koskaan käytä ajoneuvoa ulkona sellaisessa paikassa, josta moottorin pakokaasut voivat imeytyä sisään rakennukseen esim. avoimien ikkunoiden ja ovien kautta.

Vältä polttoaineen syttymistä ja muita vaaratilanteita

Polttoaine on erittäin tulenarkaa ja räjähtävää. Polttoainehöyryt voivat päästä leviämään ja siksi polttoaine voi syttyä kipinästä tai liekistä hetkessä useiden metrienkin päästä moottorista. Tulipalo- ja räjähdysvaaran pienentämiseksi seuraavia ohjeita on noudatettava:

- Säilytä polttoainetta vain hyväksytyssä bensiinisäiliössä.
- Noudata tarkasti kohdassa *POLTTOAINE* annettuja ohjeita.
- Älä käynnistä tai käytä moottoria, jos polttoainesäiliön korkkia ei ole asennettu kunnolla.

Bensiini on myrkyllistä ja voi aiheuttaa loukkaantumisen tai kuoleman.

- Älä koskaan täytä lappoa bensiinillä imemällä sitä suullasi.
- Jos nielet bensiiniä, sitä joutuu silmiisi tai hengität bensiinihöyryä, hakeudu välittömästi lääkäriin.

Jos sinuun roiskuu polttoainetta, pesydy saippualla ja vedellä sekä vaihda vaatteesi.

Vältä kuumien osien aiheuttamia palovammoja

Tietyt osat kuumenevat käytön aikana. Vältä koskettamasta niihin osiin ajoneuvon käydessä tai heti sen käytön jälkeen.

Lisävarusteet ja muutokset

Älä suorita ajoneuvoosi luvattomia muutoksia tai käytä sellaisia osia tai lisävarusteita, joita BRP ei ole hyväksynyt. Koska sellaiset muutokset eivät ole BRP:n testaamia, ne voivat lisätä

kolarivaurioiden vaaraa tai loukkaantumisvaaraa ja ne voivat tehdä ajoneuvostasi laittoman.

Ota yhteys valtuutettuun Can-Am -jälleenmyyjään tarvitessasi lisävarusteita ajoneuvoosi.

ERITYISIÄ TURVAOHJEITA

TÄMÄ AJONEUVO EI OLE LEIKKIKALU JA SEN KÄYTTÄMINEN VOI OLLA VAARALLISTA.

- Ajoneuvo käyttäytyy ajettaessa eri tavalla kuin muut ajoneuvot. Kolari tai ympäripyörähdys voi sattua helposti, jopa rutiininomaisten toimenpiteiden yhteydessä kuten kääntyminen ja rinteessä tai esteiden yli ajettaessa ilman asianomaisia varotoimia.

Mikäli näitä ohjeita ei noudateta, seurauksena saattaa olla VAKAVA LOUKKAANTUMINEN TAI KUOLEMA:

- Lue tämä käyttäjän käsikirja ja kaikki tuotteeseen kiinnitettyt turvaohjeet rat huolellisesti läpi ja noudata kuvattuja menettelytapoja. Katso turvallisuutta koskeva DVD ennen ajoneuvon käyttöä.
- Noudata aina tätä ikäsuositusta: DS 70 -ajoneuvoa saa käyttää kuusi-vuotiaat tai sitä vanhemmat ainoastaan aikuisten valvonnassa, ja 16-vuotias tai sitä vanhempi kuljettaja ilman aikuisten valvontaa.
- Noudata aina tätä ikäsuositusta: DS 90 ja DS 90 X -ajoneuvot kuuluvat luokkaan Y-10+ ja sitä saavat käyttää kymmenvuotiaat tai sitä vanhemmat lapset aikuisen valvonnassa tai 16-vuotiaat tai sitä vanhemmat ilman aikuisen valvontaa.
- Älä myöskään koskaan salli lapsen iästään riippumatta jatkuvasti käyttää ATV:tä, mikäli hän ei kykene ajamaan sillä turvallisesti.
- Älä koskaan kuljeta matkustajaa tällä ajoneuvolla. Matkustajat vaikuttavat tasapainoon ja ohjaukseen ja lisäävät hallinnan menetyksen vaaraa.

- Älä käytä tätä ajoneuvoa päällysteillä pinoilla, kuten jalkakäytävillä, yksityisillä ajoteillä, pysäköintialueilla ja kaduilla.
- Älä koskaan aja tällä ajoneuvolla yleisellä kadulla, tiellä tai maantiellä, ei edes hiekka- tai soratiellä.
- Älä istuudu ajoneuvoon ilman moitteettomasti sopivaa, hyväksyttyä kypärää. Käytä myös silmäsuojia (suojalaseja tai visiiriä), hansikkaita, saappaita, pitkähihaista paitaa tai takkia sekä pitkiä housuja.
- Älä käytä ajoneuvoa, jos olet väsynyt, sairas tai huumeiden tai alkoholin vaikutuksen alainen. Nämä olotilat vaikuttavat huomattavasti reaktioaikaasi ja arviointikykyysi.
- Älä koskaan aja liian suurella nopeudella. Aja aina maaston, näkyvyyden ja käyttöolosuhteiden sekä kokemukseksi edellyttämällä nopeudella.
- Älä yritä keulia, hypätä tai tehdä muita temppuja.
- Tarkasta, että ajoneuvosi on hyvässä käyttökunnossa aina ennen jokaista käyttökertaa. Noudata aina tässä käyttäjän käsikirjassa kuvattuja tarkastus- ja huoltotoimenpiteitä ja -välejä.
- Pidä aina molemmin käsin kiinni ohjaustangosta ja pidä molemmat jalat jalkatapeilla käyttäessäsi ajoneuvoa.
- Aja tuntemattomassa maastossa aina hitaasti ja erityisen varovasti. Tarkkaile maasto-olosuhteita aina muutosten varalta käyttäessäsi tätä ajoneuvoa.

- Älä koskaan aja erittäin vaikeassa maastossa, liukkaalla tai irtonaisella alustalla, ennen kuin olet oppinut ja harjoitellut ajoneuvon hallintaa vastaavassa maastossa. Ole aina erityisen varovainen tällaisessa maastossa.
- Noudata aina edempänä tässä käyttäjän käsikirjassa kuvattuja oikeita kääntymismenetelmiä. Harjoittele kääntymistä hitaalla nopeudella ennen kuin yrität samaa suuremmilla nopeuksilla. Älä käänny liian kovalla nopeudella.
- Älä koskaan aja tällä ajoneuvolla sille tai omille kyvyillesi liian jyrkissä mäissä. Harjoittele pienemmissä mäissä ennen siirtymistä suurempiin.
- Noudata aina tässä käyttäjän käsikirjassa kuvattuja mäkien ajomenetelmiä. Tarkasta maasto huolella ennen kuin lähdet ajamaan mäkeä ylös. Älä koskaan aja ylöspäin liian liukkaita mäkiä tai sellaisia, joiden pinnalla on irtonaista maa-ainesta. Siirrä painoasi eteenpäin. Älä koskaan suorita äkkikaasutusta tai yhtäkkisiä vaihtamisia. Älä koskaan ylitä mäen harjannetta suurella nopeudella.
- Noudata aina tässä käsikirjassa kuvattuja, mäessä jarrutusta ja mäessä alaspäin ajamista koskevia oikeita menetelmiä. Tarkasta maasto huolella, ennen kuin lähdet ajamaan mäkeä alas. Siirrä painoasi taaksepäin. Älä koskaan aja mäkeä alas kovalta vauhdilla. Vältä mäkeä alaspäin ajoa sellaisessa kulmassa, jossa ajoneuvo nojaa voimakkaasti toiselle sivulle. Aja suoraan mäkeä alas, jos mahdollista.
- Noudata aina ajaessasi rinteen poikki tässä käyttäjän käsikirjassa edempänä kuvattuja oikeita menetelmiä. Vältä poikkeuksellisen liukkaita mäkiä tai sellaisia, joissa on irtonaista maa-ainesta. Siirrä painoasi ajoneuvon ylämäen puolelle. Älä koskaan yritä kääntää ajoneuvoa ympäri mäessä, ennen kuin hallitset edempänä tässä käyttäjän käsikirjassa kuvatun kääntymistekniikan tasaisella alustalla. Vältä mahdollisuuksien mukaan jyrkän mäenrinteen poikki ajamista.
- Noudata aina oikeita toimenpiteitä, jos moottori sammuu tai lähdet ullaamaan taaksepäin ajaessasi mäkeä ylös. Vältä moottorin sammuminen ajamalla mäkeä ylös oikealla vaihteella ja pitämällä tasaista vauhtia yllä. Jos moottori sammuu tai ajoneuvosi lähtee ullaamaan taaksepäin, käytä jarruttamiseen tässä käyttäjän käsikirjassa kuvattua erityistä jarrutusmenetelmää. Nouse ajoneuvosta pois ylämäen puolelle tai sivulle, jos ajoneuvon suunta on suoraan ylämäkeen. Käännä ajoneuvo ympäri ja nouse takaisin siihen tässä käyttäjän käsikirjassa edempänä kuvatulla tavalla.
- Tarkista aina siirtyessäsi uudelle alueelle, onko siellä esteitä. Älä koskaan yritä ajaa suurien esteiden, kuten suuret kivenlohkareet tai kaatuneet puut, ylitse. Noudata aina oikeita, edempänä tässä käsikirjassa kuvattuja menetelmiä esteiden ylittämiseksi.

- Ole aina varovainen luiston ja liukumisen aikana. Opettele hallitsemaan luisto tai liukuminen turvallisesti harjoittelemalla hiljaisella nopeudella tasaisessa maastossa. Aja äärimmäisen liukkailla pinnoilla, kuten jäällä, hitaasti ja ole erittäin varovainen, ettet menetä ajoneuvon hallintaa.
- Älä koskaan aja tällä ajoneuvolla vuo-laasti virtaavassa tai tässä käyttäjän käsikirjassa määriteltyä syvemmäs-sä vedessä. Muista, että märillä jarruilla voi olla heikompi jarrutusky-ky. Kokeile jarruja, kun olet poistu-nut vedestä, mudasta tai lumesta. Kuivaa tarvittaessa jarrupalat kitkan avulla jarruttamalla useita kertoja.
- Muista aina, että jarrutusmatkaan vaikuttavat mm. sää ja maasto-olo-suhteet, jarrujärjestelmä ja renkai-den kunto, ajoneuvon nopeus ja ajettavuus. Muista sopeuttaa ajo-si olosuhteiden mukaan.
- BRP suosittelee, että ATV:ssä istu-taan sitä peruutettaessa. Vältä sei-somista. Painosi voisi siirtyä eteen-päin kaasuvipua vasten aiheuttaen odottamattoman kiihdytyksen ja mahdollisesti ajoneuvon hallinnan menetyksen.
- Käytä aina tässä käyttäjän käsikir-jassa määriteltyjä rengaskokoja ja -tyyppejä. Pidä renkaissa aina edempänä tässä käyttäjän käsikir-jassa ilmoitettuja rengaspaineita.
- Älä koskaan kuljeta kuormaa nuori-somallin ajoneuvolla.
- Älä koskaan käytä tätä ajoneuvoa il-man asianmukaista opastusta. **Käy harjoituskurssi.** Jokaisen käyttäjän pitäisi saada koulutusta asiantunte-valta opettajalta.

KÄYTTÖVAROITUKSIA

United States Consumer Product Safety Commission (Yhdysvaltain kuluttajatuotteiden turvakomissio) on vaatinut seuraavia tässä muodossa olevia varoituksia, ja niiden pitää olla tässä käyttäjän käsikirjassa kaikkia maastoajoneuvoja varten.

HUOM: Seuraavat kuvat ovat vain yleisiä esityksiä. Oman ajoneuvosi malli voi olla erilainen.

VAROITUS



MAHDOLLINEN VAARATILANNE

Tämän ajoneuvon käyttö ilman asianmukaista koulutusta.

MITÄ VOI TAPAHTUA

Onnettomuusriski kasvaa huomattavasti, jos kuljettaja ei tunne tämän ajoneuvon oikeata käyttötapaa erilaisissa tilanteissa ja erityyppisissä maastoissa.

MITEN VAARATILANNE VÄLTETÄÄN

Vasta-alkajien ja kokemattomien ajajien pitäisi suorittaa harjoituskurssi. Heidän pitäisi sen jälkeen harjoitella säännöllisesti kurssilla opittuja taitoja ja tässä käsikirjassa kuvattuja tekniikoita.

Harjoituskurssista saat lisätietoa valtuutetulta Can-Am -jälleenmyyjältä.

VAROITUS



MAHDOLLINEN VAARATILANNE

Tätä ajoneuvoa koskevan ikäsuosituksen noudattamatta jättäminen.

MITÄ VOI TAPAHTUA

Jos lapsi käyttää ATV:tä, jota ei ole suositeltu hänen ikäiselleen, voi seurauksena olla lapsen vakava vahingoittuminen tai kuolema.

Vaikka lapsen ikä sallisikin ajamisen kyseisellä ajoneuvolla, ei hänellä välttämättä ole sen turvalliseen käyttöön vaadittavia taitoja, kykyjä tai harkintakykyä, jolloin hän voi joutua vakavaan onnettomuuteen.

MITEN VAARATILANNE VÄLTETÄÄN

DS 70 -ajoneuvoa saa käyttää kuusivuotiaat tai sitä vanhemmat ainoastaan aikuisten valvonnassa, ja 16-vuotias tai sitä vanhempi kuljettaja ilman aikuisten valvontaa.

DS 90 ja DS 90 X -ajoneuvoja saa käyttää kymmenvuotiaat tai sitä vanhemmat ainoastaan aikuisten valvonnassa, ja 16-vuotias tai sitä vanhempi kuljettaja ilman aikuisten valvontaa.

Älä koskaan salli lapsen iästään riippumatta jatkuvasti käyttää ATV:tä, mikäli hän ei kykene ajamaan sillä turvallisesti.

VAROITUS**MAHDOLLINEN VAARATILANNE**

Matkustajan kuljettaminen tällä ajoneuvolla.

MITÄ VOI TAPAHTUA

Ajoneuvon tasapaino ja hallinta heikkenevät huomattavasti.

Voi aiheuttaa onnettomuuden, jonka tuloksena sinä ja/tai matkustaja loukkaantuu.

MITEN VAARATILANNE VÄLTETÄÄN

Älä koskaan kuljeta matkustajia. Vaikka siinä on pitkä, kuljettajan vapaan liikkumisen salliva istuin, sitä ei ole suunniteltu tai tarkoitettu matkustajaa/matkustajia varten.

VAROITUS



MAHDOLLINEN VAARATILANNE

Ajoneuvon käyttö kestopäällystetyillä pinnoilla.

MITÄ VOI TAPAHTUA

Renkaat on suunniteltu ainoastaan maastoajoa varten, ei kestopäällysteellä ajamiseen. Kestopäällystetty pinta voi vaikuttaa huomattavasti tämän ajoneuvon käsiteltävyyteen ja hallittavuuteen, jolloin voit menettää ajoneuvon hallinnan.

MITEN VAARATILANNE VÄLTETÄÄN

Älä koskaan aja tällä ajoneuvolla millään kestopäällystetyllä pinnailla, mukaan luettuina jalkakäytävät, yksityiset ajotiet, pysäköintialueet ja kadut.

VAROITUS**MAHDOLLINEN VAARATILANNE**

Tämän ajoneuvon ajaminen yleisillä kaduilla, teillä tai valtateillä.

MITÄ VOI TAPAHTUA

Voit kolaroida toisen ajoneuvon kanssa.

MITEN VAARATILANNE VÄLTETÄÄN

Älä koskaan aja tällä ajoneuvolla yleisellä kadulla, tiellä tai maantiellä, ei edes hiekka- tai soratiellä. Useissa lääneissä tai osavaltioissa on ajo tällä ajoneuvolla yleisillä kaduilla, teillä ja maanteillä on kielletty.

⚠ VAROITUS



MAHDOLLINEN VAARATILANNE

Tämä ajoneuvon käyttö ilman hyväksytyä kypärää, silmäsuojaa ja suojaavia vaatteita.

MITÄ VOI TAPAHTUA

Seuraavat seikat koskevat kaikkia mönkijän käyttäjiä:

- Ajaminen ilman hyväksytyä kypärää lisää vakavan päävamman tai kuoleman vaaraa onnettomuuden sattuessa.
- Ajaminen ilman silmäsuojaa voi aiheuttaa onnettomuuden ja lisää vakavan loukkaantumisen vaaraa onnettomuuden sattuessa.
- Ajaminen ilman suojavausteita lisää vakavan loukkaantumisen vaaraa onnettomuuden sattuessa.

MITEN VAARATILANNE VÄLTETÄÄN

Käytä aina hyväksytyä, päähän sopivaa kypärää. Sinun on käytettävä myös:

- silmäsuojaa (suojalaseja tai visiiriä)
- hansikkaita ja saappaita
- pitkähihaista paitaa tai takkia
- pitkiä housuja.

VAROITUS

V00A07Q

MAHDOLLINEN VAARATILANNE

Tämän ajoneuvon käyttö alkoholin tai huumeiden vaikutuksen alaisena.

MITÄ VOI TAPAHTUA

Voi vakavasti vaikuttaa arvostelukykyyh.

Voi hidastaa reaktiota.

Voi vaikuttaa tasapainoon ja havaintokykyyn.

Voi johtaa onnettomuuteen tai kuolemaan.

MITEN VAARATILANNE VÄLTETÄÄN

Älä koskaan käytä tätä ajoneuvoa alkoholin tai huumeiden vaikutuksen alaisena.

VAROITUS

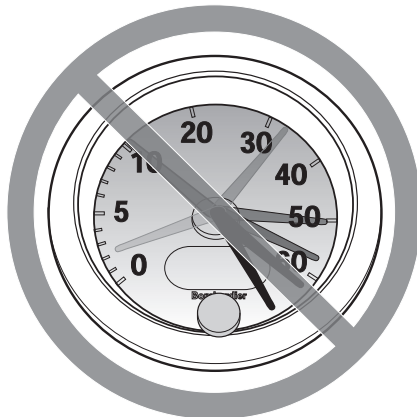

V00A08Q

MAHDOLLINEN VAARATILANNE

Tällä ajoneuvolla ajo liian lujaa.

MITÄ VOI TAPAHTUA

Lisää mahdollisuutta ajoneuvon hallinnan menetykseen, mikä voi johtaa onnettomuuteen.

MITEN VAARATILANNE VÄLTETÄÄN

Aja aina maasto-, näkyvyys- ja käyttöolosuhteisiin sekä omaan kokemukseesi nähden sopivalla nopeudella.

! VAROITUS**MAHDOLLINEN VAARATILANNE**

Yrität ajaa vain takapyörillä, hypätä ja muita temppuja.

MITÄ VOI TAPAHTUA

Lisää onnettomuusriskiä, jopa ympäripyörähtämistä.

MITEN VAARATILANNE VÄLTETÄÄN

Älä koskaan yritä tehdä temppuja, kuten takapyörillä ajo tai hypyt. Älä yritä "leveillä".

! VAROITUS**MAHDOLLINEN VAARATILANNE**

Ajoneuvon tarkastamatta jättäminen ennen sillä ajoa.

Ajoneuvon kunnollisen huollon laiminlyönti.

MITÄ VOI TAPAHTUA

Lisää onnettomuus- tai laitteiden vahingoittumisriskiä.

MITEN VAARATILANNE VÄLTETÄÄN

Tarkasta aine ennen ajoneuvon käyttöä, että se on hyvässä käyttökunnossa.

Noudata aina edempänä tässä käyttäjän käsikirjassa mainittuja tarkastus- ja huoltotoimenpiteitä ja -välejä.

 **VAROITUS**

MAHDOLLINEN VAARATILANNE

Ajaminen jään päällä.

MITÄ VOI TAPAHTUA

Hallinnan menettäminen voi johtaa vakavaan henkilövahinkoon tai kuolemaan.

MITEN VAARATILANNE VÄLTETÄÄN

Älä koskaan aja tällä ajoneuvolla jäällä, ennen kuin olet varma, että jään paksuus ja eheys kestää ajoneuvon painon kuormineen, samoin kuin liikkuvan ajoneuvon aiheuttaman voiman.

VAROITUS**MAHDOLLINEN VAARATILANNE**

Käsien irrottaminen ohjauskahvasta tai jalkojen irrottaminen jalkatuista ajon aikana.

MITÄ VOI TAPAHTUA

Yhdenkin käden tai jalan irrottaminen voi heikentää ajoneuvon hallintakykyä, tai johtaa tasapainon menettämiseen ja putoamiseen ajoneuvosta. Jos irrotat jalan jalkatuesta, jalka tai sääri voi joutua kosketuksiin takapyörien kanssa johtaen vahingoittumiseen, tai aiheuttaen onnettomuuden.

MITEN VAARATILANNE VÄLTETÄÄN

Pidä kummatkin kädet aina ajon aikana ajoneuvon ohjauskahvassa ja kummatkin jalat jalkatuissa.

⚠ VAROITUS



MAHDOLLINEN VAARATILANNE

Erityisen varovaisuuden noudattamatta jättäminen ajoneuvon käytössä tuntemattomassa maastossa.

MITÄ VOI TAPAHTUA

Kohdalle voi osua piilossa oleva kivi, kuoppa tai reikä, eikä asiaan ehdi reagoida.

Voi johtaa ajoneuvon ympäripyörähtämiseen tai hallinnan menettämiseen.

MITEN VAARATILANNE VÄLTETÄÄN

Aja hitaasti ja ole erityisen varovainen tuntemattomassa maastossa.

Ole ajaessasi aina varuillasi vaihtelevien maasto-olosuhteiden varalta.

⚠ VAROITUS**MAHDOLLINEN VAARATILANNE**

Varomaton ajo erittäin vaikeassa maastossa, tai liukkaalla tai irtonaisella alustalla.

MITÄ VOI TAPAHTUA

Voi aiheuttaa pyörien pitävyyden tai ajoneuvon hallinnan menetyksen, mikä voi johtaa onnettomuuteen, jopa ympäripyörähtämiseen.

MITEN VAARATILANNE VÄLTETÄÄN

Älä aja erittäin vaikeassa maastossa, tai liukkaalla tai irtonaisella alustalla ennen kuin olet oppinut ja harjoitellut ajoneuvon hallintaa vastaavassa maastossa.

Ole aina erityisen varovainen tämän tyyppisissä maastoissa.

⚠ VAROITUS



MAHDOLLINEN VAARATILANNE

Väärin tehty kääntyminen.

MITÄ VOI TAPAHTUA

Voit menettää ajoneuvon hallinnan, mikä johtaa kolariin tai ympäripyörähämähämiseen.

MITEN VAARATILANNE VÄLTETÄÄN

Noudata aina edempänä tässä käyttäjän käsikirjassa kuvattuja oikeita kääntymismenetelmiä. Harjoittele kääntymistä hitaalla nopeudella ennen kuin yrität samaa suuremmilla nopeuksilla.

Älä käänny liian kovassa nopeudessa.

VAROITUS**MAHDOLLINEN VAARATILANNE**

Ajo erittäin jyrkissä mäissä.

MITÄ VOI TAPAHTUA

Ajoneuvo pyörii helpommin ympäri erittäin jyrkissä mäissä kuin tasaisella alustalla tai pienissä mäissä.

MITEN VAARATILANNE VÄLTETÄÄN

Älä koskaan aja tällä ajoneuvolla sille tai omille kyvyillesi liian jyrkissä mäissä.

Harjoittele pienemmissä mäissä ennen siirtymistä suurempiin.

VAROITUS



MAHDOLLINEN VAARATILANNE

Mäkien kiipeäminen väärällä tavalla.

MITÄ VOI TAPAHTUA

Voi aiheuttaa hallinnan menetyksen tai ajoneuvon ympäripyörähtämisen.

MITEN VAARATILANNE VÄLTETÄÄN

Noudata mäkeä ylös ajaessasi aina edempänä tässä käyttäjän käsikirjassa kuvattuja oikeita ajomenetelmiä.

Tarkasta aina maasto huolella ennen kuin lähdet kiipeämään mäkeä ylös.

Älä koskaan aja ylöspäin liian liukkaita mäkiä tai sellaisia, joiden pinnalla on irtonaista maa-ainesta.

Siirrä painoasi eteenpäin.

Älä koskaan suorita äkkikaasutusta tai yhtäkkisiä vaihtamisia. Ajoneuvo voi pyörähtää taaksepäin ympäri.

Älä koskaan ylitä mäen harjannetta suurella nopeudella. Harjanteen toisella puolella voi olla este, äkkipudotus, tai toinen ajoneuvo tai henkilö.

VAROITUS**MAHDOLLINEN VAARATILANNE**

Mäen ajaminen alas väärällä tavalla.

MITÄ VOI TAPAHTUA

Voi aiheuttaa hallinnan menetyksen tai ajoneuvon ympäripyörähtämisen.

MITEN VAARATILANNE VÄLTETÄÄN

Noudata aina oikeita, edempänä tässä käyttäjän käsikirjassa kuvattuja mäen alaspäin ajamismenetelmiä.

HUOM: Alaspäin ajettaessa jarruttamiseen tarvitaan erikoistekniikka.

Tarkasta aina maasto huolella, ennen kuin lähdet laskemaan mäkeä alas.

Siirrä painoasi taaksepäin.

Älä koskaan aja mäkeä alas kovalla vauhdilla.

Vältä mäkeä alaspäin ajoa sellaisessa kulmassa, jossa ajoneuvo nojaa voimakkaasti toiselle sivulle. Aja mäkeä suoraan alas mikäli mahdollista.

VAROITUS



MAHDOLLINEN VAARATILANNE

Mäen poikki ajaminen tai kääntyminen mäessä väärällä tavalla.

MITÄ VOI TAPAHTUA

Voi aiheuttaa hallinnan menetyksen tai ajoneuvon ympäripyörähtämisen.

MITEN VAARATILANNE VÄLTETÄÄN

Älä koskaan yritä kääntää ajoneuvoa ympäri mäessä ennen kuin hallitset edempänä tässä käyttäjän käsikirjassa kuvatun kääntymistekniikan tasaisella alustalla. Käänny mäessä erittäin varovasti.

Vältä mahdollisuuksien mukaan jyrkän mäenrinteen poikki ajamista.

Ajaessasi poikittain mäenrinnettä pitkin:

Noudata aina oikeita, edempänä tässä käyttäjän käsikirjassa kuvattuja menetelmiä.

Vältä poikkeuksellisen liukkaita mäkiä tai sellaisia, joissa on irtonaista maainesta.

Siirrä painosi ajoneuvon ylämäen puolelle.

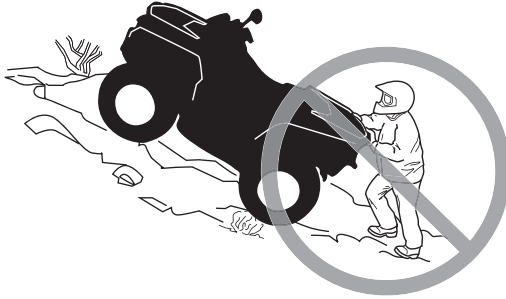
VAROITUS**MAHDOLLINEN VAARATILANNE**

Mäkeä kiivettäessä moottori sammuu, alat rullata taaksepäin tai poistut ajoneuvosta väärällä tavalla.

MITÄ VOI TAPAHTUA

Voi johtaa ajoneuvon ympäripyörähtämiseen.

MITEN VAARATILANNE VÄLTETÄÄN

Käytä kiivettäessä oikeata vaihdetta ja pidä tasainen nopeus.

Jos vauhti loppuu:

Pidä painosi ylärinteen puolella. Älä koskaan suorita äkkikaasutusta tai yhtäkkisiä vaihtamisia. Ajoneuvo voi pyörähtää taaksepäin ympäri.

Paina jarruja.

Lukitse seisontajarru, kun ajoneuvo on pysähtynyt.

Nouse ajoneuvosta pois ylämäen puolelle tai sivulle, jos ajoneuvon suunta on suoraan ylämäkeen.

Jos alat rullata taaksepäin:

Pidä painosi ylärinteen puolella. Älä koskaan suorita äkkikaasutusta tai yhtäkkisiä vaihtamisia. Ajoneuvo voi pyörähtää taaksepäin ympäri.

Älä koskaan käytä takajarrua ajoneuvon rullatessa taaksepäin.

Paina vähitellen etujarrua.

Kun ajoneuvo on täysin pysähtynyt, paina myös takajarrua ja lukitse seisontajarru.

Nouse ajoneuvosta pois ylämäen puolelle tai sivulle, jos ajoneuvon suunta on suoraan ylämäkeen.

Käännä ajoneuvo ympäri ja nouse takaisin ajoneuvoon edempänä tässä käyttäjän käsikirjassa kuvatulla tavalla.

VAROITUS



MAHDOLLINEN VAARATILANNE

Esteiden ylitys väärällä tavalla.

MITÄ VOI TAPAHTUA

Voi aiheuttaa hallinnan menetyksen tai kolarin.

Voi aiheuttaa ajoneuvon ympäripyörähtämisen.

MITEN VAARATILANNE VÄLTETÄÄN

Ennen ajamista uudella alueella tarkasta onko siellä esteitä.

Älä koskaan yritä ajaa suurien esteiden, kuten suuret kivenlohkareet tai kaatuneet puut, ylitse.

Noudata aina esteitä ylittäessäsi edempänä tässä käyttäjän käsikirjassa kuvattuja menetelmiä.

VAROITUS**MAHDOLLINEN VAARATILANNE**

Luistaminen tai liukuminen väärällä tavalla.

MITÄ VOI TAPAHTUA

Voit menettää tämän ajoneuvon hallinnan.

Renkaiden pito saattaa myös yllättäen palata, mikä voi aiheuttaa ajoneuvon ympäripyörähtämisen.

MITEN VAARATILANNE VÄLTETÄÄN

Opettele hallitsemaan luisto tai liukuminen turvallisesti harjoittelemalla hiljaisella nopeudella tasaisessa maastossa.

Aja äärimmäisen liukkailla pinnoilla, kuten jäällä, hitaasti ja ole erittäin varovainen, ettet menetä luistamisesta tai liukumisesta johtuen ajoneuvon hallintaa.

VAROITUS



MAHDOLLINEN VAARATILANNE

Tällä ajoneuvolla ajaminen syvässä tai vuolaasti virtaavassa vedessä.

MITÄ VOI TAPAHTUA

Renkaat voivat kellua aiheuttaen pidon tai hallinnan menetyksen, mikä voi johtaa onnettomuuteen.

MITEN VAARATILANNE VÄLTETÄÄN

Älä koskaan aja tällä ajoneuvolla vuolaasti virtaavassa vedessä, tai syvässä vedessä kuin edempänä tässä käyttäjän käsikirjassa on määritetty.

Tarkasta veden syvyys ja virtaus ennen kuin yrität ylittää sitä. Vesi ei saisi ylittää jalkatukia.

Muista, että märillä jarruilla voi olla heikompi jarrutuskyky. Kokeile jarruja, kun olet poistunut vedestä. Tarvittaessa kuivaa jarrupalat jarruttamalla useita kertoja.

VAROITUS**MAHDOLLINEN VAARATILANNE**

Väärällä tavalla peruuttaminen.

MITÄ VOI TAPAHTUA

Voit osua ajoneuvon takana olevaan esteeseen tai henkilöön, mikä johtaisi vakavaan vahingoittumiseen.

MITEN VAARATILANNE VÄLTETÄÄN

Vaihtaessasi peruutukselle varmistu, ettei ajoneuvon takana ole esteitä eikä ihmisiä. Peruuta hitaasti kun tie on selvä.

VAROITUS



MAHDOLLINEN VAARATILANNE

Tällä ajoneuvolla ajaminen väärillä renkailla, tai väärillä tai epätasaisilla rengaspaineilla.

MITÄ VOI TAPAHTUA

Väärin renkaiden käyttö tässä ajoneuvossa, tai ajoneuvolla ajaminen väärillä tai epätasaisilla rengaspaineilla voi aiheuttaa hallinnan menetyksen, renkaan puhkeamisen, renkaan kiertymisen vanteella sekä lisääntyneen onnettomuusriskin.

MITEN VAARATILANNE VÄLTETÄÄN

Käytä aina edempänä tässä käyttäjän käsikirjassa tälle ajoneuvolle määritellyjä rengaskokoja ja -tyyppejä.

Pidä renkaissa aina edempänä tässä käyttäjän käsikirjassa ilmoitettuja rengaspaineita.

Vaihda aina vaurioituneet pyörät tai renkaat.

VAROITUS**MAHDOLLINEN VAARATILANNE**

Ajoneuvon käyttö sen jälkeen, kun siihen on tehty väärennlaisia muutoksia.

MITÄ VOI TAPAHTUA

Tarvikkeiden väärenlainen asentaminen tai tämän ajoneuvon väärenlainen muuttaminen voi aiheuttaa muutoksia sen käsittelyyn, mikä tietyissä tilanteissa voisi johtaa onnettomuuteen.

MITEN VAARATILANNE VÄLTETÄÄN

Älä koskaan tee muutoksia tähän ajoneuvoon asentamalla siihen osia väärin tai käyttämällä tarvikkeita väärällä tavalla. Kaikkien tähän ajoneuvoon liisättyjen osien ja tarvikkeiden on oltava BRP:n hyväksymiä. Ne on asennettava ohjeiden mukaan ja niiden käyttöohjeita on noudatettava. Mikäli sinulla on kysymyksiä asian suhteen, ota yhteys valtuutettuun Can-Am -jälleenmyyjään.

ÄLÄ KOSKAAN asenna matkustajanistuinta, tai käytä tavaratelineitä matkustajan kuljettamiseen.

Muutosten tekeminen ajoneuvoon sen nopeuden tai suorituskyvyn parantamiseksi voi rikkoa ajoneuvon rajoitettua takuuta koskevia ehtoja. Lisäksi tiettyjen muutosten tekeminen, kuten moottori- tai pakokaasukomponenttien irrottaminen, ei useimpien lakien mukaan ole laillista.

VAROITUS



MAHDOLLINEN VAARATILANNE

Tämän ajoneuvon ylikuormittaminen, tai kuorman kuljettaminen tai hinaaminen väärällä tavalla.

MITÄ VOI TAPAHTUA

Voi aiheuttaa muutoksia ajoneuvon käsittelyyn ja johtaa onnettomuuteen.

MITEN VAARATILANNE VÄLTETÄÄN

Älä koskaan kuljeta kuormaa tällä ajoneuvolla.

Älä koskaan hinaa kuormaa tai toista ajoneuvoa tällä ajoneuvolla.

VAROITUS

V03M01Q

MAHDOLLINEN VAARATILANNE

Tulenarkojen tai vaarallisten aineiden kuljettaminen voi johtaa räjähdykseen.

MITÄ VOI TAPAHTUA

Tämä voi aiheuttaa vahingoittumisen tai kuoleman.

MITEN VAARATILANNE VÄLTETÄÄN

Älä koskaan kuljeta tulenarkoja tai vaarallisia aineita.

AJONEUVOLLA AJAMINEN

Voidaksesi täysin nauttia tällä ajoneuvolla ajamisen nautinnoista ja jännityksestä, sinun TÄYTYY noudattaa muutamia perussääntöjä ja ohjeita. Jotkut voivat olla uusia, kun taas toiset voivat olla terveen järjen mukaisia tai ilmeisiä.

Käytä aikaa tutustuaksesi tähän käyttäjän käsikirjaan ja ajoneuvossa oleviin varoituskilpiin sekä *TURVALLISUUTTA KÄSITTELEVÄÄN DVD:HEN*, jonka sait tämän ajoneuvon mukana. Ne kuvaavat täydellisemmin sen, mitä sinun tulisi tietää ajoneuvosta ennen sillä ajamista.

Lasten turvallisuuden takia suosittelemme, että myös sinä noudatat tätä suositusta sekä valvot, että muutkin noudattavat. Vain sinä pystyt arvioimaan jonkun matkustajan kyvyn ymmärtää riskit ja käyttää ajoneuvoa turvallisesti.

Ihmisillä, joilla on kognitiivisia tai fyysisiä puutteita, tai jotka ottavat herkästi riskejä, ovat alttiimpia ympäripyörähtämisille ja törmäyksille, jotka voivat johtaa onnettomuuteen tai jopa kuolemaan.

Kaikki ajoneuvot eivät ole samanlaisia. Kussakin ajoneuvossa on omat ainutlaatuiset käyttäytymisominaisuutensa, hallintalaitteensa ja piirteensä. Kutakin ajetaan ja käsitellään eri tavalla.

Tutustu kunnolla ajoneuvon käyttölaitteisiin ja yleiseen käyttöön ennen kuin rohkenet maasto-olosuhteisiin. Harjoittele ajamista sopivalla esteettömällä alueella ja opi tuntemaan kunkin hallintalaitteen toiminta. Aja hitaasti. Suuremmat nopeudet vaativat enemmän kokemusta, tietoa ja sopivia ajo-olosuhteita.

Ajo-olosuhteet vaihtelevat paikkakunnittain. Kullakin paikkakunnalla sääolosuhteet voivat vaihdella rajusti sekä ajoittain että vuodenaikojen mukaan.

Hiekalla ajaminen eroaa lumella tai metsässä tai suolla ajamisesta. Kukin ympäristö voi vaatia kuljettajalta enemmän huolellisuutta ja taitoa. Osoita hyvää arvostelukykkyä. Etene aina varoen. Älä ota tarpeettomia riskejä, jolloin voit juuttua yksin johonkin, tai mahdollisesti vahingoittua.

Älä koskaan oletta, että tämä ajoneuvo kulkee joka paikkaan turvallisesti. Äkilliset kolojen, painumien, penkkojen, pehmeämmän tai kovemman ”alustan”, tai muun epätasaisuuden aiheuttamat muutokset maastossa voivat kaataa ajoneuvon, tai se tulee epävakaaksi. Vältä tällaiset vaaratilanteet hidastamalla sekä tarkkaile aina edessä olevaa maastoa. Mikäli ajoneuvo alkaa kaatua tai kiepahtaa, paras neuvo on yleensä välittömästi nousta pois... kaatumisen VASTAKKAISELTA puolelta!

Tarkastuta ajoneuvosi vuosittain. Ota yhteys valtuutettuun BRP-jälleenmyyjään saadaksesi lisätietoja. On suositeltavaa, vaikka sitä ei edellytetä, että annat BRP-jälleenmyyjän suorittaa ajoneuvosi käyttöönottohuollon ennen ajokauden alkua. Jokainen kerta, kun käytät ajoneuvoasi jostakin syystä valtuutetun BRP-jälleenmyyjäsi luona, on se samalla jälleenmyyjällesi myös erinomainen tilaisuus tarkastaa, koskeeko jokin turvallisuuskampanja juuri sinun ajoneuvoasi. Pyydämme sinua ottamaan hyvissä ajoin yhteyttä valtuutettuun BRP-jälleenmyyjäsi, jos tiedät, että käynnissä on mahdollisia ajoneuvoasi koskevia turvallisuuskampanjoita.

Ota yhteys valtuutettuun BRP-jälleenmyyjään tarvitessasi lisävarusteita ajoneuvoosi.

Käyttöä edeltävä tarkastus

VAROITUS

Tee käyttöä edeltävä tarkastus ennen jokaista ajokertaa havaitaksesi mahdolliset käyttöä haittaavat ongelmat. Käyttöä edeltävä tarkastus auttaa sinua valvomaan osien kuluneisuutta ja niiden kunnan heikentymistä ennen kuin ne muodostuvat ongelmaksi. Korjaa kaikki havaitsemasi ongelmat vähentääksesi rikkoutumis- tai kolaroimisvaaraa.

Ennen tämän ajoneuvon käyttöä kuljettajan ja/tai aikuisen henkilön on aina suoritettava käyttöä edeltävä tarkastus seuraavan tarkastuslistan mukaisesti.

Käyttöä edeltävä tarkastuslista

Toimenpiteet ennen moottorin käynnistämistä (Avain POIS-asennossa)

| TARKASTETTAVAT KOHTEET | SUORITETTAVA TARKASTUS | ✓ |
|-----------------------------------|--|---|
| Nesteet | Tarkasta polttoaineen ja moottorin öljyn pinnan taso. | |
| | Tarkasta, ettei jarrujärjestelmässä ole nestevuotoja (DS 90 X). | |
| Vuotoja | Tarkasta ajoneuvon alapuoli vuotojen varalta. | |
| Ohjaus | Tarkasta, että ohjaustanko toimii esteettömästi kääntämällä sitä puolelta toiselle. | |
| Kaasuvipu | Käytä kaasuvipua useita kertoja ja varmista, että se toimii ilman vastusta. Sen pitää palata vapautettaessa tyhjäkäyntiasentoon. | |
| | Varmista, että nopeuden rajoitinruuvi on säädetty sellaiseen asentoon, että se vastaa kuljettajan ajotaitoja. | |
| Seisontajarru | Kytke pysäköintijarru ja tarkista sen moitteeton toiminta. | |
| Renkaat | Tarkasta rengaspaine ja renkaiden kunto. | |
| Pyörät | Tarkasta, onko pyörissä vaurioita tai epänormaalia kulumista. Tarkasta, että pyöränmutterit on kiristetty. | |
| Jäähdytin | Tarkasta jäähdyttimen puhtaus. | |
| Voimansiirtoketju ja hammaspyörät | Tarkasta etteivät hammaspyörät ole kuluneet tai vaurioituneet. | |
| | Tarkasta voimansiirtoketjun, liukukappaleen ja voimansiirtoketjun kiristimen oikea säätö ja voitelu (varustelun mukaan). | |
| Istuin | Varmista, että kuljettajan istuin on oikein paikallaan ja lukittu. | |
| Huolto- ja tavaratilat | Tarkasta, että huolto-tilat ja säilytyslokero ovat huolellisesti suljettuja. | |
| Runko ja jousitus | Tarkasta ajoneuvon alapuolelta, ettei rungossa tai jousituksessa ole liikaa ja puhdista runko ja jousitus huolellisesti. | |

Toimenpiteet ennen moottorin käynnistämistä (Avain PÄÄLLÄ-asennossa)

| TARKASTETTAVAT KOHTEET | SUORITETTAVA TARKASTUS | ✓ |
|------------------------|---|---|
| Merkivalot | Tarkasta moottorin öljyn/lämpötilan merkkivalon toiminta (muutaman ensimmäisen sekunnin aikana, kun avain käännetään PÄÄLLE). | |
| | Varmista, että vapaan (N, neutral) ja peruutuksen (R, reverse) merkkivalot PALAVAT, kun vastaava vaihde on valittuna. | |
| Valot | Tarkasta etu- ja takavalojen toiminta ja puhtaus. | |
| | Tarkasta kauko- ja lähivalojen toiminta. | |
| | Tarkasta jarruvalon toiminta | |
| Moottori | Varmista, että polttoaineventtiili on asennossa PÄÄLLÄ. | |

Toimenpiteet moottorin käynnistämisen jälkeen

| TARKASTETTAVAT KOHTEET | SUORITETTAVA TARKASTUS | ✓ |
|-------------------------|---|---|
| Merkivalot | Varmista, että moottorin öljyn/lämpötilan merkkivalo on sammunut (sammuta moottori, jos valo palaa edelleen). | |
| Vaihdevipu | Tarkasta vaihdevivun toiminta (F, N ja R). | |
| Jarrut | Aja hitaasti muutama metri eteenpäin ja paina sitten erikseen molempia jarruvipuja ja jarrupoljinta. Jarrujen on jarrutettava kokonaan. Vivun ja polkimen on palattava alkuasentoonsa kun ne vapautetaan. | |
| Moottorin hätäkatkaisin | Tarkasta, että moottorin hätäkatkaisin toimii oikein. | |
| Virtalukko | Tarkasta, että virtalukko toimii oikein käynnistämällä moottori uudelleen ja pysäyttämällä se. | |

Vaatuset

Vaatuset riippuu sen hetkisestä ilmanalasta. Pukeudu aina kylmintä säätä silmäläpityäen. Lämpöalusasuojaa hyvin ihoa kylmältä ja kosteudelta. On tärkeää, että kuljettaja käyttää aina asiaankuuluvia suojavaatteita ja -varusteita, joihin kuuluvat hyväksytty kypärä, silmäsuojukset, saappaat, hanskat, pitkähihainen paita ja pitkät housut. Tämän tyyppinen vaatetus suojaa pienemmiltä reitin varrella esiintyviltä vaaroilta. Kuljettaja ei koskaan saa käyttää irtonaisia vaatekappaleita, kuten kaulahuivia, joka voi tarttua ajoneuvoon tai puiden oksiin tai pensasiin. Olosuhteista riippuen huurtumisen estävät suojalasit tai aurinkolasit voivat olla tarpeen. Aurinkolaseja tulee käyttää vain päiväsaikaan. Eri väriset suojalaseihin tai laseihin saatavat linssit auttavat erottamaan maaston muodon.

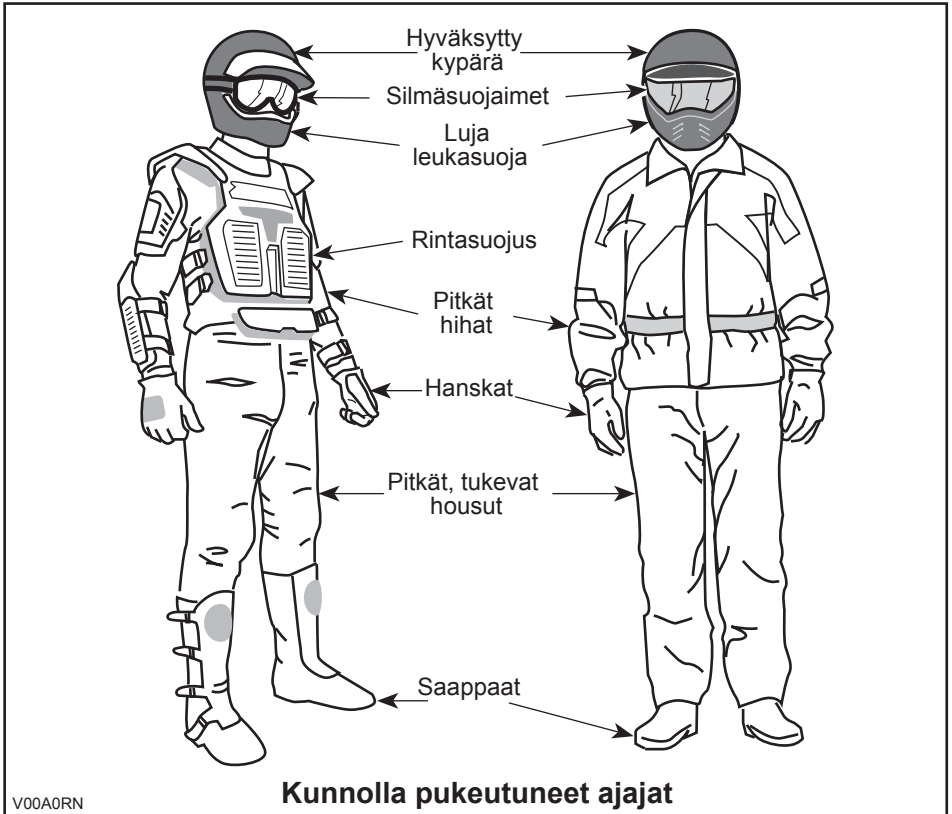

Matkustajan kuljettaminen

Tämä ajoneuvo on nimenomaan suunniteltu vain kuljettajan kuljettamiseen. Vaikka ajoneuvossa on pitkä istuin, sitä ei ole suunniteltu tai tarkoitettu matkustajaa/matkustajia varten. Matkustajan/matkustajien kuljettaminen saattaa vaikuttaa ajoneuvon vakauteen ja sinun mahdollisuuteesi hallita sitä.

Kuormien kuljetus

Älä koskaan kuljeta kuormaa tällä ajoneuvolla.

Huviajelu

Kunnioita muiden oikeuksia ja rajoituksia. Älä aja muun tyyppiseen maastokäyttöön tarkoitettuilta alueilta. Tällaisia ovat moottorikelkkareitit, ratsastustiet, hiihtoladut, maastopyöräilytiet, jne. Älä koskaan oleta olevasi yksin liikkeellä. Pysy aina kulkuväylän oikealla puolella äläkä aja ristiin rastiin puolelta toiselle. Ole valmis pysähtymään tai siirtymään sivuun kohdatessasi vastaantulijan.

Pidä aina riittävä etäisyys kanssa-ajajiin. Oma arvostelukykysi nopeudesta, maasto-olosuhteista, ilmasta ja ajoneuvosi mekaniikasta sekä uskosi omaan arvostelukykyyne ympärillä olijoista helpottavat arvioimaan oikean turvaetäisyyden. Tämä ajoneuvo, niin kuin mitkään muutkaan ajoneuvot, eivät pysty pysähtymään "kuin seinään".

Ennen liikkeelle lähtöä ilmoita minne olet ajattelut ajaa ja milloin oletat palaavasi takaisin.

Riippuen siitä kuinka pitkälle ajattelet ajaa, kuljeta mukanasasi ylimääräisiä työkaluja, juomavettä, ruokaa ja pelastustarvikkeita. Ota selvää tankkauspaikoista. Valmistaudu mahdollisesti kohtaamiisi olosuhteisiin.

| | |
|-------------------------------|---------------------------|
| Säädettävä kiintoavain | Matkapuhelin |
| Ajolasit värillisillä lasilla | Mukana oleva työkalusarja |
| Taskulamppu | Eväät |
| Ensiapupakkaus | Varapolttimoita |
| Ilmastointiteippiä | Reittikartta |
| Puukko | |

Ympäristö

Yksi tämän ajoneuvon eduista on, että sillä pääsee ajamaan muuallakin kuin normaaleilla ajoväylillä, pois useimmista lähiöistä. Luontoa ja muiden oikeutta nauttia siitä on kuitenkin aina kunnioitettava. Älä ajele alueilla, jotka ovat herkkiä ympäristöhaitoille. Älä aja metsäviljelysten tai pensaiden... tai kaadettujen puiden yli, tai kaada aita... äläkä pyöritä renkailla tyhjää ja hajota luontoa. "Kulje kevyesti".

Jos likaa kertyy pakoputken alueelle tai muiden kuumien moottorin osien alueelle ja kuumunut lika syttyy kipinästä sekä putoaa maahan, voi aiheutua maastopalo. Vältä ajamista märillä alueilla, rämeellä tai pitkässä ruohossa, josta likaa voi tarttua pakoputkeen tai muihin moottorin kuumuviin osiin. Jos ajat sellaisilla alueilla, tarkasta moottori ja kuumuvat osat liian varalta ja poista mahdollinen lika.

Riistan ajo on useimmiten kiellettyä. Riista voi kuolla uupumukseen sen jälkeen, kun sitä on ajettu moottoriajoneuvolla takaa. Jos matkasi varrella kohtaavat eläimiä, pysähdy ja tarkkaile hiljaa. Tapaus tulee todennäköisesti olemaan elämäsi parempia muistoja.

Noudata ohjetta: "vie mukanas, minkä toinkin". Älä roskaa ympäristöä. Älä sytytä nuotioita, ellei sinulla siihen lupaa... ja silloinkin... älä tee nuotiota kuiville alueille. Matkallasi aiheuttamasi vaaratilanteet voivat aiheuttaa vahinkoa muilla tai itsellesi, vieläpä myöhemmässäkin vaiheessa.

Älä aja viljelysmaalla. Pyydä maanomistajalta aina lupaa ennen kuin ajat hänen maillaan. Ota huomioon vilja, maatilan eläimet ja maa-alueiden rajat. Jos tulet suljetulle portille, sulje se uudelleen takanasi.

Ja lopuksi: älä saastuta puroja, järviä tai jokia, älä tee muutoksia moottoriin tai äänenvaimennusjärjestelmään tai irrota siitä mitään osia.

Mallirajoitus

Vaikka ajoneuvo onkin poikkeuksellisen lujatekoinen luokkaansa nähden, määrittellen se silti kevyeksi ajoneuvoksi, jonka käyttö on rajoitettava asiaankuuluvaan käyttöön.

Painon lisääminen ajoneuvon mihin tahansa kohtaan muuttaa sen painojakautumaa ja suorituskykyä.

Maastokäyttö

Maastokäyttö on luonteeltaankin vaarallista. Mikä tahansa maasto, jota ei ole erityisesti valmisteltu ajoneuvolla ajoa varten, on vaarallinen. Maaston jyrkät vaihtelut, maastoaines ja tarkka jyrkkyys eivät ole ennakoitavissa. Maastossa itsessään on vaara-aineksia, jotka jokaisen sinne aikovan on tietoisesti hyväksyttävä.

Kuljettajan on maastossa ajaessaan valittava turvallisin reitti ja pidettävä tarkkaan silmällä edessä olevaa maastoa. Missään tapauksessa ajoneuvoa ei saa käyttää henkilö, joka ei täysin tunne ajoneuvon liittyviä ajo-ohjeita, eikä sitä pitäisi ajaa jyrkässä tai petollisessa maastossa.

Yleiset käyttö- ja turvatoimenpiteet

Parhaat varotoimet ajoneuvon käyttöön liittyvien vaarojen välttämiseksi ovat huolellisuus, varovaisuus, kokemus ja ajotaito.

Jos sinulla on esteen tai erityisen maastokohdan ylityksen suhteen pieninkin epäily, valitse aina vaihtoehtoinen tie.

Maastoajossa teho ja vetovoima ovat tärkeitä, ei nopeus. Älä koskaan aja kovempaa kuin mitä näkyvyys ja oma kyky valita turvallinen reitti sallivat.

Tarkkaile jatkuvasti rinteissä edessä olevia äkillisiä maaston muutoksia tai esteitä, kuten kivenlohkareet ja kannot, jotka voivat aiheuttaa tasapainon menetyksen ja johtaa ympäripyörähtämiseen.

Älä koskaan käytä ajoneuvoa, elleivät hallintalaitteet toimi normaalisti.

Varmistu peruutettaessa, ettei ajoneuvon takana ole ihmisiä tai esteitä. Etene hitaasti ja vältä äkkikäännöksiä.

BRP suosittelee, että pysyt istuvassa asennossa mönkijässä peruutuksen aikana. Vältä seisomista. Painosi saattaa siirtyä eteenpäin kohti kaasuvipua aiheuttaen odottamattoman kiihdytyksen ja hallinnan menettämisen.

Pysähtyneenä tai pysäköitynä kytkä aina seisontajarru päälle. Tämä on erityisen tärkeää rinteisiin pysäköitäessä. Hyvin jyrkissä rinteissä tai kun ajoneuvo on kuormattu, pyörät on kiiltävä kivillä tai tiilillä. Muista kääntää polttoaineventtiili kiinni-asentoon.

Ylämäkeen ajo

Rakenteensa johdosta tällä ajoneuvolla on erinomainen kiipeämiskyky, jopa siinä määrin, että ajoneuvo pyörähtää ennemmin taaksepäin ympäri kuin menettää pyörien vetovoiman. Maasto-olosuhteissa tulee usein eteen tilanteita, joissa mäen huippu on eroosion vaikutuksesta erittäin jyrkkä. Ajoneuvo pystyy helposti selviytymään tällaisesta tilanteesta. Mutta tällaisessa tapauksessa ajoneuvon etuosan asettuessa sellaiseen asentoon, että sen painopiste siirtyy perän yli, ajoneuvo voi kuitenkin pyörähtää taaksepäin ympäri.

Tilanne on samanlainen, jos ennalta huomaamaton este aiheuttaa ajoneuvon etuosan nousemisen odotettua enemmän. Tällaisessa tapauksessa on syytä valita toinen reitti. Varo näin tehdessäsi sivuttaisliukumista.

On myös viisasta tietää maasto-olosuhteet mäen tai kumpareen toisella puolella. Aivan liian usein siellä on terävä jyrkänne, jota on mahdoton laskeutua.

Alamäkeen ajo

Tämä ajoneuvo pystyy nousemaan jyrkempiä rinteitä ylös kuin mitä se pystyy turvallisesti laskeutumaan. Siksi on oleellista varmistaa ennen kiipeämistä, että alapäin on olemassa turvallinen reitti.

Hidastaminen liukkaassa alamäessä voi aiheuttaa ajoneuvon liukumisen. Ylläpidä tasainen nopeus ja/tai kiihdytä hieman, jotta saat ajoneuvon jälleen hallintaan.

Rinteen poikittaissuuntaisesti ajo

Vältä mahdollisuuksien mukaan tällaista ajoa. Tee se tarvittaessa äärimmäisen varovasti. Sivuttaisajo jyrkissä rinteissä voi aiheuttaa ympäripyörähdysten. Liäksi liukkaalla tai irtonaisella pohjalla voi tapahtua hallitsematonta sivuluisua. Älä

yrityä kääntää ajoneuvoa alamäkeen liukumalla. Vältä esteitä tai painaumuksia, jotka nostavat yhtä ajoneuvon puolta toista korkeammalle, mikä voi johtaa ympäripyörimiseen.

Äkkipudotukset

Tämä ajoneuvo jää "pohjastaan kiinni" ja yleensä pysähtyy, jos etu- tai takapyörät ajetaan äkkipudotuksen yli. Jos pudotus on jyrkkä tai syvä, ajoneuvo syöksyy alas ja pyöriähtää ympäri.

VAROITUS

Älä yritä selvittää äkkijyrkänteiden yli. Peruuta ja valitse toinen reitti.

Ajaminen lumisilla pinnoilla

Käyttöä edeltävää tarkastusta tehtäessä on kiinnitettävä erityistä huomiota niihin ajoneuvon kohtiin, joissa lumi- ja/tai jääkertymät voivat estää valojen ja heijastimien näkymisen, tukkia tuuletusaukot ja häiritä ohjausvipujen ja katkaisimien liikettä. Ennen ATV:n käynnistämistä on tarkistettava, että ohjaus, kaasu- ja jarruvivut sekä polkimet toimivat esteettömästi.

Kun ATV:llä ajetaan lumisella pohjalla, renkaiden pito yleensä huonontuu, jolloin ajoneuvo reagoi eri tavalla kuljettajalta tuleviin hallintaliikkeisiin. Pinnoilla, joilla pito on huono, ohjausvaste on vähemmän napakka ja tarkka, pysähtymismatkat pitenevät ja kiihdytys on hidasta. Hidasta, äläkä "ryntää" kaasulla. Se johtaa vain pyörien luistamiseen ja ajoneuvon mahdolliseen luisuun yliohtautumisen takia. Vältä äkkijarrutusta. Se voi aiheuttaa ajoneuvon luisumisen suorassa linjassa. Paras keino on jälleen vähentää turvallisesti nopeutta ennen ohjausliikettä, jotta ajoneuvo saadaan täysin takaisin hallintaan ennen sen riistäytymistä käsistä.

Kun ajat ATV:llä irtolumen peittämällä pinnalla, ajoneuvon liike tuiskuttaa ilmaan lunta, joka kerääntyy tai sulaa tietyille paljainaleille komponenteille, mukaan lukien pyörivät osat, kuten jarrulevyt. Vesi, lumi tai jää voi vaikuttaa ATV:si jarrujärjestelmän reaktioaikaan. Vaikka ajonopeutta ei tarvitsisi alentaa, käytä jarruja usein estääksesi jään tai lumen kertymisen ja kuivataksesi jarrupalat ja -levyt. Menettelemällä näin pieniriskisissä ajotilanteissa testaat pyörien pidon ja pidät itsesi ajan tasalla siitä, miten ajoneuvo vastaa ohjausliikkeisiin. Pidä astinlaudat, jarru- ja kaasuvivut aina lumettomina ja jäättöminä. Pyyhi lumi säännöllisesti pois istuimelta, käsikahvoista, ajovaloista ja heijastimista.

Lumen alla saattaa olla piilossa kiviä, kantoja tai muita esteitä, ja jos lumi on märkää, se saattaa estää ajamisen kokonaan, koska ajoneuvo juuttuu kiinni tai menettää kaiken pidon loskaisessa lumessa. Katso kauas eteenpäin ja tarkkaile aina näkyviä merkkejä siitä, että lumen alla saattaa olla tällaisia esteitä. Epävarmoissa tapauksissa on aina tehtävä väistöliike. Älä aja jäätyneen vesistön jäällä, ennen kuin olet tarkistanut jään kestävästi turvallisesti ATV:n, sen kuljettajan ja matkustajan sekä kuorman painon. Muista, että tietyn paksuinen jää saattaa kantaa moottorikelkan, mutta ei samanpaineista ATV:tä, koska ATV:n neljän renkaan kosketusalueiden kantava ala on pienempi kuin moottorikelkan jalasten kantava ala.

Ajomukavuuden maksimoimiseksi ja paleltumisvammojen välttämiseksi on aina käytettävä sääolosuhteisiin soveltuvia ajovaatteita ja ATV:n suojavarusteita.

Jokaisen ajomatkan päätteeksi on hyvä puhdistaa lumi- tai jääkertymät ajoneuvon rungosta ja kaikista liikkuvista osista (jarrut, ohjauksen osat, voimansiirtojärjestelmät, hallintalaitteet jne.). Märkä lumi muuttuu jääksi ajoneuvon jäähtyessä ja sitä on vaikeampi poistaa seuraavassa käyttöä edeltävässä tarkastuksessa.

Ajotekniikka

Olosuhteisiin tai taitoihisi nähden liian kova ajo voi aiheuttaa vahingoittumisen. Kaasuta vain riittävästi turvallista etenemistä varten. Tilastot osoittavat, että onnettomuuksia ja loukkaantumisia tapahtuu yleensä kääntyessä liian suurella ajonopeudella. Muista aina, että tämä ajoneuvo on painava! Jos se kaatuu päällesi, voit jäädä loukkuun sen pelkän painon alle. Käytä aina oikeata ajotekniikkaa ja vältä ajoneuvon ympäripyörähtämissä mäissä, epätasaisessa maastossa ja käännöksissä.

Tätä ajoneuvoa ei ole suunniteltu hyppäämistä varten, eikä se pysty vaimentamaan kovien iskujen, kuten hyppäämisen aiheuttamaa energiaa, joka kohdistuu sinuun kuljettajana. "Takapyörillä ajo" voi aiheuttaa ajoneuvon pyörähtämisen päällesi. Kummatkin toimintatavat ovat erittäin riskialttiita ja niitä pitäisi aina välttää.

Ajoneuvon hallinnassa pitämiseksi on molemmat kädet ehdottomasti syytä pitää ohjaukskahvoissa siten, että ne ovat kaikkien hallintalaitteiden ulottuvilla. Sama koskee jalkoja. Vältä mahdolliset sääri- tai jalkavahingot pitämällä jalat koko ajan jalkatuilla. Älä käännä varpaita ulospäin tai auta kääntymistä laittamalla jalkaa ulos, sillä ne voivat osua tai tarttua ohitse kiitäviin esteisiin, tai ne voivat joutua kosketuksiin pyörien kanssa.

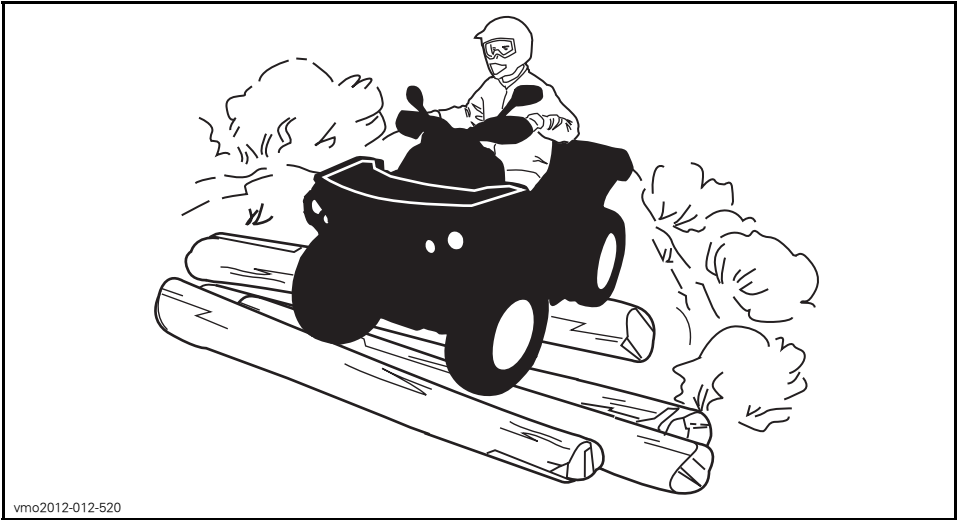

vmo2012-012-520

Vaikka tässä ajoneuvossa on riittävä jousitus, on olemassa ”erittäin tiheää röykkyä” tai muutoin epätasaisia maasto-olosuhteita, jotka tuntuvat epämukavilta ja voivat aiheuttaa selkävaihan. Sen vuoksi on usein ajettava jalkatuilla ”seisten” tai kyykyssä. Hidasta ja pyri vaimentamaan osan iskuista kohdistuvaa energiaa joustamalla jaloillasi.

Tätä ajoneuvoa ei ole suunniteltu teillä tai maanteillä ajoa varten. (Useimmilla paikkakunnilla se on laitonta.) Ajoneuvolla ajo teillä tai maanteillä voi aiheuttaa kolarin toisen ajoneuvon kanssa.

Tämän ajoneuvon renkaat eivät sovi kestopäällistetyllä tiellä ajoon. Tässä ajoneuvossa ei myöskään ole takatasauspyörästöä (takapyörät pyörivät aina samalla nopeudella). Näistä syistä kestopäälliste voi suuresti vaikuttaa ajoneuvon käsitteelyyn ja hallintaan.

Teillä tai pehmeillä penkoilla ajo voi hämmentää muita tielläliikkuja, etenkin jos ajovalot ovat päällä.

Jos on ylitettävä tie, pitäisi ensimmäisenä ajavan jalkautua ajoneuvostaan, tarkkaila ja näyttää ohjeita muille kuljettajille. Viimeisenä tien ylittänyt auttaa sitten ensimmäisenä ajavaa ylittämään tien. Älä aja jalkakäytävillä. Ne on tarkoitettu jalankulkijoille.

Tätä ajoneuvoa ei ole suunniteltu vesistöjen ylittämiseen.

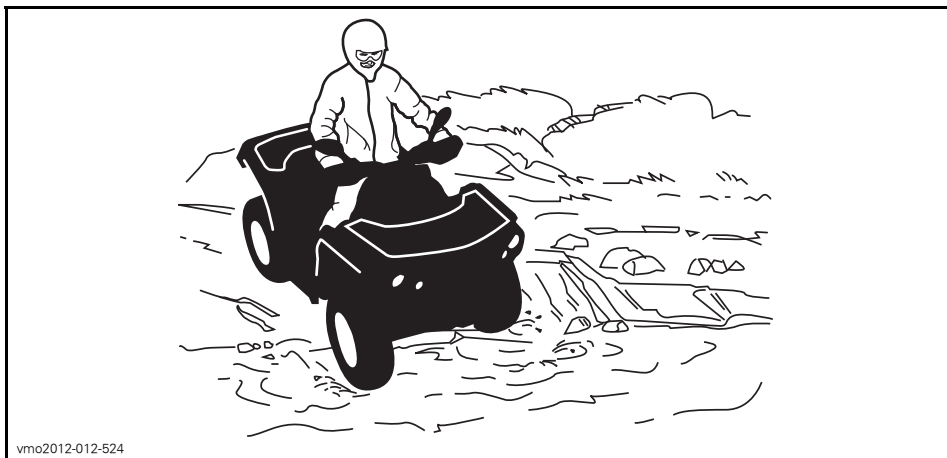

vmo2012-012-524

Märät jarrut vaikuttavat ajoneuvon jarrutuskykyyn. Muista kuivata jarrut jarruttamalla useita kertoja ajettuasi vedessä, mudassa tai lumessa.

Lähellä vesiä voi olla mutaa tai suomaata. Varo äkkinäisiä "monttuja" tai syvyysvaihteluita. Varo myös muita vaaroja, kuten kasvullisuuden osittain peittämät kivenlohkareet, tukit, jne.

Jos tiesi johtaa jäätäneiden vesistöjen yli, varmistu, että jää on tarpeeksi paksua kannattamaan sinut, ajoneuvon ja kuorman. Varo erityisesti avovettä sillä se osoittaa, että jään paksuus vaihtelee. Jos emmit, älä ylitä.

Jää vaikuttaa myös ajoneuvon hallittavuuteen. Hidasta, äläkä "kaasuta äkkinäisesti". Se johtaa vain pyörien luistamiseen ja ATV:n mahdolliseen kiepahtamiseen. Vältä äkkijarrutusta. Tämä voi taas johtaa hallitsemattomaan liukuun ja ajoneuvon kiepahtamiseen. Loskaa pitäisi aina välttää, sillä se voi estää ajoneuvon tai sen hallintalaitteiden toiminnan.

Lumessa ajaminen saattaa heikentää jarrujen jarrutuskykyä. Hidasta nopeus turvalliseksi ja huomioi pitempi jarrutusmatka. Kerääntyvä lumi saattaa muodostaa jäätä tai lunta kasaantuu jarrujen osiin ja hallintalaitteisiin. Käytä jarruja säännöllisesti estääkseen jään tai lumen kerääntymisen. Katso kohdasta Yleiset käyttö- ja turvatoimenpiteet tässä kappaleessa saadaksesi tarkempia tietoja koskien lumessa tai lumisilla pinnoilla ajamista.

Hiekalla ja hiekkadyneillä, tai lumessa ajo on myös ainutlaatuinen kokemus, mutta näiden kohdalla on huomioitava tiettyjä perusvarotoimia. Ajoneuvo voi menettää märässä, syvässä tai hienossa hiekassa/lumessa pyörien vetovoiman, mikä aiheuttaa ajoneuvon liukumisen, kaatumisen tai "pyörien uppoutumisen". Etsi kiinteämpää maata tällaisessa tilanteessa. Paras menetelytapa on jälleen hidastaminen ja olosuhteiden tarkka silmällä pitäminen.

Hiekkadyneillä ajettaessa suositellaan ajoneuvoon kiinnitettäväksi antennityyppistä turvalippua. Tämä helpottaa näkyvyyttä, jolloin muut havaitsevat sinut seuraavan hiekkakummun takaa. Jos näet edessäsi toisen turvalipun, etene

varoen. Koska antennityyppinen turvalippu voi taipua ja ponnahtaa itseesi jos se jää kiinni johonkin, älä käytä sitä sellaisissa paikoissa, joissa on matalalla olevia oksia tai esteitä.

Irtokivillä tai soralla ajaminen on hyvin samanlaista kuin jäällä ajo. Sora ja kivet vaikuttavat ajoneuvon ohjattavuuteen... aiheuttaen mahdollisesti sen liukumista tai keikahtamisen, etenkin jos vauhti on kova. Lisäksi se voi vaikuttaa jarrutusmatkaan. Muista, että "äkinäinen kaasuttaminen" tai liukuminen voivat singota irtokiviä taaksepäin, toista kuljettajaa kohti. Älä koskaan tee sitä tahallasi.

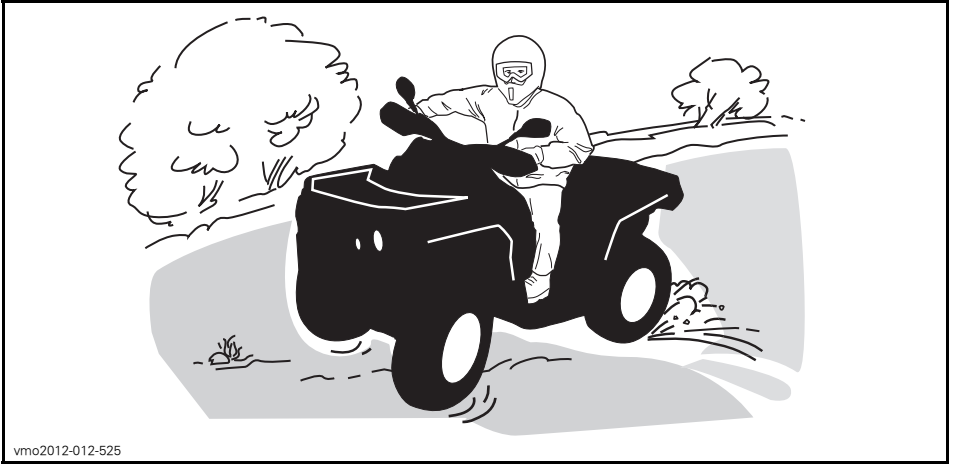

vmo2012-012-525

Jos joudut luistoon tai liukuun, on ehkä parasta kääntää ohjaustanko liu'un suuntaan kunnes saat ajoneuvon jälleen hallintaan. Älä koskaan lukitse jarruja ja pyöriä. Ota huomioon ja noudata kaikkia tiellä olevia merkkejä. Niiden tarkoitus on auttaa sinua ja muita.

"Reitillä" olevat esteet on ylitettävä varoen. Esteitä ovat irtokivet, kaatuneet puut, liukkaat pinnat, aidat, tolpat, penkereet ja painumat. Niitä on syytä välttää aina, kun se on mahdollista. Muista, että jotkut esteet ovat liian suuria tai vaarallisia ylitettäväksi, joten niitä on syytä välttää. Voit ylittää pienet kivet tai kaatuneet puut turvallisesti, lähesty niitä 90°:n kulmassa. Seiso jalkatuilla ja pidä polvet joustavina koukussa. Hidasta nopeus kuitenkin pysähtymättä, älä "kaasuta äkinäisesti". Pidä ohjaustangosta kunnolla kiinni. Siirrä painoasi taaksepäin ja aja eteenpäin. Älä yritä nostaa ajoneuvon etupyöriä maasta. Ota huomioon, että esine voi olla liukas tai voi liikkua sitä ylitettäessä.

Mäissä tai rinteissä ajettaessa on kaksi erittäin tärkeätä seikkaa... varaudu liukkaisiin pintoihin, tai maaston muutoksiin ja esteisiin ja... käytä vartalosi painoa oikein.

Pysähtyneenä tai pysäköitynä kytke aina seisontajarru päälle. Tämä on erityisen tärkeätä rinteisiin pysäköitäessä. Hyvin jyrkissä rinteissä, tai kun ATV on kuormattu, on pyörät kiillattava kivillä tai tiilillä.

Ylämäki

Ennen kuin pyrit ajamaan ylämäkeen, muista seuraavat seikat. Vain kokoneiden kuljettajien tulisi ajaa ylämäkeen. Aloita loivista rinteistä. Aja aina kohtisuoraan ylämäkeen ja idä vartalosi paino edessä, kohti mäenharjannetta. Pidä jalkasi jalkatuilla ja kiihdytä ennen ylämäkeen ajamista. Pyri pitämään tasainen vauhti ja kaasuttamaan tasaisesti välttääksesi kiihdyttämisen. Jyrkkä rinne, maaston vaihtelut tai esteen ylittäminen yhdellä pyörällä saattavat vaikuttaa ajoneuvon vakauteen merkittävästi, koska tällöin ajoneuvon etuosa nousee lisäten kaatumisen vaaraa. Jotkut rinteet ovat liian jyrkkiä, jotta niissä voisi pysähtyä turvallisesti tai pyrkiä ajamaan uudelleen epäonnistuneen ajoyrityksen jälkeen. Pyri välttämään jyrkkiä rinteitä. Ellet ole varovainen, ajoneuvosi voi kaatua tai keikahtaa taaksepäin ajaessasi rinnettä ylöspäin. Jos rinne on liian jyrkkä etkä pääse eteenpäin, tai ajoneuvo alkaa rullata taaksepäin, jarruta, mutta varo ettet rupea luisumaan. Nouse ajoneuvosta pois ja tee "K"-käännös (taaksepäin kävellen, ajoneuvon vierellä, ylämäen puolella ja toinen käsi jarruvivussa. Peruuta ajoneuvoa niin, että sen perä osoittaa ylös mäen harjannetta kohti, aja sitten alamäkeen). Kävele tai nouse ajoneuvosta pois aina ylämäen puolella ja pysy loitolla ajoneuvosta sekä sen pyöristä pyöristä. Älä yritä pitää ajoneuvosta kiinni, jos se alkaa kaatua. Pysy erillään. Älä aja mäenharjanteen yli kovalla vauhdilla. Siellä voi olla esteitä, jopa teräviä äkkipudotuksia.

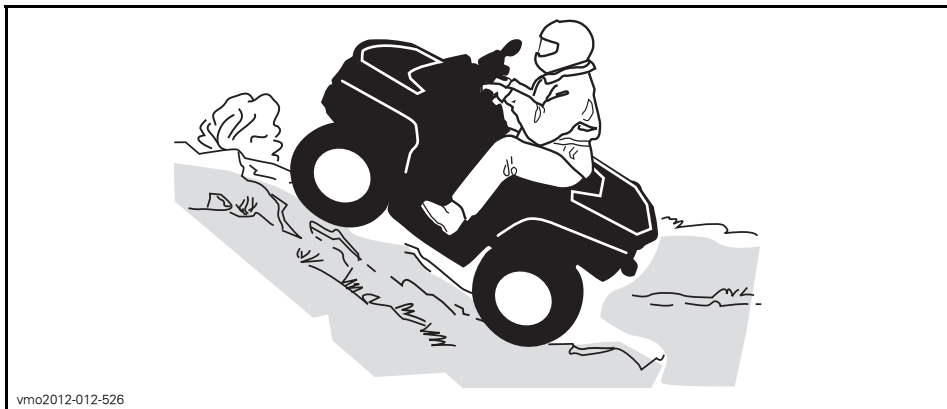

vmo2012-012-526

Alamäki

Pidä vartalosi painopiste takana. Jarruta varovasti ja vältä liukumista. Älä "rollaa" alamäkeen käyttäen yksinomaan moottorijarrutusta tai vapaalla. Pyri välttämään jyrkkiä rinteitä. Ellet ole varovainen, ajoneuvosi voi kaatua tai keikahtaa taaksepäin ajaessasi rinnettä ylöspäin.

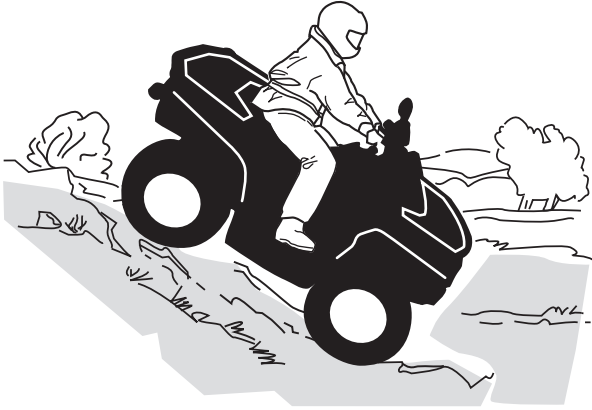

vmo2012-012-523

Rinteen poikittaissuuntaisesti ajo

Tämä on yksi kaikkein riskialttiimmista ajotyyleistä, sillä se voi muuttaa voimakkaasti ajoneuvon tasapainoa. Sitä pitäisi kaikin tavoin välttää. Mikäli niin on kuitenkin välttämättä ajettava, on tärkeätä pitää vartalon paino AINA ylärinteen puolella ja olla valmiina nousemaan ajoneuvosta samalle puolelle pois, mikäli ajoneuvo alkaa kaatua. Älä yritä pysäyttää ajoneuvoa tai estää sen vaurioitumista.



vmo2012-012-527

Tätä käyttäjän käsikirjaa luettaessa on muistettava että:

⚠ VAROITUS

Osoittaa mahdollista vaaratilannetta, joka voi johtaa vakavaan loukkaantumiseen tai kuolemaan, ellei sitä vältetä.

TUOTTEESSA OLEVAT TÄRKEÄT KILVET (KANADA/USA)

Kanada/USA

Riipputarra

Tässä ajoneuvossa on tärkeitä turvallisuuteen liittyviä tietoja sisältävä riippuva lipuke.

Jokaisen henkilön, joka ajaa tätä ajoneuvoa tulisi lukea ja ymmärtää kyseiset ohjeet ennen ajamista.

Y NUORISOMALLI

TÄMÄ ATV ON TARKOITETTU NUOREN KULJETTAJAN VAPAA-AJAN KÄYTTÖÖN AIKUISEN VALVONNASSA

VAIN KULJETTAJALLE - EI MATKUSTAJIA

TÄMÄ Y-LUOKAN ATV (NUORISOMALLI) ON SUUNNITELTU KÄYTETTÄVÄKSI SITEN, ETTÄ SEN MAKSIMI-NOPEUS ON RAJOITETTU.

DS70
(KÄYTTÄJÄN OLTAVA VÄH. 6-VUOTIAS)

RAJOITETTU MAKSIMI-NOPEUS:

16 KM/T (10 MPH) (TEHDASASETUS)

* RAJOITAMATON MAKSIMI-NOPEUS: 24 KM/T (15 MPH)
(AIKUISEN IHMISEN TÄRKEÄSSÄ VALVONNASSA/HARKINNAN MUKAAN)

LUOKAN Y-6+ ATV ON NUORISOMALLI

DS90/DS90X
(KÄYTTÄJÄN OLTAVA VÄH. 10-VUOTIAS)

RAJOITETTU MAKSIMI-NOPEUS:

24 KM/T (15 MPH) (TEHDASASETUS)

* RAJOITAMATON MAKSIMI-NOPEUS: 48 KM/T (30 MPH)
(AIKUISEN IHMISEN TÄRKEÄSSÄ VALVONNASSA/HARKINNAN MUKAAN)

LUOKAN Y-10+ ATV ON NUORISOMALLI

SUOSITTELEMME OSALLISTUMISTA ATV-AJOKURSSILLE. KYSY LISÄTIETOJA KURSSISTA JÄLLEENMYYYJÄLTÄSI.

KYSY JÄLLEENMYYYJÄLTÄSI LISÄTIETOJA ATV-N KÄYTTÖÄ KOSKEVISTA KANSALLISISTA JA PAIKALLISISTA SÄÄNNÖKSISTÄ.

* Katso toimenpide käyttäjän käsikirjasta

TÄTÄ RIIPPUVAA LIPUKETTA EI SAA POISTAA ENNEN MYYNTIÄ.

VAROITUS

ATV:n väärä käyttö voi johtaa VAKAAN HENKILÖVAHINGKOON tai KUOLEMAAN.



KÄYTTÄÄ AINA HYVÄKSYTTÄVÄ KYPÄRÄÄ JA SUOJAVARUSTEITA.



ÄLÄ KOSKAAN AJA YLEISILLÄ TEILLÄ.



ÄLÄ KOSKAAN KULJETA MATKUSTAJIA.



ÄLÄ KOSKAAN KATTA ALKOHOLIN TAI HUUMEIDEN VAIKUTUKSEN ALAISENA

ÄLÄ KOSKAANAJA:

- ilman asianmukaista koulutusta tai ohjeita.
- kykyihin tai olosuhteisiin nähden liian kovalla vauhdilla.
- yleisillä teillä – toisen ajoneuvon kanssa voi sattuua kolari.
- matkustajan kanssa – matkustajat vaikuttavat tasapainoon ja ohjaukseen ja lisäävät riskiä menettää ajoneuvon hallinnan.

MUISTA AINA:

- käyttää oikeata ajotekniikkaa ja välttää ajoneuvon ympärypyrähtämisiä maissa, epätasaisessa maastossa ja käännoksissa.
- välttää asfalttipintoja – asfaltti voi merkittävästi vaikuttaa käsittelyyn ja hallintaan.

LOYDÄ JA LUE KÄSIKIRJA.
NOUDATA KAIKKIA OHJEITA JA VAROITUKSIA.

704 902 024

vmo2010-003-003_en

TYYPILLINEN



TYYPILLINEN

Ajoneuvon varoituskilvet

Lue ja sisäistä kaikkien ajoneuvon varoituskilpien sisältö. Nämä kilvet on kiinnitetty ajoneuvoosi kuljettajan tai sivullisten turvallisuuden vuoksi.

Ajoneuvon varoituskilpiä on pidettävä ajoneuvoon kuuluvina osina. Jos niitä puuttuu tai ne ovat vahingoittuneet, ne voi korvata uusilla ilmaiseksi. Ota yhteys valtuutettuun Can-Am -jälleenmyyjään.

HUOM: Mahdollisissa eroavaisuuksissa tämän käsikirjan ja ajoneuvon tietojen välillä ajoneuvon kilvissä olevat tiedot pätevät.

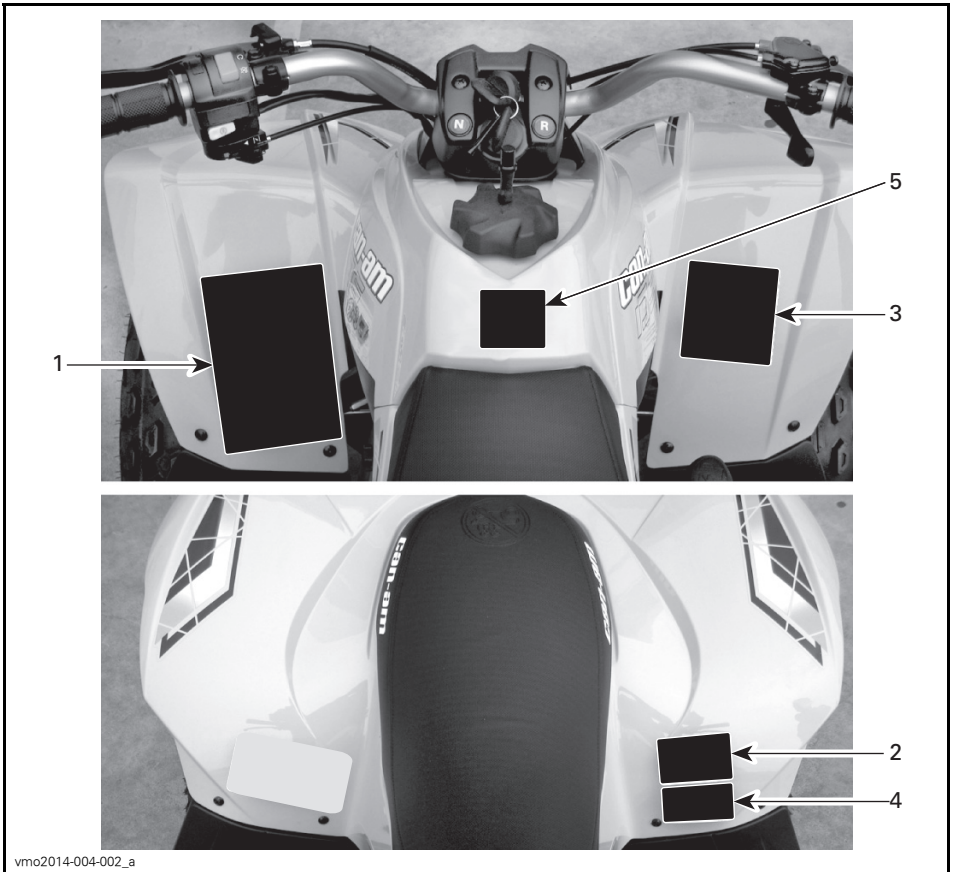

TYYPILLINEN - KILVEN SIJAINTI

VAROITUS

ATV:n väärä käyttö voi johtaa VAKAVAAN vahingoittumiseen tai KUOLEMAAN.



KÄYTÄ AINA
HYVÄKSYTTYÄ
KYPÄRÄÄ JA
SUOJAVARUS-
TEITA.



ÄLÄ KOSKAAN
KÄYTÄ YLEISILLÄ
TEILLÄ.



ÄLÄ KOSKAAN
KULJETA
MATKUSTAJIA.



ÄLÄ KOSKAAN AJA
HUUMEIDEN TAI
ALKOHOLIN
VAIKUTUKSEN
ALAISENA.

ÄLÄ KOSKAAN aja:

- Ilman asianmukaista koulutusta tai ohjeita.
- Kykyihisi tai olosuhteisiin nähden liian kovalla vauhdilla.
- Yleisillä teillä - voi sattua kolari toisen ajoneuvon kanssa.
- Matkustajan kanssa - matkustajat vaikuttavat tasapainoon ja ohjaukseen ja lisäävät riskiä menettää ajoneuvon hallinnan.

AINA:

- Käyttää oikeata ajotekniikkaa ja välttää ajoneuvon ympäröiväntämisistä maissa, epätasaisessa maastossa ja käännöksissä.
- Välttää asfalttipintoja - asfaltti voi suuresti vaikuttaa käsittelyyn ja hallintaan.

**LÖYDÄ JA LUE KÄYTTÄJÄN KÄSIKIRJA. NOUD ATA
KAIKKIA OHJEITA JA VAROITUKSIA.**

vmo2009-003-004_en

KILPI 1

VAROITUS



ÄLÄ KOSKAAN aja matkustajana. Matkustajat voivat aiheuttaa hallinnan menetyksen, josta seuraa VAKAVA VAHINGOITTUMINEN tai KUOLEMA.

704 900 005

V01M07Z

KILPI 2

VAROITUS



Alle 6-vuotiaan henkilön ajaminen tällä ATV:llä lisää hänen riskiään LOUKKAANTUA VAKAVASTI TAI KUOLLA.

Alle 16-vuotias saa ajaa tätä ajoneuvoa ainoastaan aikuisen valvonnassa.

ÄLÄ KOSKAAN anna alle 6-vuotiaan ajaa tällä ATV:llä.

vmo2009-004-002_en

KILPI 3 - DS 70

VAROITUS



Alle 10-vuotiaan henkilön ajaminen tällä ATV:llä lisää hänen riskiään LOUKKAANTUA VAKAVASTI TAI KUOLLA.

Alle 16-vuotias saa ajaa tätä ajoneuvoa ainoastaan aikuisen valvonnassa.

ÄLÄ KOSKAAN anna alle 10-vuotiaan ajaa tällä ATV:llä.

vmo2010-003-004_en

KILPI 3 - DS 90 JA DS 90 X

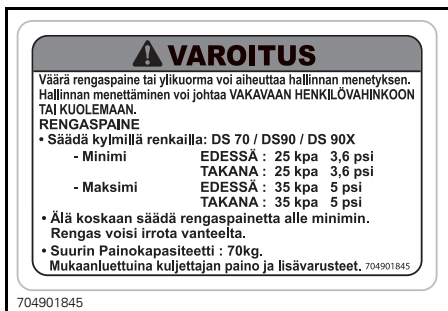

KILPI 4 - TYYPILLINEN



KILPI 9

Kelpoisuuskilvet

Näistä kilvistä ilmenee ajoneuvon hyväksynät.

| | | | |
|--|--|----------------------------------|--|
| ENGINE FAMILY | | MOOTTORISARJA | PÄÄSTÖTIETO TÄSSÄ AJONEUVOSSA ON HYVÄKSYTTY KÄYTETTÄVÄKSI LYIJYTONTÄ BENSIINIÄ, JOKA TÄYTTÄÄ <input type="checkbox"/> U.S. EPA MAASTOAJONEUVOJEN MOOTTOREILLE. EMISSION CONTROL INFORMATION THIS VEHICLE IS CERTIFIED TO OPERATE ON UNLEADED GASOLINE AND MEETS TO <input type="checkbox"/> U.S. EPA FOR ATV SI ENGINES. SEE OPERATOR'S GUIDE FOR MAINTENANCE SPECIFICATIONS KATSO HUOLTOTIEDOT KÄSIKIRJASTA |
| PERMEATION FAMILY | | PERMEATION-TUOTEPERHE | |
| CERTIFICATION STANDARD (FEL) | | TYYPPIHYVÄKSYNTÄ-STANDARDI (FEL) | |
| ENGINE DISPLACEMENT | | MOOTTORIN SYLINTERILÄVUUS | |
| EXHAUST EMISSION CONTROL SYSTEM | | PAKOKAASUJEN HALLINTAJÄRJESTELMÄ | |
| BOMBARDIER RECREATIONAL PRODUCTS INC. | | |  |

vmo2015-500

TYYPILLINEN - SIJAINTI: TAKALOKASUOJAN ALLA



SIJAINTI: ETULOKASUOJA

Teknisiä tietoja sisältävä kilpi

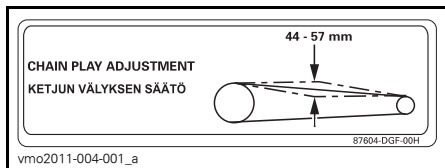

vmo2011-004-001_a

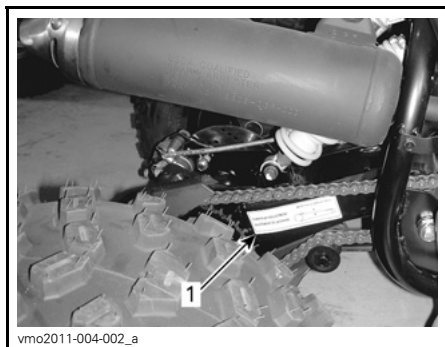

1. Ketjun säätötarran sijainti

TUOTTEESSA OLEVAT TÄRKEÄT KILVET (KAIKKI MUUT MAAT PAITSI KANADA/USA)

Kaikki muut maat paitsi Kanada/USA

Vain DS 90- ja DS 90 X -mallit

Riipputarra

Tässä ajoneuvossa on tärkeitä turvallisuuteen liittyviä tietoja sisältävä riippuva lipuke.

Jokaisen henkilön, joka ajaa tätä ajoneuvoa tulisi lukea ja ymmärtää kyseiset ohjeet ennen ajamista.

VAROITUS

- Löydä ja lue käyttäjän käsikirja. ATV:n väärä käyttö voi johtaa VAKAVAAN VAHINGOITTUMISEEN tai KUOLEMAAN. Noudata kaikkia ohjeita ja varoituksia.
- Käytä aina kuulosuojaimia.
- Käytä aina hyväksytyä kypärää ja suojavarusteita.
- Älä koskaan aja yleisillä teillä.
- Älä koskaan kuljeta matkustajia.
- Älä koskaan aja huumeiden tai alkoholin vaikutuksen alaisena.

Y NUORISOMALLI

TÄMÄ ATV ON TARKOITETTU NUOREN KULJETTAJAN VAPAA-AJAN KÄYTTÖÖN AIKUISEN VALVONNASSA

VAIN KULJETTAJALLE - EI MATKUSTAJIA

TÄMÄ Y-LUOKAN ATV (NUORISOMALLI) ON SUUNNITELTU KÄYTETTÄVÄKSI SITEN, ETTÄ SEN MAKSIMINOEPUUS ON RAJOITETTU.

DS90/DS90X

(KÄYTTÄJÄN OLTAVA VÄH. 10-VUOTIAS)

RAJOITETTU MAKSIMINOEPUUS:

24 KM/T (15 MPH) (TEHDASASETUS)

* RAJOITAMATON MAKSIMINOEPUUS: 48 KM/T (30 MPH)

(AIKUISEN IHMISEN TARKASSA

VALVONNASSA/HARKINNAN MUKAAN)

LUOKAN Y-10+ ATV ON NUORISOMALLI

SUOSITTELEMME OSALLISTUMISTA
ATV-AJOKURSSILLE. KYSY LISÄTIETOJA
KURSSISTA JÄLLEENMYYJÄLTÄSI.

KYSY JÄLLEENMYYJÄLTÄSI LISÄTIETOJA ATV:N
KÄYTTÖÄ KOSKEVISTA KANSALLISISTA JA P
AIKALLISISTA SÄÄNNÖKSISTÄ.

* Katso toimenpide käyttäjän käsikirjasta

TÄTÄ RIIPPUVAA LIPUKETTA EI SAA POISTAA ENNEN MYYNTIÄ.

704905262

704905262

TYYPILLINEN

AJONEUVON MOOTTORIN KUVAUS:

XXXXX

EPA-VARMENNETTU

NER (NORMALISOITU PÄÄSTÖARVO) =

0-10 ASTEIKKOLLA, 0 OLLESSA PUHTAIN

* EI SAA POISTAA ENNEN MYYNTIÄ



704901107

vmo2006-005-009_en

TYYPILLINEN - KOSKEE MALLIA, JOKA ON HYVÄKSYTTY USA:N EPA-STANDARDIEN MUKAISESTI

Ajoneuvon varoituskilvet

Lue ja sisäistä kaikkien ajoneuvon varoituskilpien sisältö. Nämä kilvet on kiinnitetty ajoneuvoosi kuljettajan tai sivullisten turvallisuuden vuoksi.

Ajoneuvon varoituskilpiä on pidettävä ajoneuvoon kuuluvina osina. Jos niitä puuttuu tai ne ovat vahingoittuneet, ne voi korvata uusilla ilmaiseksi. Ota yhteys valtuutettuun Can-Am -jälleenmyyjään.

HUOM: Mahdollisissa eroavaisuuksissa tämän käsikirjan ja ajoneuvon tietojen välillä ajoneuvon kilvissä olevat tiedot pätevät.

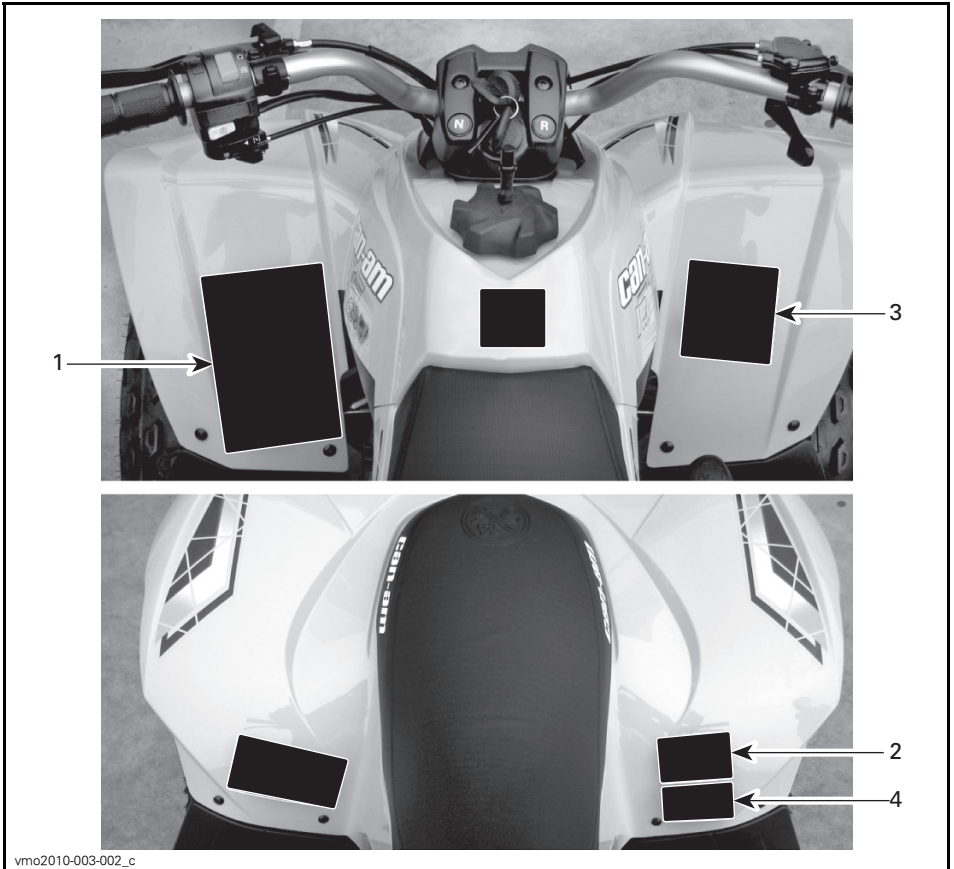

vmo2010-003-002_c

TYYPILLINEN - KILVEN SIJAINTI

Kilpi 1

VAROITUS

- Löydä ja lue käyttäjän käsikirja. ATV:n väärä käyttö voi johtaa VAKAAN VAHINGOITTUMI-SEEN tai KUOLEMAAN. Noudata kaikkia ohjeita ja varoituksia.
- Käytä aina kuulosuojaimia.
- Käytä aina hyväksyttyä kypärää ja suojarusteita.
- Älä koskaan aja yleisillä teillä.
- Älä koskaan kuljeta matkustajia.
- Älä koskaan aja huumeiden tai alkoholin vaikutuksen alaisena.

704903727A

KILPI 1

Kilpi 2

VAROITUS

- Etsi ja lue käyttäjän käsikirja.
- Älä KOSKAAN kuljeta matkustajaa.

704903684

KILPI 2

Kilpi 3

VAROITUS

Mikäli olet alle 10-vuotias, tällä ATV:llä ajaminen lisää riskiä VAHINGOITTUA VAKAVASTI tai KUOLLA. ÄLÄ KOSKAAN aja tällä ATV:llä, jos olet alle 10-vuotias.

704903805A

KILPI 3

Kilpi 4**VAROITUS**

- Löydä ja lue käyttäjän käsikirja.
- Ylikuormitus tai väärä rengaspaine voi aiheuttaa ajoneuvon hallinnan menetyksen ja siten **VAKAVAN LOUKKAANTUMISEN** tai **KUOLEMAN**.
- Pidä rengaspaine **AINA** ilmoitellulla tasolla.
- Älä koskaan ylitä kuormauskapasiteettia 70 kg, joka sisältää kuljettajan ja lisävarusteiden painon.

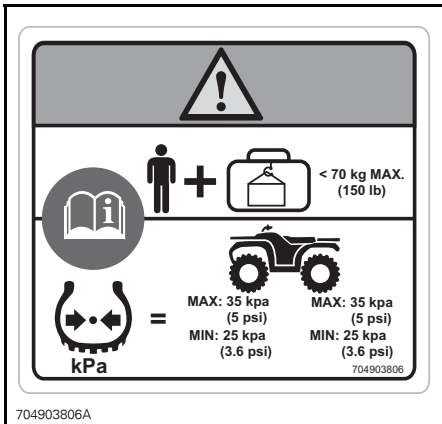
**KILPI 4**

Kelpoisuuskilvet

Näistä kilvistä ilmenee ajoneuvon hyväksynnät.

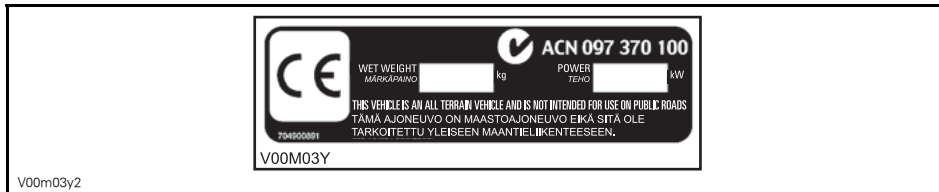

V00m03y2

SIJAINTI: RUNGON OIKEANPUOLIMMAINEN ALEMPI PUTKI

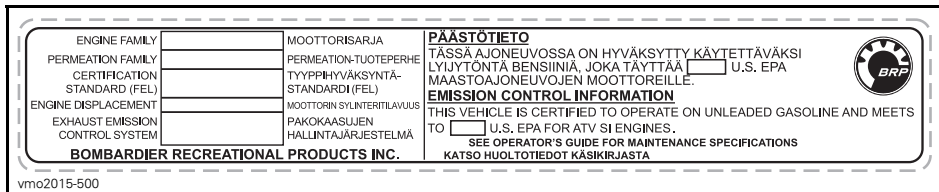

vmo2015-500

TYYPILLINEN - KOSKEE MALLIA, JOKA ON HYVÄKSYTTY USA:N EPA-STANDARDIEN MUKAISESTI - SIJAINTI: TAKALOKASUOJAN ALLA

Teknisiä tietoja sisältävä kilpi

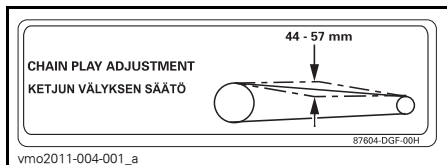

vmo2011-004-001_a

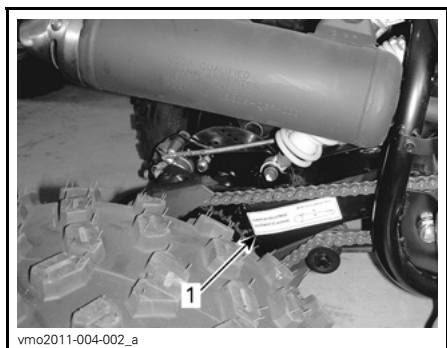

vmo2011-004-002_a

1. Ketjun säätötarran sijainti

AJONEUVON TIEDOT

HALLINTALAITTEET/MITTARIT/VARUSTEET



vmo2010-003-101_b

TYYPILLINEN

HUOM: Tässä osassa kuvataan ajoneuvosi eri hallintalaitteiden perustointoja. Katso lisätietoja tietyn hallintalaitteen käytöstä joidenkin toisten laitteiden yhteydessä **KÄYTTÖOHJEISTA** edempänä tässä osassa.

1) Kaasuvipu

Kaasuvipu sijaitsee ohjaustangon oikealla puolella.

Painamalla sitä eteenpäin moottorin käyntinopeus kasvaa, jolloin vaihteisto voidaan vaihtaa valitulle vaihteelle.

Kun se vapautetaan, moottorin käyntinopeuden pitäisi palata automaattisesti tyhjäkäynnille, jolloin ajoneuvon vauhti vähitellen hidastuu.

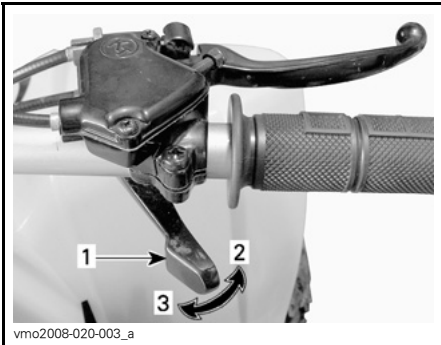

TYYPILLINEN

1. Kaasuvipu
2. Kiihdytys
3. Hidastus

VAROITUS

Tarkasta kaasuvivun toiminta ennen moottorin käynnistämistä. Ellei kaasuvipu toimi esteettömästi ja tasaisesti, tarkasta mikä sen aiheuttaa. Korjaa ongelma ennen ajoneuvolla ajamista. Ota yhteys valtuutettuun jälleenmyyjäsi, ellei voit ratkaista ongelmaa itse.

Nopeuden rajoitin

Tässä ajoneuvossa on säädettävä nopeuden rajoitinruuvi kaasuvivun kotelossa. Nopeuden rajoitin estää kaasua aukeamasta kokonaan silloinkin, vaikka kaasuvipu painetaan täysin pohjaan. Näin nopeuden rajoitin rajoittaa käytettävissä olevaa moottorin tehoa ja ajoneuvon nopeutta.

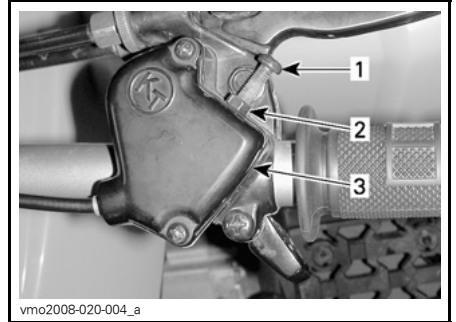

TYYPILLINEN

1. Nopeuden rajoitinruuvi
2. Lukkomutteri
3. Kaasuvivun vajerin kotelo

VAROITUS

Vanhempien tulisi aina rajoittaa suurinta ajonopeutta siten, että lapsi kykenee käyttämään ajoneuvoa turvallisesti. Älä koskaan anna lapsen itse säätää nopeutta rajoitinruuvien avulla.

BRP suosittelee, että kaikki aloittelevat kuljettajat ajavat niin, että nopeuden rajoitinruuvi rajoittaa ajonopeutta kunnes he ovat oppineet käsittelemään ATV:tä.

Vanhemmat voivat säätää nopeuden rajoitinruuvia asteittain auki nostaakseen maksimijonopeutta sen mukaan, kuinka aloitteleva kuljettaja oppii käyttämään ajoneuvoaan. Katso seuraavaa taulukkoa.

| NOPEUDEN SÄÄTÄMINEN | DS 70 | DS 90 JA DS 90 X |
|---------------------------------|---------|------------------|
| Tehtaan asettama nopeusrajoitus | 16 km/h | 24 km/h |
| Suurin rajoittamaton nopeus | 24 km/h | 48 km/h |

VAROITUS

Ajettaessa alamäkeen painovoima saattaa kasvattaa ajoneuvon nopeuden nopeuden rajoitinruuvilla säädettyä nopeutta suuremmaksi.

VAROITUS

Nopeuden rajoitinruuvien väärä säätö saattaa vaurioittaa kaasuvaijeria ja huonontaa kaasuvaijerin toimintaa. Säättösuositusten noudattamatta jättäminen voi aiheuttaa onnettomuuden.

Löysää lukkomutteri ja kierrä sitten nopeuden rajoitinruuvia rajoittaaksesi ajonopeutta. Ruuvien kiertäminen myötäpäivään pienentää kaasuvivun painumisetäisyyttä (välystä) ja sen kiertäminen vastapäivään kasvattaa kaasuvivun painumisetäisyyttä.

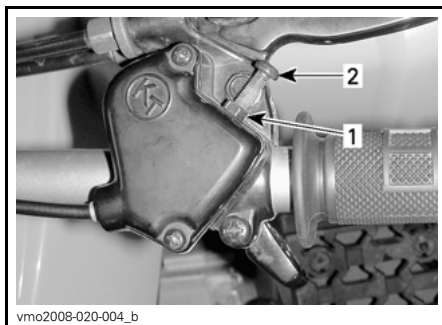

1. Lukkomutteri
2. Nopeuden rajoitinruuvi

Kun haluat säätää ajoneuvon suurimman sallitun ajonopeuden, säädä kaasuvivun painumisetäisyydeksi (välys) 9 mm.

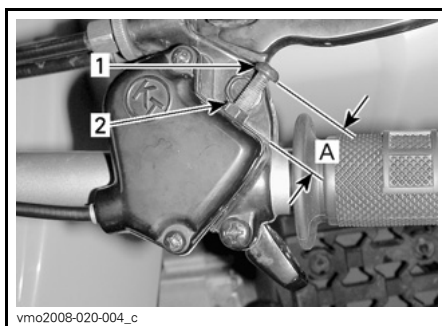

1. Nopeuden rajoitinruuvi
2. Lukkomutteri
- A. Kaasuvivun suurin sallittu painumisetäisyyden (välyksen) säätö 9 mm

2) Oikeanpuoleinen jarruvipu

Oikeanpuoleinen jarruvipu sijaitsee ohjaustangon oikealla puolella.

Painettaessa etujarru jarruttaa. Vapauttaessa jarruvivun pitäisi automaattisesti palata alkuperäiseen asentoonsa. Jarrutusteho on suhteessa voimaan, jolla vipua painetaan.

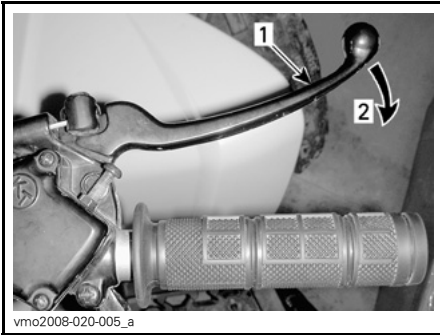

vmo2008-020-005_a

TYYPILLINEN

1. Jarruvipu
2. Jarruttaminen

3) Vasen jarruvipu

Vasen jarruvipu sijaitsee ohjaustangon vasemmalla puolella.

Painettaessa takajarru jarruttaa. Vapautettaessa jarruvivun pitäisi automaattisesti palata alkuperäiseen asentoonsa. Jarrutusteho on suhteessa voimaan, jolla vipua painetaan.

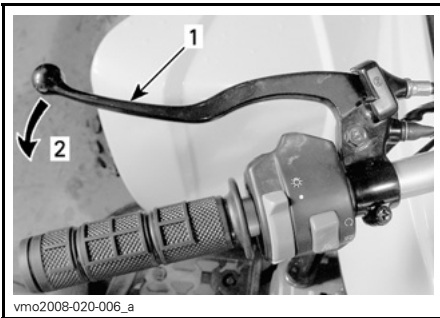

vmo2008-020-006_a

TYYPILLINEN

1. Jarruvipu
2. Jarruttaminen

4) Seisontajarru

Seisontajarru sijaitsee ohjaustangon vasemmalla puolella.

Lukitus estää ajoneuvon liikkumisen. Kytke päälle aina kuljetuksen aikana tai kun ajoneuvo ei ole käytössä.

VAROITUS

Käytä seisontajarrua aina kun ajoneuvo ei ole käytössä.

VAROITUS

Varmistu, että pysäköintijarru on kokonaan pois päältä ennen ajoneuvon käyttöä. Jos jarruvipua painetaan ajon aikana jatkuvasti, tämä voi vaurioittaa jarrujärjestelmää ja aiheuttaa jarrutustehon menetyksen ja/tai tulipalon.

Pysäköintijarrun kytkeminen: Paina VASEN jarruvipu alas ja pidä se siinä asennossa kytkiessäsi vivun lukon, vapauta sitten vipu vasten lukkoa. Jarruvipu on puristuneena ja jarrut vaikuttavat takajarruun(-jarruihin).

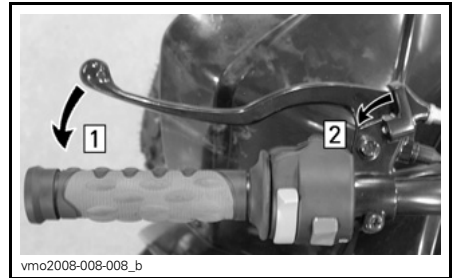
DS 70 ja DS 90

vmo2008-008-008_b

TYYPILLINEN — VASEN JARRUVIPU

Askel 1: Paina jarruvipua ja pidä se painettuna
Askel 2: Kytke vivun lukko

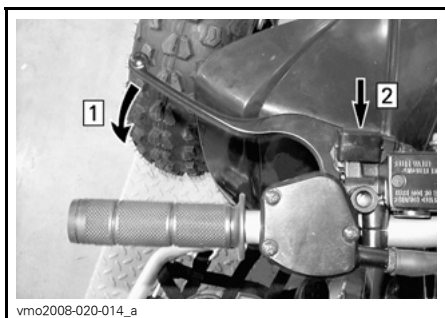
Vain DS 90 X

vmo2008-020-014_a

VASEN JARRUVIPU

Askel 1: Paina jarruvipua ja pidä se painettuna
Askel 2: Työnnä vivun lukkoa

Kaikki mallit

Pysäköintijarrun vapauttaminen:
Paina jarruvipua. Vivun lukon pitäisi automaattisesti palata alkuperäiseen asentoonsa. Jarruvivun pitäisi palata vapaaseen asentoon. Vapauta aina seisontajarru ennen ajamista.

5) Vaihdevipu

Kolmiasentoinen vaihdevipu sijaitsee ajoneuvon oikealla puolella lähellä moottoria.

ILMOITUS Pysäytä ajoneuvo aina kokonaan ja laita jarrut päälle ennen vaihdevivun siirtämistä.

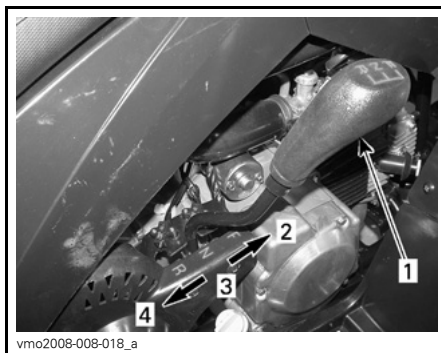

vmo2008-008-018_a

VAIHDEVIVUN VAIHTAMISKUVIO

1. Vaihdevipu
2. Eteenpäin (F)
3. Vapaa(lla) (N)
4. Peruutus(vaihde) (R)

Vaihteen vaihtamista varten pysäytä ajoneuvo kokonaan, paina jarruja ja siirrä sitten vipu haluttuun asentoon. Älä siirrä vipua väkisin.

VAROITUS

Varmista, ettei takana ole esteitä tai ihmisiä ennen ajoneuvolla peruuttamista. Istu istuimella peruuttaessasi.

F: Eteenpäin

Tämä on normaali ajonopeusalue. Sillä ajoneuvo saavuttaa maksiminopeutensa.

N: Vapaalla

Tämä asento vapauttaa vaihteiston ja mahdollistaa ajoneuvon liikuttamisen omin voimin tai hinaamisen.

R: Peruutus

Tällä vaihteella ajoneuvolla pääsee peruuttamaan.

VAROITUS

Ennen ajoneuvolla peruuttamista varmista, ettei takana ole esteitä tai ihmisiä. BRP suosittelee, että pysyt istuvassa asennossa. Vältä seisomista. Painosi saattaa siirtyä eteenpäin kohti kaasuvipua aiheuttaen odottamattoman kiihdytyksen ja hallinnan menettämisen.

6) Monitoimikatkaisin

Monitoimikatkaisin sijaitsee ohjauksen vasemmalla puolella.

Monitoimikytkimen hallintalaitteet ovat:

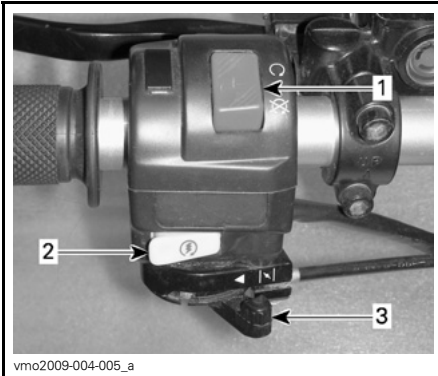

1. Moottorin hätäkatkaisin
2. Moottorin käynnistyspainike
3. Rikastinvipu

Moottorin hätäkatkaisin

Tätä kytkintä voidaan käyttää moottorin pysäyttämiseen ja hätäkeinona.

HUOM: Vaikka moottori voidaankin pysäyttää kääntämällä avain virtalukossa POIS-asentoon, suosittelemme, että moottori pysäytetään moottorin hätäkatkaisin asettamalla se asentoon SEIS.

Pysäytä moottori vapauttamalla kaasuvipu kokonaan ja asettamalla sitten moottorin hätäkatkaisin asentoon SEIS.

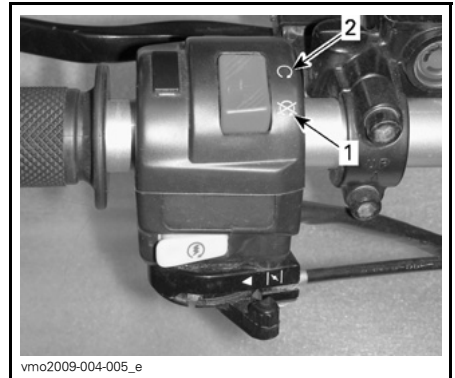
**TYYPILLINEN - MOOTTORIN HÄTÄKATKAISIN**

1. SEIS-asento
2. KÄY-asento

Moottorin käynnistyspainike

Käynnistä moottori asettamalla moottorin hätäkatkaisin KÄY-asentoon.

Paina VASEN jarruvipu pohjaan ja pidä sitä painettuna.

Paina ja pidä alhaalla moottorin käynnistyspainiketta. Vapauta se heti, kun moottori on käynnistynyt.

Tätä käyttäjän käsikirjaa luettaessa on muistettava että:

VAROITUS

Osoittaa mahdollista vaaratilannetta, joka voi johtaa vakavaan loukkaantumiseen tai kuolemaan, ellei sitä vältetä.



1. Moottorin käynnistyspainike

Rikastinvipu (ryppy)

Tässä laitteessa on säädettävä vipu moottorin kylmäkäynnistyksen helpottamista varten.

POIS-asentoa käytetään moottorin ollessa lämmin.



POIS-ASENTO

Rikastinvivun täysin päällä -asentoa käytetään moottorin ollessa kylmä.



RIKASTIN TÄYSIN AUKI

Muita POIS- ja TÄYSIN PÄÄLLÄ-asentojen välisiä asentoja käytetään moottorin lämpötilasta riippuen.

7) Merkkivalot

Merkkivalot sijaitsevat lähellä ohjautangon keskikohtaa.

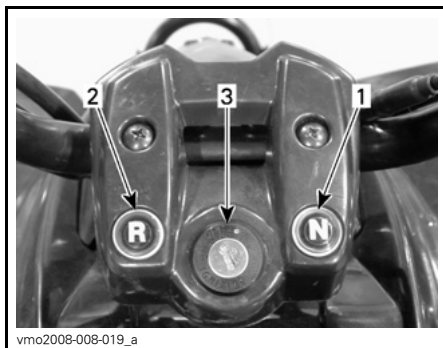

TYYPILLINEN

1. Vapaa(lla) (N)
2. Peruutus(vaihde) (R)
3. Virtalukko

Vapaalla-merkkivalo (VIHREÄ)



Valon palaminen osoittaa vaihteen olevan vapaalla.

Peruutuksen merkkivalo (PUNAINEN)



Valon palaminen osoittaa vaihteen olevan peruutusasennossa.

8) Virtalukko

Virtalukko sijaitsee ohjaustangon keskellä.

Se on avaimella toimiva kaksiasentoisen katkaisin: POIS ja PÄÄLLÄ.

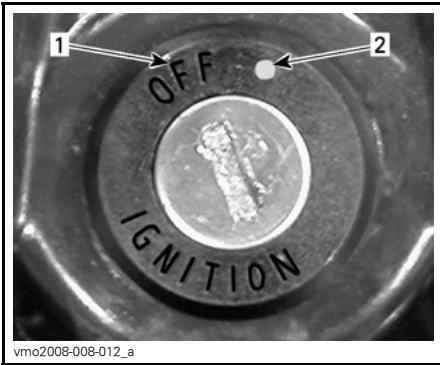

vmo2008-008-012_a

VIRTUALUKKO

1. POIS PÄÄLTÄ -asento
2. PÄÄLLÄ-asento

Laita avain kytkimeen ja käännä se PÄÄLLÄ-asentoon. Avaimen saa pois käänntämällä se ensin POIS -asentoon.

HUOM: Vaikka moottori voidaankin pysäyttää käänntämällä avain virtalukossa POIS-asentoon, suosittelemme, että moottori pysäytetään moottorin hätäkatkaisimella. Käännä virtalukko POIS-asentoon aina pysäytettyäsi moottorin.

9) Polttoaineventtiili

Polttoaineventtiili sijaitsee ajoneuvon VASEMMALLA puolella, moottorin lähellä.

Se on kolmiasentoinen kiertoventtiili: POIS, PÄÄLLÄ, VARA Kierrä venttiiliä niin, että sen nuoli osoittaa haluamaasi asentoa.

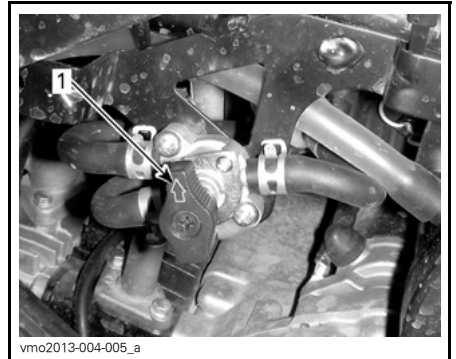

vmo2013-004-005_a

AJONEUVON VASEN PUOLI

1. Linjaa tämä nuoli haluttuun asentoon

ILMOITUS Ellei polttoaineventtiiliä ole kunnolla avattu, polttoaine ei pääse virtaamaan kunnolla. Varmistu, että venttiili on moottorin käydessä täysin auki.

Tätä käyttäjän käsikirjaa luettaessa on muistettava että:

VAROITUS

Osoittaa mahdollista vaaratilannetta, joka voi johtaa vakavaan loukkaantumiseen tai kuolemaan, ellei sitä vältetä.

POIS PÄÄLTÄ

Pysäyttää polttoaineen syötön kaasuttimeen.

ILMOITUS Kierrä venttiili asentoon POIS PÄÄLTÄ heti moottorin sammuttua.

PÄÄLLÄ

Päästää polttoaineen kaasuttimeen. Tämä on normaali asento kun ajoneuvoa käytetään.

Vara

Kun polttoaine on loppunut polttoainesäiliöstä (venttiilin ollessa PÄÄLLÄ-asennossa), on pieni hätävara polttoainetta käytettävissä kääntämällä osoitin VARA-asentoon. Käytä asentoa VARA vain, kun PÄÄLLÄ-osa on tyhjä.

Kun varasäiliö on käytössä, suorita mahdollisimman nopeasti tankkaus. Tankkauksen jälkeen muista kääntää venttiili takaisin PÄÄLLÄ-asentoon.

10) Istuimen salpa

Sijaitsee takalokasuojan alla, lähellä takapuskuria. Avaamalla sen saat poistettua istuimen, jolloin pääset moottoritilaan käsiksi. Vapauta istuin vetämällä nupista.



TYYPILLINEN

1. Istuimen vapautusnuppi

Istuimen poisto

Vedä salpaa samalla kun nostat varovasti istuimen takaosaa. Vedä istuinta taaksepäin ja irrota se sitten.

Istuimen asennus

Aseta edessä olevat kielet rungossa oleviin koukkuihin. Kun istuin on paikallaan, paina istuinta reilusti alas, jolloin salpa lukkiutuu.

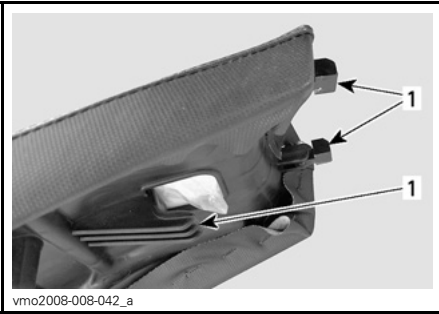

1. Istuimen salvat

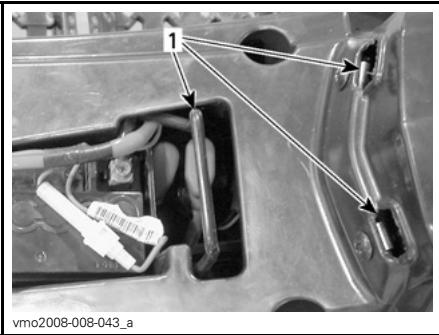

1. Koukut

VAROITUS

Varmista, että istuimen salpa on kunnolla kiinni ennen liikkeelle lähtöä.

11) Työkalusarja

Työkalusarja sijaitsee istuimen alla moottoritilan päällä ja siinä on perushuoltoa varten tarvittavat työkalut.

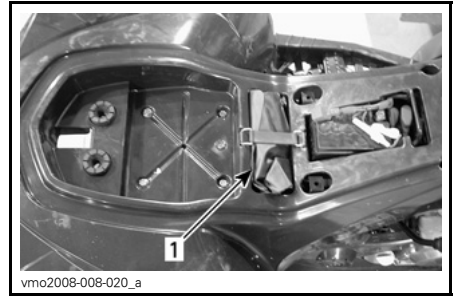

1. Työkalusarja

12) Etusäilytyslokero

Kätevä lokero henkilökohtaisten tavaroiden kuljettamiseen.

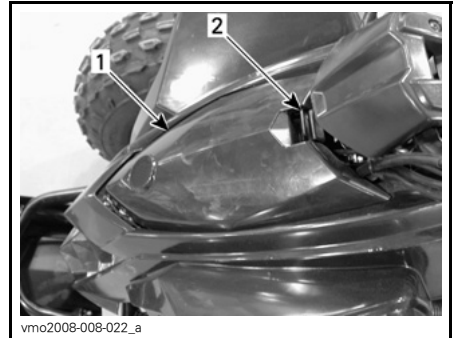

TYYPILLINEN

1. Etusäilytyslokero
2. Kannen salpa

Avataksesi säilytyslokeron vedä salvastavasta varovasti ja pidä sitä sitten paikoillaan samalla kantta nostaen.



vmo2008-008-023_a

TYYPILLINEN

! VAROITUS

Moottorin käydessä aseta vaihde aina VAPAA-asentoon ja kytke seisontajarru päälle ennen kannen avaamista. Älä koskaan jätä raskaita tai irrallisia rikkimeneviä esineitä säilytyslokeroon. Salpaa aina kansi ennen liikkeellelähtöä.

Tätä käyttäjän käsikirjaa luettaessa on muistettava että:

! VAROITUS

Osoittaa mahdollista vaaratilannetta, joka voi johtaa vakavaan loukkaantumiseen tai kuolemaan, ellei sitä vältetä.

POLTTOAINE

Polttoainevaatimukset

ILMOITUS Käytä aina tuoretta bensiiniä. Bensiini hapettuu; siitä johtuu oktaaniluvun ja haihtuvien yhdisteiden väheneminen, ja pihkan sekä hartsin muodostuminen, mitkä voivat vahingoittaa polttoainejärjestelmää.

Polttoaineen sisältämät alkoholiseokset vaihtelevat maittain ja alueittain. Ajoneuvosi on suunniteltu toimimaan suositelluilla polttoaineilla, mutta ota kuitenkin huomioon seuraavat seikat:

- Sellaisen polttoaineen käyttöä, joka sisältää alkoholia lainsäädännön määrittelemää prosenttimäärää enemmän, ei suositella, ja se voi aiheuttaa seuraavia ongelmia polttoainejärjestelmän komponenteissa:
 - Käynnistymis- ja käyntivaikeudet.
 - Kumi- tai muoviosien rapistuminen.
 - Metalliosien korroosio.
 - Moottorin sisäisten osien vaurioituminen.
- Tarkista usein, esiintyykö polttoainevuotoja tai muita polttoainejärjestelmän poikkeamia, jos epäilet, että bensiinissä on alkoholia enemmän kuin määräykset sallivat.
- Alkoholin ja polttoaineen seokset keräävät kosteutta, joka voi aiheuttaa polttoaineen faasien erkautumista ja vaikuttaa moottorin suorituskykyyn tai vaurioittaa sitä.

Suosittelu polttoaine

Käytä normaalia lyijytöntä polttoainetta, jonka oktaaniluokitus on AKI (R+M)/2 oktaaniluku 87, tai RON-luokitus oktaaniluku 92.

ILMOITUS Älä koskaan kokeile muilla polttoaineilla. Jos käytetään sopimatonta polttoainetta, moottorin polttoainejärjestelmä voi vaurioitua.

ILMOITUS ÄLÄ käytä polttoainetta, joka on pumpuissa, joissa on merkintä E85.

Yhdysvaltain EPA-säädökset kieltävät E15-polttoaineen käytön.

Tankkaaminen

VAROITUS

- Älä anna lasten lisätä polttoainetta ajoneuvoon.
- Pysäytä aina moottori ennen tankkaamista. Avaa korkki hitaasti.
- Mikäli havaitset paine-eron (polttoainesäiliön korkkia avattaessa kuuluu viheltävä ääni), tarkastuta ja/tai korjauta ajoneuvo ennen kuin jatkat sen käyttämistä.
- Polttoaineen höyryt ovat tuleharkkaa ja räjähdysvaarallista materiaalia tietyissä olosuhteissa.
- Älä koskaan käytä polttoainemäärän tarkistamiseen avointa liekkiä.
- Älä tupakoi äläkä päästä lähistölle avotulta tai kipinöitä.
- Työskentele aina hyvin ilmastoitussa tilassa.
- Älä koskaan täytä polttoainesäiliötä piripintaan ennen ajoneuvon viemistä lämpimään. Lämpötilan noustessa polttoaine laajenee ja saattaa vuotaa yli.
- Pyyhi ajoneuvosta aina ylivuotanut polttoaine tai öljy pois.

1. Sammuta moottori.
2. Älä anna kenenkään jäädä ajoneuvoon tankkaamisen ajaksi.
3. Kierrä polttoainesäiliön korkki auki vastapäivään.

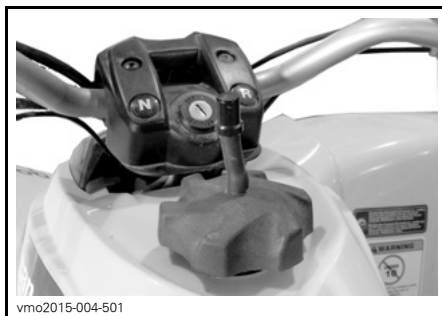

TYYPILLINEN — POLTTOAINESÄILIÖN KANSI

4. Aseta suppilo täyttöputkeen
5. Lisää polttoainetta hitaasti, jotta säiliössä oleva ilma pääsee ulos eikä polttoaine pääse virtaamaan takaisin. Varo ettei polttoainetta vuoda ulos.
6. Lopeta täyttäminen kun polttoaine saavuttaa täyttöaukon kaulan pohjan. **Älä täytä yli.**
7. Kiristä polttoainesäiliön korkki myötäpäivään kunnolla kiinni.

SISÄÄNAJOVAIHE

Käyttö sisäänajovaiheessa

Ajoneuvo tarvitsee 10 tunnin sisäänajon ennen kuin sillä ajetaan jatkuvasti täydellä kaasulla.

Sisäänajovaiheen jälkeen valtuutetun BRP-jälleenmyyjään, korjaamon tai valitsemasi henkilön on tarkastettava ajoneuvosi. Katso osa *HUOLTOTIEDOT*.

Moottori

Sisäänajovaiheessa:

- Älä aja täydellä kaasulla
- Aja korkeintaan 3/4-kaasulla
- Vältä jatkuvia kiihdytyksiä
- Vältä ajamista pitkään matkanopeudella
- Älä anna moottorin ylikuumentua.

On kuitenkin hyvä suorittaa sisäänajon aikana lyhyitä kiihdytyksiä sekä vaihdella ajonopeutta.

Jarrut

VAROITUS

Uudet jarrut toimivat täydellä tehollaan vasta niiden sisäänajovaiheen (kiillotusvaihe) jälkeen. Pysäytä ajoneuvo täysin vähintään 50 kertaa, jotta jarrujen pinta kiillottuu hyvin. Säädä jarrut tarvittaessa uudelleen. Katso kohdat *ETUJARRUVAIJERIN SÄÄTÄMINEN* ja *TAKAJARRUVIVUN SÄÄTÄMINEN*.

Hihna

Uutta hihnaa on sisäänajettava 50 km.

Sisäänajovaiheessa:

- Vältä voimakasta kiihdytystä ja jarrutusta
- Älä vedä kuormaa
- Älä aja suurella matkanopeudella.

KÄYTTÖOHJEET

Moottorin käynnistäminen (perusmenetelmä)

VAROITUS

Suorita aina käyttöä edeltävät tarkastukset osan *TURVALLISUUS-TIETOJA* mukaisesti ennen kuin käytät ajoneuvoa. Tarkista oleellisten hallintalaitteiden toiminnot, turvallisuusominaisuudet ja mekaaniset rakenteet ennen käynnistämistä.

Vaihdevivun on oltava asennossa VA-PAA.

Työnnä avain virtalukkoon ja käännä se PÄÄLLÄ-asentoon.

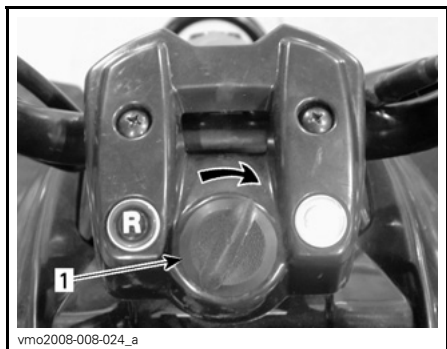

TYYPILLINEN — KÄÄNNÄ PÄÄLLÄ-ASENTOON
1. Virtalukko

Aseta moottorin hätäkatkaisin KÄY-asentoon.

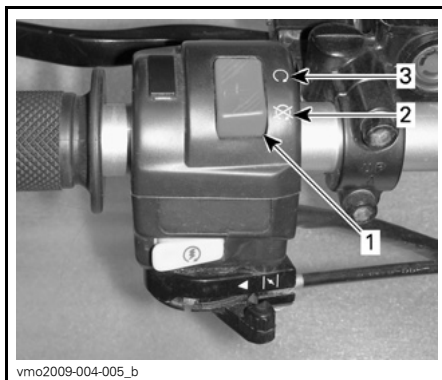

1. Moottorin hätäkatkaisin
2. POIS PÄÄLTÄ -asento
3. KÄY-asento

Katso kohta **MOOTTORIN KÄYNNISTÄMINEN RIKASTIMEN AVULLA.**

Paina VASEN jarruvipu pohjaan ja pidä sitä painettuna.

Paina moottorin käynnistuspainiketta ja pidä painettuna, kunnes moottori käynnistyy.



1. Moottorin käynnistuspainike

ILMOITUS Älä paina käynnistyspainiketta 10 sekuntia kauempaa. Pidä tauko käynnistysyritysten välillä, jotta käynnistinmoottori ehtii jäähtyä. Huomioi akku, ettet tyhjenä virtaa siitä.

HUOM: Moottorin käynnistystä voi nopeuttaa käyttämällä kaasua. Paina hieman kaasuvipua. Jos sitä painaa liikaa, rikastinjärjestelmä ei toimi.

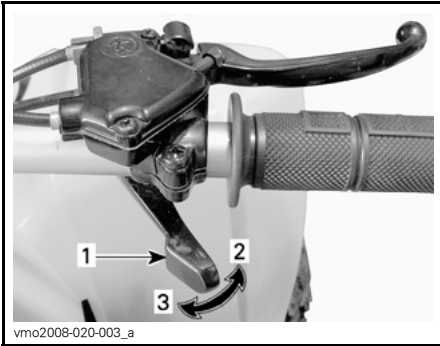

vmo2008-020-003_a

TYYPILLINEN

1. Kaasuvipu
2. Kiihdytys
3. Hidastus

Vapauta moottorin käynnistyspainike välittömästi, kun moottori on käynnistynyt ja vapauta sitten jarru.

Manuaalinen varakäynnistys

Ellei sähkökäynnistin toimi, voidaan ajoneuvo käynnistää manuaalisesti.

Noudata edellä esitettyä käynnistysmenetelmää, mutta käytä käynnistyspoljinta sähkökäynnistimen sijaan.

Käynnistä moottori painamalla varoen käynnistinpoljinta alaspäin kunnes tunnet poljinmekanismissa vastusta ja polkaise heti sen jälkeen poljinta nopeasti alaspäin.

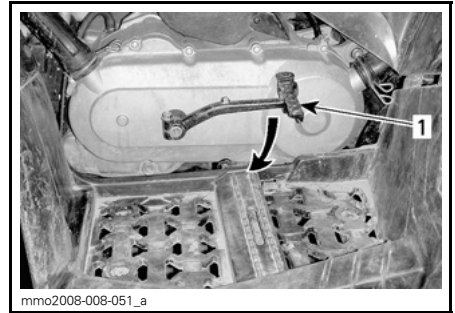

vmo2008-008-051_a

TYYPILLINEN

1. Käynnistyspoljin

Toista tarvittaessa toimenpide kokonaisuudessaan.

Moottorin käynnistäminen rikastimen avulla.**Kylmä lämpötila (alle 0°C)**

Kylmällä ilmalla, kun lämpötila on alle 0°C, aseta rikastinvipu täysin auki (100%).



vmo2009-004-006_a

RIKASTIN TÄYSIN AUKI

Säädä rikastinvipua moottorin käynnistettyä kunnes moottori on saavuttanut parhaan kierrosluvun.

HUOM: Rikastimen liiallisen käytön johdosta moottori voi tulvia, jolloin käynnistyminen vaikeutuu. Jos näin tapahtuu, katso *VIANETSINTÄ*.

Kylmä lämpötila (yli 0°C)

Kun lämpötila on yli 0°C, aseta rikastinvipu 75 % avoimeen asentoon.

Kun moottori on käynnistynyt, jätä rikastin 75 % avoimeen asentoon 20 sekunnin ajaksi ja aseta sitten rikastinvipu kiinni.



POIS PÄÄLTÄ -ASENTO

Lämpimän moottorin käynnistys

Rikastinta ei tarvita käynnistämiseen.

Moottorin pysäytys

VAROITUS

Vältä pysäköintiä rinteeseen.

Vapauta kaasua ja pysäytä ajoneuvo kokonaan.

Kytke seisontajarru päälle.

Aseta vaihdevipu **ETEENPÄIN** (FORWARD)-asentoon.

Aseta moottorin hätäkatkaisin **SEIS**-asentoon.

Käännä virta-avain **POIS PÄÄLTÄ**-asentoon.

Kierrä polttoaineventtiili **POIS PÄÄLTÄ**-asentoon.

Irrota avain virtalukosta.

Vaihtaminen

Anna moottorin lämmetä tyhjäkäynnillä.

Paina jarrua ja aseta vaihdevipu asentoon "F" (eteenpäin) tai "R" (peruutusvaihte).

Vapauta jarrut.

VAROITUS

Varmistu, että pysäköintijarru on kokonaan pois päältä ennen ajoneuvon käyttöä.

ILMOITUS Ennen vaihtamista eteenpäin ajosta peruutukseen, tai päinvastoin, pysäytä ajoneuvo aina kokonaan ja paina jarrua ennen vaihdevivun siirtämistä.

HUOM: Moottori pysähtyy jo vaihdetta yritetään vaihtaa moottorin käydessä korkealla kierrosluvulla.

VIRITÄ AJO-OLOSUHTEIDEN MUKAAN

Jousituksen säätäminen

VAROITUS

Jousituksen säätäminen saattaa vaikuttaa ajoneuvon käsiteltävyyteen. Käytä aina aikaa perehtyäksesi ajoneuvon käyttäytymiseen, kun olet muuttanut jotain jousituksen säätöä.

VAROITUS

Vasen ja oikea etujousivaimentimen säätö on asetettava aina samaan asentoon. Älä koskaan säädä vain yhtä iskunvaimenninta. Epätasainen säätö voi hankaloittaa käsiteltävyyttä ja aiheuttaa vakauden menetyksen sekä johtaa onnettomuuteen.

Jousen esijännityksen säätö

Lyhennä jousia jäykempää ajoa ja epätasaista tietä varten.

Pidennä jousia pehmeämpää ajoa ja tasaista reittiä varten.

Säädä kääntämällä säätönokkaa tai säätörengasta vastaavasti. Käytä ajoneuvon työkalusarjassa olevaa työkalua.

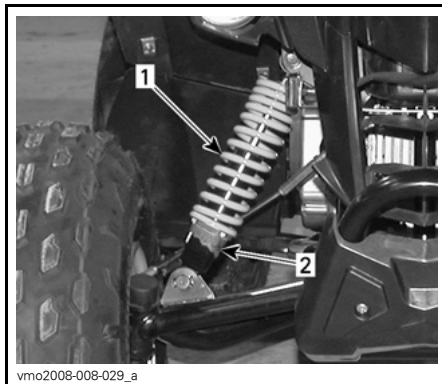

vmo2008-008-029_a

DS 70 JA DS 90 — ETUJOUSITUS

1. Etujousi
2. Käännä säätönokkaa

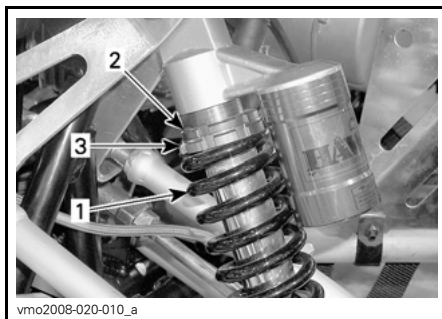

vmo2008-020-010_a

DS 90 X — ETUJOUSITUS

1. Etujousi
2. Löysää lukkorengas
3. Käännä säätörengasta

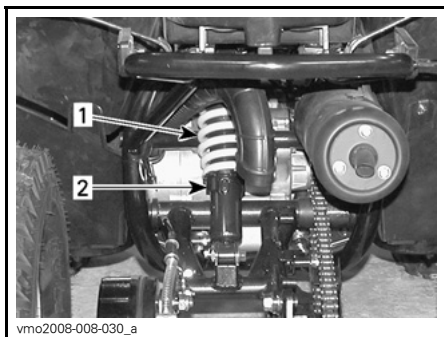

DS 70 JA DS 90 — TAKAJOUSITUS

1. Takajousi
2. Käännä säätönokkaa

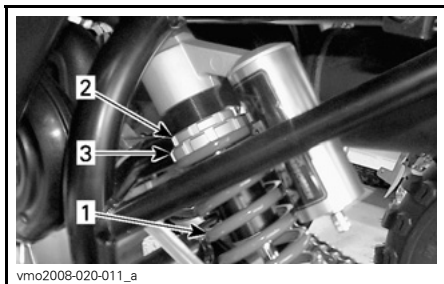

DS 90 X — TAKAJOUSITUS

1. Takajousi
2. Löysää lukkorengas
3. Käännä säätörengasta

Tätä käyttäjän käsikirjaa luettaessa on muistettava että:

⚠ VAROITUS

Osoittaa mahdollista vaaratilannetta, joka voi johtaa vakavaan loukkaantumiseen tai kuolemaan, ellei sitä vältetä.

AJONEUVON KULJETTAMINEN

Kun ajoneuvoa siirtokuljetetaan, kiinnitä se sopivilla kiinnikkeillä peräkärkyyn. Tavallisten köysien käyttö ei ole suositavaa.

- Kytke pysäköintijarru päälle
- Kiinnitä ajoneuvon etuosa etupuskurista ja takaosa takapuskurista.

VAROITUS

Älä hinaa tätä ajoneuvoa auton tai toisen ajoneuvon perässä. Käytä peräkärkyä. Älä koskaan kallista ajoneuvoa siirtokuljetusta varten sen pituussuunnassa. Ajoneuvon on oltava sen normaalissa käyttöasennossa (kaikkien neljän renkaan päällä) osoittaen kohti kuljetavaa ajoneuvoa.

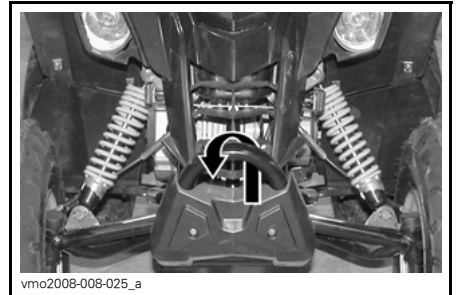

DS 70 JA DS 90 — KIINNITYSKOHTA EDESSÄ

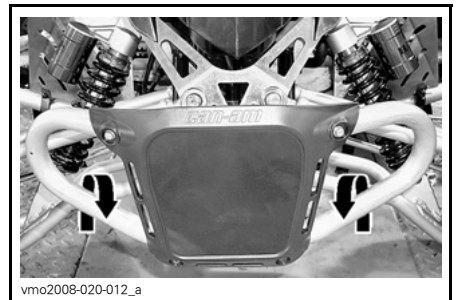
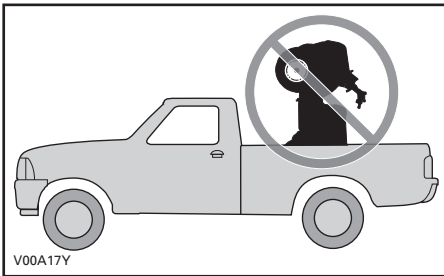

DS 90 X — KIINNITYSKOHTA EDESSÄ

Muista:

- Aseta polttoaineventtiili POIS-asentoon.

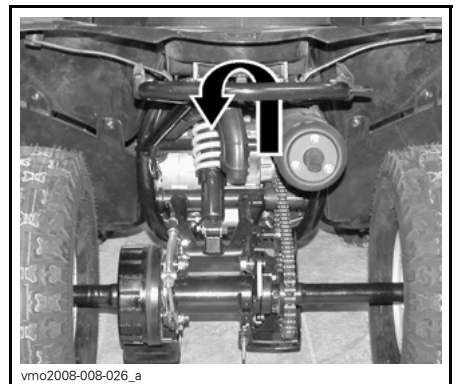

KAIKKI MALLIT — KIINNITYSKOHTA TAKANA

ILMOITUS Ajoneuvon kiinnittäminen muista kohdista voi vahingoittaa sitä.

HUOLTO

ENSITARKASTUS

Tämä ajoneuvo on huollettava ensimmäisen viiden (5) käyttötunnin tai 100 km ajon jälkeen, kumpi tahansa täyttyy ensiksi. Huollon saa suorittaa Can-Am -jälleenmyyjä, jokin korjaamo tai valitsemasi henkilö. Ensitarkastus on erittäin tärkeä, eikä sitä pidä jättää tekemättä.

HUOM: Ensitarkastuksen maksaa ajoneuvon omistaja.

Tarkastuksen päiväys

Valtuutetun Can-Am -jälleenmyyjään,
korjaamon tai valitsemasi henkilön
allekirjoitus

Valtuutetun Can-Am -jälleenmyyjään,
korjaamon tai valitsemasi henkilön nimi

ENSITARKASTUS

| |
|--|
| Vaihda moottoriöljy |
| Tarkasta venttiilin välys. Säädä tarvittaessa. |
| Tarkasta polttoainelinjat ja liitokset |
| Tarkasta kaasuvaijeri/kotelo. Säädä tarvittaessa. |
| Tarkasta kaasutin |
| Tarkasta tyhjäkäynti |
| Tarkasta sytytystulppa. Säädä tarvittaessa. |
| Tarkasta akku ja akun jännite |
| Tarkasta portaattoman voimansiirron (CVT) ilmanotto-/ilmanpoistoputket |
| Tarkasta vaihteistoöljy |
| Tarkasta pyöränmutterit/pultit |
| Tarkasta ohjaustangon kiinnikkeet |
| Tarkasta jarrujärjestelmä |

HUOLTOTAULUKKO

Huoltotoimenpiteiden suorittaminen on erittäin tärkeää, jotta ajoneuvosi pysyy turvallises-
sa käyttökunnossa. Ajoneuvo on huollettava huoltotaulukon mukaisesti.

Omistajan valitsema korjaamo tai henkilö voi suorittaa pakokaasupäästöihin vai-
kuttavien laitteiden ja järjestelmien huolto-, vaihto- tai korjaustoimenpiteitä. Nämä
ohjeet eivät edellytä BRP:n tai valtuutetun Can-Am -jälleenmyyjän osia tai palvelui-
ta. Vaikka valtuutetulla Can-Am -jälleenmyyjällä on erittäin kattavat tekniset tiedot
ja työkalut Can-Am ATV:n huoltamista varten, pakokaasupäästöihin liittyvä takuu ei
edellytä tässä tapauksessa Can-Am -jälleenmyyjän tai minkään sellaisen yrityksen
palveluiden käyttämistä, joka on liiketoimintasuhteessa BRP:n kanssa. Pakokaas-
supäästöihin liittyvissä takuuhakemuksissa BRP rajoittaa pakokaasupäästöihin
liittyvien osien diagnosoinnin ja korjaamisen valtuutetuille Can-Am -jälleenmyyjille.
Katso takuuhakemuksiin liittyviä tietoja tämän kirjan kohdasta *USA:N EPA-PÄÄS-
TÖIHIN LIITTYVÄ TAKUU*. Asianmukainen huollon suorittaminen on omistajan
vastuulla. Takuuhakemus voidaan hylätä muun muassa, jos omistaja tai käyttäjä
on aiheuttanut vian vääränlaisilla huoltotoimenpiteillä tai käyttämällä ajoneuvoa
väärin.

Sinun on noudatettava polttoainetta koskevia edellytyksiä, jotka löytyvät tämän
käsikirjan polttoainetta käsittelevästä kappaleesta. Vaikka saatavilla olisikin
polttoainetta, joka sisältää enemmän kuin 10 % etanolia, USA:N EPA kieltää
sellaisen polttoaineen käytön, joka sisältää yli 10 % etanolia. Kielto koskee myös
tätä ajoneuvoa. Jos tässä moottorissa käytetään polttoainetta, joka sisältää yli
10 % etanolia, saattaa pakokaasupäästöjen rajoittamista säätelevä järjestelmä
vaurioitua.

Huoltotaulukosta huolimatta käyttöä edeltävä tarkastus on suoritettava.

VAROITUS

Ajoneuvon asianmukaisen huollon laiminlyönti ja huoltotaulukon noudat-
tamatta jättäminen saattaa tehdä ajoneuvosta epäturvallisen käyttäjä.

RANKAT PÖLYISET OLOSUHTEET

Moottorin ilmansuodattimen huolto-ohjeet

Ilmansuodattimen huolto on suoritettava ajo-olosuhteista riippuen.

Ilmansuodattimen huoltovälejä on lyhennettävä seuraavissa pölyisissä olosuhteis-
sa:

- Ajettaessa kuivalla hiekalla.
- Ajettaessa kuivan maa-aineksen peittämällä pinoilla.
- Ajettaessa kuivilla sorateilla tai vastaavissa olosuhteissa.

HUOM: Jos näissä olosuhteissa ajetaan ajoneuvoryhmässä, ilmansuodatin on
huollettava vielä useammin.

HUOLTOTAULUKKO

Varmista, että suoritat asianmukaiset huoltotoimenpiteet taulukoissa suositeltujen huoltovälien mukaisesti. Jotkut huoltotaulukon toimenpiteistä on suoritettava kalenterin mukaisesti, riippumatta käyttötuntien tai ajotuntien määrästä.

| VIIKOTTAIN |
|--|
| Tarkasta ja puhdista ilmansuodatin (useammin pölyisissä olosuhteissa) |
| Tarkasta ja puhdista Ilman suihkutusventtiilin suodatin (useammin pölyisissä olosuhteissa) |

| KUUKAUSITTAIN |
|---|
| Tarkasta kaasuvaijeri/kotelo. Säädä tarvittaessa |
| Tarkasta akku |
| Tarkasta pyörien pultit |
| Tarkasta ja puhdista portaattoman voimansiirron (CVT) ilmanotto-/ilmanpoistoputket |
| Tarkasta ja säädä jarrujärjestelmä (hydraulijarrut ovat itsesäätyvät eivätkä tarvitse säätöä) |
| Vaihda moottoriöljy (joka 3. kuukausi tai 40 tunnin välein) |
| Tarkasta tyhjäkäynti (joka 6. kuukausi) |
| Tarkasta kampikammion tuuletusjärjestelmä (joka 6. kuukausi) |
| Tarkasta. puhdista ja säädä kaasutin (mallit Kanadan/USA:n ulkopuolella) (joka 6. kuukausi) |
| Voitele olkavarret (DS 70 ja DS 90) (joka 6. kuukausi) |

| 100 TUNNIN TAI VUODEN VÄLEIN (kumpi ensin kohdalle osuu) |
|--|
| Puhdista moottorin öljysihti |
| Vaihda ilmansuodatin (useammin pölyisissä olosuhteissa) |
| Vaihda Ilman suihkutusventtiilin suodatin (useammin pölyisissä olosuhteissa) |
| Säädä venttiilin vällys. |
| Puhdista kipinäsuoja |
| Tarkasta pakojärjestelmä |
| Tarkasta polttoainelinjat ja liitokset |
| Voitele kaasuvaijeri/kotelo |
| Vaihda sytytystulppa |
| Tarkasta voimansiirtoketju ja hammaspyörät |
| Tarkasta pyörien laakerit |
| Tarkasta variaattorihihna |

**100 TUNNIN TAI VUODEN VÄLEIN
(kumpi ensin kohdalle osuu)**

Tarkasta, puhdista ja voitele I- ja II-variaattorit

Tarkasta ohjaustangon kiinnikkeet

Voitele ohjaus akseli

Tarkasta ohjausjärjestelmä

Tarkasta jousitusjärjestelmä

Tarkasta jarrupalat/-kenkä

**200 TUNNIN TAI 2 VUODEN VÄLEIN
(kumpi ensin kohdalle osuu)**

Vaihda polttoainesuodatin

Vaihda vaihteistoöljy

Vaihda jarruneste (DS 90 X)

HUOLTOTOIMENPITEET

Tämä osa sisältää ohjeet perushuoltotoimenpiteitä varten.

VAROITUS

Sammuta moottori ja noudata näitä huoltotoimenpiteitä huoltaessasi ajoneuvoasi. Ellet noudata asianmukaisia huoltotoimenpiteitä, kuumat tai liikkuvat osat, sähkölaitteet, kemikaalit tai jotkut muut vaaratilanteet voivat aiheuttaa loukkaantumisen.

VAROITUS

Mikäli joudutaan irrottamaan jokin lukituslaite (esim. kiinnitysnauha, itselukkiutuva kiinnike jne.), se on aina vaihdettava uuteen.

Moottoriöljy

Moottoriöljyn määrä

ILMOITUS Tarkasta määrä säännöllisesti ja täytä tarvittaessa. Älä täytä yli. Moottorin käyttö asiaankuulumattomalla öljymäärällä voi vaurioittaa vakavasti moottoria. Pyyhi vuoto pois.

HUOM: Varmista öljymäärää tarkastaessasi myös, että moottorin alueella ei näy vuotoja.



vmo2008-008-021_a

TYYPILLINEN — MOOTTORIN OIKEA PUOLI
1. Mittatikku

Aseta ajoneuvo tasaiselle alustalle, käynnistä moottori ja anna sen käydä useamman minuutin verran, pysäytä sitten moottori. Tarkasta öljymäärä seuraavasti:

1. Ruuvaa mittatikku auki, poista se ja puhdista se.
2. Aseta mittatikku uudelleen paikalleen ja ruuvaa se kokonaan kiinni.
3. Irrota mittatikku ja tarkasta pinnan öljyn taso. Sen pitäisi olla ylemmän merkin kohdalla, tai lähellä sitä.

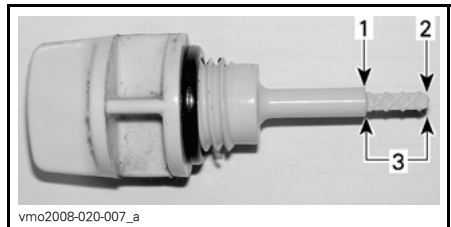

vmo2008-020-007_a

1. Täynnä
2. Lisää
3. Toiminta-alue

Poista mittatikku lisätäksesi öljyä. Vältä ylivuoto asettamalla suppilo mittatikun aukkoon.

Lisää pieni määrä öljyä ja tarkasta uudelleen öljyn pinnan taso.

Toista kunnes öljyn pinnan taso on mittatikun ylemmän merkin kohdalla. Älä täytä yli.

Kiristä mittatikku paikoilleen huolellisesti.

Suosittelava moottoriöljy

Käytä kesäkaudella SYNTEETTISTÄ XPS 4-TAHTISEOSÖLJYÄ (P/N 293 600 121).

Käytä talvikaudella SYNTEETTISTÄ XPS 4-TAHTIÖLJYÄ (P/N 293 600 112).

HUOM: XPS-öljy on valmistettu ja testattu erityisesti tämän moottorin vaativia käyttöolosuhteita varten.

Jos XPS-moottoriöljyä ei ole saatavana, käytä 4-tahtimoottoriöljyä SAE 5W30, joka vastaa tai ylittää API-luokituksen SM, SL tai SJ. Tarkasta että, että öljykanisterissa on API-merkintänä SM, SL tai SJ. Ainakin yksi em. kirjainyhdistelmästä on oltava merkittynä kanisteriin. Katso lisätietoa viskositeettitaulukosta.

Moottoriöljyn viskositeettitaulukko

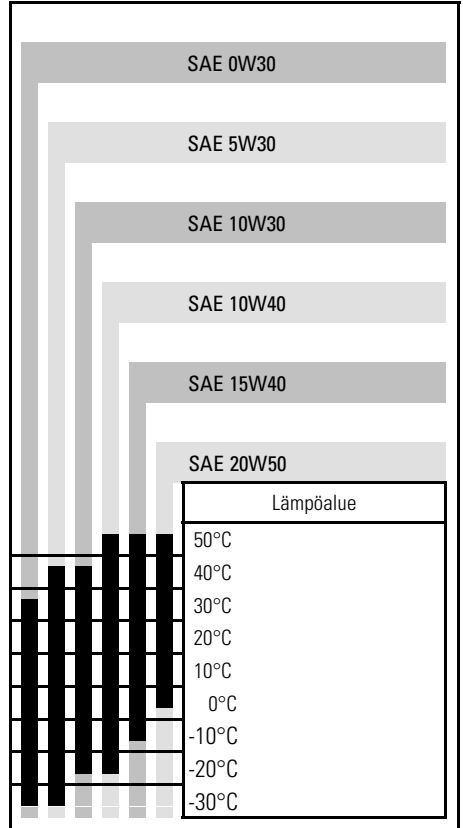

Moottoriöljyn vaihtaminen

Öljynvaihto on suoritettava moottorin ollessa lämmin.

⚠ TÄRKEÄÄ Moottoriöljy voi olla erittäin kuuma. Älä polta itseäsi – älä koske moottorin täyttöaukon kaanteen moottorin ollessa kuuma. Odot kunnes moottoriöljy on lämmin. Käytä aina asianmukaista ihoa suojaavaa suojavaatetusta ja silmäsuojia. Kemikaaliroiskeet saattavat aiheuttaa iho- ja silmävammoja.

Varmista, että ajoneuvo on tasaisella alustalla.

Irrota mittatikku.

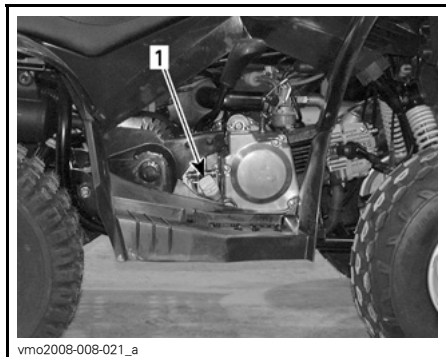

TYYPILLINEN — MOOTTORIN OIKEA PUOLI
1. Mittatikku

Puhdista tyhjennystulpan ympäristö.

Aseta moottorin tyhjennystulpan alle sopiva astia.

Ruuvaa tyhjennystulppa auki.

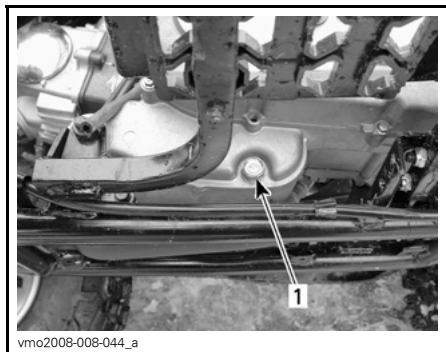

MOOTTORIN VASEN PUOLI
1. Tyhjennystulppa

Anna öljyn valua pois moottorista tarpeeksi kauan.

Puhdista öljynsuodatin, katso kohta ÖLJYNSUODATIN tässä kappaleessa.

Pyyhi moottorille mahdollisesti valunut öljy.

Asenna öljynsuodatin, jousi ja O-rennas takaisin paikoilleen.

Asenna suodattimen kansi paikoilleen ja kiristä momenttiin $42 \text{ N}\cdot\text{m} \pm 4 \text{ N}\cdot\text{m}$.

Puhdista tyhjennystulpan välilevy ja tarkasta sen kunto, vaihda se tarvittaessa.

Puhdista moottorin ja tyhjennystulpan kosketuspinnat ja asenna tulppa takaisin sekä kiristä se momenttiin $22,0 \text{ N}\cdot\text{m} \pm 2,2 \text{ N}\cdot\text{m}$.

Lisää moottoriin oikea määrä suositeltua öljyä. Katso tilavuus kohdasta **TEKNISET TIEDOT**.

Käynnistä moottori ja anna käydä muutamana minuutina tyhjäkäynnillä. Varmista, ettei öljynsuodattimen tai öljyn tyhjennystulpan alueilla näy vuotoa

Sammuta moottori. Anna öljyn valua takaisin kampikammioon ja tarkasta sitten öljyn pinnan taso uudelleen. Lisää öljyä tarvittaessa.

Hävität jäteöljy paikallisten määräysten mukaan.

Öljysihti

Öljynsuodattimen puhdistus

Irrota (tarvittaessa) öljynsuodatin ja jousi puhdistamista varten, katso yksityiskohtaiset tiedot kohdasta **HUOLTOTAULUKKO**.

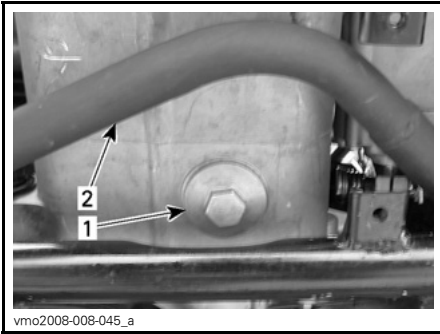

MOOTTORIN ALAPUOLELLA

- 1. öljynsuodattimen kansi
- 2. Pakoputki

Puhdista öljysuodatin liuottimella ja kuivaa sitten paineilmalla.

⚠ TÄRKEÄÄ Käytä aina asianmukaista ihoa suojaavaa suojaväriä ja silmäsuojia. Kemikaaliroiskeet saattavat aiheuttaa iho- ja silmävammoja.

HUOM: Tarkasta kannen O-renkas ja vaihda se tarvittaessa.

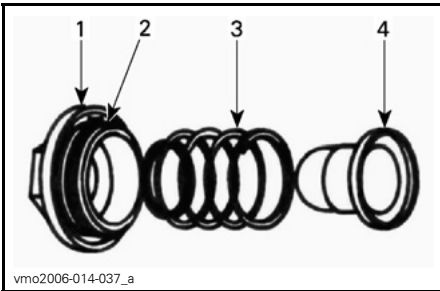

TYYPILLINEN

- 1. Kansi
- 2. O-renkas
- 3. Jousi
- 4. Suodatin

Ilmansuodatin

Ilmansuodattimen sijainti

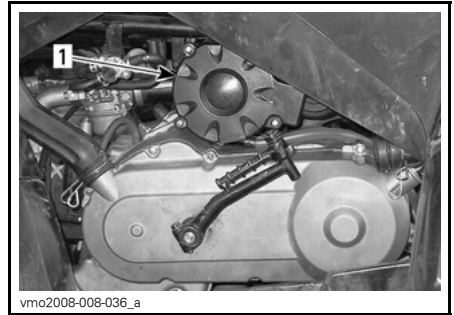

- 1. Ilmansuodatin

Ilmansuodattimen irrottaminen

Irrota ilmansuodattimen kotelon kansi.

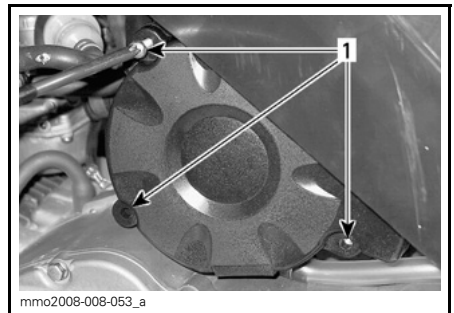

- 1. Ruuvit

Irrota ilmansuodattimen kotelo.

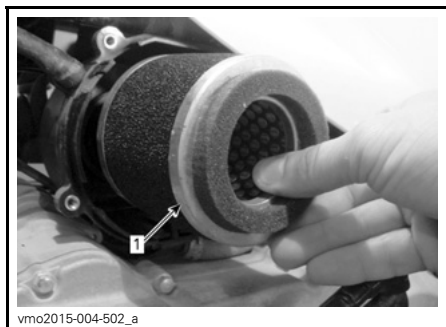

vmo2015-004-502_a

1. Ilmansuodatin

Ilmansuodattimen huoltaminen ja vaihtaminen

Ilmansuodattimen pienimuotoinen huoltaminen voidaan suorittaa poistamalla pölyt ilmansuodattimesta painamalla.

Kaikissa muissa tapauksissa ilmansuodatin on vaihdettava.

ILMOITUS Moottorin suorituskyky voi heiketä tai vakavia vaurioita voi aiheutua, ellei ilmansuodatinta huolleta kunnolla ja/tai vaihdeta tarvittaessa.

Ilmansuodattimen asennus

Asennus tapahtuu päinvastaisessa järjestyksessä kuin irrottaminen. Varmistu, että laitat suodattimen oikeaan asentoon kotelossa.



vmo2015-004-503

Ilmansuodattimen kotelo

Ilmansuodattimen kotelon tyhjentäminen

Tarkasta määräajoin, onko ilmansuodattimen kotelon tyhjennysputkessa nestettä tai kerääntymää.

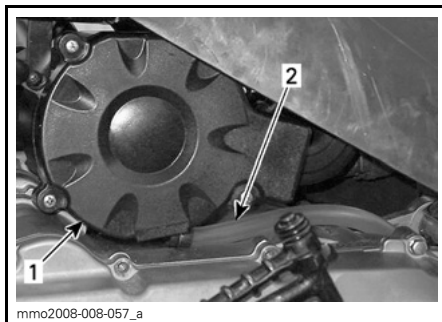

mmo2008-008-057_a

1. Ilmansuodattimen kotelo
2. Tyhjennysputki

HUOM: Jos ajoneuvoa käytetään pölyisessä ympäristössä, tarkasta useammin kuin **HUOLTOTAULUKOSSA** on määritetty.

Jos nestettä/kerääntymiä löytyy, purista kiristintä ja poista se. Vedä tyhjennysputki ulos ja tyhjennä se.

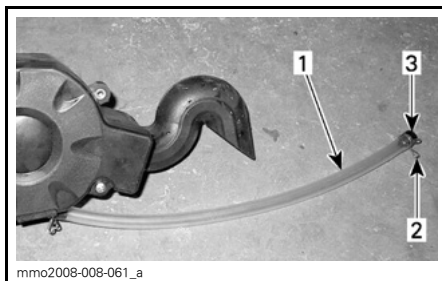

mmo2008-008-061_a

1. Tyhjennysputki
2. Kiristin
3. Tulppa

ILMOITUS Älä käynnistä moottoria kun tyhjennysputkesta löytyy nestettä tai kerääntymiä.

Kun nestettä tai kerääntymiä löytyy, on ilmansuodatin ja kotelo sen kunnosta riippuen tarkastettava, kuivattava tai vaihdettava.

Ilman suihkutussventtiili

Ilman suihkutussventtiilin sijainti

Ilman suihkutussventtiili sijaitsee ajo-
neuvon VASEMMALLA puolella etulo-
kasuojan alla.

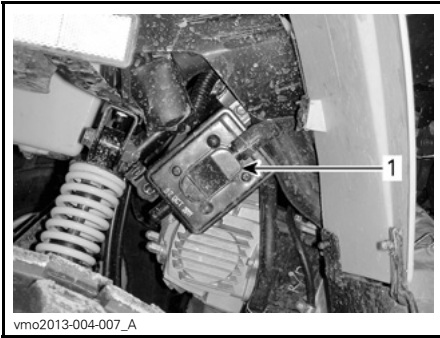

1. Ilman suihkutussventtiili

Ilman suihkutussventtiilin puhdistaminen

HUOM: Puhdista kansi ennen irrottamista.

Irrota kannen kiinnitysruuvit.

Irrota ilman suihkutussventtiilin kansi.

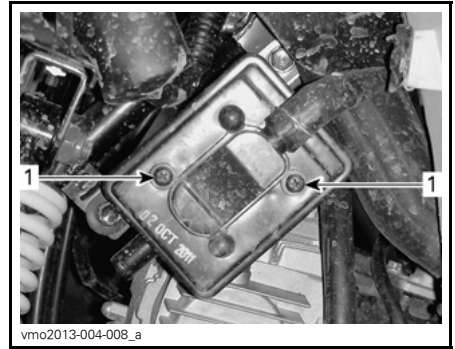

1. Irrota ruuvit

Irrota suodatin ilman suihkutussventtiilistä.

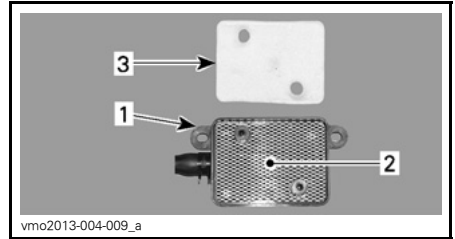

TYYPILLINEN

1. Ilman suihkutussventtiili
2. Sihti
3. Ilmansuodatin

Puhdista ilmansuodatin ja ilman suihkutussventtiilin sisäosa paineilmalla.

HUOM: Jos ilmansuodatin on edelleen likainen, vaihda se uuteen.

Asenna irrotetut osat päinvastaisessa järjestyksessä huolellisesti takaisin.

Kipinäsammutin

Kipinäsammuttimen puhdistaminen

Äänenvaimentimesta on ajoittain poistettava sinne kerääntynyt hiili.

VAROITUS

Älä koskaan suorita tätä toimenpidettä heti sen jälkeen kun moottori on käynyt, koska pakojärjestelmä on erittäin kuuma. Käytä silmäsuojaimia ja hanskoja. Noudata kaikkia soveltuvia lakeja ja määräyksiä.

Irrota äänenvaimentimen suoja (jos varusteena).

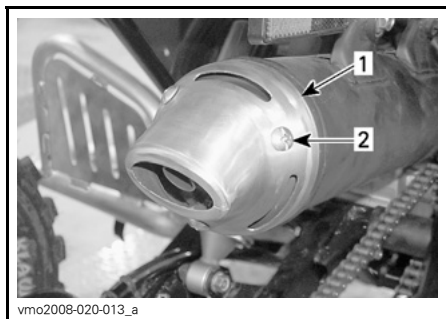

DS 90 X

1. Äänenvaimentimen suoja
2. Irrota ruuvit

Irrota kipinäsuoja äänenvaimentimesta.

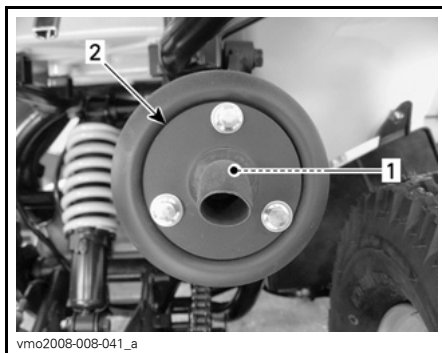

1. Kipinänsammutin
2. Äänenvaimentimen kärki

Irrota kipinänsammuttimessa oleva karsta harjalla.

HUOM: Käytä varovasti pehmeätä harjaa äläkä vahingoita kipinäsuojaa.

Kiinnitä kipinänsammutin takaisin äänenvaimentimeen.

Asenna äänenvaimentimen suoja paikalleen (jos varusteena).

Portaattoman voimansiirron kansi

Portaattoman voimansiirron kannen vedenpoisto

Aina kun epäilet, että portaattoman voimansiirron kanteen on päässyt vettä, tyhjennä portaattoman voimansiirron kansi irrottamalla tyhjennysputki.

Tätä käyttäjän käsikirjaa luettaessa on muistettava että:

VAROITUS

Osoittaa mahdollista vaaratilannetta, joka voi johtaa vakavaan loukkaantumiseen tai kuolemaan, ellei sitä vältetä.

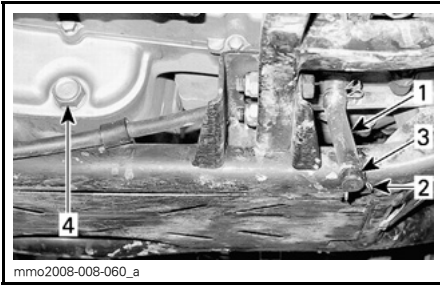

AJONEUVON VASEN PUOLI

1. Tyhjennysputki
2. Kiristin
3. Tulppa
4. Moottorin tyhjennystulppa

Vaihdelaatikon öljy

Suosittelava vaihdelaatikon öljy

Käytä 165 ml verran XPS-KETJUKOTE-LOÖLJYÄ (P/N 415 129 500) tai vastavaa SAE 75W 90 -ketjukoteloöljyä.

ILMOITUS Älä käytä muuntyyppisiä öljyjä vaihteiston huollon yhteydessä.

Vaihdelaatikon öljyn pinnan taso

Tässä ajoneuvossa ei ole mittatikkuja eikä vaihdelaatikon öljymäärää voi tarkastaa.

Ainoa oikea tapa tarkastaa vaihdelaatikon öljymäärä on tyhjentää vaihdelaatikko ja täyttää se uudelleen oikealla määrällä suositeltua vaihteistoöljyä. Katso toimenpiteet kohdasta **VAIHDELAATIKON ÖLJYN VAIHTAMINEN**.

Vaihdelaatikon öljyn vaihtaminen

Aseta ajoneuvo tasaiselle alustalle.

Irrota ilmansuodattimen kotelo ajoneuvosta.

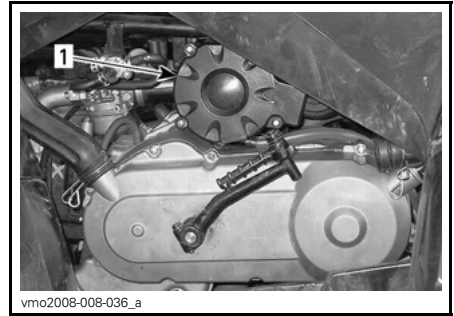

1. Ilmansuodattimen kotelo

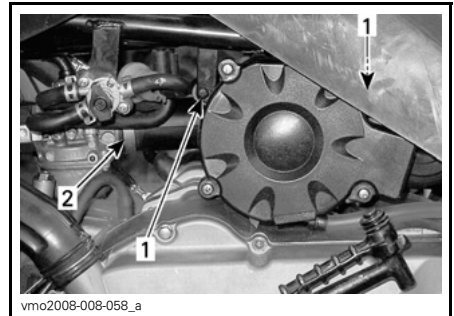

1. Irrota ruuvit
2. Löysää kiristin



IRROTA ILMANSUODATTIMEN KOTELO

Puhdista vaihdelaatikon tyhjennystulppa ja öljyn täyttötulpan alue ja irrota sitten vaihdelaatikon tyhjennystulppa ja aluslevy.

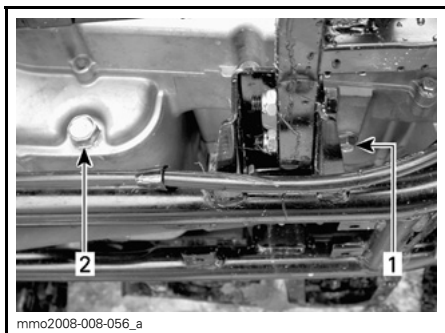

TYHJENNYSTULPPA — MOOTTORIN VASEN PUOLI

1. Vaihdelaatikon tyhjennystulppa
2. Moottoriöljyn tyhjennystulppa

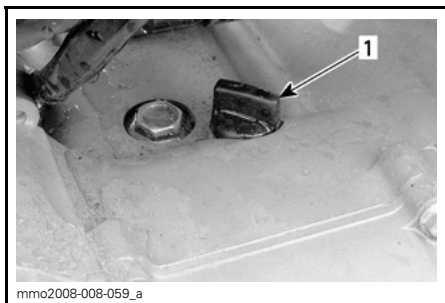

TÄYTTÖTULPPA — MOOTTORIN VASEN PUOLI

1. Vaihdelaatikon öljyn täyttötulppa

Anna öljyn valua vaihdelaatikosta tarpeeksi kauan.

Asenna tyhjennystulppa ja aluslevy paikoilleen ja kiristä momenttiin $16,0 \text{ N}\cdot\text{m} \pm 1,6 \text{ N}\cdot\text{m}$.

Irrota vaihdelaatikon öljyn täyttötulppa ja täytä vaihdelaatikko käyttäen 165 ml verran XPS-KETJUKOTELO-ÖLJYÄ (P/N 415 129 500) tai vastaavaa SAE 75W90 ketjukotelööljyä.

ILMOITUS Tässä ajoneuvossa ei ole mittatikkua, jolla tarkistetaan vaihdelaatikossa olevan öljyn määrä. Varmista, että vaihdelaatikko on kokonaan tyhjentynyt ennen kuin täytät sen oikealla määrällä suositeltua öljyä.

ILMOITUS Älä käytä muuntyyppisiä öljyjä vaihteiston huollon yhteydessä.

Kiinnitä öljyn täyttötulppa takaisin paikalleen.

Asenna kaikki muut irrottamasi osat takaisin.

Kaasuvaajeri

Kaasuvaajerin tarkastus

Tarkasta, että kaasuvaajeri ei ole kulunut liikaa ja ettei se ole kierteellä tai rispaantunut. Varmista, että vaajeri liikkuu vapaasti.

ILMOITUS Kaasuvaajeri on vaihdettava, jos siinä on merkkejä kulumisesta, rispaantumisesta tai muista vaurioista.

Kaasuvaajerin voitelu

Voitele vaajeri silikonipohjaisella vaajerin voiteluaineella ehkäistääksesi vaajerin ennenaikaisen kulumisen ja varmistaaksesi sen kunnollisen liikkuvuuden.

VAROITUS

Käytä aina silikonipohjaista voiteluainetta. Toisenlaisen voiteluaineen (kuten vesipohjainen voiteluaine) käyttö voi johtaa kaasuvivun/vaajerin jumitutumiseen tai jähkkytyteen.

Kaasuvaajerin säätäminen

Tarkasta kaasuvivun vapaa välys ja säädä tarvittaessa.

HUOM: Jos sinulla on vaikeuksia oikean säädön aikaansaamiseksi, ota yhteys valtuutettuun Can-Am -jälleenmyyjään.

Kaasun normaali vapaa välys on 5 mm - 10 mm.

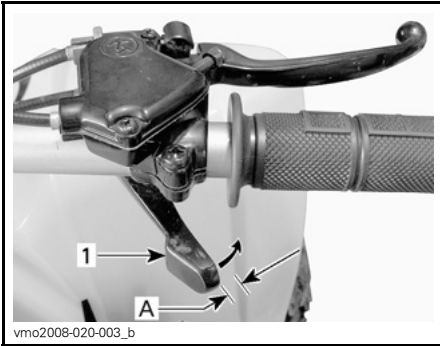

TYYPILLINEN — NORMAALI VAPAA VÄLYS

1. Kaasuvipu

A. Vapaa välys

KAASUVIVUN VAPAA VÄLYS

5 mm - 10 mm

DS 70

Sädetävänä on kaksi vaijeria

- Vaijeri A: Kaasuvivulta kaasun rajoittimen koteloon menevä
- Vaijeri B: Kaasun rajoittimen kotelosta moottoriin menevä

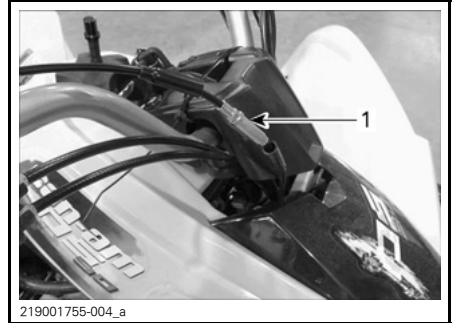

SÄÄTÖ KAASUVIVULTA KAASUN RAJOITTIMEN KOTELOON

1. Vaijeri A

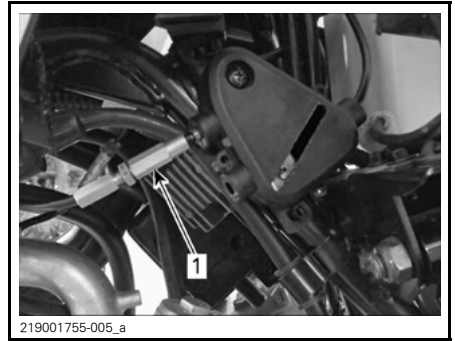

SÄÄTÖ KAASUN RAJOITTIMEN KOTELOSTA MOOTTORIIN

1. Vaijeri B

Säädä molemmat vaijerit A ja B täysin suljettuun asentoon.

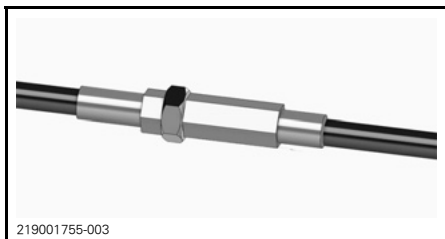

TÄYSIN SULJETTU ASENTO

Käynnistä moottori.
Säädä vaijeria B kunnes moottorin kierrosluku alkaa laskea.

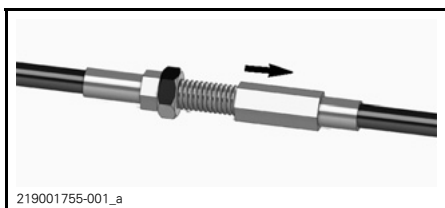

KIERRÄ SÄÄTÖMUTTERI AUKI

Kierrä säätömutteria takaisin vaijerista B yhden kierroksen verran.

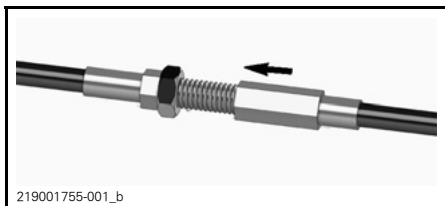

KIERRÄ SÄÄTÖMUTTERIA TAKAISIN YHDEN KIERROKSEN VERRAN

Kiristä lukkomutteri paikalleen.

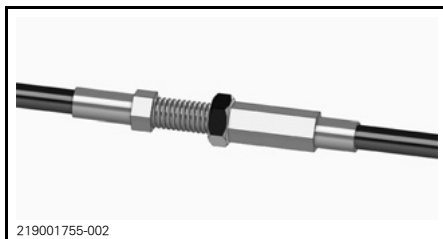

LUKITTU ASENTO

Kun vaijeri B on säädetty oikein, toista toimenpide vaijerille A.

Pysäytä moottori.

DS 90 ja DS 90 X

Kun haluat säätää vaijerin, vedä kumisuojaus taaksepäin, jolloin kaasuvaijerin säädin tulee näkyviin.

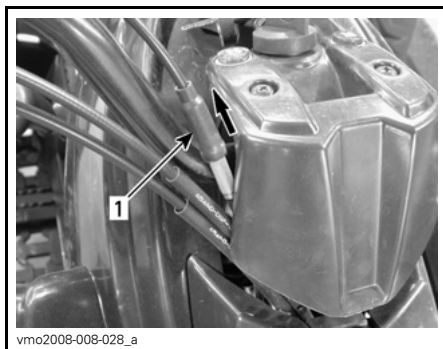

1. Kumisuoja

Löysää lukkomutteria ja kierrä sitten säädintä kunnes kaasuvivun välys on oikea.

HUOM: Mittaa kaasun välys kaasuvivun kärjestä.

Kiristä lukkomutteri ja aseta suojaus takaisin paikalleen.

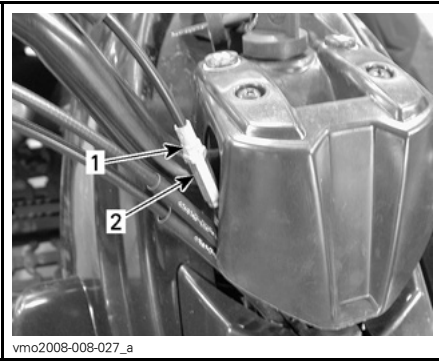

vmo2008-008-027_a

1. Lukkomutteri
2. Säädin

Kun vaihdevipu on asennossa NEUTRAL (VAPAALLA), käynnistä moottori.

Kaikki mallit

Tarkasta onko kaasuvaijeri oikein säädetty kääntämällä ohjaustanko täysin oikealle ja sitten täysin vasemmalle. Jos moottorin käyntinopeus muuttuu, säädä kaasuvivun välys uudelleen. Varmista, että kaasuvaijeri on oikein reititetty ja ettei se kietoudu mihinkään ohjaustankoa käännettäessä.

Sytytystulppa

Sytytystulpan sijainti



vmo2008-008-033_a

TYYPILLINEN — AJONEUVON OIKEA PUOLI

1. Sytytystulppa

Sytytystulpan irrottaminen

Irrota sytytystulpan vaijeri tulpasta.

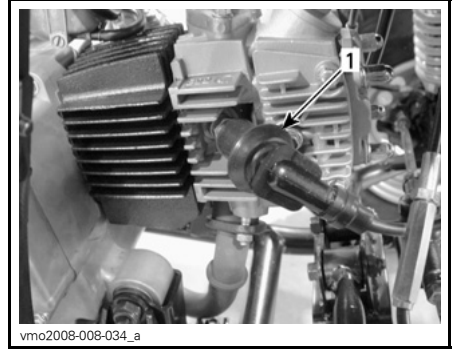

vmo2008-008-034_a

1. Sytytystulpan johto

Kierrä sytytystulppaa kierroksen verran auki.



vmo2008-008-035_a

1. Sytytystulppa

Puhdista sytytystulppa ja sylinterinkansi paineilmalla, jos mahdollista.

⚠ TÄRKEÄÄ Käytä aina suojasilmälaseja kun käytät paineilmaa.

Kierrä sytytystulppa kokonaan auki ja irrota se.

Sytytystulpan asentaminen

Ennen asentamista varmista, että sylinterinkannen ja sytytystulpan kosketuspinnossa ei ole nokea.

Aseta rakotulkilla sytytystulpan kärki väliksi 0,6 mm - 0,7 mm.

Laita sytytystulpan kierteisiin kiinnileikautumisen estoainetta.

Kierrä sytytystulppa käsin sylinterinkanteen ja kiristä momenttiavaimella ja sopivalla hylsällä.

Kiristä sytytystulppa momenttiin $11,0 \text{ N}\cdot\text{m} \pm 1,1 \text{ N}\cdot\text{m}$.

Akku

Irrota istuin, jotta pääset käsiksi akkuun.

Akun huolto

! **TÄRKEÄÄ** Älä koskaan lataa akkua sen ollessa kiinni ajoneuvossa.

ILMOITUS Älä koskaan irrota akun sinettikantta.

Nämä ajoneuvot on varustettu VR-LA-akulla (venttiiliohjattu lyijyhappoakku). Se on niin kutsuttu huoltovapaa akkutyyppe, joten akkuun ei tarvitse lisätä vettä eikä tarkistaa akkuhapon määrää.

Puhdista akun napa teräsharjalla. Suojaa napa hapettumiselta peittämällä se eristävällä rasvalla.

Akun tarkastaminen

Tarkasta akun kytkentöjen tiukkuus ja puhtaus.

Tarkasta akun tuki.

Akun irrottaminen

! **TÄRKEÄÄ** Noudata aina tätä järjestystä irrotuksen yhteydessä: irrota MUSTA (-) kaapeli ensin.

Irrota ensin MUSTA (-)-kaapeli ja sitten PUNAINEN (+)-kaapeli.

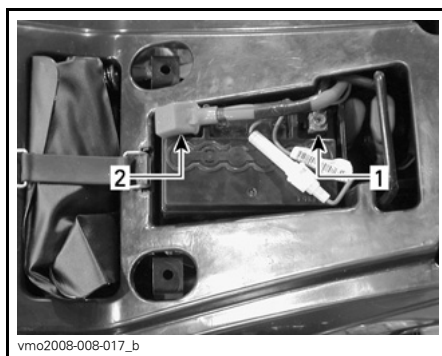

1. MUSTA (-)
2. PUNAINEN (+)

Irrota akku ajoneuvosta.

Akun puhdistaminen

Puhdista akku, akkukotelo, kaapelit ja akun navat leivinsoodan ja veden sekoituksella.

Poista akun navoista ja johtojen päistä korroosio karkealla teräsharjalla. Akun yläpinta on puhdistettava pehmeällä harjalla ja rasvan poistavalla saippualla tai leivinsoodaliuoksella.

Suojaa akun navat ruostumiselta laittamalla siihen ERISTÄVÄÄ RASVAA (P/N 293 550 004) tai vastaavaa.

Akun asennus

Asenna akku takaisin ajoneuvoon.

ILMOITUS Kiinnitä aina ensin PUNAINEN (+) plusjohto ja sitten MUSTA (-) miinusjohto.

Sulake

Sulakkeen vaihto

ILMOITUS Älä käytä suurempiarvoista sulaketta, sillä se voi aiheuttaa vakavan vaurion sähköjärjestelmän komponenteille.

Sähköjärjestelmä on suojattu yhdellä 15 ampeerin sulakkeella.

Jos sulakkeen virtapiiri on avoin (tai palanut), vaihda sulake uuteen samanarvoiseen sulakkeeseen.

Linjakytketty sulakkeenpidin sijaitsee PUNAISESSA (+) akkukaapelissa.



vmo2008-008-017_a

1. Sulakkeenpidin

Kun haluat vaihtaa sulakkeen, paina kevyesti sulakkeenpitimen kahta puolikasta yhteen ja kierrä niitä samalla vastapäivään.

Valot

Suuntavilkun polttimon vaihtaminen

DS 70 ja DS 90

⚠ TÄRKEÄÄ Käännä virtalukko aina POIS-asentoon ennen palaneen lampun vaihtamista.

Tarkista aina vaihtamisen jälkeen, että valo toimii.



vmo2008-008-038_a

IRROTA KUMISUOJA

1. Kumisuoja



vmo2008-008-039_a

PAINA JA KÄÄNNÄ POLTTIMON PIDIKETTÄ VASTAPÄIVÄÄN

1. Polttimon pidin

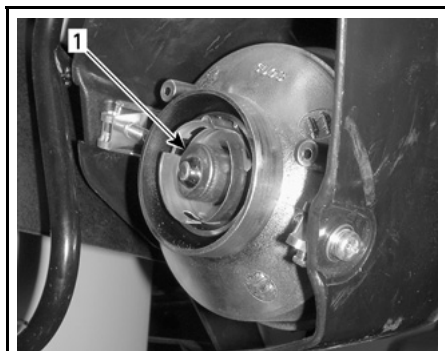

vmo2008-008-040_a

VEDÄ POLTTIMOA IRROTTAAKSESI SEN JA VAIHDA SEN JÄLKEEN POLTTIMO

1. Polttimo

Voimansiirtoketju ja hammaspyörät

Voimansiirtoketjun ja hammaspyörän tarkastaminen

ILMOITUS Vältä ketjun ja hammaspyörien nopea kuluminen vaihtamalla ne samaan aikaan.

ILMOITUS Älä koskaan käytä tätä ajoneuvoa kun voimansiirtoketju on liian löysällä tai liian kireällä, sillä voimansiirron komponentit voivat vaurioitua pahasti.

Voimansiirtoketju

Tarkasta, ettei ketjussa ole vaurioituneita lenkkejä ja rullia.

Vaihda ketju, jos havaitset vaurioita.

Tarkasta voimansiirtoketjun vapaa välyys ja säädä tarvittaessa. Katso VOIMANSIIRTOKETJUN SÄÄTÖ.

Rulla

Tarkasta voimansiirtoketjun rullan kuluneisuus ja mahdolliset vauriot keinuvarsiensa laakeritappien osien ympäriltä. Vaihda tarvittaessa.

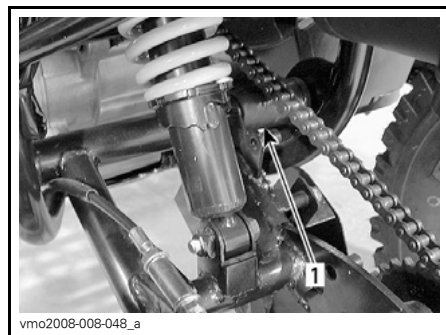

vmo2008-008-048_a

1. Voimansiirtoketjun rulla

Ketjupyörät

Tarkasta onko ketjupyörän akselissa ja hammasrattaassa vääntymistä, liikaa kulumista tai muita vaurioita. Vaihda tarvittaessa.

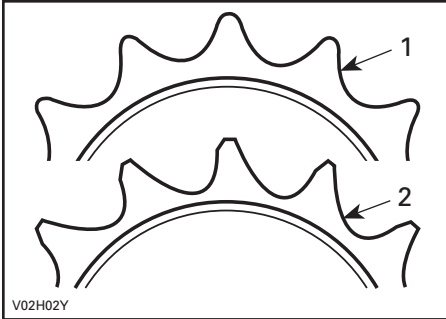

1. Hyvä
2. Vaihda

Voimansiirtoketjun voitelu

Voimansiirtoketjun oikeanlainen voitelu on tarkastettava ennen jokaista ajokertaa.

Voitele ketju kaupoista saatavalla ketjun voiteluaineella.

Voimansiirtoketjun säätö

Voimansiirtoketjun oikeanlainen säätö on tarkastettava ennen jokaista ajokertaa.

ILMOITUS Älä koskaan säädä ketjua siten, että ajoneuvon istuimella istuu kuljettaja. Poista ajoneuvosta kaikki kuorma.

1. Aseta ajoneuvo tasaiselle alustalle ja aseta vaihde asentoon VAPAA.
2. Tarkasta voimansiirtoketjun kunto
3. Irrota vetoakselin lukkopultit.

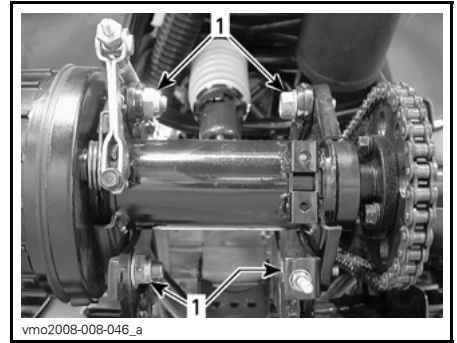

TYYPILLINEN — TAKA-AKSELI

1. Lukituspultit

4. Löysää ketjun säätimen lukkomutteri.
5. Ketjunkiristimellä varustetut mallit: nosta ketjunkiristin ketjusta ja pidä se ylhäällä vapauttaaksesi ketjun jännityksen, kunnes ketjun säätö on loppuun asti suoritettu.
6. Käännä ketjun säädintä kunnes saavutat oikean säädön.

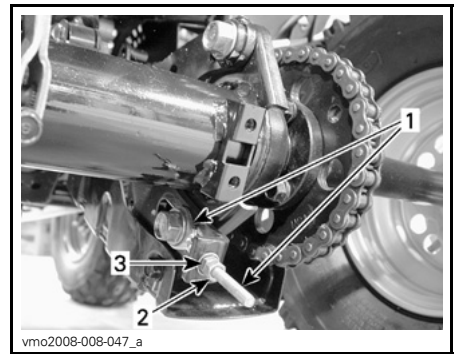

TYYPILLINEN

1. Ketjun säädin
2. Ketjun säätimen lukkomutteri
3. Ketjun säätimen mutteri

Voimansiirtoketjun välyksen tulisi olla välillä 44 mm - 57 mm ylös- ja alaspäin.

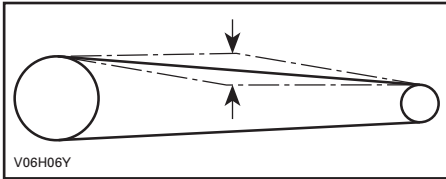

VAPAA VÄLYS: 44 MM - 57 MM

7. Kun olet saavuttanut oikean säädön, kiristä ketjun säätimen lukkomutteri.
8. Kiristä sen jälkeen vetoakselin lukituspultit momenttiin $69 \text{ N}\cdot\text{m} \pm 7 \text{ N}\cdot\text{m}$.
9. Ketjunkiristimellä varustetut mallit: vapauta ketjunkiristin takaisin ketjulle.

Renkaat ja pyörät

Rengaspaine

VAROITUS

Rengaspaine vaikuttaa huomattavasti ajoneuvon käsiteltävyyteen ja vakauteen. Alhainen paine voi tyhjentää renkaan, jolloin se alkaa pyöriä vanteella. Liian korkea paine saattaa räjäyttää renkaan. Noudata aina suositeltuja rengaspaineita. **ÄLÄ KOSKAAN** säädä rengaspainetta alle minimin. Renkas voisi irrota vanteelta. Koska renkaat ovat matalapainetyyppiä, on käytettävä käsipumppua.

Tarkasta paine kun renkaat ovat kylmät ennen ajoneuvon käyttöä. Rengaspaineet muuttuvat lämpötilan ja korkeusolosuhteiden (ilmanpaineen) mukaan. Tarkasta paine uudelleen, jos jokin em. olosuhteista on muuttunut.

Työkalupakkauksessa on painemittari sinua varten.

RENGASPAINE

EDESSÄ JA TAKANA

| | |
|---------|--------|
| MINIMI | 25 kPa |
| MAKSIMI | 35 kPa |

Vaikka renkaat on erityisesti suunniteltu maastoajokäyttöön, voi rengas silti tyhjentyä. Siksi suositellaan, että pidät mukana rengaspumpun ja korjaussarjan.

Renkaiden ja pyörän kunto

Pyöränmutterit pitää ajoittain irrottaa ja laittaa niihin kiinnileikkautumisenestorasvaa muttereiden irrottamisen helpottamiseksi. Tämä on erityisen tärkeää kun ajoneuvoa käytetään suolavesiympäristössä tai mudassa.

Irrota yksi mutteri kerrallaan, voitele, asenna paikoilleen ja kiristä uudelleen.

Tarkasta, ettei renkaat ja vanteet ole vaurioituneita eikä kuluneita.

Vaihda tarvittaessa.

Pyörien laakereiden kunto

Työnnä ja vedä jokaista pyörää sen yläosasta tarkastaaksesi välyksen. Jos tunnet välystä, ota yhteys valtuutettuun Can-Am -jälleenmyyjään.

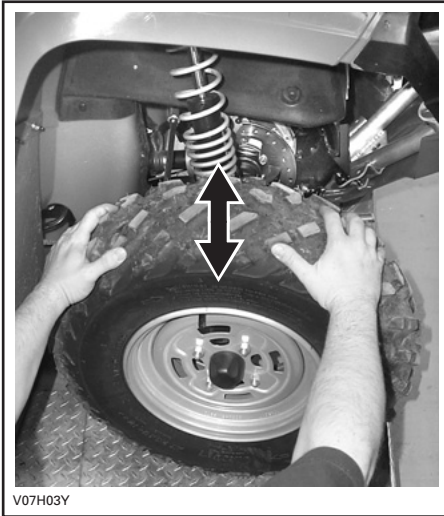

V07H03Y

TYYPILLINEN

Pyörän irrotus ja asennus

Löysää pyöränmutterit, mutta älä irrota niitä. Nosta ajoneuvoa ja aseta sen alle tuki. Irrota pyöränmutterit, irrota sitten pyörä.

Asennuksen yhteydessä on suositeltavaa laittaa pyörän asennusvaarnaruuvien kierteisiin seuraavaa tuotetta: LOCTITE 767 (KIINNILEIKKAUTUMISEN ESTÄVÄ VOITELUAINE) (P/N 293 800 070). Kiristä varovasti mutterit vuoronperään ristikkäisjärjestyksessä ja kiristä lopuksi määriteltyyn momenttiin.

SUOSITELTAVA TUOTE

LOCTITE 767 (KIINNILEIKKAUTUMISEN ESTÄVÄ VOITELUAINE) (P/N 293 800 070)

PYÖRÄNMUTTERIEN KIREYS

Edessä ja takana

40 N•m ± 4 N•m

Ohjausjärjestelmä

Etuakselitappien voitelu

DS 70 ja DS 90

Voitele etuakselitapit. Käytä JOUSITUSRASVAA (P/N 293 550 033) tai vastaavaa. Akselitapissa on voitelunippa.



vmo2008-008-037_a

TYYPILLINEN

1. Rasvanippa

Jousituksen voitelu

Takajousitus

Voitele keinuvarsien laakeritapit. Käytä synteettistä JOUSITUSRASVAA (P/N 293 550 033) tai vastaavaa.

Tätä käyttäjän käsikirjaa luettaessa on muistettava että:

VAROITUS

Osoittaa mahdollista vaaratilannetta, joka voi johtaa vakavaan loukkaantumiseen tai kuolemaan, ellei sitä vältetä.

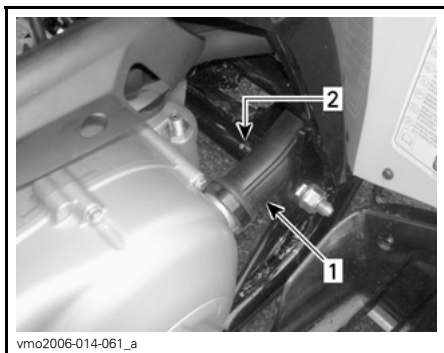

AJONEUVON VASEN PUOLI

1. Portaattoman voimansiirron putki
2. Rasvanippa

**Mekaaniset jarrut
(DS 70 ja DS 90)**

Mekaanisten jarrujen tarkastus

! VAROITUS

Valtuutetun Can-Am -jälleenmyyjän on suoritettava kaikki jarrujärjestelmäkorjaukset.

! TÄRKEÄÄ Jarrut saattavat olla hyvin kuumat ja aiheuttaa palovammoja, kun ajoneuvoa on käytetty pitkään. Odota, että jarrut jäähtyvät.

Tarkasta jarruvivun (molemmat vivut) vapaa vällys ja säädä tarvittaessa.

Tarkasta vivun toiminta, sen tulisi liikkua vapaasti ja tuntua tukevalta jarrua painettaessa.

Jos sinulla on vaikeuksia oikean säädön aikaansaamiseksi, ota yhteys valtuutettuun Can-Am -jälleenmyyjään vaijerin vaihtamista varten.

Tarkasta, että jarruvaijerit eivät ole kulumineet liikaa ja etteivät ne ole kierteellä tai rispaantuneita.

Vaihda vaijeri, jos siinä on merkkejä kulumisesta, rispaantumisesta tai muista vaurioista.

Voitele vaijerit silikonipohjaisella vaijerin voiteluaineella ehkäistääksesi niiden ennenaikaisen kulumisen ja varmistaaksesi kunnollisen liikkuvuuden.

! VAROITUS

Käytä aina silikonipohjaista voiteluainetta. Toisenlaisen voiteluaineen (kuten vesipohjainen voiteluaine) käyttö voi johtaa jarruvaijerien jumiutumiseen tai jäykkyyteen.

Tarkastuta jarrukengä kuluneisuuden ja vaurioiden varalta valtuutetulla Can-Am -jälleenmyyjällä.

JARRUKENGÄN VÄHIMMÄISPAKSUUS

| | |
|------------------|--------|
| EDESSÄ JA TAKANA | 1,5 mm |
|------------------|--------|

Jos jarrujärjestelmässä ilmenee ongelma, ota yhteys valtuutettuun Can-Am -jälleenmyyjään.

Etujarruvaijerin säätäminen

Kiristä jarruvaijereiden kaikki säätöruuvit kokonaan tiukalle.

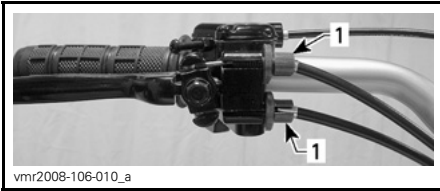

1. Vivussa olevat säätöruuvit

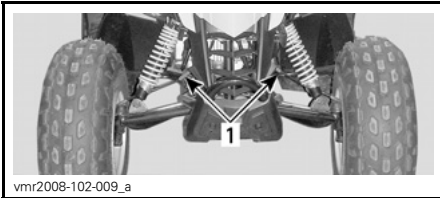

1. Vaijereissa olevat säätöruuvit

Paina jarruvipua.

Säädä vaijerin lenkki niin, että se on samansuuntainen vaijerin tuen kanssa. Käännä vaijerin säätöruuveja (ei vivun) tarvittava määrä.

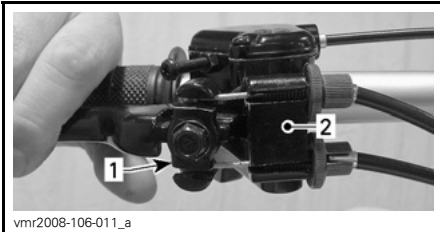

1. Vaijerin lenkki
2. Vaijerin tuki

Säädä vaijerin vapaa välyä vivussa olevien säätöruuvien avulla.

| JARRUVAIJERIN SÄÄTÖ | |
|---------------------|---------------|
| VAPAA VÄLYS | 10 mm - 12 mm |

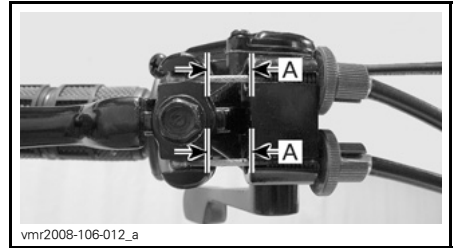

A. 10 mm - 12 mm

Kiristä kaikkien säätöruuvien lukkomutterit.

Takajarruvivun säätäminen

Aseta ajoneuvo tasaiselle alustalle.

Tue eturenkaat, etteivät ne pääse liikkumaan.

Vaihda vaihde vapaalle.

Nosta ajoneuvon takapäätä kunnes takarengas on ilmassa. Tue ajoneuvo turvallisesti.

Käännä takapyöriä käsin ja kiristä jarruvaijerin säätömutteria kunnes tunnet kevyen, mutta ilmeisen vastuksen.

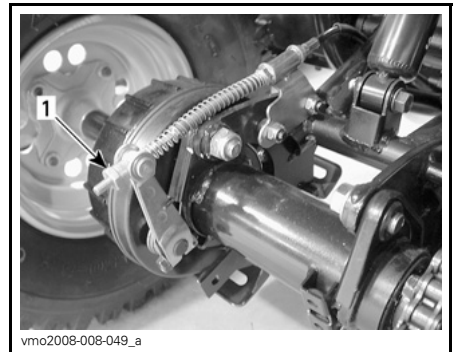

1. Jarruvaijerin säädin

Paina takajarrujen jarruvipua täysin pohjaan muutamia kertoja ja tarkasta tuntuuko jarrun vastus edelleen kevyenä. Säädä jarruvaijeria tarvittaessa niin kauan kunnes vastus tuntuu vakaana.

Tarkasta, että jarruvipu toimii asianmukaisesti ja palautuu takaisin alkuperäiseen asentoonsa.

Laske ajoneuvo takaisin maahan.

Hydraulijarrut (DS 90 X)

VAROITUS

Uudet jarrut toimivat täydellä tehollaan vasta niiden sisäänajovaiheen jälkeen. Aja erittäin varovaisesti.

Hydraulijarrujen tarkastus

VAROITUS

Jarrunesteen vaihtamisen tai minkä tahansa jarrujärjestelmän korjauksen tai huoltotyön saa suorittaa vain valtuutettu Can-Am -jälleenmyyjä.

TÄRKEÄÄ Jarrut saattavat olla hyvin kuumat, kun ajoneuvoa on käytetty pitkään. Odota, että jarrut jäähtyvät.

Jarrujärjestelmä on hydraulinen eikä tarvitse säätöä.

Tarkista seuraavat seikat, jotta jarrujärjestelmä pysyy hyvässä toimintakunnossa:

- jarrunesteen määrä
- onko jarrujärjestelmässä vuotoja
- tuntuvatko jarrut painettaessa sieni-mäisiltä
- jarrujen puhtaus
- onko jarrulevyissä liiallista kulumista ja missä kunnossa niiden pinta on
- onko jarrupaloissa kulumista, vaurioita tai ovatko ne löysällä.

Tarkastuta jarrupalat kuluneisuuden ja vaurioiden varalta valtuutetulla Can-Am -jälleenmyyjällä.

| | |
|-------------------------------------|------|
| JARRUPALAN VÄHIMMÄIS- PAKSUUS | 1 mm |
|-------------------------------------|------|

Jos jarrujärjestelmässä ilmenee ongelma, ota yhteys valtuutettuun Can-Am -jälleenmyyjään.

Suosittelava jarruneste

Käytä aina pelkästään DOT 4 -vaatimukset täyttävää jarrunestettä.

ILMOITUS Välttääksesi vakavat jarrujärjestelmän vauriot älä käytä muuta kuin suositeltua nestettä. Älä myöskään sekoita eri nesteitä keskenään.

Jarrunesteen määrä

Jarrunestesäiliöt sijaitsevat käsikahvassa jarruvipujen päällä.

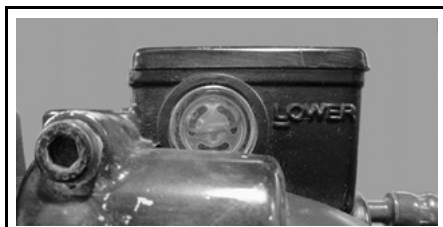

vmr2008-101-003

VASEN TAKAJARRUNESTESÄILIÖ



vmr2008-101-004

OIKEA ETUJARRUNESTESÄILIÖ

Varmista, että säiliöt ovat vaakatasossa kääntämällä ohjaus suoraan eteenpäin.

Ajoneuvon ollessa tasaisella alustalla tarkista, että säiliöiden jarruneste on oikealla tasolla. Niiden pitäisi olla MIN-merkin yläpuolella.

HUOM: Säiliö on täysi, kun neste saavuttaa ikkunan ylätasoa.

Lisää nestettä tarvittaessa. Älä täytä yli.

Puhdista täyttötulppa ennen irrottamista.

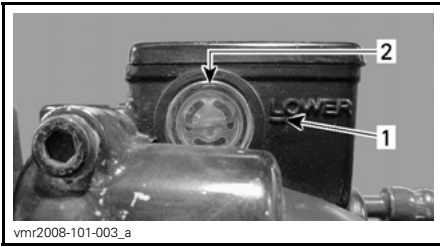

vnr2008-101-003_a

TYYPILLINEN

1. Minimi
2. Maksimi

ILMOITUS Käytä pelkästään DOT 4 -jarrunestettä avaamattomasta astiasta. Älä käytä vanhoista tai jo avatuista astioista otettua jarrunestettä.

HUOM: Alhainen taso voi olla osoitus vuodosta tai kuluneista jarrupaloista. Ota yhteys valtuutettuun Can-Am -jälleenmyyjään.

Tarkasta silmämääräisesti vivun kumisuojan kunto. Tarkasta, ettei siinä ole halkeamia, taipumia tai muita vaurioita. Vaihda vioittuneet osat.

Toista sama menettely toiseen säiliöön.

Runko

Rungon kiinnikkeet

Tarkasta ajoneuvon kiinnikkeen kunto ja kireys. Kiristä tarpeen mukaan.

AJONEUVON HOITO

Toimenpiteet ajon jälkeen

Kun ajoneuvoa on käytetty merivesiympäristössä, on ajoneuvo syytä huuhtoa makealla vedellä ajoneuvon ja sen komponenttien kunnossapitämiseksi. Metalliosien voitelu on erittäin suositeltavaa. Käytä voiteluun XPS LUBEA (P/N 293 600 016).

Tämä on suoritettava jokaisen käyttöpäivän päätteeksi.

Kun ajoneuvoa käytetään mutaisessa ympäristössä, on ajoneuvo syytä huuhtoa ajoneuvon ja sen osien suojaamiseksi ja valojen pitämiseksi puhtaana. Katso *AJONEUVON PUHDISTUS JA SUOJAAMINEN*.

Ajoneuvon puhdistus ja suojaus

ILMOITUS Pese ajoneuvo saippualla ja lämpimällä vedellä. Älä koskaan puhdistaa näitä ajoneuvoja korkeapainepesurilla. KÄYTÄ ALNOASTAAN ALHAISTA PAINETTA (kuten puutarhaletku). Korkeapaine voi aiheuttaa sähkö- ja mekaanisia vaurioita.

Estä ruostuminen maalaamalla vaurioituneet maalatut osat kunnolla uudelleen.

Pese kori tarvittaessa lämpimällä vedellä ja miedolla pesuaineella. Vahaa hiomattomalla vahalla.

Tätä käyttäjän käsikirjaa luettaessa on muistettava että:

VAROITUS

Osoittaa mahdollista vaaratilannetta, joka voi johtaa vakavaan loukkaantumiseen tai kuolemaan, ellei sitä vältetä.

VARASTOINTI JA AJOKAUTTA EDELTÄVÄT VALMISTELUT

VAROITUS

Anna valtuutetun Can-Am -jälleenmyyjän tarkastaa polttoainejärjestelmän eheys *HUOLTOTAULUKON* mukaan.

Kun ajoneuvoa ei käytetä neljää kuukautta pitempään aikaan, se on varastoitava oikealla tavalla.

Kun ajoneuvo otetaan varastoinnin jälkeen käyttöön, on suoritettava varastoinnin jälkeiset valmistelevat toimenpiteet.

Ota yhteys valtuutettuun Can-Am -jälleenmyyjään, johonkin korjaamoon tai valitsemaasi henkilöön ajoneuvosi valmistelua varastointia tai ajokautta varten.

TEKNISET TIEDOT

AJONEUVON TUNNISTAMINEN

Ajoneuvosi pääkomponentit (moottori ja runko) tunnistetaan erilaisilla sarjanumeroilla. Näitä numeroita tarvitaan toisinaan takuukysymyksissä tai ajoneuvosi tunnistamiseen, jos se häviää. Valtuutettu Can-Am -jälleenmyyjä tarvitsee myös näitä numeroita täyttääkseen takuuhakemukset kunnolla. Suosittelemme merkitsemään kaikki ajoneuvon sarjanumerot muistiin ja ilmoittamaan ne vakuutusyhtiölle.

Ajoneuvon tunnistusnumeron sijainti



TYYPILLINEN — AJONEUVON ETUOSA

1. VIN

Moottorin tunnistusnumeron sijainti

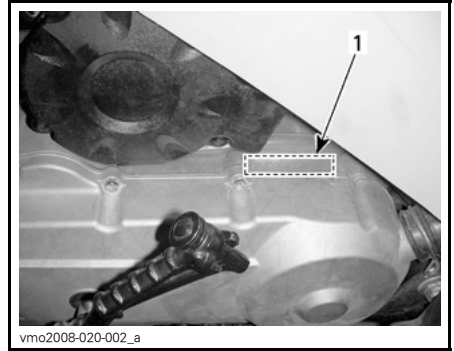

AJONEUVON VASEN PUOLI

1. EIN

MELUEMISSION RAJOITUSSÄÄDÖS (KANADA/USA)

Meluntorjuntajärjestelmän vahingoittaminen on kiellettyä!

Yhdysvaltain liittovaltiolaki ja Kanadan läänilait voivat kieltää seuraavat toimenpiteet tai niiden aiheuttamisen

1. Uuden ajoneuvon äänenvaimennuslaitteiden tai niiden rakenneosien poistaminen tai toimimattomaksi saattaminen (kenenkään toimesta) ennen ajoneuvon myyntiä tai toimittamista lopulliselle ostajalle tai sen jo ollessa käytössä; muutoin kuin huolto-, korjaus- tai vaihtamistarkoituksessa, tai
2. Ajoneuvon käyttö sen jälkeen, kun tällainen laite tai rakenneosa on irrotettu tai saatettu toimimattomaksi kenen tahansa toimesta.

Seuraavassa on lueteltu äänenvaimennusjärjestelmän muuntamiseksi katsottavat toimenpiteet:

1. Äänenvaimentimen tai minkään muun moottorin pakokaasuja pois ohjaavan moottorin osan irrottaminen, muuttaminen tai puhkaiseminen.
2. Minkä tahansa imujärjestelmän osan irrottaminen, muuttaminen tai puhkaiseminen.
3. Ajoneuvon liikkuvien osien, tai pako- tai imujärjestelmän osien vaihtaminen muihin kuin valmistajan määrittämiin osiin.
4. Asianmukaisen ylläpidon ja huollon puute.

MELUPÄÄSTÖ- JA TÄRINÄARVOT (KANADAN/USA:N ULKOPUOLELLA)

| MALLI | | DS 70 DS 90 DS 90 X |
|---|--------------------------|---|
| MELUPÄÄSTÖ- JA TÄRINÄARVOT ¹ | | |
| Melu | Äänen paine (L_{pA}) | 80 dB 4 000 RPM (Epävarma (K_{pA}) 3 dB) |
| Tärinä | Käsivarsijärjestelmä | 3,41 m/s ² kierrosluvulla 4 000 RPM (Epävarmuus 1,705 m/s ²) |
| | Koko vartalo istuimessa | <0,5 m/s ² 4 000 RPM |
| ¹ : Melupäästö- ja tärinäarvot on mitattu standardin EN 15997:2011 mukaisesti kestopäällystepinnalla, vaihteen ollessa vapaalla. | | |

EU:n vaatimustenmukaisuustodistusta ei ole laitettu tähän käyttäjän käsikirjaversioon.

Löydät todistuksen ajoneuvosi mukana olevasta painetusta käyttäjän käsikirjasta.

TEKNISET TIEDOT

| MALLI | | DS 70 DS 90 DS 90 X |
|------------------------------|-------------|--|
| MOOTTORI | | |
| Tyyppi | | 4-tahti, paineilmajäähdytys |
| Sylintereiden määrä | | 1 vaakatasossa oleva sylinteri |
| Kuutiotilavuus | | 89,53 cm ³ |
| Venttiilien lukumäärä | | 2 |
| Venttiilin välys | Imupuoli | 0,02 mm |
| | Pakoputki | 0,03 mm |
| Käynnistys | | Sähkökäynnistys/käynnistyspoljin |
| Moottoriöljy | Tyyppi | Käytä kesällä OSASYNTEETTISTÄ XPS 4-TAHTIÖLJYÄ (P/N 293 600 121). Käytä talvella SYNTEETTISTÄ XPS 4-TAHTIÖLJYÄ (P/N 293 600 112). Elei ole saatavana, käytä moottoriöljyä 5W30, joka vastaa API-luokitusta SG, SH tai SJ. Katso <i>ÖLJYN VISKOSITEETTITÄULUKKO</i> |
| | Tilavuus | Öljynvaihto suodattimen kanssa: 945 ml |
| VOIMANSIIRTO | | |
| Vaihteisto | | Portaattomasti säätävä voimansiirtojärjestelmä (CVT) |
| VAIHDELAATIKKO | | |
| Tyyppi | | 3 asentoa: eteenpäin, vapaa ja peruutus |
| Vaihdelaatikon öljy | Tyyppi | XPS-KETJUKOTELOÖLJY (P/N 415 129 500) tai vastaava 75W90 -ketjukotelööljy |
| | Tilavuus | 165 ml |
| POLTTOAINEJÄRJESTELMÄ | | |
| Kaasutin | Tyyppi | PTE |
| Tyhjäkäynti | | 1 700 ± 100 RPM |
| Polttoaine | Tyyppi | Lyijytön bensiini |
| | Oktaaniluku | 87 Pumpussa AKI (92 RON) - Katso <i>POLTTOAINEVAATIMUKSET</i> |
| Polttoainesäiliö | Tilavuus | 6 L |

| MALLI | | DS 70 DS 90 DS 90 X |
|-------------------------|---------------------|---|
| SÄHKÖJÄRJESTELMÄ | | |
| Sytytysjärjestelmä | | CDI (Capacitor Discharge Ignition), kondensaattorivastussytytysjärjestelmä |
| Sytytystulppa | Merkki ja tyyppi | NGK CR7HSA tai vastaava |
| | Kärkiväli | 0,6 mm - 0,7 mm |
| | Määrä | 1 |
| Akku | Tyyppi | Huoltovapaa |
| | Jännite | 12 voltia, 4 A•h |
| Käynnistys | | Sähkökäynnistys/käynnistyspoljin |
| Suuntavilkun polttimo | | 2 x 5 W |
| Sulake | Pääsulake | 15 A |
| JOUSITUS | | |
| Tyyppi | Edessä | Erillisjousitus – A-tukivarsi. DS 90 X: A-kaksoistukivarret |
| | Takana | Jäykkä keinuvarsi |
| Joustomatka | Edessä | 86 mm DS 90 X: 178 mm |
| | Takana | 160 mm DS 90 X: 229 mm |
| Iskunvaimennin | | Öljy DS 90 X: HPG |
| RENKAAT | | |
| Paine | Edessä | Vähintään: 25 kPa Maksimi: 35 kPa |
| | Takana | |
| Koko | Edessä | 19 x 7-8 DS 90 X: 20 x 6-10 |
| | Takana | 18 x 9,5-8 DS 90 X: 18 x 10,5-8 |

| MALLI | | DS 70 DS 90 DS 90 X |
|-----------------------------------|------------------|---|
| VANTEET | | |
| Koko | Edessä | 8 x 5,5 DS 90 X: 10 x 5,5 |
| | Takana | 8 x 7 DS 90 X: 8 x 8,5 |
| Pyörän mutterin kiristysmomentti | Edessä ja takana | 40 N•m ± 4 N•m |
| JARRUT | | |
| Edessä | | Mekaaninen, rumpu DS 90 X: hydraulinen, levy |
| Takana | | Mekaaninen, rumpu DS 90 X: hydraulinen, levy |
| Pysäköintijarru | | Vasemman käden jarruvivussa on seisontajarru |
| MITAT JA PAINO | | |
| Kuivapaino | DS 70 DS 90 | 111 kg |
| | DS 90 X | 133 kg |
| Sallittu ajoneuvon kokonaiskuorma | | 70 kg |
| Kokonaispituus | | 152 cm |
| Kokonaisleveys | | 91 cm DS 90 X: 111 cm |
| Kokonaiskorkeus | | 93,5 cm DS 90 X: 97 cm |
| Akseliväli | | 100 cm DS 90 X: 102,4 cm |
| Maavara | | 11,5 cm |

VIANETSINTÄ

VIANETSINTÄOHJEITA

MOOTTORI EI PYÖRI.

1. Virtalukko on POIS PÄÄLTÄ -asennossa.
 - Käännä virtalukko PÄÄLLÄ-asentoon.
2. Sulake palanut.
 - Tarkasta päävirtasulake.
3. Heikko akku tai liitännät löysällä.
 - Tarkista liitännöiden ja napojen kunto.
 - Tarkistuta akku.
 - Ota yhteyttä valtuutettuun Can-Am -jälleenmyyjään.

MOOTTORI PYÖRII MUTTEI KÄYNNISTY

1. Moottorin hätäkatkaisin on POIS PÄÄLTÄ -asennossa.
 - Aseta katkaisin PÄÄLLÄ-asentoon.
2. Seos ei ole riittävän rikasta kylmäkäynnistykseen.
 - Tarkista polttoaineen määrä ja lue kylmän moottorin käynnistysmenetelmä, erityisesti rikastimen käyttö.
3. Moottori saa liikaa polttoainetta (sytytystulppa märkä kun se irrotetaan).
 - Ellei moottori käynnisty useasta yrityksestä huolimatta, on polttoaine mahdollisesti tulvinut moottoriin. Toimi seuraavalla tavalla:
 - Käännä virtalukko ON (PÄÄLLÄ) -asentoon ja varmista, ettei rikastin ole päällä.
 - Paina kaasuvipu pohjaan ja pidä sitä siinä samalla kun käynnistät moottoria.
 - Kun moottori käynnistyy, vapauta kaasuvipu. Älä kaasuta liikaa moottoria.
 - Ellei moottori edelleenkään käynnisty:**
 - Irrota sytytystulpan johto.
 - Irrota sytytystulppa.
 - Pyöritä moottoria useita kertoja.
 - Asenna uusi sytytystulppa, jos mahdollista, tai puhdista ja kuivaa irrotettu sytytystulppa.
 - Käynnistä moottori edellä kuvatulla tavalla. Jos moottori saa edelleen liikaa polttoainetta, vie ajoneuvo Can-Am -jälleenmyyjälle, johonkin korjaamoon tai valitsemaasi henkilölle huoltamista, korjaamista tai osien vaihtamista varten. Katso takuuhakemuksiin liittyviä tietoja tämän kirjan kohdasta USA:N EPA-PÄÄSTÖIHIN LIITTYVÄ TAKUU.
 - Varmista, että moottoriöljyssä ei ole polttoainetta moottorin tulvimisesta johtuen. Jos on, vaihda moottoriöljy.

MOOTTORI PYÖRII MUTTEI KÄYNNISTY (jatkuva)

4. Moottoriin ei tule polttoainetta (sytystulpat kuivat kun ne irrottaa).

- *Tarkasta polttoainesäiliön pinnan taso; käännä polttoaineventtiili PÄÄLLÄ -asentoon (kokeile myös VARA-asentoa). Polttoainepumpussa tai kaasuttimessa voi olla vika.*
- *Vie ajoneuvo Can-Am -jälleenmyyjälle, johonkin korjaamoon tai valitsemaallesi henkilölle huoltamista, korjaamista tai osien vaihtamista varten. Katso takuuhakemuksiin liittyviä tietoja tämän kirjan kohdasta USA:N EPA-PÄÄSTÖIHIN LIITTYVÄ TAKUU.*

5. Sytytystulppa/sytytys (ei kipinää)

- *Irrota sytytystulppa moottorista ja kiinnitä se uudestaan sytytystulpan hatuun.*
- *Varmista, että virtalukko on asennossa PÄÄLLÄ ja moottorin hätäkatkaisin asennossa KÄY.*
- *Käynnistä moottori samalla, kun pidät sytytystulppaa maadoitettuna moottoriin, poissa tulpan reiästä. Jos kipinää ei synny, vaihda sytytystulppa.*
- *Jos ongelma jatkuu, vie ajoneuvo Can-Am -jälleenmyyjälle, johonkin korjaamoon tai valitsemaallesi henkilölle huoltamista, korjaamista tai osien vaihtamista varten. Katso takuuhakemuksiin liittyviä tietoja tämän kirjan kohdasta USA:N EPA-PÄÄSTÖIHIN LIITTYVÄ TAKUU.*

6. Moottorin puristus.

- *Kun moottoria pyöritetään käynnistyspolkimella, pitäisi tuntua "vastusjaksoja" männän ohittaessa yläkuolokohdan (puristus). Jaksottaisen vastuksen puuttuminen osoittaisi, että puristusta ei esiinny. Ota yhteys valtuutettuun Can-Am -jälleenmyyjään.*

MOOTTORI EI KIIHDY TAI ON TEHOTON

1. Likainen/vaurioitunut/kulunut sytytystulppa.

- *Puhdista/tarkasta sytytystulppa ja sen lämpöarvo. Vaihda tarpeen mukaan.*

2. Moottori ei saa polttoainetta.

- *Katso kohdassa MOOTTORI PYÖRII MUTTEI KÄYNNISTY luetellut asiat.*

3. Kaasuttimen säädöt.

- *Sinun on toimitettava ajoneuvo valtuutetulle Can-Am -jälleenmyyjälle, johonkin korjaamoon tai valitsemaallesi henkilölle huoltamista, korjaamista tai osien vaihtamista varten. Katso takuuhakemuksiin liittyviä tietoja tämän kirjan kohdasta USA:N EPA-PÄÄSTÖIHIN LIITTYVÄ TAKUU.*

MOOTTORI EI KIIHDY TAI ON TEHOTON (jatkuva)

4. Moottori ylikuumenee.

- Jos moottori pyrkii ylikuumenemaan, kokeile seuraavaa:
 - Hidasta ajoneuvon vauhtia, mutta pidä se liikkeessä, jotta moottoriin virtaa ilmaa. Jos moottori ylikuumenee edelleen noin minuutin jälkeen, pysäytä ajoneuvo.
 - Kytke seisontajarru ja pysäytä moottori.
 - Anna moottorin jäähtyä.
 - Ota mahdollisimman nopeasti yhteys Can-Am -jälleenmyyjään.
- Jos ylikuumeneminen jatkuu, ota yhteys Can-Am -jälleenmyyjään.

5. Ilmansuodatin/kotelo tukossa tai likainen.

- Tarkasta ilmansuodatin ja puhdistista. Vaihda tarvittaessa ilmansuodatin
- Tarkasta ilmanottoputken asento.

6. CVT sekä hihna likainen tai kulunut.

- Ota yhteyttä valtuutettuun Can-Am -jälleenmyyjään.

MOOTTORI KÄY JÄLKIKÄYNTIÄ

1. Pakojärjestelmässä vuoto.

- *Sinun on toimitettava ajoneuvo valtuutetulle Can-Am -jälleenmyyjälle, johonkin korjaamoon tai valitsemalesi henkilölle huoltamista, korjaamista tai osien vaihtamista varten. Katso takuuhakemuksiin liittyviä tietoja tämän kirjan kohdasta USA:N EPA-PÄÄSTÖIHIN LIITTYVÄ TAKUU.*

2. Moottori käy liian kuumana.

- *Katso kohta MOOTTORI EI KIIHDY TAI ON TEHOTON.*

3. Sytytyksen ajoitus on väärä tai sytytysjärjestelmässä on vika.

- *Sinun on toimitettava ajoneuvo valtuutetulle Can-Am -jälleenmyyjälle, johonkin korjaamoon tai valitsemalesi henkilölle huoltamista, korjaamista tai osien vaihtamista varten. Katso takuuhakemuksiin liittyviä tietoja tämän kirjan kohdasta USA:N EPA-PÄÄSTÖIHIN LIITTYVÄ TAKUU.*

4. Väärä kaasuttimen säätö.

- *Sinun on toimitettava ajoneuvo valtuutetulle Can-Am -jälleenmyyjälle, johonkin korjaamoon tai valitsemalesi henkilölle huoltamista, korjaamista tai osien vaihtamista varten. Katso takuuhakemuksiin liittyviä tietoja tämän kirjan kohdasta USA:N EPA-PÄÄSTÖIHIN LIITTYVÄ TAKUU.*

MOOTTORI KÄY KATKONAISESTI

1. Likainen/vaurioitunut/kulunut sytytystulppa.

- *Puhdista/tarkasta sytytystulppa ja sen lämpöarvo. Vaihda tarpeen mukaan.*

2. Vettä polttoaineessa.

- *Tyhjennä polttoainejärjestelmä ja täytä uudella polttoaineella.*

AJONEUVO EI SAAVUTA TÄYTTÄ VAUHTIA

1. Moottori.

- *Katso kohta MOOTTORI EI KIIHDY TAI SIINÄ EI OLE TEHOA.*

2. Pysäköintijarru.

- *Varmista, että jarruvivun lukko on kokonaan kytketty irti.*

3. Ilmansuodatin/kotelo tukossa tai likainen.

- *Tarkasta ilmansuodatin ja puhdista. Vaihda tarvittaessa ilmansuodatin*
- *Tarkasta ilmanottoputken asento.*

4. CVT sekä hihna likainen tai kulunut.

- *Ota yhteyttä valtuutettuun Can-Am -jälleenmyyjään.*

KIERROSLUKU NOUSEE, MUTTA AJONEUVO EI LIIKU

1. Vaihde on VAPAALLA.

- *Aseta vaihdevipu PERUUTUS- tai ETEENPÄIN -asentoon.*

KIERROSLUKU NOUSEE, MUTTA AJONEUVO EI LIIKU (jatkuva)

2. Portaattomassa voimansiirrossa on vika.
 - Ota yhteyttä valtuutettuun Can-Am-jälleenmyyjään.
3. Vettä CVT:n kotelossa.
 - Ota yhteys valtuutettuun Can-Am-jälleenmyyjään.

TAKUU

BRP:N RAJOITETTU TAKUU YHDYSVALLOISSA JA KANADASSA: 2017 CAN-AM® ATV

1) RAJOITETUN TAKUUN SISÄLTÖ

Bombardier Recreational Products Inc. ("BRP")*, myöntää valtuutetun Can-Am-jälleenmyyjän (siten kuin jäljempänä määritetty) myymälle 2017 Can-Am ATV:lle materiaalivikoja ja työn laatua koskevan alempana kuvatun pituisen takuun Yhdysvalloissa (USA) ja Kanadassa. Tämä rajoitettu takuu on mitätön eikä päde jos: (1) ATV:tä käytetään missä tahansa vaiheessa kilpailemiseen tai mihinkään muuhun kilpailutoimintaan, silloinkin jos se on tapahtunut edellisen omistajan toimesta; tai (2) ATV:tä on muutettu tai säädetty sillä tavoin, että muutokset vaikuttavat sen toimintaan, suorituskykyyn tai kestävyYTEEN, tai muutokset ja säädöt ovat vastoin sen tarkoituksenmukaista käyttöä.

Tämä rajoitettu takuu ei kata sellaisia varaosia ja lisävarusteita, joita ei ole asennettu tehtaalla. Katso vastaavien varaosien ja lisävarusteiden rajoitetun takuun ehdot kyseisten osien takuuteksteistä.

2) VASTUUVELVOLLISUUDEN RAJOITUKSET

TÄMÄ TAKUU ON NIMENOMAAN ANNETTU JA HYVÄKSYTTY MINKÄ TAHANSA MUUN JA KAIKKIEN MUIDEN TAKUUSITOUKUSTEN SIJAAN, MUKAAN LUETTUINA ILMAN RAJOITUSTA KAIKKI KURANTTIUTTA TAI TIETTYYN TARKOITUKSEEN SOPIVUUTTA KOSKEVAT TAKUUT, SIKÄLI KUIN NIISTÄ EI VOIDA SANOUTUA IRTI, VIITATUT TAKUUSITOUKUKSET RAJOITTUVAT KESTOLTAAN KYSEESSÄ OLEVIEN TAKUIDEN VOIMASAOLOON. TÄMÄ TAKUU EI KATA SATUNNAISIA EIKÄ SEURANNAISVAHINKOJA., JOTKUT MAAT/LÄÄNIT EIVÄT HYVÄKSY VASTUUVAPAUTUSLAUSEKKEITA, RAJOITUKSIA TAI EDELLÄ YKSILÖITYJÄ RAJOITUKSIA, JA SEN JOHDOSTA NE EIVÄT MAHDOLLISESTI KOSKE SINUA. TÄMÄN TAKUUN PERUSTEELLA SINULLA ON TIETTYJÄ OIKEUKSIA, LISÄKSI SINULLA SAATTA A OLLA MUITA MAASTA TOISEEN TAI LÄÄNISTÄ TOISEEN VAIHTELEVIA LAILLISIA OIKEUKSIA.

Maahantuojaalla tai yhdelläkään BRP-jälleenmyyjällä tai muulla henkilöllä ei ole vastuuksia minkään muun tuotetta koskevan vahvistuksen, edustuksen, tai takuun antamiseen kuin ne, mitä tähän rajoitettuun takuuseen sisältyy; ja mikäli näin tapahtuu, niitä ei voida käyttää BRP:tä vastaan. BRP pidättää oikeuden muuttaa näitä takuehtoja. Muutokset eivät kuitenkaan koske niitä tuotteita, jotka on myyty tämän takuun ollessa voimassa.

3) POIKKEUKSET, – JOITA TAKUU EI KATA

Takuu ei korvaa seuraavia tapauksia missään olosuhteissa:

- Normaali kuluminen;
- Rutiinimaiset huoltokohteet, viritykset, säädöt;
- Vauriot, jotka johtuvat muunlaisesta kuin tämän käsikirjan mukaisesta huollosta/ylläpidosta ja/tai varastoinnista;

- Vauriot, jotka johtuvat osien irrottamisesta, väärenlaisista korjauksista, huollosta, ylläpidosta, muutoksista, tai osien käytöstä, joita BRP ei ole valmistanut tai hyväksynyt, tai muun kuin valtuutetun huoltavan Can-Am ATV -jälleenmyyjän tekemistä korjauksista;
- Vauriot, jotka johtuvat väärinkäytöstä, epätavallisesta käytöstä, laiminlyönnistä tai tuotteen käytöstä tavalla, joka ei vastaa käyttäjän käsikirjassa suositeltua käyttöä;
- Onnettomuudesta, uppoamisesta, tulesta, varkaudesta, vandalismista tai ylivoimaisesta esteestä johtuvat vahingot;
- Sellaisen polttoaineiden, öljyjen tai voiteluaineiden käyttö, jotka eivät sovi käytettäväksi tuotteessa (kts. käyttäjän käsikirja);
- Ruosteesta, korroosiosta tai ilmastotekijöistä johtuvat vahingot;
- Veden tai lumen sisäänmenosta johtuvat vahingot;
- Satunnaiset tai seurannaisvahingot, tai minkään muunlaiset vahingot, mukaan luettuina ilman rajoitusta hinaamis-, varastointi-, puhelin-, vuokra-, taksi-, haitta-, vakuutus- tai lainojen maksukustannukset, ajan menetykset tai ansiotulon menetykset;

4) TAKUUAIKA

Tämä takuu on voimassa (1) ensimmäisen kuluttajan ostopäivästä tai (2) tuotteen ensimmäisestä käyttöpäivästä lukien, kumpi hyvänsä ensin kohdalle osuu ja seuraavan ajanjakson:

KUUSI (6) PERÄKKÄISTÄ KUUKAUTTA omistajalle, joka käyttää sitä yksityiseen tai kaupalliseen tarkoitukseen. Katso pakokaasupäästöjen rajoitusjärjestelmän osiin liittyviä tietoja tämän kirjan kohdasta *USA:N EPA-PÄÄSTÖIHIN LIITTYVÄ TAKUU*.

Osien korjaus tai korvaaminen, tai huollon suorittaminen tämän takuun puitteissa ei pidennä tämän takuun takuuaikaa sen alkuperäistä loppumisajankohtaa pitemmälle.

5) TAKUUN VOIMASSAOLOEHTO

Tämä takuu on voimassa **vain**, jos kaikki seuraavista ehdoista täyttyvät:

- Ensimmäinen omistaja on ostanut 2017 Can-Am ATV:n uutena ja käyttämättömänä sellaiselta, Can-Am ATV -jälleenmyyjältä, joka on valtuutettu myymään Can-Am ATV:tä siinä maassa, jossa myynti tapahtui ("**Can-Am ATV -jälleenmyyjä**");
- BRP:n määrittämä luovutustarkastus on tehtävä ja kirjattava muistiin ja ostajan on allekirjoitettava tarkastusasiakirja;
- Valtuutettu Can-Am ATV -jälleenmyyjä on rekisteröinyt 2017 Can-Am ATV:n asianmukaisella tavalla;

- 2017 Can-Am ATV on ostettava siitä maasta, jossa ostaja asuu;
- ja Takuun ylläpitämiseksi on määrääikaishuollot suoritettava käsikirjassa mainitulla tavalla. BRP varaa itselleen oikeuden ehdollistaa takuun riippumaan todistuksesta huollon asianmukaisesta suorittamisesta.

BRP ei myönnä tätä rajoitettua takuuta kenelläkään yksityiselle omistajalle tai kaupalliseen tarkoitukseen ajoneuvoa käyttävälle omistajalle, elleivät kaikki edellä mainitut ehdot täyty. Rajoitukset ovat tarpeen, jotta BRP voisi taata sekä tuotteittensa, että kuluttajien ja yleisön turvallisuuden.

6) ASIAKKAAN SUORITTAMAT TOIMENPITEET

Asiakkaan on lopetettava Can-Am ATV:n käyttö havaitessaan jonkin vian tai jotakin normaalista poikkeavaa. Asiakas menettää oikeutensa vedota virheeseen, jollei virheestä ilmoiteta valtuutetulle BRP jälleenmyyjälle kolmen (3) päivän kuluessa siitä, kun hän havaitsi virheen tai hänen olisi pitänyt se havaita. Asiakkaan on järjestettävä jälleenmyyjälle kohtuullinen mahdollisuus virheen korjaamiseen. Asiakkaan on myös esitettävä valtuutetulle BRP-jälleenmyyjälle tuotteen ostotodistus ja allekirjoitettava korjaus-/työmääräin ennen korjauksen alkamista takuunalaisen korjauksen vahvistamiseksi. Kaikki tämän rajoitetun takuun aikana vaihdetut takuun piiriin kuuluvat osat ovat BRP:n omaisuutta.

7) BRP:N SUORITTAMAT TOIMENPITEET

BRP:n velvollisuus on tämän takuun puitteissa rajoitettu siihen, että se oman harkintansa mukaan korjaa normaalikäytössä, -ylläpidossa ja -huollossa viallisiksi todetut osat, tai korvaa tällaiset osat uusilla alkuperäisillä Can-Am ATV -osilla ilman osien tai työvoiman veloittamista, millä tahansa valtuutetulla BRP-jälleenmyyjällä takuukauden aikana tässä kuvatuin ehdoin. Can-Am ATV:n omistaja ei voi vaatia ajoneuvon myynnin peruuntumista tai kumoamista sellaisissa tapauksissa, joissa BRP:lle esitetään takuurikkomuksia koskevia valituksia tai vaateita.

Jos ajoneuvoa joudutaan huoltamaan muussa kuin alkuperäisessä ostomaassaan, omistaja vastaa kaikista lisäkustannuksista, jotka aiheutuvat paikallisista käytännöistä ja ehdoista; mukaan lukien mutta ei rajoittuen seuraaviin esimerkkeihin; kuljetuskustannukset, vakuutuskustannukset, verot, lupamaksut, tuontimaksut sekä mitkä tahansa ja kaikki muut mahdolliset taloudelliset kustannukset, joita eri valtiot, liittovaltiot tai alueet ja heidän vastaavat edustajansa perivät.

BRP pidättää oikeuden muuttaa tai parantaa tuotteita ilman, että aikaisemmin valmistettuihin tuotteisiin tehdään samoja muutoksia.

8) TAKUUN SIIRTO

Mikäli tuotteen omistusoikeus siirretään takuuajana, siirtyy myös tämä takuu ehtoineen ja edellytyksineen. Takuu on voimassa takuuajan loppuun edellyttäen, että BRP:lle tai valtuutetulle Can-Am ATV -maahantuojalle/jälleenmyyjälle voidaan todistaa, että aikaisempi omistaja on hyväksynyt omistusoikeuden luovutuksen, sekä uuden omistajan yhteystiedot on ilmoitettu jommallekummalle kummalle edellä mainituista tahoista.

9) KULUTTAJANEUVONTA

Mikäli tämän rajoitetun takuun suhteen syntyy kiistaa tai riitaa, BRP ehdottaa, että asia yritetään ensiksi ratkaista jälleenmyyjätasolla. Suosittelemme, että asiasta keskustellaan valtuutetun jälleenmyyjäliikkeen huoltopäällikön tai liikkeen omistajan kanssa.

Mikäli asiaa ei vieläkään saada ratkaistua, ota yhteyttä BRP:hen täyttämällä yhteydenottolomake osoitteessa www.brp.com tai ottamalla yhteyttä postitse johonkin tämän käyttöoppaan kohdassa *OTA YHTEYTTÄ* luetelluista osoitteista.

* USA:ssa tuotteiden jälleenmyyjä ja huoltotoimista vastaava on BRP US Inc.

© 2016 Bombardier Recreational Products Inc. Kaikki oikeudet pidätetään.

®™ ja BRP-logo ovat Bombardier Recreational Products Inc.:n tai sen tytäryhtiöiden tavaramerkkejä.

USA:N EPA-PÄÄSTÖIHIN LIITTYVÄ TAKUU

Bombardier Recreational Products Inc. ("BRP")* myöntää tämän uuden ajoneuvon ja sen kaikkiin pakokaasujen puhdistusjärjestelmään ja haihtuvien päästöjen ohjausjärjestelmään liittyville osille ajoneuvon ensimmäiselle ostajalle ja kullekin sitä seuraavalle ostajalle seuraavanlaisen takuun, joka täyttää kaksi ehtoa:

1. Ajoneuvo on suunniteltu, rakennettu ja varustettu siten, että se täyttää normien ensimmäisen ostajan ostohetkellä normien 40 CFR 1051 ja 40 CFR 1060 edellyttämät vaatimukset.
2. Se on vapaa sellaisista materiaalista ja työstä johtuvista virheistä, jotka voivat ehkäistä normien 40 CFR 1051 ja 40 CFR 1060 vaatimusten täyttymisen.

Jos takuehtojen mukainen vika esiintyy, BRP korjaa tai vaihtaa valintansa mukaan, kaikki osat tai komponentit, joissa esiintyy sellaisia materiaali- tai valmistusvikoja, jotka lisäisivät moottorin päästöjä yli jonkin säädetyn arvon, jos vika on todettu takuuajana. Tällöin toimenpide on omistajalle veloitukseton, mukaan lukien päästöihin liittyvien osien diagnosointiin, korjaamiseen tai vaihtamiseen liittyvät kulut. Kaikki tämän takuun puitteissa korvatut vialliset osat ovat jatkossa BRP:n omaisuutta.

BRP rajoittaa päästöihin liittyvien osien diagnoosintä ja korjaukset päästöihin liittyvissä takuuhakemuksissa valtuutettujen Can-Am -jälleenmyyjien tehtäväksi, muissa kuin seuraavassa luettelossa olevan kohdan kaksi mukaisissa tapauksissa.

Tuotteiden hyväksyvänä valmistajana BRP ei hylkää päästöihin liittyvien osien takuuhakemuksia niiden perustuessa seuraaviin tapauksiin:

1. BRP:n tai BRP:n valtuuttaman yrityksen suorittamat ylläpito- ja huoltotoimenpiteet.
2. Sellainen moottorin/varustelun korjaustoimenpide, jonka käyttäjä joutuu suorittamaan BRP:stä johtuvista turvallisuussyistä tai hätätapauksessa, mikäli käyttäjä pyrkii saattamaan moottorin/varustelun mahdollisimman pian asianmukaiseen alkuperäiskuntoon.
3. Mikä tahansa sellainen kuljettajan toiminta tai toiminnan suorittamatta jättäminen, joka ei liity takuuhakemukseen.
4. Huoltotoimenpiteet, jotka on suoritettu useammin kuin BRP edellyttää.
5. Kaikki tapaukset, joissa vika tai vastuu on BRP:n.
6. Minkä tahansa yleisesti saatavilla olevan polttoaineen käyttö, ellei BRP:n kirjallisissa ohjeissa mainita, että kyseinen polttoaine vaurioittaa päästörajotusjärjestelmää ja käyttäjällä on helposti saatavilla asianmukainen polttoaine. Katso huoltotietoja ja polttoainevaatimuksia koskevat kappaleet.

Päästöihin liittyvä takuuajaka

Päästöihin liittyvä takuuajaka on seuraavan pituinen, mikä tahansa täyttyy ensiksi:

| | TUNTIA | KUUKAUT- TA | KILOMETREJÄ |
|------------------------------------|----------|----------------|-------------|
| Pakopäästöihin liittyvät osat | 250 | 30 | 2 500 |
| Haihtumispäästöihin liittyvät osat | Ei saat. | 24 | Ei saat. |

Takuun kattamat osat

Päästöihin liittyvä takuu kattaa kaikki sellaiset osat, joiden vaurioituminen lisää moottorin aiheuttamia päästöjä yli normaalien säädösten, mukaan lukien seuraavat osat;

1. Pakokaasupäästöihin liittyviin osiin kuuluvat kaikki moottorin osat, jotka liittyvät seuraaviin järjestelmiin:
 - Ilmanottojärjestelmä
 - Polttoainejärjestelmä
 - Sytytysjärjestelmä
 - Pakokaasun kierrätysjärjestelmä
2. Myös seuraavat osat kuuluvat pakokaasupäästöihin liittyviin osiin:
 - Jälkikäsitteilylaitteet
 - Kampikammion tuuletusventtiilit
 - Anturit
 - Sähköiset ohjausyksiköt
3. Seuraavat osat kuuluvat haihtumispäästöihin liittyviin osiin:
 - Polttoainesäiliö
 - Polttoainesäiliön korkki
 - Polttoaineletku
 - Polttoaineletkun liittimet
 - Kiristimet*
 - Paineenalennusventtiilit*
 - Ohjausventtiilit*
 - Ohjaussolenoidit*
 - Sähköiset ohjauslaitteet*
 - Alipaineen ohjauskalvot*
 - Ohjausvaijerit*
 - Ohjausvivustot*
 - Poistovennttiilit
 - Höyryletkut
 - Nesteen/höyryn erotin
 - Hiilisäiliö

- Säiliön kiinnityskorvakkeet
 - Kaasuttimen poistoaukon liitin
4. Päästöihin liittyviin komponentteihin kuuluvat myös kaikki muut sellaiset osat, joiden ainoa tarkoitus on vähentää päästöjä ja joiden viallisuus lisää päästöjä laskematta silti merkittävästi moottorin/varusteen suorituskykyä.

Rajoitettu sovellettavuus

BRP voi hyväksyvänä valmistajana hylätä päästöihin liittyviä takuuhakemuksia sellaisille vioille, jotka johtuvat omistajan tai käyttäjän vääränlaisista huoltotoimenpiteistä tai käytöstä, tai onnettomuuksista, joihin valmistaja ei ole vastuussa tai ylitse pääsemättömistä esteistä. Esimerkiksi päästöihin liittyviä takuuhakemuksia ei tarvitse hyvittää sellaisille vioille, jotka johtuvat kuljettajan moottorin/varusteen vääränlaisesta käytöstä tai jos moottoria/varustetta on käytetty suunniteltuun tarkoitukseen sopimattomalla tavalla ja vika ei mitenkään liity valmistajaan.

* Kun liittyy haihtumispäästöjen ohjausjärjestelmään

* USA:ssa tuotteiden jälleenmyyjä ja huoltotoimista vastaava on BRP US Inc.

BRP:N KANSAINVÄLINEN RAJOITETTU TAKUU: 2017 CAN-AM® ATV

1) RAJOITETUN TAKUUN SISÄLTÖ

Bombardier Recreational Products Inc. ("BRP")* myöntää Yhdysvaltain liittovaltion ("USA"), Kanadan ja Euroopan talousalueen valtioiden (joka käsittää Euroopan unionin jäsenmaat, Norjan, Islannin ja Liechtensteinin)("EEA") , Itsenäisten valtioiden yhteisön (mukaan lukien Ukraina ja Turkmenistan) (joka käsittää entisen Neuvostoliiton jäsenmaat)("IVY") ja Turkin) ulkopuolella BRP:n valtuuttamien Can-Am ATV -maahantuoja/jälleenmyyjien ("Can-Am ATV -maahantuoja/jälleenmyyjä") uusina ja käyttämättöminä myymille 2017 Can-Am ATV:eille materiaalivikoja ja työn laatua koskevan alempana kuvatun pituisen takuun.

Tämä rajoitettu takuu ei kata sellaisia varaosia ja lisävarusteita, joita ei ole asennettu tehtaalla. Katso vastaavien varaosien ja lisävarusteiden rajoitetun takuun ehdot kyseisten osien takuuteksteistä.

Tämä rajoitettu takuu on mitätön eikä päde jos: (1) ATV:tä käytetään missä tahansa vaiheessa kilpailemiseen tai mihinkään muuhun kilpailutoimintaan, silloinkin jos se on tapahtunut edellisen omistajan toimesta; tai (2) ATV:tä on muutettu tai säädetty sillä tavoin, että muutokset vaikuttavat sen toimintaan, suorituskykyyn tai kestävyteen, tai muutokset ja säädöt ovat vastoin sen tarkoituksenmukaista käyttöä.

2) VASTUUVELVOLLISUUDEN RAJOITUKSET

TÄMÄ TAKUU ON LAIN SALLIMISSA PUITTEISSA NIMENOMAAN ANNETTU JA HYVÄKSYTTY MINKÄ TAHANSA MUUN JA KAIKKIEN MUIDEN TAKUUSITOUMUSTEN SIJAAN, OLKOON NE ILMAISTUT TAI KONKLUDENTTITSET, MUKAAN LUETTUINA ILMAN RAJOITUSTA KAIKKI KURANTTIUTTA TAI TIETTYYN TARKOITUKSEEN SOPIVUUTTA KOSKEVAT TAKUUT. SIKÄLI KUIN NIISTÄ EI VOIDA SANOUTUA IRTI, KONKLUDENTTITSET TAKUUSITOUMUKSET RAJOITUVAT KESTOLTAAN KYSEESSÄ OLEVAN TAKUUN VOIMASSAOLOON. TÄMÄ TAKUU EI KATA SATUNNAISIA EIKÄ SEURANNAISVAHINKOJA. JOTKUT TUOMIOKUNNAT EIVÄT HYVÄKSY VASTUUVAPAUTUSLAUSEKKEITA, RAJOITUKSIA TAI EDELLÄ YKSILÖITYJÄ RAJOITUKSIA, JA SEN JOHDOSTA NE EIVÄT MAHDOLLISESTI KOSKE SINUA. TÄMÄN TAKUUN PERUSTEELLA SINULLA ON TIETTYJÄ OIKEUKSIA, LISÄKSI SINULLA SAATTAO OLLA MUITA MAASTA TOISEEN VAIHTELEVIA LAILLISIA OIKEUKSIA. (KATSO AUSTRALIASSA OSTETTUJEN TUOTTEIDEN OSALTA KOHTA 4 ALLA)

Maahantuojoilla tai yhdelläkään Can-Am ATV -maahantuojoilla/jälleenmyyjällä tai muulla henkilöllä ei ole valtuuksia minkään muun tuotetta koskevan vahvistuksen, edustuksen, tai takuun antamiseen kuin ne, mitä tähän rajoitettuun takuuseen sisältyy, ja mikäli näin tapahtuu, niitä ei voida käyttää BRP:tä vastaan.

BRP pidättää oikeuden muuttaa näitä takuehtoja. Muutokset eivät kuitenkaan koske niitä tuotteita, jotka on myyty tämän takuun ollessa voimassa.

3) POIKKEUKSET, – JOITA TAKUU EI KATA

Tämä rajoitettu takuu ei missään tapauksessa kata seuraavia seikkoja:

- Normaali kuluminen;
- Säännöllisesti huollettavat huoltokohteet, v iritykset, säädöt;
- Vauriot, jotka johtuvat käyttäjän käsikirjassa kuvatun moitteettoman kunnossapidon ja/tai varastoinnin laiminlyönnistä tai puuttumisesta;
- Vauriot, jotka johtuvat osien irrotuksesta, virheellisestä korjauksesta, huollosta, kunnossapidosta, muutoksista tai sellaisten osien tai lisävarusteiden käytöstä, joita BRP ei ole valmistanut tai hyväksynyt ja joiden se kohtuuden nimissä katsoo joko olevan yhteensopimattomia tuotteen kanssa tai huonontavan sen toimintaa, suorituskykyä ja kestävyyttä, tai sellaisen henkilön tekemistä korjaustoimia, joka ei ole valtuutettu huoltava Can-Am ATV -jälleenmyyjä/jakelija;
- Vauriot, jotka johtuvat väärinkäytöstä, epätavallisesta käytöstä, laiminlyönnistä, kilpaa ajamisesta tai tuotteen käytöstä tavalla, joka ei vastaa käyttäjän oppaassa suositeltua käyttöä;
- Vauriot, jotka johtuvat onnettomuudesta, laskemisesta veden alle, tulipalosta, lumen tai veden sisäänpääsystä, varkaudesta, ilkeistä tai voittamattomasta esteestä;
- Tuotteessa käytettäväksi soveltumattomien polttoaineiden, öljyjen tai voiteluainesten käyttö (katso käyttäjän käsikirja);
- Ruosteesta, korroosiosta tai sääolosuhteille altistumisesta johtuvat vauriot;
- Korvaukset satunnaisesta tai välillisestä vahingosta tai mitkä tahansa vahingonkorvaukset, mukaan lukien mutta ei näihin rajoittuen: hinaus, säilytys, siirtokuljetuskustannukset, puhelin-, vuokra- ja taksikulut, vaivannäkö, vakuutusmaksut, lainanlyhennykset, aikatappiot, ansionmenetykset tai huoltotoimia johtuvan käyttökatkoksen takia menetetty aika.

4) TAKUUAIKA

Tämä takuu on voimassa (1) ensimmäisen kuluttajan ostopäivästä tai (2) tuotteen ensimmäisestä käyttöpäivästä lukien, kumpi hyvänsä ensin kohdalle osuu:

KUUSI (6) PERÄKKÄISTÄ KUUKAUTTA yksityis- tai kaupallisessa käytössä.

Osien korjaus tai korvaaminen, tai huollon suorittaminen tämän takuun puitteissa ei pidennä tämän takuun takuuaikaa sen alkuperäistä loppumisajankohtaa pitemmälle.

Ota huomioon, että voimassa oleva takuuaika ja muut takuun kattavuutta koskevat modaliteetit saattavat vaihdella riippuen sovellettavissa ja voimassa olevista kansallisista tai paikallisista laeista.

KOSKEE AINOASTAAN AUSTRALIASSA MYYTYJÄ TUOTTEITA

Mikään tämän takuun ehdoista ei voi sulkea pois, rajoittaa tai muuttaa mitään ehtoa, takuuta, vakuutusta, oikeuksia tai oikeustoimia, joka on myönnetty tai sovelletaan Australian Competition and Consumer Act 2010 (Cth) -säädösten mukaisesti, mukaan lukien Australian kuluttajasuojalaki tai mikä tahansa muu laki, joka olisi ris-

tirjidadassa tämän lain kanssa, tai joka aiheuttaa jonkin ehdon mitätöimisen. Tämän rajoitetun takuun tarjoamat edut ovat lisänä kaikkien niiden etujen ja oikeuskeinojen lisäksi, jotka Australian laki sinulle tarjoaa.

Kaikki tuotteemme on varustettu takuilla, joita Australian kuluttajansuojalaki ei voi sulkea pois. Sinulla on oikeus vaihtoon tai hyvitykseen merkityksellisen vian osalta ja korvaukseen koskien muita kohtuudella ennakoitavia menetyksiä tai vaurioita. Sinulla on myös oikeus siihen, että tuote korjataan tai vaihdetaan, jos tuote ei ole hyväksyttävän laadukas eikä vika täytä merkityksellisen vaurion edellytyksiä.

5) TAKUUN VOIMASSAOLOEHTO

Tämä takuu on voimassa vain, jos kaikki seuraavista ehdoista täyttyvät:

- Vuoden 2017 Can-Am ATV:n ensimmäinen omistaja on ostanut ajoneuvon uutena ja käyttämättömänä Can-Am ATV -jälleenmyyjältä/jakelijalta, joka on valtuutettu myymään Can-Am ATV:ita maassa, jossa myynti tapahtui;
- BRP:n määrittämä luovutustarkastus on tehty ja dokumentoitu;
- Valtuutettu Can-Am ATV -jälleenmyyjä/jakelija on tehnyt rekisteröinnin;
- Vuoden 2017 Can-Am ATV on ostettu ostajan asuinmaassa tai -maaliittoutumassa; ja
- käyttäjän käsikirjassa määritellyt määräaikaishuollot on tehty oikeaan aikaan takuun pysymiseksi voimassa. BRP varaa itselleen oikeuden ehdollistaa takuun riippumaan todistuksesta huollon asianmukaisesta suorittamisesta.

BRP ei myönnä tätä rajoitettua takuuta kenelläkään yksityiselle omistajalle tai kaupalliseen tarkoitukseen ajoneuvoa käyttävälle omistajalle, elleivät kaikki edellä mainitut ehdot täyty. Rajoitukset ovat tarpeen, jotta BRP voisi taata sekä tuotteittensa, että kuluttajien ja yleisön turvallisuuden.

6) ASIAKKAAN SUORITTAMAT TOIMENPITEET

Asiakkaan on lopetettava ATV:n käyttö havaitessaan jonkin vian tai jotakin normaalista poikkeavaa. Asiakkaan on ilmoitettava huoltavalle Can-Am ATV -maahantuojalle/jälleenmyyjälle kahden (2) päivän kuluessa vian ilmestymisestä, ja hänen on kohtuullisesti mahdollistettava tuotteen luoksepäästävyys ja annettava kohtuullinen mahdollisuus vian korjaamiseen. Asiakkaan on myös esitettävä valtuutetulle Can-Am ATV -maahantuojalle/jälleenmyyjälle tuotteen ostotodistus ja allekirjoitettava korjaus-/työmääräin ennen korjauksen alkamista takuunalaisen korjauksen vahvistamiseksi. Kaikki tämän rajoitetun takuun aikana vaihdetut takuun piiriin kuuluvat osat ovat BRP:n omaisuutta.

Ota huomioon, että ilmoitusaika saattaa vaihdella riippuen maasi sovellettavista ja voimassa olevista kansallisista tai paikallisista laeista.

7) BRP:N SUORITTAMAT TOIMENPITEET

BRP:n velvollisuus lain sallimissa puitteissa on tämän takuun puitteissa rajoitettu siihen, että se oman harkintansa mukaan korjaa normaalikäytössä, -ylläpidossa ja -huollossa viallisiksi todetut osat, tai korvaa tällaiset osat uusilla alkuperäisillä Can-Am ATV -osilla ilman osien tai työvoiman veloittamista, millä tahansa

valtuutetulla Can-Am ATV -maahantuojalla/jälleenmyyjällä takuuajana tässä kuvatuin ehdoin. BRP:n vastuu rajoittuu tarvittaviin korjaustoimenpiteisiin tai osien vaihtotoimenpiteisiin. Can-Am ATV:n omistaja ei voi vaatia ajoneuvon myynnin peruuntumista tai kumoamista sellaisissa tapauksissa, joissa BRP:lle esitetään takuurikkomuksia koskevia valituksia tai vaateita. Sinulla saattaa olla myös muita lain tarjoamia oikeuksia asuinmaastasi riippuen.

Jos ajoneuvoa joudutaan huoltamaan muussa kuin alkuperäisessä ostomaassaan, omistaja vastaa kaikista lisäkustannuksista, jotka aiheutuvat paikallisista käytännöistä ja ehdoista; mukaan lukien mutta ei rajoittuen seuraaviin esimerkkeihin; kuljetuskustannukset, vakuutuskustannukset, verot, lupamaksut, tuontimaksut sekä mitkä tahansa ja kaikki muut mahdolliset taloudelliset kustannukset, joita eri valtiot, liittovaltiot tai alueet ja heidän vastaavat edustajansa perivät.

BRP pidättää oikeuden muuttaa tai parantaa tuotteita ilman, että aikaisemmin valmistettuihin tuotteisiin tehdään samoja muutoksia.

8) TAKUUN SIIRTO

Mikäli tuotteen omistusoikeus siirretään takuuajana, siirtyy myös tämä takuu ehtoihin ja edellytyksiin. Takuu on voimassa takuuajan loppuun edellyttäen, että BRP:lle tai valtuutetulle Can-Am ATV -maahantuojalle/jälleenmyyjälle voidaan todistaa, että aikaisempi omistaja on hyväksynyt omistusoikeuden luovutuksen, sekä uuden omistajan yhteystiedot on ilmoitettu jommallekummalle kummalle edellä mainituista tahoista.

9) KULUTTAJANEUVONTA

Mikäli asiaa ei vielä kukaan saada ratkaistua, ota yhteyttä BRP:hen täyttämällä yhteydenottolomake osoitteessa www.brp.com tai ottamalla yhteyttä postitse johonkin tämän käyttöoppaan kohdassa *OTA YHTEYTTÄ* luetelluista osoitteista.

* Bombardier Recreational Products Inc. tai sen tytäryhtiöt huolehtivat tuotteiden jakelusta ja huollosta sillä alueella, jota tämä rajoitettu takuu koskee.

© 2016 Bombardier Recreational Products Inc. Kaikki oikeudet pidätetään.

®TM ja BRP-logo ovat Bombardier Recreational Products Inc.:n tai sen tytäryhtiöiden tavaramerkkejä.

BRP:N RAJOITETTU TAKUU EUROOPAN TALOUSALUEELLA, ITSENÄISTEN VALTIOIDEN YHTEISÖSSÄ JA TURKISSA: 2017 CAN-AM® ATV

1) RAJOITETUN TAKUUN SISÄLTÖ

Bombardier Recreational Products Inc. ("BRP")* myöntää Euroopan talousalueen valtioissa (joka käsittää Euroopan unionin jäsenmaat, Norjan, Islannin ja Liechtensteinin)("EEA"), itsenäisten valtioiden yhteisössä (joka käsittää entisen Neuvostoliiton jäsenmaat)(mukaan lukien Ukraina ja Turkmenistan) ("IVY") ja Turkissa BRP:n valtuuttamien Can-Am ATV -maahantuoja/jälleenmyyjien ("Can-Am ATV -maahantuoja/jälleenmyyjä") uusina ja käyttämättöminä myymille 2017 Can-Am ATV:uille materiaalivikoja ja työn laatua koskevan alempana kuvatun pituisen takuun.

Tämä rajoitettu takuu ei kata sellaisia varaosia ja lisävarusteita, joita ei ole asennettu tehtaalla. Katso vastaavien varaosien ja lisävarusteiden rajoitetun takuun ehdot kyseisten osien takuuteksteistä.

Tämä rajoitettu takuu on mitätön eikä päde jos: (1) ATV:tä käytetään missä tahansa vaiheessa kilpailemiseen tai mihinkään muuhun kilpailutoimintaan, silloinkin jos se on tapahtunut edellisen omistajan toimesta; tai (2) ATV:tä on muutettu tai säädetty sillä tavoin, että muutokset vaikuttavat sen toimintaan, suorituskykyyn tai kestävyyteen, tai muutokset ja säädöt ovat vastoin sen tarkoituksenmukaista käyttöä.

2) VASTUUVELVOLLISUUDEN RAJOITUKSET

TÄMÄ TAKUU ON LAIN SALLIMISSA PUITTEISSA NIMENOMAAN ANNETTU JA HYVÄKSYTTY MINKÄ TAHANSA MUUN JA KAIKKIEN MUIDEN TAKUUSITOUUMUSTEN SIJAAN, OLKOON NE ILMAISTUT TAI KONKLUDENTTITSET, MUKAAN LUETTUINA ILMAN RAJOITUSTA KAIKKI KURANTTIUTTA TAI TIETTYYN TARKOITUKSEEN SOPIVUUTTA KOSKEVAT TAKUUT. SIKÄLI KUIN NIISTÄ EI VOIDA SANOUTUA IRTI, KONKLUDENTTITSET TAKUUSITOUUMUKSET RAJOITTUVAT KESTOLTAAN KYSEESSÄ OLEVAN TAKUUN VOIMASSAOLON. TÄMÄ TAKUU EI KATA SATUNNAISIA EIKÄ SEURANNAISVAHINKOJA. JOTKUT TUOMIOKUNNAT EIVÄT HYVÄKSY VASTUUVAPAUTUSLAUSEKKEITA, RAJOITUKSIA TAI EDELLÄ YKSILÖITYJÄ RAJOITUKSIA, JA SEN JOHDOSTA NE EIVÄT MAHDOLLISESTI KOSKE SINUA. TÄMÄN TAKUUN PERUSTEELLA SINULLA ON TIETTYJÄ OIKEUKSIA, LISÄKSI SINULLA SAATTAO OLLA MUITA MAASTA TOISEEN VAIHTELEVIÄ LAILLISIA OIKEUKSIA.

Maahantuojalla tai yhdelläkään Can-Am ATV -maahantuojalla/jälleenmyyjällä tai muulla henkilöllä ei ole valtuuksia minkään muun tuotetta koskevan vahvistuksen, edustuksen, tai takuun antamiseen kuin ne, mitä tähän rajoitettuun takuuseen sisältyy, ja mikäli näin tapahtuu, niitä ei voida käyttää BRP:tä vastaan.

BRP pidättää oikeuden muuttaa näitä takuehtoja. Muutokset eivät kuitenkaan koske niitä tuotteita, jotka on myyty tämän takuun ollessa voimassa.

3) POIKKEUKSET, – JOITA TAKUU EI KATA

Tämä rajoitettu takuu ei missään tapauksessa kata seuraavia seikkoja:

- Normaali kuluminen;
- Säännöllisesti huollettavat huoltokohteet, v iritykset, säädöt;
- Vauriot, jotka johtuvat käyttäjän käsikirjassa kuvatun moitteettoman kunnossapidon ja/tai varastoinnin laiminlyönnistä tai puuttumisesta;
- Vauriot, jotka johtuvat osien irrotuksesta, virheellisestä korjauksesta, huollosta, kunnossapidosta, muutoksista tai sellaisten osien tai lisävarusteiden käytöstä, joita BRP ei ole valmistanut tai hyväksynyt ja joiden se kohtuuden nimissä katsoo joko olevan yhteensopimattomia tuotteen kanssa tai huonontavan sen toimintaa, suorituskykyä ja kestävyyttä, tai sellaisen henkilön tekemistä korjaustoimia, joka ei ole valtuutettu huoltava Can-Am ATV -jälleenmyyjä/jakelija;
- Vauriot, jotka johtuvat väärinkäytöstä, epätavallisesta käytöstä, laiminlyönnistä, kilpaa ajamisesta tai tuotteen käytöstä tavalla, joka ei vastaa käyttäjän oppaassa suositeltua käyttöä;
- Vauriot, jotka johtuvat onnettomuudesta, laskemisesta veden alle, tulipalosta, lumen tai veden sisäänpääsystä, varkaudesta, ilkeväkivallasta tai voittamattomasta esteestä;
- Tuotteessa käytettäväksi soveltumattomien polttoaineiden, öljyjen tai voiteluainesten käyttö (katso käyttäjän käsikirja);
- Ruosteesta, korroosiosta tai sääolosuhteille altistumisesta johtuvat vauriot;
- Korvaukset satunnaisesta tai välillisestä vahingosta tai mitkä tahansa vahingonkorvaukset, mukaan lukien mutta ei näihin rajoittuen: hinaus, säilytys, siirtokuljetuskustannukset, puhelin-, vuokra- ja taksikulut, vaivannäkö, vakuutusmaksut, lainanlyhennykset, aikatappiot, ansionmenetykset tai huoltotoimia johtuvan käyttökatkoksen takia menetetty aika.

4) TAKUUAIKA

Tämä takuu on voimassa (1) ensimmäisen kuluttajan ostopäivästä tai (2) tuotteen ensimmäisestä käyttöpäivästä lukien, kumpi hyvänsä ensin kohdalle osuu:

KAKSIKYMMENTÄNELJÄ (24) PERÄKKÄISTÄ KUUKAUTTA yksityisessä käytössä.

KUUSI (6) PERÄKKÄISTÄ KUUKAUTTA vuokraus- tai kaupallisessa käytössä.

Tuotetta käytetään kaupalliseen tarkoitukseen mikäli sitä käytetään tuloa tuottavan työn tai työsuhteen yhteydessä missä tahansa takuuaajan vaiheessa. Tuote on myös silloin kaupallisessa käytössä, jos se missä tahansa takuukauden vaiheessa rekisteröidään kaupalliseen käyttöön.

Osien korjaus tai korvaaminen, tai huollon suorittaminen tämän takuun puitteissa ei pidennä tämän takuun takuuaikaa sen alkuperäistä loppumisajankohtaa pitemmälle.

Ota huomioon, että voimassa oleva takuuaika ja muut takuun kattavuutta koskevat modaliteetit saattavat vaihdella riippuen sovellettavissa ja voimassa olevista kansallisista tai paikallisista laeista.

5) TAKUUN VOIMASSAOLOEHTO

Tämä takuu on voimassa vain, jos kaikki seuraavista ehdoista täyttyvät:

- Vuoden 2017 Can-Am ATV:n ensimmäinen omistaja on ostanut ajoneuvon uutena ja käyttämättömänä Can-Am ATV -jälleenmyyjältä/jakelijalta, joka on valtuutettu myymään Can-Am ATV:ita maassa, jossa myynti tapahtui;
- BRP:n määrittämä luovutustarkastus on tehty ja dokumentoitu;
- Valtuutettu Can-Am ATV -jälleenmyyjä/jakelija on tehnyt rekisteröinnin;
- Vuoden 2017 Can-Am ATV:n on ostanut Euroopan talusalueen asukas Euroopan talusalueella, IVY-maan asukas IVY-alueella tai Turkin asukas Turkissa; ja
- käyttäjän käsikirjassa määritellyt määräaikaishuollot on tehty oikeaan aikaan takuun pysymiseksi voimassa. BRP varaa itselleen oikeuden ehdollistaa takuun riippumaan todistuksesta huollon asianmukaisesta suorittamisesta.

BRP ei myönnä tätä rajoitettua takuuta kenelläkään yksityiselle omistajalle tai kaupalliseen tarkoitukseen ajoneuvoa käyttävälle omistajalle, elleivät kaikki edellä mainitut ehdot täyty. Rajoitukset ovat tarpeen, jotta BRP voisi taata sekä tuotteittensa, että kuluttajien ja yleisön turvallisuuden.

6) ASIAKKAAN SUORITTAMAT TOIMENPITEET

Asiakkaan on lopetettava ATV:n käyttö havaitessaan jonkin vian tai jotakin normaalista poikkeavaa. Asiakkaan on ilmoitettava huoltavalle Can-Am ATV -maahantuoijalle/jälleenmyyjälle kahden (2) kuukauden kuluessa vian ilmestymisestä, ja hänen on kohtuullisesti mahdollistettava tuotteen luoksepäästävyys ja annettava kohtuullinen mahdollisuus vian korjaamiseen. Asiakkaan on myös esitettävä valtuutetulle Can-Am ATV -maahantuoijalle/jälleenmyyjälle tuotteen ostotodistus ja allekirjoitettava korjaus-/työmääräin ennen korjauksen alkamista takuunalaisen korjauksen vahvistamiseksi. Kaikki tämän rajoitetun takuun aikana vaihdetut takuun piiriin kuuluvat osat ovat BRP:n omaisuutta.

Ota huomioon, että ilmoitusajaksi saattaa vaihdella riippuen maasi sovellettavista ja voimassa olevista kansallisista tai paikallisista laeista.

7) BRP:N SUORITTAMAT TOIMENPITEET

BRP:n velvollisuus lain sallimissa puitteissa on tämän takuun puitteissa rajoitettu siihen, että se oman harkintansa mukaan korjaa normaalikäytössä, -ylläpidossa ja -huollossa viallisiksi todetut osat, tai korvaa tällaiset osat uusilla alkuperäisillä Can-Am ATV -osilla ilman osien tai työvoiman veloittamista, millä tahansa valtuutetulla Can-Am ATV -maahantuoijalla/jälleenmyyjällä takuuajana tässä kuvatuin ehdoin. BRP:n vastuu rajoittuu tarvittaviin korjaustoimenpiteisiin tai osien vaihtotoimenpiteisiin. Can-Am ATV:n omistaja ei voi vaatia ajoneuvon myynnin peruuntumista tai kumoamista sellaisissa tapauksissa, joissa BRP:lle esitetään takuurikkomuksia koskevia valituksia tai vaateita. Sinulla saattaa olla myös muita lain tarjoamia oikeuksia asuinmaastasi riippuen.

Jos ajoneuvoa joudutaan huoltamaan muualla kuin EEA:ssa, IVY-maassa tai Turkissa, omistaja vastaa kaikista lisäkustannuksista, jotka aiheutuvat paikallisista käytännöistä ja ehdoista; mukaan lukien mutta ei rajoittuen seuraaviin

esimerkkeihin; kuljetuskustannukset, vakuutuskustannukset, verot, lupamaksut, tuontimaksut sekä mitkä tahansa ja kaikki muut mahdolliset taloudelliset kustannukset, joita eri valtiot, liittovaltiot tai alueet ja heidän vastaavat edustajansa perivät.

BRP pidättää oikeuden muuttaa tai parantaa tuotteita ilman, että aikaisemmin valmistettuihin tuotteisiin tehdään samoja muutoksia.

8) TAKUUN SIIRTO

Mikäli tuotteen omistusoikeus siirretään takuuajana, siirtyy myös tämä takuu ehtoihin ja edellytyksiin. Takuu on voimassa takuuajan loppuun edellyttäen, että BRP:lle tai valtuutetulle Can-Am ATV-maahantuoja/jälleenmyyjälle voidaan todistaa, että aikaisempi omistaja on hyväksynyt omistusoikeuden luovutuksen, sekä uuden omistajan yhteystiedot on ilmoitettu jommallekummalle kummalle edellä mainituista tahoista.

9) KULUTTAJANEUVONTA

Mikäli tämän rajoitetun takuun suhteen syntyy kiistaa tai riitaa, BRP ehdottaa, että asia yritetään ensiksi ratkaista Can-Am ATV -maahantuoja-/jälleenmyyjätasolla. Suosittelemme, että asiasta keskustellaan valtuutetun Can-Am ATV -maahantuojan/jälleenmyyjän huoltopäällikön tai omistajan kanssa.

Mikäli asiaa ei vieläkään saada ratkaistua, ota yhteyttä BRP:hen täyttämällä yhteydenottolomake osoitteessa www.brp.com tai ottamalla yhteyttä postitse johonkin tämän käyttöoppaan kohdassa *OTA YHTEYTTÄ* luetelluista osoitteista.

* EEA:n jäsenmaissa tuotteiden jälleenmyynnistä ja huollosta vastaa BRP European Distribution S.A. ja muut BRP:n tytäryhtiöt.

© 2016 Bombardier Recreational Products Inc. Kaikki oikeudet pidätetään.

®™ ja BRP-logo ovat Bombardier Recreational Products Inc.:n tai sen tytäryhtiöiden tavaramerkkejä.

AINOASTAAN RANSKAA KOSKEVAT LISÄTERMIT JA EHDOT

Seuraavat ehdot koskevat ainoastaan Ranskassa myytyjä tuotteita:

Myyjän on toimitettava tuotteet sopimuksen mukaisesti ja myyjä on vastuussa toimituksen yhteydessä aiheutuneista mahdollisista vioista. Myyjä on myös vastuussa vaurioista, jotka aiheutuvat pakkaamisesta, kokoonpano-ohjeista tai asentamisesta silloin, kun se on sopimuksen mukaisesti myyjän vastuulla tai hän on suorittanut sen vastuunalaisesti. Jotta tuote vastaa sopimusta, tuotteen on:

1. Sovelluttava samankaltaisten tuotteiden tarkoitettuun normaaliin käyttöön, ja soveltuvilta osin:
 - Vastattava myyjän antamaa kuvausta ja oltava varustettu ominaisuuksilla, jotka ostajalle on esitelty näytteen tai mallin avulla;
 - Oltava varustettu ominaisuuksilla, joita ostaja voi oikeutetusti odottaa huomioiden myyjän, valmistajan tai sen edustajan julkiset väittämät, mukaan lukien mainokset tai tuotemerkinnät; tai
2. Oltava varustettu ominaisuuksilla, joista on yhteisesti sovittu osapuolten välillä tai sovelluttava ostajan suunnittelemaan, myyjälle ilmoittamaan ja myyjän hyväksymään nimenomaiseen käyttöön.

Tuotteen vastaamattomuus määritellään kahden vuoden kuluttua siitä, kun tuote on toimitettu. Myyjän on sisällytettävä myymänsä tuotteen piilevät virheet takuun piiriin, jos virheet tekevät tuotteesta tarkoituksenmukaiseen käyttöön kelpaamattoman, tai jos ne vaikuttavat tuotteen käyttöön vähentävästi siten, että ostaja ei olisi ostanut tuotetta tai olisi maksanut siitä vähemmän, jos olisi tiennyt tämän. Ostajan on ilmoitettava esinevirheistä kahden vuoden kuluessa vian havaitsemisesta.

TIETOA ASIAKKAALLE

TIETOA YKSITYISYYDESTÄ

BRP ilmoittaa, että se tulee käyttämään yhteystietojasi turvallisuuteen ja taakkueseen liittyvissä asioissa. Lisäksi BRP ja sen tytäryhtiöt voivat käyttää asiakasluetteloan jakaakseen markkinointi- ja myyninedistämistietoja koskien BRP:n tuotteita ja sen tuotteisiin liittyviä tuotteita.

Sinulla on oikeus kysyä sinuun liittyviä tietoja tai korjata niitä, tai pyytää ne poistettavaksi suoramarkkinointiluettelosta. Ota siinä tapauksessa yhteys BRP:hen.

Sähköpostitse: privacyofficer@brp.com

Postitse: BRP
Senior Legal Counsel-Privacy Officer
726 St-Joseph
Valcourt QC
Canada
JOE 2LO

OTA YHTEYTTÄ

www.brp.com

Pohjois-Amerikka

565 de la Montagne Street
Valcourt (Québec) J0E 2L0
Canada

Circuito de la Productividad #111
Parque Industrial Guadalajara
Col. Las Pintas
El Salto, Jalisco, 45690
Mexico

Av. Ferrocarril # 202
Parque Industrial Querétaro
Santa Rosa Jáuregui, Querétaro
Querétaro
C.P. 76220 México

Eurooppa

Skaldenstraat 125
B-9042 Gent
Belgium

Itterpark 11
D-40724 Hilden
Germany

ARTEPARC Bâtiment B
Route de la côte d'Azur, Le Canet
13590 Meyreuil
France

Ingvald Ystgaardsvei 15
N-7484 Trondeim
Norway

Isoaavantie 7
PL 8040
96101 Rovaniemi

Formvägen 16
S-906 21 Umeå
Sweden

Avenue d'Ouchy 4-6
1006 Lausanne
Switzerland

Tynnenmeren alue

6 Lord Street
Lakes Business Park
Botany, NSW 2019
Australia

Etelä-Amerikka

Rodovia Anhanguera Km 104
Loteamento Techno Park
Condominio Empresarial AZTech
Avenida James Clerck Maxwell, 280 -
Modulo 04
13069-380, Campinas SP
Brazil

Aasia

15/F Parale Mitsui Building,8
Higashida-Cho, Kawasaki-ku
Kawasaki 210-0005
Japan

Room Dubai, level 12, Platinum Tower
233 Tai Cang Road
Xintiandi, Lu Wan District
Shanghai 200020
PR China

OSOITTEEN/OMISTAJAN MUUTOS

Jos osoitteesi on muuttunut tai olet ATV:n uusi omistaja, muista ilmoittaa BRP:lle asiasta joko:

- ilmoittamalla valtuutetulle Can-Am -jälleenmyyjälle.
- **Vain Pohjois-Amerikka:** soittamalla numeroon 1 888 272-9222.
- Lähettämällä postitse yksi seuraavien sivujen osoitteenmuutoskorteista johonkin tämän käyttöoppaan kohdassa *OTA YHTEYTTÄ* lueteltuun osoitteeseen.

Mikäli omistussuhde muuttuu, liitä mukaan todistus siitä, että edellinen omistaja on suostunut luovutukseen.

BRP:lle ilmoittaminen on erittäin tärkeää, jopa rajoitetun takuun umpeutumisen jälkeen, koska siten BRP:llä on mahdollisuus tavoittaa tarvittaessa ATV:n omistaja, esim. kun ryhdytään suorittamaan turvallisuudesta johtuvia palautuspyyntöjä. BRP:lle ilmoittaminen on omistajan vastuulla.

VARASTETUT TUOTTEET: Jos henkilökohtainen ATV:si varastetaan, siitä pitäisi ilmoittaa BRP:lle, tai valtuutetulle Can-Am -jälleenmyyjälle. Pyydämme ilmoittamaan nimen, osoitteen, puhelinnumeron, ajoneuvon tunnistusnumeron ja päivän, jolloin varkaus tapahtui.

OSOITTEENMUUTOS OMISTAJANVAIHDOS 

AJONEUVON SARJANUMERO

Mallinnumero

Ajoneuvon tunnistusnumero (V.I.N)

ENTINEN OSOITE
TAI ENTINEN OMISTAJA:

NIMI

KATUOSOITE

POSTINUMERO

POSTITOIMIPAIKKA

MAA

PUHELIN

UUSI OSOITE
TAI UUSI OMISTAJA:

NIMI

KATUOSOITE

POSTINUMERO

POSTITOIMIPAIKKA

MAA

PUHELIN

SÄHKÖPOSTIOSOITE

V00A2F

OSOITTEENMUUTOS OMISTAJANVAIHDOS 

AJONEUVON SARJANUMERO

Mallinnumero

Ajoneuvon tunnistusnumero (V.I.N)

ENTINEN OSOITE
TAI ENTINEN OMISTAJA:

NIMI

KATUOSOITE

POSTINUMERO

POSTITOIMIPAIKKA

MAA

PUHELIN

UUSI OSOITE
TAI UUSI OMISTAJA:

NIMI

KATUOSOITE

POSTINUMERO

POSTITOIMIPAIKKA

MAA

PUHELIN

SÄHKÖPOSTIOSOITE

V00A2F

ATV MALLI nro. _____

AJONEUVO
TUNNISTUSNUMERO (V.I.N.) _____

MOOTTORIN
TUNNISTUSNUMERO (E.I.N.) _____

Omistaja: _____

NIMI

KATU

NRO

HUONEISTO

PAIKKA

OSAVALTIO/LÄÄNI

ZIP/POSTINUMERO

Ostopäivämäärä _____

| | | | |
|--|--|--|--|
| | | | |
|--|--|--|--|

VUOSI KUUKAUSI PÄIVÄ

Takuun päättymispäivä _____

| | | | |
|--|--|--|--|
| | | | |
|--|--|--|--|

VUOSI KUUKAUSI PÄIVÄ

Jälleenmyyjä täyttää myyntihetkellä.

JÄLLEENMYYJÄN LEIMA

Varmista jälleenmyyjältäsi, että ajoneuvosi on rekisteröity BRP:llä.

Tätä käyttäjän käsikirjaa luettaessa on muistettava että:

 **VAROITUS**

Osoittaa mahdollista vaaratilannetta, joka voi johtaa vakavaan loukkaantumiseen tai kuolemaan, ellei sitä vältetä.

VAROITUS

AJONEUVON KÄYTTÖ VOI OLLA VAARALLISTA.

Kolarit tai ympäripyörähdys voi sattua helposti, jopa rutiininomaisten toimenpiteiden yhteydessä, kuten kääntyminen ja rinteessä tai esteiden yli ajettaessa ilman asianomaisia varotoimia.

VAKAVA LOUKKAANTUMINEN TAI KUOLEMA

voi olla seurauksena, ellei näitä ohjeita noudateta:

- **ENNEN ATV:N KÄYTTÖÄ LUE KÄYTTÄJÄN KÄSIKIRJA JA KAIKKI TUOTTEESSA OLEVAT TARRAT JA KATSO TURVALLISUUTTA KOSKEVA VIDEO.**
- **ÄLÄ KOSKAAN KÄYTÄ ATV:TÄ ILMAN KUNNOLLISIA OHJEITA.** Suorita hyväksytty harjoituskurssi.
- **ÄLÄ KOSKAAN KULJETA MATKUSTAJAA.** Lisää vaaraa menettää hallinnan, jos kuljetat matkustajaa.
- **ÄLÄ KOSKAAN AJA TÄLLÄ ATV:LLÄ KESTOPÄÄLLYSTETYLLÄ PINNALLA.** Lisää vaaraa menettää hallinnan jos ajat tätä ATV:tä kestopäällysteellä.
- **ÄLÄ KOSKAAN AJA TÄLLÄ ATV:LLÄ YLEISILLÄTEILLÄ.** Jos ajat tällä ATV:llä yleisellä tiellä, voit kolaroida toisen ajoneuvon kanssa.
- **KÄYTÄ AINA HYVÄKSYTTYÄ KYPÄRÄÄ,** silmäsuojuksia ja suojavaatetusta.
- **ÄLÄ KOSKAAN AJA TÄTÄ AJONEUVOA ALKOHOLIN TAI HUUMEIDEN VAIKUTUKSEN ALAISENA.** Kyseiset aineet hidastavat reaktiokykyä ja huonontavat arviointikykyä.
- **ÄLÄ KOSKAAN AJA TÄLLÄ ATV:LLÄ LIIAN LUJAA.** Lisää vaaraa menettää hallinnan, jos ajat tätä ajoneuvoa maastoon, näkyvyyteen tai kokemukseesi nähden liian kovalla vauhdilla.
- **ÄLÄ KOSKAAN YRITÄ TAKAPYÖRILLÄ AJOA, HYPYJÄ, TAI MUITA TEMPPUJA.**

KÄYTTÄJÄN KÄSIKIRJA
DS 70™, DS 90™, DS 90™ X™
2017
619 900 918