

**can-am**™



**2014**

**Brukerhåndbok**

Inneholder  
informasjon om sikkerhet,  
kjøretøyet og vedlikehold

**OUTLANDER™**

**6x6 T3**

**⚠ ADVARSEL**

Les nøye gjennom denne håndboken. Den inneholder viktig informasjon om sikkerhet.  
Anbefalt minimumsalder: Fører: 16 år. Ikke fjern denne brukerhåndboken fra kjøretøyet.

6 1 9 9 0 0 5 5 8

Øversettelse av originalinstruksjonene



## **ADVARSEL**

**DET KAN VÆRE FARLIG Å BRUKE ATVEN.** En kollisjon eller velt kan skje raskt hvis du ikke følger nødvendig forholdsregler, også under rutinemånøvrer som svinging og kjøring i bakker eller over hindringer.

For din egen sikkerhet skyld må du forstå og følge alle advarsler i denne brukerhåndboken og på alle dekalene på ATVen. **Å ikke følge disse advarslene kan føre til ALVORLIG PERSONSKADE ELLER DØDSFALL!**

Oppbevar denne brukerhåndboken sammen med ATVen til enhver tid.

## **ADVARSEL**

Hvis du unnlater å følge noen av sikkerhetsforskriftene eller instruksjonene i denne brukerhåndboken eller på *SIKKERHETS-DVD*-videoen eller sikkerhetsdekalene på ATVen, kan det føre til personskade eller eventuelt dødsfall!

## **ADVARSEL**

Ytelsen til denne ATVen kan være bedre enn andre ATVer du har kjørt i den senere tiden. Ta deg tid til å bli kjent med den.

Følgende varemerker tilhører Bombardier Recreational Products Inc.:

I Finland distribueres produktene av BRP Finland Oy.

Can-Am™    D.E.S.S.™    Outlander™    Rotax®    TTI™    XPS™  
DPS™

Dette dokumentet inneholder varemerkene for følgende selskaper:

– Visco-lok er et varemerke for GKN Viscodrive GmbH.

# I IDENTIFIKASJON AV ATVEN

ATVens hovedkomponenter (motor og ramme) identifiseres med ulike serienumre. Det kan noen ganger være nødvendig å finne disse numrene for garantiformål eller for å spore ATV'en i tilfelle den blir borte. Den autoriserte Can-Am-forhandleren vil be om disse numrene hvis du fremsetter krav om garanti. BRP oppfyller ingen garanti hvis motorens identifikasjonsnummer (EIN) eller ATVens identifikasjonsnummer (VIN – understellsnummer) er fjernet, endret eller på noen måte ødelagt. Vi anbefaler sterkt at du noterer deg alle serienumre på ATV'en og gir dem til forsikringsselskapet ditt.

## 1) ATVens identifikasjonsnummer (VIN)

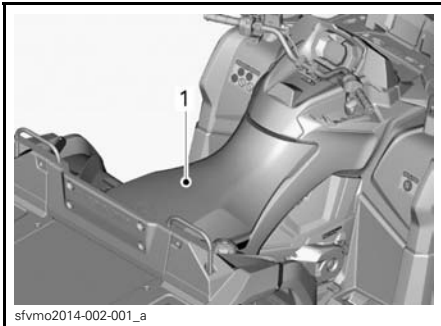

### TYPEBILDE

1. Plassering av VIN

## 2) Motorens identifikasjonsnummer (EIN)

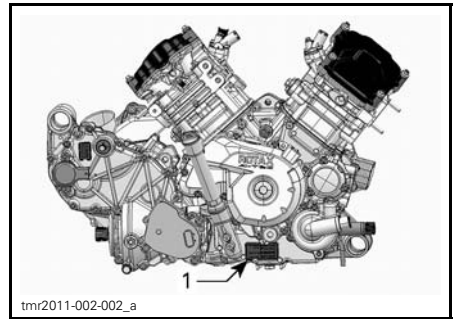

### TYPEBILDE – HØYRE SIDE AV MOTOREN

1. Motorens identifikasjonsnummer (EIN)

## 3) Samsvarsdekalering

Disse dekaleringene viser ATVens samsvar.



### IDENTIFIKASJON AV ATVEN

T3-MODELL nr. \_\_\_\_\_

**KJØRETØYETS**

IDENTIFIKASJONSNUMMER (VIN) \_\_\_\_\_

**MOTORENS**

IDENTIFIKASJONSNUMMER (EIN) \_\_\_\_\_

**Eier:** \_\_\_\_\_

NAVN

Nr. \_\_\_\_\_ GATEADRESSE \_\_\_\_\_ LEIL. \_\_\_\_\_

POSTSTED \_\_\_\_\_ (STAT/REGION) \_\_\_\_\_ POSTNUMMER \_\_\_\_\_

**Kjøpsdato** \_\_\_\_\_

ÅR MÅNED DAG

**Garantiens utløpsdato** \_\_\_\_\_

ÅR MÅNED DAG

Fylles ut av forhandleren på salgstidspunktet.

FORHANDLERENS STEMPEL

V00A2IL

Kontroller hos forhandleren din at ATVen din er blitt registrert hos BRP.

**T3-produkter produseres  
av BRP.**



BRP FINLAND OY  
P.O BOX 8039  
(Isoaavantie 7)  
FIN-96320 Rovaniemi  
Tlf. +358 16 3208 111  
Faks + 358 16 3208 100

#### 4) Bruksområde

Landbrukstraktor som kan transportere lette materialer. Stativet foran kan belastes med opptil 45 kg, og stativet bak med opptil 318 kg. Kontroller mak-

simal akselbelastning på ATVs identifikasjonsplate. Can-Am T3-traktoren kan slepe en tilhenger på vei. Kontroller tilhengerens maksimale belastninger på identifikasjonsplaten. Undersøk myndighetens nasjonale begrensninger vedrørende bruk av traktortilhenger på vei. Koble til tilhengerlysene, og plasser trekanten for saktegående kjøretøy bak på tilhengeren.

## II INNLEDNING

English	This guide may be available in your language. Check with your dealer or go to: <a href="http://www.operatorsguide.brp.com">www.operatorsguide.brp.com</a> .
Norsk	Denne boken kan finnes tilgjengelig på ditt eget språk. Kontakt din forhandler eller gå til: <a href="http://www.operatorsguide.brp.com">www.operatorsguide.brp.com</a> .
Suomi	Käyttöohjekirja voi olla saatavissa omalla kielelläsi. Tarkista jälleenmyyjältä tai käy osoitteessa: <a href="http://www.operatorsguide.brp.com">www.operatorsguide.brp.com</a>
Svenska	Denna bok kan finnas tillgänglig på ditt språk. Kontakta din återförsäljare eller gå till: <a href="http://www.operatorsguide.brp.com">www.operatorsguide.brp.com</a> .

Denne brukerhåndboken regnes som en del av ATVen og må alltid følge med den hvis den selges.

Gratulerer med kjøpet av din nye Can-Am™ ATV. Den følges opp med BRP-garantien og et nettverk av autoriserte Can-Am-forhandlere som kan tilby reservedeler, service og det tilbehøret du trenger.

Forhandleren er opptatt av få fornøyde kunder. Han har kvalifisert seg for å kunne utføre en første klargjøring og kontroll av ATVen og har også utført den endelige justeringen før du overtok ATVen. Hvis du trenger mer utfyllende informasjon om service, ber vi deg kontakte forhandleren.

Ved levering ble du også informert om hva garantien dekker, og du signerte *LISTEN MED KONTROLLPUNKTER FØR LEVERING* for å sikre at du var fornøyd med klargjøringen av den nye ATVen.

### 1) Viktig å vite før du starter

Les denne brukerhåndboken før du bruker ATVen, for å lære hvordan du kan redusere risikoen for at du selv, passasjerer og personer i nærheten blir skadet eller omkommer.

Les også alle sikkerhetsetikettene på ATVen, og se nøye på *SIKKERHETS-DVD*-videoen.

Denne ATVen er i første rekke beregnet på fritidsbruk, men den kan også brukes til nyttekjøring.

Unnlatelse av å ta hensyn til advarslene som finnes i denne brukerhåndboken, kan føre til ALVORLIG PERSONSKADÉ eller DØDSFALL.

### Anbefalt alder

Denne ATVen er et kjøretøy i kategori G. Følg alltid denne anbefaling om minimumsalder:

- Personer under 16 år må ikke kjøre denne ATVen.
- Dette kjøretøyet er bare beregnet for fritidskjøring av erfarne førere.

### Opplæringskurs

Kjør aldri denne ATVen uten nødvendige instruksjoner. **Delta på et føreropplæringskurs.** Alle førere bør gjennomføre et opplæringskurs med en sertifisert instruktør.

Hvis du vil ha mer informasjon om ATV-sikkerhet, kan du kontakte en autorisert Can-Am-forhandler for å få vite om det finnes opplæringskurs i nærheten.

### 2) Sikkerhetsmeldinger

Nedenfor vises typen sikkerhetsmeldinger, hvordan de ser ut og hvordan de brukes i denne veiledningen:

Sikkerhetsvarselsymbolet  indikerer en potensiell fare for personskade.

 **ADVARSEL**

Indikerer en potensiell risikosituasjon som kan resultere i alvorlig personskade eller dødsfall hvis den ikke unngås.

 **VÆR OPPMERKSOM** Indikerer en farlig situasjon som kan resultere i liten til moderat personskade hvis den ikke unngås.

**OBS!** Indikerer en instruksjon som, hvis den ikke følges, kan føre til alvorlig skade på ATVens komponenter eller annet materiell.

### 3) Om denne brukerhåndboken

Denne brukerhåndboken har blitt utarbeidet med tanke på å gjøre eieren/føreren av den nye ATVen kjent med ATVens ulike anordninger for betjening og instruksjoner for vedlikehold og sikker bruk. Den er uunnværlig for riktig bruk av produktet.

Oppbevar brukerhåndboken på ATVen etter at du har lest den. La håndboken følge med ATVen hvis den blir videre-solgt, slik at den nye eieren kan sette seg inn i innholdet.

Hvis du har spørsmål om emner som dekkes eller ikke dekkes i brukerhåndboken, ber vi deg sende en skriftlig henvendelse til følgende adresse:

BRP Finland OY  
Service Department  
P.O. Box 8039  
FIN-96101 ROVANIEMI  
FINLAND  
Tlf. +358 16 3208 111

Hvis du trenger mer informasjon, ber vi deg kontakte forhandleren.

Når du leser denne brukerhåndboken, må du huske at:

 **ADVARSEL**

Indikerer en potensiell risikosituasjon som, hvis den ikke unngås, kan resultere i alvorlig personskade eller dødsfall.

Vær oppmerksom på at håndboken finnes på flere språk. Ved eventuelle uoverensstemmelser i teksten er det den engelske versjonen som gjelder.

Oppbevar brukerhåndboken på ATVen slik at du kan slå opp i den i forbindelse med vedlikehold, feilsøking og instruksjoner til andre.

Hvis du vil vise og/eller skrive ut en ekstra kopi av brukerhåndboken, kan du gå til nettstedet [www.operatorsguide.brp.com](http://www.operatorsguide.brp.com).

Informasjonen i dette dokument er riktig ved tidspunktet for publisering. BRPs politikk er imidlertid å kontinuerlig forbedre sine produkter uten å med dette forplikte seg selv til å montere dem i tidligere produserte produkter. På grunn av sent implementerte endringer kan det være enkelte forskjeller mellom det fremstilte produktet og beskrivelsene og/eller spesifikasjonene. BRP forbeholder seg retten til når som helst og uten forpliktelser å avskaffe eller endre spesifikasjoner, design, egenskaper, modeller eller utstyr.

Denne brukerhåndboken og *SIKKERHETS-DVD*-videoen skal følge med ATVen når den selges.

---

# INNHold

<b>I IDENTIFIKASJON AV ATVEN</b> .....	<b>1</b>
1) ATVens identifikasjonsnummer (VIN) .....	1
2) Motorens identifikasjonsnummer (EIN) .....	1
3) Samsvarsdekaler .....	1
4) Bruksområde .....	2
<b>II INNLEDNING</b> .....	<b>4</b>
1) Viktig å vite før du starter.....	4
2) Sikkerhetsmeldinger .....	4
3) Om denne brukerhåndboken .....	5
 <b>A) INFORMASJON OM SIKKERHET</b>	
<b>I GENERELLE FORHOLDSREGLER</b> .....	<b>12</b>
1) Unngå karbonmonoksidforgiftning .....	12
2) Unngå bensinbrann og andre farer .....	12
3) Unngå forbrenninger fra varme deler .....	12
4) Tilbehør og modifikasjoner.....	12
<b>II SPEIELLE SIKKERHETSMELDINGER</b> .....	<b>14</b>
1) EU .....	17
<b>III ADVARSLER I FORBINDELSE MED BRUK</b> .....	<b>18</b>
<b>IV KJØRE ATVEN</b> .....	<b>45</b>
1) Kontroll før kjøring .....	46
2) Kjøreklær og -utstyr .....	48
3) Det er ikke tillatt å kjøre med passasjer .....	49
4) Fritidskjøring .....	49
5) Miljø .....	50
6) Begrensninger i utformingen .....	51
7) Bruk i terrenget .....	51
8) Kjøreteknikker .....	51
<b>V KJØRE MED LAST OG UTFØRE ARBEID</b> .....	<b>62</b>
1) Bruke ATV'en til arbeidsoppgaver.....	62
2) Kjøre med last.....	62
3) Slepe last.....	65
4) Kjøring med tilhenger .....	66
<b>VI VIKTIGE DEKALER PÅ ATVEN</b> .....	<b>68</b>
1) Løse dekaler .....	68
2) Sikkerhetsdekaler på ATV'en.....	69
3) Samsvarsdekaler .....	82
4) Dekaler med tekniske informasjon .....	82

## **B) INFORMASJON OM ATVEN**

<b>I KONTROLLER</b> .....	<b>86</b>
1) Gasspak .....	86
2) Venstre bremsehåndtak .....	87



<b>I KONTROLLER</b> (forts.)	
3) Bremselås.....	87
4) Brems pedal .....	88
5) Girspak .....	88
6) Tenningsbryter.....	89
7) Flerfunksjonsbryter .....	90
8) Bryter for firehjuls/ sekshjuls drift.....	94
9) Vinsjbryter .....	95
10) Girspaklås .....	95
<b>II FLERFUNKSJONSMÅLER .....</b>	<b>96</b>
1) Beskrivelse av flerfunksjonsmåleren .....	96
2) Funksjoner på flerfunksjonsmåleren.....	98
3) Oppsett for flerfunksjonsmåleren .....	98
<b>III FLERFUNKSJONSMÅLER (ANALOG/DIGITAL) IKKE TILGJENGELIG. ....</b>	<b>100</b>
1) Beskrivelse av flerfunksjonsmåleren .....	100
2) Måleroppsett .....	102
<b>IV UTSTYR.....</b>	<b>103</b>
1) Førersetet .....	104
2) Fotstøtter .....	105
3) 12 V strømuttak.....	106
4) Oppbevaringsrom bak .....	106
5) Bagasjebærer hanskerom .....	107
6) Tilhengerfeste .....	108
7) Verktøysett.....	109
8) Fjernkontroll for vinsj .....	109
9) Vinsj .....	110
10) Styrevalser .....	110
11) Lasteplan .....	110
12) Utløserhåndtak for vipping av lasteplan .....	110
13) Festekroker.....	111
<b>IVA UTSTYR ETTER ULIKE MODELLER .....</b>	<b>112</b>
1) Flatt plan .....	112
2) Skog .....	112
3) Lasteplan.....	113
4) Landbruk .....	116
5) Cargo .....	119
6) Vinter .....	121
<b>V DRIVSTOFF .....</b>	<b>123</b>
1) Drivstoffkrav .....	123
2) Anbefalt drivstoff .....	123
3) Fylling av drivstoff .....	123
<b>VI INNKJØRINGSPERIODE .....</b>	<b>125</b>
Innkjøring .....	125
<b>VII GRUNNLEGGENDE PROSEDYRER .....</b>	<b>126</b>
1) Starte motoren .....	126

<b>VII GRUNNLEGGENDE PROSEDYRER (forts.)</b>	
2) Skifte gir .....	126
3) Stoppe motoren og parkere ATVen .....	126
<b>VIII SPESEILLE PROSEDYRER .....</b>	<b>127</b>
1) Tiltak hvis det kommer vann i CVT-enheten .....	127
2) Tiltak hvis det kommer vann i luftfilterhuset .....	127
3) Tiltak hvis ATVen velter .....	128
4) Tiltak hvis ATVen kommer under vann .....	128
<b>IX JUSTERE KJØREEGENSKAPER .....</b>	<b>129</b>
1) Justere fjæringen .....	129
2) Dynamisk servostyring (DPS) .....	129
<b>X TRANSPORT AV ATVEN .....</b>	<b>131</b>
<b>C) VEDLIKEHOLD</b>	
<b>I INNKJØRINGSKONTROLL .....</b>	<b>134</b>
<b>II VEDLIKEHOLDSPLAN .....</b>	<b>136</b>
<b>III VEDLIKEHOLDSPROSEDYRER .....</b>	<b>139</b>
1) Luftfilter .....	139
2) Motorolje .....	143
3) Oljefilter .....	144
4) Radiator .....	145
5) Motorkjølevæske .....	146
6) Gnistbeskyttelse på eksospotte .....	148
7) CVT-luftfilter .....	149
8) Girboksolje .....	150
9) Gasskabel .....	151
10) Tennplugg .....	153
11) Batteri .....	154
12) Sikringer .....	155
13) Lys .....	157
14) Drivakselmansjett og -beskyttelse .....	158
15) Hjullager .....	159
16) Dekk og felger .....	160
17) Styring .....	161
18) Fjæring .....	161
19) Brems .....	162
<b>IV STELL AV ATVEN .....</b>	<b>164</b>
1) Etter kjøring .....	164
2) Rengjøring og beskyttelse .....	164
<b>V OPPBEVARING OG KLARGJØRING FØR SESONGSTART .....</b>	<b>165</b>

**D) TEKNISK INFORMASJON**

I SPESIFIKASJONER .....	168
-------------------------	-----

**E) FEILSØKING**

RETNINGSLINJER FOR FEILSØKING.....	176
II MELDINGER PÅ FLERFUNKSJONSMÅLEREN .....	180

**F) RESERVEDELER**

I KATALOGER .....	182
-------------------	-----

**G) GARANTI**

I BRPS INTERNASJONALE BEGRENSEDE GARANTI: 2014 CAN-AM™ ATV T3 .....	184
II BRP BEGRENSET GARANTI FOR EØS, SAMVELDET AV UAVHENGIGE STATER (SUS) OG TYRKIA: 2014 CAN-AM™ ATV T3 .....	188

**H) KUNDEINFORMASJON**

I PERSONVERN-INFORMASJON .....	194
II ADRESSEENDRING / NY EIER.....	195
III VEDLIKEHOLDSREGISTRERING .....	199



# ***A) INFORMASJON OM SIKKERHET***

---

# I GENERELLE FORHOLDSREGLER

## 1) Unngå karbonmonoksidforgiftning

All eksos fra motorer inneholder karbonmonoksid, en dødelig gass. Innånding av karbonmonoksid kan føre til hodepine, svimmelhet, søvnløshet, kvalme, forvirring og eventuelt død.

Karbonmonoksid er en fargeløs, luktløs og smakløs gass som kan være til stede selv om du ikke ser eller lukter eksos. Dødelige nivåer av karbonmonoksid kan raskt samles opp, og du kan raskt bli utmattet og ute av stand til å redde deg selv. Dødelige nivåer av karbonmonoksid kan også bli værende i timer eller dager i lukkede eller dårlig ventilerte områder. Hvis du får symptomer på karbonmonoksidforgiftning, må du umiddelbart forlate området, få frisk luft og kontakte lege.

Slik hindrer du alvorlige skader eller dødsfall på grunn av karbonmonoksid:

- Ikke kjør ATVen i dårlig ventilerte eller delvis lukkede områder som garasjer, carporter eller lagerhaller. Selv om du prøver å ventilere motoreksosen med vifter eller åpne vinduer og dører, kan konsentrasjonen av karbonmonoksid raskt nå farlige nivåer.
- Ikke kjør ATVen utendørs på steder der motoreksosen kan bli trukket inn i en bygning via åpninger som vinduer eller dører.

## 2) Unngå bensinbrann og andre farer

Bensin er ekstremt brannfarlig og svært eksplosiv. Bensingass eller -damp kan spre seg og antennes av en gnist eller åpen flamme mange meter unna motoren. Følg instruksjonene nedenfor for å redusere faren for brann eller eksplosjon:

- Bruk bare godkjente røde bensinkanner til oppbevaring av drivstoff.
- Fyll aldri bensin på bensinkannen mens den er på lastepanet eller på ATVen – statisk elektrisitet kan avgis gnister som kan antenne bensinen.
- Følg nøye instruksjonene som er gitt under *DRIVSTOFF*, ved påfylling av bensin.
- Ikke start eller bruk motoren hvis tankklokken ikke er riktig på plass.

Bensin er giftig og kan forårsake personskade eller dødsfall.

- Ikke sug bensin med munnen i en hevert eller lignende.
- Hvis du svelger bensin, får bensin i øynene eller inhalerer bensingass, må du øyeblikkelig kontakte lege.

Hvis du søler bensin på deg, må du vaske deg med såpe og vann og skifte klærne.

## 3) Unngå forbrenninger fra varme deler

Enkelte komponenter blir varme under bruk. Unngå kontakt med disse delene under og like etter bruk slik at du unngår forbrenninger.

## 4) Tilbehør og modifikasjoner

Ikke utfør uautoriserte modifikasjoner, og ikke bruk utstyr eller tilbehør som ikke er godkjent av BRP. I og med at slike endringer ikke er testet av BRP, kan de øke risikoen personskade eller for ulykker, og de kan også føre til at det blir ulovlig å bruke ATVen.

Hvis ingen slike festepunkter er forutsatt, skal brukerhåndboken forby montering av frontlaster.

Denne T3-traktoren har ingen festepunkter for frontlaster. Ikke monter frontlaster på den.

Kontakt en autorisert Can-Am-forhandler for tilgjengelig tilbehør til ATVen.

---

## II SPESIELLE SIKKERHETSMELDINGER

### **DENNE ATVEN ER IKKE NOE LEKETØY OG KAN VÆRE FARLIG Å BRUKE.**

- Denne ATVen oppfører seg annerledes enn andre kjøretøy, inkludert motorsykler og biler. En kollisjon eller velt kan skje raskt hvis du ikke følger nødvendige forholdsregler, også under rutinemanoøvrer som svinging og kjøring i bakker eller over hindringer.

**ALVORLIGE SKADER ELLER DØDSFALL** kan bli resultatet hvis du ikke følger disse anvisningene:

- Les og forstå brukerhåndboken og alle sikkerhetsdekaleringer på ATVen før den tas i bruk. Se på og merk deg innholdet i *SIKKERHETS-DVD*-videoen før du bruker ATVen.
- Følg alltid denne anbefaling om minimumsalder: Personer under 16 år må ikke kjøre denne ATVen.
- Ikke sett deg på ATVen uten å bruke godkjent hjelm av riktig størrelse og annet nødvendig kjøreantrekk. Se *KJØREKLÆR OG -UTSTYR* under *KJØRE* hvis du vil ha mer detaljert informasjon.
- Never carry a passenger on this vehicle. Denne ATVen er utformet for bare én person. Ikke utfør endringer for å få plass til passasjer, og ikke bruk stativene eller bagasjeområdet bak til å ta med passasjer. Passasjer(er) påvirker balansen og styreegenskapene og øker risikoen for å miste kontroll.
- Bruk aldri ATVen når du er trøtt, syk eller påvirket av medikamenter eller alkohol. Reaksjonstiden og bedømmelseevnen påvirkes mye i slike tilstander.
- Forsøk aldri å steile og kjøre på to hjul, hoppe eller utføre andre stunt.
- Kjør aldri med for stor hastighet. Kjør alltid i en hastighet som er tilpasset terrenget, sikten, kjøreforholdene og din erfaring.
- Kjør alltid langsomt, og vær ekstra forsiktig ved kjøring i ukjent terreng.
- Vær alltid oppmerksom på endring av terrenforholdene når du kjører.
- Kjør ikke på meget ujevnt, glatt eller løst underlag før du har fått opplæring i og har tilegnet den dyktighet som kreves for å beherske ATVen i slikt terreng.
- Vær alltid ekstra forsiktig i slikt terreng.
- Følg alltid riktige prosedyrer ved svinging slik det er beskrevet i *KJØRETEKNIKKER* i denne brukerhåndboken.
- Kjør aldri i bakker som er for bratte for ATVen eller for dine ferdigheter.
- Følg alltid riktige prosedyrer ved kjøring opp bakker slik det er beskrevet i *KJØRETEKNIKKER* i denne brukerhåndboken. Kontroller terrenget nøye før du kjører opp bakker.
- Kjør aldri i opp bakker med for glatt eller løst underlag.
- Følg alltid riktige prosedyrer ved kjøring nedover og bremsing i bakker slik det er beskrevet i *KJØRETEKNIKKER* i denne brukerhåndboken.
- Kontroller terrenget nøye før du kjører ned bakker.
- Følg alltid riktige prosedyrer ved kjøring langs skråningen i bakker slik det er beskrevet i *KJØRETEKNIKKER* i denne brukerhåndboken. Unngå bakker med for glatt eller løst underlag.
- Følg alltid riktige prosedyrer hvis maskinen stopper eller ruller bakover ved kjøring opp bakker. Unngå dette ved å alltid bruke lavt gir og holde jevn hastighet ved kjøring opp bakker. Hvis ATVen stopper eller ruller bakover, må du følge kjøreteknikkprosedyrene som beskrives i *KJØRETEKNIKKER* i denne brukerhåndboken.



- Kontroller alltid om det finnes hindringer før du kjører i et ukjent område.
- Forsøk aldri å kjøre over store hindringer, som store steiner eller trær som har falt ned. Følg alltid riktige prosedyrer ved kjøring over hindringer slik det er beskrevet i *KJØRETEKNIKKER* i denne brukerhåndboken.
- Vær alltid forsiktig når du skrenser eller sklir.
- Lær deg å styre ATVen sikkert når du får en skrens eller sklir, ved å øve deg i lave hastigheter i plant terreng. Kjør langsomt på meget glatte underlag, som for eksempel is, og vær ekstra forsiktig slik at du ikke mister kontrollen når du får sleng.
- Ikke kjør på dypt vann eller i hurtig rennende vann.
- Vann må aldri overstige fotstøttene. Husk at våte bremsesystemer kan føre til redusert bremskraft. Test bremsene når du kjører ut av vann, søle eller snø.
- Brems om nødvendig flere ganger slik at friksjonsvarmen tørker bremsklossene.
- Husk alltid at bremselengden lett påvirkes av, men ikke begrenset til, vær- og terrengforhold, bremsesystem og dekkenes tilstand, ATVens hastighet og tilstand og ATVens belastning inkludert sleping.
- 
- Tilpass alltid kjøringen i henhold til dette.
- Kontroller alltid at det ikke finnes noen hindringer eller personer bak deg når du rygger.
- Når du ser at det er sikkert å rygge, rygger du langsomt.
- BRP anbefaler deg å sitte på ATVen når du rygger.
- Unngå å stå oppreist. Vekten din kan forskyves fremover og mot gasspaken og forårsake en utilsiktet akselerasjon slik at du mister kontrollen.
- Overskrid aldri den angitte lastekapasiteten for ATVen inkludert fører, all annen last og tilbehør som er montert.
- Lasten må fordeles riktig og være sikkert festet. Senk hastigheten, og følg anvisningene i denne håndboken ved kjøring med last eller tilhenger.
- Hold større avstand for nedbremsing.
- Før hver kjøring må du alltid kontrollere ATVen og undersøke om det er trygt å bruke den.
- Se under *KONTROLL FØR KJØRING* i denne brukerhåndboken. Følg alltid vedlikeholdsplanene slik de beskrives i denne brukerhåndboken. Se under *VEDLIKEHOLD*.
- Bruk aldri ATVen hvis betjeningsorganene ikke fungerer normalt.
- Hold alltid riktig dekktrykk.
- Bruk alltid anbefalt dekkstørrelse og -type når du bytter dekk. Informasjon om dekk finner du under *SPESIFIKASJONER* i denne håndboken.
- Kjøring i hastigheter som er for høye for kjøreforholdene, kan føre til personska-

- Ikke bruk mer gass enn det som er nødvendig for sikker kjøring. Statistikken viser at svinging i høye hastigheter ofte fører til uhell og skader. Husk at ATVen er tungt! Bare vekten alene kan føre til at du blir sittende fast under ATVen hvis den velter, og føre til personskade.
- ATVen er ikke konstruert for hopping, og det kan heller ikke absorbere energien fra manøvrer som hopping. Kraftige støt kan derfor forplantes til deg selv og utgjøre en fare for kjøringen. Hvis du forsøker å steile og kjøre på bakhjulene, kan ATVen vippe over deg. Både hopping og kjøring på bakhjulene medfører høy risiko og bør alltid unngås.

## 1) EU

### Kjøring på vei

Advarslene nedenfor gjelder kun land i Europa der det er tillatt å kjøre på vei. **ALVORLIGE SKADER ELLER DØDSFALL** kan bli resultatet hvis du ikke følger disse anvisningene.

#### ADVARSEL

- Dette kjøretøyet er bygget for kjøring bare i TERRENGET. Den kan brukes over korte avstander på fast dekke med redusert hastighet for å flytte kjøretøyet fra et terrengområde til et annet.
- Unngå alltid å øke hastigheten og deretter redusere hastigheten når du svinger.
- Ta alltid hensyn til trafikkreglene, også om det bare er en jord- eller grusvei.
- Bruk alltid eventuelt annet utstyr som kreves i henhold til trafikkreglene for kjøretøyer med lav hastighet.
- Kroken på vinsjen foran (hvis utstyrt med) må tas av og oppbevares et annet sted.

### III ADVARSLER I FORBINDELSE MED BRUK

Følgende advarsler og tilhørende format er brukt i denne brukerhåndboken (i samsvarende med retningslinjer fra United States Consumer Product Safety Commission).

**OBS!** Illustrasjonene er kun generelle representasjoner. De kan se annerledes ut på din modell.

Listen er ikke uttømmende.

#### **! ADVARSEL**



#### **MULIG RISIKOMOMENT**

Bruk av denne ATVen uten nødvendige instruksjoner.

#### **HVA SOM KAN SKJE**

Risikoen for ulykker øker betydelig hvis brukeren ikke vet hvordan ATVen skal brukes på riktig måte i ulike situasjoner og i forskjellig typer terreng.

#### **SLIK KAN RISIKOMOMENTET UNNGÅS**

Nybegynnere og uerfarne førere bør delta på et opplæringskurs. De bør deretter regelmessig øve på ferdighetene de får på kurset, i tillegg til operasjonsteknikkene som beskrives i denne brukerhåndboken.

Hvis du vil ha mer informasjon om opplæringskurs, kan du kontakte en autorisert Can-Am-forhandler.

**⚠ ADVARSEL**

V00A1AQ

**MULIG RISIKOMOMENT**

Unnløte å følge anbefalinger for minimumsalder for denne ATVen.

**HVA SOM KAN SKJE**

Hvis anbefalinger om minstealder ikke respekteres, kan det føre til personskade eller dødsfall.

Selv om et barn er i den anbefalte aldersgruppen for den aktuelle ATVen, kan det hende at barnet ikke har de ferdigheter, kunnskaper eller dømmekraft som kreves for å bruke ATVen på en sikker måte, og han eller hun kan da bli involvert i en alvorlig ulykke.

**SLIK KAN RISIKOMOMENTET UNNGÅS**

Ingen som er under 16 år, må bruke denne ATVen.

**⚠ ADVARSEL**



**MULIG RISIKOMOMENT**

Å ta med en passasjer på denne ATVen.

**HVA SOM KAN SKJE**

Din mulighet til å holde ATVen i balanse og kontrollere den reduseres betraktelig.

Det kan føre til en ulykke som kan skade deg og/eller passasjerer.

**SLIK KAN RISIKOMOMENTET UNNGÅS**

Ta aldri med passasjerer. Hensikten med det lange setet er å gi føreren mulighet til å endre stilling etter behov ved kjøring. Det er ikke utformet for eller beregnet til å ta med passasjer(er).

**⚠ ADVARSEL****MULIG RISIKOMOMENT**

Tillate passasjer(er) å sitte på stativene foran og bak på ATVen.

**HVA SOM KAN SKJE**

Tillate passasjer kan føre til følgende:

- Påvirke ATVens stabilitet og slik at du mister kontrollen over den.
- Føre til personskade på passasjer(er) fra støt mot hardt underlag.
- Føre til en ulykke som kan skade deg og/eller passasjeren.

**SLIK KAN RISIKOMOMENTET UNNGÅS**

La aldri eventuell passasjer å sitte på stativene foran og bak på ATVen.

**⚠ ADVARSEL**



**MULIG RISIKOMOMENT**

Bruk av ATVen på flater med fast dekke.

**HVA SOM KAN SKJE**

Fast dekke kan sterkt påvirke håndtering og betjening av ATVen og føre til at du mister kontrollen over den.

**SLIK KAN RISIKOMOMENTET UNNGÅS**

Hvis det er tillatt å kjøre på vei der du befinner deg, kan du kjøre på fast dekke over en kort distanse for å flytte ATVen fra bruk i terrenget et sted til et annet.

Kjør alltid med lav hastighet (aldri raskere enn 40 km/h), og reduser hastigheten før du svinger.

Ta alltid hensyn til trafikkreglene når du kjører på offentlige gater eller veier.



**⚠ ADVARSEL****MULIG RISIKOMOMENT**

Kjøring uten å bruke godkjent hjelm, øyebeskyttelse og andre verneklær eller -utstyr.

**HVA SOM KAN SKJE**

- Kjøring uten godkjent hjelm øker risikoen for alvorlige hodeskader eller dødsfall ved ulykke.
- Kjøring uten øyebeskyttelse kan forårsake ulykker og øker risikoen for alvorlige skader ved en ulykke.
- Kjøring uten beskyttende klær og utstyr øker risikoen for alvorlige skader ved en eventuell ulykke.

**SLIK KAN RISIKOMOMENTET UNNGÅS**

Bruk alltid godkjent hjelm som er riktig tilpasset. Du bør også bruke følgende:

- Øyebeskyttelse (briller eller visir)
- Fast hakebeskyttelse
- Hansker og støvler eller annet egnet skotøy
- Langermet skjorte eller jakke
- Lange bukser.

**⚠ ADVARSEL**



V00A07Q

**MULIG RISIKOMOMENT**

Bruk aldri snøscooteren etter å ha inntatt alkohol eller medikamenter.

**HVA SOM KAN SKJE**

Dømmekraften kan reduseres betraktelig.

Reaksjonsevnen kan bli langsommere.

Balanse- og sanseevnen kan reduseres.

En ulykke eller dødsfall kan være resultatet.

**SLIK KAN RISIKOMOMENTET UNNGÅS**

Føreren må aldri bruke ATVen etter å ha inntatt medikamenter eller alkohol.

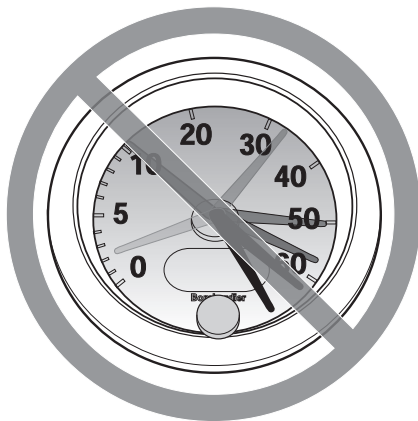
**⚠ ADVARSEL**

V00A08Q

**MULIG RISIKOMOMENT**

Kjøring med for stor hastighet.

**HVA SOM KAN SKJE**

Risikoen for at du mister kontrollen over ATVen øker, noe som kan føre til en ulykke.

**SLIK KAN RISIKOMOMENTET UNNGÅS**

Kjør alltid i en hastighet som er tilpasset terrenget, sikten, kjøreforholdene og din erfaring.

**⚠ ADVARSEL**



**MULIG RISIKOMOMENT**

Forsøk på å steile og kjøre på to hjul, hoppe eller utføre andre stunt.

**HVA SOM KAN SKJE**

Øker risikoen for en ulykke, inkludert å velte.

**SLIK KAN RISIKOMOMENTET UNNGÅS**

Forsøk aldri å utføre stunt, for eksempel å steile og kjøre på to hjul eller å hoppe. Ikke forsøk å imponere andre.

**⚠ ADVARSEL****MULIG RISIKOMOMENT**

Unnlata å kontrollere ATVen før kjøring.

Unnlata å vedlikeholde ATVen riktig.

**HVA SOM KAN SKJE**

Øker risikoen for at en ulykke skal skje eller at utstyr skal skades.

**SLIK KAN RISIKOMOMENTET UNNGÅS**

Kontroller alltid ATVen før du skal kjøre, for å forsikre deg om at den er i god og sikker stand.

Følg alltid vedlikeholdsplanen som beskrives i denne brukerhåndboken.

**⚠ ADVARSEL****MULIG RISIKOMOMENT**

Kjøring på tilfrosne elver eller vann.

**HVA SOM KAN SKJE**

Alvorlig personskade eller dødsfall kan være resultatet hvis du går gjennom isen.

**SLIK KAN RISIKOMOMENTET UNNGÅS**

Kjør aldri denne ATVen på en tilfrosset overflate uten at du er sikker på at isen er tilstrekkelig tykk og sterk til å bære ATVen og lasten og kraften som genereres av den når den beveger seg.

**⚠ ADVARSEL**



**MULIG RISIKOMOMENT**

Å slippe styret med hendene eller løfte føttene fra fotstøttene under kjøring.

**HVA SOM KAN SKJE**

Selv om du slipper med bare én hånd eller fot kan det redusere muligheten til å kontrollere ATVen eller få deg til å miste balansen og falle av. Hvis du løfter opp en fot fra fotstøtten, kan foten eller benet komme i kontakt med bakhjulet, noe som kan føre til personskade eller en ulykke.

**SLIK KAN RISIKOMOMENTET UNNGÅS**

Føreren må alltid holde begge hendene på håndtakene og begge føttene på fotstøttene under kjøring.

**⚠ ADVARSEL****MULIG RISIKOMOMENT**

Unnløte å være spesielt forsiktig når du kjører i ukjent terreng.

**HVA SOM KAN SKJE**

Du kan støte bort skjulte steiner, kuler eller hull og ikke reagere i tide. Det kan føre til at ATVen velter eller at du mister kontrollen over den.

**SLIK KAN RISIKOMOMENTET UNNGÅS**

Kjør langsomt, og vær ekstra forsiktig ved kjøring i ukjent terreng. Vær alltid oppmerksom på endring av terrengforholdene når du kjører.

**⚠ ADVARSEL**



**MULIG RISIKOMOMENT**

Unnløte å være spesielt forsiktig når du kjører i vanskelig terreng eller på meget glatt eller løst underlag.

**HVA SOM KAN SKJE**

Du kan miste veigrepet eller kontrollen over ATVen, noe som kan føre til en ulykke eller at du velter.

**SLIK KAN RISIKOMOMENTET UNNGÅS**

Kjør ikke på meget ujevnt, glatt eller løst underlag før du har fått opplæring i og har tilegnet den dyktighet som kreves for å beherske ATVen i slikt terreng.

Vær alltid ekstra forsiktig i slikt terreng.



**⚠ ADVARSEL****MULIG RISIKOMOMENT**

Svinge på feil måte.

**HVA SOM KAN SKJE**

Du kan miste kontrollen over ATVen, noe som kan forårsake kollisjon eller velt.

**SLIK KAN RISIKOMOMENTET UNNGÅS**

Følg alltid riktige prosedyrer ved svinging slik det er beskrevet i denne brukerhåndboken. Øv deg i å svinge i lav hastighet før du forsøker i høyere hastigheter.

Ikke sving i for høy hastighet.

**⚠ ADVARSEL**



**MULIG RISIKOMOMENT**

Kjøring i meget bratte bakker.

**HVA SOM KAN SKJE**

ATVen har lettere for å velte i ekstremt bratte bakker enn på plane flater eller i mindre bakker.

**SLIK KAN RISIKOMOMENTET UNNGÅS**

Kjør aldri i bakker som er for bratte for ATVen eller for dine ferdigheter.

Øv først i mindre bakker før du forsøker deg i større bakker.

**⚠ ADVARSEL****MULIG RISIKOMOMENT**

Kjøring opp bakker på feil måte.

**HVA SOM KAN SKJE**

Det kan føre til at du mister kontrollen over ATVen eller at den velter.

**SLIK KAN RISIKOMOMENTET UNNGÅS**

Følg alltid riktige prosedyrer ved kjøring opp bakker slik det er beskrevet i denne brukerhåndboken.

Kontroller alltid terrenget nøye før du kjører opp bakker.

Kjør aldri i opp bakker med for glatt eller løst underlag.

Forskyv kroppsvekten din fremover.

Øk aldri hastigheten eller skift gir for raskt. ATVen kan vippe bakover.

Kjør aldri over bakketopper i høy hastighet. Det kan finnes en hindring, en bratt nedoverbakke eller et annet kjøretøy eller en person på andre siden.

**⚠ ADVARSEL**



**MULIG RISIKOMOMENT**

Kjøring nedover en bakke på feil måte.

**HVA SOM KAN SKJE**

Det kan føre til at du mister kontrollen over ATVen eller at den velter.

**SLIK KAN RISIKOMOMENTET UNNGÅS**

Følg alltid riktige prosedyrer ved kjøring ned bakker slik det er beskrevet i denne brukerhåndboken.

OBS!: En spesiell bremseteknikk kreves når du kjører i ned bakker.

Kontroller alltid terrenget nøye før du kjører ned bakker.

Forskyv kroppsvekten din bakover.

Kjør aldri ned bakker i høy hastighet.

Unngå å kjøre ned bakker i en vinkel som kan få ATVen til å helle sterkt til én side. Kjør alltid rett ned bakken når det er mulig.

**⚠ ADVARSEL****MULIG RISIKOMOMENT**

Kjøring langs skråninger eller svinging på feil måte i bakker.

**HVA SOM KAN SKJE**

Det kan føre til at du mister kontrollen over ATVen eller at den velter.

**SLIK KAN RISIKOMOMENTET UNNGÅS**

Ikke forsøk å svinge i en bakke før du behersker denne svingteknikken på plan mark slik det beskrives i denne brukerhåndboken. Vær ekstra forsiktig når du svinger i en bakke.

Forsøk om mulig å unngå å kjøre i terreng med helling.

***Kjøring i terreng som heller:***

Følg alltid riktige prosedyrer slik det er beskrevet i denne brukerhåndboken.

Unngå bakker med for glatt eller løst underlag.

Føreren må forskyve kroppsvekten til den siden av ATVen som vender oppover.

**⚠ ADVARSEL**

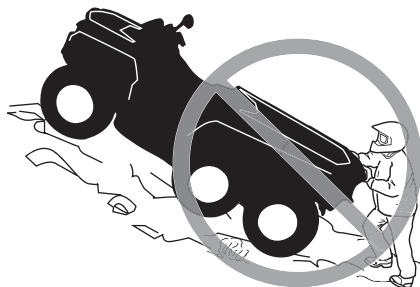

**MULIG RISIKOMOMENT**

Stopping, rulling bakover eller feil avstigning ved kjøring opp bakker.

**HVA SOM KAN SKJE**

ATVen kan velte.

**SLIK KAN RISIKOMOMENTET UNNGÅS**

Bruk alltid lavt gir og hold jevn hastighet ved kjøring opp bakker. Slå på 6x6.

***Hvis du mister all fart fremover:***

Forskyv kroppsvekten fremover (opp bakken). Øk aldri hastigheten eller skift gir for raskt. ATVen kan vippe bakover.

Brems.

Lås bremselåsen når du har stoppet.

Stå av ATVen på den siden som vender oppover bakken, eller på en av side-  
ne hvis den står med fronten rett opp bakken.

***Hvis du begynner å rulle bakover:***

Forskyv kroppsvekten fremover (opp bakken). Øk aldri hastigheten eller skift gir for raskt. ATVen kan vippe bakover.

Bruk aldri bremsene bak med pedalen når du ruller bakover. Forhjulene bremses bare hvis 6x6 er aktivert.

Brems gradvis bremsen foran med håndtaket.

Sett på også på parkeringsbremsen og lås bremselåsen når ATVen har stop-  
pet helt.

Stå av ATVen på den siden som vender oppover bakken, eller på en av side-  
ne hvis den står med fronten rett opp bakken.

Sving ATVen rundt og stå på igjen slik det beskrives i denne brukerhåndbo-  
ken.

**⚠ ADVARSEL****MULIG RISIKOMOMENT**

Kjøring over hindringer på feil måte.

**HVA SOM KAN SKJE**

Du kan kollidere eller miste kontrollen over ATVen.

ATVen kan velte.

**SLIK KAN RISIKOMOMENTET UNNGÅS**

Kontroller om det finnes hindringer før du kjører i et ukjent område.

Forsøk aldri å kjøre over store hindringer, som store steiner eller trær som har falt ned.

Følg alltid riktige prosedyrer ved kjøring over hindringer slik det er beskrevet i denne brukerhåndboken.

**⚠ ADVARSEL**



**MULIG RISIKOMOMENT**

Skrensing eller skliing.

**HVA SOM KAN SKJE**

Du kan miste kontrollen over ATVen.

Du kan også plutselig få tilbake veigrepet, noe som kan få ATVen til å velte.

**SLIK KAN RISIKOMOMENTET UNNGÅS**

Lær deg å styre ATVen sikkert når du får en skrens eller sklir, ved å øve deg i lave hastigheter i plant terreng.

Lær deg å styre ATVen sikkert når du får en skrens eller sklir, ved å øve deg i lave hastigheter i plant terreng.

Kjør langsomt på meget glatte underlag, som for eksempel is, og vær ekstra forsiktig slik at du ikke mister kontrollen når du får skrens eller sklir.



**⚠ ADVARSEL****MULIG RISIKOMOMENT**

Kjøring på dypt vann eller i hurtig rennende vann.

**HVA SOM KAN SKJE**

Dekkene kan plane og føre til tap av veigrepet og tap av kontrollen over ATVen, noe som kan føre til en ulykke.

**SLIK KAN RISIKOMOMENTET UNNGÅS**

Kjør aldri ATVen i vann med sterk strøm eller i dypt vann.

Kontroller vanddybden og strømforholdene før du forsøker å krysse vann. Vannet må ikke overstige fotstøttene.

Husk at våte bremses kan føre til redusert bremsekraft. Teste bremsene når du forlater vannet. Brems om nødvendig flere ganger slik at friksjonsvarmen tørker bremseklossene.

**⚠ ADVARSEL**



**MULIG RISIKOMOMENT**

Ryging på feil måte.

**HVA SOM KAN SKJE**

Du kan treffe en hindring eller en person bak ATVen, noe som kan føre til alvorlig personskade.

**SLIK KAN RISIKOMOMENTET UNNGÅS**

Kontroller alltid at det ikke finnes noen hindringer eller personer bak deg når du rygger. Når du ser at det er sikkert å fortsette, rygger du langsomt.

**⚠ ADVARSEL****MULIG RISIKOMOMENT**

Kjøring med feil dekk eller med feil eller ujevnt dekktrykk.

**HVA SOM KAN SKJE**

Hvis du bruker feil dekk på denne ATVen eller bruker den med feil eller ujevnt dekktrykk, kan du miste kontroll over den og øke risikoen for en ulykke.

**SLIK KAN RISIKOMOMENTET UNNGÅS**

Bruk alltid dekk av riktig type og størrelse i henhold til spesifikasjonen i denne brukerhåndboken.

Oppretthold alltid riktig dekktrykk i henhold til beskrivelsen i denne brukerhåndboken.

Bytt alltid ut felger eller dekk som er skadet.

**⚠ ADVARSEL**



**MULIG RISIKOMOMENT**

Bruk av ATVen med endringer som ikke er riktig utført.

**HVA SOM KAN SKJE**

Feil montering av tilbehør eller endringer på ATVen kan føre til endring av kjøreegenskapene, noe som i enkelte situasjoner kan forårsake en ulykke.

**SLIK KAN RISIKOMOMENTET UNNGÅS**

Endre aldri ATVen ved feil montering eller bruk av tilbehør. Alle deler og tilbehør som monteres på ATVen, må være godkjent av BRP og brukes i henhold til instruksjonene. Hvis du har spørsmål, kan du rådføre deg med en autorisert Can-Am-forhandler.

Monter **ALDRI** passasjer sete, og **IKKE** bruk bagasjebærerne til å frakte passasjerer.

Endringer på ATVen for å øke hastigheten og ytelsen kan være et brudd på vilkårene i den begrensede garantien for ATVen. I tillegg er enkelte endringer, inkludert å fjerne deler av motoren eller eksossystemet, ulovlig i de fleste land.

**⚠ ADVARSEL****MULIG RISIKOMOMENT**

Overbelastning av ATVen, feil lasting eller sleping.

**HVA SOM KAN SKJE**

Kan føre til endringer i kjøreegenskapene, noe som kan føre til en ulykke.

**SLIK KAN RISIKOMOMENTET UNNGÅS**

Overskrid aldri den angitte lastekapasiteten for ATVen inkludert fører, all annen last og tilbehør som er montert.

Lasten må fordeles riktig og være sikkert festet.

Senk hastigheten når du kjører med last eller tilhenger. Hold større avstand for nedbremsing.

Følg alltid anvisningene i denne brukerhåndboken ved kjøring med last eller tilhenger.

**⚠ ADVARSEL**



V03M01Q

**MULIG RISIKOMOMENT**

Transport av brannfarlige eller farlige materialer kan føre til eksplosjon.

**HVA SOM KAN SKJE**

Dette kan føre til alvorlig personskade eller dødsfall.

**SLIK KAN RISIKOMOMENTET UNNGÅS**

Transporter aldri brannfarlige eller farlige materialer.

---

## IV KJØRE ATVEN

Når du leser denne brukerhåndboken, må du huske at:

### ADVARSEL

Indikerer en potensiell risikosituasjon som, hvis den ikke unngås, kan resultere i alvorlig personskade eller dødsfall.

Det finnes en del grunnleggende regler som du MÅ følge for å nyte gledene og spenningen ved kjøring med ATVen. Noen av dem er kanskje nye for deg, mens andre er innlysende og forstås ut ifra sunn fornuft.

Ta deg tid til å nøye lese denne brukerhåndboken og alle medfølgende sikkerhetsdekaleringer på produktet og til å se på *SIKKERHETS-DVD*-videoen som følger med ATVen. Der gis det en fullstendig beskrivelse av det du bør vite om denne ATVen før du begynner å kjøre.

Enten du er en ny eller erfaren fører, er det viktig for din egen sikkerhet at du kjenner til betjeningen av og funksjonene på ATVen. Like viktig er det å vite hvordan du kjører.

Dette er en ATV med høy ytelse. Uerfarne fører kan overse farer og bli overrasket av oppførselen til ATVen under alle typer terrengforhold.

Vi anbefaler deg å følge anbefalingene for alder angitt på sikkerhetsdekalering som er festet på enheten. Selv om en person er i den anbefalte aldersgruppen for den aktuelle ATVen, kan det hende at barnet ikke har de ferdigheter, kunnskaper eller dømmekraft som kreves for å bruke ATVen på en sikker måte, og han eller hun kan da bli involvert i en alvorlig ulykke.

Det er større sjanse for at personer med nedsatt kognitiv eller fysisk evne eller personer som liker å ta risikoer, blir utsatt for velt eller kollisjon, noe som kan føre til personskade og dødsfall.

Alle kjøretøyer er ikke like. Hver enkelt har unike ytelsesegenskaper, betjeningsorganer og funksjoner. De håndteres forskjellig og har ulike kjøreegenskaper.

Gjør deg godt kjent med betjeningsorganene og med generell bruk av ATVen før du begynner å kjøre i terreng. Øv deg i å kjøre på et passende sted som er fritt fra farer, og bli kjent med virkningen av hver styrekontroll. Kjør med lav hastighet. Ved høyere hastigheter kreves større erfaring, kunnskap og egnede kjøreforhold.

Kjøreforholdene kan variere fra sted til sted. De påvirkes i tillegg av værforhold som kan endres mye i løpet av kort tid eller i løpet av året.

Kjøring på sand skiller seg fra kjøring i snø eller gjennom skog eller våtmarker. Enkelte steder kan kreve større oppmerksomhet og dyktighet fra føreren. Vurder forholdene nøye. Vær alltid forsiktig. Ta ingen unødvendige sjanser som kan føre til at du kjører deg fast eller skader deg.

Føl deg aldri trygg på at ATVen kan kjøres sikkert overalt i området du kjører i. Plutselige endringer i underlaget på grunn av hull, fordypninger, skråninger, mykere eller hardere "underlag" eller andre ujevnheter, kan få ATVen til å velte eller bli ustabil. Unngå dette ved å senke farten og alltid følge med på terrenget foran deg. Hvis ATVen begynner å helle mye eller å velte, er det beste rådet å gå av umiddelbart i MOTSATT retning av ATVens helling!

Hvis det er tillatt å kjøre på vei der du befinner deg, kan du kjøre på fast dekke over en kort distanse for å flytte ATVen fra bruk i terrenget et sted til et annet. Kjør alltid med lav hastighet (aldri raskere enn 40 km/h), og reduser hastigheten før

du svinger. Denne ATVen er ikke utstyrt med differensial bak (bakhjulene roterer alltid med samme hastighet). På grunn av dette kan veidekket i stor grad påvirke håndteringen av og kontrollen over ATVen.

Ta alltid hensyn til trafikkreglene når du kjører på offentlige gater eller veier. Hvis det blir nødvendig å krysse en vei, bør den første føreren gå av ATVen, vurdere forholdene og gi anvisninger til de andre førerne. Den siste føreren som krysser veien, hjelper deretter den første føreren å krysse veien. Ikke kjør på fortauene. Det er beregnet på fotgjengere.

Brukere i EU er pålagt å fjerne vinsjkroken (hvis montert) ved eventuell kjøring på vei. Hvis dette ikke overholdes, kan det føre til personskader får et større omfang, inkludert mulighet for dødsfall hvis en ulykke skulle skje.

## 1) Kontroll før kjøring

### ADVARSEL

Utfør en kontroll før start hver gang du skal kjøre, for å oppdage eventuelle potensielle problemer som kan oppstå under kjøring. Kontrollen før kjøring kan hjelpe deg å følge med og oppdage slitasje og forringelse på komponenter før de fører til problemer. Korrigjer eventuelle problemer du oppdager, for å redusere risikoen for motorstopp eller ulykke. Kontakt en autorisert Can-Am-forhandler hvis det er nødvendig.

Du må alltid utføre kontrollene i listen over kontroller før kjøring nedenfor hver gang ATVen brukes.

Korrigjer eventuelle problemer før du kjører. Kontakt en autorisert Can-Am-forhandler hvis det er nødvendig.



**Liste over kontroller for kjøring**

Kontroller før du starter motoren (nøkkel i AV)

INSPEKSJONS-PUNKTER	INSPEKSJON SOM SKAL UTFØRES	✓
Væsker	Kontroller drivstoff-, motorolje- og kjølevæsknivået	
Lekkasjer	Kontroller om det er lekkasjer under ATVen	
Gasshåndtak	Beveg gasspaken flere ganger for å kontrollere at den beveger seg fritt. Den må gå tilbake til tomgangsposisjon når den slippes.	
Bremselås	Trekk til bremselåsen, og kontroller at den virker som den skal	
Dekk	Kontroller dekktrykk og dekkenes tilstand	
Hjul	Kontroller om det er skader eller unormal dødgang, og kontroller at mutrene er tiltrukket	
Radiator	Kontroller om radiatoren er ren	
Drivakselmansjetter	Kontroller tilstanden til drivakselmansjetter og -beskyttelser	
Sete	Kontroller at føreriset er på plass og skikkelig låst	
Last	Ta hensyn til lastekapasiteten hvis du transporterer last. Kontroller at lasten er skikkelig festet til stativene. Kontroller at utløserhåndtaket for lasteplanet er låst med pinnen	
	Hvis du trekker en tilhenger eller annet utstyr: <ul style="list-style-type: none"> <li>– Kontroller tilstanden til tilhengerfeste og -kule</li> <li>– Ikke overskrid trekkapasiteten og tillatt belastning på tilhengerfestet</li> <li>– Kontroller at tilhengeren er skikkelig festet til festet.</li> <li>– Kontroller lysene på tilhengeren hvis den skal brukes på vei</li> </ul>	
Oppbevaringsrom	Kontroller at oppbevaringsrommet bak er skikkelig låst	
Chassis og oppheng	Kontroller om chassis eller oppheng under ATVen er skitne, og rengjør dem eventuelt	

## Kontroller før du starter motoren (nøkkel i PÅ)

INSPEKSJONS-PUNKTER	INSPEKSJON SOM SKAL UTFØRES	✓
Flerfunksjonsmåler	Kontroller at indikatorlampene på flerfunksjonsmåleren virker (i løpet av de første sekundene etter at nøkkelen settes til PÅ)	
	Se etter om det er meldinger på flerfunksjonsmåleren	
Lys	Kontroller at frontlys og baklys virker og ikke er skitne	
	Kontroller at nærlys og fjernlys virker	
	Kontroller at bremselysene virker	
	Kontroller at retningslys virker og ikke er skitne	
	Kontroller funksjonen til varselblinklysene	
Horn	Kontroller at hornet virker	

## Kontroller etter at motoren er startet

INSPEKSJONS-PUNKTER	INSPEKSJON SOM SKAL UTFØRES	✓
Styring	Kontroller at styringen fungerer uten hindringer ved å bevege styret fra side til side	
Girspak	Kontroll at girspaken virker (P, R, N, H og L).	
Bryter for firehjuls/sekshjuls drift	Kontroller funksjonen til bryteren for firehjuls/sekshjuls drift	
Bremser	Kjør sakte fremover noen meter, og bremsehåndtaket og bremsepedalen hver for seg for å teste dem. Bremsene må ha full virkning. Håndtaket og pedalen må gå helt tilbake når de slippes	
Nødstoppbryter for motor	Kontroller deretter at nødstoppbryteren for motoren virker som den skal	
Tenningsbryter	Kontroller at tenningsbryteren virker som den skal, ved å stoppe og starte motoren på nytt	

## 2) Kjøreklær og -utstyr

Ta hensyn til værforholdene når du velger bekledning. Kle deg for det kaldeste været du kan vente deg. Termoundertøy rett på huden kan også gi god isolasjon. Det er viktig at du alltid bruker egnede, beskyttende kjøreklær og -utstyr, inkludert godkjent hjelm, øyebeskyttelse, støvler eller fjellsko, hansker, langermet skjorte og lange bukser. Denne type bekledning vil gi deg beskyttelse mot noen av de mindre farene som kan dukke opp når du kjører. Bruk aldri løstsittende klær, som for eksempel skjerf, som kan vikle seg fast i ATVen eller i greiner og busker. Avhengig av forholdene kan også beskyttelsesbriller eller solbriller være nødvendig. Briller eller solbriller med glass i forskjellige farger kan hjelpe deg å skille detaljer og variasjoner i terrenget. Solbriller bør kun brukes på dagtid.

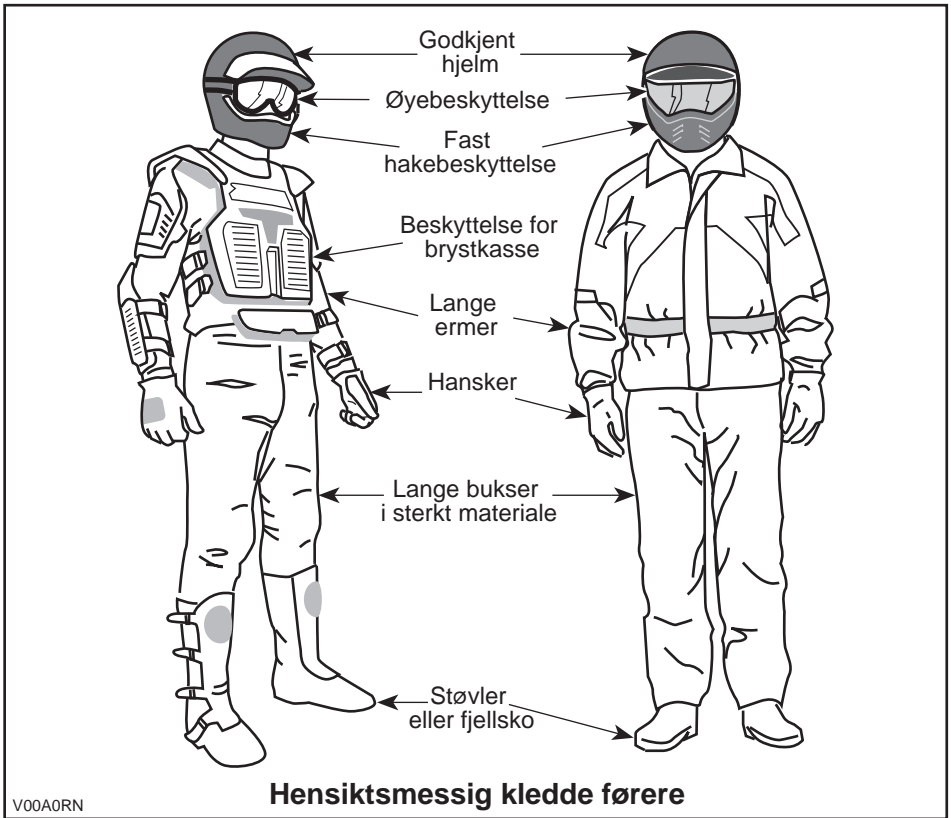

### 3) Det er ikke tillatt å kjøre med passasjer

Denne ATVen er beregnet for kun én person. Selv om det brukes langt sete. Denne ATVen er ikke utformet for eller beregnet til å ta med passasjer(er). Monter ALD-RI passasjerseate, og IKKE bruk bagasjeområdet til å frakte passasjerer. Å ta med passasjer(er) kan påvirke stabiliteten og kontrollen over ATVen.

### 4) Fritidskjøring

Respektere andres rettigheter og begrensinger. Kjør ikke på områder som er beregnet for andre typer terrengbruk. Dette inkluderer snøscooterspor, ridespor, skispor, terrengsykkelbaner og så videre. Gå aldri ut fra at det ikke finnes andre brukere i sporet / på banen. Hold alltid til høyre, og sving ikke vekselvis fra én side av banen til den andre. Vær forberedt på å stoppe eller kjøre til siden om du møter en annen som bruker sporet/banen.

Bli med i en lokal ATV-klubb. De kan hjelpe deg med kart og råd, eller fortelle deg hvor det er tillatt å kjøre. Om det ikke finnes noen klubb i nærhet, kan du kanskje hjelpe til å starte en. Å kjøre sammen med andre eller i en klubb er en trivelig, sosial opplevelse.

Hold alltid sikker avstand til andre kjøretøyer. Din egen bedømmelse av hastighet, terrengforhold, været, ATVens mekaniske tilstand og hvor mye du stoler på vurderingsevnen til andre førere i nærheten, er faktorer som hjelper deg å velge riktig og sikker avstand til andre. Som andre kjøretøyer kan heller ikke ATVen "stoppe på en femøre". Hold større avstand for nedbremsing.

Før du starter bør du si fra til noen hvor du har tenkt å kjøre og når du forventer å være tilbake.

Avhengig av hvor langt du har tenkt å kjøre må du også ta med ekstra verktøy, drikkevann, mat og nødutstyr. Finn ut hvor du kan fylle drivstoff eller olje. Forbered deg på ulike forhold du kan møte.

Førstehjelpssett	Skiftnøkkel
Mobiltelefon	Kniv
Isoleringstape	Lommelykt
Et tau	Briller med farget glass
Ekstra lyspærer	Kart over området/sporet
ATVens verktøysett	Matbit

## 5) Miljø

En av fordelene med denne ATVen er at du kan komme deg bort fra allfarveier og unna fra bebyggelse og folk. Du må imidlertid alltid ta hensyn til naturen og andres rett til å bruke den. Ikke kjør i områder der miljøet lett påvirkes. Ikke kjør over dyrket mark, i plantefelt eller gjennom busker, ikke hugg ned trær eller ødelegg gjerdet, og ikke la hjulene spinne og ødelegge terrenget. "Vis hensyn".

ATVen kan starte skogbrann hvis det fester seg smuss i nærheten av eksosen eller andre varme deler av motoren slik at gnister faller ned i tørt gress. Unngå å kjøre i våte områder, i myr eller gjennom høyt gress der smuss kan feste seg på ATVen. Hvis du likevel kjører i slike områder, må du inspisere og fjerne all smuss fra motoren og andre varme områder.

Å drive jakt fra eller jage vilt med ATVen er vanligvis ulovlig. Dyr kan dø av utmattelse etter å ha blitt jaget med et motorisert kjøretøy. Om du kommer over dyr når du er ute og kjører, stopp og se på stille og varsomt. Det kan bli et godt minne å ta med seg.

Følg regelen "det du tar med deg, må du ta med tilbake". Ikke bidra til forsøpling. Ikke tenn bål uten at du har tillatelse til det, og hold deg i tilfelle alltid unna tørre områder. Eventuelle spor du etterlater deg, kan skade både andre og deg selv, også på et senere tidspunkt.

Respekter landbruksområder. Be alltid grunneieren om tillatelse før du kjører på privat område. Respekter dyrket mark, husdyr og eiendomsgrenser. Hvis du åpner en grind, må du lukke den etter deg.

Ikke forurens bekker, elver eller sjøer, og ikke endre motoren eller eksosanlegget eller fjern deler fra dem.

## 6) Begrensninger i utformingen

Selv om ATVen er usedvanlig robust til denne kjøretøytypen å være, er den et lett kjøretøy, og bruk av den må derfor begrenses til de formål den er beregnet for.

Økning av vekten på en del av ATVen endrer stabiliteten og yteevnen.

## 7) Bruk i terrenget

Det å kjøre i terrenget utgjør en fare i seg selv. Alt terreng som ikke er preparert spesielt for kjøretøy, utgjør i seg selv et risikoområde der det ikke er mulig å forutsi vinkler, underlag og eksakt helling. Selve terrenget utgjør hele tiden en risiko, og den som gir seg ut i det må alltid være bevisst på og ta hensyn til dette.

Ved terrengkjøring må føreren alltid gjøre sitt beste for å velge den sikreste veien og holde nøye oppsikt med terrenget foran ATVen. ATVen må under ingen omstendighet kjøres av noen som ikke er fullstendig fortrolig med kjøreinstruksjonene som gjelder for ATVen, og den må heller ikke kjøres i bratt eller farlig terreng.

## 8) Kjøreteknikker

Informasjonen i denne håndboken er begrenset. Øk dine kunnskaper og oppnå bedre ferdigheter ved å følge et sertifisert opplæringskurs.

Aktsomhet, forsiktighet, erfaring og gode kjøreferdigheter er de beste forholdsreglene mot farene ved bruk av ATVen.

Respekter og følg alle oppsatte skilt. De er der for å hjelpe deg og andre.

Ved terrengkjøring er det styrke og veigrep som er viktig, ikke høy fart. Kjør aldri raskere enn det sikten og din egen evne til å velge en sikker vei tillater.

Se alltid etter plutselige endringer i terrengets helling og etter hindringer foran deg, for eksempel steiner og røtter, som kan forårsake ubalanse eller velt.

Det er også fornuftig å gjøre seg kjent med terrenget på andre siden av en bakke eller høyde. Altfor ofte finnes der en bratt skråning som er umulig å passere eller kjøre ned.

Hvis du er i det minste tvil om at ATVen kan ta seg sikkert over en hindring eller en bestemt del av terrenget, bør du alltid velge en annen rute.

Bruk alltid riktige kjøreteknikker for å unngå at kjøretøyet velter i bakker og grovt terreng og i svinger.

### Kroppstilling

For å beholde tilstrekkelig kontroll anbefales sterkt at du holder begge hendene på håndtakene og er innenfor rekkevidde for alle betjeningsorganer. Det samme gjelder for føttene på fotstøttene. For å redusere faren for skader på føtter og ben bør du ha føttene på fotstøttene hele tiden. Ikke la tærne peke utover, og strekk ikke ut føttene for å hjelpe til ved svinging. Føttene kan støte mot eller feste seg i hindringer eller komme i kontakt med hjulene.

Selv om det er et fjæring på ATVen, kan "vaskebrett" eller grovt terreng gjøre kjøringen meget ubehagelig og i verste fall føre til ryggskader. Ofte kan det være nødvendig å vekselvis stå og sitte eller å kjøre i sammenhukt stilling. Senk farten, bøy knærne, og la benene delvis absorbere støt.

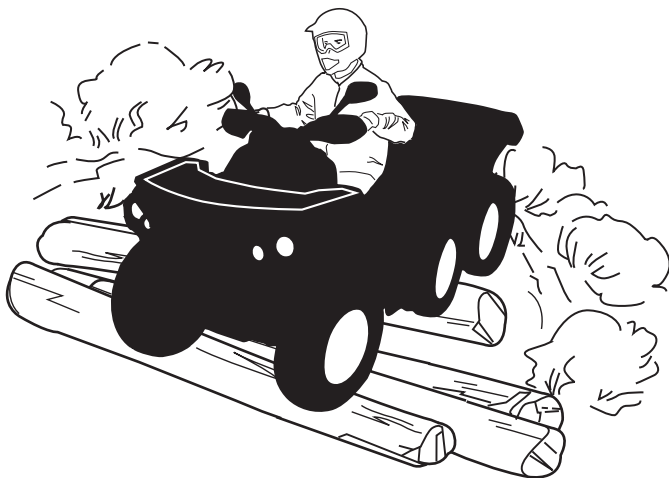

### **Krysse veier**

Hvis det blir nødvendig å krysse en vei, bør den første føreren gå av ATVen, vurdere forholdene og gi anvisninger til de andre førerne. Den siste føreren som krysser veien, hjelper deretter den første føreren å krysse veien. Ikke kjør på fortauer. Det er beregnet på fotgjengere.

Hvis det er tillatt å kjøre på veier der du befinner deg, kan du kjøre på fast dekke over en kort distanse for å flytte ATVen fra bruk i terrenget et sted til et annet. Kjør alltid med lav hastighet (aldri raskere enn 40 km/t), og reduser hastigheten før du svinger. Denne ATVen er ikke utstyrt med differensial bak (bakhjulene roterer alltid med samme hastighet). På grunn av dette kan veidekket i stor grad påvirke håndteringen av og kontrollen over ATVen.

### **Kjøring på veier**

Ta alltid hensyn til trafikkreglene når du kjører på offentlige gater eller veier. Hvis det blir nødvendig å krysse en vei, bør den første føreren gå av ATVen, vurdere forholdene og gi anvisninger til de andre førerne. Den siste føreren som krysser veien, hjelper deretter den første føreren å krysse veien. Ikke kjør på fortauene. Det er beregnet på fotgjengere.

### **Svinge**

Øv deg i å svinge i lav hastighet før du forsøker i høyere hastigheter.

Hold begge hendene på håndtakene og føttene på fotstøttene.

Hold konstant hastighet eller bare svak akselerasjon når du svinger.

Slik reduserer du faren for å velte:

- Vær oppmerksom når du svinger.
  - Ikke drei styret for mye eller for raskt i forhold til hastigheten og miljøet.
  - Tilpass bruken av styret i henhold til dette.
  - Reduser hastigheten før kjører inn i en sving.
  - Unngå å bremse hardt mens du svinger.
  - Unngå plutselig eller kraftig akselerasjon når du svinger, også fra lave hastigheter eller når du starter etter en stopp.
- Forsøk aldri å spinne rundt på stedet, skrense eller skli, bremse ned ved å skrense sidelengs eller spinne, hoppe eller utføre andre stunt. Hvis ATVen begynner å skrense eller skli, må du styre i samme retning som skrensen eller skliingen. Ikke trykk raskt på bremsene og lås hjulene.
- Unngå fast dekke. ATVen er ikke utformet for å kjøres på fast dekke og har derfor lettere for å velte. Sving gradvis, kjør sakte og unngå raske akselerasjoner hvis du må kjøre på fast dekke.

Unngå å svinge, gi gass eller bremse brått mens du svinger.

## **⚠ ADVARSEL**

**Ikke prøv å svinge i for høy hastighet.**

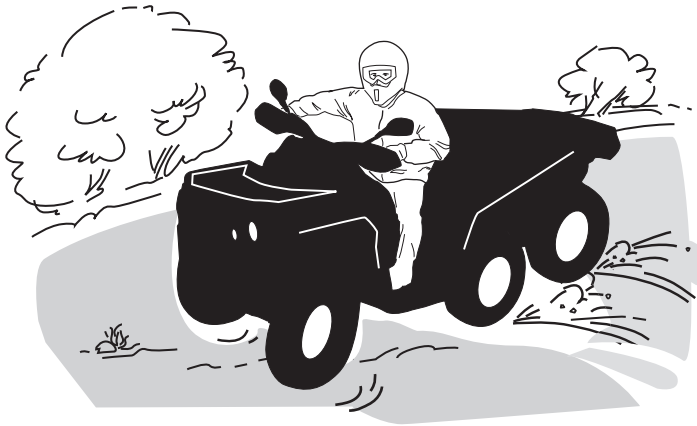

Hvis du får en skrens eller sleng, kan det hjelpe å svinge håndtaket i samme retning som skrensen til du gjenvinner kontrollen. Ikke trykk inn bremsene eller lås hjulene.

### **Bremse**

Hold alltid begge hendene på håndtakene og føttene på fotstøttene når du bremser.

Øv på å bremse for å bli kjent med hvordan bremsene virker.

- Øv først med lav hastighet, og øk deretter hastigheten.

- Øv på å bremse langs en rett linje i ulike hastigheter og med ulik bremsekraft.
- Øv på å nødbrømse. Optimal bremsing oppnås langs en rett linje med høy bremsekraft uten å låse hjulene.

Huske at bremselengden avhenger av ATVens hastighet, og last og av typen underlag du kjører på. Tilstanden til dekkene og bremsene har også stor betydning.

**OBS!:** Hvis du kjører fremover, overføres vekten til forhjulene når du bremser. For å få mer effektiv nedbremsing fordeler bremsesystemet mer bremsekraft til forhjulene. Det vil påvirke håndteringen av ATVen og kontrollen over styringen ved kraftig nedbremsing. Ta hensyn til dette når du bremser.

**OBS!:** Det er bremser på forhjulene og bakhjulene, og disse betjenes med bremsehåndtaket på styret og pedalen i området ved førerens høyre fot. Bruk av bremsen på styret aktiverer bremsene foran og bak både i 4x6- og 6x6-modus. Bruk av fotbremsen aktiverer bare bremsene bak i 4X6-modus og bremsene både foran og bak i 6X6-modus.



## Ryggning

Kontroller alltid at det ikke finnes hindringer eller personer bak deg når du rygger. Kjør sakte, og unngå skarpe svinger.

Vi anbefaler deg å sitte på ATVen når du rygger. Unngå å stå oppreist. Vekten din kan forskyves fremover og mot gasspaken og forårsake en utilsiktet akselerasjon.

## Hindringer

Vær forsiktig når du må kjøre over hindringer på banen eller i sporet. Det omfatter løse steiner, trær som har falt ned, glatte overflater, gjerder, stolper, voller og fordypninger. Unngå alltid slikt hvis det er mulig. Enkelte hindringer ganske enkelt for store eller farlige å ta seg over og bør unngås. Mindre steiner og trær som har falt ned, kan krysses trygt, i en vinkel på omtrent 90°. Stå på fotstøttene med bøyde knær. Juster hastigheten uten å miste fremdriften, og unngå å gi gass plutselig. Hold godt fast i håndtakene. Forskyv kroppsvekten bakover og fortsett. Ikke forsøk å løfte opp ATVens forhjul fra bakken. Vær oppmerksom på at hindringen kan være glatt eller bevege seg når du kjører over den.

## Kjøring opp bakker

Ta hensyn til dette når du skal kjøre i bakker. Kjøring i bakker bør bare forsøkes av erfarne førere. Starte med slake bakker. Start alltid med å kjøre oppover, og forskyv kroppsvekten fremover mot toppen av bakken. Hold føttene på fotstøttene, sett ATVen i et lavere gir, og akselerer før du begynner å kjøre opp bakken. Prøv å holde jevn hastighet, og vær varsom med gassen slik at du unngår akselerasjon. Bratte bakker, store variasjoner i terrenget eller rulling på ett hjul over en hindring kan ha stor innvirkning på stabiliteten fordi fronten på ATVen løftes og øker faren for å velte. Enkelte bakker er for bratte til å stoppe på en sikker måte og hente seg inn igjen etter et mislykket forsøk på å kjøre opp bakken. Prøv å unngå for bratte skråninger. Hvis du ikke er forsiktig, kan du velte ved kjøring opp bakker. Hvis bakken er for bratt og du ikke kan fortsette, eller hvis ATVen begynner å rulle bakover, bruker du bremsene, men vær forsiktig slik at du ikke sklir. Gå av, og bruk deretter en "K"-sving (mens du går tilbake, på den siden som vender oppover og med én hånd på bremsehåndtaket, rygger du ATVens bakre del oppover mot toppen av bakken, og deretter kjører du nedover). Gå eller stå av på den siden som vender oppover, og hold avstand til ATVen og dens roterende hjul. Ikke forsøk å holde fast i ATVen hvis den begynner å velte. Hold avstand. Ikke kjør over toppen av bakken i høy hastighet. Det kan finnes hindringer, inkludert bratte fall, på den andre siden.



## ATVens oppførsel

På grunn av konstruksjonen har denne ATVen utmerket klatreevne, så god at det er mulig å velte før du mister veigrepet. Ofte er for eksempel terrenget erodert ved bakkens topp slik at toppen blir meget skarp. ATVen takler godt slike forhold, men når ATVens forpart kommer til et punkt der balansen forskyves bakover, kan den velte bakover.

Det samme kan skje om en hindring får ATVens forpart til å løfte seg mer enn ønsket. I slike situasjoner er det bedre å ta en annen rute. Vær oppmerksom på farer ved å kjøre langs skråningen hvis du gjør det. Se *KJØRING LANGS SKRÅNINGER*.

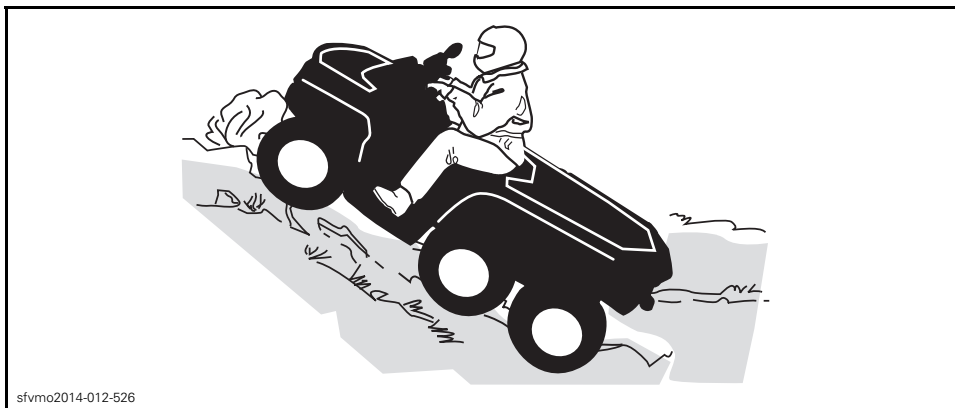

sfvmo2014-012-526

## Kjøring ned bakker

Denne ATVen kan kjøres opp skråninger som er brattere enn det som er sikkert når du skal kjøre ned. Derfor er det viktig å forsikre seg om at det finnes en sikker vei nedover en bakke, før du kjører opp.

Forskyv kroppsvekten bakover. Brems gradvis for å unngå å skli. Ikke slipp deg ned bakken ved å bare bremse med motoren eller med giret i fri. Prøv å unngå for bratte skråninger. Hvis du ikke er forsiktig, kan du velte ved kjøring ned bakker.

Å redusere hastigheten ned en glatt bakke kan sende ATVen på "aketur" ned bakken. Hold jevn hastighet og/eller akselerer litt for å gjenvinne kontrollen. Prøv å unngå for bratte skråninger. Hvis du ikke er forsiktig, kan du velte ved kjøring ned bakker.

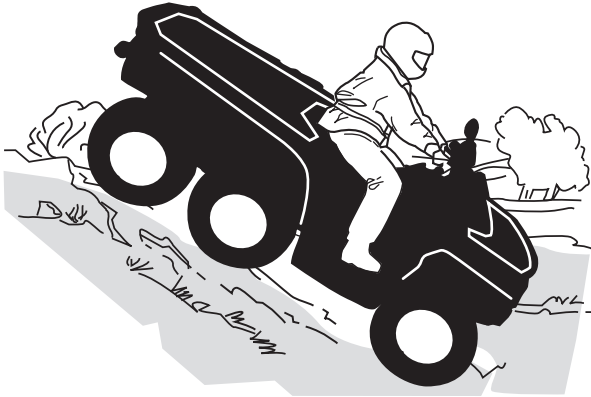

sfvmo2014-012-523

### Kjøring langs skråninger

Dette er en av de **mest risikofylte** kjøremåtene fordi det dramatisk endrer ATVen balanse. Det bør alltid unngås når det er mulig. Hvis det er nødvendig å gjøre dette, er det imidlertid viktig at du ALLTID har kroppsvekten forskjøvet mot toppen av hellingen og er forberedt på å gå av på denne siden hvis ATVen begynner å velte.

Unngå alle hindringer og groper som kan få den ene siden av ATVen til å løfte seg høyere enn den andre slik at ATVen kan velte.

#### **⚠ ADVARSEL**

Ikke forsøk å stoppe ATVen eller hindre at den skades.

#### **⚠ ADVARSEL**

Vær forsiktig når du laster på og transporterer væske. Væske kan bevege seg og trekke med en kraft nedover og påvirke stabiliteten ved kjøring langs en skråning og dermed øke faren for å velte.



vmo2012-012-527

### Bratte fall i terrenget

ATVen vil ta ned i bakken og vanligvis stoppe hvis for- eller bakhjulene kjøres ut over et fall i terrenget. Hvis fallet i terrenget er skarpt eller dypt, kan ATVen dukke forover og velte.

## ADVARSEL

Unngå å kjøre utfor fall i terrenget. Rygg og finn en alternativ rute.

### Krysse vann

Vann kan utgjøre en spesiell risiko. Hvis det er for dypt, kan ATVen "flyte" og velte. Kontroller vanddybden og strømforholdene før du forsøker å krysse vann. Vannet må ikke komme over fotstøttene. Vær oppmerksom på glatte overflater som steiner, gress, trerøtter og så videre, både i og ved vannet. Du kan miste veigrepet. Ikke forsøk å kjøre ned i vannet i høy hastighet. Vannet fungerer som en brems og kan kaste deg av ATVen og på bakken.



sfvmo2014-012-524

Våte bremses påvirker ATVens bremseevne. Tørk bremsene ved å bremse flere ganger etter at du har kjørt ut av vann, søle eller snø. Hold større avstand for nedbremsing.

Det kan finnes myr- og sumpområder i nærheten av vann og elver. Vær oppmerksom på plutselige "hull" eller endringer i terrengformasjonene. Se også opp for mulige farer fra steiner, trestammer og lignende som kan være delvis dekket av vegetasjon.

### **Kjøring på is**

Hvis du må krysse tilfrosset vann, må du kontrollere at isen er tykk nok til å bære den totale vekten av deg selv, ATVen og lasten. Se opp for åpent vann, det er et sikkert tegn på at isens tykkelse varierer.

Isen påvirker også kontrollen over ATVen. Senk hastigheten, og unngå å gi gass plutselig. Det fører bare til at hjulene spinner og at ATVen kan velte. Unngå rask nedbremsing. Det kan føre til en ukontrollert skrens og at ATVen velter. Unngå alltid slaps og søle, fordi det kan blokkere ATVens funksjoner eller betjeningsorganer.

### **Kjøre på underlag med snø**

Når du utfører kontroll før kjøring, må du være spesielt oppmerksom på steder på ATVen der oppsamlet snø og/eller is kan hindre at baklyset og refleksene vises, tette igjen ventilasjonsåpninger, blokkere radiatoren og viften og hindre bevegelse av kontrollspaker, brytere og bremsepedalen. Før du starter ATVen må du kontrollere at styring, gass- og bremsehåndtak og pedalkontroller beveger seg fritt.

Når du kjører med ATV på snødekt underlag, blir dekkgrepet vanligvis redusert slik at ATVen reagerer forskjellig på kontroller operatøren bruker. På underlag med dårlig feste er ikke responsen fra styring like skarp og presis, stoppelengden øker og akselerasjonen blir ujevn. Senk hastigheten, og unngå å gi gass plutselig. Det fører bare til at hjulene spinner og at ATVen får skrens på grunn av overstyring. Unngå hard nedbremsing. Det kan føre til at ATVen sklir rett frem. Det beste rådet er nok en gang å redusere hastigheten før en manøver slik at du får tid og avstand nok til å beholde full kontroll og hindre ATVen spinner ut av kontroll.

Hvis du kjører ATVen på underlag med løs snø, vil snøføyk samles opp av turbulens bak ATVen når den beveger seg, og denne snøen kan transporteres slik at den kommer i kontakt med og samler seg opp på utsatte komponenter, inkludert roterende deler som bremseskivene. Vann, snø og is kan påvirke reaksjonstiden til bremsesystemet på ATVen. Selv om det ikke kreves for å redusere ATVens hastighet, må du bruke bremsene ofte for å hindre ansamling av snø eller is og for å tørke bremsbånd og -skiver. Når det ikke er til fare for kjøringen, må du teste grepet mot underlaget og holde deg oppdatert med hvordan ATVen reagerer når du bruker kontrollene. Hold alltid bremspedalen, fotstøtter, fotbrett og bremse- og gashåndtak fri for snø og is. Børst regelmessig av snø fra setet, håndtakene, frontlysene, baklysene og refleksene.

Snøen kan skjule steiner, trerøtter eller andre gjenstander, og hvis den er våt, kan den totalt hindre muligheten til å kjøre etter hvert som ATVen kjører seg fast eller fullstendig mister grepet i snøsørpe. Se langt fremover, og vær alltid på vakt etter eventuelle synlige spor som kan indikere at slike gjenstander finnes. Kjør til side for slike hvis du er i tvil. Unngå å kjøre på islagt vann før du har kontrollert at isen er trygg for kjøring med ATVen, førerne og lasten som er med. Husk at en gitt tykkelse av isen kan være nok til å holde en snøscooter, men ikke en ATV med samme vekt, fordi en mindre kontaktflate fra de fire hjulene fører til større trykk mot underlaget sammenlignet med beltet og skiene på en snøscooter.

For å få best mulig komfort og unngå forfrysninger, må du alltid bruke klær og ATV-beskyttelsesutstyr som egner seg for værforholdene du kan bli utsatt for i løpet av kjøreturen.

På slutten av kjøreturen er det en god vane å rengjøre ATVens karosseri og alle bevegelige komponenter (bremser, styrekomponenter, drivverk, kontroller, radiatorvifte osv.) for eventuell oppsamlet snø eller is. Våt snø vil bli til is mens ATVen ikke er i bruk, og denne kan bli vanskeligere å fjerne ved neste kontroll før kjøring.

Kjøring på snø kan redusere bremseegenskapene. Reduser hastigheten til sikker hastighet, og hold større avstand for nedbremsing. Snø som kastes opp, kan føre til at det dannes snø- eller isavsetninger på bremsekomponenter og -kontroller. Bruk bremsene ofte for å forhindre ansamling av snø eller is.

## **Kjøring på sand**

Kjøring på sand, sanddyner eller snø er en annen enestående opplevelse, men det finnes enkelte grunnleggende sikkerhetsregler du må følge. Våt, dyp eller finfordelt sand/snø kan få veigrepet til å glippe slik at ATVen sklir, kjører utfor eller kjører seg fast. Hvis det skjer, må du se etter et fastere underlag. Igjen er det beste rådet å senke farten og være oppmerksom forholdene.

Hvis du kjører i sanddyner, bør du utstyre ATVen med et sikkerhetsflagg av antenntype. Det gjør deg mer synlig for andre førere på den andre siden av sanddynene. Kjør forsiktig hvis du ser en annen føreres sikkerhetsflagg foran deg. Sikkerhetsflagg av antenntype kan sette seg fast og deretter sprette tilbake mot kroppen din. Du bør derfor ikke bruke dem i områder med hengende grener eller hindringer.

## **Kjøring på løse steiner**

Kjøring over løse steiner eller grus er meget likt kjøring på is. Det påvirker på styreevnen og kan føre til at ATVen sklir eller velter, spesielt når hastigheten er høy. I tillegg kan bremselengden øke. Tenk på at hvis du gir gass for raskt eller sklir, er det fare for at løse steiner kastes bakover mot eventuelle kjøretøyer bak deg. Gjør aldri dette med overlegg.

# V KJØRE MED LAST OG UTFØRE ARBEID

## 1) Bruke ATVen til arbeidsoppgaver

Du kan bruke ATVen til å utføre en rekke LETTE arbeidsoppgaver, fra snørydding til å trekke materialer eller frakte last. Et stort utvalg tilbehør er tilgjengelig hos autoriserte Can-Am-forhandlere. For å unngå mulige personskader må du følge instruksjonene og advarslene som gis i dokumentasjonen for tilbehøret. Overhold alltid angitte las-

tekapasiteter for ATVen. Hvis du overbelaster ATVen, kan også komponentene overbelastes slik at feil oppstår. Unngå å overanstrenge deg når du må løfte eller dra tung last eller skyve ATVen.

### ADVARSEL

Montert maskineri må senkes ned på bakken før traktoren forlates.

## 2) Kjøre med last

### ADVARSEL

ATVens manøvrerbarhet, stabilitet og bremsestrekning påvirkes av lastene på stativene og måten ATVen brukes på. Det er derfor viktig med riktig lasting og fordeling av vekten. Utsett aldri ATVen for overlast eller feil lasting eller sleping. Kontroller alltid at lasten er sikkert fastspent og riktig fordelt på stativene før du bruker ATVen. Reduser hastigheten i henhold til terrengforholdene ved kjøring med last eller tilhenger, og unngå skråninger og kupert terreng. Hold større avstand for nedbremsing. Fest alltid lasten så lavt som mulig på stativene for å redusere effekten av et høyere tyngdepunkt. Hvis disse anbefalingene ikke følges, kan det føre til endringer i kjøreegenskapene, noe som kan føre til en ulykke.

All last som transporteres, påvirker stabiliteten og kontrollen over ATVen. Ikke overskrid ATVens lastekapasiteter, inkludert vekt av fører, last, utstyr og belastning på tilhengerfeste.

LASTEKAPASITET FOR ATVEN	
993 kg	Inkludert fører og passasjer, last, belastning på tilhengerfeste og eventuelt utstyr.

Følgende er eksempler på vekten til ulike modeller:

EKSEMPLER PÅ VEKT AV TILBEHØR	
MODELL	VEKT
Flatt plan	0 kg
Lasteplan	15 kg
Vinter	30 kg
Cargo	35 kg
Skog	45 kg
Landbruk	50 kg



Følgende er eksempler på egnet fordeling av belastningen når total kapasitet utnyttes:

EKSEMPLER PÅ EGNET TOTAL BELASTNING					
TOTALVEKT	FØRER	LAST FORAN	LAST BAK	TILBEHØR	BELASTNING TILHENGERFESTE
993 kg	75 kg	45 kg	243 kg	0 kg	75 kg <small>MAKS.</small>
			318 kg	0 kg	0 kg
			248 kg	70 kg	0 kg

Følg disse anbefalingene for å redusere faren for å miste kontrollen eller miste last.

### Innstillinger for ATVen når du har med last

Hvis total last overskrider 234 kg, inkludert vekt av fører, last, utstyr og belastning på tilhengerfeste, må dekkene pumpes opp til maksimalt trykk på 48,3 kPa.

**OBS!:** Når du har med mye last på lasteplanet/ i lasterommet, må fjæringen justeres i forhold til dette.

**OBS!:** Når du har med mye last på lasteplanet/ i lasterommet eller trekker en tilhenger, må du kjøre med girspaken i L (lavt girrområde).

### Last på lasteplanet

**OBS!** Når du laster av eller på, må du ikke overskride vektbegrensningen på 50 kg på nedre bakluke.

Plasser lasten så lavt som mulig – hvis du laster for mye tung last i høyden, heves tyngdepunktet, og stabiliteten kan bli dårligere. Plasser lasten mot fronten og i midten av lasteplanet, og så jevnt fordelt som mulig.

Fest lasten til festekrokene inne i lasteplanet. Bruk alltid festekrokkene i bunnen av lasteplanet, ikke fest den til hytten eller andre deler av ATVen. Hvis lasten ikke er festet godt nok, kan den skli eller falle av, og eventuelt treffe føreren eller personer i nærheten, eller den kan forskyve seg slik at stabiliteten og manøvreringen påvirkes.

Gjenstander som er høyere enn sideveggene til lasteplanet, kan hindre sikten for føreren, og de kan bli til farlige prosjektiler i tilfelle det skjer et uhell. Last som stikker ut på sidene, kan feste seg i busker, greiner eller andre hindringer. Unngå at bremselysene dekkes helt eller delvis av lasten. Kontroller at last ikke stikker utenfor lasterommet og at lasten ikke hindrer sikten eller kontrollen over ATVen.

Ikke ha for mye last på lasteplanet.

MAKSIMAL LAST PÅ LASTEPLAN		
LASTEPLAN (øvre og nedre)	318 kg	Jevnt fordelt og skikkelig festet. Lastet så lavt som mulig for senke tyngdepunktet.
NEDRE LASTEROM	318 kg	Jevnt fordelt.

MAKSIMAL LAST PÅ LASTEPLAN		
<b>LASTEPLAN</b>	273 kg	Jevnt fordelt på dørken som skiller rommet og planet.
<b>ØVRE BAKLUKE</b>	100 kg	Last kan plasseres på bakluken bare når festebraketten for tilbehør er montert. Bare mens du laster inn last på lasteplanet. Kjør aldri med bakluken åpen.
<b>NEDRE BAKLUKE</b>	50 kg	Bare mens du laster inn last på lasteplanet. Kjør aldri med bakluken åpen.

Følgende er eksempler på belastningen på lasteplanet når total kapasitet utnyttes:

EKSEMPLER PÅ TOTAL BELASTNING FRA LAST			
LAST PÅ LASTEPLAN	LAST I NEDRE LASTEROM	TOTAL LAST	TILHENGERFESTE
0 kg	318 kg	318 kg	0 kg
273 kg maks.	45 kg	318 kg	0 kg
243 kg	0 kg	243 kg	75 kg maks.

### Kjøring med last

Reduser hastigheten når du har med last, og sving gradvis. Unngå bakker og grovt terreng. Regn med større avstand for nedbremsing. ATVen kan kreve en lengre stopplengde hvis du har tung last, spesielt i skrånende terreng.

Hold kreggestaget låst på begge sider når du kjører på vei. Det reduserer krengeingen av ATVen på svingete veier.

Ikke lås kreggestaget under kjøring i terrenget. Det vil øke krengeingen av ATVen ved kjøring over hindringer og løfte det motsatte hjulet opp fra bakken slik at slepeevnen reduseres.

**OBS!:** Pinner som er tatt av fra kreggestaget, kan oppbevares i hanskerommet.

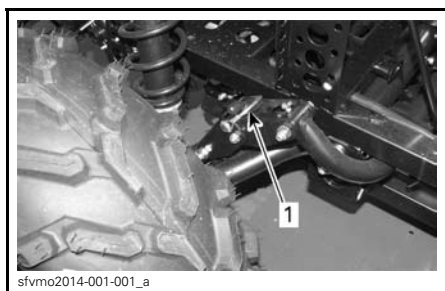

1. Pinne på kreggestag låst

## Vippe lasteplanet

Lasteplanet kan vippes slik at det blir lettere å laste av. Trekk i håndtaket på høyre side av lasteplanet for å låse opp.

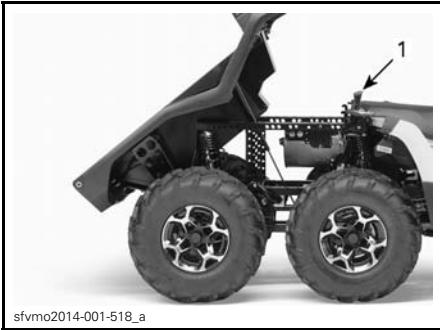

1. Utløserhåndtak for lasteplan

**OBS!** Slå alltid av motoren når du vipper lasteplanet.

### ⚠ ADVARSEL

- Pass på at ingen står bak lasteplanet når du løsner håndtaket.
- Tyngden av lasten kan påvirke vippefunksjonen for lasteplanet (vipping eller senking).
- Vær alltid forsiktig når du åpner lasteplanet da eksospotten kan være varm.

Lasten kan ha forskjøvet seg under transporten, så vær forsiktig når du betjener lasteplanet.

For å senke lasteplanet skyver du det bare ned på plass og sikrer det med låsesplinten.

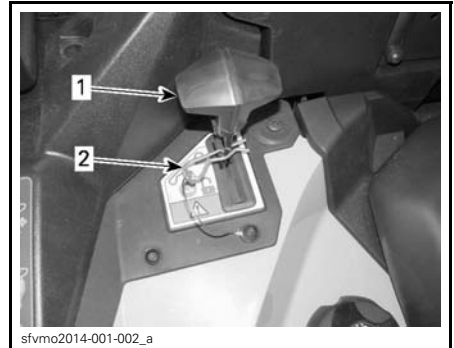

1. Utløserhåndtak  
2. Låsesplint

### ⚠ ADVARSEL

- Hold deg selv og andre unna lasteplanet og festepunktet til rammen når du senker lasteplanet.
- Kontroller at lasteplanet er skikkelig låst før du begynner å kjøre.
- Sikre lasteplanet med låsesplint
- Pass på at det ikke befinner seg gjenstander mellom det hevede lasteplanet og rammen, slik at lasteplanet låser seg riktig når det senkes.

## 3) Slepe last

Bruk aldri hytten som feste for å trekke last. Det kan få ATVen til å velte. Bruk alltid tilhengerfestet eller vinsjen (hvis montert) til å trekke last.

Når du trekker last med kjetting eller kabel, må du forsikre deg om at det ikke er noen slakk før du starter, og passe på at den hele tiden er stram mens du trekker.

Respekter maksimalbelastningene for sleping ved sleping av last. Se under *KJØRING MED TILHENGER*.

### ⚠ ADVARSEL

Slakk kan føre til at kjettingen eller kabelen slites av og sveiper tilbake.

Hvis du skal trekke et annet kjøretøy, må det være noen som har kontroll over kjøretøyet som trekkes. Denne personen må bremse og styre for å hindre at kjøretøyet kommer ut av kontroll.

Se instruksjonene fra vinsjprodusenten før du trekker last med vinsjen.

Reduser hastigheten når du trekker last, og sving gradvis. Unngå bakker og grovt terreng. Ikke prøv å kjøre i bratte bakker. Regn med større avstand for nedbremsing, spesielt i hellende terreng. Vær forsiktig slik at du ikke får skrens eller skli.

## 4) Kjøring med tilhenger

Kontroller maksimal akselbelastning på ATVs identifikasjonsplate. Can-Am T3-traktoren kan slepe en tilhenger på vei. Kontroller tilhengerens maksimale belastninger på identifikasjonsplaten. Undersøk myndighetens nasjonale begrensninger vedrørende bruk av traktortilhenger på vei. Koble til tilhengerlysene, og plasser trekanten for saktegående kjøretøy bak på tilhengeren.

**OBS!** En BRP-godkjent slepebrokplate må monteres riktig bak på ATVen for kjøring med tilhengere.

Hvis du kjører med tilhenger, må du kontrollere at tilhengerfestet er kompatibelt med det som finnes på ATVen. Kontroller at tilhengeren er i vannrett linje med ATVen. (I noen tilfeller kan det være nødvendig å montere en spesiell forlengelse på ATVs tilhengerfeste.) Bruk sikkerhetskjeder eller-kabler til å sikre tilhengeren til ATVen. Det kan kreves en lengre stopplengde hvis du har tung last på tilhengeren.

Feil lastning av en tilhenger kan føre til at du mister kontrollen over ATVen. Ta hensyn til anbefalt maksimalkapasitet ved sleping og maksimalbelastning på tilhengerfestet (se tabellen *MAKSIMALBELASTNING VED SLEPING*). Pass på at det alltid hviler noe tyngde på tilhengerfestet.

Pass på at lasten er jevnt fordelt og sikkert festet på tilhengeren. Det er lettere å ha kontroll over en tilhenger som er jevnt balansert.

Sett alltid girspaken til L (lavt område) ved trekking av tilhenger – i tillegg til at det gir bedre dreiemoment, tas det bedre hensyn til belastningen på bakhjulene når du kjører i lavt girrområde.

Når du har stoppet eller parkert, må du blokkere hjulene på ATVen og tilhengeren slik at de ikke kan bevege seg.

Vær forsiktig når du kobler fra en lastet tilhenger. Tilhengeren eller lasten på den kan falle over deg eller andre.

Respekter maksimalbelastningene for sleping når du trekker en tilhenger.

**MAKSIMALKAPASITET VED SLEPING**

TYPE UTSTYR	TILLATT BELASTNING FOR TILHENGER	TILLATT BELASTNING TILHENGERFESTE	MERK
50 mm x kulefeste for tilhenger	750 kg	75 kg	Inkluderer vekt av tilhenger og last. Pass på at tilhengeren lastes riktig slik at tungen alltid trykker på tilhengerfestet og ikke trekker på kulen.

** ADVARSEL**

Hold deg unna området mellom traktoren og kjøretøyet som slepes.

** ADVARSEL**

Følg nøye instruksjonene som er angitt i brukerhåndboken for maskineriet eller tilhengeren som er montert eller slepes, og bruk aldri kombinasjonen traktor-maskin eller traktor-tilhenger uten å følge alle instruksjoner.

# VI VIKTIGE DEKALER PÅ ATVEN







## 1) Løse dekaleringer

ATVen leveres med løse dekaleringer og etiketter som inneholder viktig informasjon om sikkerhet.

Alle som skal bruke ATVen, må lese og forstå informasjonen før kjøringen starter.

### ADVARSEL

- Finn frem og les brukerhåndboken. Feil bruk av ATVen kan føre til **ALVORLIG PERSONSKADE** eller **DØDSFALL**. Følg alle instruksjoner og advarsler.
- Bruk alltid ørebeskyttelse.
- Bruk alltid godkjent hjelm og verneutstyr.
- Ta aldri med passasjerer.
- Kjør aldri etter å ha inntatt alkohol eller medikamenter.

<p><b>G</b></p> <p><b>MODELL FOR GENERELL BRUK</b></p> <p>ENNE ATVen ER BEREGNET FOR FRITIDSBRUK ELLER NYTTEKJØRING</p> <p>KUN FØRER - INGEN PASSASJERER</p> <p>FØRER MÅ IKKE VÆRE UNDER 16 ÅR</p> <hr/> <p>PÅ OPPLÆRINGSKURS KAN DU LÆRE NØDVENDIGE FERDIGHETER FOR Å KJØRE ATV. TA KONTAKT MED FORHANDLEREN DIN FOR Å FÅ VITE MER.</p> <hr/> <p>TA KONTAKT MED EN FORHANDLER FOR Å FÅ VITE MER OM STATLIGE ELLER LOKALE FORSKRIFTER SOM GJELDER BRUK AV ATV.</p> <p><b>DENNE DEKALEN MÅ IKKE FJERNES FØR SALG.</b> <small>704904172</small></p>	<p></p> <p> </p> <p>  </p>
---	--

704904172

## 2) Sikkerhetsdekalering på ATVen

Les og forstå alle sikkerhetsdekalering på ATVen.

Disse dekaleringene er festet på snøscooteren for å ivareta sikkerheten for fører, passasjer og personer i nærheten.

Sikkerhetsdekaleringene på ATVen må oppfattes som en permanent del av ATVen. Hvis de mangler eller er skadet, kan de byttes uten ekstra kostnad. Kontakt en autorisert Can-Am-forhandler.

**OBS!:** Hvis det er uoverensstemmelse mellom denne veiledningen og ATVen, har sikkerhetsdekaleringene på ATVen høyere prioritet enn dekaleringene i denne veiledningen.



sfvmo2014-020-011\_a

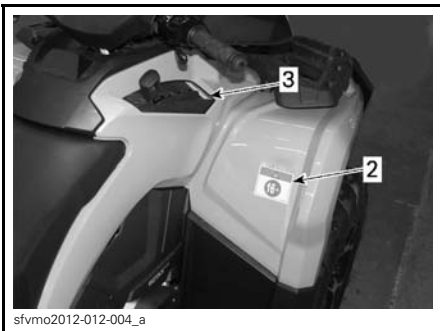

sfvmo2012-012-004\_a



sfvmo2012-012-044\_c



sfvmo2012-012-045\_d

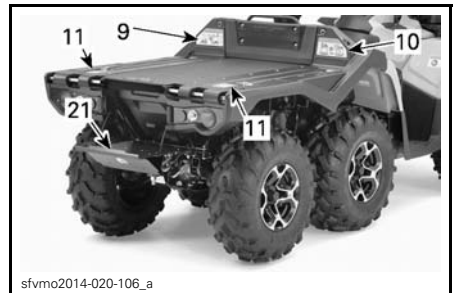

sfvmo2014-020-106\_a

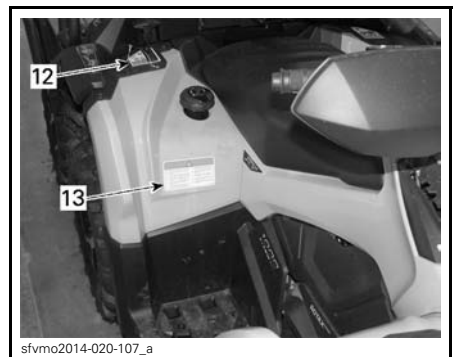

sfvmo2014-020-107\_a



sfvmo2013-002-004\_a

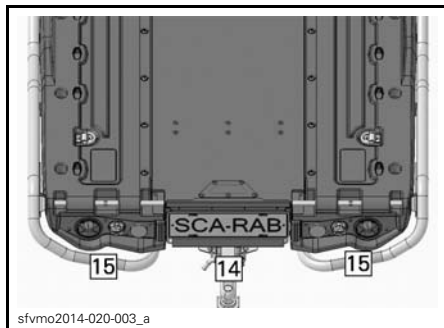

sfvmo2014-020-003\_a

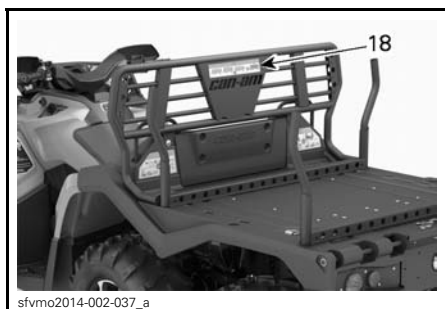

sfvmo2014-002-037\_a

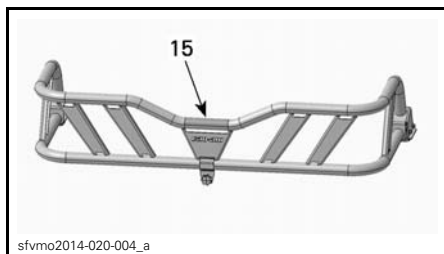

sfvmo2014-020-004\_a

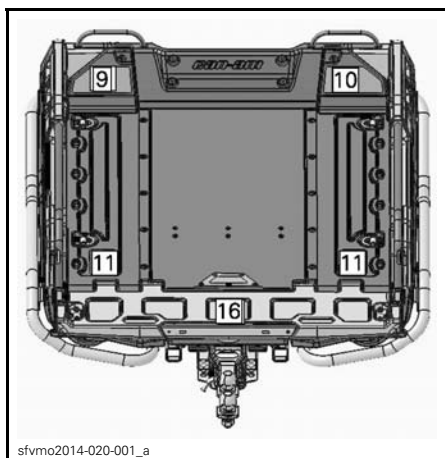

sfvmo2014-020-001\_a



sfvmo2014-020-005\_a



## Dekal 1

**⚠ ADVARSEL**

- Finn frem og les brukerhåndboken. Feil bruk av ATVen kan føre til **ALVORLIG PERSONSKADE** eller **DØDSFALL**. Følg alle instruksjoner og advarsler.
- Bruk alltid ørebeskyttelse.
- Bruk alltid godkjent hjelm og verneutstyr.
- Ta aldri med passasjerer.
- Kjør aldri etter å ha inntatt alkohol eller medikamenter.



DEKAL 1

## Dekal 2

**⚠ ADVARSEL**

Kjøring med denne ATVen av personer som er under 16 år, øker sjansen for **ALVORLIG PERSONSKADE** eller **DØDSFALL** for føreren. Kjør **ALDRI** denne ATVen hvis du er under 16 år.

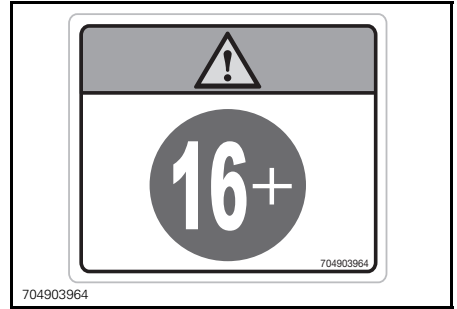

DEKAL 2

## Dekal 3



DEKAL 3

Dekal 4

**⚠ ADVARSEL**

- Passasjerer må ALDRI transporteres på denne bagasjebæreren.
- MAKSIMAL BELASTNING FORAN: 45 kg jevnt fordelt.

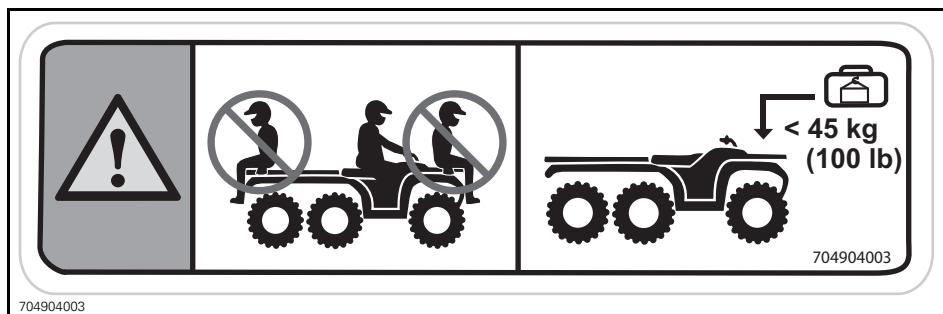

DEKAL 4

Dekal 5

**⚠ ADVARSEL**

- Finn frem og les brukerhåndboken.
- Ta ALDRI med passasjerer.

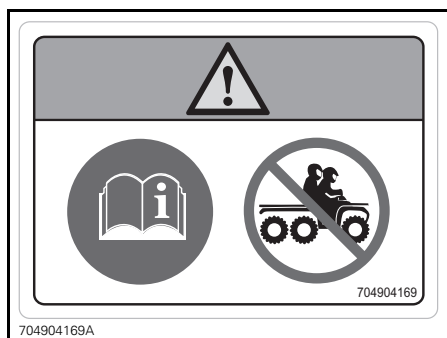

DEKAL 5

Dekal 6

**⚠ ADVARSEL**

Fare for klemming. Hold avstand når du senker ned lasteplanet.

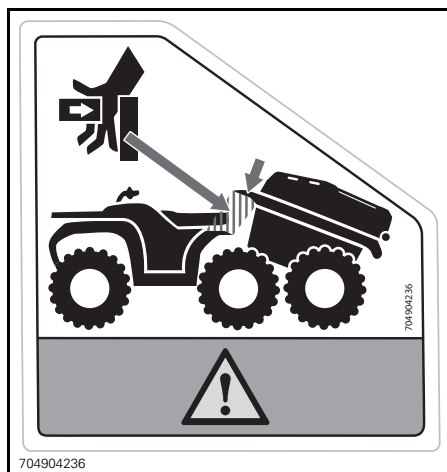

DEKAL 6

## Dekal 7



704904173A

DEKAL 7

Dekal 8

**⚠ ADVARSEL**

- Finn frem og les brukerhåndboken. Overbelastning, feilbelastning eller feil dekktrykk kan føre til tap av kontroll, noe som kan føre til ALVÖRLIG PERSONSKADE eller DØDSFALL.
- Sørg for at dekktrykket ALLTID er som angitt.
- Overskrid ALDRI den maksimale belastningen på 460 kg inkludert vekt av fører, last, tilbehør og belastning på tilhengerfeste.
- Bruk ALLTID tilhengerfestet eller bergingskroken til å trekke last.
- Overskrid ALDRI maksimal vekt ved sleping på 750 kg.
- Overskrid ALDRI maksimal belastning på tilhengerfeste på 75 kg.

704904157B

704904157

DEKAL 8

## Dekal 9

**⚠ ADVARSEL**

- Finn frem og les brukerhåndboken. Overbelastning kan føre til tap av kontroll, noe som kan føre til ALVORLIG PERSONSKADE eller DØDSFALL.
- Overskrid ALDRI den maksimale belastningen på 460 kg inkludert vekt av fører, last, tilbehør og belastning på tilhengerfeste.
- IKKE overskrid lastekapasiteten på 273 kg på modellen med flatt plan.
- Passasjerer må ALDRI transporteres på denne bagasjebæreren.
- Overskrid ALDRI maksimalvekten på 45 kg.

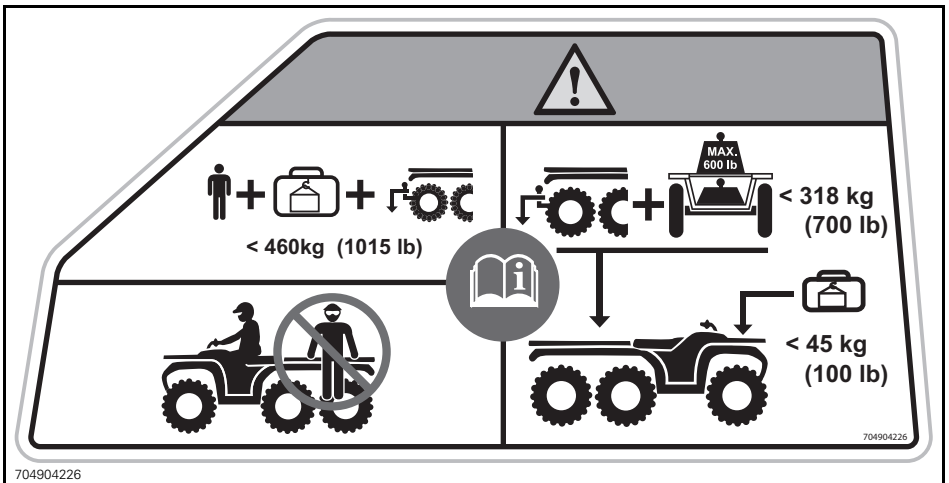

704904226

DEKAL 9

Dekal 10

**⚠ ADVARSEL**

- Finn frem og les brukerhåndboken.
- Passasjerer må **ALDRI** transporteres på denne bagasjebæreren.
- Ta beholdere vekk fra ATVen før påfylling av drivstoff.
- Sikre låsehåndtakene med låsesplinten.

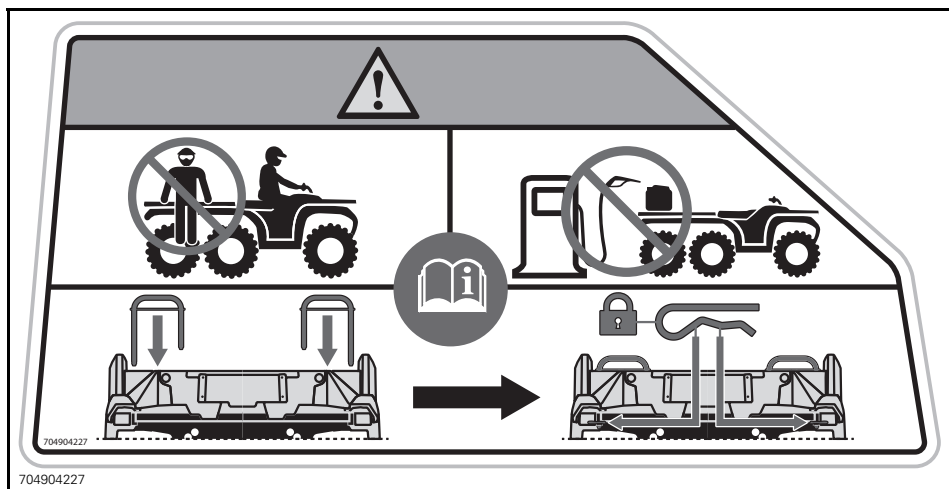

DEKAL 10

Dekal 11

**! ADVARSEL**

- IKKE sitt på lasteplanet
- Bruk ALLTID tilhengerfestet eller vinsjen til å trekke last.



DEKAL 11

Dekal 12

**! ADVARSEL**

- SIKRE utløserhåndtaket med låsesplint.

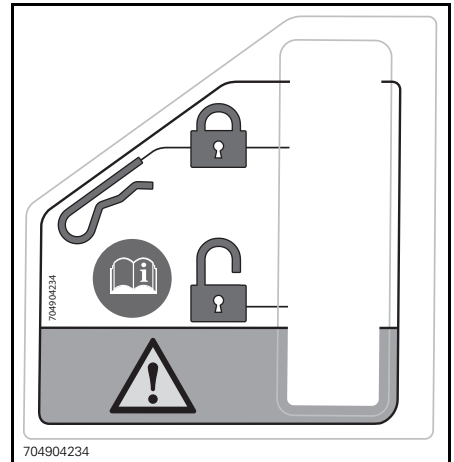

DEKAL 12

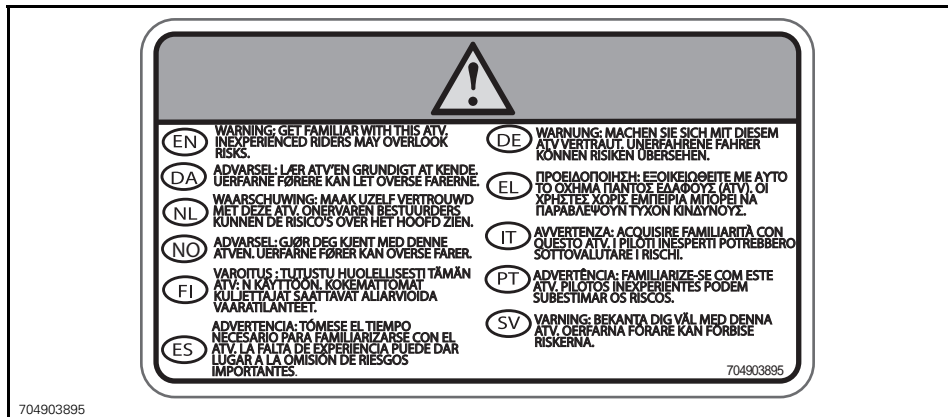

DEKAL 13

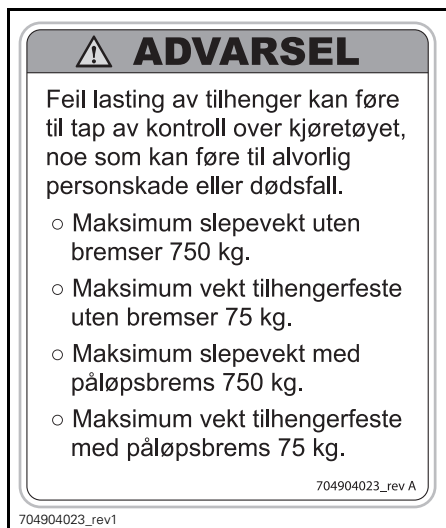

DEKAL 14

Dekal 15

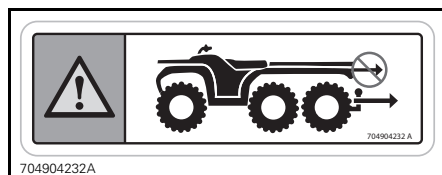

DEKAL 15



## Dekal 16

**! ADVARSEL**

- IKKE sitt på bakluken
- IKKE overskrid lastekapasiteten på 100 kg på bakluken

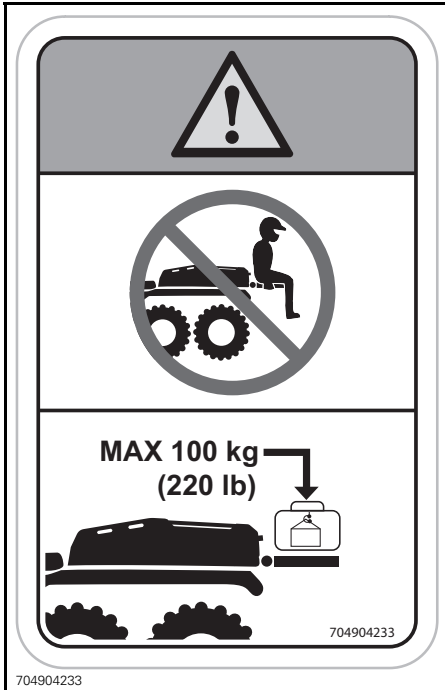

DEKAL 16

Dekal 17

**⚠ ADVARSEL**

– IKKE transporter last.

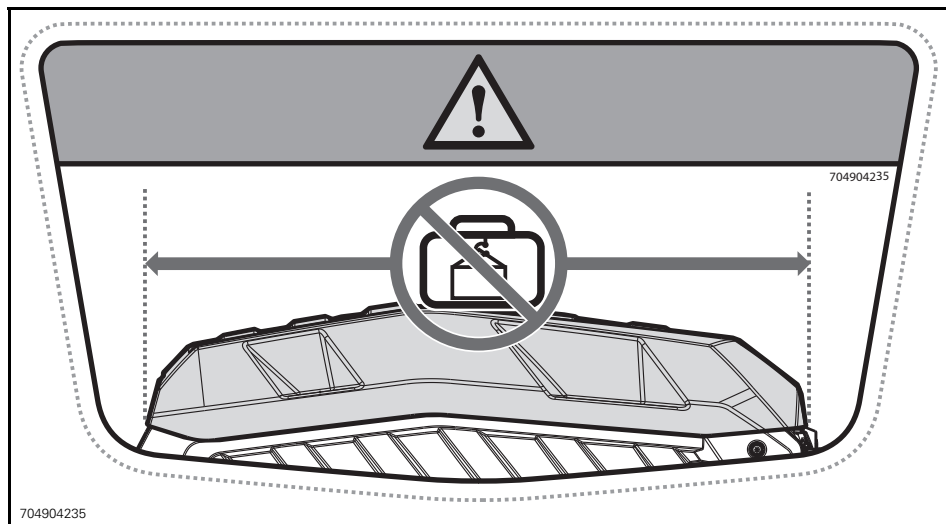

DEKAL 17

Dekal 18

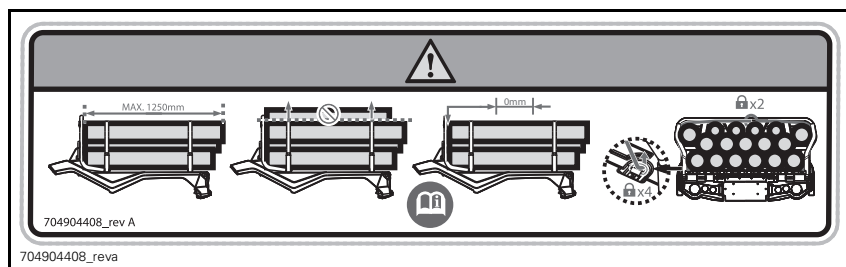

DEKAL 18



DEKAL 19

Dekal 20

**! ADVARSEL**

Må ikke åpnes når den er varm.



DEKAL 20

Dekal 21

**! ADVARSEL**

Ikke stå her.



DEKAL 21

### 3) Samsvarsdekaler



Disse dekalene viser ATVens samsvar.

BOMBARDIER RECREATIONAL PRODUCTS INC. 		
TYPE:	VARIANT:	VERSJON:
EU-NUMMER:		
IDENTIFIKASJONSNUMMER:		
TOTALT TILLATT VEKT:		kg
TILLATTE AKSELVEKTER:		
FORAN:	kg MIDTEN:	kg BAK:
TILLATT SLEPEVEKT:		
- SLEPEVEKT UTEN BREMSER:		
- SLEPEVEKT MED PÅLØPSBREMS:		
	Laget i Mexico	
<small>704904156</small>		

PLASSERING UNDER SETET:  
IDENTIFIKASJON AV ATVEN

Bombardier Recreational Products; can-am; BRP Outlander 6x6	
	6059

PLASSERING: UNDER SETET

	
6026	
<small>fvmo2013-002-005</small>	

PLASSERING: PÅ TILHENGERFESTE

Kategori 1	
EN 15695 - 1	
<small>605456594</small>	
<small>fvmo2013-001-005</small>	

KATEGORI 1

### 4) Dekaler med tekniske informasjon

<b>AIR FILTER MAINTENANCE</b> MAINTENANCE MUST BE PERFORMED AS SPECIFIED IN THE OPERATOR'S GUIDE. AIR FILTER MAINTENANCE SHOULD INCREASE IN FREQUENCY IN MORE SEVERE (DUSTY) CONDITIONS.  VEDLIKEHOLD AV LUFTFILTER VEDLIKEHOLD MÅ UTFØRES SLIK DET ER ANGITT I BRUKERHÅNDBOKEN. VEDLIKEHOLD AV LUFTFILTERET MÅ UTFØRES OFTERE UNDER VANSKELIGE (STØVETE) FORHOLD. <span style="float: right;"><small>707800373</small></span>
<small>707800373</small>

PLASSERING: UNDER SETET PÅ DEN ØVRE STANGEN PÅ RAMMEN



GIR I PARKERINGSPosisjon

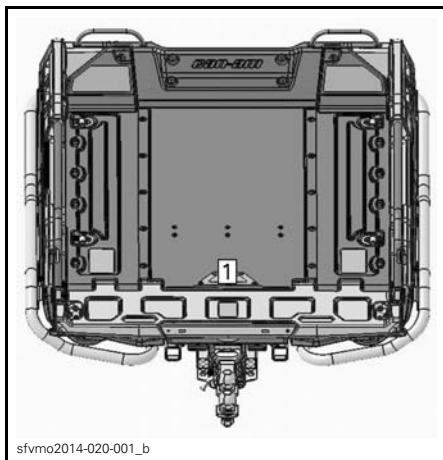

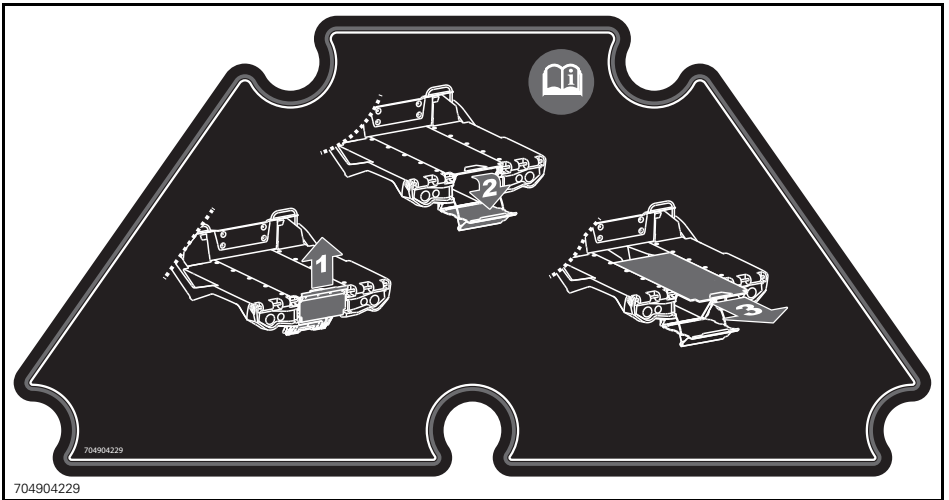
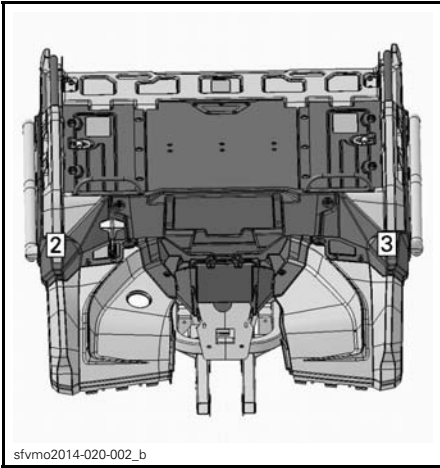

DEKAL 1

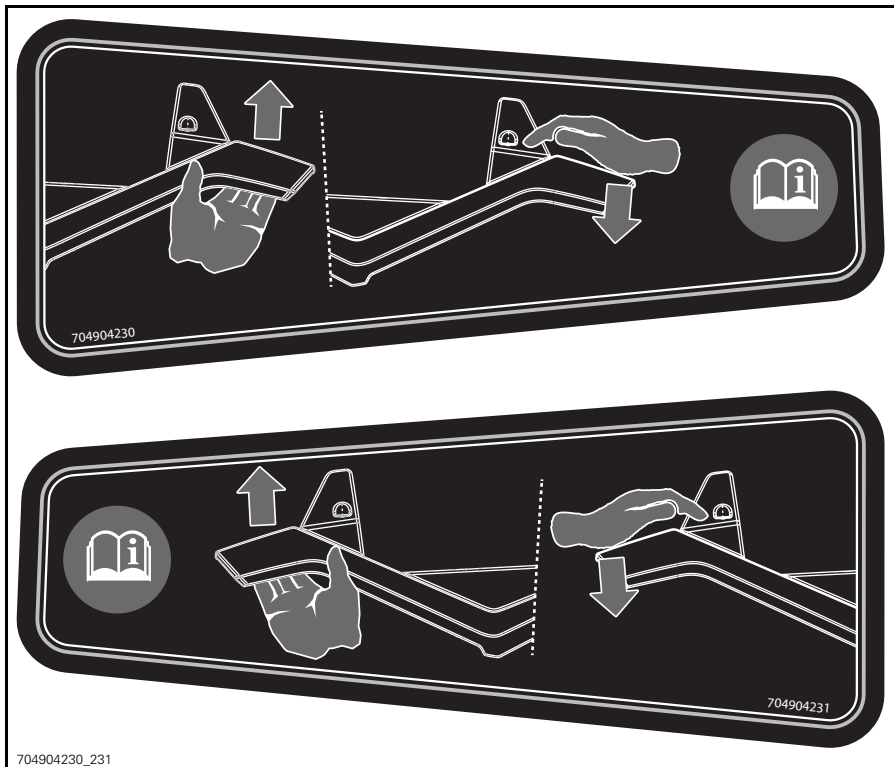

DEKAL 2 OG 3

# ***B) INFORMASJON OM ATVEN***

# I KONTROLLER

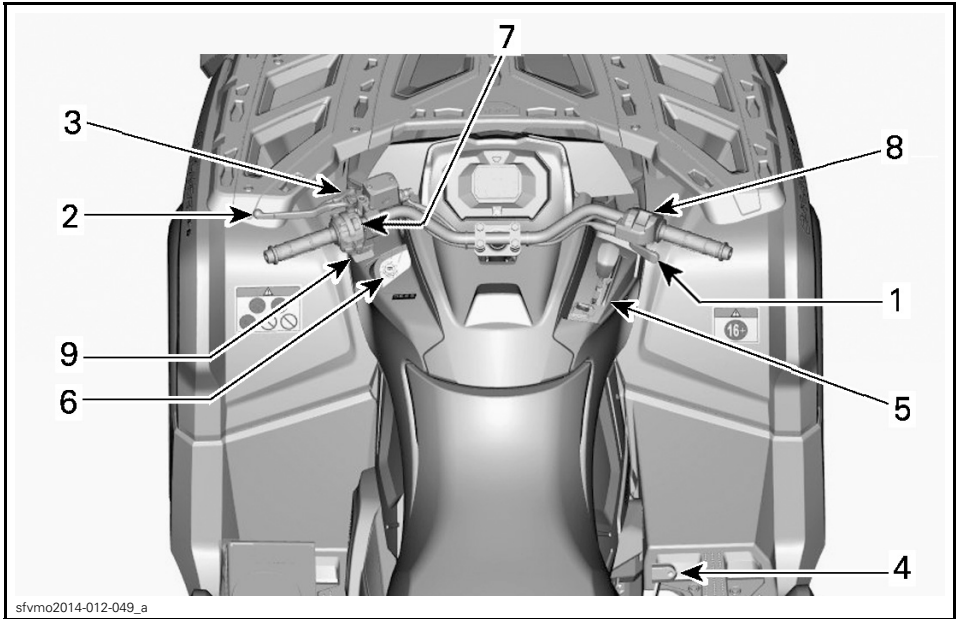

## 1) Gasspak

Gasspaken er plassert på høyre side av styret.

Gasshåndtaket kontrollerer motorhastigheten.

Hvis du vil øke eller opprettholde hastigheten, trykker du på gasshåndtaket med høyre tommel.

Hvis du vil redusere hastigheten, slipper du opp gasshåndtaket.



### TYPEBILDE

1. Gasspak
2. Akselerasjon
3. Reduksjon av hastighet



## 2) Venstre bremsehåndtak

Venstre bremsehåndtak er plassert på venstre side av styret.

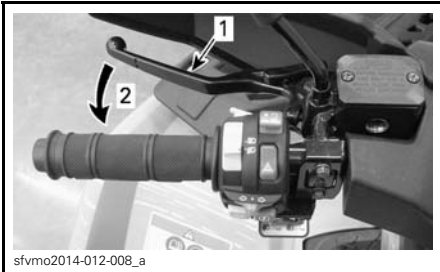

### TYPEBILDE

1. Bremsehåndtak
2. Slik bremses du

Bremsepedalens funksjon er å redusere hastigheten til eller stoppe ATVen.

Når bremsehåndtaket trykkes inn, aktiveres bremsene både foran og bak.

Bremseeffekten er proporsjonal med trykket på håndtaket.

## 3) Bremselås

Bremselåset er plassert på venstre side av styret.

Funksjonen til bremselåset er å aktivere bremsene på alle hjulene for å hindre at ATVen skal bevege seg når den er parkert.

### ⚠ ADVARSEL

Bruk alltid bremselåsen og sett girspaken i PARK (parkering) når ATVen ikke brukes.

**Slik setter du på bremselåset:** Trykk inn bremsehåndtaket og hold det mens du beveger låsen på håndtaket. Bremsehåndtaket holdes nå trykket inn, og alle bremsene aktiveres.

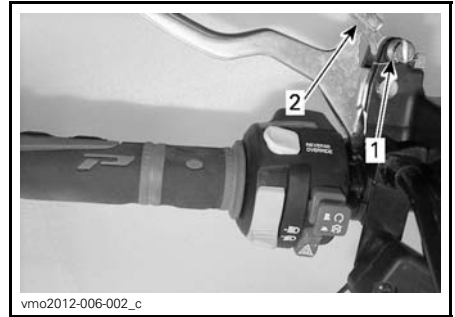

### TYPEBILDE

1. Lås for bremsehåndtak
2. Trykk for å sette på bremselåsene

**OBS!:** Låsehåndtaket kan justeres til flere posisjoner.

**OBS!** Kontroller at ATVen holdes trygt på plass når bremselåsen er satt på.

**Slik frigjør du bremselåset:** Trykk inn bremsehåndtaket. Når du slipper spaklåsen, går det automatisk tilbake til den opprinnelige posisjonen. Bremsehåndtaket går tilbake til hvilestilling.

### ⚠ ADVARSEL

Kontroller at bremselåset er frigjort før du begynner å kjøre igjen. Hvis bremselåset er PÅ under kjøring, kan bremsesystemet skades og det kan oppstå brann og/eller tap av bremsekraft.

## 4) Brems pedal

Bremsepedalen er plassert på høyre side av ATVen nær motoren.

**OBS!:** Bremsene vil også virke på forhjulene via drivverket når sekshjuls drift kobles inn.



1. Brems pedal

Når du slipper bremsepedalen, skal den automatisk gå tilbake til den opprinnelige posisjonen.

Bremseeffekten er proporsjonal med trykket på pedalen.

**OBS!:** Som for alle andre kjøretøy overføres vekten av ATVen til forhjulene når du bremser. For å få mer effektiv nedbremsing fordeler bremsesystemet mer bremsekraft til forhjulene. Det vil påvirke håndteringen av ATVen og kontrollen over styringen ved kraftig nedbremsing. Ta hensyn til dette når du bremser.

## 5) Girspak

Girspaken er plassert på høyre side av ATVen nær rattstammen.



sfvmo2014-012-010

### PLASSERING AV GIRSPAK

Girspaken brukes til å skifte girboksstillingen.

Girspaken har fem posisjoner.

GIRSPAKPOSISJONER	
POSISJON	GIR
P	Parkering
R	Revers
N	Nøytral
H	Høyt område (fremover)
L	Lavt område (fremover)



sfvmo2014-012-036

### GIRMØNSTER

ATVen må være stoppet og bremsene på før du velger gir.

**OBS!** Girboksen er ikke utformet for å skifte gir mens ATVen er i bevegelse.

#### P: Parkering

Parkeringsposisjonen låser girboksen for å hindre at ATVen beveger seg.

**⚠ ADVARSEL**

Sett alltid girboksen i PARKERING (P) når ATVen ikke er i bruk. ATVen kan begynne å rulle hvis girspaken ikke står i PARKERING (P).

**R: Revers**

I reversposisjonen kan du rygge med ATVen.

**OBS!:** Ved rygging er turtallet begrenset, og dermed er hastigheten også begrenset.

**⚠ ADVARSEL**

Når du rygger i nedoverbakke, kan tyngdekraften øke hastigheten over den angitte grensen for hastighet ved rygging.

**Nøytral**

Nøytral posisjon (fri) kobler ut girboksen.

**⚠ ADVARSEL**

Sett alltid girboksen i PARKERING (P) når ATVen ikke er i bruk. ATVen kan begynne å rulle hvis girspaken ikke står i N (NØYTRAL).

**Høyt område (fremover)**

Denne posisjonen velger girområdet for høy hastighet. Dette er området for normal kjørehastighet. Det lar deg kjøre med opptil maksimal hastighet.

**Lavt område (fremover)**

Denne posisjonen velger girområdet for lav hastighet. Her kan ATVen bevegges sakte med maksimalt dreiemoment på hjulene.

**OBS!** Bruk lavt girområde til å trekke tilhenger, transportere tung last, kjøre over hindringer eller å kjøre opp og ned bakker.

**6) Tenningsbryter**

Tenningsbryteren er plassert på venstre side av midtpanelet under håndtaket.



TENNINGSBRYTERENS POSISJONER

1. OFF (av)
2. ON (på) "med lys"
3. ON (på) "uten lys"

**OFF (av)**

Nøkkelen kan settes inn og tas ut bare i denne posisjonen.

Når nøkkelen står i OFF (av), er det elektriske systemet frakoblet.

Motoren stoppes ved å dreie tenningsbryteren til OFF (av).

**OBS!:** Selv om det er mulig å stoppe motoren ved å vri tenningsnøkkelen til OFF (av), anbefaler vi at motoren stoppes ved å sette nødstoppbryteren for motoren i STOP-posisjonen.

**OBS!:** Når du setter nøkkelen til OFF (av), slås det elektriske systemet av etter noen få sekunder.

**ON (på) med lys**

Når nøkkelen står i denne posisjonen, er det elektriske systemet tilkoblet.

Måleren skal aktiveres.

Lysene på ATVen er slått på.

Motoren kan startes.

## ON (på)

Denne posisjonen har samme funksjon som ON (på) med lys bortsett fra at lysene ikke er slått på.

## D.E.S.S. (Digitally Encoded Security System – digitalt kodet sikkerhetssystem)

Tenningsnøklene inneholder en elektronisk krets som gir den et unik elektronisk serienummer.

D.E.S.S.-systemet leser nøkkelkodene og tillater at motoren starter for nøkler som gjenkjennes.

## Nøkkeltipe

Denne ATVen kan brukes med én type tenningsnøkkel:

- nøkkel (svart) 40 km/t

### **⚠ ADVARSEL**

I bratte nedoverbakker er det ikke sikkert turtallsbegrensingen hindrer at ATVen akselerer over denne hastigheten.

## 7) Flerfunksjonsbryter

Flerfunksjonsbryteren er plassert på venstre side av styret.

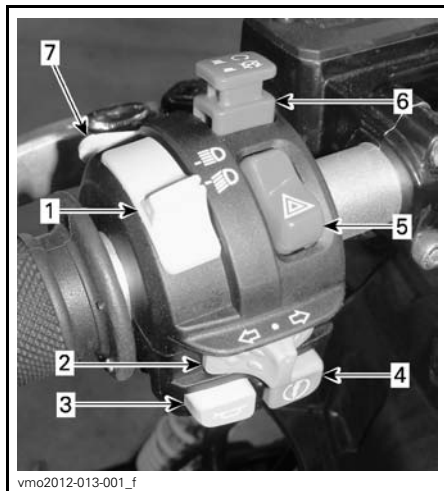

TYPEBILDE – FLERFUNKSJONSBRYTER

1. Bryter for fjernlys/nærlys
2. Blinklysbyter
3. Hornknapp
4. Motorstartknapp
5. Varselblinklysknapp
6. Nødstoppbryter for motor
7. Overstyring/DPS-knapp (hvis aktuelt)

## Bryter for fjernlys/nærlys

Denne bryteren brukes til å velge mellom fjernlys og nærlys.

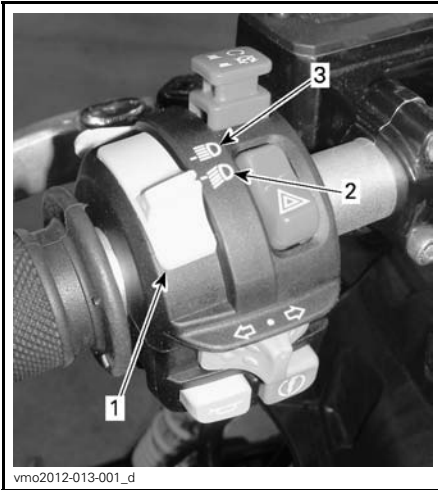

vmo2012-013-001\_d

1. Bryter for fjernlys/nærlys
2. Nærlys
3. Fjernlys

### Blinklysbytter

Blinklysbyteren er plassert på venstre side av styret.



vmo2012-013-001\_b

1. Blinklysbytter

Retningslysene slås på ved å bevege bryterknappen på høyre side eller venstre side avhengig av hvilken retning du skal svinge. Sett bryteren i midtstilling igjen når manøvreringen er ferdig.

### Hornknapp

Hornknappen er plassert på venstre side av styret.



vmo2012-006-001\_d

#### TYPEBILDE

1. Hornknapp

### Motorstartknapp



vmo2012-013-001\_c

#### TYPEBILDE

1. Motorstartknapp

Motoren startes når du trykker på motorstartknappen og holder den inne.

**OBS!:** Når du skal starte motoren, må tenningsbryteren stå på ON (på) eller ON (på) med lys, og nødstopknappen for motoren må være satt til RUN (kjør).

## Varselblinklysknapp

Varselblinklysknappen er plassert på venstre side av styret.

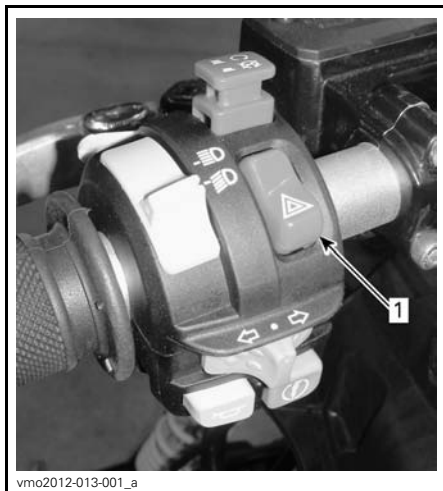

1. Varselblinklysknapp

Funksjon som får alle blinklysene til å blinke samtidig. Brukes når ATVen ikke beveger seg, for å vise at den hindrer trafikken.

Trykk én gang på varselblinklysknappen for å aktivere lysene.

**OBS!:** Varselblinklysene kan aktiveres selv om det elektriske systemet er slått av.

Når du leser denne brukerhåndboken, må du huske at:

### **ADVARSEL**

Indikerer en potensiell risikosituasjon som, hvis den ikke unngås, kan resultere i alvorlig personskade eller dødsfall.

## Nødstopbryter for motor

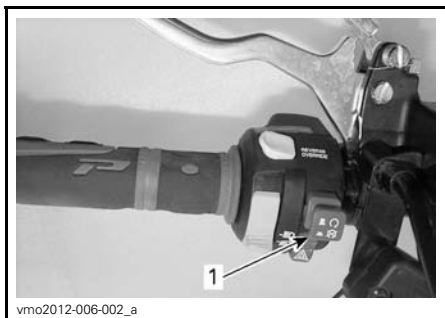

vmo2012-006-002\_a

### 1. Nødstopbryter for motor

Denne bryteren kan brukes til å stoppe motoren og som nødstopbryter.

Sett deretter nødstopbryteren for motoren i STOP-posisjonen for å stoppe motoren.

**OBS!:** Selv om det er mulig å stoppe motoren ved å vri tenningsnøkkelen til OFF (av), anbefaler vi at motoren stoppes ved å sette nødstopbryteren for motoren i STOP-posisjonen.

## Overstyring/DPS-knapp

Avhengig av ATV-modellen har denne knappen opptil tre funksjoner.



vmo2012-012-014\_b

### 1. Overstyring/DPS-knapp

## Overstyringsfunksjon

Funksjonen til overstyringsbryteren er å forbigå turtallsbegrensingen i revers for å gi mulighet for maksimalt dreiemoment.

### **⚠ ADVARSEL**

Ikke bruk overstyring til å få ekstra hjelp til å komme deg løs når du har kjørt deg fast i gjørme eller annet mykt terreng. Ikke bruk overstyring ved rygging under normale forhold. Det vil føre til at du kan rygge med for stor hastighet og øke risikoen for å miste kontroll.

Slik kobler du inn overstyringsfunksjonen:

Girspaken i må stå i REVERS (R).

1. Forsikre deg om at ATVen har stan- set.
2. Trykk på og hold overstyringsbry- teren, og trykk deretter gradvis på gashåndtaket.

**OBS!:** Når du bruker overstyringsfunksjonen, ruller meldingen **OVERSTYR** på måleren for å vise at funksjonen er aktivert.

Når du leser denne brukerhåndboken, må du huske at:

### **⚠ ADVARSEL**

Indikerer en potensiell risikosituasjon som, hvis den ikke unngås, kan resultere i alvorlig personskade eller dødsfall.

3. Deaktivering av overstyringsfunksjonen skjer ved å slippe overstyringsbryteren.

### DPS-funksjon

Denne knappen brukes også til å endre DPS-modusen.

Informasjon om hvordan du endrer DPS-modus finner du under *JUSTERE KJØREEGENSKAPER*.

## 8) Bryter for firehjuls/sekshjuls drift

Bryteren for firehjuls/sekshjuls drift er plassert på høyre side av styret.

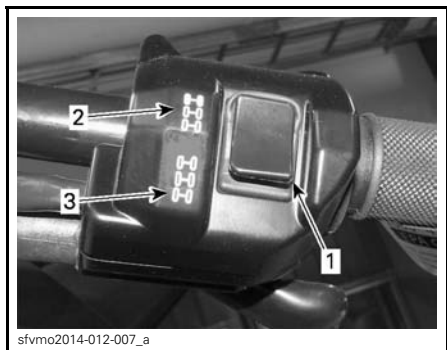

#### TYPEBILDE

1. Bryter
2. Posisjon for firehjuls drift
3. Posisjon for sekshjuls drift

Denne bryteren velger modus for firehjuls eller sekshjuls drift når ATVen er stanset og motoren går.

**OBS!** ATVen må stoppes før du kobler til eller fra med bryteren for firehjuls/sekshjuls drift. Mekanisk skade kan oppstå hvis bryteren kobles inn eller ut mens du kjører.

Modus for sekshjuls drift kobles inn når bryteren trykkes nedover.

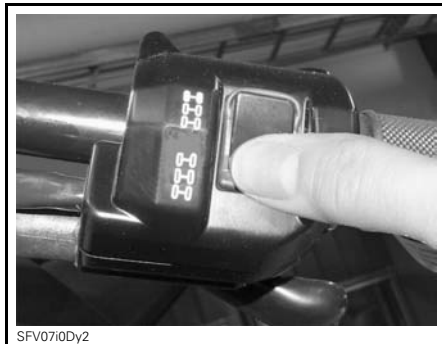

#### MODUS FOR SEKSHJULS DRIFT – TYPEBILDE

Modus for firehjuls drift kobles inn når bryteren trykkes oppover. ATVen får da drift bare på bakhjulene.



#### MODUS FOR FIREHJULS DRIFT – TYPEBILDE



## 9) Vinsjbyter

Denne bryteren styrer vinsjen.

Trykk på venstre side av bryteren for å slippe ut vaieren.

Trykk på høyre side av bryteren for å rulle inn vaieren.

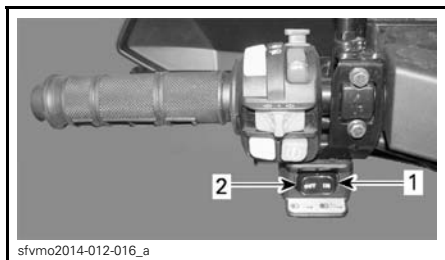

sfvmo2014-012-016\_a

### TYPEBILDE

1. Inn
2. Ut

**OBS!:** Hvis vinsjen brukes mye over en lengre periode, kan batteriet lades ut.

Se *GRUNNLEGGENDE TEKNIKKER VED BRUK AV VINSJ* for instruksjoner om bruk.

**OBS!:** Det følger også med en fjernkontroll for vinsjen for å gjøre det enklere å bruke den. Se *FJERNKONTROLL FOR VINSJ* under *UTSTYR*.

## 10) Girspaklås

Girspaken kan låses når ATVen står parkert og ikke er under overvåkning.

Girspaken kan låses opp ved å åpne beskyttelsesdekslet, sette inn nøkkelen og dreie den med klokken.

Drei nøkkelen mot klokken for å låse girspaken.

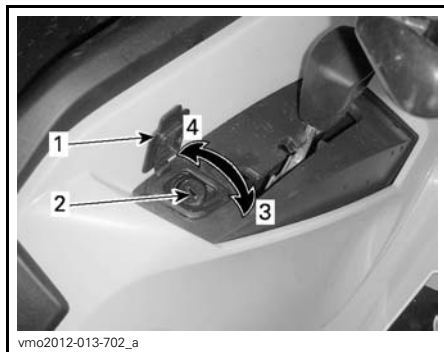

vmo2012-013-702\_a

### LÅSEMEKANISME FOR GIRSPAK

1. Beskyttelsesdeksel
2. Nøkkellås
3. Drei nøkkelen med klokken for å låse opp
4. Drei nøkkelen mot klokken for å låse

**OBS!:** ATVen kan ikke låses hvis girspaken ikke står i parkeringsposisjon når mekanismen kobles inn.

Når du leser denne brukerhåndboken, må du huske at:

### ADVARSEL

Indikerer en potensiell risikosituasjon som, hvis den ikke unngås, kan resultere i alvorlig personskade eller dødsfall.

## II FLERFUNKSJONSMÅLER

### ! ADVARSEL

Avlesing fra displayet på flerfunksjonsmåleren kan distrahere kjøringen, spesielt når du skal følge med i omgivelsene.

### 1) Beskrivelse av flerfunksjonsmåleren

Flerfunksjonsmåleren er plassert midt på styret.

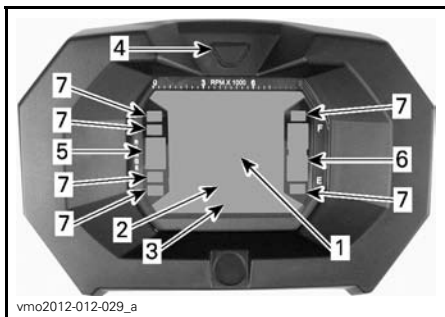

1. Display 1
2. Display 2
3. Display 3
4. Knapp for valg av display
5. Girposisjonsdisplay
6. Drivstoffnivådisplay
7. Indikatorlamper

### Speedometer

Dette displayet viser ATVens hastighet.



1. ATVens hastighet (display 1)

### Turteller

Måler antall omdreininger per minutt (RPM). Multipliser med 1.000 for å få faktisk antall omdreininger.

**OBS!:** RPM kan også vises via display 2 (modus). Se *DISPLAY 2 (MODUS)* i denne delen.

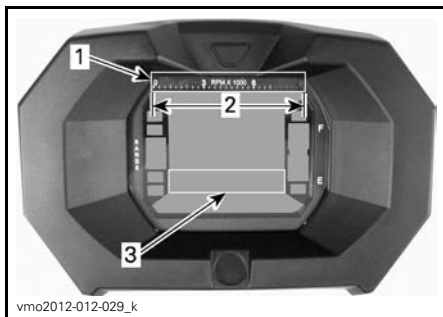

1. Turteller
2. Driftsområde
3. Turteller via display 2 (modus)

## Girposisjonsdisplay

Dette displayet viser hvilken posisjon giret står i.

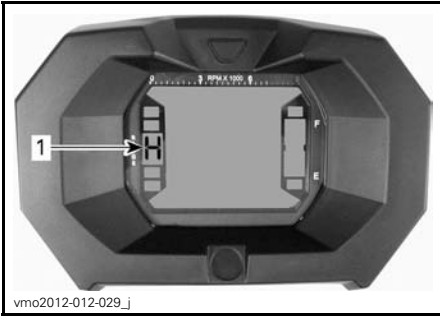

vmo2012-012-029\_j

1. Girposisjon

DISPLAY	FUNKSJON
P	Parkering
R	Revers
N	Nøytral
H	Høyt gir
L	Lavt gir

**OBS!:** Hvis bokstaven "E" vises i girposisjonsdisplayet, betyr det at det er en elektrisk kommunikasjonsfeil. Kontakt en autorisert Can-Am-forhandler.

## Drivstoffdisplay

Søylemåler som kontinuerlig viser drivstoffnivået på tanken.

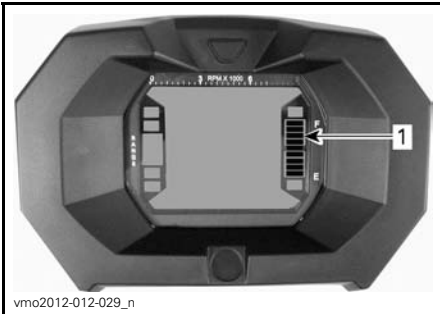

vmo2012-012-029\_n

1. Drivstoffdisplay

## Indikatorlampe for lavt drivstoffnivå



Når denne indikatoren LYSER, betyr det at det er omtrent 5 L drivstoff igjen i drivstofftanken.

## Indikatorlampe for sekshjulsdrift



Når denne indikatorlampen LYSER, betyr det at systemet for sekshjulsdrift er aktivert.

## Indikatorlampe for bremselås



Når denne indikatorlampen er PÅ, angir det at bremsen har vært aktivert i mer enn 15 sekunder (mens du kjører).

## Indikatorlampe for fjernlys



Når denne indikatorlampe er PÅ, betyr det at fjernlyset er valgt.

## Indikatorlampe for motorkontroll



Når denne indikatorlampe er PÅ, betyr det at det er generert en motorfeilkode. Se etter en melding på LCD-displayet.

Se under *FEILSØKING* hvis du vil vite mer.

## Indikatorlampe for blinklys



Når denne indikatorlampe er PÅ, betyr det at blinklysene brukes.

## 2) Funksjoner på flerfunksjonsmåleren

### **ADVARSEL**

Ikke juster eller angi funksjoner på flerfunksjonsmåleren mens du kjører ATVen.

Modusene kan vises ved å trykke på valgknappen.

**OBS!:** Det vises også et forkortet navn på den valgte modusen i display 3 (se forkortelser i parentes).

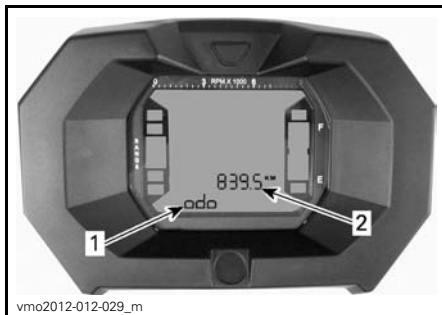

1. Display 2 (modus)
2. Display 3 (modus/melding)

## Kilometerteller

Registrerer den totale distansen som er kjørt.

## Klokke

Viser gjeldende klokkeslett.

## Trippteller

Registrerer kjørelengden siden siste nullstilling.

Trykk og HOLD displayvalgknappen for å tilbakestille.

## Timeteller (tripptid)

Registrerer medgått kjøretid når det elektriske systemet er aktivert, siden siste nullstilling.

Trykk og HOLD displayvalgknappen for å tilbakestille.

## Timeteller motor

Registrerer kjøretid for motoren.

## Motorens turtall (RPM)

Måler antall omdreininger per minutt (RPM).

## 3) Oppsett for flerfunksjonsmåleren

### **ADVARSEL**

Ikke juster eller angi funksjoner på flerfunksjonsmåleren mens du kjører ATVen.

## Valg av enhet (KM/H eller MPH)

Denne flerfunksjonsmåleren er forhåndsinnstilt med britisk standard for enheter, men det er mulig å endre den til metriske enheter. Kontakt en Can-Am-forhandler for å få hjelp med enhetsinnstillingen.

**OBS!:** Enheten for alle funksjonene endres samtidig.

## Valg av språk

Displayspråket for måleren kan endres. Kontakt en autorisert Can-Am-forhandler for å endre språk og konfigurere måleren slik du ønsker.

## Klokkeinnstilling

Slik stiller du klokken:

1. Velg klokke-displayet.

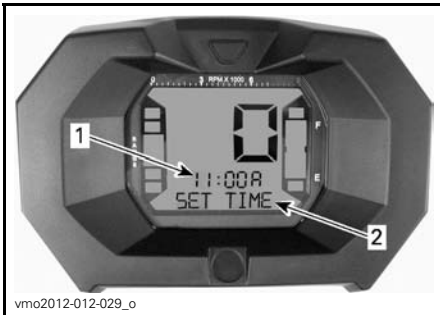

1. Klokkeslett (display 2)
2. Melding (display 3)

2. Trykk og HOLD knappen (SET TIME vises på display 3).
3. Velg 12-timers (12H) eller 24-timers (24H) format ved å trykke på knappen.
4. Hvis du valgte 12-timers format, velger du Am ("A") eller Pm ("P") ved å trykke på knappen.
5. Trykk og HOLD knappen.
6. Velg det første sifferet for time ved å trykke på knappen.
7. Trykk og HOLD knappen.

8. Velg det andre sifferet for time ved å trykke på knappen.
9. Trykk og HOLD knappen.
10. Velg det første sifferet for minutter ved å trykke på knappen.
11. Trykk og HOLD knappen.
12. Velg det andre sifferet for minutter ved å trykke på knappen.
13. Trykk knappen for å angi innstillingene (CLOCK vises på display 3).

# III FLERFUNKSJONSMÅLER (ANALOG/DIGITAL) IKKE TILGJENGELIG

## 1) Beskrivelse av flerfunksjonsmåleren

Flerfunksjonsmåleren (analog/digital) er plassert på rattstammen.

Flerfunksjonsmåleren (analog/digital) består av en digital måler og to analoge målere (speedometer og turteller).

Søylediagrammene for motortemperatur og drivstoffnivå er på den digitale måleren.

Indikatorlampene er på begge de analoge målerne.

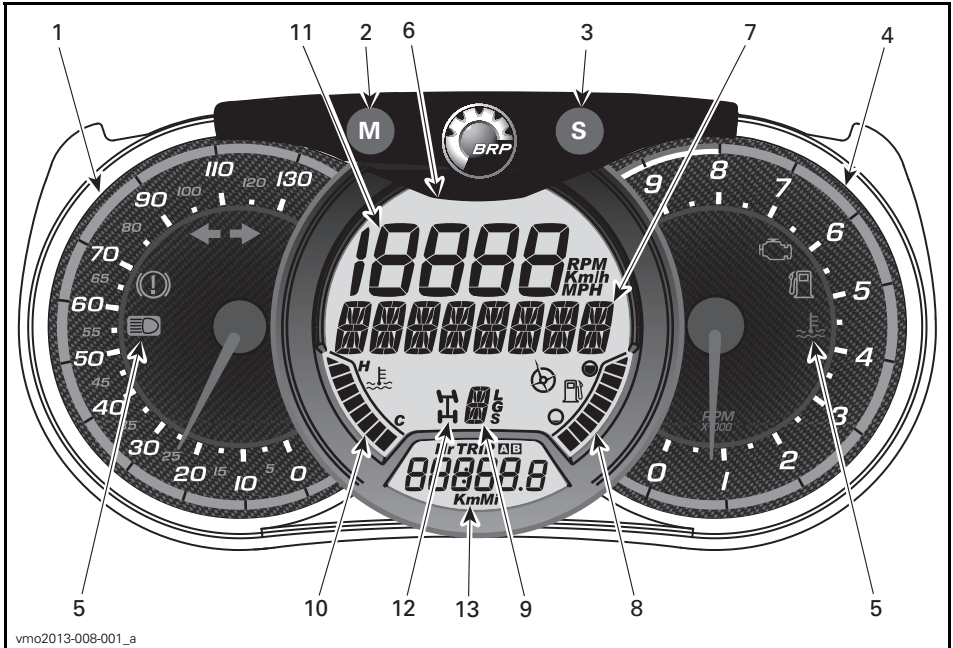

### **⚠ ADVARSEL**

Ikke endre displayet mens du kjører. Du kan risikere å miste kontrollen.

### 1) Analog speedometer

Måler ATVens hastighet i km/t eller mph.

### 2) MODUS-knapp (M)

Ved å trykke på MODUS-knappen (M) kan du bla gjennom funksjonene på det digitale hoveddisplayet.

FUNKSJONSREK-KEFØLGE	ALTERNATIVER
Talldisplayet blinker	Trykk på SETT (S) for å rulle og velge ønsket funksjon, og trykk på MODUS (M) for å bekrefte
Flerfunksjonsdisplayet blinker	Trykk på SETT (S) for å rulle og velge ønsket funksjon, og trykk på MODUS (M) for å bekrefte

### 3) SETT-knapp (S)

Ved å trykke på SETT-knappen (S) kan du bla gjennom funksjonene på det digitale hoveddisplayet.

FUNKSJONSREK-KEFØLGE	INFORMASJON SOM VISES
Klokke	XX:XX (24:00-timers klokke) XX:XX A eller P (12:00-timers klokke AM/PM)
Kumulativ kilometer teller for kjørelengde	XXXXX.X km eller mi
Trippkjørelengde – teller A (TRIP A)	XXXXX.X km eller mi
Trippkjørelengde – teller B (TRIP B)	XXXXX.X km eller mi
Motortidkronometer (Hr)	XXXXX.X
Tripptidkronometer (HrTRIP)	XXXXX.X

Trippfunksjonene kan tilbakestilles ved å trykke på og holde MODUS-knappen (M) i tre sekunder.







### 4) Analog turteller (RPM)

Måler antall omdreininger per minutt (RPM). Multipliser med 1.000 for å få faktisk antall omdreininger.

### 5) Indikatorlamper

Indikatorlampene varsler om ulike tilstander eller problemer.

Indikatorlampene kan blinke alene eller i kombinasjon med en annen lampe.

INDIKATOR-LAMPE(R)		BESKRIVELSE
Alle indikatorlamper	På	Alle indikatorlampene aktiveres når tenningsbryteren settes til ON (på) og motoren ikke startes
	På	Lite drivstoff
	På	Motorfeil
	På	Høy motortemperatur
	På	Frontlysene i stilling for fjernlys
	På	Blinklyset brukes
	På	Bremsen har vært trykt inn i mer enn 15 sekunder mens du kjører

## 6) Digitalt hoveddisplay

Viser nyttig informasjon til føreren i sanntid.

## 7) Flerfunksjonsdisplay

ATVens hastighet eller motorens turtall (RPM) kan vises. Se *MODUS-KNAPPEN (M)* i denne delen.

Viktige meldinger kan også bli vist. Se tabellen nedenfor.

MELDING	BESKRIVELSE
BREMS	Melding som vises hvis bremsene brukes kontinuerlig i 15 sekunder.
OVERSTYR	Overstyring vises når overstyrbryteren holdes nede og girspaken står i reversgir.
MAINTENANCE SOON (Snart vedlikehold)	Vises på måleren når ATVen snart trenger periodisk vedlikehold. Meldingen kan slettes ved å vekselvis trykke på overstyrbryteren og gasspedalen tre ganger, eller den kan slettes hos en forhandler.

Hvis det oppstår en unormal tilstand, kan det vises en melding kombinert med en kontrollampe. Se under *FEIL-SØKING* hvis du vil vite mer.

## 8) Indikator for drivstoffnivå

Søylediagram som kontinuerlig viser hvor mye drivstoff det er igjen på tanken.

## 9) Indikator for girboksposisjon

Viser den valgte girboksposisjonen.

## 10) Indikator for motortemperatur

Søylediagram som kontinuerlig viser temperaturen på motorens kjølevæske.

## 11) Talldisplay

ATVens hastighet eller motorens turtall (RPM) kan vises. Se *MODUS-KNAPPEN (M)* i denne delen.

## 12) Indikator for tohjulsdrift/firehjulsdrift

Når denne indikatorlampen er PÅ, betyr det at systemet for firehjulsdrift er aktivert.

## 13) Sekundært digitalt display

Viser nyttig informasjon til føreren i sanntid. Se *SETT-KNAPPEN (S)* hvis du vil ha mer informasjon om displayfunksjoner.

## 2) Måleroppsett

### Velge metrisk/britisk standard for måleenheter

Kontakt en Can-Am-forhandler for å få utført endringer.

### Stille klokken

- Trykk på MODUS-knappen (M) for å velge klokkesdisplayet.
- Trykk på og hold MODUS-knappen (M) i tre sekunder.
- Trykk på MODUS-knappen (M) for å velge 12:00-timers (AM/PM) eller 24:00-timers klokke.
- Hvis du velger 12:00-timers klokke (AM/PM), blinker A eller P. Trykk på MODUS-knappen (M) for å velge A (AM) eller P (PM).
- Trykk på SETT-knappen (S) for å endre time.r
- Trykk på MODUS-knappen (M) for å bytte til minutter (minutter blinker).
- Trykk på SETT-knappen (S) for å endre minutter.
- Trykk på MODUS-knappen (M).

### Velge språk

Displayspråket for måleren kan endres. Kontakt en autorisert Can-Am-forhandler for å endre språk og konfigurere måleren slik du ønsker.



# IV UTSTYR

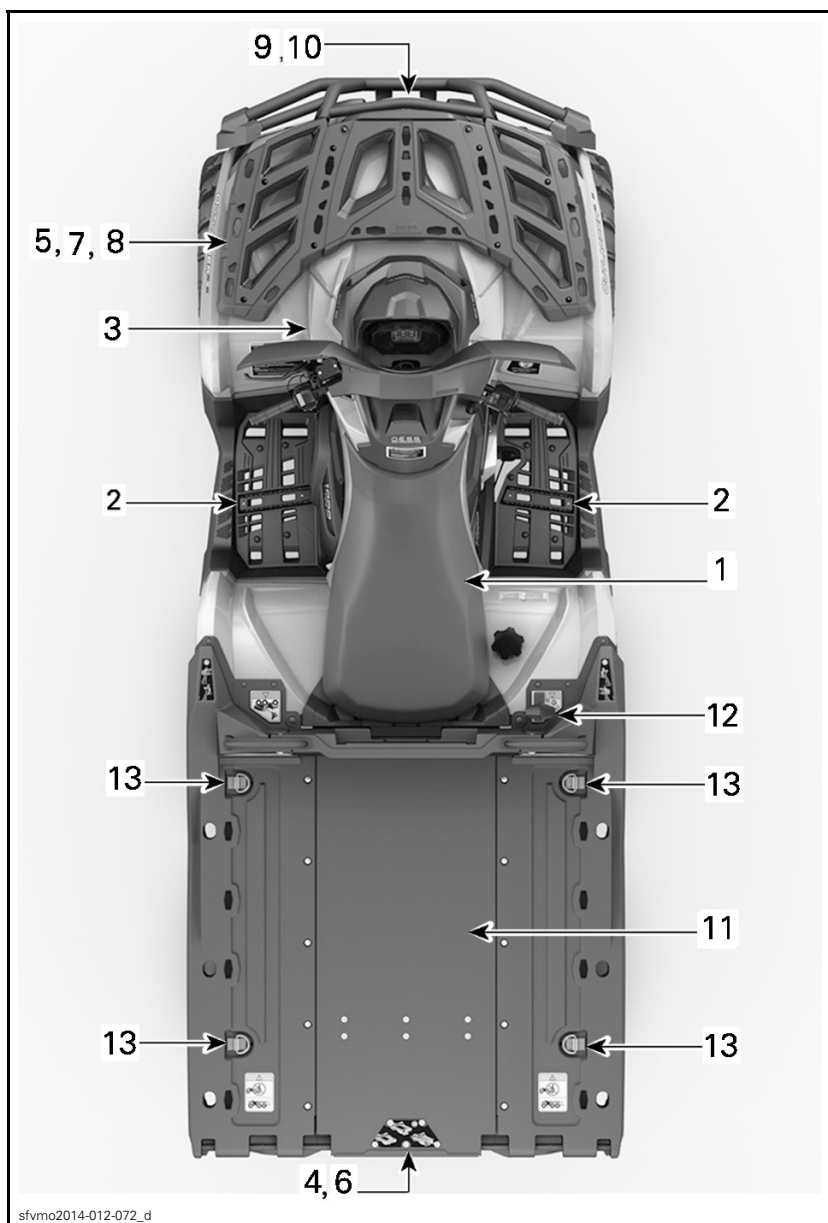

TYPEBILDE

## 1) Førersetet

Setet er utformet for bare for føreren.

### Ta av setet

Trykk låsen på førersetet fremover for å ta av setet. Låsen er plassert under bakre del av setet.



1. Setelås

Trekk setet bakover. Fortsett løftebevegelsen til du kan festeanordningen foran, og ta deretter setet helt av.

### Montere setet

Sett inn tappene foran i hullene på konsollen. Når setet er på riktig plass, trykker du det ned for å låse det.

**OBS!:** Du vil kjenne at det klikker på plass. Dobbeltsjekk at setet er sikret, ved å rykke i det for å kontrollere låsing.

### **⚠ ADVARSEL**

Kontroller at førersetet er låst skikkelig på plass, ved å trekke bakover og opp flere ganger.

## Sete med ryggstøtte

Det følger med ryggstøtte på setet for å gjøre det enklere å kjøre.

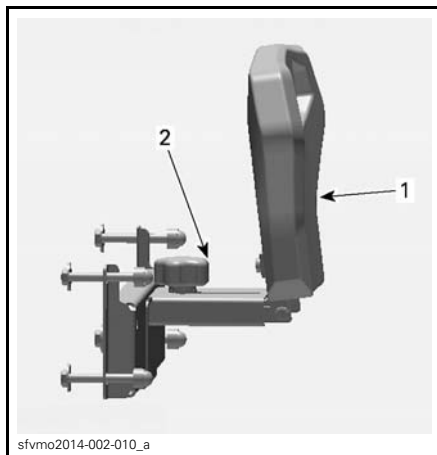

sfvmo2014-002-010\_a

### JUSTERBAR RYGGSTØTTE

1. Ryggstøtte
2. Justeringsspak for ryggstøtte (61 mm)

## Montering av brakett for forhøyelse av sete

Setet kan stilles til en høyere stilling.

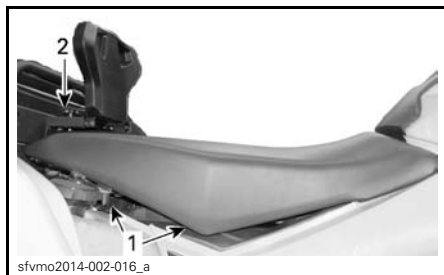

sfvmo2014-002-016\_a

1. Støtputeforhøyelser (30 mm)
2. Justeringsspak for ryggstøtte (61 mm)

1. Ta av passasjeretsetet.
2. Ta av støtputeforhøyelsene.

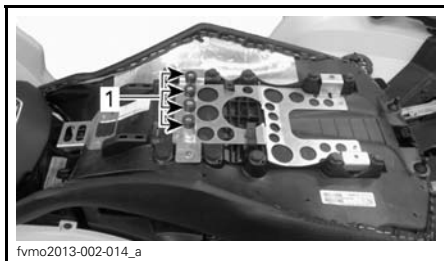

fvmo2013-002-014\_a

### 1. Støtputeforhøyelser

3. Monter støtputeforhøyelser med nye plasseringer.

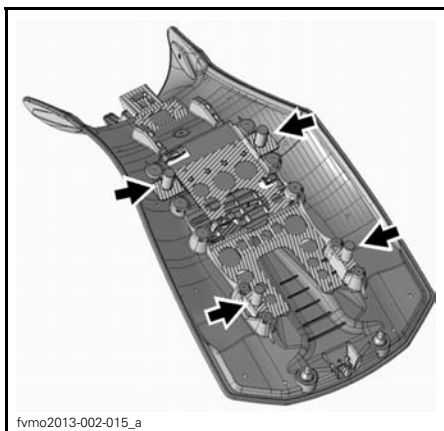

fvmo2013-002-015\_a

### NYE PLASSERINGER AV STØTPUTEFORHØYELSER

4. Monter lås for forhøyelser.



sfvmo2014-002-116\_a

### 1. Lås for forhøyer

5. Monter på plass førerisetet.



sfvmo2014-002-117\_a

**TRYKK SETE NED PÅ LÅSEN**

## 2) Fotstøtter

Fotstøttene for føreren er plassert på høyre og venstre side av ATVen.



vmo2012-012-019\_a

**TYPEBILDE**

1. Venstre fotstøtte for fører

## **!** ADVARSEL

Føreren må alltid ha begge føttene på fotstøttene under kjøring.

### 3) 12 V strømuttak

Praktisk for håndholdt lyskaster eller annet bærbart utstyr.



vmo2012-012-018\_a

#### TYPEBILDE

1. 12 V strømuttak

Ta av beskyttelseslokket for før bruk. Sett alltid på lokket etter bruk for å beskytte uttaket mot været.

Ikke overskrid uttakets kapasitet. Se under *SPEKIFIKASJONER*.

### 4) Oppbevaringsrom bak

Praktiske til transport av personlige artikler.



sfvmo2014-012-023\_b

1. Deksel for oppbevaringsrom bak

## **! ADVARSEL**

Sett alltid giret i P (PARKERING) før du åpner dekslet. Ikke legg tunge gjenstander eller gjenstander som lett kan ødelegges, i oppbevaringsområdet. Lås dekslet før du kjører.

### Slik åpner du oppbevaringsrommet bak

Lås opp dekslet, og senk det forsiktig ned.



sfvmo2014-012-023\_c

#### TRÉKK LÅSENE OPPOVER

1. Gummilås



sfvmo2014-012-123\_a

LØFT OPPOVER, TRÉKK OG SENK

## Slik lukker du oppbevaringsrommet bak

Trekk forsiktig, løft og skyv dekslet på plass.

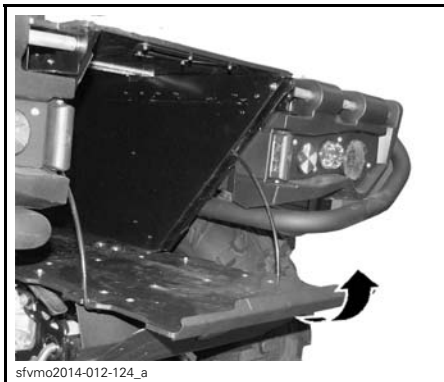

sfvmo2014-012-124\_a

Lås låsene.

## 5) Bagasjebærer hanskerom

Bagasjebærere er praktisk for plassering av utstyr og annen last. De må ikke brukes til passasjerer.



vmo2012-012-022

**BAGASJEBÆRER FORAN**

## ! ADVARSEL

- Passasjerer må aldri få sitte på bagasjebærere.
- Eventuell last må ikke hindre siktlinjen til føreren eller påvirke førerens mulighet til å styre ATVen.
- Ikke ha for mye last på ATVen.
- Kontroller at lasten er skikkelig festet til og ikke stikker utenfor stativene.

Se under *SPESIFIKASJONER* for anbefalt lastekapasitet.

## Hanskerom



sfvmo2014-001-003\_a

1. Hanskerom

## Montere hanskerommet

1. Åpne dekslet på hanskerommet, og drei låsen til ulåst posisjon.
2. Sett inn hanskerommets låsesystem i forhold til ATVs LINO-åpning.

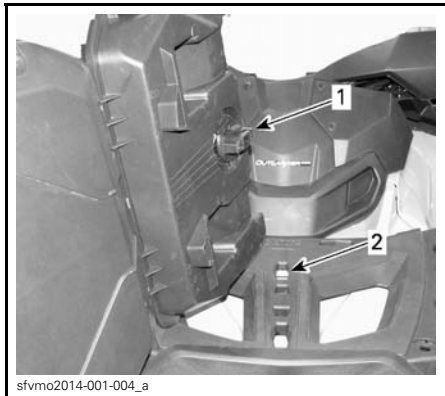

1. Hanskeromlås
2. LINQ-åpning

3. Drei låset til låst posisjon.

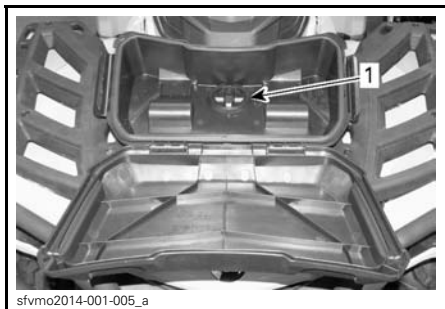

1. Lås

4. Lukk dekslet, og kontroller at hanskerommet er låst på plass.

### Ta av hanskerommet

1. Lås opp låset på hver side av hanskerommet, og åpne lokket.
2. Drei låsen mot klokken for å låse opp.

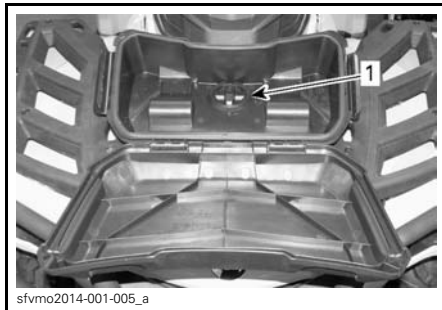

1. Lås

3. Ta av hanskerommet.

## 6) Tilhengerfeste

Praktisk feste til montering av kule for sleping av tilhenger eller annet utstyr. Bruk kun typen kulefeste for tilhenger som BRP har sertifisert. Se under *SPESIFIKASJONER* om anbefalinger for sleping og transport av last.

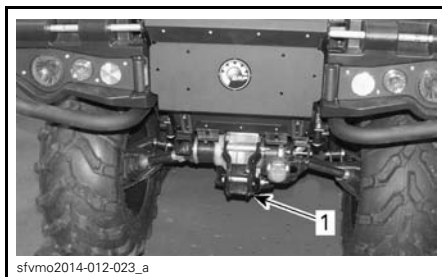

### TYPEBILDE

1. Tilhengerfeste

**⚠ ADVARSEL**

**Monter riktig kulestørrelse som passer til utstyret du vil slepe.**

**OBS!:** Følg produsentens anvisninger om riktig festing.

## Tilhengerkontakt

Tilhengerfeste for å slepe tilhenger eller annet utstyr.

Tilhengerkontakt hvis tilhengeren er utstyrt med lys.

Se dekalen med slepeinstruksjoner på tilhengerfestet når du skal slepe.

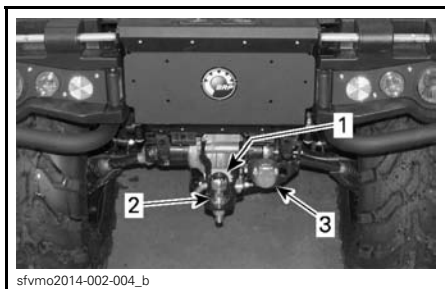

sfvmo2014-002-004\_b

### TYPEBILDE T3-MODELL

1. Instruksjoner for sleping
2. Tilhengerfeste
3. Tilhengerkontakt

## 7) Verktøysett

Verktøysettet er plassert i hanskerommet. Det inneholder verktøy for grunnleggende vedlikehold.



sfvmo2014-001-003\_a

1. Hanskerom

Vedlikehold, reparasjoner og justeringer som ikke er beskrevet i brukerhåndboken, krever bruk av spesialverktøy og nøyaktige, tekniske data. For å

få utført slikt arbeid må du kontakte leverandøren din, som har faglærte personer som kan hjelpe deg.

## 8) Fjernkontroll for vinsj

Det følger med en fjernkontroll for vinsjen for å gjøre det enklere å bruke den.

Fjernkontrollen for vinsjen er plassert i hanskerommet.

Hvis du vil bruke bryteren på fjernkontrollen i stedet for håndtakbryteren, kobler du til fjernkontrollen i tilkoblingen under kontrollene til venstre på styret.



vmo2012-005-007\_a

### TYPEBILDE

1. Tilkobling for fjernkontroll

**OBS!** Hvis vinsjen brukes mye over en lengre periode, kan batteriet lades ut.

Se *GRUNNLEGGENDE TEKNIKKER VED BRUK AV VINSJ* hvis du vil ha mer informasjon om vinsjen.

**OBS!** Koble fra og lagre fjernkontrollen når du ikke bruker den.

### Fjernkontroll for vinsj bak (modeller med vinsj bak)

Fjernkontrollen for vinsjen bak er plassert i nærheten av drivstofftankklokken.



sfvmo2014-020-013\_a

**TYPEBILDE**

1. Tilkobling for fjernkontroll

## 9) Vinsj

Vinsjen kan aktiveres med vinsjkontrollbryteren eller med fjernkontrollen.

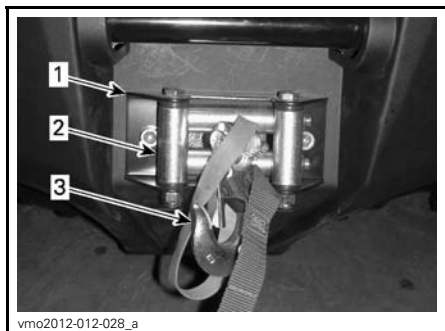

vmo2012-012-028\_a

1. Vinsj
2. Styrevalser
3. Vinsjkrok

**OBS!:** Hvis vinsjen brukes mye over en lengre periode, kan batteriet lades ut.

Se *GRUNNLEGGENDE TEKNIKKER VED BRUK AV VINSJ* hvis du vil ha mer informasjon om vinsjen.

## 10) Styrevalser

Styrevalsene brukes til å hindre skader på ATVen og føre vaieren riktig inn på vinsjen.

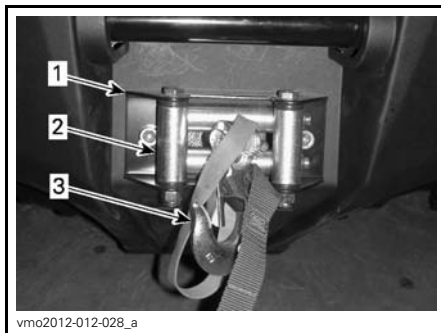

vmo2012-012-028\_a

1. Vinsj
2. Styrevalser
3. Vinsjkrok

## 11) Lasteplan

ATVen er utstyrt med et vipbart lasteplan med to nivåer. Lasterommet/-planet kan brukes til ulike typer last.

**⚠ ADVARSEL**

Bruk lasteplanet i henhold til **KJØRE MED LAST** under **SIKKERHETS-INFORMASJON** for å redusere faren for å miste kontroll eller last.

## 12) Utløserhåndtak for vipping av lasteplan

Låsemekanismen for lasteplanet kan betjenes fra høyre side av ATVen med et utløserhåndtak.

### Slik vipper du lasteplanet

Løsne låsesplinten.

Trekk i utløserhåndtaket for lasteplanet og løft samtidig kanten av lasteplanet.



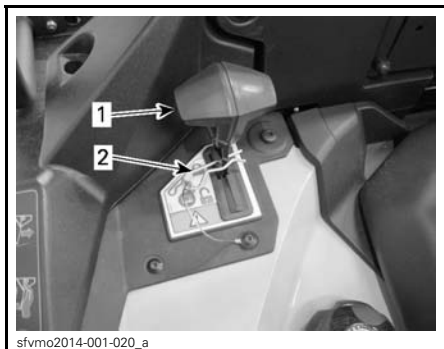

1. Utløserhåndtak for lasteplan
2. Låsesplint

### **Slik senker du lasteplanet**

For å senke lasteplanet skyver du det bare ned på plass og sikrer det med låsesplinten.

Se *KJØRE MED LAST* under *SIKKERHETSINFORMASJON*.

### **13) Festekroker**

For å få festepunkter til å sikre last inne i lasteplanet finnes det fire festekroker inne i lasteområdet.

# IVa UTSTYR ETTER ULIKE MODELLER

## 1) Flatt plan



- 1.2 Ta ut skruene (2 stk.) som fester fremre vegg.
- 1.3 Ta ut skruene (4 stk.) som fester rammerørene

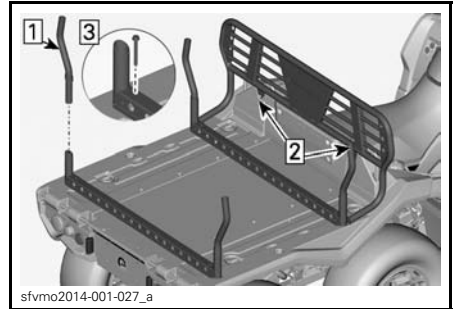

## 2) Skog



2. Ta av rammerør.
3. Ta av festeplater (4 stk.) under.

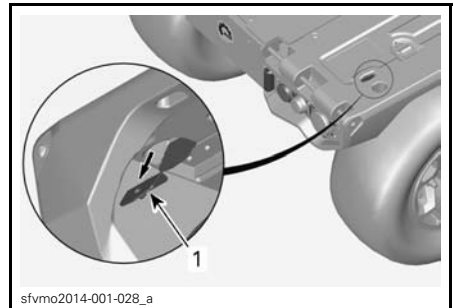

## Ta av tømmerstaker

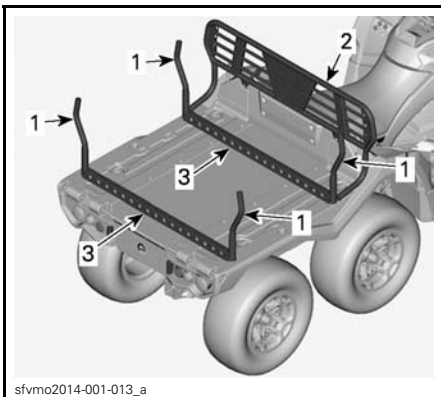

1. Tømmerstaker
2. Fremre vegg
3. Rammerør

1. Festeplate

## Sette på tømmerstaker

1. Sette på festeplater
  - 1.1 Trykk med en finger ned på beskyttelsesplaten
  - 1.2 Sett på festeplate.
  - 1.3 Drei festeplaten til riktig posisjon.

1. Ta av tømmerstakesettet.
  - 1.1 Løft opp og ta av tømmerstakene (4 stk.).

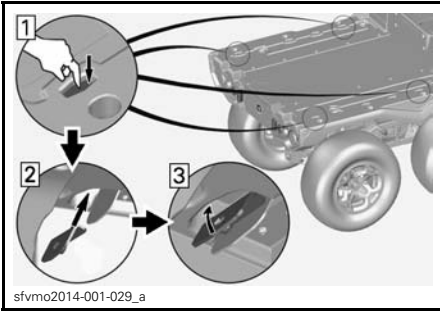

2. Sette på tømmerstakesettet.

- 2.1 Sett på og trekk til M8-skrue for rammerørene (4 stk.) med anbefalt tiltrekingsmoment.

TILTREKKINGSMOMENT
31 N•m ± 1 N•m

- 2.2 Sett på og trekk til M8-skrue for fremre vegg (2 stk.) med anbefalt tiltrekingsmoment.

TILTREKKINGSMOMENT
24 N•m ± 1 N•m

- 2.3 Sett på plass tømmerstakene (4 stk.).

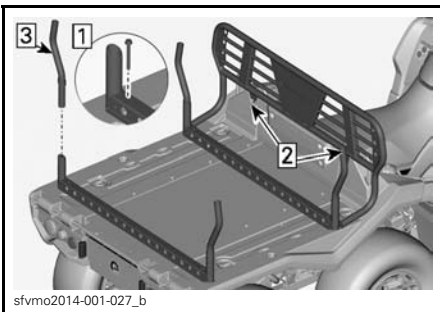

**LinQ-stativ foran**

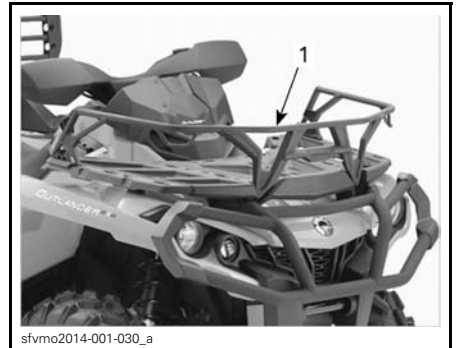

1. LinQ-stativ foran

Sett inn LinQ-stativet foran i forhold til ATVens LINQ-åpning

**3) Lasteplan**



## Ta av sidevegger og bakluke

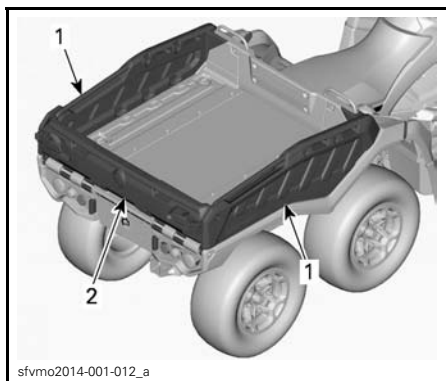

1. Sidevegg
2. Bakluke

1. Åpne baklukelåsene.

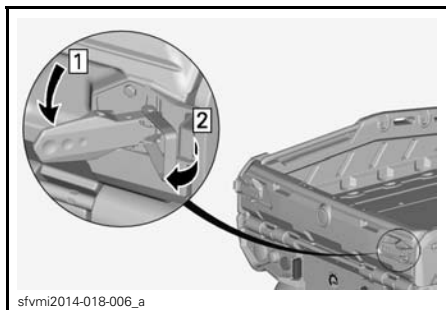

2. Senk ned bakluken.

**OBS!:** Ikke ta av bakluken ennå.

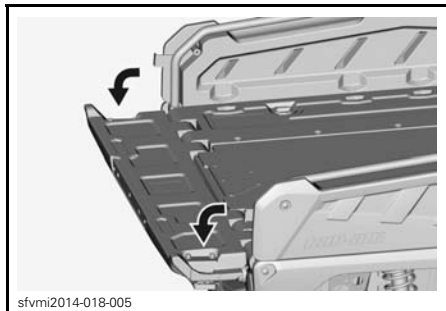

3. Ta ut låsesplintene for låsehåndtakene på begge sider.

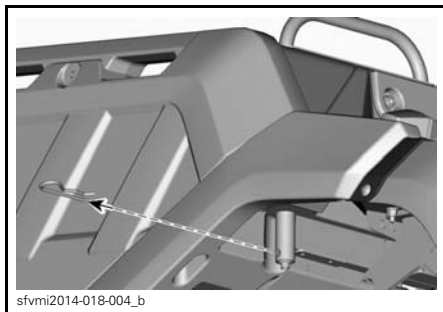

4. Ta av låsehåndtakene på begge sider.

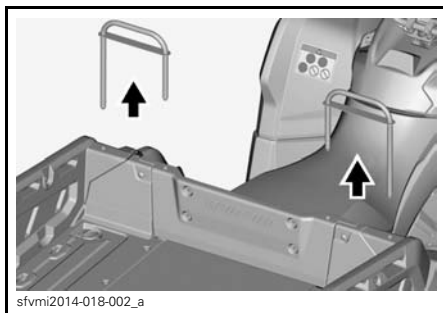

5. Løft opp sideveggen og ta den av.  
Gjør det samme på begge sider.

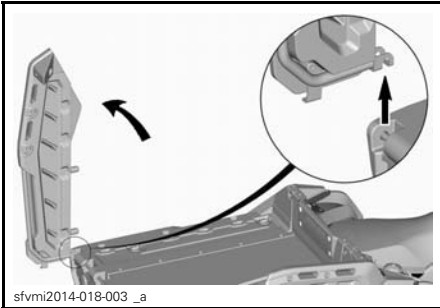

**⚠ ADVARSEL**

Pass på at du tar av sideveggene før du tar av bakluken.

6. Ta av bakluken.

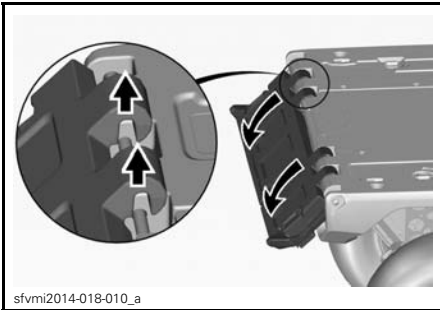

7. Sett på plass låsehåndtakene.

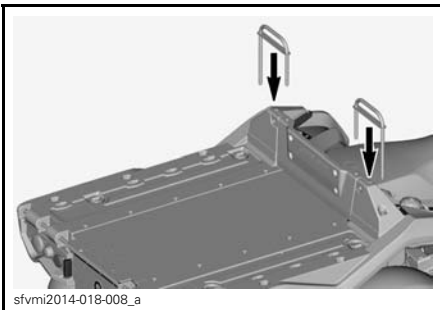

8. Sikre med låsesplint.

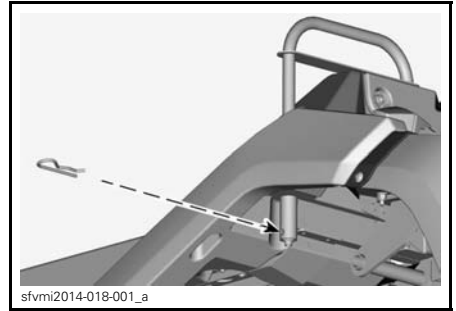

**Sette på sideveggen og bakluke**

1. Ta ut låsesplintene for låsehåndtakene på begge sider.

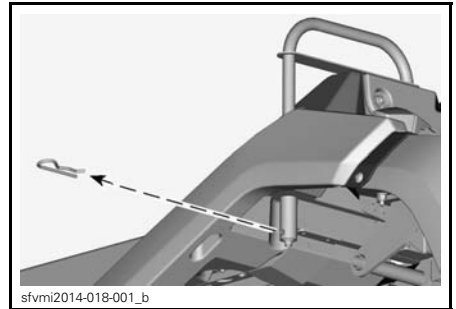

2. Ta av låsehåndtakene.

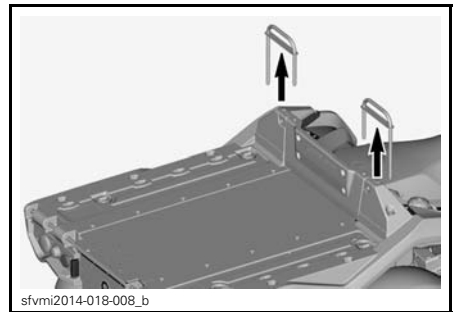

3. Plasser sideveggen på det flate planet og senk den på plass.  
Gjør det samme på begge sider.

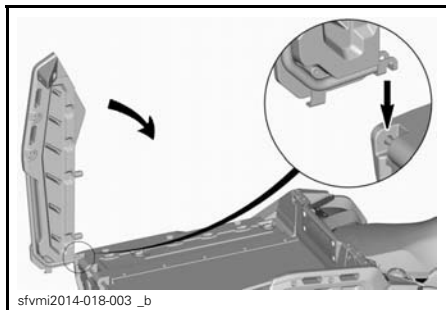

4. Sett på plass låsehåndtakene.

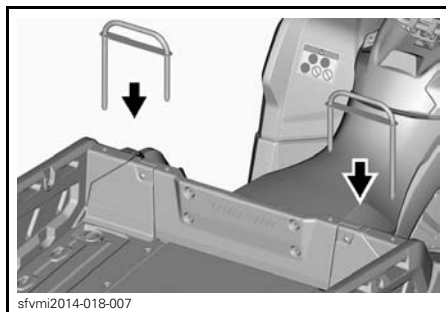

5. Sikre med låsesplint.

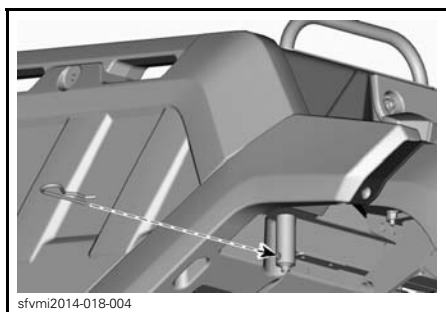

6. Sett på bakluken.

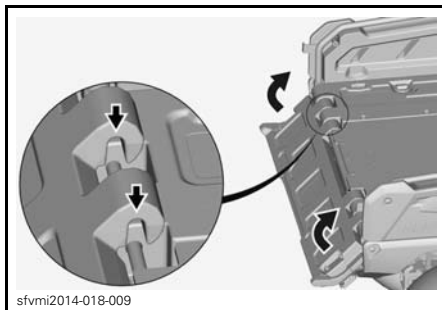

**⚠ ADVARSEL**

Pass på at det gjenstander eller hendene ikke befinner seg mellom den hevede bakluken og sideveggene, slik at bakluken låser seg riktig på plass.

7. Lukk baklukelåsene.

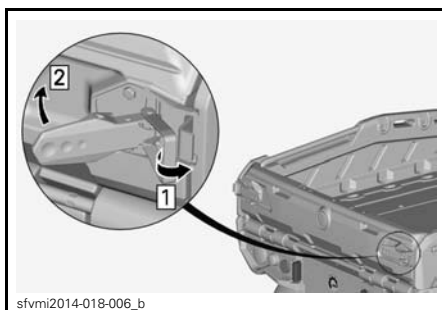

**⚠ ADVARSEL**

Pass på at hendene ikke kommer i klem mellom låsene og bakluken.

## 4) Landbruk

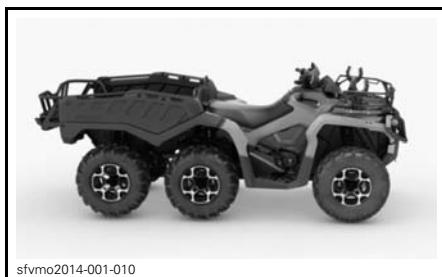

## Ta av og sette på sidevegger og bakluke

**OBS!:** Se Ta av og sette på sidevegger og bakluke under emnet *LASTEPLAN*.

## Ta av baklukeforlengelse

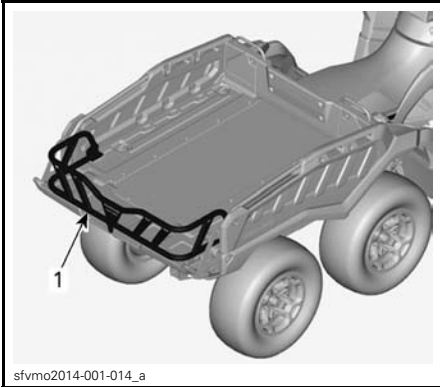

sfvmo2014-001-014\_a

### 1. Lasteplanforlenger

1. Ta av sikringen til lasteplanforlengeren.
  - 1.1 Ta ut skruen som sikrer lasteplanforlengeren.
  - 1.2 Løft opp braketten.
  - 1.3 Ta av braketten.

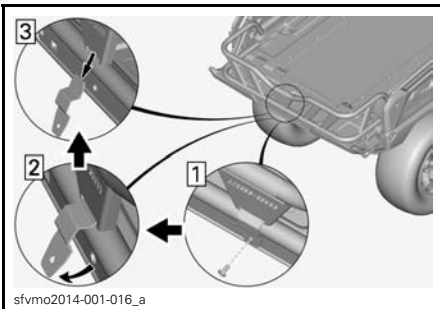

sfvmo2014-001-016\_a

2. Ta av lasteplanforlengeren.
  - 2.1 Drei låsen til åpen posisjon.
  - 2.2 Løft lasteplanforlengeren.

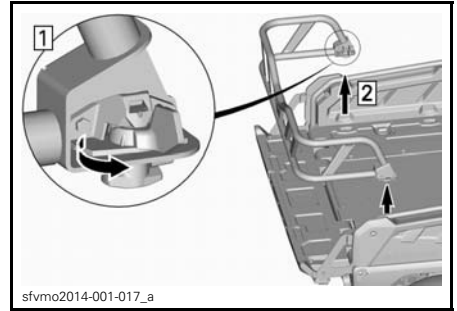

sfvmo2014-001-017\_a

3. Ta av festebrakettene på bakluken.
  - 3.1 Åpne baklukelåsene.
  - 3.2 Drei festebrakettene til siden.
  - 3.3 Ta av festebrakettene.

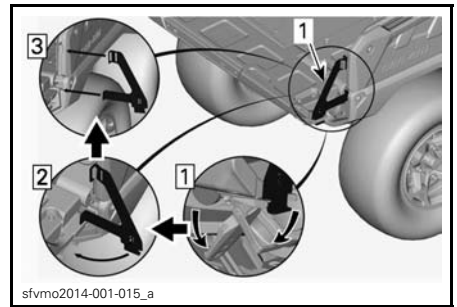

sfvmo2014-001-015\_a

### 1. Festebrakett høyre side

## Sette på baklukeforlengelse

1. Plasser festebrakettene på bakluken.
  - 1.1 Sett på festebrakettene.
  - 1.2 Drei festebrakettene innover.
  - 1.3 Lukk baklukelåsene.

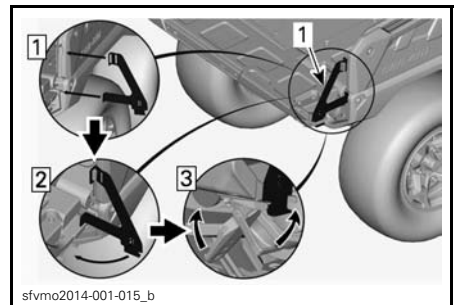

sfvmo2014-001-015\_b

### 1. Festebrakett høyre side

## **! ADVARSEL**

- Pass på at hendene ikke kommer i klem mellom låsene og bakluken.

2. Sett på lasteplanforlengeren.
  - 2.1 Sett inn lasteplanforlengeren i forhold til ATVs LINO-åpning.
  - 2.2 Drei låset til låst posisjon.

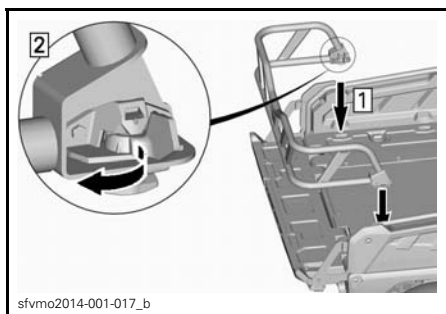

3. Sett på lasteplanforlengeren for bakluken.
  - 3.1 Sett på braketten.
  - 3.2 Plasser braketten.
  - 3.3 Trekk til skruen på lasteplanforlengeren med anbefalt tiltrekingsmoment.

TILTREKKINGSMOMENT
8 N•m ± 1 N•m

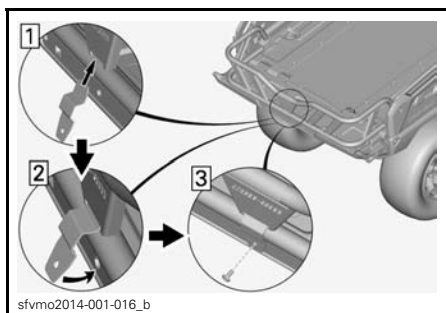

## **Alternative plasseringer for lasteplanforlengeren**

Lasteplanforlengeren kan plasseres i forhold til ATVs LINO-åpninger som vist på bildene nedenfor.

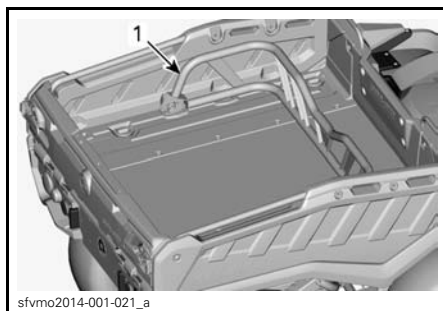

1. Lasteplanforlenger

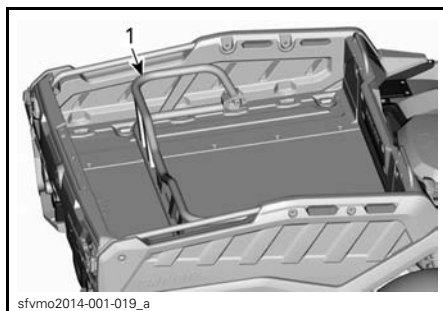

1. Lasteplanforlenger

## **LinQ-grep og LinQ-stativ foran**

Sett inn LinQ-grepene og LinQ-stativet foran i forhold til ATVs LINO-åpninger.



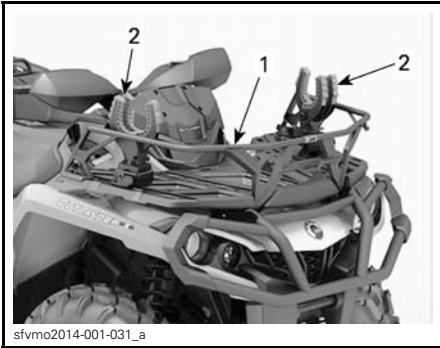

1. LinQ-stativ foran
2. LinQ-grep

## 5) Cargo



### Ta av og sette på sidevegger og bakluke

**OBS!:** Se Ta av og sette på sidevegger og bakluke under emnet *LASTEPLAN*.

### Ta av hardtop

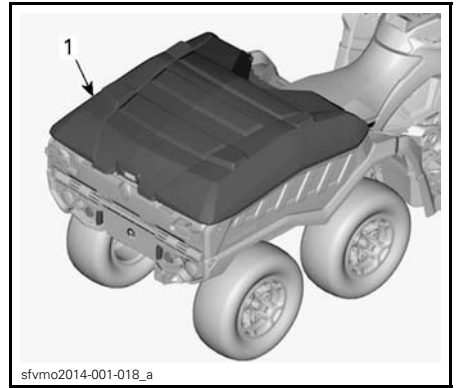

1. Hardtop

1. Løsne enden av gassfjæren ved å skru den åpen.

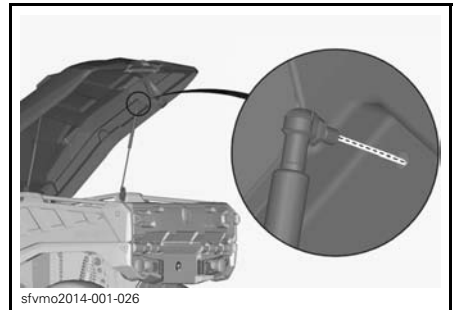

2. Ta av nedre ende ved å ta av mutteren.

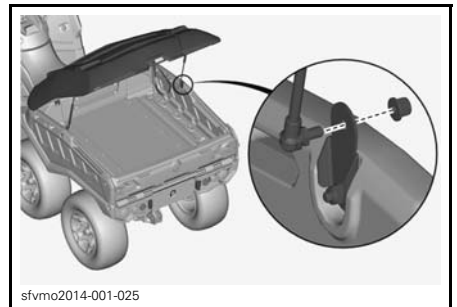

3. Ta ut pinnene fra hengslene på begge sider.

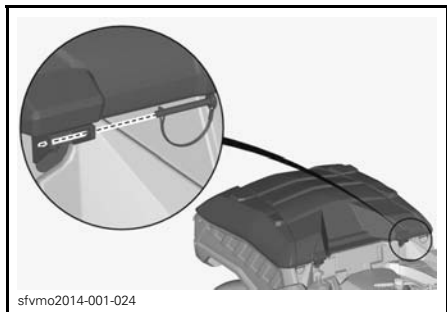

4. Ta av hardtop-dekslet fra lastepalet.
5. Ta av hjørneplatene for nedre for hengsler på begge sider.
  - 5.1 Ta ut skruene.
  - 5.2 Ta av nedre hengsler.

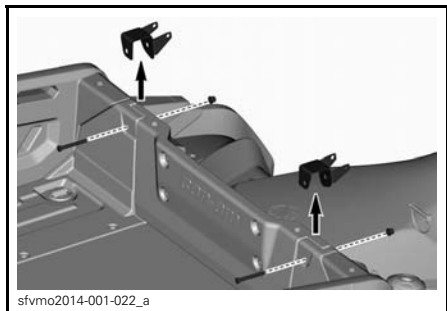

6. Ta av sidefestene fra sideveggene.

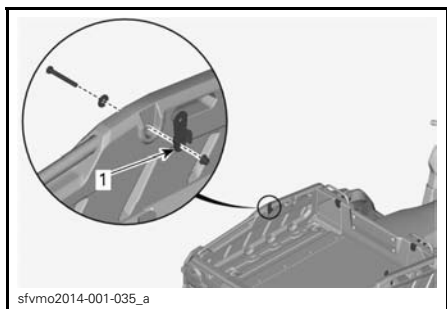

1. Sidefeste

### Sette på hardtop

1. Sett på sidefestene på sideveggene.

2. Trekk til skruene med anbefalt tiltrekkingsmoment.

<b>TILTREKKINGSMOMENT</b>
31 N•m ± 1 N•m

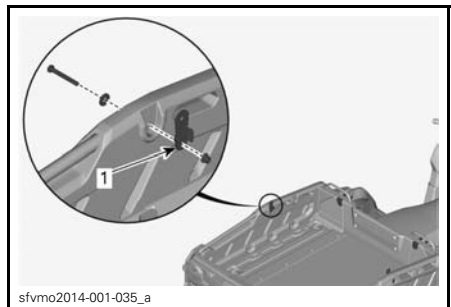

1. Sidefeste

3. Sett på hjørneplatene for nedre for hengsler på begge sider.
4. Trekk til skruene med anbefalt tiltrekkingsmoment.

<b>TILTREKKINGSMOMENT</b>
31 N•m ± 1 N•m

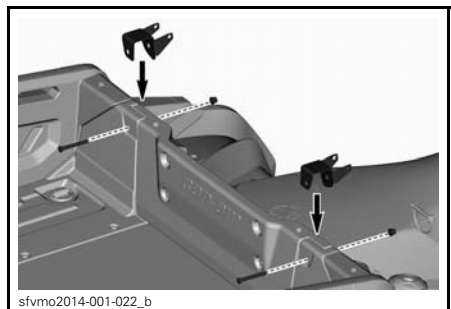

5. Plasser hardtop-dekslet på lastepalet.

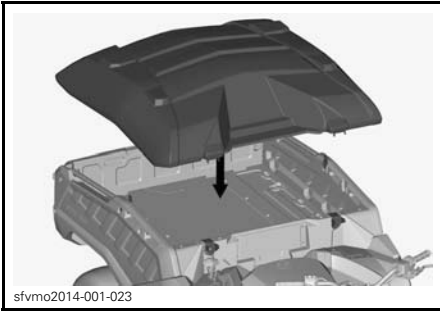

6. Sikre hengslene med pinner på begge sider.

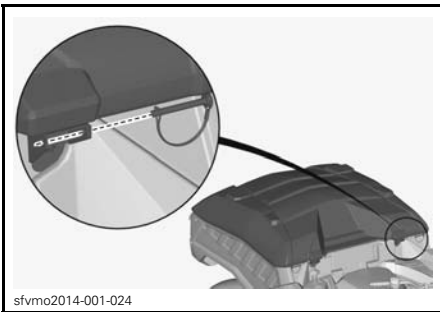

7. Sett på gassfjærene.  
8. Trekk til skruene med anbefalt tiltrekkingsmoment.

TILTREKKINGSMOMENT
12 N•m ± 1 N•m

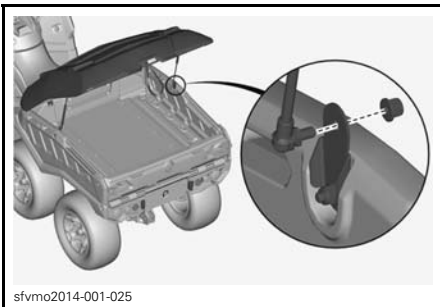

9. Sett på øvre ende av gassfjæren ved å skru den til den lukkes.

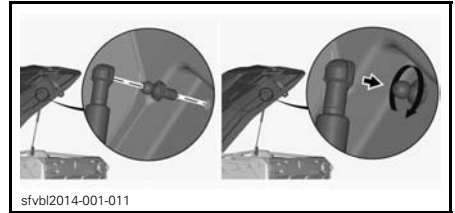

## Modulbager

Sett inn modulbagene i forhold til AT-Vens LINQ-åpninger.



## MODULBAGER

## 6) Vinter

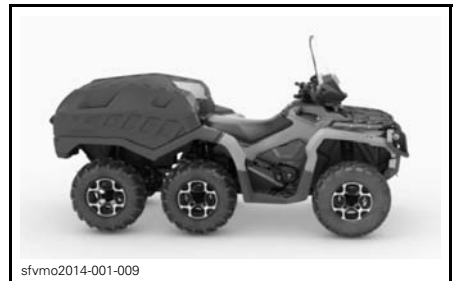

## Sidevegger og bakluke

OBS!: Se Ta av og sette på sidevegger og bakluke under emnet Lasteplan.

## Hardtop

OBS!: Se Ta av og sette på hardtop under emnet Cargo.

## Oppvarmede håndgrep og gass

Bryteren for oppvarmede håndgrep og gass er plassert på venstre side av styret.



### TYPEBILDE

1. Oppvarmede grep
2. Oppvarmet gasshåndtak

Trykk på bryteren for å velge varmeintensitet for å holde hendene varme.

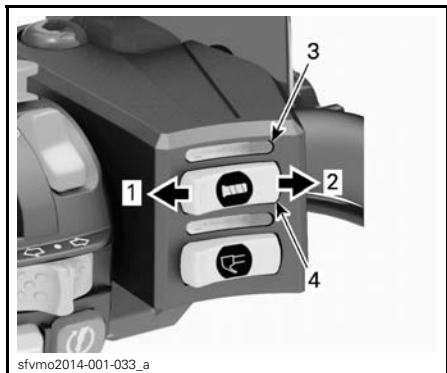

1. Mindre varme
2. Mer varme
3. Display for oppvarmede grep
4. Bryter for oppvarmede grep

Varmeintensiteten vises på displayet for oppvarmede grep.

Trykk på bryteren for å velge varmeintensitet for å holde tommelen varm.

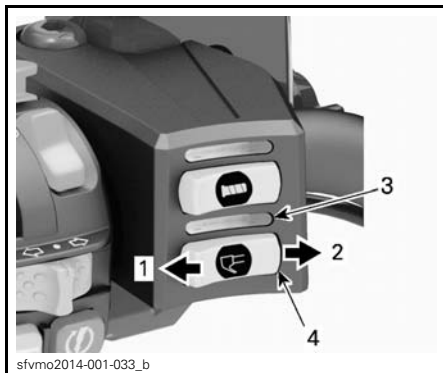

1. Mindre varme
2. Mer varme
3. Display for oppvarmet gasshåndtak
4. Bryter for oppvarmet gasshåndtak

Varmeintensiteten vises på displayet for oppvarmet gasshåndtak.

## Uttak for oppvarmet visir

Uttaket for oppvarmet visir er plassert på konsollen.

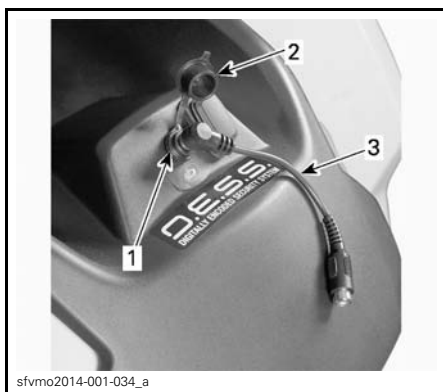

### TYPEBILDE

1. Uttak for oppvarmet visir
2. Beskyttelseslokk
3. 90 graders forlenger for reduksjon av belastning

Hvis uttaket for oppvarmet visir ikke brukes, må beskyttelseslokket lukkes.

# V DRIVSTOFF

## 1) Drivstoffkrav

**OBS!** Bruk alltid fersk bensin. Bensin oksiderer. Det fører til oktan-tap, flyktige blandinger og produksjon av gummi- eller lakkavleiring, noe som kan skade drivstoffsystemet.

Drivstoffblanding med alkohol varierer fra land til land og mellom regioner. ATVen din er laget for å bruke de anbefalte drivstoffene, men vær imidlertid klar over følgende:

- Bruk av drivstoff som inneholder høyere alkoholprosent enn angitt av forskrifter fra myndighetene, anbefales ikke og kan føre til følgende problemer i drivstoffsystemets komponenter:
  - Problemer med start og bruk.
  - Slitasje på gummi- og plastdeler.
  - Korrosjon av metaldeler.
  - Skade på deler i motoren.
- Kontroller regelmessig om det finnes drivstofflekkasjer eller andre uregelmessigheter i drivstoffsystemet hvis du får mistanke om at innholdet av alkohol i bensinen overskrider de gjeldende forskriftene fra myndighetene.
- Alkoholblandede drivstoffer trekker til seg og holder på fukt. Det kan føre til fase-separasjon i drivstoffet og resultere i motorytelsesproblemer eller motorskade.

## 2) Anbefalt drivstoff

MINIMUM OKTANTALL
95 E10 RON

**OBS!** Eksperimenter aldri med annet drivstoff. Motoren eller drivstoffsystemet kan skades hvis det brukes feil type drivstoff.

## 3) Fylling av drivstoff

### ADVARSEL

- Drivstoff er brannfarlig og eksplosivt under bestemte forhold.
- Bruk aldri åpen ild ved kontroll av drivstoffnivået.
- Ikke røyk, og ikke tillat bruk av åpen ild eller gnist i nærheten.
- Fyll alltid drivstoff i et godt ventilert område.

1. Stopp motoren.

### ADVARSEL

Slå alltid av motoren før du fyller på drivstoff.

2. Føreren må gå av ATVen.

### ADVARSEL

Ikke la noen være på ATVen når du fyller på drivstoff. Hvis det oppstår brann eller skjer en eksplosjon, er det sikkert eventuelle personer inne i ATVen kan komme seg raskt nok unna.

3. Skyv beskyttelsesdekslet unna låset for drivstofftankklokke.
4. Sett inn nøkkelen i låset for drivstofftankklokke.
5. Drei nøkkelen mot klokken for å låse opp drivstofftankklokke.
6. Drei drivstofftankklokke sakte mot klokken for å ta det av.

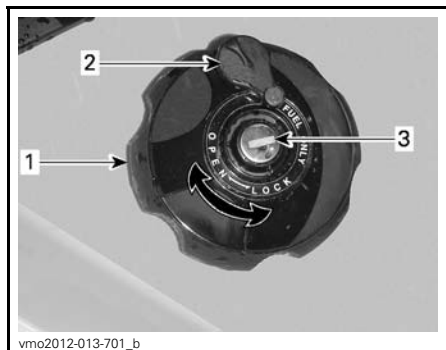

**HØYRE BAKSKJERM**

1. Drivstofftanklokk
2. Beskyttelsesdeksel
3. Lås for drivstofftanklokk

**⚠ ADVARSEL**

Hvis du merker at det er trykkforskjell (det høres en blåselyd når du løsner drivstofftanklokket), må ATVen kontrolleres og/eller repareres før du bruker den igjen.

7. Sett tuten inn i påfyllingshalsen.
8. Fyll på drivstoff sakte slik at luft kan slipp ut av tanken og på den måten forhindre at drivstoffet strømmet ut igjen. Vær forsiktig så du ikke søler.
9. Slutt å fylle når drivstoffet når bunnen av påfyllingshalsen. **Ikke fyll på for mye.**

**⚠ ADVARSEL**

Fyll aldri drivstofftanken helt opp før du plasserer ATVen i et varmt område. Når temperaturer øker, utvides volumet av drivstoffet og det kan renne over.

10. Trekk til tanklokket godt med klokken.
11. Lås drivstofftanklokket ved å dreie nøkkelen med klokken.

**⚠ ADVARSEL**

Tørk alltid bort eventuelt drivstoff-søl fra ATVen.

**OBS!** Ikke plasser noe over drivstofftanklokket, fordi luftehullet åpne på lokket kan blokkeres og føre til at motoren fuser.

---

# VI INNKJØRINGSPERIODE

## Innkjøring

Det kreves en innkjøringsperiode på 300 km eller 10 brukstimer for ATVen.

Etter innkjøringsperioden må ATVen kontrolleres av en autorisert Can-Am-forhandler.

## Motor

I innkjøringsperioden:

- Unngå å bruke full gass.
- Ikke bruke mer enn til 3/4 av full gass.
- Unngå vedvarende akselerasjoner.
- Unngå cruise-hastigheter over lengre tid.
- Unngå overoppheting av motoren.

Korte akselerasjoner og hastighetsvariasjoner med gass er imidlertid bra ved innkjøring.

**OBS!:** Det er normalt at motoren ikke oppnår maksimal effekt før innkjøringsperioden er over.

## Bremser

### **ADVARSEL**

Nye bremses virker ikke med maksimal effekt før etter at de er innkjørt. Vær forsiktig.

## Drivreim

En ny drivreim krever en innkjøringsperiode på 50 km.

I innkjøringsperioden:

- Unngå kraftige akselerasjoner og reduksjoner i farten.
- Unngå å trekke last.
- Unngå å cruise i høy hastighet.

# VII GRUNNLEGGENDE PROSEDYRER

## 1) Starte motoren

Giret må stå i PARKERING eller NØYTRAL.

**OBS!** Du kan også bruke en overstyringsmodus der motoren kan startes uansett hvilken posisjon girspaken står i. Trykk på og hold bremsehåndtaket eller bremsepedalen mens du trykker på motorstartknappen.

Sett nøkkelen i tenningsbryteren, og dreid den til PÅ.

Sett nødstoppbryteren for motoren på RUN (kjør).

Trykk på motorstartknappen og hold til motoren starter.

Slipp motorstartknappen med en gang motoren starter.

**OBS!** Hvis motoren ikke starter etter noen få sekunder, må du ikke holde motorstartknappen i mer enn 10 sekunder. Se avsnittet FEILSØKING.

## 2) Skifte gir

Trekk til bremsene og stopp ATVen helt, og velg den ønskede girspakposisjonen.

Ta av bremsene.

**OBS!** Når du skal skifte gir, må du alltid stoppe ATVen helt og sette på bremsene før du flytter girspaken for å skifte gir. Det kan oppstå skade på giret hvis du ikke gjør det.

Trykk inn gasshåndtaket gradvis for å øke motorens turtall for å aktivere CVT-systemet (Continuously Variable Transmission - kontinuerlig variabel gir-kasse).

I motsatt situasjon, når gasshåndtaket slippes, reduseres motorens turtall.

## 3) Stoppe motoren og parkere ATVen

### ADVARSEL

Unngå å parkere i bratte skråninger da ATVen kan begynne å rulle.

### ADVARSEL

Sett alltid girspaken i P (PARKERING) når ATVen står i ro eller er parkert, for å hindre at den begynner å rulle.

### ADVARSEL

Unngå å parkere på steder der varme deler kan starte brann.

Sett girspaken i parkering (P) når ATVen er stanset eller parkert. Dette er ekstra viktig når du parkerer på underlag som heller. Hvis det er bratt eller hvis ATVen transporterer last, bør hjulene blokkeres med steiner eller klosser.

Velg så flatt mulig terreng som mulig når du skal parkere.

Slipp gassen, og bruk bremsene til å stoppe ATVen helt.

Plasser girspaken i PARKERING.

Drei nøkkelen i tenningsbryteren til AV.

Ta ut nøkkelen fra tenningsbryteren.

Hvis du må parkere i en bratt skråning eller kjører med last, må du blokkere hjulene med steiner eller klosser.



## VIII SPESIELLE PROSEDYRER

### 1) Tiltak hvis det kommer vann i CVT-enheten

CVT-avtappingspluggen er plassert på bakre del av CVT-dekslet. Du får tilgang til den fra venstre baksjerm.

Inspiser CVT-avtappingspluggen for å finne ut om det finnes vann der.

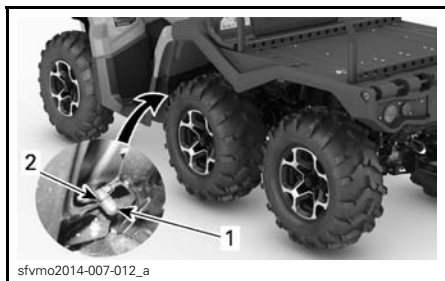

1. *Avtappingsplugg*
2. *Fjærklemme*

**OBS!** Hvis det er vann i CVT-en, kan det føre til at reimen glipper. Motoren vil ruses opp, men ATVen blir stående i ro.

Hvis det er vann der, tar du ut CVT-avtappingspluggen for å tappe av vann.

**OBS!** Kontakt en autorisert Can-Am-forhandler for å kontrollere og rengjøre CVT-systemet.

Sett på plass avtappingspluggen, og sikre den med fjærklemmen.

**OBS!:** Pass på at slangen blir skikkelig satt på plass på nippelen på CVT-dekslet.

### 2) Tiltak hvis det kommer vann i luftfilterhuset

Ta av sidepanelet på venstre side.

Inspiser under luftfilterhuset for å finne ut om det finnes vann der.

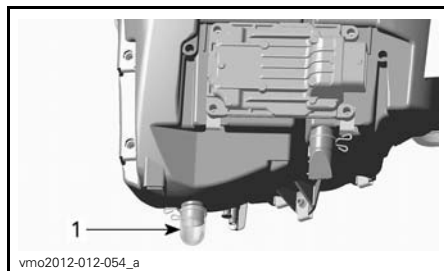

vmo2012-012-054\_a

#### TYPEBILDE

##### 1. *Luftfilterhus*

Hvis det er vann der, trykker du på klemmen og fjerner beholderen for å tappe av vann fra luftfilterhuset.

Hvis en av følgende tilstander er til stede, må du ta med ATVen til nærmeste autoriserte Can-Am-forhandler for å utføre service på den:

- Hvis det er mer enn 50 ml vann (omtrent fem avtappingsbeholdere) i luftfilterhuset.
- Hvis det finnes avsetninger i avtappingsbeholderen.

I slike tilfeller må det utføres følgende service på ATVen:

- Ventiler
- Rengjøre CVT-luftfilter
- Rengjøring av CVT
- Bytte ventilator på drivstofftank
- Kontroll av smøring og utskifting hvis det er nødvendig (motor, girboks og sluttoverføring bak).

**OBS!** Hvis du ikke utfører service på ATVen, kan det føre til permanent skade på disse komponentene (men ikke begrenset til disse):

- Motor og girboks
- Drivstoffpumpe
- CVT
- Differensial foran
- Sluttoverføring bak.

### 3) Tiltak hvis ATVen velter

Hvis ATVen har veltet rundt eller ligger på siden, må du få den tilbake på hjulene. Undersøk om det finnes skader på ATVen.

#### ADVARSEL

Du må aldri bruke ATVen hvis den har skader. Kontakt en autorisert Can-Am-forhandler.

Hvis det ikke er skader på ATVen, ser du under *VEDLIKEHOLD* og kontroller følgende.

- Kontroller om det har samlet seg olje i luftfilterhuset, og rengjør luftfilteret og luftfilterhuset hvis du finner olje.
- Kontroller motoroljenivået, og etterfyll ved behov.
- Kontroller kjølevæskenivået, og etterfyll ved behov.
- Kontroller oljenivået på girboksen, og etterfyll ved behov.
- Kontroller oljenivået på sluttoverføringen bak, og etterfyll ved behov.
- Start motoren. Hvis oljetrykkslampe fortsetter å lyse, må du stanse motoren umiddelbart. Kontakt en autorisert Can-Am-forhandler.

Hvis ATVen har vært veltet, må den kontrolleres av en autorisert Can-Am-forhandler.

### 4) Tiltak hvis ATVen kommer under vann

Hvis ATVen kommer under vann, må du umiddelbart stoppe motoren. Ikke bruk følgende:

- Elektrisk utstyr
- Vinsj (hvis montert)

ATVen må tas med til en autorisert Can-Am-forhandler så snart som mulig. **DU MÅ IKKE PRØVE Å STARTE MOTOREN!**

**OBS!** Hvis ATVen har vært under vann, kan alvorlige materielle skader bli resultatet hvis riktig startprosedyre ikke følges.

Gjør følgende så snart du har trukket ATVen opp fra vannet:

- Tapp av CVT-enheten. Se prosedyre i denne delen.

**OBS!** Det må så snart som mulig utføres service på ATVen hos en autorisert Can-Am-forhandler.

# IX JUSTERE KJØREEGENSKAPER

## **⚠ ADVARSEL**

Justering av fjæringen kan påvirke manøvreringen av ATVen. Ta deg alltid tid til å bli kjent med ATVens oppførsel etter at du har justert fjæringen.

### 1) Justere fjæringen

Belastningen og justering av fjæringen kan ha betydning for kjørekomforten og håndtering av ATVen.

Valg av fjæringsinnstillinger varierer med førerens vekt, personlige ønsker, kjørehastighet og terrengforholdene.

#### Justering av fjærenes forhåndsbelastning

## **⚠ ADVARSEL**

Venstre og høyre justeringskammer for støtdempere på oppheng foran og bak må alltid settes til samme posisjon. Juster aldri bare én. Ujevn justering kan føre til dårlige manøvreringsegenskaper og tap av stabilitet, noe som kan føre til en ulykke.

Forkort fjærene for å få en stivere kjøring og tøffere forhold.

Forleng fjærene for å få en mykere kjøring og jevne forhold.

Juster fjærens forhåndsbelastning ved å dreie justeringskammen. Bruk verktøy fra verktøysettet.

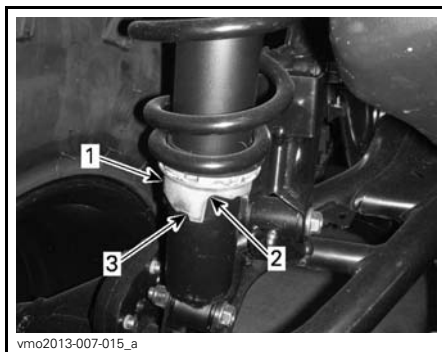

1. Justeringskam
2. Mykere justering
3. Hardere justering

### 2) Dynamisk servostyring (DPS)

De gjeldende modellene er utstyrt med dynamisk servostyring (DPS). DPS reduserer kraften du trenger til å dreie styret.

Følgende DPS-modi finnes på ATVen.

DPS-MODUS	
DPS MAKS.	Maksimal styrehjelp
DPS MED.	Middels styrehjelp
DPS MIN.	Minimum styrehjelp

Slik viser du aktiv DPS-modus:

1. Trykk på og slipp DPS-knappen.



- TYPEBILDE  
1. DPS-knapp

2. Se på flerfunksjonsmåleren for å kontrollere at aktiv DPS-modus er valgt.

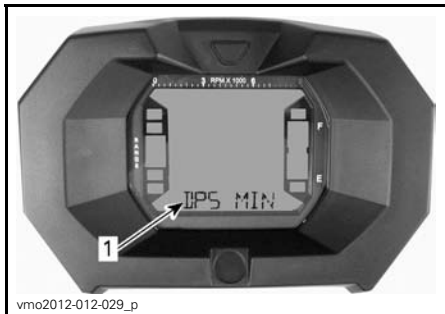

#### LCD-MÅLER

1. DPS-modus (display 3)

Slik endrer du gjeldende DPS-modus:

1. Trykk og hold nede **DPS**-knappen i 2 sekunder for å gå til neste innstilling.
2. Slipp **DPS**-knappen.
3. Gjenta til den ønskede innstillingen velges.

**OBS!:** Endring av DPS er ikke mulig hvis giret er satt til **REVERS**.

## X TRANSPORT AV ATVEN

Ved transport av ATVen må du sikre den på tilhengeren eller på lasteplanet med passende festereimer. Bruk av vanlig tau anbefales ikke.

### **⚠ ADVARSEL**

Ikke slep denne ATVen med bil eller et annet kjøretøy. Bruk en tilhenger. Ikke vipp ATVen over på to hjul for transport. ATVen må være i normal kjøreposisjon (på alle fire hjulene).

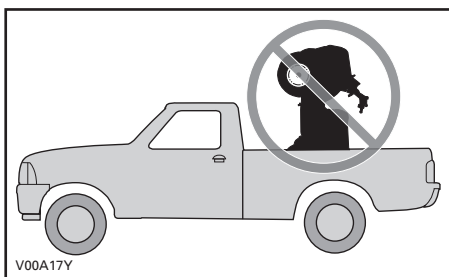

Husk følgende:

- Ta av eventuell last fra stativene på ATVen før transport.
- Plasser girspaken i PARKERING.
- Set the brake lock.
- Sikre ATVen med festepunktene foran og bak.



1. Plassering av festepunkt foran

### **⚠ ADVARSEL**

Trekkroken foran er bare for trekking, ikke løfting.

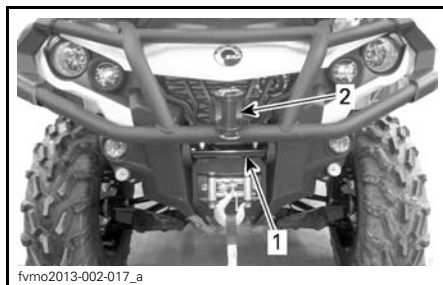

1. Plassering av festepunkt foran

2. Trekkrok foran

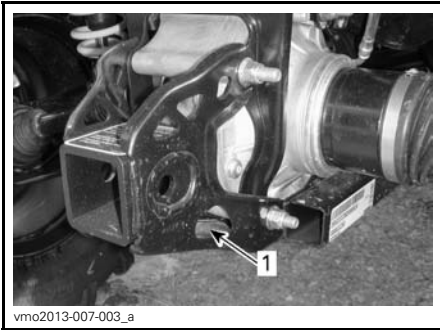

**TYPEBILDE – PLASSERING AV FESTE­PUNKT BAK**

1. Plassering av festepunkt bak

**OBS!** Hvis du sikrer ATVen med andre festepunkter, kan den skades.

## ***C) VEDLIKEHOLD***

---

# I INNKJØRINGSKONTROLL

BRP anbefaler at ATVen kontrolleres etter 300 km eller de første 10 timene drift av en autorisert Can-Am-forhandler, avhengig av hva som inntreffer først. Den første innkjøringskontrollen er spesielt viktig og må ikke forsømmes.

**OBS!:** Innkjøringskontrollen som utføres, bekostes av ATVens eier.

Vi anbefaler at denne inspeksjonen signeres av en autorisert Can-Am-forhandler.

---

Dato for inspeksjon

---

Signatur autorisert forhandler

---

Navn på forhandler



INNKJØRINGSKONTROLL
Skift motorolje og oljefilter
Kontroller motorens monteringsfester
Kontroller ventilkларing og juster hvis det er nødvendig
Kontroller kjølevæskens nivå
Rengjør radiator, og utfør lekkasjetest for kjølesystem
Inspiser motorpakninger og -tetninger og se etter lekkasjer
Inspiser drivstoffrør, drivstoffskinner, tilkoblinger, kontroller ventiler og utfør en lekkasjetest for drivstoffsystemet
Inspiser gasskabel og juster hvis det er nødvendig
Inspiser eksossystem og se etter lekkasjer
Inspiser luftfilter for motor
Inspiser/rengjør CVT-inntaket/utløpet
Inspiser CVT-luftfilter
Inspiser batteriets tilkoblinger
Bytt girolje
Rengjør ATVs hastighetsføler
Kontroller funksjonen til 6x6-koplingskassen
Inspiser differensialer foran/bak og midtre og bakre sluttoverføring (oljenivå, pakninger og ventiler)
Inspiser bakre mellomaksledd
Kontroller bremsevæsknivå
Inspiser styresystem og se etter unormal dødgang eller skade
Kontroller justeringen til forhjul
Inspiser hjulmutrer/-bolter

## II VEDLIKEHOLDSPLAN

Vedlikehold er meget viktig for å holde ATVen i sikker driftstilstand. Riktig vedlikehold er eierens ansvar. Service på ATVen må utføres i henhold til vedlikeholdsplanen.

Vedlikeholdsplanen fritar ikke fra behovet for kontroll før kjøring.

### ADVARSEL

**Hvis du ikke utfører riktig vedlikehold på ATVen i henhold til vedlikeholdsplanen og -prosedyrene, kan det redusere sikkerheten under kjøring.**

#### HVER 750 KM ELLER 25 TIMER DRIFT (AVHENGIG AV HVA SOM INNTREFFER FØRST)

Ved støvete forhold: Inspiser og rengjør (eller bytt om nødvendig) motorluftfilteret og oljeskumfilteret. Utfør service oftere hvis det er nødvendig på grunn av forhold med mye støv.

Ved støvete forhold: Inspiser og rengjør CVT-luftfilteret. Utfør service oftere hvis det er nødvendig på grunn av forhold med mye støv.

Kontroller bremsevæsknivå

Inspiser bremseklosser

Trekk til hjulmuttere

Inspiser drivakselmansjetter og -beskyttelser

Inspiser tilhengerfestets tilstand

Inspiser at setelås fungerer

Inspiser at lås på oppbevaringsrom bak fungerer

#### HVER 1.500 KM ELLER 50 TIMER DRIFT (AVHENGIG AV HVA SOM INNTREFFER FØRST)

Inspiser, juster og smør gasskabelen

Bytt motorluftfilter og oljeskumfilter (under normale kjøreforhold)

Inspiser og rengjør CVT-luftfilter (under normale kjøreforhold)

Kontroller batteriets tilstand

Inspiser oljenivå for differensial foran og midtre/bakre sluttoverføring

Inspiser drivakselledets tilstand

Inspiser tilstanden til fremre/midtre/bakre mellomakselledd

Smør midtre og bakre mellomakselledd

Inspiser parallellstagenes endeled og kuleled

Inspiser støtdempere

Inspiser og smør opphengsarmer foran

Inspiser og smør foringer på antikrengestag bak

**HVER 3.000 KM, 100 TIMER DRIFT  
ELLER 2. ÅR (AVHENGIG AV HVA SOM INNTREFFER FØRST)**

Bytt motorolje og oljefilter

Inspiser og juster ventilklaring

Inspiser og rengjør gnistbeskyttelse på eksospotte

Kontroller kjølevæskens styrke

Inspiser og rengjør gasspjeldhus

Rengjør forfilter for drivstoffpumpe

Utfør en trykktest for drivstoffpumpen

Bytt filter for drivstoffventilator

Inspiser drivreim

Inspiser, rengjør og smør drivreimskive og dreven reimskive (inkludert enveis lager)

Kontroller oljenivå på og tilstand til girboks

Inspiser hjullagre

Inspiser styresystem (se etter unormal dødgang)

Rengjør og smør foringer for øvre og nedre halvpart av rattstamme  
(svært sølete forhold)

Inspiser og rengjør bremsesystem

Undersøk om det er skader på rammen

Skift olje på midtre og bakre sluttoverføring

**HVER 6.000 KM ELLER 200 TIMER DRIFT  
ELLER 2. ÅR (AVHENGIG AV HVA SOM INNTREFFER FØRST)**

Kontroller kjølesystem, og utfør en trykktest på trykklokk og kjølesystem

Kontroller drivstoffsystemets tilstand, og utfør en trykktest på drivstoffsystemet

Bytt tennplugger

Bytt olje på differensial foran

Rengjør og smør foringer for øvre og nedre halvpart av rattstamme  
(normale kjøreforhold)

Bytt girolje

Rengjør ATVens hastighetsføler

Bytt bremsevæsken

**HVERT 5. ÅR**

Bytt kjølevæsken

## III VEDLIKEHOLDSPROSEDYRER

Denne delen inneholder instruksjoner for grunnleggende vedlikeholdsprosedyrer. Hvis du har nødvendige mekaniske ferdigheter og riktig verktøy, kan du utføre disse prosedyrene. Hvis ikke, må du kontakte en autorisert Can-Am-forhandler.

Andre viktige punkter i vedlikeholdsplanen som er vanskeligere å utføre og krever utdypende teknisk kunnskap eller spesialverktøy, utføres best hos en autorisert Can-Am-forhandler.

### **⚠ ADVARSEL**

Hvis ikke noe annet er angitt, må du alltid sette tenningsbryteren til OFF (av) og ta ut nøkkelen før du utfører vedlikehold.

### **⚠ ADVARSEL**

Hvis det blir nødvendig å ta bort en sperreanordning (for eksempel låsetapp, selvlåsende fester osv.), må du alltid bytte ut med en ny.

## 1) Luftfilter

### Veiledning for vedlikehold av luftfilter

Som på alle ATVer er vedlikehold av luftfilteret vesentlig for å riktig ytelse fra og levetid for motoren.

Vedlikehold av luftfilter må tilpasses i henhold til kjøreforholdene.

Vedlikehold av luftfilter må utføres oftere og olje må has på skumfilteret under følgende støvforhold:

- Kjøring på tørr sand.
- Kjøring på underlag med tørr jord, leire eller annet smuss.
- Kjøring på tørre grusveier eller lignende forhold.

**OBS!** Kjøring i gruppe under slike forhold øker behovet for vedlikehold av filter ytterligere. Du finner vedlikeholdsprosedyrer under *RENGJØRE OG PÅFØRE OLJE PÅ LUFTFILTER* i denne delen.

**OBS!** Et spesielt forfilter for "støvete forhold" kan brukes. Kontakt en autorisert Can-Am-forhandler for informasjon.

### Ta ut luftfilter

**OBS!** Du må ikke endre eller fjerne komponenter i luftfilterhuset. Hvis du ikke tar hensyn til dette, kan motorens ytelse reduseres og den kan også skades. Motoren er kalibrert til å fungere spesielt med disse komponentene.

Ta av setet.

Ta av konsollen.

Løft bakre del av konsollen oppover til tappene frigjøres fra hullene.

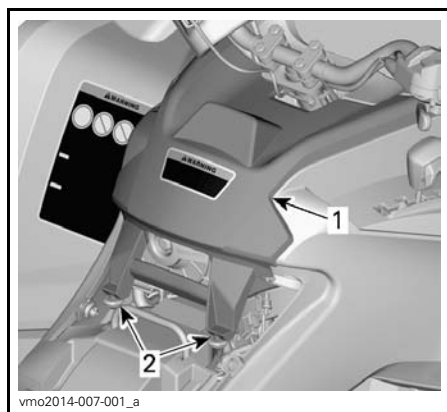

#### TYPEBILDE

1. Konsoll
2. Tapper og hull

Trekk konsollen bakover.

Drei luftfilterdekslet mot klokken for å ta det av.

**OBS!** En koppnøkkel kan brukes for å gjøre det enklere å ta av.



1. Luftfilterdeksel

Ta ut luftfilteret.



### FJERNING AV LUFTFILTER

### Inspeksjon og avtapping av motorluftfilterhuset

1. Ta av venstre sidepanel. Se under *KAROSSERI*.
2. Tapp av innløpsavtappingsrøret på filterhuset

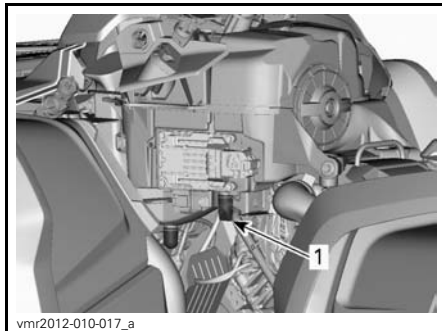

### TYPEBILDE – ENKELTE DELER FJERNET FOR Å FÅ BEDRE OVERSIKT

1. Innløpsavtappingsrør på filterhuset

3. Kontroller at luftfilterkammeret er rent for smuss.

- Hvis du finner smuss eller vann, rengjør du filterkammeret med en støvsuger.

**OBS!** Ikke blås komprimert luft inn i luftfilterkammeret.

4. Kontroller avtappingsrør for luftfilter (rengjør kammer).

- Se under *SPESIELLE PROSEDYRER* hvis du finner smuss eller vann.

- Finn ut hvor forurensningen stammer fra.

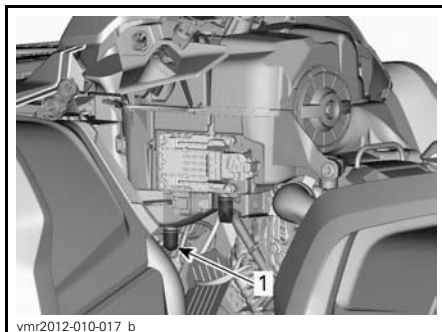

### TYPEBILDE – ENKELTE DELER FJERNET FOR Å FÅ BEDRE OVERSIKT

1. Avtappingsrør på luftfilter

## Rengjøre og påføre olje på luftfilter

**⚠ VÆR OPPMERKSOM** Bruk alltid egnet hud- og øyebeskyttelse. Kjemikalier kan føre til utslett og kan skade på øynene.

### Rengjøre papirfilter

1. Forsikre deg om at skumfilteret er fjernet fra papirfiltret.
2. Bank forsiktig ut tungt støv fra papirfiltret.

Det vil føre til at skitt og støv kommer ut av papirfiltret.

**OBS!:** Et papirfilter har begrenset levetid. Bytt ut filtret hvis det er for skittent eller tilstoppet.

**OBS!** Vi anbefaler deg ikke å bruke trykkluft på papirfiltret. Det kan skade papirfibrene og reduserer filterringsevnen når det brukes under støvete forhold.

**OBS!** Ikke vask papirfilteret med noen form for vaskeoppløsning.

### Rengjøre skumfilter

1. Spray skumfilteret innvendig og utvendig med RENSEMIDDEL FOR LUFTFILTER (P/N 219 700 341).



RENSEMIDDEL FOR LUFTFILTER (P/N 219 700 341)



TYPEBILDE – SPRAY SKUMFILTERET

2. La det stå i 3 minutter.
3. Som angitt på beholderen for rengjøringsmiddelet for filtret (UNI), skal det skylles med rent vann.
4. La skumfilteret tørke helt.

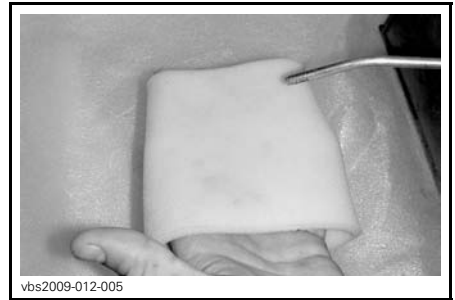

TYPEBILDE – TØRK

**OBS!:** For meget skitne elementer kan det være nødvendig å utføre dette en gang til.

### Påføre olje på skumfilteret

1. Kontroller at delene filteret er rent. Se *RENGJØRE SKUMFILTER*.
2. Spray LUFTFILTEROLJE (P/N 219 700 340) på skumfilteret som er ferdig tørket.



219700340

LUFTFILTEROLJE (P/N 219 700 340)



vbs2009-012-014

TYPEBILDE – OLJE PÅ SKUMFILTERET

3. La det stå i 3 til 5 minutter.
4. Fjern eventuell overflødig olje som kan overføres til papirfiltret, ved å pakke inn skumfilteret i en absorberende klut og klemme forsiktig. Det vil sørge for at skumfiltret blir helt dekket med olje.
5. Sett på plass skumfilteret over papirfiltret.

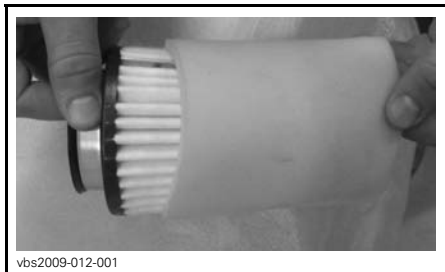

vbs2009-012-001

TYPEBILDE

6. Smør forsiktig plasthuset for filteret slik at det blir lettere å sette de inn og ta det ut senere.

### Montere luftfilter

Smør O-ringen og plastdelen av luftfilteret med litt fett.

Sett på luftfilteret i omvendt rekkefølge av ved fjerning.

Pass på at luftfilterdekslet låses riktig på plass på luftfilterhuset. Se angivelse på filterdekslet og filterhuset.

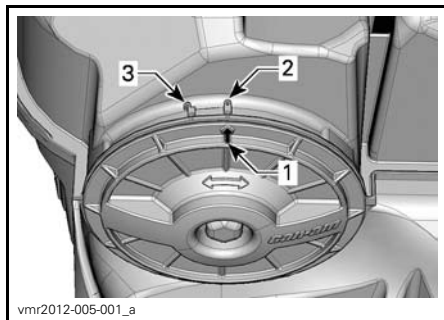

vmr2012-005-001\_a

1. Posisjonspil på deksel
2. Låst
3. Ulåst

Sett på konsollen i omvendt rekkefølge av ved fjerning. Ta imidlertid hensyn til følgende.

Still inn tappene foran på konsollen i forhold til åpningene, og skyv deretter konsollen fremover.

Plasser tappene i forhold til og i hullene på den bakre delen av konsollen til tappene festes i hullene.



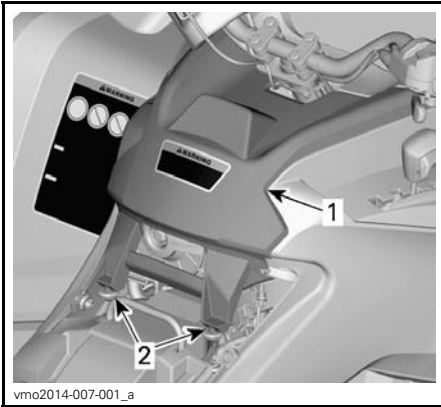

TYPEBILDE

1. Konsoll
2. Tapper og hull

## 2) Motorolje

### Motoroljenivå

**OBS!** Kontroller nivået ofte, og etterfyll ved behov. **Ikke fyll på for mye.** Hvis motoren/girboksen brukes med feil oljenivå, kan den få alvorlige skader. Tørk av eventuelt søl.

**OBS!:** Inspiser motorområdet visuelt for å se etter lekkasjer når du kontrollerer oljenivået.



TYPEBILDE – HØYRE SIDE AV MOTOREN

1. Peilestav

Pass på at ATVen står på et jevnt underlag og at motoren er kald og ikke i kjører, og kontroller oljenivået på følgende måte:

1. Skru ut peilestaven og tørk av den.

2. Sett tilbake peilestaven, og skru den helt inn.
3. Ta ut peilestaven, og kontrollerer oljenivået. Det skal være nær eller på det øverste merket.

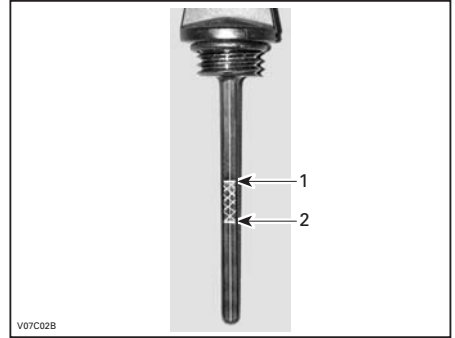

TYPEBILDE

1. Fullt
2. Fyll på

Ved påfylling av olje må du ta ut peilestaven. Plasser en trakt i røret for peilestaven for å unngå spill.

Fyll på en liten mengde olje, og kontroller oljenivået på nytt.

Gjenta fremgangsmåten over til oljenivået når det øvre merket på peilestaven. **Ikke fyll på for mye.**

Skru peilestaven skikkelig på plass.

### Anbefalt motorolje

Bruk følgende i sommersesongen.

#### ANBEFALT SERVICEPRODUKT

XPS DELSYNTEITISK OLJE FOR 4-TAKTS  
MOTORER (SOMMER) (P/N 619 590 109)

Bruk følgende for hele året.

<b>ANBEFALT SERVICEPRODUKT</b>
--------------------------------

XPS SYNTETISK OLJE FOR 4-TAKTS MOTORER (HELÅRS) (P/N 619 590 114)
--

**OBS!** XPS-oljen er spesielt utviklet og testet for de strenge kravene til denne motoren.

Bruk SAE 5W40 motorolje for 4-takts motorer som oppfyller eller overstiger kravene for API-klassifikasjonene SG, SH eller SJ hvis XPS-olje ikke er tilgjengelig. Kontroller alltid sertifiseringen på API-etiketten på oljebeholderen for å være sikker på at den inneholder olje som tilfredsstillende én av standardene ovenfor.

### Skifte motorolje

Start motoren og varm den opp. Stopp motoren.

Kontroller at ATVen står på et jevnt underlag.

Ta ut oljepeilestaven.

Rengjør området rundt oljeavtappingspluggen.

Plasser en oppsamlingsbeholder under avtappingspluggen på motoren.

Skrut ut oljeavtappingspluggen.

**! VÆR OPPMERKSOM** Motoroljen kan være meget het. For å unngå forbrenninger må du ikke ta av avtappingspluggen på motoren når motoren er meget varm. Vent til motoroljen er bare varm.

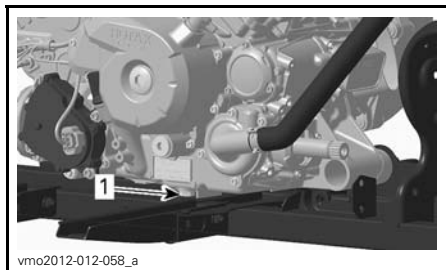

vmo2012-012-058\_a

1. Avtappingsplugg

La oljen få tid til å renne ut av oljefilteret.

Bytt oljefilteret. Se *OLJEFILTER* i denne delen.

Bytt pakningen på oljeavtappingspluggen.

Rengjør pakningsområdet på motoren og oljeavtappingspluggen, og sett deretter pluggen på plass.

Fyll på motorolje til riktig nivå ned anbefalt olje.

Se *SPESIFIKASJONER* i denne delen for oljekapasitet.

Start motoren, og kjør den på tomgang i noen minutter.

Kontroller at det ikke er lekkasje rundt oljefilteret og oljeavtappingspluggen.

Stopp motoren.

Vent litt slik at oljen rekker å renne ned i veivhuset, og kontroller deretter oljenivået.

Fyll på hvis nødvendig.

Avhend oljen i henhold til lokale miljøbestemmelser og -forordninger.

## 3) Oljefilter

### Ta ut oljefilter

Ta av følgende deler for å få tilgang til oljefilteret.

- Sete
- Konsoll
- Høyre sidepanel
- Høyre fotstøttepanel.

1. Rengjør området rundt oljefilteret.
2. Skru ut skruene på oljefilterdekslet.
3. Ta av oljefilterdekslet.
4. Ta ut oljefilteret.

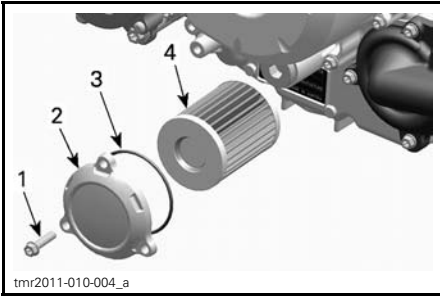

1. Oljefilterskrue
2. Oljefilterdeksel
3. O-ring
4. Oljefilter

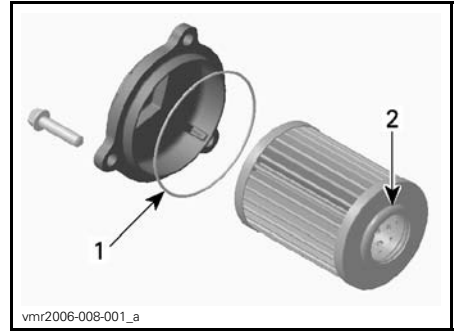

1. Litt olje
2. Litt olje

### Montere oljefilter

1. Kontroller og rengjør innløps- og utløpsområdet på oljefilteret for smuss og annen forurensning.

5. Sett på dekslet på motoren.
6. Trekk til skruene på oljefilterdekslet med anbefalt tiltrekkingmoment.

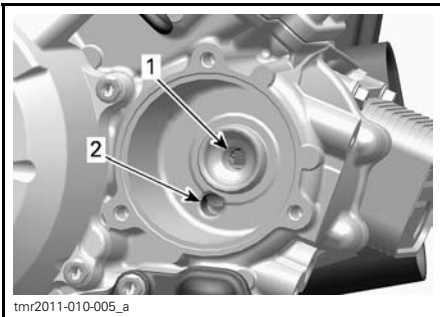

1. Utgangshull til oljeforsyningssystemet
2. Inngangshull fra oljepumpen til oljefilteret

2. Monter en NY O-ring på oljefilterdekslet.
3. Plasser oljefilteret i dekslet.
4. Smør motorolje på O-ringene og på enden av filteret.

TILTREKKINGSMOMENT	
Skruer på oljefilterdeksel	10 N•m ± 1 N•m

7. Sett på plass eventuell andre deler.

## 4) Radiator

### Kontroll av radiator

Kontroller regelmessig at området rundt radiatoren er rent.



TYPEBILDE – DELER FJERNET FOR Å FÅ BEDRE OVERSIKT

Kontroller om det er lekkasjer eller skader på radiatoren eller slangene.

Kontrollere radiatorribbene. De må være rene, fri for søle, smuss, løv og andre avsetninger som kan hindre radiatoren fra å fungere riktig.

Ta bort så mye avsetning som mulig for hånd. Hvis det finnes vann i nærheten, forsøker du å skylle radiatorribbene.

**OBS!** Innerskjermene kan tas av slik at det blir letter å gjøre rent.

Bruk gjerne en hageslange til å rengjøre radiatorribbene.

**! VÆR OPPMERKSOM** Rengjør aldri radiatoren for hånd mens den er varm. La radiatoren avkjøles før rengjøring.

**OBS!** Vær forsiktig slik at radiatorribbene ikke skades under rengjøringen. Bruk ikke gjenstander/verktøy som kan skade ribbene. Ribbene er med hensikt tynne for gi effektiv kjøling. VED SKYLLING MÅ DU ALLTID BRUKE VANN MED LAVT TRYKK, BRUK ALDRI HØYTRYKKSSPYLER.

Kontakt en autorisert Can-Am-forhandler for å kontrollere kjølesystemets ytelse.

## 5) Motorkjølevæske

**Kontroll av kjølevæsknivå på motor**

### **! ADVARSEL**

Kontrollere kjølevæsknivået når motoren er kald. Fyll aldri på kjølevæske når motoren er varm.

Plasser ATVen på et jevnt underlag.

Ta av målerstøtten.

Med ATVen på et jevnt underlag skal væsknivået være mellom MIN- og MAX-merkene på kjølevæskebeholderen.



1. Beholder for motorkjølevæske

**OBS!** Hvis nivået kontrolleres ved lavere temperatur enn 20°C, kan det være noe lavere enn MIN-merket.

Fyll på kjølevæske til MAX-merket hvis det er nødvendig.

### **! ADVARSEL**

Advarsel: Ikke ta av lokket på kjølevæskebeholderen hvis væsken er varm.

Bruk en trakt for å unngå søl. Ikke fyll på for mye.

Sett lokket på beholderen skikkelig på plass og trekk til.

Sett på plass målerstøtten.

### **! ADVARSEL**

For å unngå forbrenninger må du ikke ta av radiatorlokket når motoren er varm.

**OBS!** Et kjølesystem som ofte må etterfylles, er en indikasjon på lekkasje eller motorproblemer. Kontakt en autorisert Can-Am-forhandler.

**OBS!** Ikke plasser gjenstander i under målerstøtten.

### **Anbefalt motorkjølevæske**

Bruk alltid etylenglykolbasert frostvæske som inneholder korrosjonshindrende midler spesielt beregnet for forbrenningsmotorer av aluminium.

Kjølesystemet må fylles med en LONG LIFE ANTIFREEZE (P/N 619 590 204) eller med destillert vann og frostvæske (50 % destillert vann, 50 % frostvæske).

## Kjølevæske, skifte

### Avtapping av kjølesystem

Ta av målerstøtten.

Ta av lokket på kjølevæskebeholderen.

## **⚠ ADVARSEL**

For å unngå forbrenninger må du ikke ta av trykklokket hvis motoren er varm.



1. Lokk for motoroljebeholder

Skrut ut avtappingspluggen for kjølevæsken, og tapp væsken til en egnet beholder.

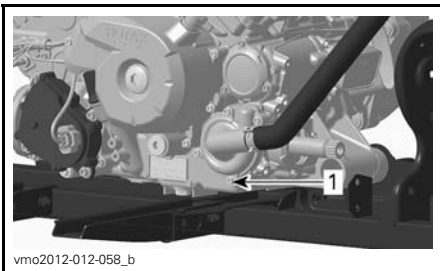

1. Avtappingsplugg for kjølevæske

**OBS!:** Ikke skru avtappingspluggen for kjølevæsken helt ut.

Sett på plass avtappingspluggen for kjølesystemet med en ny tetningsring.

Trekk til avtappingspluggen for kjølevæske i henhold til spesifikasjonen.

TILTREKKINGSMOMENT	
Avtappingsplugg for kjølevæske	9 N•m til 11 N•m

Luft kjølesystemet. Se *PÅFYLLING OG LUFTING AV KJØLESYSTEMET*.

### Påfylling og lufting av kjølesystem

1. Skru ut lufteskrueene på både fremre og bakre sylinder.



TYPEBILDE

1. Lufteskrue for fremre sylinder



TYPEBILDE

1. Lufteskrue for bakre sylinder

2. Fyll på kjølesystemet til kjølevæsken kommer ut av hullet for lufteskruen(e).

3. Sett på plass lufteskruene med **NYE** tetningsringer, og trekk til i henhold til tabellen.

TILTREKKINGSMOMENT	
Lufteskruer	5,0 N•m ± 0,6 N•m

4. Fyll på kjølevæske til systemet er fylt opp til trykklokksetet.
5. Fyll på kjølevæskebeholderen til MAX-nivåmerket.
6. Start motoren.
- OBS!:** Ikke sett på trykklokket.
7. Kjør motoren på tomgang til kjølevæskeviften **STARTES**.

**OBS!:** Følg med nivået til kjølevæsken under oppvarmingen, og fyll på kjølevæske hvis det er nødvendig.

8. Trykk inn gasshåndtaket to eller tre ganger, og kontroller deretter kjølevæsknivået.
9. Stopp motoren og la den avkjøles.
10. Inspiser at det ikke er lekkasjer i kjølesystemet.
11. Kontroller kjølevæsknivået i beholderen. Fyll på kjølevæske hvis det er nødvendig.
12. Sett på trykklokket.

## 6) Gnistbeskyttelse på eksospotte

### Rengjøring og inspeksjon av gnistbeskyttelse på eksospotte

**OBS!:** Utskifting av gnistbeskyttelsesskjermen er nødvendig bare når den er skadet.

**⚠ VÆR OPPMERKSOM** La eksossystemet avkjøles helt før de utfører rengjøring og inspeksjon.

Ta av dekslet på eksospotten. Kast festeskruene.

**OBS!** Ikke bruk slagverktøy til å ta ut skruer.

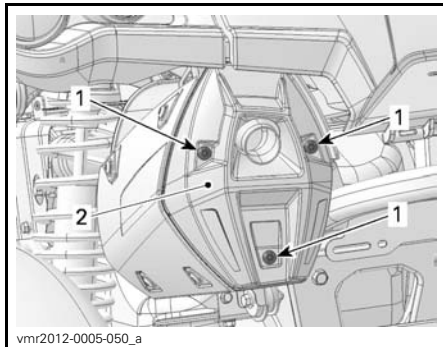

**TYPEBILDE**

1. Skruer
2. Deksel

Ta av og kast festeskruene på utblåsingrøret.

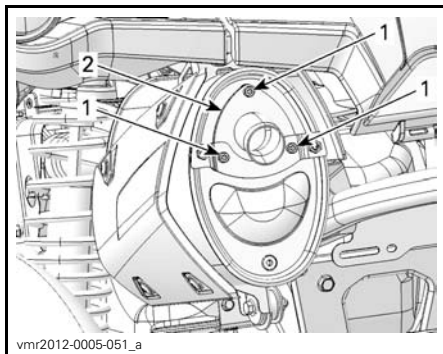

**TYPEBILDE**

1. Skruer
2. Utblåsingrør

Ta av eksosutblåsingrøret, pakningen (kast) og gnistbeskyttelsen.

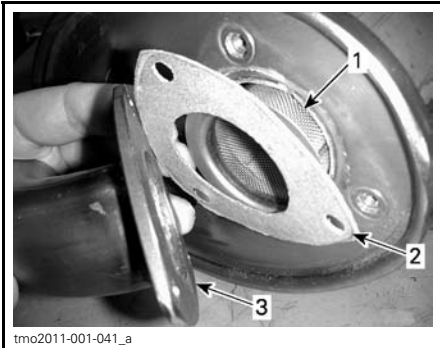
**TYPEBILDE**

1. Gnistbeskyttelse
2. Sil
3. Eksosutblåsingsrør

Fjern sotavsetninger fra gnistbeskyttelsen med en børste.

**OBS!** Bruk en myk børste, og vær forsiktig slik at du ikke skader gnistbeskyttelsesnettet.

**⚠ VÆR OPPMERKSOM** Bruk øyebeskyttelse og hansker.



1. Rengjøre gnistbeskyttelse

Kontroller om gnistbeskyttelsen er skadet. Skift ut hvis det er nødvendig.

Når du leser denne brukerhåndboken, må du huske at:

## ⚠ ADVARSEL

Indikerer en potensiell risikosituasjon som, hvis den ikke unngås, kan resultere i alvorlig personskade eller dødsfall.

**OBS!** Utskifting av gnistbeskyttelsesskjermen er nødvendig bare når den er skadet.

Inspiser gnistbeskyttelseskommeret i eksospotten.

Rengjør hvis det er nødvendig.

Monter en ny pakning, nytt utblåsningsrør og nye festeskruer.

Sett på plass dekslet på eksospotten med nye festeskruer. Trekk til i henhold til spesifikasjonene.

TILTREKKINGSMOMENT	
Skrut ut festeskruene på utblåsningsrøret og festeskruene på dekslet.	11 N•m ± 1 N•m

## 7) CVT-luftfilter

### Ta ut CVT-luftfilter

#### Modeller med Slip-On-luftfilter

1. Ta av målerstøtten.
2. Ta ut filtret fra CVT-luftinntaket ved å strekke sidene på det.



1. CVT-luftfilter

## Rengjøre CVT-luftfilter

1. Spray filteret innvendig og utvendig med RENSEMIDDEL FOR LUFTFILTER (P/N 219 700 341).



219700341

RENSEMIDDEL FOR LUFTFILTER (P/N 219 700 341)

2. La det stå i 3 minutter.
3. Skyll filteret med rent vann som angitt på beholderen for rengjøringsmiddelet for filtret (UNI).
4. La filteret tørke helt.

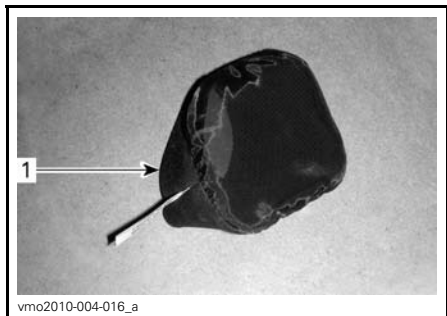

vmo2010-004-016\_a

1. CVT-luftfilter (Slip-On-type)

5. Rengjør innsiden av enden på CVT-luftinntaket.

## Montere CVT-luftfilter

### Modeller med Slip-On-luftfilter

1. Monter filtret på CVT-luftinntaket ved å strekke sidene på det.
2. Sett på plass målerstøtten.

## 8) Girboksolje

### Kontroll av oljenivå på girboks

**OBS!** Kontroller nivået, og etterfyll ved behov. **Ikke fyll på for mye.** Hvis girboksen brukes med feil oljenivå, kan den få alvorlige skader. Tørk av eventuelt søl.

Plasser ATVen på et jevnt underlag.

Velg NØYTRAL.

Bruk bremselåsen.

Kontroller oljenivået på girkassen når motoren er kald, ikke kjører, ved å ta ut oljenivåpluggen på girboksen.

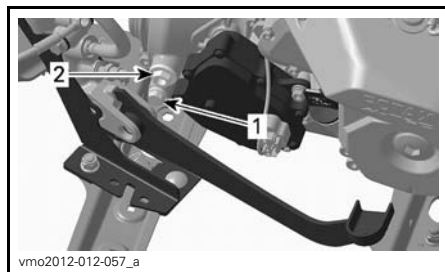

vmo2012-012-057\_a

TYPEBILDE – 1000-MOTOR

1. Avtappingsplugg
2. Oljenivåplugg

Oljen skal være på nivå med nederste kant av oljenivåhullet.

Fyll på til giroljen begynner å flyte ut gjennom oljenivåhullet.

### Anbefalt girolje

ANBEFALT SERVICEPRODUKT	MENGDE
XPS SYNTETISK GIROLJE (75W140) (P/N 619 590 182)	Ca. 450 ml

Hvis anbefalt olje ikke kan skaffes, kan du bruke en 75W140 girboksolje som oppfyller kravene for API GL-5-spesifikasjonen.



**OBS!** Ikke bruk andre oljetyper til etterfylling. Ikke bland med andre oljetyper.

### Skifte girolje

**OBS!:** Når du skal skifte girolje, anbefales det å samtidig rengjøre ATVens hastighetsføler (VSS).

Plasser ATVen på et jevnt underlag.

Rengjør området rundt avtappingspluggen.

Rengjør området rundt oljenivåpluggen.

Plasser en oppsamlingsbeholder under oljeavtappingspluggen.

Ta ut oljenivåpluggen.

Ta ut avtappingspluggen for girboksen.

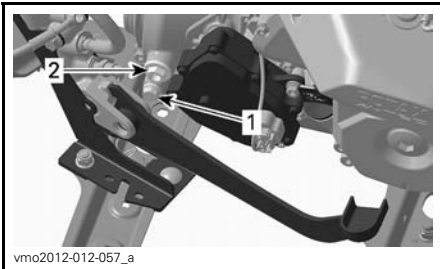

TYPEBILDE – 1000-MOTOR

1. Avtappingsplugg
2. Oljenivåplugg

Tapp av all oljen fra girboksen.

Sett inn oljeavtappingspluggen.

**OBS!:** Rengjør avtappingspluggen for metallpartikler før den settes inn.

Fyll på girboksen.

**OBS!** Bruk KUN anbefalt oljetype.

Oljen skal være på nivå med nederste kant av oljenivåhullet.

**OBS!** Ikke fyll på for mye.

Sett på plass oljenivåpluggen.

Tørk av eventuelt søl.

## 9) Gasskabel

### Smøring av gasskabel

Gasskabelen må smøres med KABELSMØREMIDDEL (P/N 293 600 041) eller tilsvarende.

### **!** ADVARSEL

Bruk alltid et silikonbasert smøremiddel. Bruk av andre smøremidler (som vannbasert smøremidler) kan føre til at gasshåndtaket/kabelen blir klebrig eller stiv.

Åpne huset for gasshåndtaket.

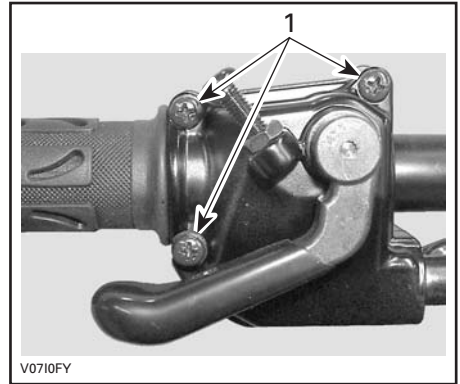

1. Ta ut disse skruene

Ta fra hverandre huset.

Skyv gummibeskyttelsen bakover slik at gasskabeljusteringen avdekkes.

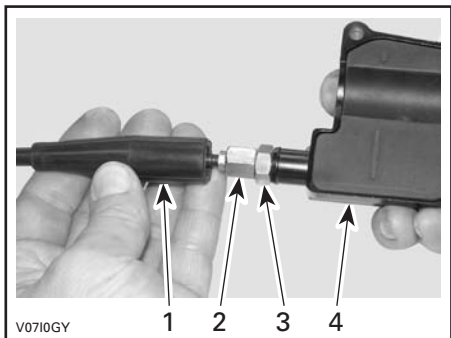

1. Kabelbeskyttelse
2. Gasskabeljustering
3. Låsemutter
4. Gasshåndtakhus

Skrui inn gasskabeljusteringen.

Ta vekk den innvendige beskyttelsen i huset.

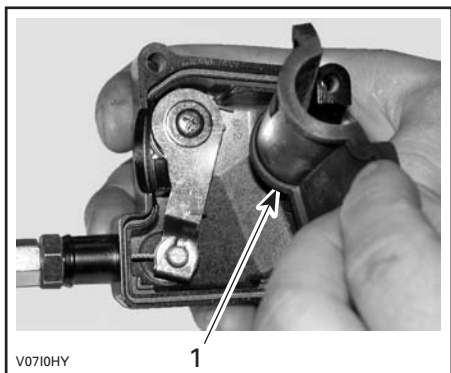

1. Innvendig beskyttelse i hus

Ta av kabelen fra gasshåndtakhuset.

**OBS!** Skyv kabelen i klemmesporet, og ta vekk enden av kabelen fra klemmen.

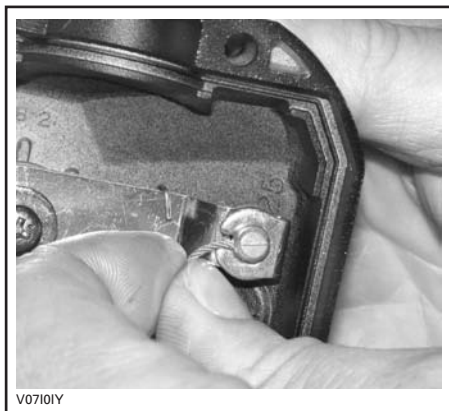

Ta av sidedekslet på spjeldhuset.

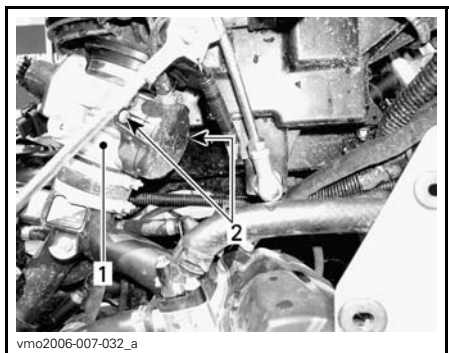

1. Gasspjeldhus
2. Sidedekselskruer

Plasser spissen på smørekannen i enden av gasskabelsmøreren.

**⚠ VÆR OPPMERKSOM** Bruk alltid egnet hud- og øyeskyttelse. Kjemikalier kan føre til utslett og kan skade på øynene.



## TYPEBILDE

**OBS!:** Plasser en klut rundt gasskabeljusteringen for å hindre at smøremiddelet spruter.

Fyll på smøremiddel til det kommer ut i gasskabelens ende ved spjeldhuset.

Sett på plass og juster kabelen.

### Gasskabeljustering

Skyv gummibeskyttelsen bakover slik at gasskabeljusteringen avdekkes.

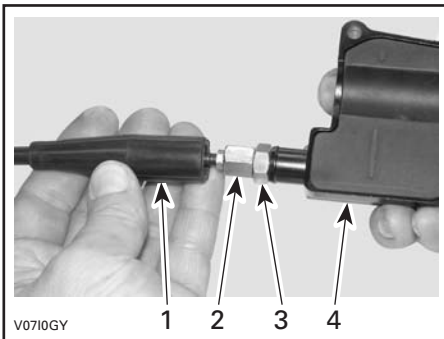

1. Kabelbeskyttelse
2. Gasskabeljustering
3. Låsemutter
4. Gasshåndtakhus

Løsne låsemutteren, og dreii justeringen for å få riktig dødgang for gasshåndtaket.

Mål gassdødgangen ved gasspakens ytterkant.

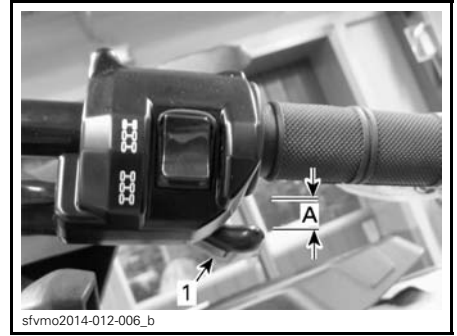

1. Gasshåndtak

A. 2 mm

Trekk til låsemutteren, og sett på plass beskyttelsen.

Start motoren med girspaken i PARKE-RING.

Kontroller om gasskabelen er riktig justert ved å vri styret helt til høyre og deretter helt til venstre. Hvis motorens turtall øker, justerer du gasshåndtakets dødgang på nytt.

## 10) Tennplugger

### Tennpluggtilgang

Ta av sidepanelene.

Ta av tennpluggkablene.

### Ta ut tennplugg

Skrut ut tennpluggene én omdreining.

**⚠ VÆR OPPMERKSOM** Bruk alltid vernebriller når du bruker trykkluft.

Rengjør tennpluggene og sylindrehodene med trykkluft hvis det er mulig.

Skrut tennpluggene helt ut, og ta dem ut.

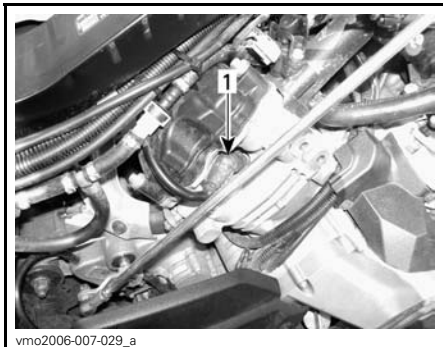

vmo2006-007-029\_a

**HØYRE SIDE – BAKRE SYLINDER**

1. Tennplugg

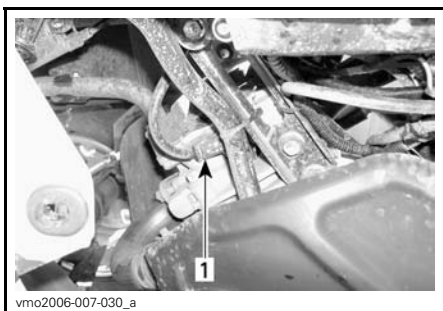

vmo2006-007-030\_a

**VENSTRE SIDE – FREMRE SYLINDER**

1. Tennplugg

**Sette inn tennplugg**

Før du setter inn tennpluggen må du kontrollere at kontaktflaten på sylindrehodene og tennpluggene er fri for smuss.

Bruk et følerblad til å kontrollere tennpluggåpningen.

<b>ÅPNING TENNPLUGG</b>
0,6 mm - 0,7 mm

Påfør et kobberbasert glidesmøremiddel på gjengene på tennpluggen for å hindre fastbrenning.

Skru inn tennpluggene i sylindrehodene for hånd, og trekk til med en momentnøkkel og en passende kopp.

<b>TILTREKKINGSMOMENT FOR TENNPLUGG</b>
20 N•m ± 2,4 N•m

**11) Batteri**

**⚠ VÆR OPPMERKSOM** Lad aldri et batteri mens det er montert i AT-Ven.

Disse modellene er utstyrt med et VR-LA-batteri (ventilregulerte bly-syre-batterier). Dette er et vedlikeholdsfritt batteri, og det er ikke nødvendig å etterfylle vann for å justere elektrolyttetthet.

**OBS!** Den forseglede toppen på batteriet må ikke tas av.

**Ta ut batteri**

Koble fra SVART (-) kabel først og deretter RØD (+) kabel.

**OBS!** Koble alltid fra SVART (-) batterikabel først.

Ta av festeskrueene og batteriholderen, og trekk batteriet ut av rammen.

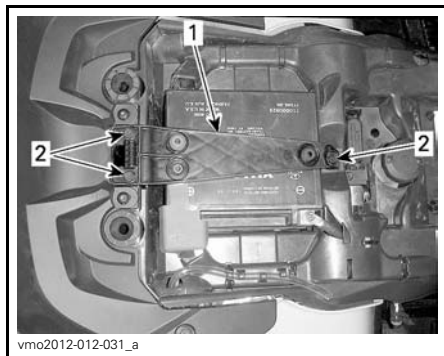

vmo2012-012-031\_a

1. Batteriholder
2. Festeskruer

**Rengjøre batteriet**

Rengjør batteriet, batterihuset og batteripolene med en løsning av bakepulver og vann.

Fjern eventuell korrosjon fra batterikabelklemmene og batteripolene med en stålbørste.

## Sette på plass batteriet

Monteringen av batteriet skjer i omvendt rekkefølge av fjerningsprosedyren.

**OBS!** Koble alltid til RØD (+) batterikabel først.

## 12) Sikringer

**⚠ VÆR OPPMERKSOM** Sett alltid tenningsbryteren til OFF (av) før du bytter en ødelagt sikring.

### Kontrollere sikringer

Kontroller om glødetråden har smeltet. Hvis glødetråden har smeltet, skifter du ut den skadede sikringen. Se tabellen *PLASSERING AV SIKRINGER* for å finne riktig størrelse.

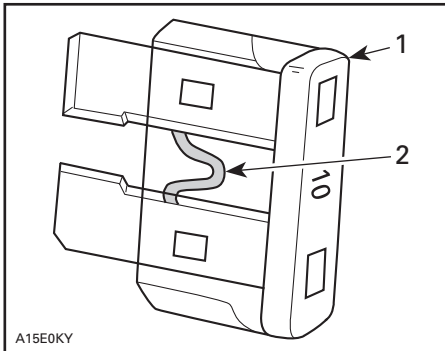

#### TYPEBILDE

1. Sikring
2. Kontroller om den er smeltet

**OBS!** Ikke bruk en sikring med høyere ampereverdi da det kan føre til alvorlig skade.

### Plassering av sikringsboks foran

Trekk oppover og frem for å ta av målerstøtten.



1. Målerstøtte



1. Sikringsboks foran
2. Deksel på sikringsboks foran

**OBS!** Sikringenes plassering finner du på innsiden av dekslet på sikringsboksen.

**OBS!** Ikke plasser gjenstander i serviceroommet foran.

### Beskrivelse av sikringsboks foran

SIKRINGSBOKS FORAN		
NR.	BESKRIVELSE	STYRKE
R1	Vifterele	-
R2	Hovedrele	-
R3	Tilbehørsrele	-
R4	Lysrele	-
R5	Drivstoffpumperele	-
R8	Bremserrele	-
F4	Måler (speedometer)	10 A
F5	Injektorer/tenning	5 A

SIKRINGSBOKS FORAN		
NR.	BESKRIVELSE	STYRKE
F6	ECM	5 A
F7	Vinsj, fire-/sekshjuls drift	5 A
F8	Nøkkelbryter, startersolenoid	5 A
F9	Kjølevifte	25 A
F10	Euro-kontroll (CE-modeller)	5 A
F11	Lys	30 A
F12	Likestrømuttak	15 A
F14	Tilbehør 2	15 A
F15	Drivstoffpumpe	5 A

### Plassering av sikringsholder bak

Sikringsholderen bak er plassert under setet nær batteriet.



1. Lokk for sikringsholder bak

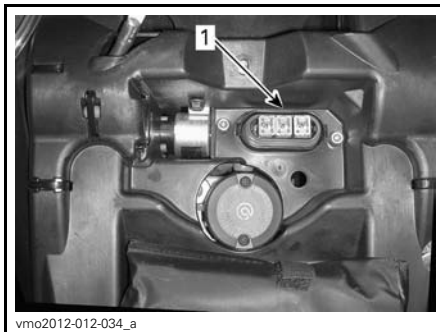

1. Sikringsholder bak

### Identifikasjon for sikringsholder bak

SIKRINGSHOLDER BAK		
NR.	BESKRIVELSE	STYRKE
F1	Hovedsikring	30 A
F2	Vifte/tilbehør	40 A
F3	Dynamisk servostyring (DPS)	40 A

## 13) Lys

Kontroller alltid at lyspærene fungerer etter at de er byttet.

### Bytte lyspærer i frontlys og blinklys foran

**OBS!** Berør aldri glasset på en halogenpære med fingrene. Det reduserer levetiden. Hvis du har berørt glasset, rengjør du det med isopropylalkohol, som ikke etterlater noen hinne på pæren.

Ta ut kontakten fra lyspæren.

Drei lyspæren mot klokken for å frigjøre den fra lampeinnfatningen.



vmo2012-012-059\_a

#### NÆRLYS



vmo2012-012-060\_b

#### FJERNLYS

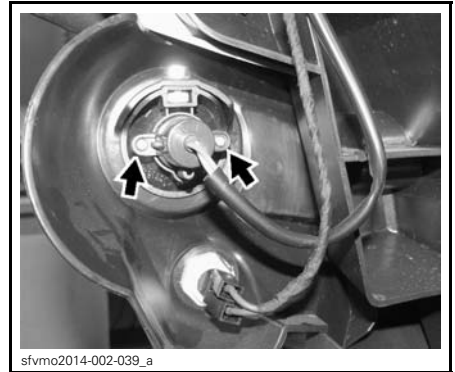

sfvmo2014-002-039\_a

### SKRU UT FESTESKRUENE FOR LYSPÆREN I BLINKLYS FORAN

Drei lyspæren i blinklys foran mot klokken for å frigjøre den fra innfatningen.

Ta ut lyspæren.

Monter delene skikkelig i motsatt rekkefølge som de ble tatt av.

Kontroller at frontlys og blinklys fungerer som de skal.

### Justering av frontlysene

Drei justeringsknottene for å justere frontlysenes høyde etter behov.

**OBS!:** Juster frontlysene jevnt.

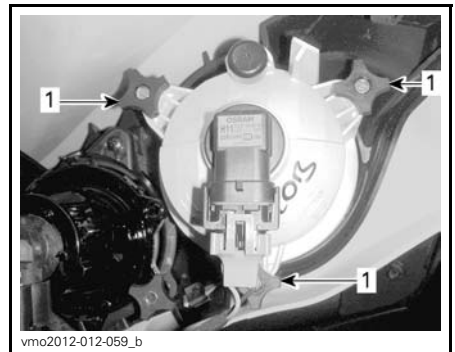

vmo2012-012-059\_b

### JUSTERING AV NÆRLYS

1. Justeringsknott

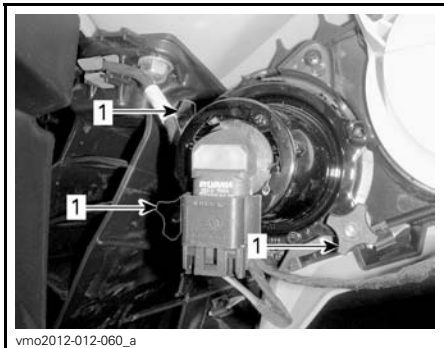

vmo2012-012-060\_a

### JUSTERING AV FJERNLYS

1. Justeringsknott

### Bytte lyspære i baklys og blinklys bak

Skru ut skruene som fester baklysinnfatningen.



sfvmr2014-010-048

### TYPEBILDE

1. Skruer som fester baklysinnfatning

Trekk ut innfatningen.

Ta ut kontakten fra lyspæren.

Drei lyspæren mot klokken for å fjerne den fra baklyset.



sfvmo2014-002-038\_a

TYPEBILDE: DREI LYSPÆREN MOT KLOKKEN



sfvmo2014-002-040\_a

SKRU UT FESTESKRUENE FOR LYSPÆREN I BLINKLYS BAK

Drei lyspæren i blinklys bak mot klokken for å frigjøre den fra innfatningen.

Ta ut lampeholderen fra baklyset.

Monteringen skjer i omvendt rekkefølge av fjerningsprosedyren.

Kontroller at baklys og blinklys bak fungerer som de skal.

## 14) Drivakselmansjett og -beskyttelse

### Kontroll av drivakselmansjett og -beskyttelse

Kontroller visuelt tilstanden til mansjetter og beskyttelse på drivakselen.



Kontroller om beskyttelsen er skadet eller gnisser mot akslene.

Se etter sprekker, rifter eller andre skader på mansjettene.

Reparer eller bytt ut skadede deler hvis det er nødvendig.



vmo2012-015-003\_a

**TYPEBILDE – FORAN PÅ KJØRETØYET**

1. Drivselmansjetter
2. Drivselbeskyttelse

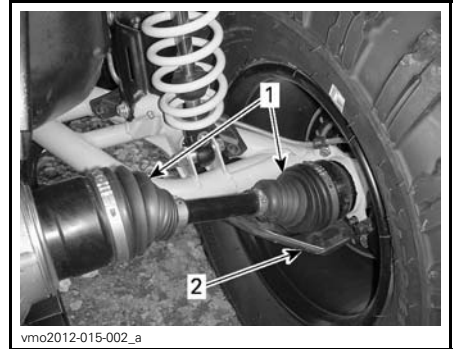

vmo2012-015-002\_a

**TYPEBILDE – BAK PÅ KJØRETØYET**

1. Drivselmansjetter
2. Drivselbeskyttelse

## 15) Hjullager

### Kontrollere hjullagrenes tilstand

Plasser ATVen på et jevnt underlag.

Bruk bremselåsen.

Løft opp og støtt under ATVen.

Sikre ATVen med jekkstativer.

Trykk og dra i hjulenes overkant for å se om det er slark.

Kontakt en autorisert Can-Am-forhandler hvis det er slark.



tmo2011-001-131\_a

**TYPEBILDE**

## 16) Dekk og felger

### Dekktrykk

#### ADVARSEL

Dekkenes lufttrykk har stor innvirkning på ATVens manøvreringsegenskaper og stabilitet. For lavt trykk kan få dekket å slippe ut luft og rotere på felgen. Ved for høyt trykk kan dekket punktere. Følg alltid anbefalt dekktrykk. Bruk ALDRI laver dekktrykk enn minimumstrykket. Det kan få dekket til å løsne fra felgen. Ettersom dekkene er av lavtrykkstype, bør manuell pumpe brukes.

Kontroller dekktrykket når dekkene er kalde, før du bruker ATVen. Dekktrykket varierer med temperatur og høyde over havet. Kontroller trykket på nytt hvis noen av disse forholdene endres.

En trykkmåler følger med i verktøysettet.

Selv om dekkene er utformet for terrengkjøring, kan punktering kan inntraffe. Ta derfor med pumpe og reparasjonssett ved kjøring.

#### DEKKTRYKK

	FORAN	BAK
OPPTIL 234 KG	34,5 kPa	34,5 kPa
FRA 234 KG OPPTIL 460 KG	48,3 kPa	48,3 kPa

### Dekkontroll

Kontroller om det er skader og slitasje på dekkene. Bytt dekk hvis nødvendig. Ikke roter dekkene. Dekkene foran og bak er av ulik størrelse. Dekkene er retningsbestemte og rotasjonsretningen må være riktig for at de skal fungere som de skal.

### Skifte dekk

Må utføres av en autorisert Can-Am-forhandler.

#### ADVARSEL

- Bytt dekkene bare med samme type og størrelse som originaldekkene.
- For dekkmønstre som er retningsbestemt må du passe på at dekkene settes på med riktig rotasjonsretning.
- Dekkene må byttes, av en person med erfaring, i henhold til standarder og verktøy som brukes av dekkleverandører.

Når du leser denne brukerhåndboken, må du huske at:

#### ADVARSEL

Indikerer en potensiell risikosituasjon som, hvis den ikke unngås, kan resultere i alvorlig personskade eller dødsfall.

## Ta av hjul

Plasser ATVen på et jevnt underlag.

Bruk bremselåsen.

Løsne hjulmutrene, og løft deretter opp ATVen.

Sikre ATVen med jekkstativer.

Ta av mutrene, og ta deretter av hjulet.

## Sette på hjul

Ved montering anbefales det å smøre gjengene med glidesmøremiddel.

Hvis dekkene er retningsbestemte, må du passe på å sette dem på i henhold til rotasjonsretningen.

Trekk forsiktig til mutrene i kryssekvens, og trekk til med et sluttmoment.

TILTREKKINGSMOMENT	
Hjulmutter	100 N•m ± 10 N•m

**OBS!** Bruk alltid anbefalte hjulmutrer i henhold til felgtypen. Bruk av andre typer mutrer kan skade felgen og boltene.

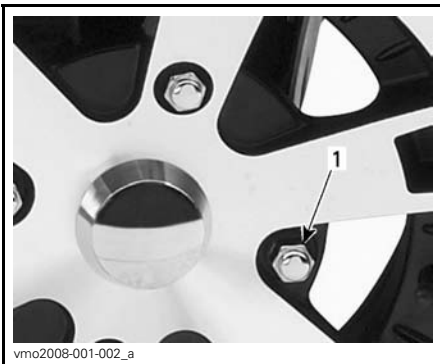

TYPEBILDE – ALUMINIUMSFELG

1. Hjulmutter (type lukket ende)

## 17) Styring

### Inspeksjon av styring

#### Parallellstag

Undersøk om det er sprekker på mansjettene på parallellstagene.

### ! ADVARSEL

Parallellstaget må byttes hvis mansjettene har sprekker.

## 18) Fjæring

### Smøring av fjæring foran

Smør A-armene foran på smøreniplene.

OPPHENGSFETT	
BRP-anbefalt produkt	OPPHENGSFETT (P/N 293 550 033)

### Smøring av fjæring bak

Smør koplings- og leddforinger på stabilisatorstag bak på smøreniplene.

OPPHENGSFETT	
BRP-anbefalt produkt	OPPHENGSFETT (P/N 293 550 033)

### Inspeksjon av fjæring

#### Støtdempere

Kontroller om det er lekkasje eller annen skade på støtdempere.

Kontroller strammingen av fester.

Kontakt en autorisert Can-Am-forhandler hvis det er nødvendig.

#### Kuleledd

Undersøk om det er sprekker på mansjettene på kuleleddene.

### ! ADVARSEL

Kuleleddet må byttes hvis mansjettene har sprekker.

## A-arm foran

Kontroller om A-armene sprukket, bøyd eller har andre skader.

Kontakt en autorisert Can-Am-forhandler hvis det er nødvendig.

## Sidearmer bak

Kontroller om bakakselarmene er skjeve, sprukket eller bøyd.

Kontakt en autorisert Can-Am-forhandler hvis du oppdager noe feil.

## 19) Bremses

### Kontroll av nivå i bremsevæskebeholderen

Plasser ATVen på et jevnt underlag, og kontroller nivået på bremsevæsken i beholderne.

**OBS!:** Lavt nivå kan tyde på lekkasje eller slitte bremseklosser.

### Kontroll av nivå i bremsevæskebeholderen foran

Drei styringen til posisjon rett fremover for å sikre at beholderen er vannrett.

Kontroller bremsevæsknivået. Beholderen er full når væsken når øverste kant av vinduet.

Kontroller beskyttelsen på spaken visuelt.

Se etter sprekker eller andre skader. Skift ut hvis den er skadet.



vmo2012-012-046\_a

TYPEBILDE

### Kontroll av nivå i bremsevæskebeholderen bak

Ta ut setet.

Med ATVen på et jevnt underlag skal væsknivået være mellom MIN- og MAX-merkene på kjølevæskebeholderen



vmo2012-012-035\_a

1. Bremsevæskebeholder for bremses bak

### Fylle på bremsevæske

Rengjør påfyllingslokket.

### **⚠ ADVARSEL**

Rengjør påfyllingslokket før du tar det av.

Ta ut skruene som fester lokket på beholderen.

Ta av lokket på beholderen.

Fyll på væske etter behov ved bruk av en ren trakt. **Ikke fyll på for mye.**

**OBS!** Bremsevæske kan skade plast og lakkerte overflater. Tørk av og rengjør ved eventuelt søl.

Sett på lokket på beholderen, og trekk til skruene.

**OBS!:** Pass på at membranen på påfyllingslokket er dyttet på innsiden før du lukker lokket på bremsevæskebeholderen.

## Anbefalt bremsevæske

Bruk kun bremsevæske som oppfyller kravene i DOT 4-spesifikasjonen.

### **ADVARSEL**

Unngå skader på bremsesystemet ved å ikke bruke andre typer bremsevæske.

## Inspeksjon av bremseser

 **VÆR OPPMERKSOM** Bremsene kan bli meget varme ved lengre bruk av ATVen og føre til forbrenninger. Vent til bremsene avkjøles.

Inspeksjon, vedlikehold og reparasjon av bremseser må utføres av en autorisert Can-Am-forhandler.

Følgende bør du imidlertid kontrollere mellom besøkene hos forhandler:

- Bremsevæsknivået
- Om bremsesystemet har væskelekkasje
- Om bremsene er rene.

### **ADVARSEL**

Bytte av bremsevæske eller eventuelt vedlikehold og reparasjon av bremsesystemet må utføres av en autorisert Can-Am-forhandler.

# IV STELL AV ATVEN

## 1) Etterkjøring

Hvis ATVen brukes i saltvannsmiljø (på stranden eller utsetting og opptaking av båter og så videre) må den spyles med ferskvann for å beskytte den og dens komponenter. Smøring av metalleder anbefales strekt. Bruk XPS SMØREFETT (P/N 293 600 016) eller tilsvarende. Dette må utføres etter hver gang ATVen har vært brukt.

Når ATVen brukes i terreng med mye søle eller leire, anbefales skylling av for å beskytte den og dens komponenter og for å holde lyktene rene.

## 2) Rengjøring og beskyttelse

**OBS!** Bruk aldri høytrykksspyler til å vaske ATVen. BRUK ALLTID LAVT TRYKK (for eksempel en hageslange).

Vær spesielt oppmerksom på steder der smuss og partikler kan samle seg opp og føre til slitasje, være til hinder eller fremme korrosjon.

Vask ATVen med vann tilsatt litt såpe.

**OBS!** Rengjør aldri karosserideler av polypropylen med petroleum-basert rengjøringsmidler, da det vil skade overflateglansen.

### Ikke-kompatible rengjøringsmidler

MATERIALTYPE	IKKE-KOMPATIBLE RENGJØRINGSMIDLER
Polypropylen	ALLE PETROLEUMBASERTE RENGJØRINGSMIDLER
	XP-S ATV Finishing Spray (P/N 219 701 704)
	XP-S ATV Cleaning Kit (P/N 219 701 713) (inneholder XP-S ATV Finishing Spray ovenfor)



vbs2012-006-002\_a

IKKE BRUK PÅ POLYPROPYLEN.

Kompatible rengjøringsmidler

MATERIALTYPE	KOMPATIBELT RENGJØRINGSMIDDEL
Polypropylen	Såpevann



vbs2012-006-001

TRYGG FOR POLYPROPYLEN

---

## **V OPPBEVARING OG KLARGJØRING FØR SESONGSTART**

Hvis ATVen ikke skal brukes i løpet av 4 måneder eller mer, må den lagres på riktig måte.

Når du skal bruke ATVen etter lagring, er det nødvendig med en klargjøring.

Kontakt en autorisert Can-Am-forhandler for å klargjøre ATVen for lagring eller for sesongen.





# ***D) TEKNISK INFORMASJON***

# I SPESIFIKASJONER

MODELL		1000
<b>MOTOR</b>		
Motortype		ROTAX® 1010 4-takts, enkel overliggende kamaksel (SOHC), væskekjølt
Antall sylindere		2
Antall ventiler		4 ventiler/sylinder (mekaniske justering)
Sylinderdiameter		91 mm
Slaglengde		75 mm
Slagvolum		976 cm <sup>3</sup>
Eksossystem		Gnistfanger godkjent av USDA Forest Service
Motorluftfilter		Syntetisk papirfilter med skum
<b>SMØRESYSTEM</b>		
Type		Oljebunnpaane. Utskiftbart oljefilter
Oljefilter		Utskiftbar innsats
Motorolje	Kapasitet	2,0L
	Anbefalt	Bruk XPS DELSYNTEISK OLJE FOR 4-TAKTS MOTORER (SOMMER) (P/N 619 590 109) i sommersesongen. Bruk XPS SYNTEISK OLJE FOR 4-TAKTS MOTORER (HELÅRS) (P/N 619 590 114) i vintersesongen. Bruk 5W40 motorolje som oppfyller kravene for API-klassifikasjonene SG, SH eller SJ hvis XPS-olje ikke er tilgjengelig
<b>KJØLESYSTEM</b>		
Kjølevæske	Type	Etylglykol/vann-blanding (50 % frostvæske, 50 % vann). Bruk forhåndsblandet kjølevæske som selges av (P/N 619 590 204), eller kjølevæske spesielt beregnet for aluminiumsmotorer.
	Kapasitet	3,5L

MODELL		1000
<b>CVT-GIR</b>		
Type	CVT (Continuously Variable Transmission – kontinuerlig variabel girkasse)	
Innkoblingsturtall	1.650 RPM ± 100 RPM	
<b>GIRBOKS</b>		
Type	To girområder (HI-LO) med PARKERING, fri og revers	
Total girutveksling	Fjernlys	3,705
	Nærlys	7,509
	Revers	7,88
Girboksolje	Kapasitet	450 ml
	Anbefalt	XPS syntetisk girolje (P/N 293 600 140) eller en 75W140 API GL-5
<b>ELEKTRISK SYSTEM</b>		
Effekt magnettenningsgenerator	Med DPS	650 W ved 6.000 RPM
Type tenningsystem	IDI (Inductive Discharge Ignition)	
Tenningsinnstilling	Variabel	
Tennplugg	Antall	2
	Merke og type	NGK DCPR8E
	Gnistgap	0,6 mm til 0,7 mm
Turtallsbegrenserinnstilling	8.000 RPM	
Batteri	Type	Tørrbatteritype
	Spenning	12 V
	Nominell kapasitet	18 A•h
	Levert effekt starter	0,7 kW
Frontlys	Fjernlys	2 x 60 W
	Nærlys	2 x 55 W
Baklys	2 x 5/21 W	
Blinklys	4 x 10 W	
Posisjonslys	2 x 5 W	
Nummerskiltlys	2 x 5 W	
Sikringer	Se <i>SIKRINGER</i> under <i>VEDLIKEHOLD</i>	

MODELL		1000	
<b>DRIVSTOFFSYSTEM</b>			
Drivstofflevering	Type	Elektronisk drivstoffinnsprøyting (EFI)	
Spjeldhus		46 mm	
Drivstoffpumpe	Type	Elektrisk (i drivstofftank)	
Tomgangshastighet		1.250 ± 100 RPM (ikke justerbar)	
Drivstoff	Type	Vanlig blyfri bensin (drivstoff som kan inneholde opptil MAKS. 10 % etanol)	
	Minste oktantal	95 (E10) RON eller høyere	
Kapasitet drivstofftank		20,5 L	
Gjenværende drivstoff når lampen for lite drivstoff begynner å LYSE		± 5 L	
<b>DRIVSYSTEM</b>			
Drivsystemtype		Valgbar fire-/seksjuls drift	
Olje for differensial foran / olje for sluttoverføringen bak	Kapasitet	Foran	500 ml
		Midten	400 ml
		Bak	300 ml
	Type	Foran	XPS SYNTETISK GIROLJE (75W90) (P/N 619 590 097) eller syntetisk olje 75W90 API GL5
		Midten/Bak	XPS SYNTETISK GIROLJE (75W140) (P/N 619 590 182) eller en 75W140 API GL-5 syntetisk girolje
Drivverk foran		Visco-lok QE <sup>+</sup> differensial foran	
Drivforhold foran		3,6:1	
Drivverk bak		Rett konisk drev / sluttoverføring	
Drivforhold bak		3,6:1	
Fett for CV-aksel		CV-FETT (P/N 293 550 019)	
Fett for mellomaksel		FETT FOR MELLOMAKSEL (P/N 293 550 063)	
<b>STYRING</b>			
Svingradius		4.300 mm	
Totalt toe (ATV på bakken)		0,1° til 0,5° toe-out (spredning)	
Cambervinkel (ATV på bakken)		0°	

MODELL		1000
<b>OPPHENG FORAN</b>		
Fjæringstype		Dobbel A-arm
Dempingsutslag		226 mm
Støtdemper	Antall	2
		Olje
Justeringstype for forhåndsbelastning		Kam med 5 posisjoner
<b>FJÆRING I MIDTEN OG BAK</b>		
Fjæringstype	Midten	TTI (Torsional Trailing arm Independent – eliminerer skrubbe og hjulhelling)
	Bak	TTI (Torsional Trailing arm Independent – eliminerer skrubbe og hjulhelling)
Dempingsutslag		236 mm
Støtdemper	Antall	4
		Olje
Justering av forhåndsbelastning		Kam med 5 posisjoner
<b>BREMSER</b>		
Brems foran	Type	Doble 214 mm ventilerte (cross-drilled) skivebremses med hydrauliske bremseklaver med to stempler
Brems bak	Type	Doble 214 mm ventilerte (cross-drilled) skivebremses med hydrauliske bremseklaver med to stempler
Bremsevæske	Kapasitet	260 ml
	Type	DOT 4
Klave		Flytende tvillingstempler (2 x 26 mm)
Materiale bremseklosser		Organisk
Minste tykkelse bremseklosser		1 mm
Minste tykkelse bremsestiver		4,0 mm
Maksimalt kast på skiver		0,2 mm

MODELL			1000
<b>DEKK</b>			
Trykk	Foran	OPPTIL 234 kg	34,5 kPa
		FRA 234 kg TIL 460 kg	48,3 kPa
	Bak	OPPTIL 234 kg	34,5 kPa
		FRA 234 kg TIL 460 kg	48,3 kPa
Minimum dekkmønsterdybde			3 mm
Dekkstørrelse		Foran	660 x 203 x 305 mm
		Bak	660 x 254 x 305 mm
Akselnr.	Dekk (dimensjoner)	Teknisk tillatt maksimalvekt per aksel	Teknisk tillatt maksimalvekt per dekk
1	AT26x8-12	440 kg	220 kg
2	AT26x10-12	520 kg	260 kg
<b>FELGER</b>			
Type			Støpt aluminium
Felgstørrelse		Foran	305 x 152 mm
		Bak	305 x 191 mm
Tiltrekingsmoment hjulmutrer			100 N•m ± 10 N•m
Vibrasjonsnivå SETE er målt i henhold til direktiv 78/764/EØF			
Lett fører $a_{ws}$			0,67
Tung fører $a_{ws}$			0,58

MODELL			1000
<b>MÅL</b>			
Total lengde			312 cm
Total bredde			121 cm
Total høyde			125 cm
Hjulavstand			208 cm
Sporvidde	Foran		96,5 cm
	Bak		91,4 cm
Bakkeklaring			280 mm
<b>LASTEKAPASITET OG VEKT</b>			
Totalvekt			993 kg
Vektfordeling per aksel	Foran/mid-ten/bak (%)		23/37/40
Stativ foran			45 kg
Stativ bak			318 kg med minst 45 kg på oppbevaringsboks bak
Trekkapasitet	Tilhenger uten brems		750 kg
	Tilhenger med brems		750 kg
Belastning på tilhengerfeste	Tilhenger uten brems		75 kg
	Tilhenger med brems		75 kg
<b>DEKLARASJON FOR STØY OG VIBRASJON</b>			
Utvendig lydnivå:	I henhold til tillegg VI i direktiv 2009/63/EF1	I ro:	85 dB(A)
		Under bevegelse:	84 dB(A)
Føreroppfattet lydnivå:	I henhold til direktiv 2009/76/EF		90 dB(A)





## ***E) FEILSØKING***

---

# RETNINGSLINJER FOR FEILSØKING

---

## MOTOREN DREIES IKKE RUNDT

1. Tenningsbryteren er satt til OFF (av).
  - Sett bryteren til ON (på).
2. Nødstoppbryter for motor.
  - Kontroller at nødstoppbryteren for motoren står på ON (på).
3. Giret står ikke i PARKERING eller NØYTRAL.
  - Sett giret i PARKERING eller NØYTRAL, eller trykk inn bremsehåndtaket.
4. En sikring har gått.
  - Undersøk tilstanden til hovedsikringen.
5. Svakt batteri eller løse tilkoblinger.
  - Kontroller sikringen for ladesystemet.
  - Kontroller tilkoblinger og kontakter.
  - Få kontrollert batteriet.
  - Kontakt en autorisert Can-Am-forhandler.
6. Feil tenningsnøkkel. Displayet på flerfunksjonsmåleren viser UGYL NØK.
  - Bruk den riktige nøkkelen for denne ATVen.

---

## MOTOREN DREIES RUNDT, MEN STARTER IKKE

1. Rå motor (tennplugg som tas ut, er våt).
  - (Rå modus) Hvis motoren ikke starter og er rå på grunn av for mye bensin, kan denne spesialmodusen aktiveres for å hindre innsprøyting av bensin og hindre tenning når motoren dreies rundt. Bruk denne fremgangsmåten:
    - Sett nøkkelen i tenningsbryteren, og drei den til ON (på).
    - Plasser girspaken i parkeringsposisjon.
    - Trykk helt inn og HOLD gasshåndtaket.
    - Trykk på motorstartknappen.Motoren skal dreies rundt i 20 sekunder. Slipp motorstartknappen. Slipp gasshåndtaket, og start motoren på nytt.

**Hvis dette ikke hjelper:**

  - Rengjør området rundt tennpluggheftene, og ta dem deretter ut.
  - Ta ut tennpluggene (verktøy følger med i verktøysettet).
  - Drei rundt motoren flere ganger med starteren.
  - Sett om mulig inn nye tennplugg, eller rengjør og tørk av pluggene.
  - Start motoren som forklart ovenfor.

Hvis motoren fortsatt er rå, kan du rådføre deg med en autorisert Can-Am-forhandler.

**MERK:** Kontroller at det ikke er drivstoff i motoroljen, og skift oljen hvis det er det.
2. Ikke noe drivstoff til motoren (tennplugg som tas ut, er tørr).
  - Kontroller drivstoffnivået.
  - Det kan være feil på drivstoffpumpen.
  - Kontakt en autorisert Can-Am-forhandler.

---

**MOTOREN DREIES RUNDT, MEN STARTER IKKE (forts.)**

---

**3. Tennplugg/tenning (ingen gnist).**

- Undersøk tilstanden til hovedsikringen.
- Ta ut tennpluggen, og koble på tennspolen igjen.
- Kontroller at tenningsbryteren og/eller nødstoppbryteren for motoren er stilt på ON (på).
- Start motoren med tennpluggen i kontakt med motoren, men hold den unna tennplugghullet. Hvis det ikke vises noen gnist, skifter du tennpluggen.
- Hvis problemet vedvarer, kontakter du en autorisert Can-Am-forhandler.

**4. Indikatorlampen MOTORFEIL på flerfunksjonsmåleren lyser, og displayet viser MOTORFEIL.**

- Kontakt en autorisert Can-Am-forhandler.

**5. Motoren er i en beskyttet modus (nødmodus).**

- Indikatorlampen MOTORFEIL på flerfunksjonsmåleren lyser, og displayet viser MOTORFEIL. Kontakt en autorisert Can-Am-forhandler.

---

**MOTOREN MANGLER AKSELERASJON ELLER KRAFT**

---

**1. Smuss eller skade på tennplugg.**

- Se MOTOREN DREIES RUNDT, MEN STARTER IKKE.

**2. For lite drivstoff til motoren.**

- Se MOTOREN DREIES RUNDT, MEN STARTER IKKE.

**3. Motoren overopphetes. (Indikatorlampen MOTORFEIL vil begynne å lyse, og HI TEMP (høy temperatur) vil vises i flerfunksjonsdisplayet.)**

- Se MOTOREN OVEROPPHETES.

**4. Tilstoppet eller skittent luftfilter/luftfilterhus.**

- Kontroller luftfilteret og rengjør ved behov.
- Kontroller om det er avsetninger i filterhusets avtapping.
- Kontroller luftinntaksrørets plassering.

**5. Skitten eller utslitt CVT-enhet.**

- Kontakt en autorisert Can-Am-forhandler.

**6. Motoren er i en beskyttet modus (nødmodus).**

- Se etter meldinger i flerfunksjonsmålerdisplayet.
- Indikatorlampen MOTORFEIL på flerfunksjonsmåleren lyser, og displayet viser MOTORFEIL eller NØDMODUS. Kontakt en autorisert Can-Am-forhandler.

## MOTOREN OVEROPPHETES

---

### 1. Lite kjølevæske i kjølesystem.

- *Kontroller motorens kjølevæske, se MOTORKJØLEVÆSKE under VEDLIKEHOLD.*

### 2. Skitne radiatorribber.

- *Se RADIATOR under VEDLIKEHOLD om rengjøring av radiatorribber.*

### 3. Kjølevifte fungerer ikke.

- *Kontroller sikringen til kjøleviften. Se VEDLIKEHOLD. Hvis sikringen er i orden, må du kontakte en autorisert Can-Am-forhandler.*

## TILBAKETENNING I MOTOR

---

### 1. Lekkasje i eksossystemet.

- *Kontakt en autorisert Can-Am-forhandler.*

### 2. Motoren blir for varm.

- *Se MOTOREN MANGLER AKSELERASJON ELLER KRAFT.*

### 3. Tenningsinnstillingen er feil, eller det er feil i tenningsystemet.

- *Kontakt en autorisert Can-Am-forhandler.*

## MOTOREN FEILTENNER

---

### 1. Skitten/skadet/utslitt tennplugg.

- *Rengjør/kontroller tennplugg og varmeklasse. Skift ut hvis det er nødvendig.*

### 2. Vann i drivstoffet.

- *Tapp av drivstoffsystemet, og fyll på med nytt drivstoff.*

## ATVEN OPPNÅR IKKE FULL HASTIGHET

---

### 1. Motor.

- *Se MOTOREN MANGLER AKSELERASJON ELLER KRAFT.*

### 2. Bremselås.

- *Kontroller at bremselåsen er helt frakoblet.*

### 3. Tilstoppet eller skittent luftfilter/luftfilterhus.

- *Kontroller luftfilteret og rengjør ved behov.*
- *Kontroller om det er avsetninger i filterhusets avtapping.*
- *Kontroller luftinntaksrørets plassering.*

### 4. Skitten eller utslitt CVT-enhet.

- *Kontakt en autorisert Can-Am-forhandler.*

### 5. Motoren er i en beskyttet modus (nødmodus).

- *Se etter meldinger i flerfunksjonsmålerdisplayet.*
- *Indikatorlampen MOTORFEIL på flerfunksjonsmåleren lyser, og displayet viser MOTORFEIL eller NØDMODUS. Kontakt en autorisert Can-Am-forhandler.*

---

## GIRSPAKEN ER VANSKELIG Å FLYTTE

---

1. Girene er i en posisjon som hindrer girspaken fra å fungere.
  - Skyv ATVen frem og tilbake for å flytte girene i overføringen slik at girspaken kan brukes.
2. Skitten eller utslitt CVT-enhet.
  - Kontakt en autorisert Can-Am-forhandler.

---

## TURTALLET ØKER, MEN ATVEN BEVEGER SEG IKKE

---

1. Giret står i PARKERING eller NØYTRAL.
  - Velg R, HI eller LO.
2. Skitten eller utslitt CVT-enhet.
  - Kontakt en autorisert Can-Am-forhandler.
3. Vann i CVT-huset.
  - Kontakt en autorisert Can-Am-forhandler.

## II MELDINGER PÅ FLERFUNKSJONSMÅLEREN

MELDING	KONTROLLAMPE(R) PÅ	BESKRIVELSE
DESS-NØKKELE IKKE GJENKJENT	Kontroller motor	Angir at du har brukt feil tenningsnøkkel. Bruk den riktige nøkkelen for ATVen. Det er også mulig at tenningsnøkkelen har dårlig kontakt. Ta ut og rengjør nøkkelen.
PARKERINGSBREMS	Bremselås	Vises hvis bremsen brukes i mer enn 15 sekunder (mens du kjører).
LAV BATT SPENNING	Kontroller motor	Lav batterispenning. Kontroller batteriets spenning og ladesystemet.
HØY BATT SPENNING	Kontroller motor	Høy batterispenning. Kontroller batteriets spenning og ladesystemet.
LAVT OLJETRYKK <sup>(1)</sup>	Kontroller motor	Lavt oljetrykk. Stopp motoren umiddelbart.
OVEROPPHETING	Kontroller motor	Hvis motoren blir for varm, se <i>OVEROPPHETING AV MOTOR</i> under <i>FEILSØKING</i> .
NØDMODUS	Kontroller motor	Alvorlig skade på motoren som kan endre normal drift av motoren. Indikatorlampen MOTORFEIL vil også blinke. Se under <i>FEILSØKING</i> .
MOTORFEIL	Kontroller motor	Motorfeil. Indikatorlampen MOTORFEIL vil også lyse. Se under <i>FEILSØKING</i> .
VEDLIKEHOLD NØDVENDIG <sup>(2)</sup>	Kontroller motor	Periodisk vedlikehold må utføres. Kontakt en autorisert Can-Am-forhandler.
ECM NOT RECOGNIZED (ECM gjenkjennes ikke)	Kontroller motor	Kommunikasjonsfeil mellom speedometeret og motorkontrollmodulen (ECM). Kontakt en autorisert Can-Am-forhandler.
KONTROLLER DPS	Kontroller motor	Indikerer at DPS (dynamisk servostyring) ikke fungerer. Kontakt en autorisert Can-Am-forhandler.
DPS OVERTORQUE (for høyt dreiemoment)	Ingen	Indikerer at DPS-modulen reduserer hjelpenivået for å beskytte seg selv mot ekstremt dreiemomentnivå.
DPS OVERHEAT (overoppheting DPS)	Ingen	Indikerer at DPS-modulen reduserer hjelpenivået for å beskytte seg selv mot ekstrem temperatur.
TPS-FEIL TRYKK OVERSTYRINGSKNAPP FOR Å BRUKE NØDMODUS	Kontroller motor	Gasspedalstillingsføleren fungerer ikke riktig. Kontakt en autorisert Can-Am-forhandler.

**OBS!** <sup>(1)</sup> Hvis meldingen og lampen for motorkontroll fremdeles vises etter at motoren har startet, må du stoppe motoren. Kontroller motoroljenivået. Fyll på hvis nødvendig. Hvis oljenivået er tilfredsstillende, kontakter du en autorisert Can-Am-forhandler. Ikke bruk ATVen før den er reparert.

<sup>(2)</sup> Meldingen må slettes av en autorisert Can-Am-forhandler.

# ***F) RESERVEDELER***

---

## I KATALOGER

Du finner reservedeler for Can-Am ATV på vårt webområde på [www.epc.brp.com](http://www.epc.brp.com).



## ***G) GARANTI***

---

# **I BRPS INTERNASJONALE BEGRENSEDE GARANTI: 2014 CAN-AM™ ATV T3**

## **1) DEN BEGRENSEDE GARANTIENS OMFANG**

Bombardier Recreational Products Inc. (BRP)\* garanterer at 2014-modeller av Can-Am-ATVer som selges av distributører eller forhandlere som er autorisert til å distribuere Can-Am-ATVer ("Can-Am-distributør/forhandler") utenfor de femti statene i USA, Canada og land som er med i Det europeiske økonomiske samarbeidsområdet ("EØS") (som består av landene som er medlemmer av EU, pluss Norge, Island og Liechtenstein), Tyrkia og stater som er medlemmer av Samveldet av uavhengige stater ("SUS") (som består av Den russiske føderasjon og tidligere medlemsstater i USSR), ikke har material- eller produksjonsfeil i løpet av perioden og under de vilkårene som beskrives nedenfor.

Alle originale Can-Am ATV-deler og -tilbehør montert av en autorisert Can-Am ATV-distributør/forhandler på leveringstidspunktet av 2014 Can-Am-ATVen, dekkes av samme garanti som Can-Am ATVen.

Den begrensede garantien opphører hvis (1) ATVen er eller har vært brukt til kappkjøring eller annen konkurransepreget aktivitet, på et hvilket som helst tidspunkt, også av den tidligere eieren, eller (2) ATVen har blitt endret eller modifisert på en slik måte at det påvirker driften, yteevnen eller holdbarheten på en negativ måte eller slik at tilsiktet bruk er endret.

## **2) ANSVARSBEGRENSNINGER**

I DEN UTSTREKNING DET TILLATES AV LOVEN GJELDER OG GODTAS DENNE UTTRYKKELIGE GARANTIEN I STEDET FOR ALLE ØVRIGE UTTRYKKELIGE ELLER UNDERFORSTÅTTE GARANTIER, INKLUSIVE, OG UTEN BEGRENSNING, ENHVER GARANTI OM SALGBARHET ELLER EGNETHET FOR NOE SPESIELT FORMÅL. I DEN UTSTREKNING DE IKKE KAN FRASKRIVES, ER UNDERFORSTÅTTE GARANTIER BEGRENSET TIL VARIGHETEN AV DEN UTTRYKTE GARANTIEN. DENNE GARANTIEN UTELUKKER DEKNING AV TILFELDIGE SKADER OG FØLGESKADER. ENKELTE JURISDIKSJONER TILLATER IKKE ANSVARSBEGRENSNINGER, BEGRENSINGER ELLER BORTFALL SOM ER ANGITT OVENFOR. DET KAN DERFOR HENDE AT DISSE IKKE GJELDER I DITT TILFELLE. DENNE GARANTIEN GIR DEG SPESIELLE RETTIGHETER, OG DU KAN OGSÅ HA ANDRE RETTIGHETER SOM VARIERER FRA LAND TIL LAND. (SE KLAUSUL 4 NEDENFOR FOR PRODUKTER SOM ER KJØPT I AUSTRALIA).

Verken Can-Am ATV-distributører/forhandlere eller andre personer har fullmakt til å gi noen bekreftelse, representasjon eller garanti når det gjelder produktet utenom det som står i denne begrensede garantien. Hvis det skjer, kan det ikke håndheves mot BRP.

BRP forbeholder seg retten til å endre denne garantien på et hvilket som helst tidspunkt, under den forståelse at slike endringer ikke vil forandre garantivilkårene som gjelder for produktet som ble solgt med denne garantien.

## **3) UNNTAK – SOM IKKE OMFATTES AV GARANTIEN**

Følgende punkter dekkes ikke under noen omstendigheter av denne begrensede garantien:

- Normal slitasje.
- Rutinevedlikehold, innstillinger, justeringer.

- Skade som skyldes forsømmelse av eller mangel på riktig vedlikehold og/eller lagring slik det er beskrevet i brukerhåndboken.
- Skade som er et resultat av at deler er fjernet, feilaktig reparasjon, service, vedlikehold eller endring, eller bruk av deler eller tilbehør som ikke er produsert eller godkjent av BRP, som etter rimelig skjønn enten er inkompatible med produktet eller som påvirker produktets drift, ytteevne eller varighet på en negativ måte, eller som er et resultat av at reparasjoner er utført av en person som ikke er en autorisert Can-Am-distributør/-forhandler.
- Skade som er forårsaket av misbruk, unormal bruk, forsømmelse, konkurransekjøring eller bruk av produktet som ikke er i overensstemmelse med anbefalt bruk beskrevet i brukerhåndboken.
- Skade som er et resultat av ulykke, nedsenking, brann, inntrenging av vann eller snø, tyveri, vandalisme eller force majeure.
- Bruk av drivstoff, oljer eller smøremidler som ikke er beregnet på produktet (se brukerhåndboken).
- Skade fra rust, korrosjon eller slitasje fra vær og vind.
- Tilfeldige skader eller følgeskader eller skader av noe slag, inkludert, men uten begrensning, tauing, lagring, transportutgifter, telefonutgifter, leieutgifter, taxi, uleilighet, forsikringskostnader, betaling av lån, tidstap, inntektstap eller tapt tid på grunn av nedetid på grunn av servicearbeid.

#### **4) GARANTIENS DEKNINGSPERIODE**

Denne begrensede garantien gjelder fra (1) leveringsdato til første detaljforbruker eller fra (2) den dato produktet ble tatt i bruk for første gang, alt etter hvilken dato som kommer først, for en periode på:

SEKS (6) ETTERFØLGENDE MÅNEDER for privat bruk eller kommersiell bruk.

Hvis du må reparere eller bytte ut deler eller få service på denne garantien, vil det ikke forlenge varigheten på denne garantien utover den originale utløpsdatoen.

Vær oppmerksom på at varighet og eventuelle andre modaliteter i garantidekningen er underlagt gjeldende nasjonale eller lokale lover i landet ditt.

#### **FOR PRODUKTER SOM SELGES BARE I AUSTRALIA**

Ikke noe i disse garantivilkårene må bli oppfattet som å ekskludere, begrense eller endre bruk av betingelse, garanti, rettighet eller rettsmiddel tilstått eller implisert under Competition and Consumer Act 2010 (Cth), inkludert Australian Consumer Law eller eventuell annen lov, der det å gjøre dette vil føre til brudd på denne loven eller føre til at noen del av disse vilkårene blir ugyldige. Fordelene du oppnår under denne begrensede garantien, kommer i tillegg til andre rettigheter eller rettsmidler som du har i henhold til australsk lov.

Våre varer leveres med garantier som ikke kan ekskluderes under Australian Consumer Law. Du er berettiget til utskifting eller refusjon for en alvorlig feil og til kompensasjon for eventuelt rimelig forutsigbart annet tap eller skade. Du er også berettiget til å få varene reparert eller utskiftet hvis varene ikke har den nødvendige kvaliteten og feilen ikke er ensbetydende med en alvorlig feil.

## 5) VILKÅR FOR GARANTIDEKNING

Denne garantidekningen er tilgjengelig **bare** når **alle** betingelsene nedenfor er oppfylt:

- 2014 Can-Am-ATVen må være kjøpt som ny og ubrukt av den første eieren fra en Can-Am ATV-distributør/-forhandler som er autorisert til å distribuere Can-Am ATVer i landet der salget ble utført.
- BRPs angitte kontroll før levering må være utført og dokumentert.
- Produktet må være riktig registrert av en autorisert Can-Am ATV-distributør/-forhandler.
- 2014 Can-Am-ATVen må være i kjøpt i landet eller sammenslutningen av land der kjøperen bor.
- Rutinevedlikehold som er beskrevet i brukerhåndboken, må utføres til rett tid for at garantidekningen skal opprettholdes. BRP forbeholder seg retten til å gjøre garantidekningen avhengig av dokumentasjon av riktig vedlikehold.

BRP vil ikke innfri denne begrensede garantien for privat bruk eller kommersiell bruk hvis ett eller flere av vilkårene foran ikke er tilfredsstillt. Slike begrensninger er nødvendige for at BRP skal kunne beskytte sine produsenters sikkerhet, og også sikkerheten til sine forbrukere og offentligheten generelt.

## 6) HVA DU MÅ GJØRE FOR Å FÅ DEKNING UNDER DENNE GARANTIE

Kunden må slutte å bruke ATVen når noe unormalt oppstår. Kunden må varsle en Can-Am ATV-distributør/-forhandler i løpet av to (2) dager etter at en feil opptrer, sørge for nødvendig tilgang til produktet og mulighet til å reparere det. Kunden må også presentere for den autoriserte Can-Am ATV-distributøren/-forhandleren bevis på at produktet er kjøpt og må signere reparasjons-/arbeidsordren før reparasjonen starter for å godkjenne garantireparasjonen. Alle deler som byttes ut på denne begrensede garantien, tilfaller BRP.

Vær oppmerksom på at varslingsfristen er underlagt gjeldende nasjonale eller lokale lover i landet kunden bor i.

## 7) HVA BRP GJØR FOR DEG

I den utstrekning det tillates av loven er BRPs forpliktelser i denne garantien begrenset til, etter deres vurdering, reparasjon av deler som er funnet defekte under normal bruk, vedlikehold og service, eller utskifting av slike deler med nye, originale Can-Am ATV-deler uten å betale for deler og arbeid, hos en autorisert Can-Am ATV-distributør/-forhandler i løpet av dekningsperioden for garantien med vilkårene beskrevet her. BRPs ansvar er begrenset til å utføre nødvendige reparasjoner eller utskifting av deler. Eieren kan ikke kreve at Can-Am ATVen skal tilbakekalles eller at kjøpet skal avlyses hvis han/hun mener at garantien ikke blir overholdt. Du kan ha andre juridiske rettigheter som variere fra land til land.

Hvis det er behov for service utenfor det landet hvor roadsteren ble kjøpt, må eieren betale for tilleggsutgifter ifølge lokal forhold og forskrifter. Disse utgiftene kan blant annet være frakt, forsikring, skatter, lisensavgifter, importtoll og alle andre økonomiske utgifter, inkludert de som regjeringer, stater, territorier og deres respektive organer pålegger.

BRP forbeholder seg retten til å forbedre, omforme og endre produkter fra tid til annen uten å påta seg ansvar for å oppdatere produkter som ble produsert tidligere.

## 8) OVERFØRING

Hvis produktet skifter eier i løpet av garantiens dekningsperiode, skal denne garantien overføres til den nye eieren og være gyldig for den resterende dekningsperioden forutsatt at BRP eller en autorisert Can-Am ATV-distributør/-forhandler mottar et bevis på at den forrige eieren godtar overføringen av eierskap og i tillegg mottar kontaktopplysninger for den nye eieren.

## 9) BRUKERHJELP

1. Hvis det skulle oppstå strid eller krangel i forbindelse med denne begrensede garantien, anbefaler BRP at du forsøker å løse problemet på Can-Am ATV-forhandlernivå. Vi anbefaler at du drøfter saken med servicesjefen eller eieren hos den autoriserte Can-Am ATV-distributøren/-forhandleren.
2. Ved behov for ytterligere assistanse, kontakter du serviceavdelingen hos Can-Am ATV-distributøren/-forhandleren for å forsøke å løse saken.
3. Hvis saken fortsatt er uten løsning, kontakter du BRP ved å skrive til adressen nedenfor.

### **Kunder i land i Midt-Østen og Afrika ber vi kontakte vårt europeiske kontor:**

**BRP EUROPE N.V.**

Customer Assistance Center  
Skaldenstraat 125  
9042 Gent  
Belgium  
Tlf.: + 32 9 218 26 00

### **Kunder i alle andre land ber vi kontakte sin lokale Can-Am ATV-distributør/-forhandler (gå til vårt webområde på [www.brp.com](http://www.brp.com) for å finne kontaktopplysninger) eller kontakte vårt nordamerikanske kontor:**

**BOMBARDIER RECREATIONAL PRODUCTS INC.**

Customer Assistance Center  
75 J.-A. Bombardier Street  
Sherbrooke QC J1L 1W3  
Tlf.: + 1 819 566-3366

\* For området som dekkes av denne begrensede garantien, ytes service på og foretas distribusjon av produktene av Bombardier Recreational Products Inc. eller deres datterselskaper.

© 2013 Bombardier Recreational Products Inc. Alle rettigheter forbeholdt.

™-varemerke for Bombardier Recreational Products Inc. eller datterselskaper.

---

# **II BRP BEGRENSET GARANTI FOR EØS, SAMVELDET AV UAVHENGIGE STATER (SUS) OG TYRKIA: 2014 CAN-AM™ ATV T3**

## **1) DEN BEGRENSEDE GARANTIENS OMFANG**

Bombardier Recreational Products Inc. (BRP)\* garanterer at 2014-modeller av Can-Am ATVer som selges av distributører eller forhandlere som er autorisert til å distribuere Can-Am ATVer ("Can-Am ATV-distributør/forhandler") i Det europeiske økonomiske samarbeidsområdet (som består av landene som er medlemmer av EU, pluss Norge, Island og Liechtenstein) ("EØS"), i stater som er medlemmer av Samveldet av uavhengige stater (inkludert Ukraina og Turkmenistan) ("SUS"), og Tyrkia ikke har material- eller produksjonsfeil i løpet av perioden og under de vilkårene som beskrives nedenfor.

Alle originale Can-Am ATV-deler og -tilbehør monterert av en autorisert Can-Am ATV-distributør/forhandler på leveringstidspunktet av 2014 Can-Am-ATVen, dekkes av samme garanti som ATVen.

Den begrensede garantien opphører hvis (1) ATVen er eller har vært brukt til kappkjøring eller annen konkurransepreget aktivitet, på et hvilket som helst tidspunkt, også av den tidligere eieren, eller (2) ATVen har blitt endret eller modifisert på en slik måte at det påvirker driften, ytteevnen eller holdbarheten på en negativ måte eller slik at tilsiktet bruk er endret.

## **2) ANSVARSBEGRENSNINGER**

I DEN UTSTREKNING DET TILLATES AV LOVEN GJELDER OG GODTAS DENNE UTTRYKKELIGE GARANTIEN I STEDET FOR ALLE ØVRIGE UTTRYKKELIGE ELLER UNDERFORSTÅTTE GARANTIER, INKLUSIVE, OG UTEN BEGRENSNING, ENHVER GARANTI OM SALGBARHET ELLER EGNETHET FOR NOE SPESIELT FORMÅL. I DEN UTSTREKNING DE IKKE KAN FRASKRIVES, ER UNDERFORSTÅTTE GARANTIER BEGRENSET TIL VARIGHETEN AV DEN UTTRYKTE GARANTIEN. DENNE GARANTIEN UTELUKKER DEKNING AV TILFELDIGE SKADER OG FØLGESKADER. ENKELTE JURISDIKSJONER TILLATER IKKE ANSVARSBEGRENSNINGER, BEGRENSINGER ELLER BORTFALL SOM ER ANGITT OVENFOR. DET KAN DERFOR HENDE AT DISSE IKKE GJELDER I DITT TILFELLE. DENNE GARANTIEN GIR DEG SPESIELLE RETTIGHETER, OG DU KAN OGSÅ HA ANDRE RETTIGHETER SOM VARIERER FRA LAND TIL LAND.

Verken Can-Am ATV-distributører/forhandlere eller andre personer har fullmakt til å gi noen bekreftelse, representasjon eller garanti når det gjelder produktet utenom det som står i denne begrensede garantien. Hvis det skjer, kan det ikke håndheves mot BRP.

BRP forbeholder seg retten til å endre denne garantien på et hvilket som helst tidspunkt, under den forståelse at slike endringer ikke vil forandre garantivilkårene som gjelder for produktet som ble solgt med denne garantien.

## **3) UNNTAK – SOM IKKE OMFATTES AV GARANTIEN**

Følgende punkter dekkes ikke under noen omstendigheter av denne begrensede garantien:

- Normal slitasje.
- Rutinevedlikehold, innstillinger, justeringer.

- Skade som skyldes forsømmelse av eller mangel på riktig vedlikehold og/eller lagring slik det er beskrevet i brukerhåndboken.
- Skade som er et resultat av at deler er fjernet, feilaktig reparasjon, service, vedlikehold eller endring, eller bruk av deler eller tilbehør som ikke er produsert eller godkjent av BRP, som etter rimelig skjønn enten er inkompatible med produktet eller som påvirker produktets drift, ytteevne eller varighet på en negativ måte, eller som er et resultat av at reparasjoner er utført av en person som ikke er en autorisert Can-Am-distributør/-forhandler.
- Skade som er forårsaket av misbruk, unormal bruk, forsømmelse, konkurransekjøring eller bruk av produktet som ikke er i overensstemmelse med anbefalt bruk beskrevet i brukerhåndboken.
- Skade som er et resultat av ulykke, nedsenking, brann, inntrenging av vann eller snø, tyveri, vandalisme eller force majeure.
- Bruk av drivstoff, oljer eller smøremidler som ikke er beregnet på produktet (se brukerhåndboken).
- Skade fra rust, korrosjon eller slitasje fra vær og vind.
- Tilfeldige skader eller følgeskader eller skader av noe slag, inkludert, men uten begrensning, tauing, transportutgifter, lagring, telefonutgifter, leieutgifter, taxi, uleilighet, forsikringskostnader, betaling av lån, tidstap, inntektstap eller tapt tid på grunn av nedetid på grunn av servicearbeid.

#### **4) GARANTIENS DEKNINGSPERIODE**

Denne begrensede garantien gjelder fra (1) leveringsdato til første detaljforbruker eller fra (2) den dato produktet ble tatt i bruk for første gang, alt etter hvilken dato som kommer først, for en periode på:

A) TJUEFIRE (24) ETTERFØLGENDE MÅNEDER for privat bruk.

B) SEKS (6) ETTERFØLGENDE MÅNEDER for kommersielt bruk eller utleie.

C) TJUEFIRE (24) ETTER FØL GENDE MÅNEDE Reller 10000 km i komersiell/yrkesbruk, beroende av hva som inntreffer først. Dette gjelder kun produkter solgt i Norge, Sverige eller Finland.

D) TOLV (12) ETTERFØLGENDEMÅNEDER i komersiell/yrkesbruk. Dette gjelder kun produkter solgt i Estland.

Produktet brukes kommersielt når det brukes i forbindelse med arbeid eller beskjeftigelse som skaper inntekt i løpet av en hvilken som helst garantiperiode. Produktet brukes også kommersielt når, på noe tidspunkt i løpet av garantiperioden, den har et registreringsnummer for kommersiell bruk.

Hvis du må reparere eller bytte ut deler eller få service på denne garantien, vil det ikke forlenge varigheten på denne garantien utover den originale utløpsdatoen.

Vær oppmerksom på at varighet og eventuelle andre modaliteter i garantidekningen er underlagt gjeldende nasjonale eller lokale lover i landet ditt.

## 5) VILKÅR FOR GARANTIDEKNING

Denne garantidekningen er tilgjengelig **bare** når **alle** betingelsene nedenfor er oppfylt:

- 2014 Can-Am-ATVen må være kjøpt som ny og ubrukt av den første eieren fra en Can-Am ATV-distributør/-forhandler som er autorisert til å distribuere Can-Am ATVer i landet der salget ble utført.
- BRPs angitte kontroll før levering må være utført og dokumentert.
- Produktet må være riktig registrert av en autorisert Can-Am ATV-distributør/-forhandler.
- 2014 Can-Am-ATVen må være kjøpt innen EØS av en innbygger fra EØS, I Samveldet av uavhengige stater (SUS) for innbyggere i land som dette området består av, og i Tyrkia for innbyggere i Tyrkia.
- Rutinevedlikehold som er beskrevet i brukerhåndboken, må utføres til rett tid for at garantidekningen skal opprettholdes. BRP forbeholder seg retten til å gjøre garantidekningen avhengig av dokumentasjon av riktig vedlikehold.

BRP vil ikke innfri denne begrensede garantien for privat bruk eller kommersiell bruk hvis ett eller flere av vilkårene foran ikke er tilfredsstillt. Slike begrensninger er nødvendige for at BRP skal kunne beskytte sine produsers sikkerhet, og også sikkerheten til sine forbrukere og offentligheten generelt.

## 6) HVA DU MÅ GJØRE FOR Å FÅ DEKNING UNDER DENNE GARANTIE

Kunden må slutte å bruke ATVen når noe unormalt oppstår. Kunden må varsle en Can-Am ATV-distributør/-forhandler i løpet av to (2) måneder etter at en feil opptrer, sørge for nødvendig tilgang til produktet og mulighet til å reparere det. Kunden må også presentere for den autoriserte Can-Am ATV-distributøren/-forhandleren bevis på at produktet er kjøpt og må signere reparasjons-/arbeidsordren før reparasjonen starter for å godkjenne garantireparasjonen. Alle deler som byttes ut på denne begrensede garantien, tilfaller BRP.

Vær oppmerksom på at varslingsfristen er underlagt gjeldende nasjonale eller lokale lover i landet kunden bor i.

## 7) HVA BRP GJØR FOR DEG

I den utstrekning det tillates av loven er BRPs forpliktelser i denne garantien begrenset til, etter deres vurdering, reparasjon av deler som er funnet defekte under normal bruk, vedlikehold og service, eller utskifting av slike deler med nye, originale Can-Am ATV-deler uten å betale for deler og arbeid, hos en autorisert Can-Am ATV-distributør/-forhandler i løpet av dekningsperioden for garantien med vilkårene beskrevet her. BRPs ansvar er begrenset til å utføre nødvendige reparasjoner eller utskifting av deler. Eieren kan ikke kreve at Can-Am ATVen skal tilbakekalles eller at kjøpet skal avlyses hvis han/hun mener at garantien ikke blir overholdt. Du kan ha andre juridiske rettigheter som variere fra land til land.

Hvis det er behov for service utenfor EØS, SUS eller Tyrkia, må eieren betale for tilleggsutgifter ifølge lokal forhold og forskrifter. Disse utgiftene kan blant annet være frakt, forsikring, skatter, lisensavgifter, importtoll og alle andre økonomiske utgifter, inkludert de som regjeringer, stater, territorier og deres respektive organer pålegger.



BRP forbeholder seg retten til å forbedre, omforme og endre produkter fra tid til annen uten å påta seg ansvar for å oppdatere produkter som ble produsert tidligere.

## **8) OVERFØRING**

Hvis produktet skifter eier i løpet av garantiens dekningsperiode, skal denne garantien overføres til den nye eieren og være gyldig for den resterende dekningsperioden forutsatt at BRP eller en autorisert Can-Am ATV-distributør/-forhandler mottar et bevis på at den forrige eieren godtar overføringen av eierskap og i tillegg mottar kontaktopplysninger for den nye eieren.

## **9) BRUKERHJELP**

1. Hvis det skulle oppstå strid eller krangel i forbindelse med denne begrensede garantien, anbefaler BRP at du forsøker å løse problemet med Can-Am ATV-forhandleren/-distributør. Vi anbefaler at du drøfter saken med servicesjefen eller eieren hos den autoriserte Can-Am ATV-distributøren/-forhandleren.
2. Ved behov for ytterligere assistanse, kontakter du serviceavdelingen hos Can-Am ATV-distributøren/-forhandleren for å forsøke å løse saken.
3. Hvis saken fortsatt er uten løsning, kontakter du BRP på adressen nedenfor:

**Kunder i land i EØS, SUS eller Tyrkia, unntatt skandinaviske land, ber vi kontakte vårt europeiske kontor:**

**BRP EUROPE N.V.**

Customer Assistance Center

Skaldenstraat 125

9042 Gent

Belgium

Tlf.: + 32 9 218 26 00

**Kunder i land i Skandinavia ber vi kontakte vårt kontor i Finland:**

**BRP FINLAND OY**

Service Department

Isoaavantie 7

FIN-96320 Rovaniemi

Finland

Tlf.: + 358 16 3208 111

Du kan finne Can-Am-distributørens-/forhandlerens kontaktopplysninger på [www.brp.com](http://www.brp.com).

\* I EØS ytes service på og foretas distribusjon av produktene av BRP European Distribution S.A. og andre tilknyttede selskaper eller datterselskaper av BRP.

© 2013 Bombardier Recreational Products Inc. Alle rettigheter forbeholdt.

™-varemerke for Bombardier Recreational Products Inc. eller datterselskaper.

# ***H) KUNDE- INFORMASJON***

---

# I PERSONVERN-INFORMASJON

BRP vil med dette informere deg om at opplysninger om deg vil bli brukt til sikkerhets- og garantirelaterte formål. I tillegg kan BRP og BRPs datterselskaper bruke kundelisten til å distribuere markedsførings- og reklameinformasjon om BRP og relaterte produkter.

Hvis du vil bruke din rett til å slå opp på eller korrigere dataene dine eller til å bli fjernet fra adresselisten for direkte markedsføring, ber vi deg kontakte BRP.

Via e-post: [privacyofficer@brp.com](mailto:privacyofficer@brp.com)

Via post: BRP  
Senior Legal Counsel-Privacy Officer  
726 St-Joseph  
Valcourt QC  
Canada  
J0E 2L0

---

## II ADRESSEENDRING / NY EIER

Hvis adressen din er endret eller du er den nye eieren av ATVen, ber vi deg varsle BRP ved å enten:

- Sende inn et av adresseendringskortene på følgende sider
- Varsle en autorisert Can-Am-forhandler.

Ved endring av eierskap ber vi deg legge ved et bevis på at den forrige eieren godtar overføringen av eierskap.

Denne informasjon er dessuten meget viktig også etter at den begrensede garantien har utløpt, fordi BRP kan kontakte ATV-eieren hvis det blir nødvendig, for eksempel hvis tilbakekalling blir nødvendig av sikkerhetsmessige årsaker. Det er eierens ansvar å varsle BRP.

**STJÅLNE ENHETER:** Hvis ATVen din blir stjålet, bør du varsle BRP eller en autorisert Can-Am-forhandler. Vi vil be deg oppgi navn, adresse, telefonnummer, ATVens identifikasjonsnummer (understellsnummeret) og dato for tyveriet.

### **Skandinaviske land**

**BRP FINLAND OY**  
Service Department  
Isoaavantie 7  
FIN-96320 Rovaniemi

***Denne siden er  
med hensikt tom***







## III VEDLIKEHOLDSREGISTRERING

Send om nødvendig fotokopi av registrert vedlikehold til BRP.

FØR LEVERING	
Serienummer: _____	Signatur/stempel:
Kilometerstand/km: _____	
Timer: _____	
Dato: _____	
Forhandlernummer: _____	
Merknader: _____	
Se bulletinen om tiltak før levering for å finne detaljerte monteringsprosedyrer.	

10-TIMERS SERVICE (INNKJØRINGSKONTROLL)	
Serienummer: _____	Signatur/stempel:
Kilometerstand/km: _____	
Timer: _____	
Dato: _____	
Forhandlernummer: _____	
Merknader: _____	
Vedlikeholdsplanen finner du under Vedlikeholdsinformasjon i denne brukerhåndboken.	

SERVICE	
Serienummer: _____	Signatur/stempel:
Kilometerstand/km: _____	
Timer: _____	
Dato: _____	
Forhandlernummer: _____	
Merknader: _____	
Vedlikeholdsplanen finner du under Vedlikeholdsinformasjon i denne brukerhåndboken.	

SERVICE

Serienummer: \_\_\_\_\_  
 Kilometerstand/km: \_\_\_\_\_  
 Timer: \_\_\_\_\_  
 Dato: \_\_\_\_\_  
 Forhandlernummer: \_\_\_\_\_  
 Merknader: \_\_\_\_\_  
 \_\_\_\_\_

Signatur/stempel:

Vedlikeholdsplanen finner du under Vedlikeholdsinformasjon i denne brukerhåndboken.

SERVICE

Serienummer: \_\_\_\_\_  
 Kilometerstand/km: \_\_\_\_\_  
 Timer: \_\_\_\_\_  
 Dato: \_\_\_\_\_  
 Forhandlernummer: \_\_\_\_\_  
 Merknader: \_\_\_\_\_  
 \_\_\_\_\_

Signatur/stempel:

Vedlikeholdsplanen finner du under Vedlikeholdsinformasjon i denne brukerhåndboken.

SERVICE

Serienummer: \_\_\_\_\_  
 Kilometerstand/km: \_\_\_\_\_  
 Timer: \_\_\_\_\_  
 Dato: \_\_\_\_\_  
 Forhandlernummer: \_\_\_\_\_  
 Merknader: \_\_\_\_\_  
 \_\_\_\_\_

Signatur/stempel:

Vedlikeholdsplanen finner du under Vedlikeholdsinformasjon i denne brukerhåndboken.

SERVICE

Serienummer: \_\_\_\_\_  
 Kilometerstand/km: \_\_\_\_\_  
 Timer: \_\_\_\_\_  
 Dato: \_\_\_\_\_  
 Forhandlernummer: \_\_\_\_\_  
 Merknader: \_\_\_\_\_  
 \_\_\_\_\_

Signatur/stempel:

Vedlikeholdsplanen finner du under Vedlikeholdsinformasjon i denne brukerhåndboken.

SERVICE	
Serienummer: _____ Kilometerstand/km: _____ Timer: _____ Dato: _____ Forhandlernummer: _____ Merknader: _____ _____ _____	Signatur/stempel: _____       
Vedlikeholdsplanen finner du under Vedlikeholdsinformasjon i denne brukerhåndboken.	

SERVICE	
Serienummer: _____ Kilometerstand/km: _____ Timer: _____ Dato: _____ Forhandlernummer: _____ Merknader: _____ _____ _____	Signatur/stempel: _____       
Vedlikeholdsplanen finner du under Vedlikeholdsinformasjon i denne brukerhåndboken.	

SERVICE	
Serienummer: _____ Kilometerstand/km: _____ Timer: _____ Dato: _____ Forhandlernummer: _____ Merknader: _____ _____ _____	Signatur/stempel: _____       
Vedlikeholdsplanen finner du under Vedlikeholdsinformasjon i denne brukerhåndboken.	

SERVICE	
Serienummer: _____ Kilometerstand/km: _____ Timer: _____ Dato: _____ Forhandlernummer: _____ Merknader: _____ _____ _____	Signatur/stempel: _____       
Vedlikeholdsplanen finner du under Vedlikeholdsinformasjon i denne brukerhåndboken.	



Når du leser denne brukerhåndboken, må du huske at:

 **ADVARSEL**

Indikerer en potensiell risikosituasjon som, hvis den ikke unngås, kan resultere i alvorlig personskade eller dødsfall.

## **⚠ ADVARSEL**

**KAN VÆRE FARLIG Å BRUKE DETTE KJØRETØYET.** En kollisjon eller velt kan skje raskt, også under rutinemånøvrer som svinging og kjøring i bakker eller over hindringer, hvis du ikke følger nødvendig forholdsregler.

**ALVORLIGE SKADER ELLER DØDSFALL** kan bli resultatet hvis du ikke følger disse anvisningene:

- **FØR DU BRUKER KJØRETØYET MÅ DU LESE DENNE BRUKERHÅNDBOKEN OG ALLE SIKKERHETSDEKALER PÅ DET.**
- **KJØR ALDRI DETTE KJØRETØYET UTEN NØDVENDIGE INSTRUKSJONER.** Begynnør bør fullføre et sertifisert opplæringskurs.
- **TA ALDRI MED PASSASJERER.** Du øker risikoen for å miste kontroll over kjøretøyet hvis du tar med en passasjer.
- **KJØR ALDRI DETTE KJØRETØYET PÅ FAST DEKKE** annet enn over korte avstander med redusert hastighet for å flytte kjøretøyet fra et terrengområde til et annet.
- **TA ALLTID HENSYN TIL TRAFIKKREGLER** hvis du kjører på vei, også om det bare er en jord- eller grusvei.
- **BRUK ALLTID GODKJENT HJELM,** øyebeskyttelse og beskyttende klær.
- **KJØR ALDRI ATV NÅR DU ER PÅVIRKET AV MEDIKAMENTER ELLER ALKOHOL.** Det fører til redusert reaksjonshastighet og påvirker bedømmelsen.
- **KJØR ALDRI DETTE KJØRETØYET I HØY HASTIGHET.** Du øker risikoen for å miste kontroll over kjøretøyet hvis du kjører i hastigheter som er for høye for terrenget, siktforholdene eller din egen erfaring.
- **FORSØK ALDRI Å STEILE OG KJØRE PÅ TO HJUL, HOPPE ELLER UTFØRE ANDRE STUNT.**

## **BRUKERHÅNDBOK OUTLANDER 6X6 T3**

**2014  
619 900 558**