

can-am



MAVERICK R-SERIEN

INSTRUKTIONS- BOK

Inkluderar säkerhets-, fordons- och underhållsinformation

2024

⚠ VARNING

Läs denna instruktionsbok noggrant. Den innehåller viktig säkerhetsinformation. Rekommenderad minimiålder för förare: 16 år eller äldre med giltigt förarbevis/körkort. Det är olagligt att ta bort eller modifiera delar relaterade till bränsleavdunstningssystemet på detta OHRV-fordon. Överträdare kan bli föremål för civila och/eller straffrättsliga påföljder enligt lagen i Kalifornien och federal lag. Förvara alltid denna instruktionsbok med fordonet.

VARNING

FORDONET KAN VARA FARLIGT ATT ANVÄNDA. En krock eller vältning kan snabbt inträffa om du inte iakttar nödvändig försiktighet, även under rutinmässiga manövrer som vid svängning och körning i backar eller över hinder.

Se för din egen säkerhets skull till att förstå och efterfölja alla varningar i denna instruktionsbok och på dekalerna på ditt fordon. Underlåtenhet att efterfölja dessa varningar kan leda till SVÅRA PERSONSKADOR ELLER DÖDSFALL.

Förvara alltid denna instruktionsbok med fordonet.

VARNING

Underlåtenhet att följa någon av säkerhetsföreskrifterna och anvisningarna i instruktionsboken, SÄKERHETSVIDEON och säkerhetsdekalerna på produkten kan leda till personskador, inklusive skador med dödlig utgång.

VARNING

Detta fordon kan ha högre prestanda än andra fordon som du kan ha kört tidigare. Ta dig tid att bekanta dig med ditt nya fordon.

KALIFORNIENS PROPOSITION 65 VARNING

VARNING

Användning, service och underhåll av ett offroad fordon kan utsätta dig för kemikalier som inkluderar motoravgaser, koloxid, ftalater och bly, som är kända av delstaten Kalifornien för att orsaka cancer och fosterskador eller andra skador på fortplantningssystemet. För att minimera exponering, undvik att andas avgaser, tomgångskör inte motorn om det inte är nödvändigt, serva fordonet på en väl ventilerad plats och använd handskar eller tvätta händerna ofta när du servar ditt fordon. För mer information, gå till

www.p65warnings.ca.gov/products/passenger-vehicle.

TM® Varumärken tillhörande BRP eller dess dotterbolag.

Detta är en ofullständig lista över varumärken som tillhör Bombardier Recreational Products Inc. eller dess dotterföretag.

Varumärken kanske inte är registrerade i alla jurisdiktioner.

Can-Am®

D.E.S.S.™

DPS®

XPS®

ROTAX®

Maverick®

Alla rättigheter förbehålls. Inga delar av denna Instruktionsbok får reproduceras i någon form utan föregående skriftligt tillstånd från Bombardier Recreational Products Inc.

©Bombardier Recreational Products Inc. (BRP) 2023

| | |
|------------|---|
| Deutsch | Dieses Handbuch ist möglicherweise in Ihrer Landessprache verfügbar. Bitte wenden Sie sich an Ihren Händler oder besuchen Sie: www.operatorsguides.brp.com |
| English | This guide may be available in your language. Check with your dealer or go to: www.operatorsguides.brp.com |
| Español | Es posible que este manual esté disponible en su idioma. Consulte a su distribuidor o visite: www.operatorsguides.brp.com |
| Français | Ce guide peut être disponible dans votre langue. Vérifier avec votre concessionnaire ou aller à: www.operatorsguides.brp.com |
| Italiano | Questa guida potrebbe essere disponibile nella propria lingua. Contattare il concessionario o consultare: www.operatorsguides.brp.com |
| 中文 | 本手册可能有您的语种的翻译版本。请向经销商询问，或者登录 www.operatorsguides.brp.com 查询。 |
| 日本語 | このガイドは、言語によって翻訳版が用意されています。ディーラーに問い合わせるか、次のアドレスでご確認ください： www.operatorsguides.brp.com |
| Nederlands | Deze handleiding kan beschikbaar zijn in uw taal. Vraag het aan uw dealer of ga naar: www.operatorsguides.brp.com |
| Norsk | Denne boken kan finnes tilgjengelig på ditt eget språk. Kontakt din forhandler eller gå til: www.operatorsguides.brp.com |
| Português | Este manual pode estar disponível em seu idioma. Fale com sua concessionária ou visite o site: www.operatorsguides.brp.com |
| Русский | Воспользуйтесь руководством на вашем языке. Узнайте о его наличии у дилера или на странице по адресу www.operatorsguides.brp.com |
| Suomi | Käyttöohjekirja voi olla saatavissa omalla kielelläsi. Tarkista jälleenmyyjältä tai käy osoitteessa: www.operatorsguides.brp.com |
| Svenska | Denna bok kan finnas tillgänglig på ditt språk. Kontakta din återförsäljare eller gå till: www.operatorsguides.brp.com |

Aktuella modeller

Maverick R Base

I Kanada distribueras och servas produkter av Bombardier Recreational Products Inc. (BRP).

I USA distribueras och servas produkter av BRP US Inc.

I det Europeiska ekonomiska samarbetsområdet (som består av Europeiska unionens medlemsstater samt Storbritannien, Norge, Island och Liechtenstein), i Oberoende staters samväld (inklusive Ukraina och Turkmenistan) och Turkiet, distribueras och servas produkter av BRP European Distribution S.A. och andra filialer eller dotterbolag till BRP.

För alla övriga länder distribueras och servas produkter av Bombardier Recreational Products Inc. (BRP) eller dess filialer.

INNEHÅLLSFÖRTECKNING

ALLMÄN INFORMATION

| | |
|-------------------------------|-----------|
| FÖRORD | 10 |
| Innan du kör..... | 10 |
| Säkerhetsmeddelanden..... | 10 |
| Om denna Instruktionsbok..... | 11 |
| Respektera miljön..... | 11 |

SÄKERHETSINFORMATION

| | |
|---|-----------|
| INNAN DU KÖR | 16 |
| Förarens ålder och förmåga..... | 16 |
| Droger och alkohol..... | 16 |
| Skyddsutrustning..... | 16 |
| Nödvändig utrustning..... | 18 |
| BEKANTA DIG MED FÖRDONET | 19 |
| Användning i terräng..... | 19 |
| Styrning..... | 19 |
| Bromsning..... | 19 |
| Programmerbar D.E.S.S. nyckel..... | 20 |
| Fordonets döda vinkel..... | 20 |
| Last..... | 22 |
| Dragning av last..... | 23 |
| Tillbehör och modifieringar..... | 24 |
| KÖR SÄKERT | 25 |
| Allmänna råd vid körning..... | 25 |
| Köra i grupp..... | 26 |
| Backa..... | 26 |
| Korsa vägar..... | 26 |
| Körning på vägbeläggning..... | 26 |
| Korsa grunda vattendrag..... | 27 |
| Körning på snö och is..... | 27 |
| Körning på sand..... | 28 |
| Körning på grus, lösa stenar eller andra hala underlag..... | 28 |
| Körning över hinder..... | 28 |
| Förhållanden vid backkörning..... | 28 |
| Undvik kollisioner..... | 31 |
| Undvik rullning och kollision..... | 31 |
| Terrängförhållanden..... | 32 |
| Koloxidförgiftning..... | 33 |
| Bensinbrand och andra risker..... | 34 |
| Brännskador från heta fordonsdelar..... | 34 |
| KÖRÖVNINGAR | 35 |
| Svängövningar..... | 35 |
| U-svängar..... | 35 |
| Bromsövningar..... | 35 |
| Backningsövningar..... | 35 |
| Övning i motornödstopp..... | 36 |

| | |
|--|-----------|
| VIKTIGA DEKALER PÅ PRODUKTEN (KANADA/USA) | 37 |
| Hängetikett..... | 37 |
| Säkerhetsdekaler | 39 |
| Hängetikett om säkerhetsefterlevnad | 53 |
| VIKTLA DEKALER PÅ PRODUKTEN (ALLA LÄNDER UTOM KANADA/USA) | 54 |
| Säkerhetspiktogram..... | 54 |
| KONTROLLISTA FÖRE ANVÄNDNING | 69 |
| Att utföra innan motorn startas (tändningsnyckel AV)..... | 69 |
| Att utföra innan motorn startas (tändningsnyckel PÅ)..... | 70 |
| Att utföra efter motorstart..... | 71 |
| RAPPORTERA SÄKERHETSDEFEKTER | 72 |

FORDONSINFORMATION

| | |
|--|-----------|
| DE VIKTIGASTE REGLAGEN | 74 |
| RATT..... | 74 |
| VÄXLINGSPADDLAR..... | 74 |
| GASPEDAL | 75 |
| BROMSPEDAL | 75 |
| ELEKTRONISKT VÄXELREGLAGE | 75 |
| PARKERING-KNAPP | 76 |
| NEUTRAL-KNAPP | 76 |
| KNAPP FÖR LÅGT HASTIGHETSOMRÅDE | 77 |
| MANUELL MODE-KNAPP | 77 |
| SEKUNDÄRA REGLAGE | 79 |
| RF D.E.S.S.- nyckel och RF D.E.S.S.- kontaktstift..... | 79 |
| MOTORNS START/STOPP-KNAPP..... | 79 |
| STRÅLKASTARENS DIMMERBRYTARE | 80 |
| OVERRIDE-KNAPP..... | 80 |
| KNAPPSATS | 81 |
| UTRUSTNING | 83 |
| TILTRATT..... | 83 |
| PASSAGERARHANDTAG | 83 |
| CENTRALT FÖRVARINGSUTRYMME | 83 |
| HANDSKFACK..... | 84 |
| FELSÖKNINGSVERKTYG..... | 84 |
| MITTBACKSPEGEL | 85 |
| FOTSTÖD | 85 |
| DÖRRAR..... | 85 |
| SÄKERHETSÅLTEN | 86 |
| SÄTEN | 87 |
| TANKLOCK | 88 |
| LASTRÄCKE..... | 89 |
| ÅTERHÄMTNINGSPUNKTER..... | 89 |
| KOPPHÅLLARE | 90 |
| 7.6 TUMS DIGITAL DISPLAY | 91 |
| Flerfunktionsdisplay..... | 91 |
| Indikatorlampor | 92 |
| Inställningar | 93 |

| | |
|---|------------|
| FINJUSTERA FJÄDRINGEN | 95 |
| Motorläge..... | 95 |
| 4-hjulsdriftläget (4WD) | 95 |
| DPS-funktion..... | 96 |
| Riktlinjer för inställning av fjädring | 96 |
| Fjädringens fabriksinställningar..... | 97 |
| Fjädringsjustering..... | 98 |
| BRÄNSLE | 100 |
| BRÄNSLESPECIFIKATIONER..... | 100 |
| PÅFYLLNING AV BRÄNSLE I FORDONET..... | 100 |
| INKÖRNINGSPERIOD | 102 |
| Användning under inkörningsperioden | 102 |
| GRUNDLÄGGANDE PROCEDURER | 103 |
| STARTA MOTORN..... | 103 |
| VÄCKA ELSYSTEMET | 103 |
| ANVÄNDNING AV VÄXELSPAKEN..... | 103 |
| VÄLJA RÄTT OMRÅDE (LÅG ELLER HÖG)..... | 104 |
| STÄNGA AV MOTORN OCH PARKERA FORDONET | 104 |
| SPECIELLA PROCEDURER | 105 |
| PERMANENT NEUTRAL eller MEKANISK NEUTRAL AKTIVERING | 105 |
| LIMP HOME MODE | 106 |
| URLADDAT BATTERI..... | 106 |
| FORDON SOM VÄLT | 107 |
| VATTENDRÄNKT FORDON | 108 |
| TRANSPORT AV FORDONET | 109 |
| Köra upp fordonet på släpvagnsutrustning..... | 110 |
| Dra upp fordonet på trailerutrustning med hjälp av en vinsch..... | 111 |
| Säkra fordonet för transport..... | 111 |
| Lasta av fordonet från släpvagnen | 112 |
| LYFTA OCH STÖDJA FORDONET | 113 |
| Fordonets front..... | 113 |
| Fordonets bakparti..... | 113 |

UNDERHÅLL

| | |
|--|------------|
| UNDERHÅLLSSCHEMA | 116 |
| EPA Regulation - Kanadensiska och USA fordon..... | 116 |
| Riktlinjer för underhåll av luftfilter | 116 |
| Kraftig användning..... | 117 |
| Användning i djup gyttja/vatten | 117 |
| Underhållsschema..... | 118 |
| Dokumentation av underhåll | 126 |
| UNDERHÅLLSPROCEDURER | 132 |
| MOTORN S LUFTFILTER..... | 132 |
| FRONTGRILL | 133 |
| FÖRFILTER FÖR AVDUNSTNINGSLÄPPSYSTEM (i förekommande fall) | 134 |
| MOTOROLJA..... | 134 |
| MOTOROLJEFILTER | 137 |
| FRÄMRE KYLARE | 138 |
| INTERCOOLER OCH BAKRE KYLARE | 139 |

| | |
|--|------------|
| MOTORKYLVÄTSKA..... | 140 |
| AVGASSYSTEM | 142 |
| VÄXELLÅDA | 143 |
| KOPPLA BORT ENHETEN | 148 |
| FRÄMRE DIFFERENTIAL | 149 |
| BAKRE SLUTDREV | 151 |
| BATTERI | 153 |
| SÅKRINGAR | 155 |
| BELYSNING | 157 |
| TÄNDSTIFT | 158 |
| DRIVAXELBÄLGAR | 162 |
| HJULLAGER..... | 162 |
| FÄLGAR OCH DÄCK..... | 162 |
| FJÄDRING..... | 163 |
| BROMSAR..... | 164 |
| SÄKERHETSBÄLTEN | 166 |
| STÖRTBÜR | 166 |
| FORDONSVÅRD..... | 168 |
| Rengöring och skydd av fordonet..... | 168 |
| FÖRVARING OCH FÖRSÅONGSSERVICE..... | 169 |

TEKNISK INFORMATION

| | |
|--|------------|
| FORDONSENTIFIKATION | 172 |
| Fordonsidentifikationsnummer..... | 172 |
| Motorns identifikationsnummer | 172 |
| Växellådans identifieringsnummer | 172 |
| DEKALER OM ÖVERENSSTÄMMELSE | 173 |
| Information om utsläppskontroll | 173 |
| ANSI/ROHVA-dekal..... | 174 |
| NRMM överensstämmelsedekal | 175 |
| Bränsle Etanolhalt | 175 |
| DEKALER MED TEKNISK INFORMATION | 176 |
| Kontrollera oljenivån i motorn..... | 176 |
| Rekommenderat bränsle | 177 |
| Underhåll av luftfilter | 178 |
| RADIOFREKVENT DIGITALKODAT STÖLDSKYDDSSYSTEM (RF D. E. S. S.- NYCKEL) | 179 |
| KONTROLLSYSTEM FÖR UTSLÄPP | 180 |
| REGLER FÖR LJUDDÄMPNINGSSYSTEM(KANADA OCH USA)..... | 181 |
| BULLER- OCH VIBRATIONSVÄRDEN | 182 |
| Modeller som uppfyller maskindirektivet 2006/42/EG..... | 182 |
| KONFORMITETSFÖRKLARING | 183 |
| EU-försäkring om överensstämmelse | 183 |
| Brittisk Försäkring om överensstämmelse | 184 |

| | |
|---|-----|
| EAC FÖRSÄKRAN OM ÖVERENSSTÄMMELSE | 185 |
|---|-----|

SPECIFIKATIONER

| | |
|--------------------------------|-----|
| TEKNISKA SPECIFIKATIONER | 188 |
| MOTOR | 188 |
| FORDON | 191 |

FELSÖKNING

| | |
|-------------------------------------|-----|
| RIKTLINJER FÖR PROBLEMLÖSNING | 200 |
| DIGITALDISPLAYMEDDELANDEN | 203 |

GARANTI

| | |
|--|------------|
| BRP BEGRÄNSAD GARANTI FÖR KANADA OCH USA: 2024 ÅRS CA-N-AM® SSV | 206 |
| 1) Den begränsade garantins omfattning | 206 |
| 2) Ansvarsbegränsning | 206 |
| 3) UNDANTAG – följande omfattas ej av garantin | 206 |
| 4) Garantiperiod | 207 |
| 5) Garantivillkor | 207 |
| 6) Kundens rättigheter och skyldigheter | 208 |
| 7) BRP:s ansvar | 208 |
| 8) Överlåtelse av garanti | 208 |
| 9) Konsumentvägledning | 208 |
| US EPA UTSLÄPPSRELATERAD GARANTI | 210 |
| Period för utsläppsrelaterad garanti | 210 |
| Komponenter som innefattas | 211 |
| Begränsad tillämplighet | 211 |
| GARANTIFÖRKLARING KONTROLL AV AVDUNSTNINGSLÄPP FÖR KALIFORNIEN | 213 |
| Dina rättigheter och skyldigheter i garantin | 214 |
| OHRV Tillverkarens garanti | 214 |
| Ägarens ansvar i enlighet med garantin | 215 |
| BRP BEGRÄNSAD GARANTI – INTERNATIONELLT: 2024 ÅRS CAN-AM® SSV | 216 |
| 1) Den begränsade garantins omfattning | 216 |
| 2) Ansvarsbegränsning | 216 |
| 3) UNDANTAG – följande omfattas ej av garantin | 217 |
| 4) Garantiperiod | 218 |
| 5) Endast för produkter som säljs i Australien | 218 |
| 6) Garantivillkor | 218 |
| 7) Kundens rättigheter och skyldigheter | 219 |
| 8) BRP:s ansvar | 219 |
| 9) Överlåtelse av garanti | 219 |
| 10) Konsumentvägledning | 220 |

BRP:S BEGRÄNSADE GARANTI FÖR DET EUROPEISKA EKONOMISKA SAMARBETSOMRÅDET, OBEROENDE STATERS SAMVÄLDE OCH TURKIET: 2024 ÅRS CAN-AM® SSV 221

- 1) Den begränsade garantins omfattning 221
- 2) Ansvarsbegränsning 221
- 3) UNDANTAG – följande omfattas ej av garantin 222
- 4) Garantiperiod 223
- 5) Endast för produkter som sålts i Frankrike 223
- 6) Garantivillkor 224
- 7) Kundens rättigheter och skyldigheter 224
- 8) BRP:s ansvar 224
- 9) Överlåtelse av garanti 225
- 10) Konsumentvägledning 225

KUNDINFORMATION

INFORMATION OM DATASEKRETESS 228

KONTAKTA OSS 230

- Asien och Stillahavsområdet 230
- Europa, Mellanöstern och Afrika 230
- Latinamerika 230
- Nordamerika 230

ADRESSÄNDRING OCH ÄGARBYTE 231

ALLMÄN INFORMATION

FÖRORD

Gratulerar till köpet av ditt nya Can-Am® Side by side-fordon (SSV). Det omfattas av BRP:s begränsade garanti och ett nätverk av auktoriserade Can-Am Offroad-återförsäljare som är redo att tillhandahålla delarna, tillbehören och servicen du erfordrar.

Återförsäljaren arbetar för kundens tillfredsställelse. Återförsäljaren har utbildat sig för att kunna utföra en första inställning och inspektion av ditt side-by-side-fordon och även utfört slutjusteringar innan du övertog fordonet. Om du behöver mer fullständig serviceinformation, fråga din auktoriserade Can-Am Off-road-återförsäljare.

Vid leveransen informerades du om garantins täckning och undertecknade en checklista före leverans för att säkerställa att ditt nya fordon har förberetts på ett tillfredsställande sätt.

Innan du kör

Läs denna Instruktionsbok innan du använder fordonet för att se hur du kan minska olycksriskerna för dig och människor i närheten.

Läs även alla säkerhetsdekaleringar på ditt fordon och titta på *Säkerhetsvideon* som hittas här:

<https://can-am.brp.com/off-road/safety>

Eller använd följande QR-kod.



Detta fordon är endast avsett för körning i terräng. De är främst avsedda för allmän fritidsanvändning men kan även användas för nyttoändamål.

Om varningarna i denna Instruktionsbok inte åtföljs kan det leda till SVÅRA PERSONSKADOR eller DÖDSFALL.

Säkerhetsmeddelanden

De olika typerna av säkerhetsmeddelanden, hur de ser ut och hur de används i den här boken förklaras nedan:

Symbolen för säkerhetsvarningar  indikerar risk för personskada.

| |
|--|
|  VARNING |
|--|

| |
|--|
| Anger en potentiell risk som kan resultera i svåra personskador eller dödsfall om den inte undviks. |
|--|

⚠ OBS

Anger en risksituation som, om den inte undviks, resulterar i mindre eller svårare personskador.

OBS

Indikerar en instruktion som måste följas för att undvika allvarliga skador på fordonets komponenter eller annan egendom.

Om denna Instruktionsbok

Denna Instruktionsbok har iordningställt för att bekanta ägaren/föraren av det nya fordonet med de olika fordonsreglagen, underhållsanvisningarna och anvisningarna för säker användning. Den är oundgänglig för korrekt användning av produkten.

Förvara denna Instruktionsbok tillsammans med fordonet så att du kan titta i den för t.ex. information om underhåll, vid felsökning och om du behöver instruera andra.

Instruktionsboken finns på flera språk. Vid eventuella olikheter i texten är det den engelska versionen som gäller.

Om du vill se och/eller skriva ut ett extra exemplar av Instruktionsboken kan du besöka följande webbplats:

www.operatorsguides.brp.com

Informationen i detta dokument är korrekt vid utgivningstillfället. BRP har emellertid som policy att kontinuerligt förbättra sina produkter utan att därför åta sig skyldigheten att installera dem på tidigare tillverkade produkter. På grund av sent införda tillverkningsändringar kan vissa skillnader finnas mellan den tillverkade produkten och beskrivningen eller specifikationerna i denna bok. BRP förbehåller sig rätten att när som helst dra in eller ändra specifikationer, utförande, egenskaper, modeller eller utrustning utan att därmed påta sig några skyldigheter.

Denna Instruktionsbok ska medfölja fordonet vid återförsäljning.

Respektera miljön

De riktlinjer som vi understödjer är inte avsedda att förminska glädjen, utan för att skydda den härliga frihet som man bara kan uppleva med ett terrängfordon!

Dessa riktlinjer håller förare och passagerare friska, glada och ger dem möjlighet att visa andra vad de vet om och uppskattar, hos sitt favorittidsfördriv. Så, nästa gång du kör ut i spåren ber vi dig att komma ihåg att du bereder vägen för vår sports framtid. Hjälpt oss att hitta den rätta vägen! Alla vi hos BRP tackar för hjälpen.

Det finns ingenting mer stimulerande än off-road-äventyr. Att ge sig ut på spår genom markerna är en spännande och hälsosam sport. Men efterhand som antalet personer som utnyttjar dessa fritidsområden stiger, stiger även risken för skador på miljön. Missbruk av terrängen, tillgångar och resurser leder

oundvikligen till restriktioner och avstängning av både privata och allmänna markområden.

Det är faktiskt så, att det största hotet för vår sport alltid är i närheten. Detta ger oss ett enda logiskt val. Vi måste alltid åka ansvarsfullt.

De allra flesta respekterar lagen och miljön. Var och en av oss måste föregå med gott exempel för dem som är nya inom sporten, unga som gamla.

Det bör ligga i allas intresse att gå försiktigt fram inom våra fritidsområden. Därför att på sikt måste vi vara försiktiga med miljön, för att skydda sporten.

BRP inser vikten av denna fråga och behovet att terrängförare gör sin del i att bevara områden som gör det möjligt att njuta av vår sport, och BRP uppmanar alla terrängförare att komma ihåg att respekt för miljön inte bara är avgörande för framtiden av vår bransch utan för kommande generationer.

Du är en bra ambassadör för din sport när du följer principerna nedan.

Informera dig. Skaffa kartor, föreskrifter och annan information från Off-road-klubbarna, skogsförvaltningen eller annan offentlig myndighet. Lär dig reglerna och följ dem. Det gäller även hastighetsbegränsningar!

Undvik att köra över unga träd, buskar och gräs och skär inte trä. På plan mark eller områden där spårkörning är populär, är det viktigt att endast köra där det är tillåtet. Kom ihåg att det finns ett samband mellan att skydda miljön och din egen säkerhet.

Respektera vilda djur och ta speciell hänsyn till djur som har ungar eller lider av brist på foder. Stress kan underminera knappa energireserver. Undvik att köra inom områden där bara djur ska uppehålla sig!

Respektera vägsräddningar och trafikskyltar och glöm inte: Den som går försiktigt fram, skräpar inte ner!

Håll dig undan från vildmarker. De är spärrade för alla fordon. Ta reda på var gränserna är.

Be om lov om du vill köra över privat område. Respektera markägarnas rättigheter och andra människors privatliv. Glöm inte att även om den tekniska utvecklingen har minskat bullernivån avsevärt, bör du ändå inte varva upp motorn i områden där man förväntar sig lugn och tystnad.

Off-road-förare vet alltför väl, vilka ansträngningar som gjorts under sportens historia för att få tillgång till områden där det går att köra säkert och ansvarsfullt. Denna ansträngning fortsätter även idag, lika starkt som någonsin.

Att respektera de områden där vi kör, var de än är, är det huvudsakliga sättet att se till framtida glädje för alla.

Ta tillfället i akt att beundra naturen och alla dess underverk, är en upplevelse som omhuldas av terrängförare. Respektera naturen och djurlivet hjälper vår sport att växa!

Slutligen, man behöver inte lämna de stora spåren eller rasa genom en orörd skog, för att visa att man kan köra. Så oavsett om du kör ett högpresterande

BRP off-road-fordon eller något annat märke eller modell, visa att du vet vad du håller på med.

Den här sidan är avsiktligt tom

SÄKERHETSINFORMATION

⚠ VARNING

Om du inte iakttar och följer någon av säkerhetsföreskrifterna eller -anvisningarna i denna Instruktionsbok, kan det leda till personskador, inklusive skador med dödlig utgång.

Förarens ålder och förmåga

Förare måste vara kvalificerade

Föraren måste vara 16 år eller äldre. Respektive stat (eller provins) kan ha ytterligare krav.

Lagstiftning gällande minimiålder och behörighetskrav för minderåriga kan variera från ett land till ett annat. Se till att kontakta din lokala myndighet för information avseende laglig körning med ett off-road-fordon i avsett område.

BRP rekommenderar starkt att du går en förarkurs i säkerhet. En grundkurs erfordras för säker användning av varje off-road-fordon.

Om föraren av detta fordon har funktionshinder som försämrar syn, reaktionstid, bedömning eller användning av kontrollerna, avråder vi från användning.

Säker användning av detta fordon beror på flera omständigheter så som sikt, hastighet, väder, omgivningen, trafik, fordonets skick och förarens tillstånd.

Detta fordon kan ha mycket högre effekt än off-road-fordon du har använt tidigare. Därför rekommenderas inte att nya eller oerfarna förare använder snöskotern.

Varje passagerare ska vara lång nog för att alltid kunna sitta ordentligt: lutad mot ryggstödet med

säkerhetsbältet fastspänt, hålla tag i handtagen, och fötterna stadigt på golvet.

Droger och alkohol

Åk aldrig efter intag av alkohol eller droger.

När man kör det här fordonet krävs det att föraren och passagerarna är nyktra, uppmärksamma och alerta.

Användning av droger eller alkohol, eller en kombination av båda, ger nedsatt reaktionsförmåga, omdöme och synförmåga och försämrar din förmåga att köra säkert.

Skyddsutrustning

Det är viktigt att föraren och passageraren alltid bär lämplig skyddsklädsel och utrustning, inklusive:

- Godkänd hjälm
- Ögonskydd
- Stövlar
- Handskar
- Långärmad skjorta eller jacka
- Långbyxor.

Beroende på förhållandena kan även glasögon med imskydd behövas.

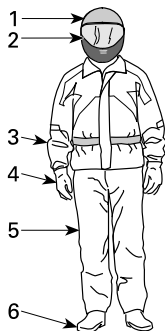

FÖRARUTRUSTNING

1. Godkänd hjälm
2. Skydd för ögon och ansikte
3. Långärmad skjorta eller jacka
4. Handskar
5. Långbyxor
6. Stövlar eller kängor (som når över vristen)

Ta hänsyn till vädret när du väljer klädsel. För maximal komfort och för att undvika frostsador på vintern, klä dig för kallast möjliga väder. Termounderskjorta närmast kroppen ger en god isolering.

Bär aldrig löst sittande klädesplagg som kan fastna i fordonet eller i buskar och grenar.

Hjälm och ögonskydd

Hjälmen skyddar huvudet och hjärnan mot skador. Trots fordonets störtbur och dörrar, kan föremål komma in i hytten och träffa huvudet, eller så kan huvudet träffa störtburen eller föremål utanför fordonet. Inte ens de bästa av hjälmar är någon garanti mot skador, men statistiken visar att användning av hjälm avsevärt minskar risken för hjärnskada. Använd därför alltid hjälm när du kör för att vara på den säkra sidan.

Val av hjälm

Hjälmen ska vara tillverkad så att den uppfyller gällande standard i ditt land eller region och ha god passform.

En hjälm med skydd för ansiktet är ett bättre val eftersom den även skyddar mot stötar och slag framifrån. Den kan även skydda mot skräp, grus, insekter, väder och vind, etc.

En öppen hjälm ger inte samma skydd för ansiktet och hakan. Om du bär en öppen hjälm bör du även använda ett visir och/eller skyddsglasögon. Vanliga glasögon eller solglasögon ger inte tillräckligt skydd för ögonen. De kan spricka eller flyga av och de skyddar inte ögonen mot vind eller flygande föremål.

En strumpliknande mössa, huvudskydd och ansiktsmask bör alltid tas med eller bäras vid vinterkörning.

Använd tonade visir eller ögonskydd endast på dagtid. Använd dem inte när det är mörkt eller i dålig belysning. Använd dem inte ifall de försämrar din förmåga att urskilja färger.

Annan utrustning

Skor

Använd aldrig skodon med öppna tår. Kraftiga stövlar eller kängor som når över vristen med halkfri sula skyddar bättre och gör att du kan hålla foten stadigt mot fotstödet.

Undvik långa skosnören som kan fastna i gas- eller bromspedal.

För vinterkörning rekommenderas stövlar med gummisula och överdel i antingen nylon eller läder, samt uttagbar filtinersula.

Undvik gummistövlar. Gummistövlar riskerar att fasta bakom eller mellan pedaler, vilket försämrar funktionen hos broms- och gaspedal.

Handsakar

Handsakar med hela fingrar skyddar händerna mot vind, sol, hetta, kyla och flygande föremål. Handsakar med rätt passform ger bättre grepp om raten och du blir inte lika fort trött i

händerna. Kraftiga, förstärkta motorcykel- eller ATV-handskar hjälper till att skydda händerna om du skulle råka ut för en olycka eller rullning. Om handskarna är för stora eller grova kan det bli svårare att hantera reglagen.

För vinterkörning bör händerna skyddas med ett par snöskoterhandskar som isolerar tillräckligt och ger fingrarna tillräcklig rörelsefrihet för manövrering av reglagen.

Jackor, byxor och ställ

Bär jacka eller långärmad skjorta och långbyxor eller ett helt ställ. ATV-skyddsklädsel av hög kvalitet gör åkturen bekvämare och kan hjälpa dig att slippa distraheras av den omgivande miljön. Vid en krock kan skyddsklädsel av hög kvalitet i kraftiga material förhindra eller minska personskador.

Vid kallt väder, se till att skydda dig mot hypotermi. Hypotermi är ett tillstånd av låg kroppstemperatur som kan ge förlorad koncentrationsförmåga, sämre reaktionsförmåga och hindra dig från att röra musklerna smidigt och exakt. I kallt väder är det mycket viktigt att ha rätt utstyrsel, till exempel en vindtät jacka och isolerande klädlager. Även vid mindre stark kyla kan du känna dig kall på grund av vinddraget när du kör.

Skyddsklädsel som passar för körning i kallt väder kan vara för varm när du stannar. Klä dig i flera lager så att du kan ta av dig plagg efter behov. Ett vindtätt yttre klädlager utanpå den vanliga skyddsklädseln kan hindra kalla vinddrag från att nå in under kläderna.

Regnskyddsutrustning

Om du måste köra i regnväder rekommenderas vattentäta regnkläder eller ett vattentätt ställ. På längre turer, ta med regnskyddsutrustning. En torr

förare är mycket mer avslappnad och uppmärksam.

Hörselskydd

Långvarig exponering för vind och motorljud vid körning kan orsaka permanenta hörselskador. Att använda hörselskydd, t.ex. öronproppar, på rätt sätt kan hjälpa till att förhindra hörselskador. Kontrollera vilka bestämmelser som gäller innan du kör med någon form av hörselskydd.

Nödvändig utrustning

Som ägare till ett off-road-fordon ansvarar du för att all nödvändig säkerhetsutrustning finns ombord. Kontrollera de lokala bestämmelserna om vad som krävs.

Det kan inkludera:

- Förstahjälpensats
- Sele: för att hjälpa ett defekt eller fast fordon
- Verktygssats
- Telefon i ett vattentätt fodral designad för den här typen av användning
- Aktuell lokal karta.

För en lång resa bör du även inkludera följande:

- Tilltugg
- ficklampa.

BEKANTA DIG MED FORDONET

Prestanda hos denna snöskoter kan vara mycket högre än hos snöskotrar du kört tidigare. Ta dig tid att bekanta dig med ditt nya fordon.

Oerfarna förare kan missa riskerna och överraskas av fordonets speciella egenskaper och terrängförhållanden. Kör sakta. Höga hastigheter och vårdslös körning kan förorsaka dödsolyckor.

Var noga med att läsa och förstå innehållet i denna Instruktionsbok för att till fullo bekanta dig med alla reglage och detta fordons funktioner innan du beger dig ut på din första tur eller tar med passagerare.

Ta dig tid att öva körning utan passagerare på en lämplig plats utan trafik och lära dig hur alla reglagefunktioner reagerar.

Det är viktigt att informera varje förare, oberoende av förarens erfarenhet, om detta fordons manövrerings- och köregenskaper. Fordonets konfiguration, som fordonshöjd, bredd, fjädringstyp, däcktyp, och typ, varierar från en modell till en annan. Fordonets manövrering påverkas i hög grad av dessa egenskaper.

Användning i terräng

Terrängkörning i sig utgör en fara. All terräng som inte har preparerats speciellt för fordon är i sig en risk, då det är omöjligt att förutsäga terrängens typ, form och lutning. Själva terrängen utgör en ständigt risk och den som ger sig ut måste vara medveten om och acceptera detta.

Vid terrängkörning måste föraren alltid vara ytterst noga med att välja den säkraste vägen och hålla noggrann uppsikt över terrängen framför sig. Fordonet ska aldrig köras av någon som inte är helt förtrogen med de körinstruktioner som gäller för fordonet och inte heller köras i mycket brant eller osäker terräng.

Bandets grepp kan variera beroende på ytans förhållanden och slitbanans mönster.

Greppet kan minska på många ytor (sten, sand, lera, snö, is, etc.). Sänk hastigheten och se till att ha extra plats att vända.

VARNING

Stå aldrig bakom eller nära ett roterande hjul. Skräp kan slungas ut och orsaka allvarliga skador.

Styrning

Framhjulen styrs av ratten.

Styrbeteende kan variera beroende på greppet som däcket får på underlaget.

Dynamisk servostyrning (DPS) för att minska ansträngningen att vrida ratten.

Att åka med passagerare eller när du har last kommer att påverka styrningen och fordonshanteringen. Var uppmärksam och minska hastigheten.

Bromsning

Bromsverkan kan förändras plötsligt under vissa omständigheter.

Tänk alltid på att fordonets bromssträcka kan vara längre vid körning med passagerare eller vid bogsering baktill.

Blockera aldrig bromsarna. Se till att du bromsar återhållsamt så att hjulen inte blockeras för att undvika överraskningar, vilka kan leda till förlust av kontrollen.

Programmerbar D.E.S.S. nyckel

D. E. S. S.-nyckeln kan programmeras för att begränsa fordonets hastighet och motorns vridmoment.

Gör att nybörjare och mindre erfarna förare kan lära sig hur man hanterar fordonet, samtidigt som de får det nödvändiga självförtroendet och kontrollen.

Fordonets döda vinkel

En död vinkel är ett område utanför förarens synfält som inte kan ses i backspeglarna eller genom de främre öppningarna och sidoöppningarna.

I allmänhet gäller att ju högre och längre fordonet är, desto större är de döda vinklarna.

Av denna anledning är det viktigt att bekanta sig med fordonets döda vinklar som skapas av dess design, särskilt om det är ett nytt fordon.

De döda vinklarna finns runt om i fordonen. De döda vinklarna finns framför, baktill och på sidorna av fordonet.

Var uppmärksam på personer runt fordonet, andra fordon eller närliggande föremål när du kör fordonet bakåt.

Var uppmärksam på fordonets döda vinklar när du kör uppför eller backar från plattformen, släpvagnen eller flaket.

VIKTIGT: Även om ett fordon är utrustat med speglar (inre eller yttre) eller kameror (fram eller bak), kommer det alltid att finnas kvarvarande döda vinklar runt hela fordonet.

Förarens synlighetsområden

Följande bilder illustrerar den ungefärliga förarens siktområden när han sitter väl och har sitt säkerhetsbälte ordentligt fastspänt.

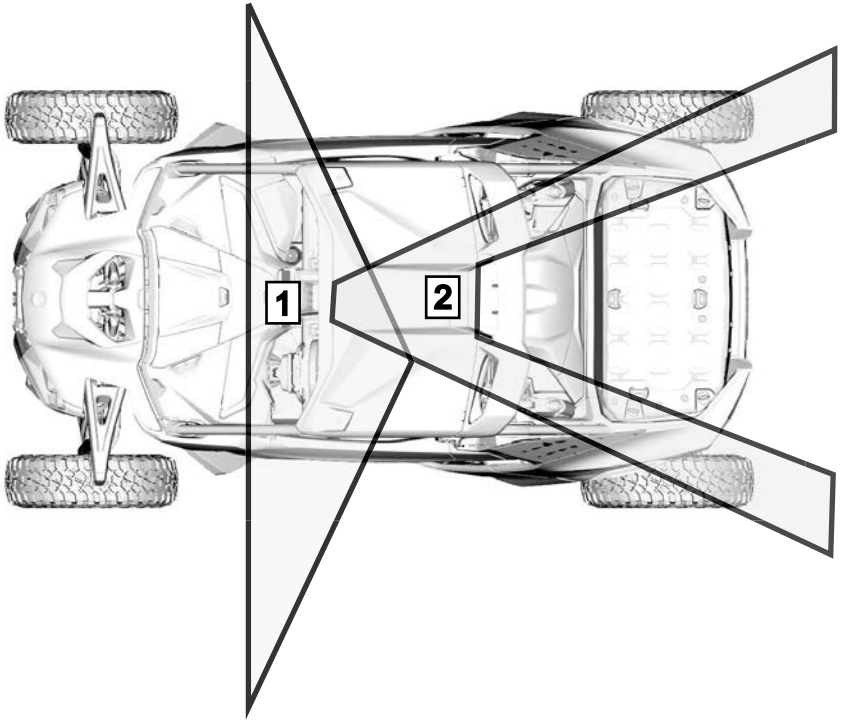

1. Ungefärligt synfält för föraren
2. Ungefärligt synfält för backspeglarna

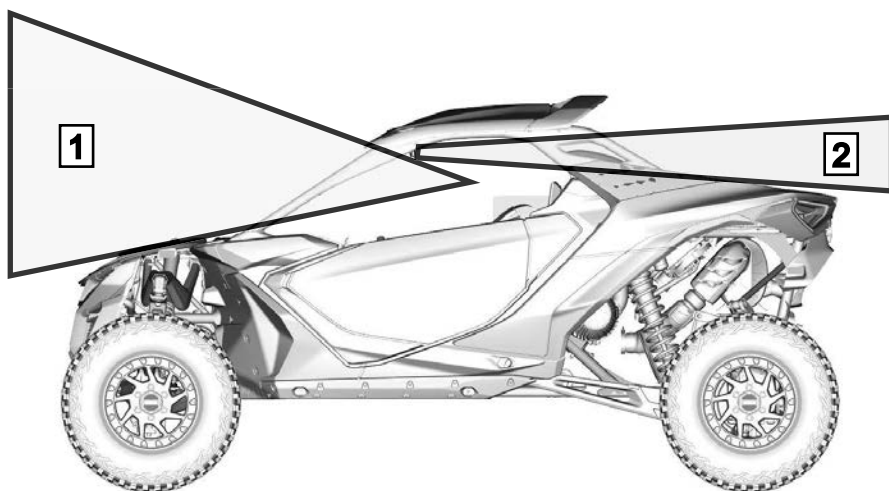

1. Ungefärligt synfält för föraren
2. Ungefärligt synfält för backspegeln

Last

⚠ VARNING

Underlåtenhet att följa dessa rekommendationer vid transport eller bogsering av last kan leda till förlust av kontroll och eventuellt omkullvältning.

⚠ VARNING

Ha aldrig med bensinbehållare eller andra brandfarliga vätskor på lastflaket!

All last som placeras på fordonet påverkar fordonets manövrering, vāghållning och bromssträcka. Det är därför viktigt med korrekt lastning och fördelning av vikten.

Överskrid aldrig fordonets totala lastkapacitet, vilket inkluderar förarens, passagerarens, lastens och tillbehörens vikt.

Tänk alltid på att lasten kan glida eller falla av och orsaka en olycka.

När man har last är det mycket viktigt att följa rekommendationerna:

- Överskrid aldrig fordonets maximala lastkapacitet. Se *Viktiga produktdekal*er eller *Tekniska specifikation*er för lämplig bogseringskapacitet för ditt fordon.
- Vid körning med tung last på lasträcket kör fordonet på låg växel.
- Vid körning med passagerare eller tung last ska fjādringen justeras i enlighet med detta
- Sänk alltid hastigheten, sväng gradvis och tillåt längre bromssträcka när du har last.

Placera lasten så långt ned som möjligt en- hög last kan höja fordonets' tyngdpunkt, vilket kan minska dess stabilitet. Placera lasten på räckets så jämnt fördelat som möjligt.

Säkra lasten på lasträcket. Säkra inte lasten till någon annan del av fordonet. Om lasten inte är säkert fastgjord kan den glida och falla av och riskera att träffa förare eller passagerare eller människor i närheten. Lasten kan också flyttas under körningen och påverka fordonets manövrering.

Föremål som är höga kan påverka synfältet för föraren och kan även bli projektiler vid en olycka. En last som sticker ut åt sidorna riskerar att fastna i buskar, grenar eller andra hinder.

Se till att bromsljusen inte täcks eller skymms av lasten.

Se till att lasten håller sig långt borta från avgasutloppet.

Se till att ingen del av lasten skjuter ut utanför flaket och att lasten inte försämrar sikten eller kontrollen över fordonet.

Dragning av last

Dra aldrig en last genom att fästa den i buren eller något annat tillbehör. Det kan få fordonet att välta.

Använd endast vinschen (om en sådan installerats) för att dra fordonet eller en last.

Använd bogserkroken för att bogsera fordon som fastnat.

OBS

**Använd aldrig den främre bärgningskroken eller den bakre återhämtningssjukpunkten för att dra en last.
Dessa punkter måste användas för bärgning av ett fordon som fastnat.**

När du drar last med en kedja eller vajer, se till att den inte slackar innan du börjar köra och att den håller sig sträckt under körning. Bromsa gradvis, lastens tröghet kan leda till en kollision.

⚠ VARNING

En slackande kedja eller vajer kan gå sönder och sprätta upp.

Om du har ett annat fordon på släp, se till att någon kontrollerar det dragna fordonet. Den personen måste bromsa och styra för att behålla kontrollen över fordonet.

Innan du drar last med en vinsch, läs anvisningarna från vinschtillverkaren.

Sänk hastigheten vid dragning av last och sväng försiktigt. Undvik kraftiga lut och svår terräng. Försök aldrig köra i branta backar. Tillåt ett längre avstånd för inbromsning, särskilt på lutande ytor och när en passagerare är med. Var försiktig så att du inte sladdar eller slirar.

Tillbehör och modifieringar

Alla ändringar eller tillägg av tillbehör godkända av BRP kan påverka fordonets manövreringsförmåga. Efter ändringar är det viktigt att ta sig tid att bekanta sig med fordonet och se hur du behöver anpassa ditt sätt att köra.

Undvik montering av utrustning som inte specifikt godkänts för fordonet av BRP och undvik modifieringar som inte är tillåtna. Dessa modifieringar och utrustning har inte testats av BRP och kan utgöra fara. De kan till exempel:

- Göra så att man förlorar kontrollen och ökar krockrisken
- Orsaka överhettning eller kortslutning vilket ökar risken för brand eller brännskador
- Påverka skyddsfunktionerna i fordonet
- Påverka släpvagnens beteende när fordonet transporteras
- Orsaka en risk för att objekt förloras på vägen vid transporten.

Det kan även bli olagligt att köra ditt fordon.

Hör efter med en auktoriserad BRP-återförsäljare om lämpliga tillbehör för ditt fordon.

KÖR SÄKERT

Detta fordon uppför sig annorlunda än andra fordon. En kollision eller vältning kan snabbt inträffa under plötsliga manövrer som snäva svängar, acceleration eller inbromsning och körning i backar eller över hinder, om du inte iakttar nödvändig försiktighet.

Kör aldrig i för hög hastighet. Kör alltid i en hastighet som lämpar sig för terrängen, sikten, körförhållandena och din erfarenhet.

Försök aldrig hoppa, slira åt sidan, få fordonet att snurra eller ägna dig åt stuttkörning.

Gör aldrig en snabb acceleration eller inbromsning i en snäv sväng. Det kan leda till att fordonet välter och rullar runt.

Försök aldrig sladda eller slira. Om fordonet börjar sladda eller slira kan det hjälpa att motstyra, åt samma håll som fordonet sladdar eller slirar. Kör långsamt på ytterst hala ytor, t.ex. is, och var extra försiktig så att du inte förlorar kontrollen när du sladdar.

Kontrollera alltid att det inte finns några hinder eller människor bakom dig när du backar. Var uppmärksam på döda vinklar. När du ser att det är säkert att backa, backa långsamt.

Överskrid aldrig den specificerade lastkapaciteten för fordonet.

Kom ihåg att fordonet är tungt! Bara vikten av fordonet kan få dig att fastna under det om det välter eller rullar runt.

Allmänna råd vid körning

Aktsamhet, försiktighet, erfarenhet och goda körkunskaper är de bästa tipsen för att förebygga riskerna med körning av fordonet.

Om du är det minsta tveksam över att fordonet säkert kan ta sig fram över ett hinder eller en viss del av terrängen bör du alltid välja en annan väg.

Vid terrängkörning är det styrka och dragkraft som gäller, inte hög fart. Kör aldrig fortare än sikten och din egen förmåga att välja en säker väg medger. Kör alltid långsamt och var extra försiktig vid körning i okänd terräng. Var alltid uppmärksam på förändrade terrängförhållanden när du kör fordonet. Var speciellt försiktig på mycket grovt, halt, isigt eller löst underlag.

Kontrollera alltid terrängen framför dig för plötsliga förändringar i sluttningar eller hinder, t.ex. stenar och stubbar, som kan orsaka obalans, vältning och rullning.

Kör aldrig fordonet om reglagen inte fungerar normalt. Kontakta en auktoriserad Can-Am Offroad-återförsäljare.

För att bibehålla lämplig kontroll rekommenderas starkt att du håller båda händerna på ratten, inom räckhåll för samtliga reglage. Detsamma gäller för fötter och fotstöd. För att minska risken för ben- och fotskador ska du ha vänster fot på fotstödet och höger fot på golvet hela tiden. Genom att inte låta några kroppsdelar sticka ut ur hytten kan du minska risken för att slå emot föremål utanför fordonet.

Se upp för och väja för grenar och andra föremål som skulle kunna komma in i passagerarutrymmet och träffa dig eller dina passagerare.

Köra i grupp

Före start, utnäm en "truppchef" som leder gruppen och en annan person som följer upp på slutet av gruppen. Se till att alla i gruppen känner till den planerade vägen och målet.

Begränsa din körning till andras kunskaper och erfarenhet, när du kör tillsammans med andra.

Kör aldrig om truppchefen och för den delen inte heller några andra fordon.

Det är viktigt att hålla ett säkert avstånd mellan varje fordon, där var och en bakom ledaren ska vara uppmärksam på fordonets position framför sig.

Backa

VARNING

Styrmanövrer vid backning ökar risken för att fordonet ska rulla runt.

VARNING

Vid backning i nedförslut kan gravitationen öka fordonshastigheten över säker backningshastighet.

Se alltid till att den bakre omedelbara omgivningen av fordonet är fri för att säkerställa att ingen är bakom innan du backar långsamt. Att minska volymen på radion eller musiken rekommenderas också innan du säkerhetskopierar. Var uppmärksam på döda vinklar.

När du ser att det är säkert att backa, backa långsamt och undvik snäva svängar.

Vid backning är fordonets varvtal begränsat, vilket begränsar backningshastigheten.

När man använder override-knappen i backläge, om den behövs för att lossa, ökas hastigheten och vridmomentbegränsningen.

Korsa vägar

Om du måste korsa en väg, se alltid till att du har full sikt åt båda hållen för kommande trafik och bestäm dig för en landningspunkt på andra sidan vägen. Kör i rak linje mot den punkten. Undvik kraftiga riktningsbyten och plötslig acceleration eftersom det ökar risken för vältning och rullning. Kör inte på trottoarer eller cykelvägar, de är avsedda för gång- och cykeltrafikanter.

Körning på vägbeläggning

Undvik asfalterade ytor. Detta fordon är mer benäget att välta på trottoaren på grund av det ökade däckgreppet.

Om det blir nödvändigt att köra på vägbeläggning, sväng försiktigt, kör långsamt och undvik plötslig acceleration och inbromsning.

Korsa grunda vattendrag

Vatten kan utgöra en särskild risk. Om det är för djupt kan fordonet börja "flyta" och kantra. Kontrollera vattendjup och strömmar innan du försöker ta dig fram genom vatten. Vattnet bör inte vara djupare än däckets mitthöjd för att fordonet säkert ska kunna ta sig igenom. Se upp för hala ytor som klippor, gräs, stockar osv., både i och omkring vattnet. Däckgreppet kan försvinna. Försök inte köra ned i vatten i hög hastighet.

Vattnet påverkar bromsförmågan hos fordonet. Torka bromsarna genom att bromsa flera gånger när du har lämnat vattnet.

Det kan finnas leriga marker eller våtmarker nära vattendrag. Var förberedd på oväntade "hål" eller svackor. Se även upp för risker som stenblock, trädstammar och liknande som kan vara delvis täckta av vegetation.

Körning på snö och is

Varje gång fordonet kontrolleras före körning, är det viktigt att särskilt kontrollera ställen där snö och/eller is kan skymma bakljuset, täppa igen ventilationsöppningar, blockera kylaren, fläkten, motorluftintaget samt stora reglagens funktion.

Innan du börjar köra, kontrollera att styranordningen och att gas- och bromspedalerna fungerar hinderfritt.

När detta fordon körs på en snötäckt körbana minskar däckgreppet generellt, vilket gör att fordonet reagerar annorlunda på förarens manövrer. På underlag med dåligt däckgrepp är styrreglagens respons inte lika snabba och exakta, stoppsträckan är längre och även accelerationen påverkas. Sakta ner och var försiktig med att gasa. För mycket acceleration leder bara till hjulspinn och fordonet riskerar att bli överstyrt och slira. Undvik kraftiga inbromsningar. Det kan leda till att fordonet kanar iväg på grund av låsta hjul. Det bästa rådet är återigen att sänka hastigheten inför en manöver och på så sätt ha tillräckligt med tid och avstånd för att behålla kontrollen över fordonet.

Om du kör fordonet på ett underlag täckt av lössnö, virvlar snön upp i fartvinden efter fordonet. Snön kommer då i kontakt med och samlas eller smälter på vissa exponerade delar, bl.a. roterande delar som bromsskivor. Vatten, snö och is kan inverka på bromssystemets responstid på fordonet. Även när du inte behöver sänka hastigheten bör du bromsa ofta, för att förhindra ansamling av snö och is och för att torka bromsbelägg och bromsskivor. Testa samtidigt även däckgreppet, men endast i körsituationer med låg risk, och var uppmärksam på hur fordonet reagerar på varje manöver. Håll alltid broms- och gaspedal och golv fria från snö och is. Torka ofta bort snön från säten, ratt, strålkastare och bakljus.

Djup snö kan dölja stenar, stubbar och andra föremål och om snön är blöt kan det bli omöjligt att köra fordonet eftersom det kan köra fast eller helt förlora däckgreppet i snömodden. Kontrollera terrängen så långt framför dig det går och håll alltid utkik efter synliga tecken på eventuella hinder. I tveksamma fall, kör runt. Undvik att köra på isbelagda vattendrag, om du inte i förväg har säkerställt att isen klarar den sammanlagda vikten av fordonet, förare, passagerare och last.

Ta för vana att efter varje körning rengöra fordonet och alla rörliga komponenter (bromsar, styrsystemets delar, drivlinor, reglage, kylarfläkt, osv.) från kvarvarande snö och is. Våt snö förvandlas lätt till is när fordonet inte används och blir svårare att få bort inför nästa körning.

Körning på sand

Sand och körning på sanddyner är en annan unik upplevelse, men det finns vissa grundläggande säkerhetsföreskrifter du bör följa. Våt, djup eller fin sand kan orsaka förlust av däckgreppet och få fordonet att kana, stanna eller "köra" fast. Om detta inträffar, leta efter ett fastare underlag. Det bästa rådet är att sakta farten och vara uppmärksam på terrängen.

När du kör i sand bör du utrusta fordonet med en säkerhetsflagga av antenntyp. Detta hjälper andra förare att se din position från en annan sanddyn. Kör försiktigt om du ser en annan förares säkerhetsflagga framför dig.

Körning på grus, lösa stenar eller andra hala underlag

Att köra på lösa stenar eller grus liknar i mycket körning på is. Det inverkar på styrförmågan och kan leda till att fordonet kanar och välter, särskilt i hög hastighet.

Dessutom kan bromssträckan förlängas.

Tänk på att om du accelererar för snabbt eller slirar finns det risk för att lösa stenar kastas upp bakåt, mot eventuella förare bakom dig. Gör aldrig detta avsiktligt.

Under en slirning eller sladd kan det hjälpa att motstyra, för att återfå kontrollen. Tvärbromsa aldrig, då låser sig hjulen.

Körning över hinder

Det är en bra praxis att använda lågväxeln (L) när du korsar hinder.

Var försiktig när du måste köra över "hinder" på banan eller i spåret. Hinder inkluderar stenar, nedfallna träd och svackor. Undvik dem alltid om möjligt. Tänk på att vissa hinder helt enkelt är för stora eller för farliga att ta sig över och bör undvikas. Försök aldrig köra över ett hinder som är högre än fordonets markfrigång. Mindre stenar och nedfallna träd kan gå att ta sig över på ett säkert sätt - närma dig hindret i låg hastighet och så rakt framifrån som möjligt. Justera hastigheten utan att förlora farten och undvik att gasa plötsligt. Passageraren måste hålla ordentligt fast i båda handtagen och hålla båda fötterna stadigt mot golvet. Håll stadigt i ratten utan att sluta händerna om den och kör framåt. Tänk på att hindret kan vara halt eller glida undan medan du kör över det.

Förhållanden vid backkörning

När du kör i backar eller sluttningar finns det två viktiga saker att tänka på: var beredd på halt underlag eller variationer och hinder i terrängen och håll dig fast ordentligt inuti fordonet.

Om du kör i uppförslut eller nedförslut med alltför halt eller löst underlag kan du förlora kontrollen över fordonet.

Om du kör över backkrön i hög hastighet kan det hända att du inte hinner förbereda dig för terrängen på andra sidan.

Undvik att parkera i en sluttning.

Sätt alltid fordonet i PARKERING (P) när du stannar eller parkerar, i synnerhet på sluttande underlag, så att fordonet inte rullar iväg. Om du måste parkera i en brant backe, blockera hjulen med stenar eller tegelstenar.

Uppförskörning

Det är en bra praxis att använda lågväxeln (L) för uppförskörning.

På grund av konstruktionen har detta fordon ytterst bra däckgrepp även vid uppförskörning, så bra att det kan välta innan drivningen går förlorad. Exempelvis är det vanligt att stöta på terrängsituationer där backens krön har eroderats så mycket att krönet är mycket skarpt. Detta fordon är inte gjort för en sådan situation. Ta en annan väg.

Det är också bra att känna till terrängen på andra sidan av backen eller höjden. Alltför ofta finns där en skarp brant som är omöjlig att ta sig över eller nedför.

Om du känner att en sluttning är för brant för att ta sig uppför, bromsa för att få fordonet att stanna. Lägg växellådan i back (R) och backa nedför sluttningen, medan du samtidigt släpper upp bromsarna endast en aning för att hålla låg hastighet. Försök inte svänga runt. Frirulla aldrig utför en backe med växeln i neutral. Gör inga kraftiga inbromsningar eftersom det ökar risken för rullning.

Nedförskörning

Detta fordon kan köra uppför sluttningar som är brantare än vad som är säkert att ta sig nedför. Därför är det viktigt att se till att det finns en säker väg nedför en backe innan du åker uppför den.

Att sänka farten vid nedförskörning i en hal backe kan låsa hjulen och få fordonet att kana utför. Håll jämn fart och/eller accelerera något för att återfå kontrollen. Tvårbromsa aldrig, då låser sig hjulen.

Sidolutning

Om möjligt, undvik att köra med sidolutning (att köra längsmed en backe i stället för uppför eller nedför den). Om det blir nödvändigt, var ytterst försiktig. Om du kör med sidolutning i en brant backe kan fordonet välta och rulla runt. Dessutom kan halt eller löst underlag göra att fordonet okontrollerat kanar åt sidan i utförs-lut. Undvik hinder och sänkor som kan få fordonet att luta starkt, välta och rulla runt. Om du känner att fordonet håller på att välta eller slira åt sidan, försök om möjligt köra nedför.

⚠ VARNING

Var försiktig när du lastar och transporterar vätskebehållare. De kan påverka fordonets stabilitet när sidan lutar, genom att dra neråt och öka risken för kantring.

Branter

Detta fordon är inte gjort för körning över svåra branter.

Det kommer att förlora drivkraften och för det mesta stanna om fram- eller bakhjulen körs ut över en brant.

Om branten är skarp eller hög ”störttycker” fordonet och välter.

Undvik att köra över svåra branter.

Backa och ta en annan väg.

Fritidskörning, gruppkörning och långturer

Respektera andras rättigheter och begränsningar. Kör inte på områden som är till för andra typer av terrängkörning. Detta inkluderar bl.a. snöskoterspår, ridspår, skidspår och terrängcykelbanor. Förutsätt aldrig att det inte finns någon annan i spåret/på banan. Håll alltid till höger och kör inte i sicksack längs banan. Var beredd på att stanna eller köra åt sidan om du möter en annan förare.

Gå med i en lokal fyrhjulingsklubb. De kan förse dig med kartor och råd eller tala om var det är tillåtet att köra. Om det inte finns någon klubb i din närhet, hjälp till att starta en. Att köra tillsammans med andra eller i en klubb är en trevlig, social upplevelse. Använd aldrig i samband med droger, alkohol eller om du är trött eller sjuk.

Håll dig alltid på säkert avstånd från andra förare. Din egen bedömning av hastighet, terrängförhållanden, vädret, fordonets skick och din ”tillit till andra förares bedömningsförmåga” hjälper dig att på bästa sätt välja ett säkert avstånd till andra. Detta fordon kan lika lite som andra motorfordon ”stanna på en femöring”.

Innan du ger dig iväg, tala om för någon vart du tänker åka och när du planerar att vara tillbaka.

Beroende på hur långt du tänker köra, ta med dig ytterligare verktyg eller nödutrustning. Ta reda på var du kan tanka. Var förberedd på olika situationer som du kan tänkas möta. Det är alltid bra att ha med sig första hjälpen-utrustning.

Miljö

En av fördelarna med detta fordon är att det kan ta dig bort från inkörda vägar, långt bort från bebyggelse och samhällen. Du bör dock alltid respektera naturen och andra människors rätt att njuta av den. Kör inte i miljökänsliga marker. Kör inte över planterade träd eller buskar, hugg inte ner träd eller förstör stängsel och låt inte hjulen spinna och förstöra marken. ”Var försiktig”.

Det här fordonet kan skapa OHV-gnistor om smuts lagras nära avgasröret eller andra motorställen som blir heta och antänds och faller av i torrt gräs. Undvik att köra i blött gräs, genom sly eller högt gräs, där smuts kan lagras. Om du kör i sådana områden, inspektera och ta bort all smuts och rester från motorn och heta ställen. Se *Fordonsvård* för detaljer.

Att jaga vilt med fordon är olagligt på de flesta platser. Djuret kan dö av utmattning om det jagas av ett motorfordon. Om du stöter på djur när du är ute och kör, stanna och observera tyst och försiktigt. Det kan bli ett av dina bästa minnen.

Notera regeln "det du tar med dig ut, tar du med dig tillbaka". Skräpa inte ned. Gör inte upp lägereld såvida du inte har tillstånd, och aldrig på torr mark. De faror du kan skapa i ett spår eller på en bana kan skada andra eller dig själv, också längre fram i tiden.

Respektera odlad mark och betesmark. Be alltid markägaren om lov innan du kör på privat mark. Respektera grödor, djur och markgränser.

Förorena inte vattendrag, sjöar eller älvar, och modifiera inte motor eller avgas-system och avlägsna inte någon av dess delar eftersom det påverkar fordonets utsläppsnivåer.

Undvik kollisioner

Detta fordon kan komma upp i höga hastigheter. I högre hastigheter ökar risken för att förlora kontrollen över fordonet, särskilt i krävande terrängförhållanden, och risken för personsador vid en kollision ökar. Kör aldrig i för hög hastighet. Kör alltid i en hastighet som lämpar sig för terrängen, sikten, körförhållandena och din erfarenhet. Överväg att använda prestandanyckeln endast i situationer där det är lämpligt med full hastighet och full accelerationskapacitet.

Att köra på allmän gata, väg eller motorväg, även lervägar eller grusvägar, utgör risker som kollisioner och kan vara olagligt i din jurisdiktion. Var bara försiktig på vägar och vägsegment där det är tillåtet att använda ditt fordon. Detta fordon är inte gjort för att användas på vägar. Det uppfyller till exempel inte säkerhetsnormerna för motorfordon som gäller för bilar. I många länder är det olagligt att använda detta fordon på allmän väg.

Detta fordon har inte samma skydd vid kollision som en bil: det finns t.ex. inga krockkuddar, hytten är inte helt inkapslad och designen är inte utformad med tanke på krockar med andra fordon. Det är därför extra viktigt att spänna fast säkerhetsbältena, stänga dörrarna och använda godkänd hjälm.

Undvik rullning och kollision

SSV-fordon uppför sig annorlunda än andra fordon. SSV-fordon är konstruerade för att klara svår terräng (t.ex. deras hjulbas och spårvidd, markfrigång, hjulupp-hängning, drivsystem, däck, etc.) och de kan därför välta i situationer där fordon som främst är avsedda för vägar eller jämn terräng inte gör det.

En rullning eller annan olycka kan snabbt inträffa vid snabba manövrer som snäva svängar, kraftig acceleration eller inbromsning under en sväng eller vid körning i backar eller över hinder. Plötsliga manövrer eller aggressiv körning kan få fordonet att rulla runt eller få föraren att förlora kontrollen även på plan, öppen mark. Om fordonet rullar runt kan kroppsdelar (som armar, ben eller huvud) som är utanför hytten krossas och klämmas fast av störburen eller andra delar av fordonet. Du riskerar även att skadas av stötar mot marken, hytten eller andra föremål.

Minska risken för vältning och rullning:

- Var försiktig vid svängar.
 - Vrid inte ratten för långt eller för snabbt för hastigheten och omgivningen. Anpassa styrmanövrerna efter hastigheten och den omgivande miljön.

- Sakta ned innan du påbörjar en sväng. Undvik kraftig inbromsning i en sväng.
- Undvik plötslig eller kraftig accelerering vid svängar, även efter ett stopp eller i låg hastighet.
- Försök aldrig slira, sladda, hoppa, få fordonet att snurra eller bakpartiet att svänga eller ägna dig åt stuntkörning. Om fordonet börjar sladda eller slira kan det hjälpa att motstyra, för att återfå kontrollen. Tvårbromsa aldrig, då låser sig hjulen.
- Undvik asfalterade ytor. Detta fordon är inte utformat för att köras på vägbeläggning utan riskerar då att välta och rulla runt. Om det blir nödvändigt att köra på vägbeläggning, sväng försiktigt, kör långsamt och undvik plötslig acceleration och inbromsning.

Detta fordon kan välta och rulla åt sidan eller välta framåt eller bakåt i sluttningar eller ojämn terräng.

- Undvik att köra med sidolutning (att köra längsmed en backe i stället för uppför eller nedför den). Om möjligt, kör alltid rakt uppför och nedför backar i stället för längsmed dem. Om du måste köra med sidolutning, var ytterst försiktig och undvik halt underlag, hinder och sänkor. Om du känner att fordonet håller på att välta eller slira åt sidan, försök om möjligt köra nedför.
- Undvik branta backar och följ alltid de procedurer för körning i uppförs- och nedförslut som beskrivs i denna Instruktionsbok.
- Plötsliga förändringar i underlaget som hål, svackor, sluttningar, mjukare eller hårdare underlag med mera, kan få fordonet att välta eller bli instabilt. Var uppmärksam på terrängen framför dig och sakta ned vid ojämn terräng.

Detta fordon uppför sig annorlunda när du fraktar last eller drar ett släp.

- Sänk hastigheten och följ anvisningarna i denna Instruktionsbok vid körning med last.
- Undvik kraftiga lut och svår terräng.
- Tillåt en längre stoppsträcka.

Var förberedd om fordonet skulle börja rulla runt

- Stäng båda dörrarna och spänn fast säkerhetsbältet så att armar och ben inte sticker ut.
- Ta aldrig tag i störtburen under körning. Dina händer kan krossas mellan störtburen och marken vid en eventuell rullning. Håll händerna på ratten eller i handtagen.
- Försök aldrig stoppa en rullning med armar eller ben. Om det känns som om fordonet kan välta eller rulla runt bör föraren hålla båda händerna på ratten och vänster fot stadigt mot fotstödet. Passageraren bör hålla i handtagen med båda händerna och båda fötterna stadigt mot golvet.

Terrängförhållanden

- Att köra på allmän väg utgör risker som kollisioner och kan vara olagligt i din jurisdiktion. Var bara försiktig på vägar och vägsegment där det är tillåtet att använda ditt fordon.
- Undvik asfalterade ytor. Detta fordon är mer benäget att välta på trottoaren på grund av det ökade däckgreppet. Om du måste köra på sådana ytor en kortare sträcka, sakta ned och undvik plötsliga styrmanövrer, hastig acceleration och inbromsning.

- Kör alltid långsamt och var extra försiktig vid körning i okänd terräng. Var alltid uppmärksam på förändrade terrängförhållanden när du kör fordonet. Ta dig tid att lära dig hur fordonet uppför sig i olika typer av miljöer.
- Kör inte på mycket ojämnt, halt eller löst underlag förrän du har lärt dig och övat de färdigheter som fordras för att behärska fordonet på sådant underlag. Var alltid extra försiktig på dessa typer av underlag.
- Kör aldrig fordonet i backar som är för branta för fordonet eller för dig. Öva i mindre branta backar.
- Följ alltid de korrekta procedurer för körning i uppförs- och nedförslut som beskrivs i *Körning av fordonet*. Kontrollera terrängen noggrant innan du åker uppför eller nedför berg eller backar. Kör aldrig i uppförs- eller nedförslut med alltför halt eller löst underlag. Kör aldrig över bergs- eller backkrön i hög hastighet.
- Kontrollera alltid om det finns hinder innan du kör i ett nytt område. Följ alltid rätt procedurer när du kör över hinder så som beskrivs i *Körning av fordonet*.
- Kör aldrig fordonet i snabbflytande vattendrag eller i djupare vatten än det som specificeras i *Körning av fordonet*. Kom ihåg att våta bromsar kan ha mindre bromskraft. Testa bromsarna när du lämnar vattnet. Om nödvändigt, bromsa flera gånger så att friktionen torkar bromsarna.
- Parkera alltid fordonet korrekt och på det flataste terrängunderlag som går att hitta. Placera fordonet i PARKERING, stäng av motorn och ta ur nyckeln innan du lämnar fordonet.
- Förutsätt aldrig att ditt fordon kan köras säkert överallt. Plötsliga förändringar i underlaget som hål, svackor, sluttningar, mjukare eller hårdare "underlag" med mera, kan få fordonet att välta eller bli instabilt. Undvik detta genom att sakta farten och alltid kontrollera terrängen framför dig. Om fordonet börjar välta eller rulla runt är det bäst att genast styra i samma riktning som vältningen/rullningen! Försök aldrig förhindra en rullning med armar eller ben. Se till att inga kroppsdelar är utanför störtburen.

Koloxidförgiftning

Alla motoravgaser innehåller koloxid, som är en giftig gas. Inandning av koloxid kan ge huvudvärk, yrsel, dåsighet, illamående, förvirring och orsaka dödsolyckor.

Koloxid är en färg-, lukt- och smaklös gas som kan förekomma även om du inte ser eller känner lukten av motoravgaser. Dödliga koncentrationer av koloxid kan samlas på kort tid och du kan drabbas snabbt, utan möjlighet att rädda dig själv. Dödliga koncentrationer av koloxid kan också dröja kvar i timmar och dagar i slutna eller dåligt ventilerade utrymmen. Om du upplever något av symtomen på koloxidförgiftning, lämna utrymmet omedelbart, gå ut i friska luften och sök läkarvård.

Förhindra svåra eller dödliga skador på grund av koloxidförgiftning:

- Kör aldrig fordonet i dåligt ventilerade eller delvis slutna utrymmen, som till exempel ett garage, en carport eller en lada. Även om du försöker vädra ut motoravgaser med fläktar eller öppna fönster och dörrar, kan koloxid snabbt nå dödliga koncentrationer.
- Kör aldrig fordonet utomhus på ställen där motoravgaserna kan sugas in i en byggnad via öppningar som till exempel fönster och dörrar.

Bensinbrand och andra risker

Bensin är ett ytterst brandfarligt och explosionsfarligt ämne. Bensinångor kan spridas och antändas av en gnista eller eldslåga på många meters avstånd från motorn. Följ dessa anvisningar för att minska risken för brand och explosion:

- Använd enbart en godkänd bensindunk för bränsleförvaring.
- Fyll aldrig tankbehållaren på fordonet - en statisk elektrisk urladdning kan antända bränslet.
- Ha aldrig med bensinbehållare eller andra brandfarliga vätskor på lastflaket!
- Följ strikt anvisningarna i *Påfyllning av bränsle i fordonet*.
- Starta eller använd aldrig motorn om tanklocket inte är ordentligt förslutet.

Bensin är giftigt och kan orsaka personskador, till och med dödliga.

- Sug aldrig upp bensin med munnen via slang.
- Uppsök omedelbart läkarvård om bensin kommer i kontakt med dina ögon, förtärs eller bensinångor inandas.

Om du får bensin på dig, tvätta dig med tvål och vatten och byt kläder.

Brännskador från heta fordonsdelar

Vissa komponenter som bromsrotorer och avgaskomponenter blir varma vid drift. Undvik kontakt med dessa fordonsdelar, under och omedelbart efter användning, för att undvika brännskador.

KÖRÖVNINGAR

Innan du ger dig ut på en tur är det mycket viktigt att du bekantar dig med fordonets manövrering genom att öva i en kontrollerad miljö. Om möjligt är det också väldigt bra att gå en förarkurs för att öva upp din skicklighet och öka dina kunskaper om fordonet.

Leta upp ett lämpligt område, där du kan köra och utföra övningarna nedan. Det ska vara minst 45 m (150 ft) gånger 45 m (150 ft) utan några hinder som träd och stora stenar. När du har hittat en lämplig plats där du har tillstånd att köra kan du fortsätta med följande övningar.

Svängövningar

Svängar är en av de vanligaste orsakerna till olyckor. Risken att fordonet förlorar däckgreppet eller rullar runt ökar om du svänger för snävt eller kör för fort. Sakta ned när du närmar dig en sväng.

- Öva dig först med vida högersvängar i mycket låga hastigheter. Släpp gasen innan du svänger och gasa sedan försiktigt i svängen.
- Upprepa svängövningen men håll denna gång accelerationen på samma nivå under hela svängen.
- Upprepa slutligen svängövningen medan du sakta accelererar.
- Gör även dessa svängövningar åt andra hållet.

Var uppmärksam på hur fordonet reagerar vid dessa olika övningar. Vi rekommenderar att du släpper gasen innan du börjar svänga för att göra det lättare att byta riktning. Du kommer att känna att sidokrafterna ökar med hastigheten och med styrmanövrer från din sida. Sidokrafterna bör hållas på en så låg nivå som möjligt så att de inte får fordonet att välta.

U-svängar

Öva dig i att göra U-svängar.

- Accelerera sakta och håll låg hastighet medan du försiktigt vrider

ratten åt höger tills du har utfört en U-sväng.

- Upprepa U-svängen med olika styrmanövrer, alltid i mycket låg hastighet.
- Upprepa U-svängen åt andra hållet.

Som nämnts tidigare i denna guide, undvik asfalterade ytor. Detta fordon är mer benäget att välta på trottoaren på grund av det ökade däckgreppet. Om du måste köra på sådana ytor en kortare sträcka, sakta ned och undvik plötsliga styrmanövrer, hastig acceleration och inbromsning.

Bromsövningar

Öva dig i att bromsa för att bekanta dig med bromsresponsen.

- Bromsa först i låg hastighet och öka sedan hastigheten.
- Öva dig i att bromsa medan du kör rakt fram i olika hastigheter och med olika bromskraft.
- Öva dig i att nödbromsa: optimal inbromsning får du om du kör rakt fram och bromsar kraftigt, utan att låsa hjulen.

Kom ihåg att bromssträckan beror på fordonets hastighet och last och typen av underlag. Däckens och bromsarnas skick spelar också en stor roll.

Backningsövningar

Nästa steg innefattar backning.

- Placera 1 markeringskon på var sida om fordonet, bredvid bakhjulen. Kör fordonet framåt tills du kan se markeringskonerna och stanna sedan. Lagg märke till det avstånd som behövs för att du ska se hinder bakom dig.
- Lär dig hur fordonet beter sig vid backning och dess respons vid olika styrmanövrer.
- Öva alltid backning i låga hastigheter.
- Bekanta dig med frisläppsfunktionen. Styr inte medan du använder

frisläppsfunktionen, eftersom det ökar risken för vältning och rullning.

Övning i motornödstopp

Lär dig hur du snabbt stannar motorn i en nödsituation.

- Kör i låg hastighet och ta helt enkelt bort RF D.E.S.S.-nyckeln från D.E.S.S.-kontaktstiftet.
- Fordonsväxellådan sätts automatiskt i NEUTRAL.
- Stanna fordonet och sätt växellådan i PARKERING

Denna övning hjälper dig att förstå hur fordonen reagerar när motorn stängs av under körning och att öva in denna manöver tills det blir rutin.

VIKTIGA DEKALER PÅ PRODUKTEN (KANADA/ USA)

Hängetikett

Med det här fordonet medföljer en hängetikett och dekaler med viktig information om säkerhet.

⚠️ VARNING!

DETTA FORDON ÄR AVSETT FÖR FRITIDSANVÄNDNING OCH SEKUNDÄRA ALLMÄNNA NYTTOTILLÄMPNINGAR INGEN FÖRARE UNDER 16 ÅRS ÅLDER

DET FINNS FÖRARKURSER FÖR ROV-KÖRNING. KONTAKTA DIN ÅTERFÖRSÄLJARE FÖR INFORMATION.

Läs operatörsmmanualen och säkerhetsetiketterna samt se videon om säkerhet. **Följ alltid alla instruktioner och varningar.**

KONTAKTA DIN ÅTERFÖRSÄLJARE FÖR INFORMATION OM STATLIGA ELLER LOKALA LAGAR BETRÄFFANDE ROV-ANVÄNDNING.

Felaktig användning av Terrängfordon kan orsaka allvarigt skada eller dödsfall.

Var förberedd

- Spänn fast säkerhetsbältet och se till att nät eller dörrar är säkert spärrade på plats.
- Använd en godkänd hjälm och skyddsutrustning.
- Alla deltagare måste kunna sitta med ryggen mot sätet, fötterna helt i golvet eller på fotstödet och händerna på rattan eller handtagen. Hålla sig helt inne i fordonet.

Kör ansvarsfullt

- Undvik att förlora kontrollen och voltande:
- Undvik snabba rörelser, glidande i sidled, sladdar eller slirning, och bränn aldrig däck i cirklar.
- Undvik snabb acceleration när du svänger, även från stoppläge.
- Sakta in före kurvor.
- Planera för kullar, tuff terräng, hjulspår och andra förändringar i väglag och terräng. Undvik asfalterade ytor.
- Undvik att åka i sidled på kullar (körning över sluttingar).

Voltningar har orsakat allvariga skador och till och med dödsfall, även på plana ytor.

Säkerställ att de som åker med är

uppmärksamma och planerar framåt

Om du tror eller känner att fordonet kan tippa eller

volta, minska din risk för personskador:

• Håll ett stadigt tag om rattan eller handtagen och håll dig fast.

• Placera under inga omständigheter någon kroppsdell utanför fordonet.

Säkerställ korrekt användning av ditt fordon

Gör din del för att förhindra personskador:

- Tillåt inte oförsiktig eller oaktsam körning.
- Kontrollera att den som kör är 16 år eller äldre, med ett giltigt körkort.
- Låt inte personer köra, eller vara medpassagerare, efter intag av alkohol eller droger.
- Tillåt inte användning på allmän väg (om inte dispens finns) – det finns risk för kollision med bilar och lastbilar.
- Överskrid inte fordonets säteskapacitet: se informationen på baksidan av detta kort.



BOMBARDIER

DENNA ETIKETT FÄR INTE AVLÄGSNAS FÖRE FÖRSÄLJNING.

Alla förare av detta fordon måste läsa informationen och se till att de förstår den innan de kör.

Lutningstabell Testresultat

BOMBARDIER RECREATIONAL PRODUCTS INC.
FORDONSMODELL
LUTNINGSTABELL RESULTAT

Mätning av sidostabilitet, i grader för ett provfordon i standardskick (med en förare och en passagerare som last – 195 kg) som uppmätt av tillverkaren i enlighet med lutningstabellens sidostabilitetstest i standarden ANS/ROHVA för fritidsfordon utanför landsvägar. Förändring av fordonet, tillbehör och lastning kan påverka sidostabiliteten.

Det finns förarkurser för ROV-körning. Kontakta din återförsäljare och/eller rohva.org för information.

Kontakta återförsäljaren för information om lagar och förordningar beträffande ROV-användning.

DENNA ETIKETT FÄR INTE AVLÄGSNAS FÖRE FÖRSÄLJNING.

FORDONETS MODELLNAMN:

MOTORBESKRIVNING:

EPA-CERTIFIERAD

NER (NORMALISERAD UTSLAPPSGRAD) =
PÅ EN SKALA 0-10, DÄR 0 ÄR RENAST
BOMBARDIER RECREATIONAL PRODUCTS INC.
*FÄR INTE TAS BORT FÖRE FÖRSÄLJNING.



BOMBARDIER

USA

RECREATIONAL

PRODUCTS

INC.

USA

BOMBARDIER

USA

Fordonets sittplatskapacitet

Passagerare

Högresterande
Hängetikett

—



VARNING!

**GÖR DIG BEKANT MED DETTA OFF-HIGHWAY
VEHICLE (OHV); DET KAN ÖVERSKRIDA PRESTANDAN
FÖR ANDRA OHV SOM DU EVENTUELLT HAR KÖRT.**

**DETTA ÄR ETT HÖGRESTERANDE OHV.
OERFARNA FÖRARE KAN FÖRBISE RISKERNA
OCH ÖVERRASKAS AV DET SPECIELLA SÄTT
SOM DETTA OHV UPPFÖR SIG PÅ I ALLA
TYPER AV TERRÄNG.**

704906437_SE

DENNA HÄNGETIKETT FÅR INTE AVLÄGSNAS FÖRE FÖRSÄLJNING.

Säkerhetsdekaler

Läs och se till att du förstår alla säkerhetsdekaler på fordonet.

Dessa dekaler är fastsatta på fordonet för förarens, passagerarens eller åskådarens säkerhet.

Säkerhetsdekaler på fordonet är att betrakta som permanenta delar av fordonet.

Om de saknas eller är skadade kan de bytas utan extra kostnad. Kontakta en auktoriserad Can-Am Off-Road-återförsäljare.

VIKTIGT: Av den händelse att det finns skillnader mellan den här Instruktionsboken och fordonet, ska säkerhetsdekaler på fordonet ha företräde över dekaler i den här guiden.

Förare – Varningsdekal

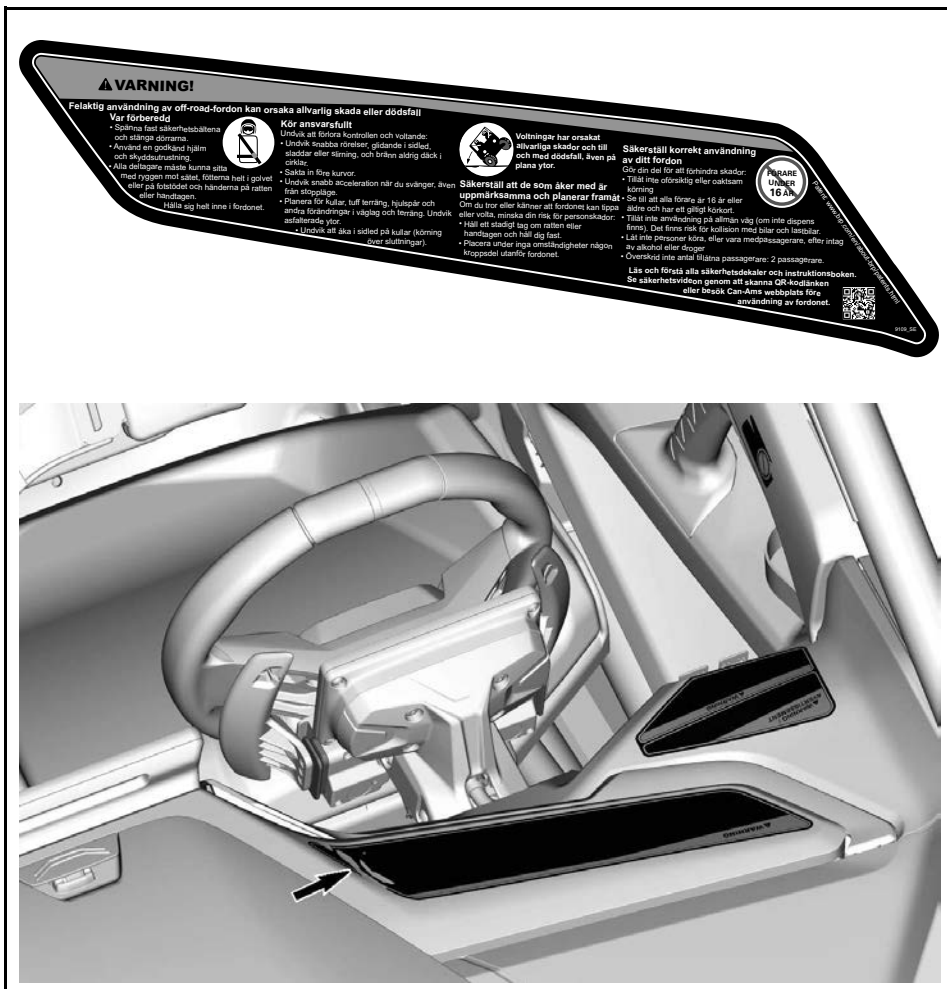

Passagerare - Varningsdekal



Rullning – Vänster varningsdekal

⚠ VARNING!



Var beredd om ni valtar

Håll **ALDRIG** i buren vid körning.
Försök **ALDRIG** stoppa en rullning
med armar eller ben.
Spänn **ALLTID** fast säkerhetsbältena
och stäng dörrarna.

0113 SE

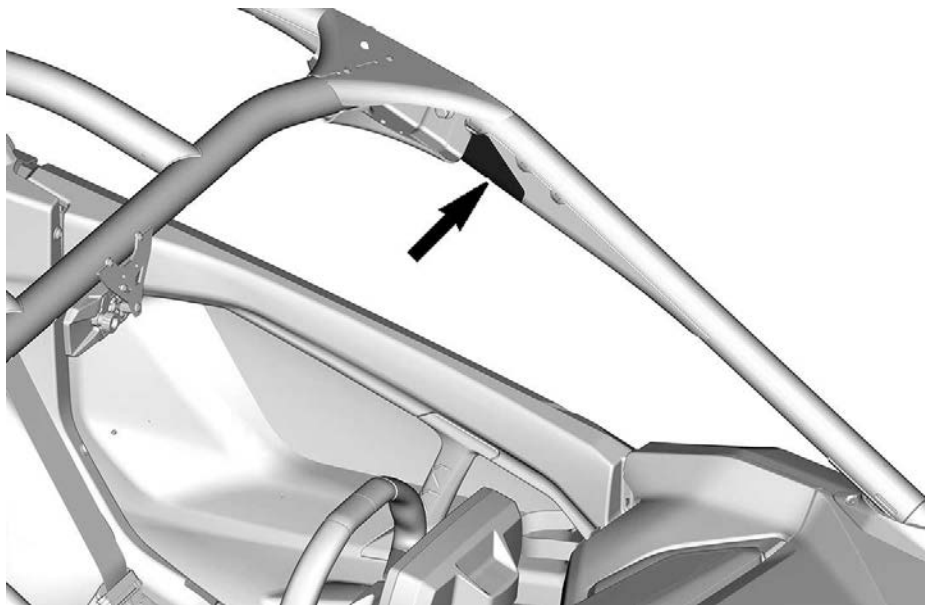

Rullning – Höger varningsdekal

Var beredd om ni voltar

Håll **ALDRIG** i buren vid körning.

Försök **ALDRIG** stoppa en rullning med armar eller ben.

Spänn **ALLTID** fast säkerhetsbältena och stäng dörrarna.

9117_SE



⚠ VARNING!

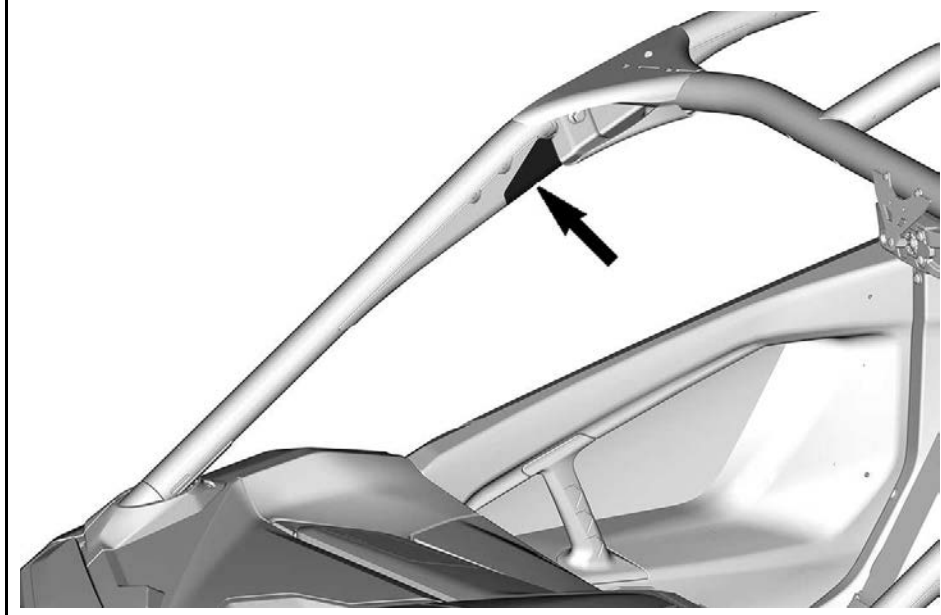

Högpresterande fordon – Varningsdekal

⚠ VARNING / WARNING

Detta fordon är ett terrängfordon som inte är avsett för bruk på allmänna vägar.

This vehicle is an off road vehicle not intended for use on public roads.

9103_SE

⚠ VARNING

Gör dig bekant med detta Off-Highway Vehicle (OHV); Det kan överskrida prestandan för andra OHV som du eventuellt har kört.

Detta är ett högpresterande fordon. Oerfarna förare kan förbise riskerna och överraskas av det speciella sätt som detta OHV uppför sig på i alla typer av terräng.

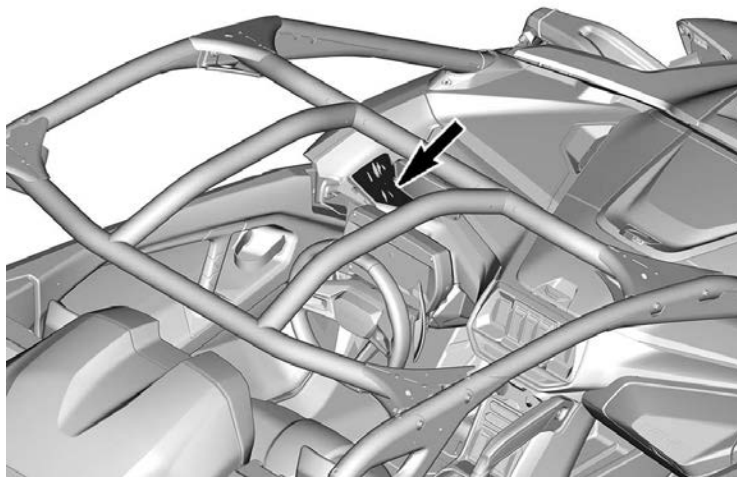

Däcktryck och maximal last - Varningsdekal

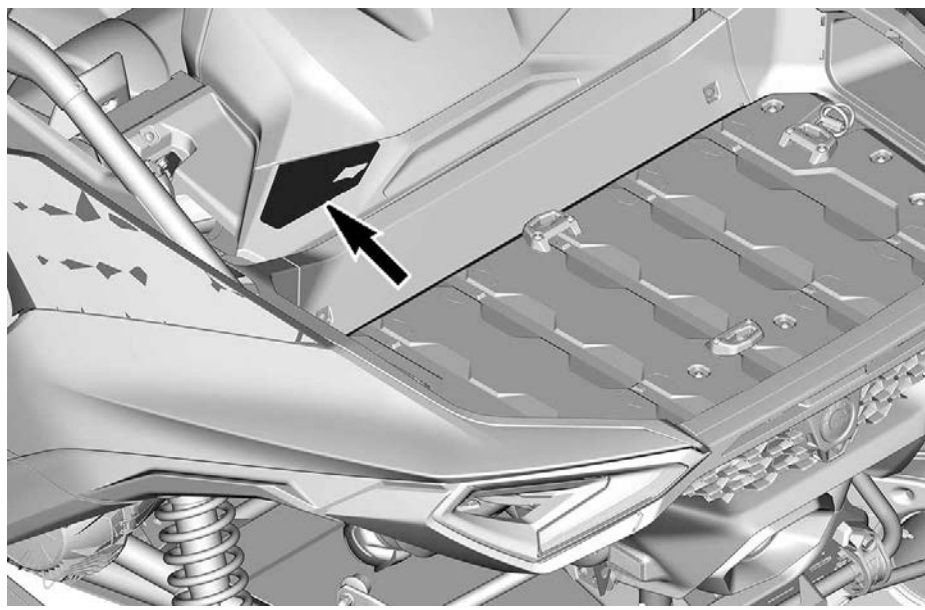
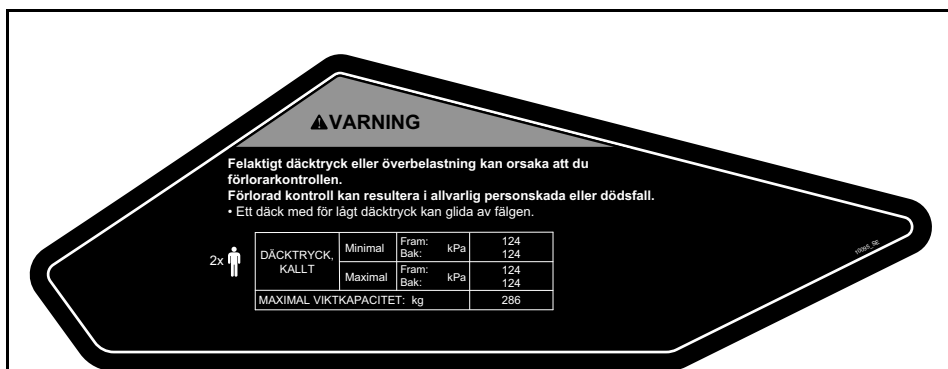

Parkeringsval – Varningsetikett



Lastviktskapacitet – Varningsdekal

▲ VARNING

Överskrid **ALDRIG** LASTKAPACITETEN på 91 kg jämnt fördelad.

Överskrid **ALDRIG** MAXIMAL VIKTKAPACITET, vilken inkluderar förarens, passagerarens(nas) och tillbehörens vikt och last.

Placera **ALDRIG** behållare med bensin, lättantändliga eller farliga vätskor på bagageplatsen. Detta kan orsaka explosion.

Använd **ALDRIG** lastutrymmet som fästpunkt för att dra ett släp. Detta kan orsaka att fordonet tippas över.

Ha **ALDRIG** passagerare på denna plats.

Säkra **ALLTID** lasten.



10127_02

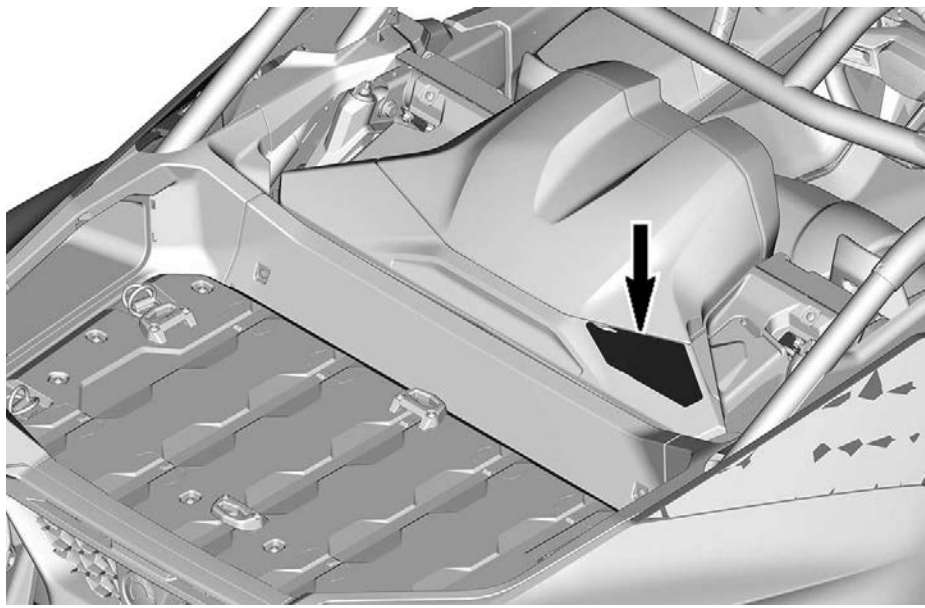

Varningsdekal bur

⚠ VARNING

Du får **ALDRIG** fästa vid buren för att dra ett släp. Detta kan orsaka att fordonet tippar över.

9550_SE

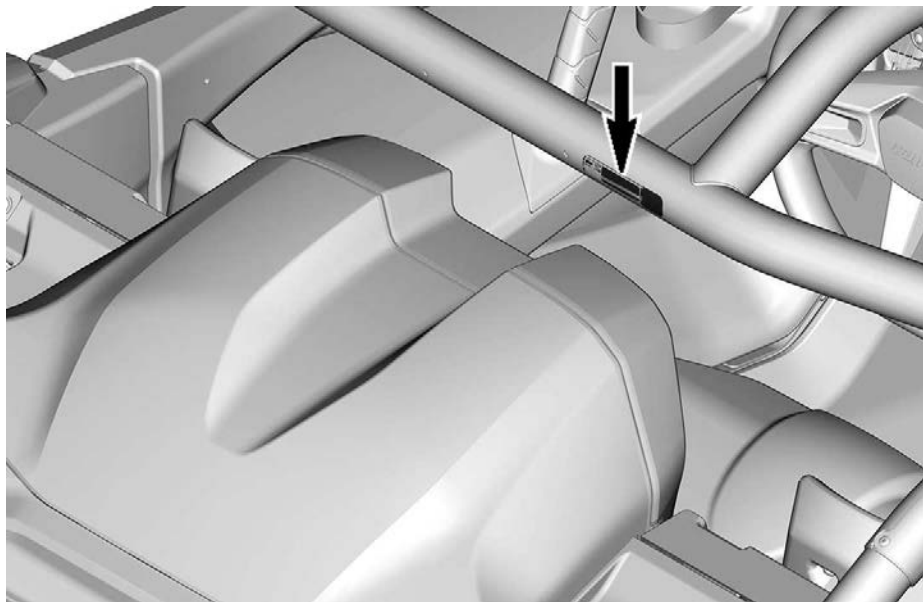

Varningsdekal dörr

⚠ VARNING

Placera **INTE** armen utanför fordonet. Det finns risk för **ALLVARLIG SKADA**.

Vänster sida



Höger sida

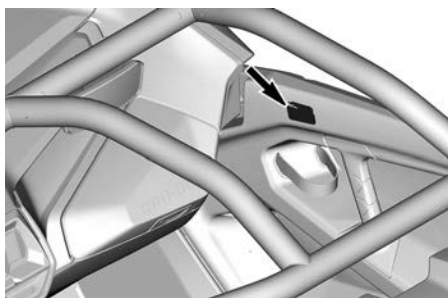
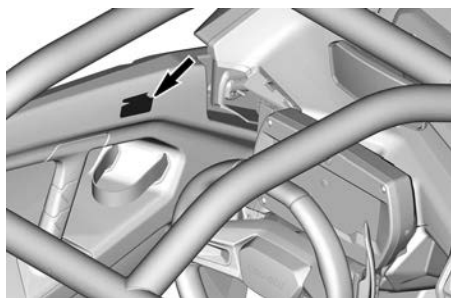

Bogsering med permanent neutral – Meddelandedekal

OBS

För att undvika skador på växellådan, innan du bogserar detta fordon, ställ det i permanent neutralläge genom att stänga AV motorn, dra i bromsen och trycka på neutral (N)-knappen i 5 sekunder tills meddelandet visas i klustret. Gör processen omvänt för att inaktivera.

9161_SE

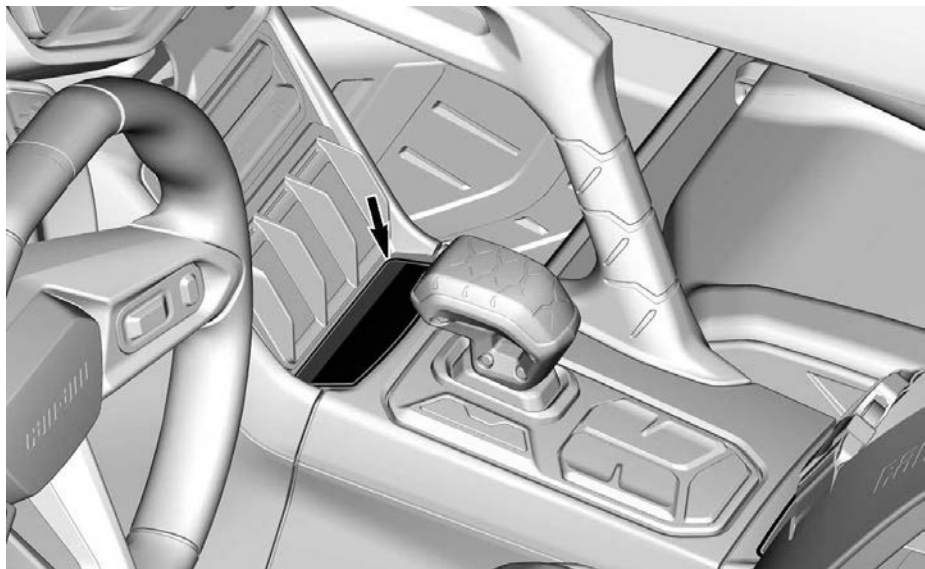

Bogsera endast fordon som fastnat – Meddelandedekal**OBS**

ANVÄNDS ENDAST
FÖR ATT DRA LOSS
ETT FORDON SOM
HAR FASTNAT.

ANVÄND ALDRIG
FÖR ATT DRA ETT
SLÄP.

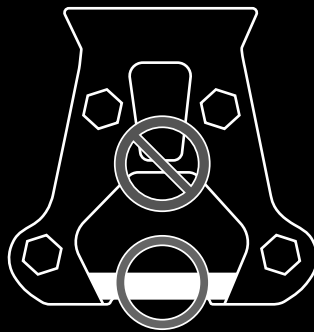

9476_SE

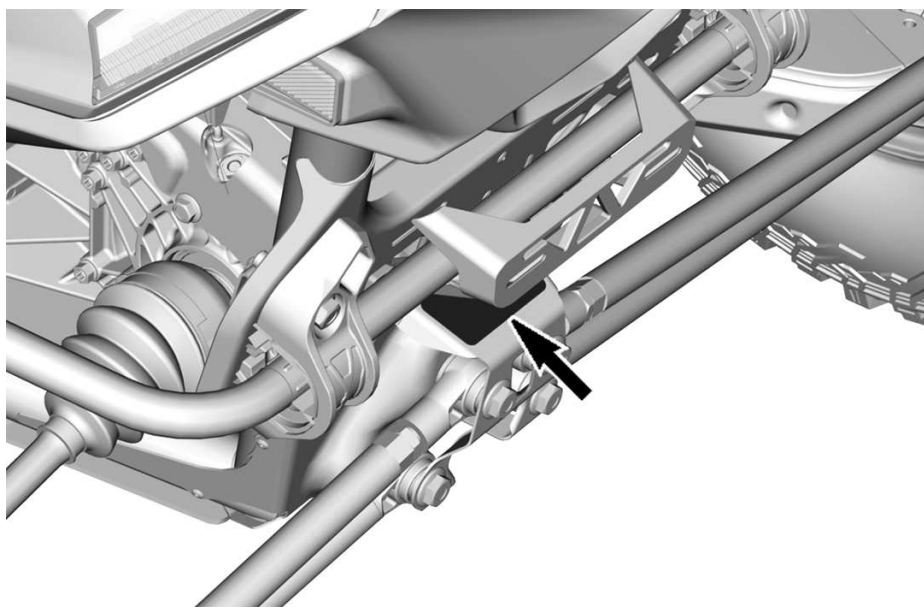

Varningsdekal – varm kylvätska

 **VARNING**

Öppna inte när den är VARM.

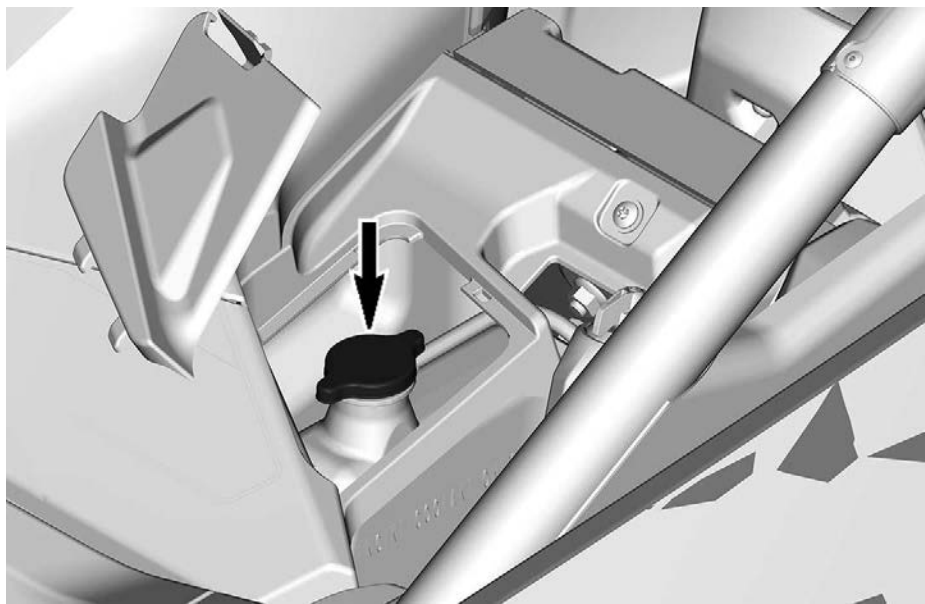

Hängetikett om säkerhetsefterlevnad

Detta fordon levereras med hängetiketter med viktig säkerhetsinformation.

Alla förare av detta fordon måste läsa informationen och se till att de förstår den innan de kör.

California Proposition 65 Warning Hängetikett

⚠ VARNING. Användning och underhåll av ett terrängfordon kan utsätta dig för kemikalier som inkluderar motoravgaser, koloxid, ftalater och bly, som är kända av delstaten Kalifornien för att orsaka cancer och fosterskador eller andra skador på fortplantningssystemet. För att minimera exponering, undvik att andas avgaser, tomgångskör inte motorn om det inte är nödvändigt, serva fordonet på en väl ventilerad plats och använd handskar eller tvätta händerna ofta när du servar ditt fordon.

För mer information, gå till
www.P65Warnings.ca.gov/products/passenger-vehicle



704906872

VIKTIGA DEKALER PÅ PRODUKTEN (ALLA LÄNDER UTOM KANADA/USA)

Säkerhetspiktogram

Läs och se till att du förstår alla säkerhetsdekaler på fordonet.

Dessa dekaler är fastsatta på fordonet för förarens, passagerarens och åskådarens säkerhet.

Säkerhetsdekaler på fordonet är att betrakta som permanenta delar av fordonet.

Om de saknas eller är skadade kan de bytas utan extra kostnad. Kontakta en auktoriserad Can-Am Offroad-återförsäljare.

VIKTIGT: Av den händelse att det finns skillnader mellan den här Instruktionsboken och fordonet, ska säkerhetsdekaler på fordonet ha företräde över dekaler i den här guiden.

Förare – Varningsdekal

VARNING

- Ta fram och läs Instruktionsboken. Oriktig användning av ett fordon kan resultera i SVÅRA PERSONSKADOR ELLER DÖD. Följ alla anvisningar och varningar.
- Spänn fast säkerhetsbältena.
- Använd alltid godkänd hjälm och skyddsutrustning.
- Alla deltagare måste kunna sitta med ryggen mot sätet, fötterna helt i golvet eller på fotstöd och händerna på ratten eller handtagen.
- Spänn alltid fast säkerhetsbältena och stäng dörrarna.
- Bär alltid öronskydd.
- Överskrid inte fordonets kapacitet: 2 passagerare.
- Se till att alla förare är 16 år eller äldre och har ett giltigt körkort.
- Håll ett stadigt tag om ratten eller handtagen och håll dig fast, om du tappar eller rullar.
- Låt aldrig någon kroppsdel sticka ut utanför fordonet oavsett anledning. Hålla sig helt inne i fordonet.
- Voltningar har orsakat allvarliga skador och till och med dödsfall, även på plana ytor.
- Tillåt inte användning på allmän väg (om inte dispens finns). Det finns risk för kollision med bilar och lastbilar.
- Kör aldrig med droger eller alkohol i kroppen.
- Låt inte någon åka om de inte kan sitta med ryggen mot sätet, fötterna med både tå och häl i golvet eller på fotstöd och händerna på handtagen.
- Se säkerhetsvideon innan du kör.

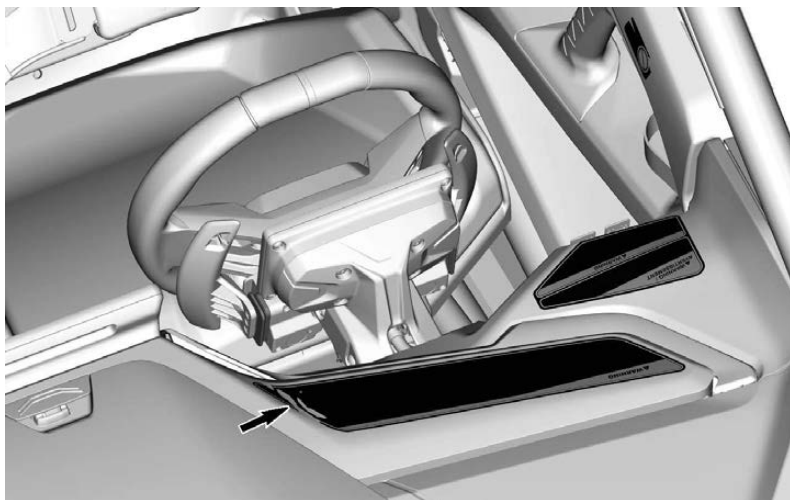
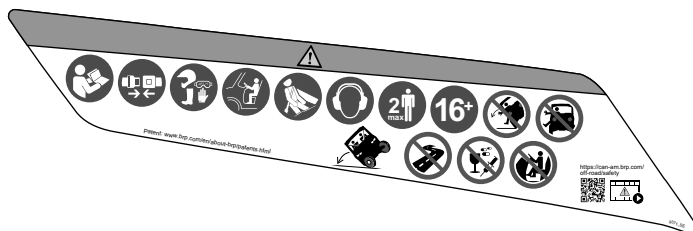

Passagerare - Varningsdekal

⚠ VARNING

- Använd alltid godkänd hjälm och skyddsutrustning.
- Bär alltid öronskydd.
- Spänn fast säkerhetsbältena och stäng dörrarna.
- Voltningar har orsakat allvarliga skador och till och med dödsfall, även på plana ytor.
- Alla deltagare måste kunna sitta med ryggen mot sätet, fötterna helt i golvet eller på fotstöd och händerna på ratten eller handtagen.
- Kör aldrig med droger eller alkohol i kroppen.
- Håll ett stadigt tag om handtagen och håll dig fast, om du tippar eller rullar.
- Låt aldrig någon kroppsdel sticka ut utanför fordonet oavsett anledning. Hålla sig helt inne i fordonet.
- Låt inte någon åka om de inte kan sitta med ryggen mot sätet, fötterna med både tå och häl i golvet eller på fotstöd och händerna på handtagen.

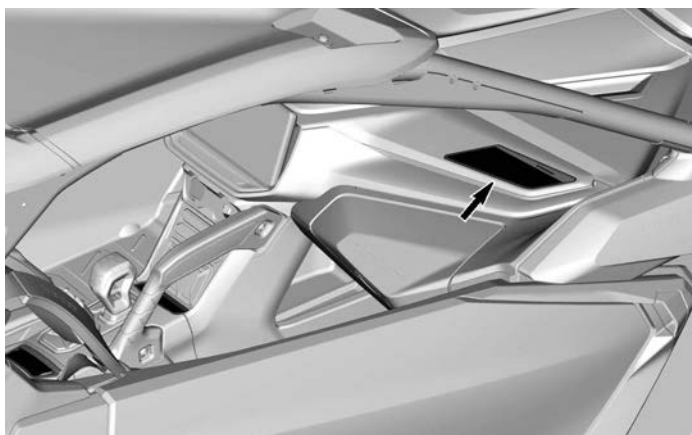

Rullning – Vänster varningsdekal

⚠ VARNING

- Spänn alltid fast säkerhetsbältena och stäng dörrarna.
- Låt aldrig någon kroppsdel sticka ut utanför fordonet oavsett anledning. Håll sig helt inne i fordonet.
- Håll dig aldrig i buren under turen.

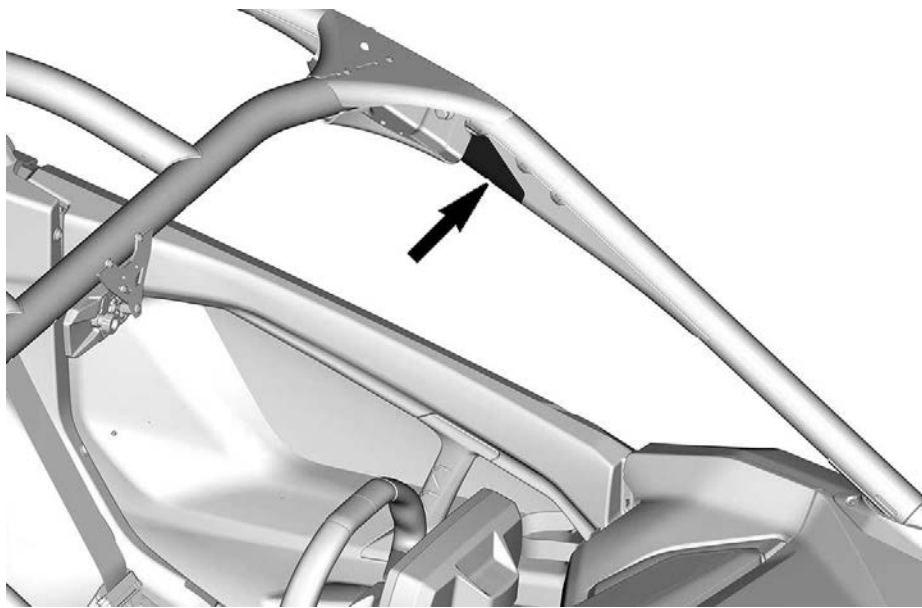

Rullning – Höger varningsdekal

⚠ VARNING



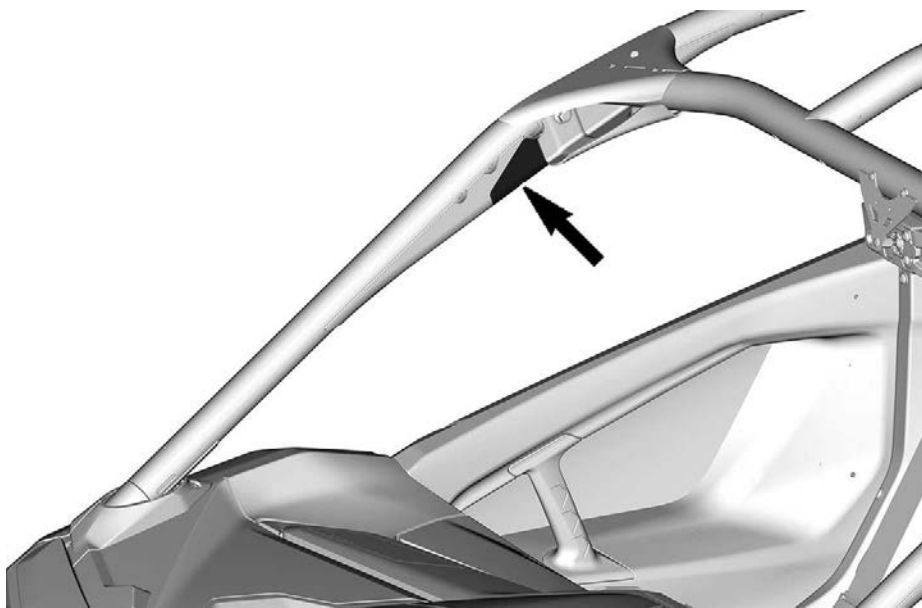



- Håll dig aldrig i buren under turen.
- Låt aldrig någon kroppsdel sticka ut utanför fordonet oavsett anledning. Hålla sig helt inne i fordonet.
- Spänn alltid fast säkerhetsbältena och stäng dörrarna.



Däcktryck och maximal last - Varningsdekal

⚠ VARNING

- Ta fram och läs Instruktionsboken.
- Bibehåll ALLTID rätt däcktryck så som visas. Felaktiga däcktryck eller överbelastning kan orsaka förlorad kontroll över fordonet som kan leda till ALLVARLIGA PERSONSKADOR eller DÖD.
- Överskrid ALDRIG fordonets lastkapacitet på 91 kg (200 lb)
- Överskrid ALDRIG fordonets lastkapacitet på 286 kg (630 lb) inklusive förarens, lastens och tillbehörens vikt.

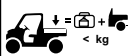
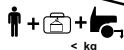
| | | | | | | |
|---|---|---|---|---|--|--|
| ⚠ | | | | | | |
|  2x  |  |  |  kPa |  |  < kg |  < kg |
| | 32 | XRS | 124 | 124 | 91 | 286 |

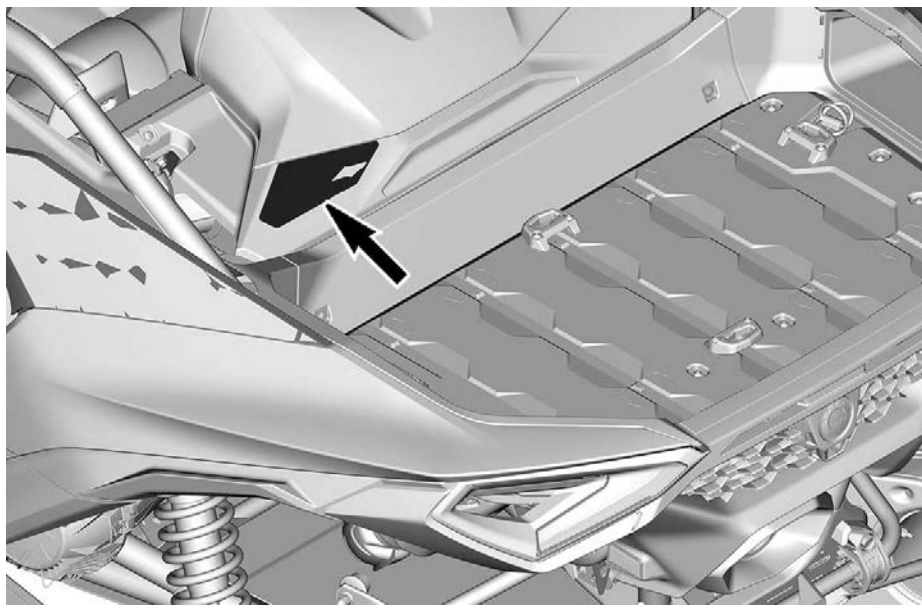

Parkeringsval – Varningsetikett

⚠ VARNING

- Ta fram och läs Instruktionsboken.
- Svängning med 4WD med spärr (framdifferentialspärr) kräver mer styrkraft. Tillåt mer kraft för att svänga.
- Välj PARKERING före befintligt fordon. Fordonet kan rulla om det inte är i PARKERING. För att kunna PARKERA, dra åt bromsen och tryck på P-knappen.

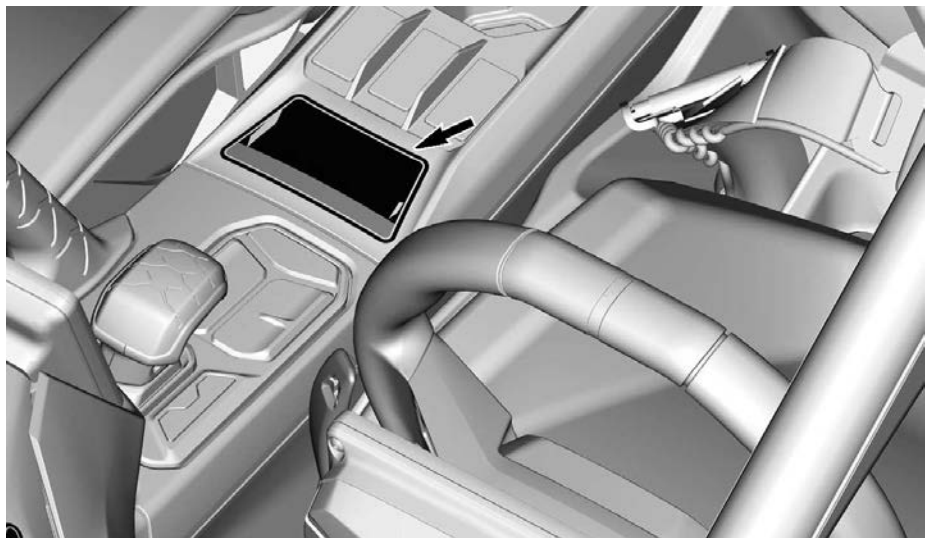
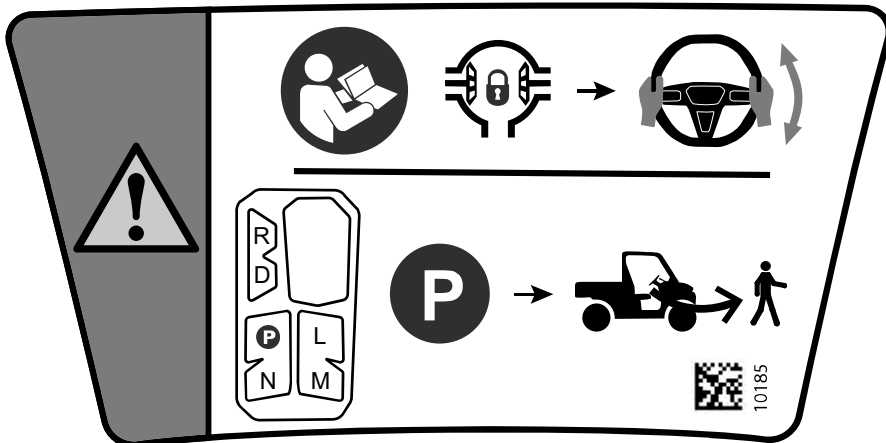

Lastviktskapacitet – Varningsdekal

⚠ VARNING

Ta fram och läs Instruktionsboken.
Kör ALDRIG passagerare i lastboxen.
Placera ALDRIG bensin, lättantändliga eller farliga vätskebehållare på vagnen. Detta kan orsaka explosion.
Använd ALDRIG lastutrymmet som fästpunkt för att dra ett släp.
Sänk hastigheten vid körning med last.

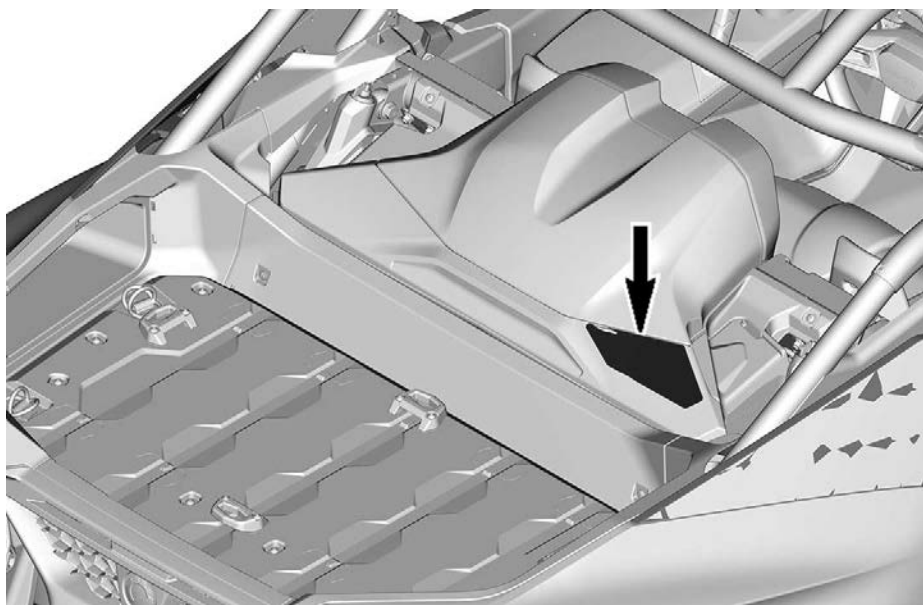

Varningsdekal bur

⚠ VARNING

Du får **ALDRIG** fästa vid buren för att dra ett släp. Detta kan orsaka att fordonet tippar över. Använd endast bogserkroken för att bogsera ett fordon som fastnat.

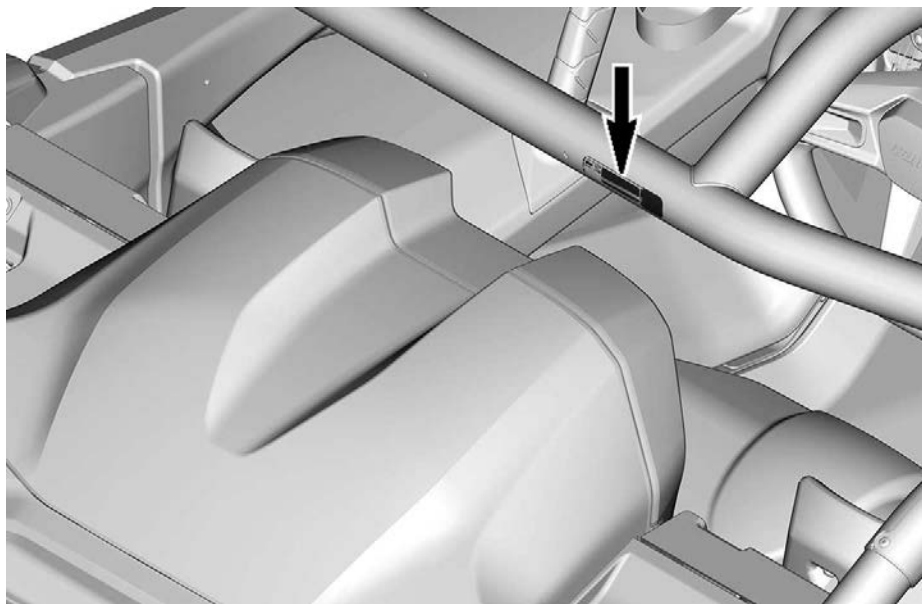

Varningsdekal dörr

⚠ VARNING

Placera **INTE** armen utanför fordonet. Det finns risk för **ALLVARLIG SKADA**.

Vänster sida



Höger sida

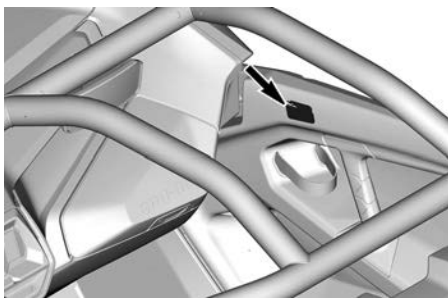
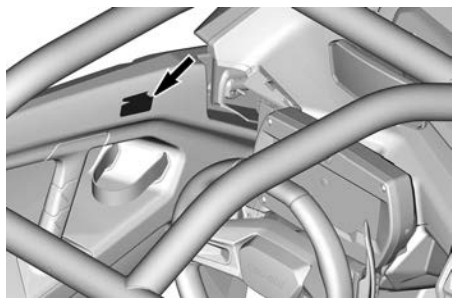

Bogsering med permanent neutral – Meddelandedekal

OBS

1. Stäng AV motorn.
2. Väcka elsystemet
3. Tryck ned bromspedalen och håll den nedtryckt.
4. Håll NEUTRAL-knappen intryckt i minst 5 sekunder.
5. Kontrollera att meddelandet "Permanent Neutral" visas på den digitala displayen.
6. Fordonet kan bogseras.
7. Permanent Neutral kan avaktiveras genom att väcka elsystemet, hålla i bromsen och hålla nere NEUTRAL-knappen i minst 5 sekunder.

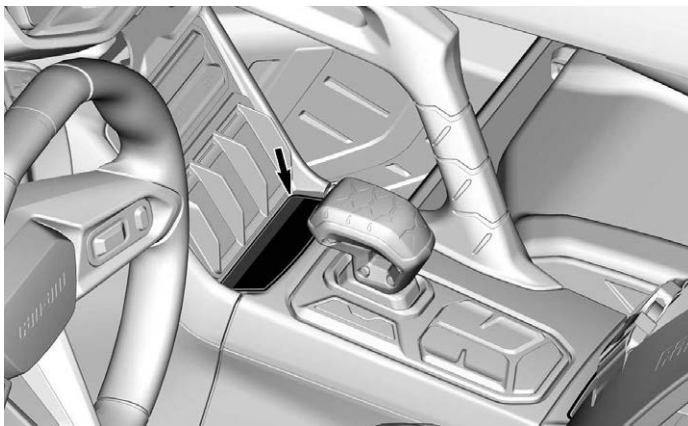
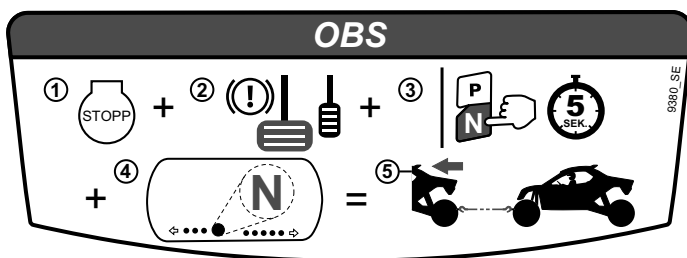

Bogsera endast fordon som fastnat – Meddelandedekal

OBS

Används endast för att dra loss ett fordon som har fastnat. Använd aldrig för att dra ett släp.

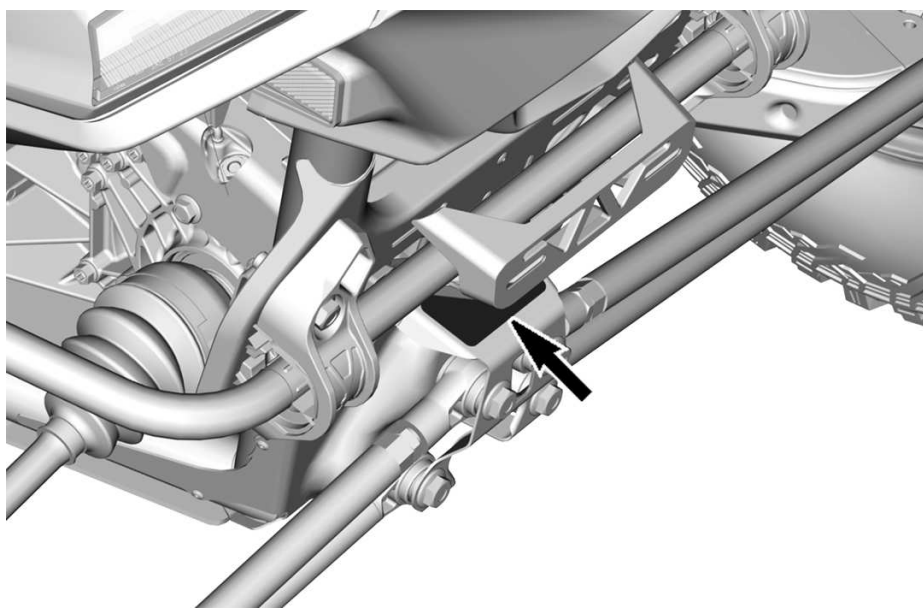
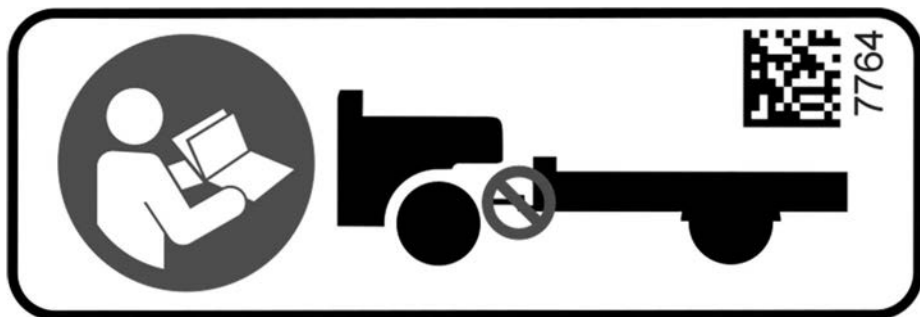

Varningsdekal – varm kylvätska

 **VARNING**

Öppna inte när den är VARM.

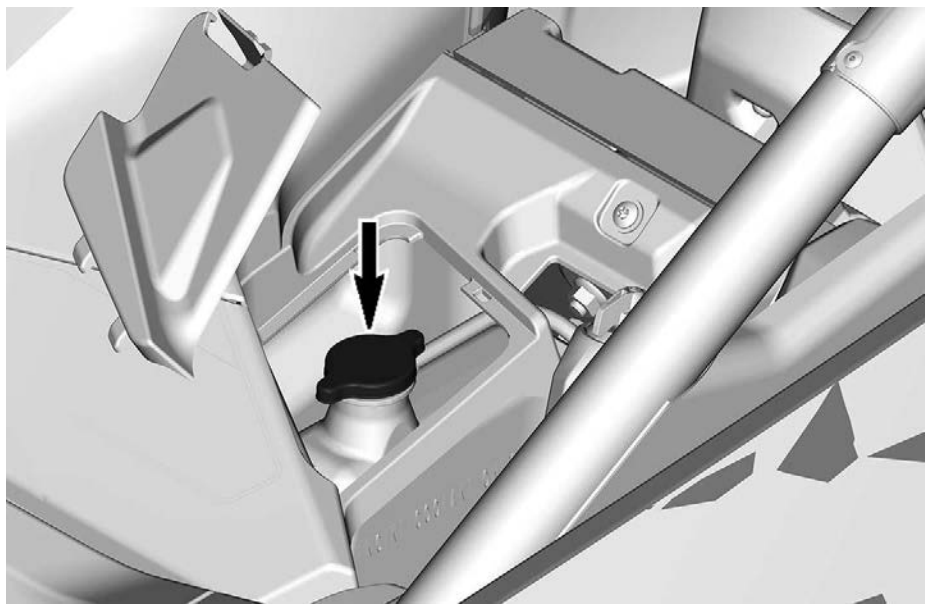

KONTROLLISTA FÖRE ANVÄNDNING

Att utföra innan motorn startas (tändningsnyckel AV)

| POSTER ATT INSPEKTERA | INSPEKTION ATT UTFÖRA | ✓ |
|-----------------------|---|---|
| Kylarvätska | Kontrollera kylvätskenivån. | |
| Bromsvätska | Kontrollera bromsvätskenivån. | |
| Motorns luftfilter | Inspektera motorns luftfilter och byt ut vid behov. | |
| Motorns luftfilterhus | Kontrollera motorns luftfilterhus och rengör vid behov (vid körning i dammiga förhållanden eller sand). | |
| Kylare | Kontrollera främre och bakre kylare för renhet. | |
| Frontgrill | Kontrollera att frontgrillen är ren. | |
| Avgassystem | Rengör området runt avgassystemet, särskilt om fordonet användes i ett träsk, höfält eller bland torra löv. | |
| Drivaxelbälgar | Kontrollera drivaxelbälgarnas skick. | |
| Däck | Kontrollera trycket och skicket på däcken. Se <i>Tekniska specifikationer</i> och justera med hänsyn till lasten. | |
| Hjul | Kontrollera hjulen avseende skador och onormalt glapp. Se till att hjulmuttrarna och låsskruvarna (om sådana finns) är åtdragna. Se <i>Hjul och däck</i> i <i>Underhållsprocedurer</i> för vridmomentspecifikation. | |
| Last och släp | Lastvikt: Om du transporterar last, respektera maximal bakre lasträcke kapacitet. Se <i>Tekniska specifikationer</i> . Se till att den totala vikten av operatör, passagerare, last och extra tillbehör inte överstiger den totala tillåtna fordonslasten. Se <i>Tekniska specifikationer</i> . | |
| Chassi och fjädring | Kontrollera under fordonet för eventuellt skräp på chassi- eller fjädringskomponenter (övre och nedre armar, hjul, stötdämpare, fjädrar) och rengör dem ordentligt. | |

Att utföra innan motorn startas (tändningsnyckel PÅ)

| POSTER ATT INSPEKTERA | INSPEKTION ATT UTFÖRA | ✓ |
|---|--|---|
| Digital display | Kontrollera att indikatorlamporna på den digitala displayen fungerar (Med D.E.S.S.-nyckeln PÅ, tryck kort på MOTORNS START-/STOPP-knapp). | |
| | Kontrollera om det finns meddelanden på mätaren. | |
| Belysning | Kontrollera funktion och renhet av följande: <ul style="list-style-type: none"> - Strålkastare (hel- och halvljus) - Bakljus - Bromsljus | |
| Säten, dörrar , och säkerhetsbälten | Kontrollera sätesjusteringen och se till att låsenheten är ordentligt aktiverad innan du kör. | |
| | Kontrollera att dörrarna inte har skador. Låt byta dörrar om de är skadade. Stäng båda dörrarna och bekräfta att de spärrar upp till den andra spärren. | |
| | Kontrollera säkerhetsbältena för eventuella skador (inklusive upprullningsdon, spännen och låsningsflikar). Spänn fast säkerhetsbältena och se till att de förblir ordentligt fastspända och åtdragna mot passagerarens kropp. | |
| Gaspedal | Tryck på gaspedalen några gånger. Pedalen bör fungera obehindrat och gå tillbaka till tomgångsläget när du släpper. | |
| Bromspedal | Tryck ner bromspedalen och se till att du känner ett fast motstånd. Pedalen bör gå tillbaka helt till tomgångsläget när du släpper. | |
| Bränslenivå | Kontrollera bränslenivån. | |

Att utföra efter motorstart

| POSTER ATT INSPEKTERA | INSPEKTION ATT UTFÖRA | ✓ |
|--------------------------------------|--|---|
| Styrning | Kontrollera att ratten fungerar obehindrat genom att vrida hjulet helt från sida till sida. Justera ratten till ett bekvämt läge. | |
| RF D.E.S.S.-kontakt stift | Kontrollera funktionen av D.E.S.S.-nyckeln genom att dra D.E.S.S.-nyckel från posten. Motorn måste stanna | |
| Växelspak/ knappar på konsolen | Kontrollera att växelspaken (R/D) och knapparna på konsolen fungerar (P, L, M, N och Override). | |
| Bromsar | Kör sakta fram några meter och bromsa sedan. Bromspedalen måste kännas stadig när den används. Pedalen måste återgå till sitt viloläge när den släpps. Bromsar måste reagera tillräckligt på förarens input. | |
| 2/ 4-hjulsdriftväljare | Kontrollera funktionen för 2WD/4WD-väljaren. Flytta fordonet långsamt och försök välja/avmarkera 2WD- och 4WD-lägena. | |
| Motorolja | Kontrollera motoroljenivån med en varm motor. | |

RAPPORTERA SÄKERHETSDEFEKTER

I Kanada bör du omedelbart informera Transport Canada förutom att meddela Bombardier Recreational Products Inc. om du tror att ditt fordon har en defekt som skulle kunna leda till en krock eller orsaka personskador eller dödsfall.

Om Transport Canada får flera liknande klagomål kan de eventuellt genomföra en undersökning och om de finner att det finns en säkerhetsdefekt i en grupp fordon, kan de beordra att fordonen dras tillbaka och att ersättning utgår från tillverkaren. Transport Canada kan dock inte agera vid eventuella individuella problem som uppstår mellan dig och din återförsäljare eller Bombardier Recreational Products Inc.

För kontakt med Transport Canada:



819-994-3328 (området Gatineau-Ottawa eller internationellt)
Gratis: 1 800-333-0510 (i Kanada)



Transport Canada - ASFAD
330 Sparks Street
Ottawa, ON
K1A 0N5



<https://www.tc.gc.ca/recalls>

FORDONSINFORMATION

DE VIKTIGASTE REGLAGEN

Det är viktigt att känna till var alla reglage sitter och hur de fungerar. Det är också viktigt att lära sig att använda dem på ett samordnat och smidigt sätt.

Vissa av fordonets säkerhetsdekaler visas inte på bild. För information om fordonssäkerhetsetiketter, se *Viktiga etiketter på produkten*.

RATT

Ratten sitter framför förarsätet.

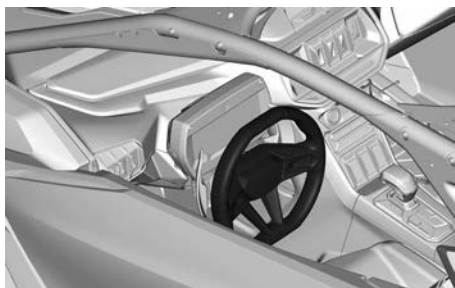

Den används för att styra fordonet åt vänster eller höger. Vrid ratten åt det håll du vill köra.

Håll stadigt i ratten med båda händerna om den, utan att sluta händerna om den och kör framåt.

OBS

Vid körning i grov terräng eller över hinder kan ratten plötsligt slitas ur förarens händer, vilket kan skada händer eller handleder om nävarna är böjda omkring ratten.

Vid körning minskar den dynamiska servostyrningen (DPS) ansträngningen som krävs för att vrida ratten.

Ratten innehåller också många kontroller.



1. Tiltspak
2. Vänster växlingspaddel
3. Höger växlingspaddel

VÄXLINGSPADDLAR

Växlingspaddeln är placerad bakom ratten.

Genom att trycka på den vänstra paddeln kan du växla ner växeln istället för att växla upp med den högra paddeln.



VÄNSTER PADDEL – NEDVÄXLING

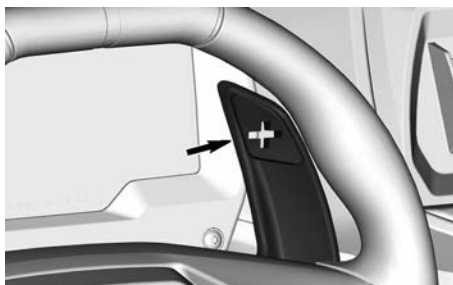

HÖGER PADDEL – UPPVÄXLING

Växlingspaddlarna måste användas för att växla när det manuella läget är valt.

Tips i läge

När du är i automatiskt läge aktiveras tips-i-läget genom att trycka på en av växlingspaddlarna.

Genom att trycka på höger (uppväxling) eller vänster (nedväxling) paddel väljs nästa övre växel eller föregående växel.

Denna växel kommer att hållas tills antingen r/min för uppväxling eller nedväxling har nåtts.

För att ta dig ur Tips-i-läget och gå tillbaka till helt automatiskt läge, håll bara en av paddlarna i några sekunder.

GASPEDAL

Gaspedalen är pedalen längst till höger.

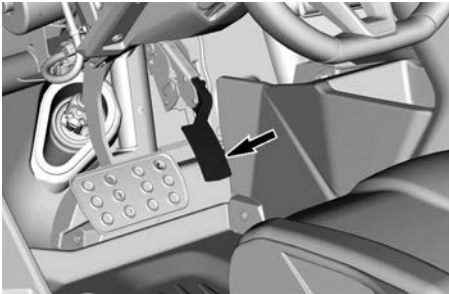

Gaspedalen kontrollerar motorvarvtalet och accelerationen.

Öka eller bibehåll fordonets hastighet genom att trycka ned gaspedalen med höger fot.

Minska fordonets hastighet genom att släppa upp gaspedalen.

Gaspedalen är fjäderbelastad och ska återgå till viloläget (tomgång) när den släpps upp.

BROMSPEDAL

Bromspedalen är placerad till vänster och är bredare än gaspedalen.

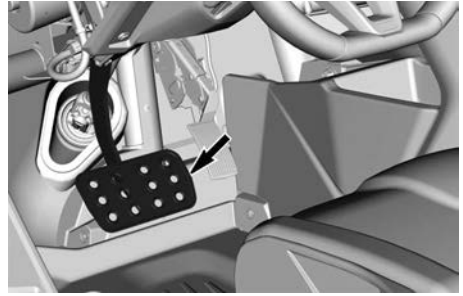

Bromspedalens funktion är att sakta ned eller stanna fordonet.

Minska fordonets hastighet eller stanna genom att trycka ned på bromspedalen med höger fot.

Bromspedalen är fjäderbelastad och ska återgå till ursprungsläget (frisläppd) när den släpps upp.

ELEKTRONISKT VÄXELREGLAGE

Det elektroniska växelreglaget är placerat på mittkonsolen till höger om förarens säte.

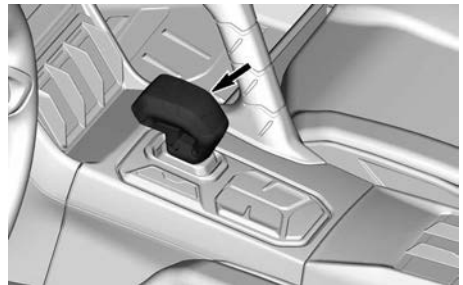

Spaken används för att sätta växellådan i REVERSE (back) eller DRIVE (framåt).

För att lägga i REVERSE (BACK):

- Tryck på bromspedalen och tryck spaken framåt tills den digitala displayen visar R.

- Frigör spaken. När du släpper växelspaken återgår den till mittläget.

OBS:

Väl i Reverse (backväxeln), om spaken trycks framåt igen och hålls i några sekunder, växlar transmissionen mellan lågt och högt hastighetsområde. Detta kan också göras med L-knappen under växelspaken.

För att lägga i DRIVE (FRAMÅT):

- Tryck på bromspedalen och dra spaken bakåt tills den digitala displayen visar R.
- Frigör spaken.

OBS:

Väl i Drive, om spaken dras bakåt igen och hålls i några sekunder, kommer transmissionen att växla mellan lågt och högt hastighetsområde. Detta kan också göras med L-knappen under växelspaken.

När D-läget väljs efter omstart av fordonet, kommer den senast använda inställningen att återanvändas automatiskt (automatisk, manuell, LÅG eller HÖG intervall).

När växellådans växel är i (R eller D) kan fordonet röra sig långsamt, eller krypa, utan någon gaspedal. Många faktorer kan påverka krypbeteendet: Transmissionstemperatur, lastvikt, Intervall (låg eller hög), typ av terräng och lutning, för att nämna några. Användaren bör akta sig för en potentiell krypning hela tiden när växeln ligger i.

⚠ VARNING

Dra alltid åt bromsen när du står stilla och välj Parkering (P) innan du lämnar fordonet för att undvika oönskade fordonsrörelser.

PARKERING-KNAPP

Knappen parkering (P) är placerad bakom den elektroniska växelspaken.



Denna knapp sätter växellådan i PARKERING.

PARKERING måste aktiveras varje gång föraren lämnar fordonet.

En summer ljuder varje gång förardörren öppnas utan att PARKERING är inkopplad.

⚠ VARNING

Välj alltid parkeringsläget (P) när fordonet inte är i rörelse för att undvika oavsiktliga fordonsrörelser.

Fordonet går tillbaka till läget parkering när den inte rör sig och motorn stängs av.

NEUTRAL-KNAPP

Knappen för Neutral (N) är placerad bakom den elektroniska växelspaken.



Denna knapp sätter växellådan i neutralläge.

OBS

Denna position får **ALDRIG** användas för att bogsera fordonet. Allvarliga skador på transmissionsen och växellådan kommer att uppstå. För att bogsera fordonet, se *Permanent neutral eller mekanisk neutral aktivering* i *Särskilda procedurer* för hela proceduren.

Neutral väljs genom att trycka på "N"-knappen. N-ikonen visas på den digitala displayen när växellådan är i neutral.

Fordonet går tillbaka till läget parkering när det stängs av.

Om en permanent neutral eller en mekanisk neutral behövs, se *Permanent neutral och Mekanisk neutral aktivering* i avsnittet *Särskilda procedurer*.

KNAPP FÖR LÅGT HASTIGHETSOMRÅDE

Knappen för lågt (L) hastighetsområde är placerad bakom den elektroniska växelspaken.

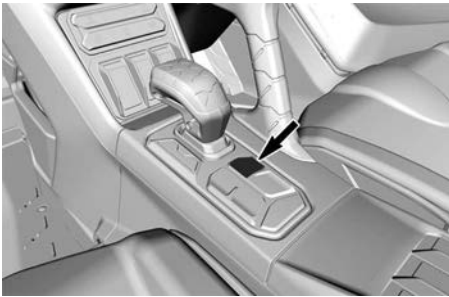

Den här knappen tillåter att det låga hastighetsområdet för växellådan väljs.

Detta fordon kan växla mellan låg och hög under rörelse. Det kommer att bli

ett strömavbrott under växlingen H till L eller L till H, så se till att utföra växlingen på en säker plats (t.ex. en rak, platt sektion) med konstant hastighet

Det låga hastighetsområdet gör att fordonet kan förflytta sig långsamt med maximal drivkraft på hjulen.

OBS

För att undvika skador på fordonet är det en god praxis att välja lågväxeln varje gång fordonet åker över hinder, kör uppför eller nedför, eller när du har tung last.

För att välja det låga hastighetsområdet, tryck på "L"-knappen tills L-ikonen visas i den digitala displayen.

Denna knapp gör det också möjligt att växla mellan lågt och högt hastighetsområde genom att trycka på den i mer än 2 sekunder.

Det går också att växla mellan Lågt och Högt hastighetsområde med hjälp av *Elektroniskt växelreglage*.

MANUELL MODE-KNAPP

Knappen för Manuell (M) mode är placerad bakom den elektroniska växelspaken.

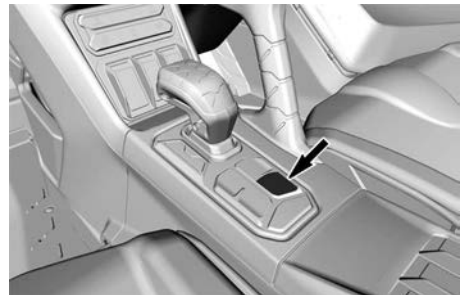

Denna knapp kopplar in eller ur läget för Manuell växling.

Med Manuell mode kan du växla med hjälp av paddlarna vid ratten på

begäran istället för att vänta på att fordonet ska bestämma sig.

I Manuell mode kan du växla upp eller ner genom att trycka på paddelväxlingen, som finns bakom ratten.

- Vänster paddel = Nedväxling
- Höger paddel = Uppväxling

Det är också möjligt att byta från manuellt till automatiskt läge, och vice versa, genom att dra och hålla i båda växlingspaddlarna samtidigt (\pm 1 sekund).

SEKUNDÄRA REGLAGE

Vissa av fordonets säkerhetsdekalers visas inte på bild.

För information om fordonssäkerhets-etiketter, se *Viktiga etiketter på produkten*.

RF D.E.S.S.- nyckel och RF D.E.S.S.- kontaktstift

RF D.E.S.S. kontaktstift

D. E. S. S.-kontaktstiftet är placerat på den övre konsolen.

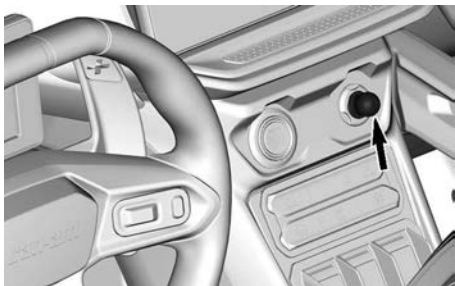

RF D.E.S.S. nyckel

För alla D.E.S.S.-relaterade alternativ, kontakta en auktoriserad Can-Am-återförsäljare för information.

Digitalkodat stöldskyddssystem (D. E. S. S.)

Fordonet levereras med 1 D. E. S. S.-nyckel.

Tändningsnycklarna innehåller en elektronisk krets som ger varje nyckel ett unikt elektroniskt serienummer.

D. E. S. S.-systemet avläser nyckelkoden och gör det möjligt att starta motorn med nycklar som systemet känner igen.

Fordonet kan användas med olika typer av nyckelprogrammering: Kontakta din återförsäljare för fullständig information.

OBS:

Ytterligare nycklar finns tillgängliga från din återförsäljare som tillbehör.

! VARNING

Rullningar, vältningar, kollisioner och förlust av kontrollen över fordonet, med svåra skador eller död som följd, kan inträffa med såväl prestandanyckeln eller nyckel av basmodell. Användning av normal nyckel ersätter inte behovet av att som förare vara väl förberedd, följa reglerna och köra försiktigt.

D.E.S.S. flexibilitet

Fordonets D. E. S. S.-system kan programmeras för att känna igen upp till 8 olika nycklar.

I det här fallet, om du är ägare till många fordon som använder en D. E. S. S. nyckel, är det möjligt att använda vilken som helst av dem med detta fordon.

Kontakta din auktoriserade Can-Am Off-road-återförsäljare för att programmera de andra D. E. S. S.-nycklarna.

MOTORNS START/ STOPP-KNAPP

MOTORNS START/STOPP-knapp är placerad på den övre konsolen till höger om ratten.

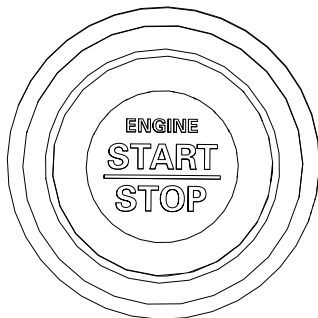

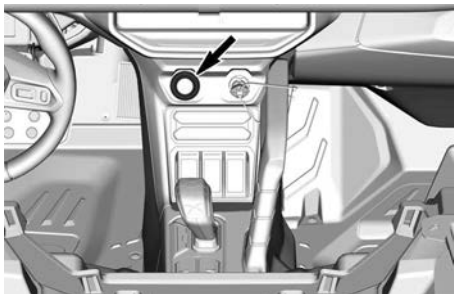

Med D.E.S.S.-nyckeln isatt, tryck och håll in MOTORNS START/STOPP-knapp för att starta motorn.

Tryck på samma knapp för att stoppa motorn.

För att koppla på elsystemet utan att starta motorn, se *Väckas elsystemet*.

STRÅLKASTARENS DIMMERBRYTARE

Hel- och halvljusomkopplaren är placerad på vänster sida av instrumentpanelen.

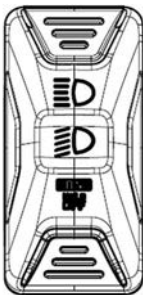

Omkopplaren används för att välja hel- eller halvljus för strålkastarna.

Tryck och håll in den nedre knappen för att släcka strålkastarna. Tryck på samma knapp igen för att slå på strålkastarna.

VERRIDE-KNAPP

Override-knappen är placerad bakom den elektroniska växeln.

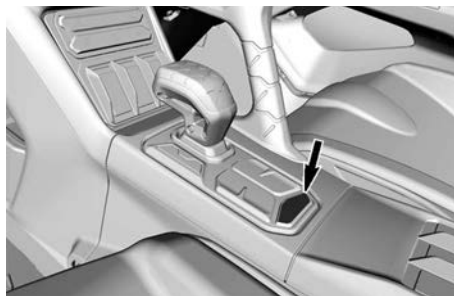

Override-knappen används till följande:

- Att kringgå motorvarvtalsbegränsningen vid backning genom att tillåta maximalt motorvridmoment. Se *Ställa in Overrideläget*.
- För att låta fordonet köras i händelse av fel på gaspedalen. Se *Ställa in Manuellt nödläge*.
- Vid ett växellådsfel visas ett meddelande i den digitala displayen "Tryck på override för att bekräfta stillaståendet". Detta gör att du kan välja parkering. Då kan elsystemet stängas av helt och väckas igen. I de flesta fall räcker denna åtgärd för att åtgärda felet. Kontakta annars en auktoriserad Can-Am-off-road-återförsäljare.

STÄLLA IN OVERRIDE-LÄGET

När backen är i, tryck och håll inne override-omkopplaren för att komma in i override (dvs., bypass)-läget.

⚠ VARNING

Använd läget för override endast om fordonet sitter fast i lera eller annan mjuk terräng och det inte räcker med den låga växeln för att backa. Se till att området är säkert innan läget override används. Använd inte override-läget för normal backning. Detta skulle ge för hög hastighet.

Släpp upp override-omkopplaren för att komma ur detta läget.

Ställa in Manuellt nödläge

Om en av eller båda pedalpositionsgivarna är felaktig(a), kommer inte gaspedalen att reagera.

Beroende på typen av fel, kommer tryck på och innehållande av Override-omkopplaren att tillfälligt återställa

reaktionen för pedalen ELLER tillfälligt öka motorhastigheten för att fordonet ska kunna köras.

Genom att släppa upp Override-omkopplaren kommer gasen att frigöras och låta motorn återgå till tomgångshastighet.

KNAPPSATS





Knappsatsen sitter på den övre konsolen.

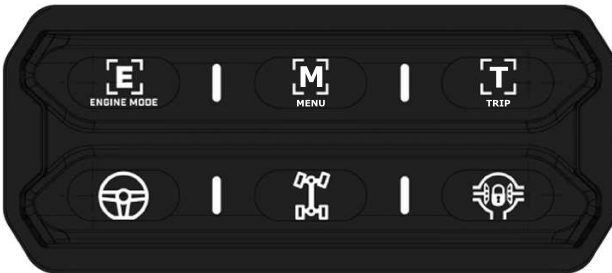

Det första klicket visar den aktuella inställningen.

För att ändra en inställning, klicka igen tills önskat läge nås.

På basmodellen används knappsatsen för att navigera genom de olika menyerna och alternativen i den 7,6-tums digitala displayen.



| Ikon | Använd | Tillämpning |
|---|--|---|
|  ENGINE MODE | Växla mellan olika motorlägen* | <ul style="list-style-type: none"> - Normal - Sport - Sport+ |
|  MENU | Används för att navigera genom de olika menyerna på den digitala displayen | — |
|  TRIP | Används för att navigera genom de olika alternativen på den digitala displayen | — |
|  | Växla mellan olika servostyrningsmotstånd* | <ul style="list-style-type: none"> - Min - Med - Max |

| | | |
|---|--|--|
|  | Växla mellan olika draglägen* | <ul style="list-style-type: none">- 2WD- 4WD Trail- 4WD Trail aktiv |
|  | Aktivera eller avaktivera den främre differentialspärren | <ul style="list-style-type: none">- Om fordonet är i 2WD går det automatiskt i 4WD + Diff Lock- När Diff Lock har tagits bort kommer fordonet att stanna kvar i 4WD |
| * Se <i>Finjustera din körtur</i> för mer information. | | |

UTRUSTNING

Vissa av fordonets säkerhetsdekalering visas inte på bild. För information om fordons-säkerhetsetiketter, se *Viktiga etiketter på produkten*.

TILTRATT

VARNING

Justera inte rathöjden under körning. Detta kan göra att du förlorar kontrollen.

Om spaken inte kan höjas till det fasta läget, justera ratten igen. Att köra utan att låsa ratten är farligt och kan leda till att du tappar kontrollen.

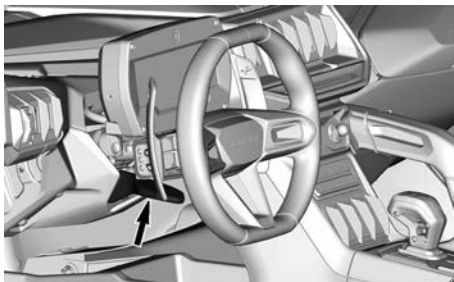

1. Justera sätesläget.
2. Flytta justeringsspaken nedåt.
3. Flytta ratten till önskad position.
4. Håll ratten i detta läge och höj justeringsspaken för att låsa mekanismen på plats.
5. Kontrollera att ratten är ordentligt låst genom att försöka flytta den uppåt och bakåt.

PASSAGERARHANDTAG

Det finns ett passagerarhandtag på konsolen och ett i dörren på höger sida.



Att hålla i sig i passagerarhandtagen hjälper passageraren att hålla emot vid stötar och även att hålla händer och kroppsdelar inuti hytten om fordonet skulle välta och slå runt.

VARNING

Använd aldrig någon del av störburen som handtag. Händerna kan träffas av föremål utanför hytten eller krossas om fordonet skulle slå runt.

Ställ in sätet för att få ett stadigt och bekvämt grepp om handtagen. Se *Färd- och bakåtjustering av sätet*.

CENTRALT FÖRVARINGSUTRYMME

Detta fack är placerat mitt på konsolen.

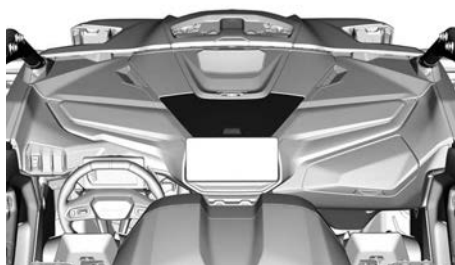

Det är utformat för att hålla små föremål, som en mobiltelefon.

Detta fack innehåller följande:

- Ett 12 volts eluttag

- Två USB-portar för att ladda dina enheter

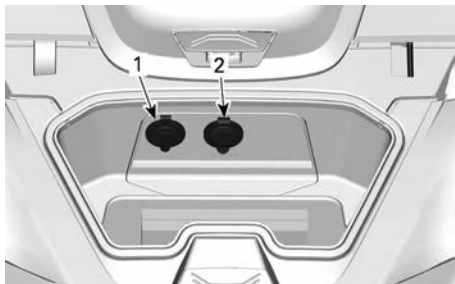

1. Dubbel USB-port
2. 12 volts eluttag

HANDSKFACK

Fordonet är försett med ett slutet handskfack som är avsett för förvaring av lättare föremål.

OBS

Detta förvaringsutrymme kan bli varmt under sommaren och även när du använder fordonet i låg hastighet under en längre tid.

Att förvara en elektronisk enhet som en mobiltelefon rekommenderas inte under dessa förhållanden eftersom heta temperaturer kan orsaka permanent skada på telefonen och dess batteri.

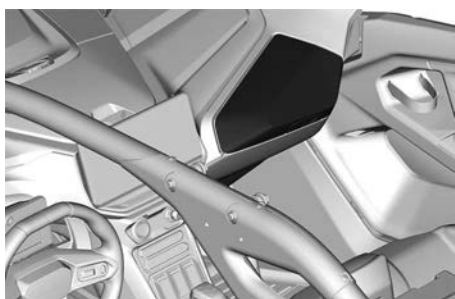

Handskfackets kapacitet

Maximal last

5 kg
(11 lb)







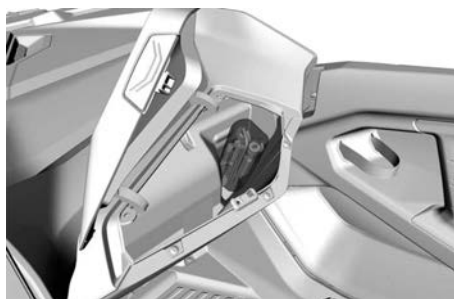

FELSÖKNINGSVERKTYG



Fordonet levereras med grundläggande felsökningsverktyg som hjälper dig i vissa situationer.

Verktygen finns i handskfacket.



Följande felsökningsverktyg medföljer fordonet:

| | |
|--------------------------------|--|
| Växeltrummans rotationsverktyg |  |
| Fjädringens justeringsverktyg |  |
| Verktygs sats: | 2-vägs skruvmejsel (platt och Phillips)  |
| | Tång  |
| | Hylsnyckel, 14/16 mm  |
| | Öppen skiftnyckel, 15/17 mm  |
| | Öppen skiftnyckel, 10/13 mm  |
| | Kombinationsnyckel  |

| | | |
|--|-----------------|---|
| | nyckel, 8 mm | |
| | T30 Torx-nyckel |  |
| | Tryckmätare |  |

MITTBACKSPEGEL

Detta fordon har en mittbackspegel.

Var medveten om att föremål som betraktas i spegeln är närmare än de verkar vara.

Spegeln kan justeras efter förar'ens önskemål.

För att justera spegeln, lossa knoppen som finns bakom spegeln och dra åt den för att säkra spegeln på plats.

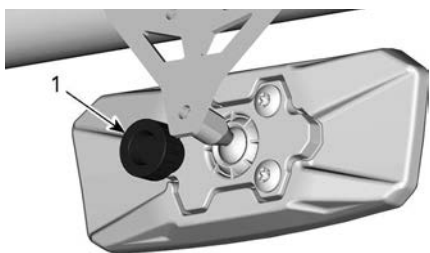

BAKOM SPEGELN

1. Reglage

⚠ VARNING

Justera aldrig speglarna under körning. Du kan förlora kontrollen över båten.

FOTSTÖD

Fordonet är utrustat med förar- och passagerarfotstöd. Detta gör att de åkandes fötter kan vara stadigt på fordonsgolvet, vilket hjälper till att bibehålla korrekt kroppsställning under färd.

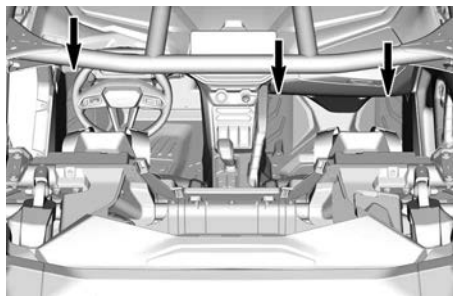

Fotstöden hjälper till att minska risken för ben- och fotskador.

Bär alltid lämpliga kläder och lämplig utrustning.

DÖRRAR

Fordonet är utrustat med dörrar för att hjälpa åkande att hålla kroppen och extremiteterna inuti fordonet; och på så sätt minska risken för personskador.

Dörrarna kan även förhindra att grenar och andra främmande föremål tränger in i passagerarutrymmet.

⚠ VARNING

Kör aldrig fordonet om inte båda dörrarna är stängda och säkrade.

Dra i remmen för att frigöra spärren och låsa upp en dörr.



SÄKERHETSÅLTEN

Det här fordonet är utrustat med säkerhetsbälten som hjälper till att skydda och hålla föraren och passagerarna inuti hytten vid en eventuell kollision, vältning eller rullning.

⚠ VARNING

Se till att alltid ha säkerhetsbältena ordentligt fastspända. Säkerhetsbältena minskar risken för skador vid en kollision och hjälper till att hålla kvar alla kroppsdelar inuti hytten under rullning eller andra olyckor.

Om förarens säkerhetsbälte inte är fastspänt:

- När tändningen slås på, blinkar indikatorlampan för säkerhetsbälte.
- När motorn startas, släpps fordonet från PARKERING, och växelpaken flyttas till "D"-läget, fordonshastigheten begränsas till maximalt ca. 20 km/h (12 mph) på plan mark.

⚠ VARNING

Fordonet kan nå högre eller lägre hastighet beroende på lutningen.

För att påminna dig om att späna fast bälten visas följande meddelande i multifunktionsmätarens display: MOTORBEGRÄNSNING AKTIVERAD. SPÄNN FAST SÄKERHETSÅLTET.

⚠ VARNING

För passagerarens säkerhetsbälte finns ingen indikatorlampa och inget meddelande. Föraren ansvarar för passagerarnas säkerhet och ska se till att passageraren späner fast sitt säkerhetsbälte.

3-PUNKTSÄKERHETSÅLTEN

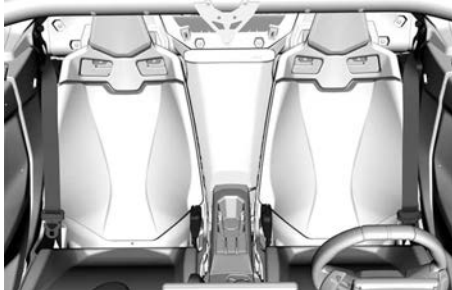

⚠ VARNING

Ha alltid säkerhetsbältet fastspänt på rätt sätt. Se till att det förblir säkert fastspänt och åtdraget mot kroppen. Kontrollera att det inte är vridet eller trasigt.

Säkerhetsbältet är utrustat med en låsspärr.

Denna anordning låser säkerhetsbältet i det justerade läget.



TYPBILD - LÅST POSITION

1. Låsspärr

Koppla ihop säkerhetsbältets båda delar och dra sedan åt bältet, för att se till att det är säkert fastspänt.

Dra åt säkerhetsbältet ordentligt mot kroppen genom att dra axelbältet uppåt.

**TYPISK**

För att lossa bältet trycker du på den röda knappen på spännet.

SÄTEN**JUSTERA SÄTESLÄGET**

Sätena kan justeras framåt eller bakåt.

⚠ VARNING

Ställ aldrig in sätets position med fordonet i rörelse.

1. Skjut justeringsspaken åt höger sida.

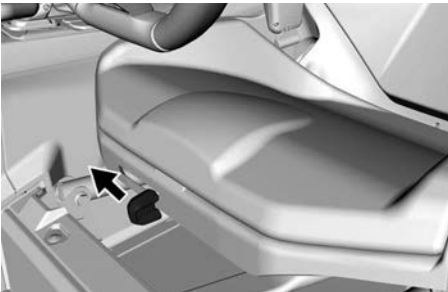

2. Flytta sätet till önskat läge och släpp sedan låsspaken.
3. Försök att flytta sätet framåt och bakåt för att se till att det är ordentligt låst på plats.

Ta bort och installera sätesdynan

1. Dra upp baksidan på dynan, frigör sedan dynan från sätesramen genom att dra av den bakåt.

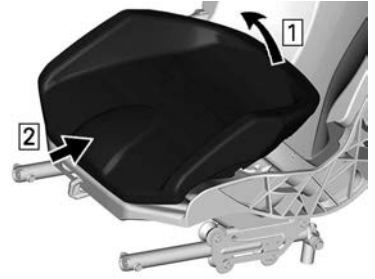

2. Använd omvänd procedur för montering.

TA BORT OCH INSTALLERA ETT SÄTE

1. Ta bort sätesdynan.
2. Ta bort alla fyra förankringspunkterna.

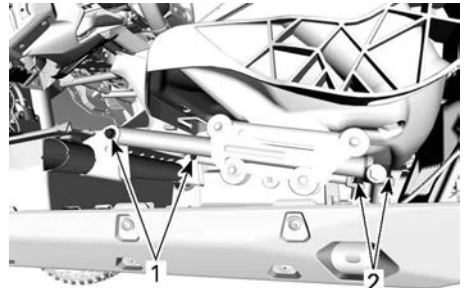
**FÖRANKRINGSPUNKTER FÖR SÄTE**

1. Främre förankringspunkter
2. Bakre förankringspunkter
3. Lossa säkerhetsbältenas upprullare och fästpunkter från ramen.

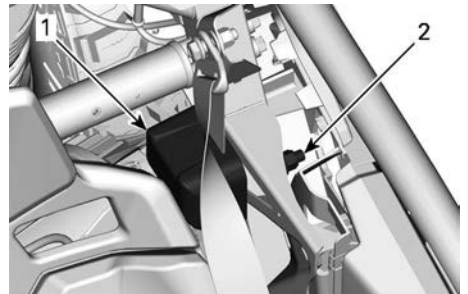
**BÄLTESUPPRULLARE – TYPBILD**

1. Upprullare
2. Fästpunkt

4. Kassera alla elastiska stoppmuttrar.
5. Ta bort sätet från fordonet.
6. Innan du sätter tillbaka sätet, välj önskad höjjustering.

Den bakre höjden bestäms av närvaron eller frånvaron av hylsan.

- Montera hylsan för maximal höjd.
- Ta bort hylsan för att sätta sit-sen i sin lägsta höjd.

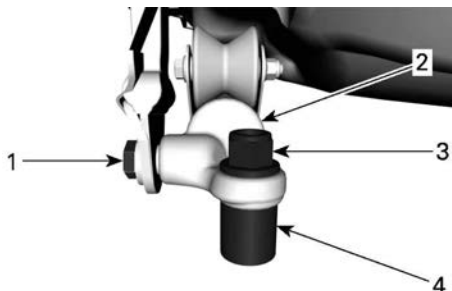

BAKRE FÖRANKRINGSPUNKT – TYPBILD

1. Bult för säkerhetsbälte
2. Drivband
3. Elastisk mutter
4. Hylsa

Den främre höjden bestäms av sätteskenornas placering i deras stöd.

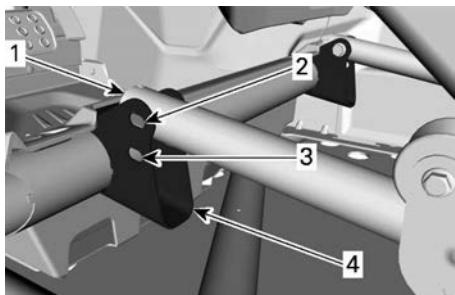

1. Sätteskena
2. Övre positionshål
3. Nedre positionshål
4. Sättesbas

7. Återmontering sker i omvänd ordning mot demontering. Tänk dock på följande.

| | |
|---|--|
| ⚠ VARNING | |
| Använd nya muttrar när sätets förankringspunkter monteras. | |

| Åtdragningsmoment | |
|----------------------------------|----------------------------------|
| Bakre förankringspunkt | 64,5 ± 6,5 Nm (48 ± 5 lbf-ft) |
| Främre förankringspunkt | 24,5 ± 3,5 Nm (18 ± 3 lbf-ft) |
| Bältesupprullare och fästpunkter | 64,5 ± 6,5 Nm (48 ± 5 lbf-ft) |

TANKLOCK

Tanklocket är placerat framtill på höger sida av fordonet.

Öppna tanklockets lucka, för att nå det.

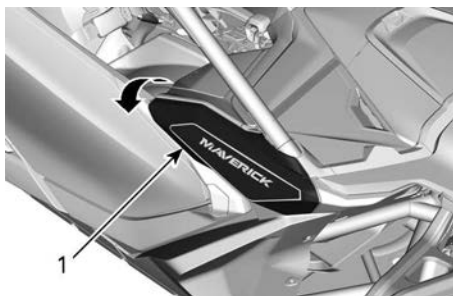

1. Tanklock

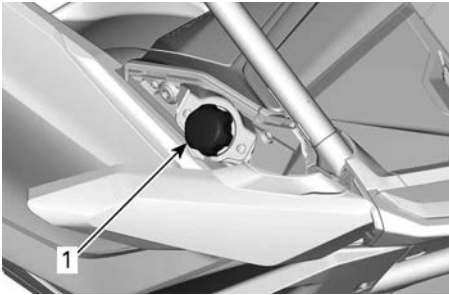

1. Tanklock

Information om tankning och bränslekrav finns i *Bränsle*.

LASTRÄCKE

Lasträcket är bekvämt för att ta med utrustning eller annan last.

⚠ VARNING

- **Kör aldrig passagerare på en lasthylla**
- **Lasten får aldrig komma i vägen för förarens synfält, eller påverka deras förmåga att styra fordonet ordentligt.**
- **Överbelasta inte fordonet.**
- **Se alltid till att säkra lasten ordentligt och att den inte sticker ut utanför räcket.**
- **Ha aldrig med bensinbehållare eller andra brandfarliga vätskor på lastflaket!**



Se alltid *Dekal* för fordonets lastkapacitet och *Varningsdekal* last för lastkapacitet och lastinformation.

FÄSTKROKAR

För att säkra last i lastboxen har 4 fästkrokar monterats i lastboxgolvet.

Dessutom ingår fyra LinQ™-fästen för att säkra alla BRP LinQ-tillbehör. De kan installeras i många konfigurationer beroende på vilket tillbehör som används.

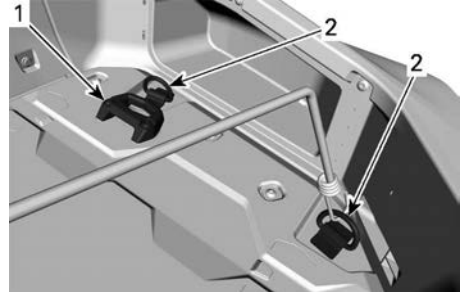

LASTBOX – HÖGER SIDA (TYPBILD)

1. LinQ-fäste
2. Fästkrok

ÅTERHÄMNINGSPUNKTER

Fordonet är utrustat med en främre bärgningskrok och en bakre återhämtningspunkt.

Dessa återhämtningspunkter kan endast användas för bärgning av ett fordon som fastnat.

OBS

Återhämtningspunkter är utformade för att endast återställa ett fordon som har fastnat.

De ska inte användas för att dra en last eller för att fästa en draganordning eller en annan mekanisk enhet som kan överbelasta fästpunkten.

Om detta görs kan fordonsramen skadas.

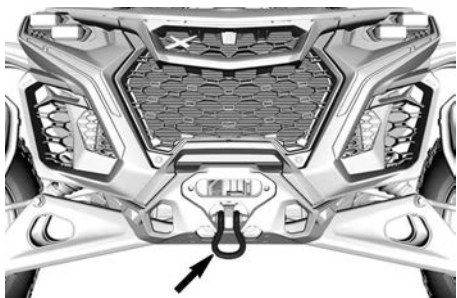

FRÄMRE BOGSEKROK

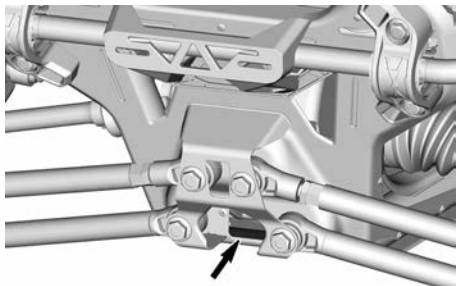

BAKRE ÅTERHÄMTNINGSPUNKT

KOPPHÅLLARE

Tre kopphållare finns tillgängliga för din bekvämlighet.

OBS:

Använd inte mugghållarna vid körning i svåra förhållanden.

Det finns två kopphållare baktill på den bakre delen av den nedre konsolen.

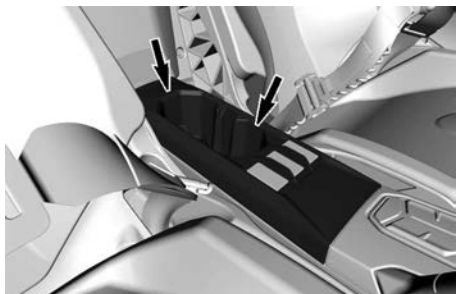

KOPPHÅLLARE I NEDRE KONSOLEN

En annan är placerad på golvet, framför passagerarsätet.

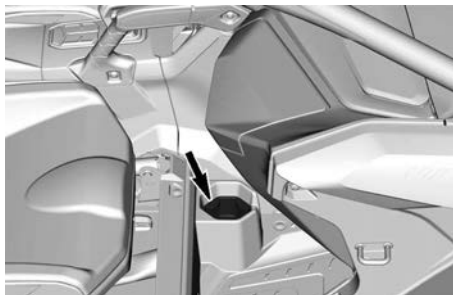

FRÄMRE KOPPHÅLLARE

7,6 TUMS DIGITAL DISPLAY

Flerfunktionsdisplay

⚠ VARNING

Justera inte displayen vid körning,
du kan förlora kontrollen.

Nedre display

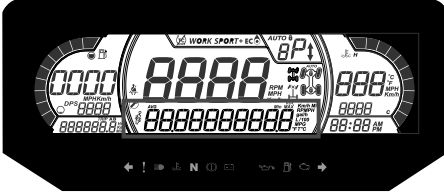

Kan visa följande:

- RPM
- Hastighetsstatistik
- Motortemperatur
- Batterispänning
- Inställningar
- Meddelanden
- Aktivt DPS-läge

SPEED STAT-displayen (Hastighetsstatistik) visar max- och medelhastighet. Håll MENU- eller OK-knappen intryckta i en sekund för att återställa.

Vänster sidodisplay

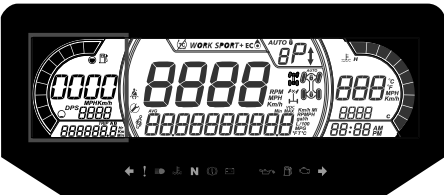

I vänster sidodisplay ingår:

- Bränslenivåindikator
- Trippmätare (A - B)
- Vägmätare
- Fordonets timräknare
- DPS-indikator

Höger sidodisplay

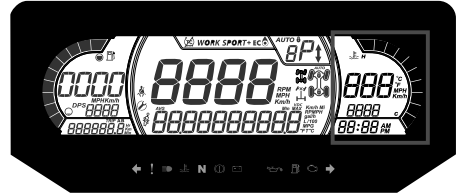

I höger sidodisplay ingår:

- Motortemperatur
- Klocka
- Hastighetsindikator

Hastighetsindikatorn i denna display aktiveras när mittdisplayen visar annan information än hastigheten. Annars är den tom.

Mittdisplay

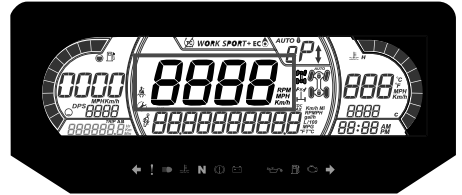

Kan visa följande:

- RPM
- Fordonshastighet

Växellägesdisplay

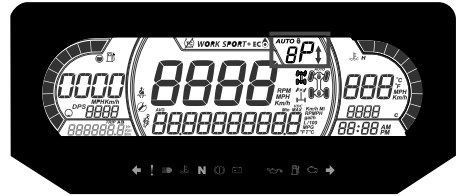

Displayen visar växellådans växelläge:

- AUTO (automat)
- P (parkering)
- R (back)
- N (neutral)
- H (högväxel)
- L (lågväxel)
- - (ogiltig växel)

Motordisplay

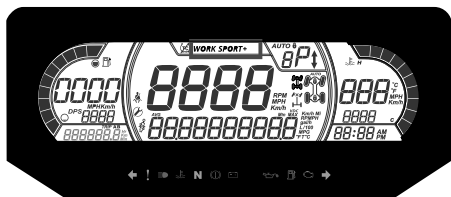

Motordisplayen visar valt funktionsläge:

- NORMAL
- SPORT
- SPORT+

Ett meddelande för det valda läget visas på den nedre displayen vid aktivering och deaktivering som följer:

| Körläge | Meddelande vid aktivering |
|---------|---------------------------|
| Normal | NORMAL MODE |
| Sport | SPORT-LÄGE |
| Sport+ | SPORT+-LÄGE |

Mitten av höger display

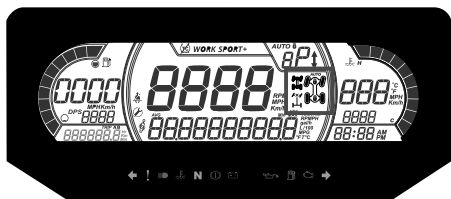

Mitten av högra displayen visar det valda funktionsläget:

- 2X4
- 4X4
- Framdifferentialspärr (Smart-Lok)

| Ikon | Beskrivning |
|------|------------------------------|
| | 2x4-ikon |
| | 4X4-ikon |
| | Spärr av främre differential |

Mitten av vänster display

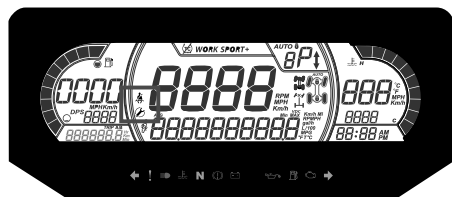

I mitten av vänster sidodisplay visas följande:

- Påminnelse om säkerhetsbälte
- Underhållspåminnelse

Indikatorlampor



Varnings- och kontrollampor



| VARNING och bakljus | |
|---------------------|-------------------------------------|
| | ORANGE - Fordonsfel |
| | BLÅ - HELLJUS |
| | RÖD - Motortemperaturen är för hög. |

| VARNING och bakljus | |
|--|--|
|  | GRÖN - Neutralläge |
|  | RÖD - Parkeringsbromsen är ansatt eller så är det fel på bromssystemet. |
|  | RÖD - För låg batterispänning eller problem med elsystemet |
|  | RÖD - lågt oljetryck Normalt PÅ när motorn är AVSTÄNGD |
|  | ORANGE - Låg bränslenivå |
|  | ORANGE Slå på: Fel i fordonets system för utsläppskontroll Blinkar: Motorproblem, krypfart hem är aktiverad. Låt serva fordonet omedelbart. |

Ikoner och indikatorer

| Ikoner och indikatorer | |
|---|---|
| <i>SPORT</i> | Visar att SPORT-läget är valt. |
|  | Tänd lampa indikerar att säkerhetsbältet inte är fastspänt med fordonet stillastående. Blinkar när fordonet är i rörelse. |
|  | Tänd lampa indikerar att underhåll krävs. Vänd dig till en auktoriserad Can-Am-återförsäljare eller en person som du själv väljer för att utföra underhåll. |

Inställningar

Installation

Använd MENU-knappen på knappsatsen, välj **SETTINGS** (inställningar) och håll kvar för att öppna inställningsmenyn.

OK-knappen kan tryckas in istället för att hålla in MENU-knappen.

Återställ underhåll

OBS:

Endast när underhållsikonerna visas.

Använd MENU-knappen, välj **RES MAINT** och håll in knappen för att återställa underhållsintervallet.

Felkoder

Finns endast när minst en kod är aktiverad.

Använd MENU-knappen, välj **CODES** och håll kvar för att se aktiva felkoder.

Felkoder visas i den nedre displayen.

Återställ statistik

Använd MENU-knappen, välj **RESET STAT** och håll kvar för att återställa.

Enhetsval

Flerfunktionsmätaren är fabriksinställd på att visa brittiska måttenheter men kan ändras till att visa metriska enheter.

Använd MENU-knappen, välj **UNITS** och håll kvar knappen för att ändra enheterna.

Hastighet/RPM

Hastigheten och RPM-visningen kan växlas.

Använd MENU-knappen, välj **SPEED/RPM** och håll kvar knappen för att växla mellan visning av hastighet och r/min.

Inställning av klockan

Följande måste utföras med meny-knappen.

1. Välj **CLOCK** och håll kvar för att ändra tiden.
2. Tryck på knappen för att välja klockdisplay.
3. Tryck in och håll ned knappen under 1 sekund.
4. Tryck på knappen för att välja 12:00 AM PM eller 24:00 som tidsbas.
5. Tryck in och håll ned knappen eller OK knappen för att bekräfta valet.
6. Tryck på knappen för att ändra timmarna (timmarna blinkar).
7. Tryck in och håll ned OK-knappen för att bekräfta timvalet.
8. Tryck in knappen för att växla till minuter (minuterna blinkar).
9. Håll in knappen för att bekräfta minutinställningen.

Ställa in ljusstyrka

Ljusstyrkan på LCD-displayen kan justeras.

Använd MENU-knappen, välj **BRIGHTNESS** och håll in MENU-knappen för att välja inställning av ljusstyrkan.

Justera ljusstyrkan med hjälp av MENU-knappen och håll sedan in MENU-knappen för att bekräfta inställningen.

Inställning av språk

Mätarens displayspråk kan ändras.

Kontakta en auktoriserad Can-Am Off-Road-återförsäljare för information om vilka språk som finns och för inställning av mätaren enligt dina önskemål.

DPS-lägen

Den nedre displayen kan visa vilket DPS-läge som är aktivt. Se *Finjustera ditt fordon*.

FINJUSTERA FJÄDRINGEN

Motorläge

Använd denna knapp  på knapp-satsen för att välja motorlägen

NORMAL-inställningen minskar bränsleförbrukningen och komforten genom att begränsa gasresponsen och välja en högre växel för att bibehålla en optimal cruising-inställning. NORMAL-läget kan också användas på ojämna underlag för mjukare körning.

SPORT-läget ger snabbare gasrespons.

SPORT +-läget ger en skarpere gas-respons utan turbofördröjning och bi-behåller högre turbovarvtal för låg motorbelastning för en optimal dynamisk respons.

OBS:

Transmissionens beteende påverkas också av motorläget. Lägena SPORT och SPORT + kommer att växla vid högre varvtal, växla ned snabbare och behålla en lägre växel för att optimera acceleration och respons.

För att växla mellan motorlägen, tryck på ENGINE MODE-knappen på knappsatsen för att bläddra mellan lägen.

| MODE | Inställning |
|--------|---|
| Normal | Låg växlingspunkt Tomgång runt 1 500 r/min Använd för en mjuk körning |
| Sport | Högre växlingspunkt än Normal-läge Tomgång runt 1 800 r/min Använd för en mer sportig körning |
| Sport+ | Högre växlingspunkt utan fördröjning Tomgång runt 2 500 r/min Använd för extrem körning |

4-hjulsdriftläget (4WD)

Använd denna knapp  på knapp-satsen för att ställa in differentiallygena.

Den första tryckningen visar det aktuella 4WD-tillståndet.

Ett andra tryck ändrar 4WD-läget till nästa.

4WD kommer mekaniskt att kopplas in endast när motorn är igång och kan aktiveras i farten.

För att koppla in 4WD med motorn avstängd, applicera full gas och hör för att bekräfta att 4WD-solenoiden är inkopplad.

4WD Trail

Detta läge måste användas under all normal körning.

Framdifferentialen synkroniserar automatiskt framhjulen efter behov.

4WD Trail aktiv

Detta läge används för att öka greppet för främre drivsystemet.

Det förbättrar väggreppet vid utgången av kurvor och/eller vid kraftig acceleration genom att känna av vilket motormoment som föraren behöver.

När detta läge används måste körstilen anpassas eftersom främre drivsystemet kommer att dra mer än vanligt.

4WD Framdifferentialspärr

Detta läge låser framdifferentialen.

Framdifferentialen är låst tills knappen trycks igen för att låsa upp.

När detta läge används måste körstilen anpassas eftersom främre

drivsystemet kommer att dra mer än vanligt.

⚠ VARNING

Det helt spärrade läget för fram-differentialen minskar fordonets manöverbarhet vid vissa förhållanden.

DPS-funktion

Trestegs dynamisk servostyrning (DPS) erbjuder föraren lättillgänglig servoassistans. Nivån av servoassistans anpassas automatiskt efter fordonets hastighet och förarens krav för att tillhandahålla maximal styrkraft vid lägre hastigheter då behovet vanligtvis är större. När hastigheten ökar minskas assistansnivån gradvis för att bibehålla maximal precision och styrkänsla för föraren.

Det går att välja bland tre assistanslägen: Minimum, Medel och Maximum. Dessa inställningslägen används för att ställa in en assistansnivå som matchar varje förarens preferenser. Varje läge kommer att fortsätta att anpassa sig automatiskt, så det behöver inte ändras under körning.

Följande DPS-lägen är förinställda i fordonet.

| DPS-LÄGE | |
|----------|------------------------|
| DPS MAX. | Maximal styrningshjälp |
| DPS MED | Medium styrningshjälp |
| DPS MIN. | Minimal styrningshjälp |

För att visa det aktiva DPS-läget, gör följande:

- Tryck in och släpp **DPS**-knappen  på knappsatsen.

- Kontrollera multifunktionsmätaren för att bekräfta det aktiva DPS-läget.

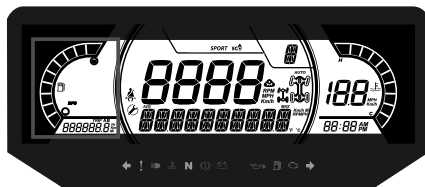

7,6" DIGITAL DISPLAY

För att ändra det aktiva DPS-läget, gör följande:

- Tryck in och släpp **DPS**-knappen på knappsatsen.
- Kontrollera multifunktionsmätaren för att bekräfta det aktiva DPS-läget.
- Tryck på **DPS**-knappen och håll den intryckt i 2 sekunder för att gå till nästa inställning.
- Släpp **DPS**-knappen.
- Repetera detta tills den önskade inställningen har uppnåtts.

OB:

Om växellådan är inställd på **BACK** kommer inte DPS-justeringen att vara möjlig.

Riktlinjer för inställning av fjädring

Fordonets köregenskaper och komfort är beroende av fjädringens inställning.

⚠ VARNING

Inställning av fjädringen kan påverka fordonets väghållning. Ta dig alltid tid att bekanta dig med fordonets väghållning när fjädringen har justerats på något sätt.

Hur man ställer in fjädringen varierar med fordonets vikt, personliga önskemål, hastighet och terrängförhållanden.

Det bästa sättet att ställa in fjädringen är att börja med fabriksinställningen och sedan anpassa varje inställning en och en.

Främre och bakre justeringar hänger samman. Det kan t. ex. vara nödvändigt att justera de bakre stötdämparna på nytt efter att ha justerat de främre stötdämparna.

Provkör fordonet under samma förhållanden; spår, hastighet, last etc. Ändra en inställning och provkör igen. Fortsätt metodiskt på det här sättet tills du är nöjd.

Nedan följer riktlinjer för fininställning av fjädringen.

STÖTDÄMPNINGJUSTERING PLATS

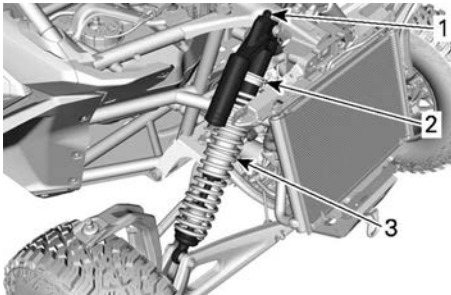

TYPBILD – FRAMFJÄDRING

1. Kompressionsdämpning
2. Förspänning
3. Fjädrarnas delningspunkt

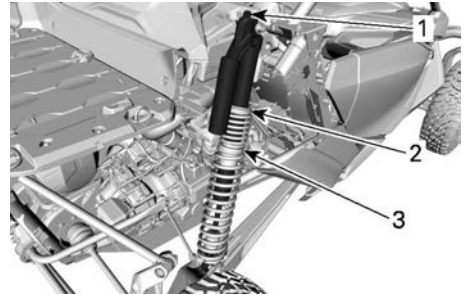

TYPBILD – BAKFJÄDRING

1. Kompressionsdämpning
2. Förspänning
3. Fjädrarnas delningspunkt

Fjädringens fabriksinställningar

För inställningsprocedurer, se *Justering av fjädring*.

Fabriksinställningar framfjädring

| |
|-----------------------|
| Förspänning |
| 44,1 mm (1,74 tum) |
| Delningsringens läge |
| 99,1 mm (3,9 tum) |
| Kompressionsdämpning |
| Position 2 |

Bakfjädring fabriksinställningar

| |
|-------------------------|
| Förspänning |
| 283,9 mm (11,18 tum) |

| |
|----------------------|
| Delningsringens läge |
| 55,9 mm (2,2 tum) |
| Kompressionsdämpning |
| Position 2 |

Fjädringsjustering

Justering av förspänningen

Förkorta fjädern för en fastare körning och tuffa körförhållanden, eller när du har en last.

Förläng fjädern för mjukare fjädring och jämn väg.

⚠ VARNING

Vänster- och högerjustering av fram- eller bakfjädringen måste alltid göras till samma läge. Justera aldrig bara den ena stötdämparen.

Ojämn justering kan medföra försämrad väghållning och förlust av stabilitet, vilket kan leda till en olycka.

Lyft fordonet. Fjäderlängden ska mätas utan belastning på hjulen.

Fjäderlängden måste vara densamma på båda sidorna.

Justera genom att lossa låsringen och vrida justeringsringen efter önskemål. Använd verktyget från fordonets verktygssats.

OBS:

Fabriksinställningarna är lämpliga för nästan alla förhållanden. Ta hänsyn till att en ökning av markfrigången kan påverka hanteringen av fordonet.

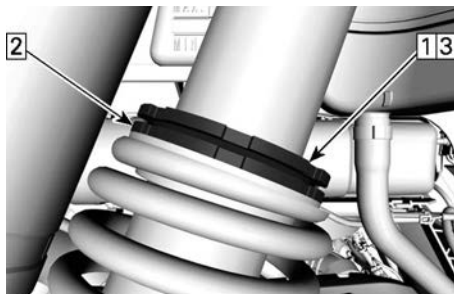

TYPISK

1. Lossa på den övre låsringen
2. Vrid justeringsringen i önskad riktning
3. Dra åt den övre låsringen

Justering av fjädrarnas delningspunkt

Delningspunkten mellan de två kompressionsnivåerna kan ändras genom justering av delningsringarnas läge. Kontakta en auktoriserad Can-Am-återförsäljare.

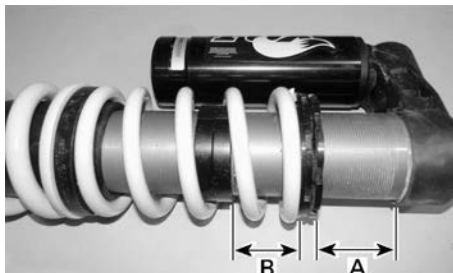

TYPBILD - JUSTERING AV DELNINGSPUNKT - BAKRE STÖTDÄMPARE

- A. Fjäderförspänning
B. Delningsringens läge

Justering av kompressionsdämpning

Kompressionsdämpningen reglerar hur stötdämparen reagerar under körning.

| Position | Inställning | Resultat vid stora gupp |
|----------|-----------------|--------------------------------|
| 1 | Mjuk | Mjukare kompressionsdämpning |
| 2 | Medium (fabrik) | Medelstor kompressionsdämpning |
| 3 | Hård | Fastare kompressionsdämpning |

| Åtgärd | Resultat |
|--|------------------------------|
| Ökning av kompressionsdämpningskraft för låg hastighet | Fastare kompressionsdämpning |
| Minskning av kompressionsdämpningskraft | Mjukare kompressionsdämpning |

⚠ VARNING

Se till att inställningen av kompressionsdämpning är densamma på båda sidor.

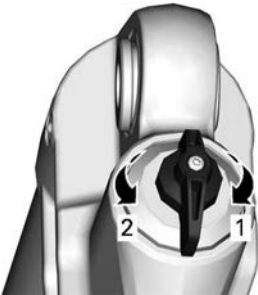

KOMPRESSIONSDÄMPNING

1. **Ökar** dämpning (stelare)
2. **Minskar** dämpning (mjukare)

Vrid justeringsanordningen medurs för att **öka** stötdämpningsverkan (styvare).

Vrid justeringsanordningen moturs för att **minska** stötdämpningsverkan (mjukare).

BRÄNSLE

BRÄNSLESPECIFIKATIONER

OBS

Använd alltid färsk bensin. Bensin oxideras, vilket resulterar i lägre oktantal, flyktiga föreningar samt avlagringar av beck och harts som kan skada bränslesystemet.

Bränsleblandning varierar mellan olika länder och regioner. Ditt fordon är konstruerad för användning av de rekommenderade bränsletyperna, men beakta följande:

- Om bränsle med en alkoholhalt som överstiger gränsen som anges i myndighetsbestämmelser används, kan detta resultera i följande problem hos utombordsmotorer och bränslesystemkomponenter:
 - Svårigheter vid start och drift.
 - Förslitning av gummi- eller plastdelar.
 - Korrosion på metalldelar.
 - Skador på interna motordelar.
- Kontrollera regelbundet om det förekommer bränsleläckage eller andra fel i bränslesystemet, om du misstänker att alkoholhalten i bensinen överskrider gällande myndighetsbestämmelser.
- Bränsleblandningar med alkohol drar åt sig och håller fukt, vilket kan leda till fassetparation och kan resultera i problem med motorns prestanda eller skador på motorn.

Rekommenderat bränsle

Använd blyfri premiumbensin med AKI (R +M)/2-oktantal 91 eller RON-oktantal 95.

Använd blyfri bensin innehållande MAXIMALT 10 % etanol.

E10

OBS

Experimentera aldrig med andra bränslen. Motor- eller bränslesystemskador kan uppkomma vid användning av fel bränsle.

OBS

Använd INTE bränsle från bränslepumpar märkta E85.

Användning av bränsle med dekal E15 är förbjuden enligt amerikanska EPA-bestämmelser.

PÅFYLLNING AV BRÄNSLE I FORDONET

⚠ VARNING

- Bensin är ett brandfarligt ämne och under vissa förhållanden explosivt.
- Använd aldrig öppen låga vid kontroll av bränslenivån.
- Rök aldrig och tillåt aldrig öppen eld eller gnistor i närheten.
- Arbeta alltid i ett välventilerat utrymme.
- Fordonet måste stå på ett jämnt underlag för påfyllning av bränsle.

1. Placera fordonet på ett jämnt underlag.
2. Stanna motorn.

⚠ VARNING

Stäng alltid av motorn innan du fyller på bränsle.

3. Både föraren och passageraren ska stiga ur fordonet.

⚠ VARNING

Låt ingen sitta kvar i fordonet under tankning. Om en brand eller explosion skulle inträffa under tankning kan det vara svårt för någon som sitter kvar i fordonet att snabbt lämna området.

- Öppna tanklocket.

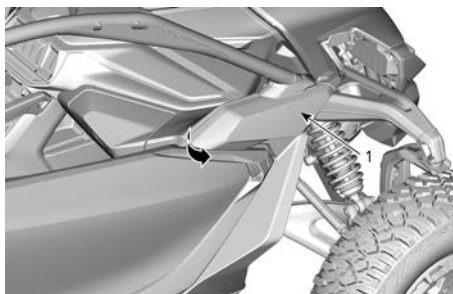

1. Tanklock

- Skruva långsamt upp tanklocket moturs för att ta bort det.

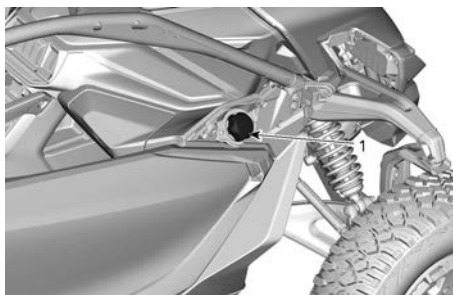

1. Tanklock

⚠ VARNING

Om en tryckskillnad märks (det hörs ett visslande ljud när du lossar tanklocket), behöver fordonet inspekteras och/eller repareras innan du använder det igen.

- Sätt i munstycket i tanköppningen.
- Fyll på bränsle sakta så att luft kan frigöras från tanken och förhindra

att bränslet flödar tillbaka. Var försiktig så att du inte spiller.

- Avsluta påfyllningen när bränslet når nederdelen av tanköppningen. Fyll inte på för mycket.

⚠ VARNING

Fyll aldrig på bränsle innan du placerat fordonet på en varm plats. Med högre temperaturer expanderar bränslet och kan flöda över.

- Dra helt åt tanklocket medurs tills du hör ett spärrljud.

⚠ VARNING

Torka alltid av allt utspillt bränsle på fordonet.

INKÖRNINGSPERIOD

Användning under inkörningsperioden

En inkörningsperiod på 10 drifttimmar eller 300 km (200 mi) krävs för fordonet.

Motor

Under inkörningsperioden:

- Undvik fullt gaspådrag.
- Undvik att trycka ned gaspedalen till mer än 3/4.
- Undvik långvariga accelerationer.
- Undvik långvarig körning med höga hastigheter.
- Undvik överhettning av motorn.

Kortvariga accelerationer och varvtalsvariationer bidrar dock till en bra inkörning.

Bromsar

VARNING

Nya bromsar uppnår inte optimal effektivitet förrän efter slutförd inkörningsperiod. Bromseffekten kan vara nedsatt under inkörningsperioden, så var extra försiktig.

Använd måttlig bromskraft under de första 40-50 inbromsningarna.

GRUNDLÄGGANDE PROCEDURER

När du läser instruktionsboken, kom då ihåg att:



VARNING!

Anger en potentiell risk som kan resultera i svåra personskador eller dödsfall om den inte undviks.

STARTA MOTORN



VARNING

Efter att ha startat fordonet, när motorn inte är i drifttemperatur, kan fordonet röra sig något när läge D eller R väljs.

För att undvika oönskade fordonrörelser, ställ alltid in parkeringen innan du lämnar fordonet när motorn är igång.

1. Placera D.E.S.S.-nyckeln på D.E.S.S.-kontaktstiftet.
2. Tryck ned bromspedalen.
3. Tryck in startknappen tills motorn startar.

OBS:

Tryck inte ned gaspedalen. Om gaspedalen är nedtryckt 20 % eller mer kommer motorn inte att starta.

4. Släpp startknappen omedelbart när motorn startat.

OBS

Om motorn inte har startat efter några sekunder, håll inte startknappen intryckt i mer än 10 sekunder. Se avsnittet *Problemlösning*.

5. Vänta ca 10 sekunder för att låta motoroljan flöda genom motor och turbo innan du kör.

VÄCKA ELSYSTEMET

1. Tryck in och släpp START-knappen i mindre än en halv sekund

och elsystemet kommer att kopplas PÅ:

- Under 20 sekunder utan strömförsörjning av utrustning om D.E.S.S.-nyckeln INTE är placerad på D.E.S.S.-kontaktstiftet.
- Under 10 minuter, med strömförsörjning av utrustning, om D.E.S.S.-nyckeln är placerad på D.E.S.S.-kontaktstiftet. Det elsystemet stängs av efter 20 sekunder om D.E.S.S.-nyckeln tas bort.

OBS

Väckning av elsystemet upprepade gånger eller användning av elutrustning kommer att ladda ur batteriet och du kanske inte kan starta motorn.

ANVÄNDNING AV VÄXELSPAKEN

1. Dra åt bromsar (fordonet måste stå helt stilla).
2. Dra växelreglaget bakåt för att välja D (drivläge) eller tryck växelreglaget framåt för att välja R (back)-läget.
3. Släpp bromsarna.

OBS

Stanna alltid fordonet helt och ansätt bromsarna innan du växlar. Om detta inte görs kan det leda till skador på växellådan.

VÄLJA RÄTT OMRÅDE (LÅG ELLER HÖG)

Högt hastighetsområde

Högväxel är standardläget vid körning.

Lågt hastighetsområde

Lågväxel ska användas efter behov vid:

- Dragning eller återhämtning
- Påskjutning
- Dragning av last
- 4x4-körning
- Gyttehål
- Vattenhål
- Körning över hinder
- Uppkörning på släp
- Körning i uppforsbackar

STÄNGA AV MOTORN OCH PARKERA FORDONET

VARNING

Undvik att parkera i branta sluttningar eftersom fordonet riskerar att rulla iväg.

VARNING

Lägg alltid i växeln PARKERING (P) när du stannar eller parkerar för att undvika att fordonet rullar iväg.

VARNING

Undvik att parkera på platser där heta fordonsdelar riskerar att orsaka en eldsvåda.

1. När du har stannat eller parkerat, ställ alltid fordonet i PARKERING.

Detta är extra viktigt när du parkerar på sluttande underlag. Om det rör sig om en brant backe eller om fordonet är lastat bör hjulen blockeras med stenar eller tegelstenar.

2. Välj ett så plant underlag som möjligt för parkering av fordonet.
3. Släpp gaspedalen och stanna fordonet helt med hjälp av bromsarna.
4. Tryck på knappen PARKERING.
5. Tryck på start/stoppknappen för att stoppa motorn.
6. Ta bort D.E.S.S.-nyckeln från sitt kontaktstift.
7. Blockera hjulen med stenar eller tegelstenar om du måste parkera i en brant sluttning eller om fordonet transporterar last.
8. Innan du stänger av motorn och parkerar fordonet efter mer intensiv körning, låt fordonet gå på tomgång i mellan 1 och 2 minuter så att turbosystemet får svalna.

SPECIELLA PROCEDURER

PERMANENT NEUTRAL eller MEKANISK NEUTRAL AKTIVERING

PERMANENT neutral och MEKANISK neutral är annorlunda än NORMAL neutral (N-knappen).

NORMAL neutral:

Denna funktion väljs genom att trycka på "N"-knappen.

Fordonet går tillbaka till läget PARKERING när motorn stängs av.

N-ikonen visas på den digitala displayen när växellådan är i neutral.

PERMANENT neutral:

Detta neutralläge väljs genom att trycka på "N"-knappen nära växelreglaget i minst 5 sekunder.

Meddelandet "Permanent Neutral" kommer att visas på den digitala displayen.

Fordonet förblir i neutralläge efter att motorn stängts av.

Den permanent neutrala måste användas för att bogsera fordonet.

MEKANISK neutral:

Denna neutral ställs in manuellt genom att använda följande procedur.

Den mekaniska neutrala måste användas när du har ett urladdat batteri utan möjlighet att aktivera det elsystemet med hjälp av en starthjälp eller genom att installera en batteriladdare (se *Urladdat batteri*) eller när ett problem uppstår med växlingsställdonet.

2. Meddelandet "Permanent Neutral" kommer att visas på den digitala displayen.
3. Stäng AV motorn.

Mekanisk neutral aktivering

1. Välj den mest plana marken som möjligt nära fordonet.
2. Be någon att trycka och hålla nere bromspedalen under hela proceduren.

Om det inte är möjligt, blockera hjulen för att undvika oväntade fordonrörelser med stenar, träbitar eller andra lämpliga föremål.

3. Ta bort transmissionens ställdonskontakt.

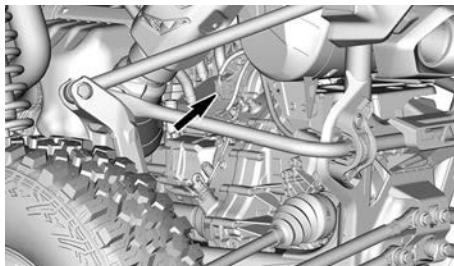

4. Ta bort de två skruvarna som håller fast transmissionens ställdon.

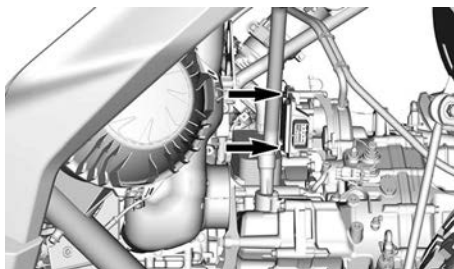

5. Ta bort ställdonet för transmissionen.

Permanent neutral aktivering

1. Håll NEUTRAL-knappen intryckt i minst 5 sekunder.

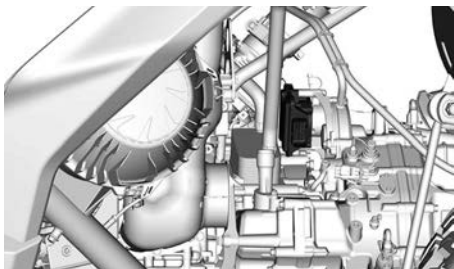

6. Sätt i det neutrala aktiveringsverktyget (finns i handskfacket) istället för transmissionens ställdon.

Växeltrummas rotationsverktyg

(Artikelnr
529000158)



7. Vrid verktyget åt vänster om fordonet tills verktyget stannar.

OBS

Se till att följa instruktionerna på verktyget.

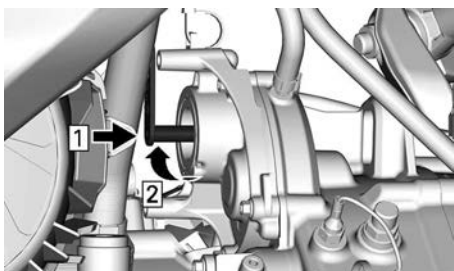

8. Börja vrida åt andra hållet i cirka sju och ett kvarts varv.

Var uppmärksam under detta steg, ett lätt "klick" kommer att höras när du når neutralläget.

9. Flytta dig bort från fordonet och kontrollera om fordonet kan flyttas genom att lossa bromsen eller försöka gunga fordonet.

Om ja, fortsatt proceduren.

Om inte, gör om proceduren.

10. Ta bort verktyget för att rotera växeltrumman.
11. Sätt tillbaka det och rikta in hålet på verktygshandtaget med det övre ställdonets gängade hål.
12. Säkra verktyget på plats med en av de tidigare borttagna skruvarna.
13. Kontakta en auktoriserad Can-Am Off-road-återförsäljare så snart som möjligt.

LIMP HOME MODE

Limp mode aktiveras automatiskt för att begränsa motoreffekten men låter dig fortsätta din åktur i händelse av ett komponentfel eller under vissa förhållanden.

Detta läge orsakas ofta av överhettning av motorn, låga motoroljeförhållanden, låg batterispänning eller andra elektriska fel eller sensorfel.

När Limp Home mode är aktiverat slås "Check Engine"-ikonen  PÅ och meddelandet "LIMP HOME MODE" visas på den digitala displayen.

I LIMP HOME (Nödläge) är motorns varvtal begränsat och därmed även fordonets hastighet.

Om fordonet går in i LIMP HOME mode, låt fordonet transporteras till din auktoriserade Can-Am off-road-återförsäljare så snart som möjligt.

Om du använder fordonet i en LIMP HOME (NÖDLÄGESSITUATION) måste du undvika plötsliga manövrar och köra direkt till närmaste auktoriserade Can-Am Off-Road återförsäljare för service av fordonet innan du använder det igen.

URLADDAT BATTERI

Om batteriet är helt urladdat eller för

svagt för att starta motorn kan motorn hjälstartas.

⚠ VARNING

Anslut startkablarna enligt anvisningarna i startproceduren.

1. Parkera hjälp-fordonet nära fram-ändan på ditt fordon.
2. Öppna locket till det främre säkringsfacket som finns i mitten av instrumentbrädan.
3. Ta bort den positiva terminalkåpan och avlägsna korrosion från batteripolerna innan hjälpkablarna ansluts.

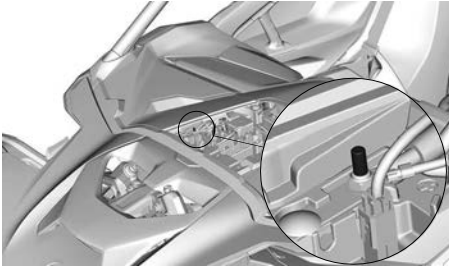

4. Börja med att ansluta ena ändan av den RÖDA startkabeln till den positiva (+) polen på det urladdade batteriet.
5. Anslut sedan den andra ändan av den RÖDA startkabeln till den positiva (+) polen på hjälpbatteriet.
6. Anslut ena ändan på den SVARTA startkabeln till den negativa (-) polen på det urladdade batteriet.

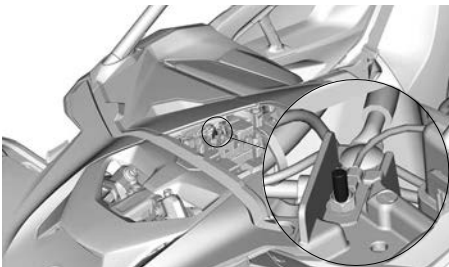

7. Anslut den andra ändan av den SVARTA startkabeln till den negativa (-) polen på hjälpbatteriet.

8. Starta hjälpfordonet och låt det gå på tomgång.
9. Starta ditt fordon på vanligt sätt. Om motorn inte startar, vänta några minuter innan du försöker starta igen. Detta för att skydda startmotorn och hjälp-batteriet.

OBS:

Om motorn fortfarande inte startar kan det finnas ett problem med startsystemet. Låt bärga fordonet (se *Transportera fordonet* i detta avsnitt) och få det reparerat av en auktoriserad Can-Am Off-Road-återförsäljare.

10. När fordonet har startat, låt båda fordonen gå på tomgång några minuter innan hjälp-kablarna tas bort.
11. Ta bort hjälp-kablarna i motsatt ordning jämfört med hur de anslöts.

OBS:

Om motorn stannar kort efter att den har startats eller när startkablarna kopplas bort, kan det tyda på ett problem med laddningssystemet. Låt bärga fordonet (se *Transportera fordonet* i detta avsnitt) och få det reparerat av en auktoriserad Can-Am Off-Road-återförsäljare.

12. Ladda batteriet helt med en batteriladdare (se *Underhållsproceduren*) eller se till att få det omladdat på en kvalificerad verkstad så snart som möjligt.

Efter laddning av batteriet, låt en auktoriserad Can-Am Off-Road-återförsäljare inspektera fordonet.

FORDON SOM VÄLT

Plötsliga manövrer, snäva svängar, körning med sidolutning och olycks-händelser kan få fordonet att slå runt.

Om fordonet har slagit runt ska det transporteras till en auktoriserad Can-Am Off-road-återförsäljare så snart

som möjligt för en kontroll. **STARTA INTE MOTORN!**

Punkter som ska kontrolleras, inklusive men inte begränsade till:

- Alla vätskenivåer
- Luftfilterlåda och luftfilter för förorening
- Säkerhetsbälten, inklusive upprullare, spännen och låsflikar
- Bur och dess fästpunkter
- Styrsystem
- Fjädring och dess fästpunkter.

VATTENDRÄNKT FORDON

Om fordonet har vattendränkts, måste det transporteras till en auktoriserad Can-Am Off-road-återförsäljare så snart som möjligt.

OBS

Starta aldrig motorn - om fordonet har vattendränkts kan allvarliga skador på motorn bli följden om korrekt startprocedur inte följs.

TRANSPORT AV FORDONET

När du kontaktar en transportfirma, fråga om de har spännremmar, flaksläp, ramp eller lift för att säkert lyfta fordonet. Se till att fordonet transporteras enligt anvisningarna i det här avsnittet.

OBS

Bogsera inte detta fordon utan att koppla in PERMANENT neutral eller MEKANISK neutral – bogsering kan ge allvarliga skador på fordonets drivsystem.

OBS

Använd inte kedjor för att säkra fordonet — de kan orsaka skador på ytfinish och plastdelar.

⚠ VARNING

För att undvika allvarlig skada eller dödsfall eller betydande komponentsskador.

- Använd aldrig vinschvajer/-linan för att hålla kvar ett fordon under körning med släp.
- Kör aldrig med vinschvajer/-linan fäst till en last eller ett annat fordon.
- Använd endast vinschen för att hjälpa ett fordon som sitter fast (snö, lera osv.).
- Se alltid vinschtillverkarens instruktioner innan du drar laster.

⚠ VARNING

Se till att alla tillbehör, last och lösa föremål i fordonet är ordentligt säkrade, eller ta bort dem för att förhindra att de faller av på vägen och skapar en fara för efterföljande fordon.

⚠ VARNING

Transportera alltid fordonet vänt i framåtriktningen för att undvika skador på vindrutan eller andra komponenter. Delar kan lossna under transport.

⚠ VARNING

Innan fordonet placeras på ett flak eller en släpvagn måste följande säkerhetsföreskrifter beaktas.

Säkerhetsåtgärder

| | |
|---------------------|---|
| Transportutrustning | Transportanordningen (flakvagn/släpvagn/flak) måste ha rätt mått och kapacitet för att säkert kunna bära och transportera fordonet. |
| Dragfordon | Se till att inte överskrida fordonets dragkapacitet och specifikationer. Se till att |

Säkerhetsåtgärder

| | |
|---------------------|--|
| | släpvagnen eller flakvagnen är ordentligt säkrad till dragfordonets dragkrok. |
| Sikt | Se till att ha god uppsikt under hela manövern. |
| Terräng | Dragfordonet och släpvagnen måste vara på en plan yta. Använd hjulklossar på släpvagn och dragfordon för att förhindra rörelser. |
| Ramper | Använd ramper av rätt typ och säkra ramperna på släpvagn eller flak. Undvik branta ramper. |
| Personer i närheten | Säkerställ alltid att personer i närheten är på tillräckligt avstånd från fordonet eller släpvagnsutrustning under uppkörning. |
| Tillbehör och last | Se till att alla tillbehör, last och lösa föremål i fordonet är ordentligt säkrade, eller ta bort dem för att förhindra att de faller av på vägen och skapar en fara för efterföljande fordon. |

Köra upp fordonet på släpvagnsutrustning

Då fordonet kan köras upp för egen maskin, gör på följande sätt:

1. Bär skyddsutrustning.
2. Spänn fast säkerhetsbältet.
3. Använd området Låg och 4WD-läget.
4. Sitt alltid ned alltid under körning.
5. Säkerställ korrekt inriktning på spår eller flak.
6. Starta på tillräckligt avstånd från släpvagnen för att rikta in fordonet i rät linje med ramperna. Sväng aldrig när du närmar dig rampen. Bakhjulen är eventuellt inte ordentligt inriktade när du kommer till rampen och fordonet kan falla av.
7. Kör sakta upp med framhjulen på rampen och kontrollera inriktningen.
8. Backa fordonet, kontrollera att ramperna fortfarande är säkra, fortsatt därefter med normal hastighet.
9. Kör försiktigt upp fordonet på flaket eller släpvagnen. Använd tillräcklig

hastighet för att köra upp utan hjulspinn eller plötslig acceleration. Undvik acceleration på ramperna för att undvika rörelser i ramperna.

10. Om släpvagnen lutar framåt, låt bara fordonet rulla utan acceleration.
11. När fordonet har körts upp, aktivera parkering och stoppa motorn.

VARNING

Om inte fordonet kan köras upp för egen maskin eller om det föreligger risk för avkörning eller andra risker med att köra upp fordonet ska en vinsch användas.

Dra upp fordonet på trailerutrustning med hjälp av en vinsch

Då fordonet inte kan köras upp för egen maskin, gör på följande sätt:

⚠ VARNING

Ta hjälp av en assistent. Den ena personen ska vara i fordonet för att kunna sköta styrning, bromsar och vinschreglage, medan den andra personen har kontroll över omgivningen och säkerheten under manövern.

⚠ VARNING

Säkerställ att vinschkroken kan fästas säkert i en lämplig förankringspunkt. Använd ordentlig riggning.

OBS:

Om fordonet kan startas säkert, låt motorn gå på tomgång under vinschningen för att undvika att batteriet dras ur.

- Välj ett av följande alternativ:
 - Starta motorn och välj NEUTRAL (N).
 - Om motorn inte kan startas, använd PERMANENT neutralläge.
 - Om det elektriska systemet inte kan strömförsörjas (eller förstärkas) eller om växlingsställdonet är defekt, använd MEKANISK neutral.
- Om fordonet är utrustat med en vinsch, använd vinschen för att rulla upp fordonet på flaket.
- Om fordonet inte är försett med vinsch:
 - Fäst en rem på den främre bogserkroken.
 - Fäst remmen i släpvagnsutrustningens vinschlina.

- Lasta fordonet på eller i släpvagnsutrustningen.
- När den är lastad, koppla in PARKERING och fäst fordonet säkert.

Säkra fordonet för transport

⚠ VARNING

För att undvika allvarlig skada, dödsfall eller skador på viktiga komponenter.

- Använd aldrig vinschvajer/-linan för att hålla kvar ett fordon under körning med släp.
- Kör aldrig med vinschvajer/-linan fäst till en last eller ett annat fordon.
- Använd endast vinschen för att hjälpa ett fordon som sitter fast (snö, lera osv.).
- Se alltid vinschtillverkarens instruktioner innan du drar laster.

- Se till att PARKERING är vald (om möjligt).
- Ta bort nyckeln från D. E. S. S.-kontaktstiftet.
- Säkra fordonet med UTV-däckhuvor så att fordonets fjädring är fri att röra sig under transport.

Om det inte går, säkra fordonet baktill på båda sidor med hjälp av en rem runt länkmarmen så nära hjulet som möjligt.

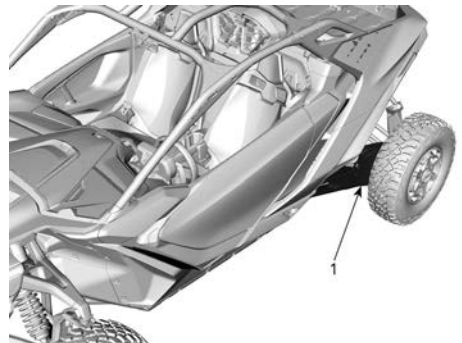

1. Länkmarm

Säkra fordonet framtill på båda sidor med hjälp av en rem genom triangeln i den nedre länkarmen så nära hjulet som möjligt.



4. Kontrollera att både framhjulen och bakhjulen är säkert fastspända på släpet.

Lasta av fordonet från släpvagnen

VARNING

Fordonet kan ha rört sig under transporten. Säkerställ att fordonet är ordentligt inriktat med ramperna innan du fortsätter.

VARNING

Det är betydligt svårare att ha ordentlig uppsikt vid backning från släpvagnen. Ta hjälp av en assistent för att säkerställa rätt inriktning och säker omgivning.

LYFTA OCH STÖDJA FORDONET

Fordonets front

1. Placera fordonet på ett jämnt underlag som inte är halt.
2. Blockera bakhjulen ordentligt för att undvika oväntade fordonsrörelser
3. Placera en hydraulisk domkraft under bakdelen av den främre plåten.

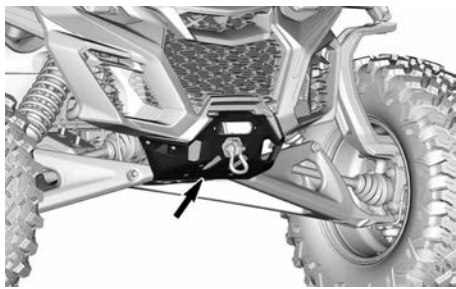

4. Lyft fordonets frontparti och sätt en pallbock på varje sida under ramsektionen, så som visas.

OBS

Se till att rikta in domkrafterna med den rörformade ramen under hasplåten.

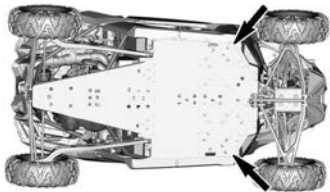

PALLBOCKPOSITIONER - FORDONETS FRONTPARTI

5. Sänk hydraulifliten och kontrollera att fordonet står säkert på de båda pallbockarna.

Fordonets bakparti

1. Placera fordonet på ett jämnt underlag som inte är halt.
2. Blockera framhjulen ordentligt för att undvika oväntade fordonsrörelser
3. Sätt en hydraulisk domkraft under fordonet.

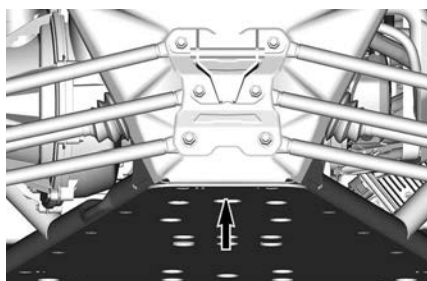

FORDONETS BAKPARTI

1. Placering av hydraulisk domkraft

4. Lyft fordonets bakparti och sätt en pallbock på varje sida under ramsektionen, så som visas.

OBS

Se till att rikta in domkrafterna med den rörformade ramen under hasplåten.

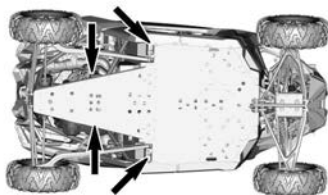

PALLBOCKPOSITIONER - FORDONETS BAKPARTI

5. Sänk hydraulifliten och kontrollera att fordonet står säkert på de båda pallbockarna.

Den här sidan är avsiktligt tom

UNDERHÅLL

UNDERHÅLLSSCHEMA

Underhåll är mycket viktigt för att hålla fordonet i ett körsäkert skick. Fordonet ska erhålla service enligt underhållsschemat.

Korrekt underhåll är ägarens ansvar. En garantireklamation kan nekas om exempelvis ägaren eller föraren orsakade problemet genom felaktigt underhåll eller bruk.

Utför regelbundna kontroller och följ underhållsschemat. **Även om underhållsschemat följs, måste kontrollen före användning alltid utföras.**

VARNING

Om fordonet inte underhålls korrekt enligt underhållsschemat och de angivna underhållsrutinerna kan det vara farligt att använda.

EPA Regulation - Kanadensiska och USA fordon

En verkstad eller person som ägaren väljer att anlita kan utföra underhåll, byte eller reparationer på utsläppskontrollanordningar och system. För dessa anvisningar erfordras inte komponenter eller service genom BRP eller auktoriserade Can-Am Off-road-återförsäljare.

Även om en auktoriserad Can-Am Off-road-återförsäljare har ingående tekniska kunskaper och verktyg för att utföra service på ditt fordon så förutsätter inte den utsläppsrelaterade garantin anlitan av en auktoriserad Can-Am Offroad-återförsäljare eller någon annan inrättning med vilken BRP har en affärsmässig relation.

Korrekt underhåll är ägarens ansvar. En garantireklamation kan nekas om exempelvis ägaren eller föraren orsakade problemet genom felaktigt underhåll eller bruk.

För utsläppsrelaterade garantireklamationer begränsar BRP diagnos och reparationer av utsläppsrelaterade delar till auktoriserade Can-Am Offroad-återförsäljare. För mer information, se *US EPA utsläppsrelaterad garanti* i avsnittet *Garanti*.

Du måste följa anvisningarna för bränslekrav i avsnittet som behandlar bränsle i den här handboken. Även om bensin som innehåller mer än tio volymprocent etanol finns att tillgå så har US EPA utfärdat ett förbud mot användning av bensin som innehåller mer än 10 volymprocent etanol som är tillämpligt för detta fordon. Användning av bensin som innehåller mer än 10 volymprocent etanol i den här motorn kan medföra skador på utsläppskontrollsystemet.

Riktlinjer för underhåll av luftfilter

Anpassa luftfilterunderhållet till användningsförhållandena.

Underhåll av luftfilter måste ske oftare vid körning på snö, torr sand, smuts, grus eller liknande förhållanden med hög spridning av damm eller partiklar.

Vid körning i grupp under dessa förhållanden behöver luftfiltret underhållas oftare.

OBS:

Tillbehörsfilter och förfilter är tillgängliga för sådana förhållanden. Kontakta en auktoriserad Can-Am off-road-återförsäljare för information.

Kraftig användning

Om fordonet används under följande förhållanden, se avsnittet om *Kraftig användning* i underhållsschemat.

- Körning på sanddyner.
- Att köra i för höga hastigheter under lång tid.
- Upprepad transport av laster med mer än 75 % av maximal kapacitet.
 - Den ökade arbetsbelastningen på drivsystemet accelererar differentialer, växellåda/transmission och motoroljans livslängd. Detta minskar interna komponenters livslängd om den inte byts ut oftare.

Extremt kalla förhållanden

En motor som ofta används vid eller under en omgivningstemperatur på -25 °C (-13 °F) kommer att kräva att service- och underhållsschemat ökas.

Alla förbränningsmotorer som används med så låg omgivningstemperatur samlar på sig en ökad mängd kondens vid varje start/uppvärmning.

Eftersom motorn inte når drifttemperaturer under längre tidsperioder börjar oljan spädas kraftigt med vatten- och gasrester (mer vatteninnehåll).

Låt motorn nå arbetstemperatur för att kunna avdunsta kondensat ur oljan.

Om den dagliga användningen (arbets- eller fritidscykel) liknar dem som nämns nedanrekommenderar BRP starkt att byta olja minst en gång i månaden.

Parametrar för en ökning av service- och underhållsschemat:

- Motorn når inte rätt drifttemperatur under normal daglig användning
- Starta och stäng av motorn några gånger utan att den uppnår normal arbetstemperatur
- Korta tomgångsperioder
- Körcykel med lågt varvtal på korta sträckor utan att nå drifttemperatur.

OBS:

BRP rekommenderar starkt installation av en blockvärmare för att hjälpa till att värma upp vätskorna, detta kommer också att förlänga oljans livslängd.

Användning i djup gytta/vatten

Denna typ av användning kräver oftare underhåll och inspektioner för att säkerställa att skräp inte har infiltrerat mekaniska komponenter.

Om du kör i djup lera eller vatten, måste du utföra följande *Fordonsvård efter användning i miljöer med djup gytta/vatten*.

Fordonsvård efter användning i miljöer med djup gyttna/vatten

- Skölj fordonet och dess delar med färskvatten.
- Inspektera och rengör motorluftfilter och motorluftfilterhuset.
- Rengör kylare och intercooler.
- Gör en visuell inspektion för att se om det finns vatten i ventilationsslångarna (bränsletank, växellåda, framdifferential och bakaxelväxel). Om det finns vatten i dem, ta fordonet till närmaste auktoriserade Can-Am Off-road-återförsäljare för inspektion och underhåll av de huvudkomponenter som är relaterade till ventilationen.
- Rengör de främre och bakre stötdämparna för att förhindra att packningarna skadas av damm och smuts.
- Rengör drivaxelns bälgar och kardanaxelns ok eller damasker.

Underhållsschema

Se till att underhåll utförs korrekt vid rekommenderade intervaller enligt tabellerna.

Underhållsintervallen baseras på tre faktorer:

- Kalendertid
- Gångtimmar
- Vägmätarens avläsning.

Ta hänsyn till det som kommer först för att fastställa underhållströskeln.

Dina körvanor avgör vilka faktorer du också ska följa. Till exempel:

- Någon som använder sitt fordon varannan helg för att ge sig ut på ett spår med vänner skulle sannolikt följa **vägmätarens avläsning** för att bestämma underhållsintervallet.
- Någon som använder sitt fordon sällan under året eller bara vid ett fåtal tillfällen (jakt, camping) skulle sannolikt följa **kalendertiden** för att bestämma underhållsintervallet.
- Någon som använder sitt fordon dagligen/varje vecka under långa perioder, t. ex. jordbruk/arbete, skulle sannolikt följa **gångtimmarna** för att bestämma underhållsintervallet.

VIKTIGT: Följande tabeller visar lämplig underhållsapplikation under de första 3 åren. För efterföljande år, upprepa samma mönster alternativt.

| Översikt av regelbundet underhåll | | | |
|--|---------------|------------------------|------------------------|
| Kalenderår | Fordonstimmar | Vägmätare | Regelbunden användning |
| 1 | 100 | 3 000 km (1 900 mi) | A |
| 2 | 200 | 6 000 km (3 700 mi) | A + B |
| 3 | 300 | 9 000 km (5 600 mi) | A |

Översikt av underhåll vid kraftig användning och gyttja/vatten

| Kalenderår | Fordonstimmar | Vägmätare | Kraftig användning och djup gyttja/vatten |
|------------|---------------|------------------------|---|
| 0,5 | 50 | 1 500 km (900 mi) | A+ |
| 1 | 100 | 3 000 km (1 900 mi) | A+/A |
| 1,5 | 150 | 4 500 km (2 800 mi) | A+ |
| 2 | 200 | 6 000 km (3 700 mi) | A+/A/B |
| 2,5 | 250 | 7 500 km (4 700 mi) | A+ |
| 3 | 300 | 9 000 km (5 600 mi) | A+/A |

| REGELBUNDEN ANVÄNDNING | A | B |
|--|---|---|
| A = Justera C = Rengör I = Inspektera L = Smörj R = Ersätt T = Vridmoment | Varje år eller 100 timmar eller 3 000 km (1900 mi) | Vartannat år eller 200 timmar eller 6 000 km (3700 mi) |
| Leverans av luft och bränsle | | |
| Motorns luftfilter | I, C, R | |
| Luftförsörjningskomponenter och funktion (luftbox, spjällhus, kanaler, klämmor)* | I, C | |
| Bränslesystem – komponenter och funktion (tanklock, bränsletank, slangar, klämmor, läckage)* | | I |
| Bränslepumptryck | | I |
| Kaross och chassi | | |
| Störtburfästen | T | |
| Säkerhetsbältesupprullare, spännen och låsning | I, C | |
| Motor och kylning | | |
| Motorolja och filter | R | |
| Motorns kylkomponenter (kylvätskans specifik vikt och nivå, slangarnas skick, klämmor, läckage)* | I, C, A | |
| Kylarvätska | R Var 5:e år eller var 12 000 km (7 500 mi) | |
| Tändstift | | R Endast enligt fordonstimmar och vägmätare, inte kalendertid |
| Kylare | C | |
| Motortätningar och -packningar | I | |
| Avgas och utsläpp | | |
| Bränsletankens avluftningsfilter (utom EVAP-modeller) | R | |
| Förfilter för kanisterventil (EVAP-modeller) | | R |
| Avgaskomponenter (packningar, rör, ljuddämparens skick, läckage)* | I | |

| REGELBUNDEN ANVÄNDNING | A | B |
|---|--|---|
| A = Justera C = Rengör I = Inspektera L = Smörj R = Ersätt T = Vridmoment | Varje år eller 100 timmar eller 3 000 km (1900 mi) | Vartannat år eller 200 timmar eller 6 000 km (3700 mi) |
| Avgasklämmans ringar | | I |
| Ljuddämparens gnistskydd | C | |
| Skräp runt avgasröret och ljuddämparområdet | C | |
| Bromsar | | |
| Bromssystem – komponenter och funktion (bromsbelägg, bromsskivor, bromsok, bromsrör och huvudcylinder)* | I, C, L | |
| Bromsvätska | R Vartannat år | |
| Framdrivning | | |
| Växellådsolja och filter | Ersätt vid de första 3 000 km(1900 mi) och vid 6 000 km (3700 mi) följ därefter det vanliga schemat | |
| Växellådsolja och filter | I, A | R |
| Drivkomponenter (drivaxel (bälgar, leder, tätningar), kardanaxel U-led, hjullager)* | I | |
| Framdifferentialolja | I | R |
| Olja i slutväxel | Ersätt vid de första 3 000 km(1900 mi) och vid 6 000 km (3700 mi) följ därefter det vanliga schemat | |
| Olja i slutväxel | I | R |
| Koppla bort enhetens olja | | R |
| Däck (slitage och tryck) | I, A | |
| Hjullåsskruvar (i förekommande fall) | T | |
| Hjulmuttrar | T | |
| Bakhjulsskrapare och bergavvisare | I, C | |
| EI | | |
| Batteriets anslutningar och tillstånd | I, C | |
| Styrreglagens och belysningens funktion | I | |
| Elektroniska moduler (Felkoder och tillämpliga programuppdateringar) | I | |

| REGELBUNDEN ANVÄNDNING | A | B |
|--|---|---|
| A = Justera C = Rengör I = Inspektera L = Smörj R = Ersätt T = Vridmoment | Varje år eller 100 timmar eller 3 000 km (1900 mi) | Vartannat år eller 200 timmar eller 6 000 km (3700 mi) |
| Styrning | | |
| Styrkomponenter och funktion (kuggstång, styrkolonn, dragstänger)* | I | |
| Fjädring | | |
| Fjädringskomponenter och funktion (stötdämpare, sfäriska lager, kulleleder, upphängningsarmar, krängningshämmare och klämmor)* | I, C, L, T | |
| Smörjning av krängningshämARBussningar | L Rekommenderas vid var 1 000 km (620 mi) | |
| *För en utförlig lista över underhållsåtgärder som ska utföras, kontakta din lokala Can-Am Off-road återförsäljare. | | |

| KRAFTIG ANVÄNDNING | A+ | A | B |
|--|--|---|---|
| A = Justera C = Rengör I = Inspektera L = Smörj R = Ersätt T = Vridmoment | Var 6 månad eller 50 timmar eller 1 500 km (900 mi) | Varje år eller 100 timmar eller 3 000 km (1900 mi) | Vartannat år eller 200 timmar eller 6 000 km (3700 mi) |
| Leverans av luft och bränsle | | | |
| Motorns luftfilter | I, C | R | |
| Luffförsörjningskomponenter och funktion (luftbox, spjällhus, kanaler, klämmor)* | I, C | | |
| Bränslesystem – komponenter och funktion (tanklock, bränsletank, slangar, klämmor, läckage)* | | | I |
| Bränslepumptryck | | | I |
| Kaross och chassi | | | |
| Störtdurfästen | | T | |
| Säkerhetsbältesupprullare, spännen och låsning | | I, C | |
| Motor och kylning | | | |
| Motorolja och filter | R | | |
| Motorns kylkomponenter (kylvätskans specifik vikt och nivå, slangarnas skick, klämmor, läckage)* | | I, C, A | |
| Kylarvätska | R Var 5:e år eller var 12 000 km (7 500 mi) | | |
| Tändstift | | R Endast enligt fordonstimmar och vägmätare, inte kalendertid | |
| Kylare | | C | |
| Motortätningar och -packningar | | I | |
| Avgas och utsläpp | | | |
| Bränsletankens avluftsfilter (utom EVAP-modeller) | | R | |
| Förfilter för kanisterventil (EVAP-modeller) | | | R |

| KRAFTIG ANVÄNDNING | A+ | A | B |
|--|---|---|---|
| A = Justera C = Rengör I = Inspektera L = Smörj R = Ersätt T = Vridmoment | Var 6 månad eller 50 timmar eller 1 500 km (900 mi) | Varje år eller 100 timmar eller 3 000 km (1900 mi) | Vartannat år eller 200 timmar eller 6 000 km (3700 mi) |
| Avgaskomponenter (packningar, rör, ljuddämparens skick, läckage)* | | I | |
| Avgasklämmans ringar | | | I |
| Ljuddämparens gnistskydd | C | | |
| Skräp runt avgasröret och ljuddämparområdet | | C | |
| Bromsar | | | |
| Bromssystem – komponenter och funktion (bromsbelägg, bromsskivor, bromsok, bromsrör och huvudcylinder)* | I, C, L | | |
| Bromsvätska | R Vartannat år | | |
| Framdrivning | | | |
| Växellådsolja och filter | Ersätt vid de första 1 500 km (900 mi) och vid 3000 km 900 mi), följ därefter det vanliga schemat | | |
| Växellådsolja och filter | I, A | R | |
| Drivkomponenter (drivaxel (bälgar, leder, tätningar), kardanaxel U-led, hjullager)* | I | | |
| Framdifferentialolja | I | R | |
| Olja i slutväxel | Ersätt vid de första 1 500 km (900 mi) och vid 3000 km 900 mi), följ därefter det vanliga schemat | | |
| Olja i slutväxel | I | R | |
| Koppla bort enhetens olja | | | R |
| Däck (slitage och tryck) | I, A | | |
| Hjullåsskruvar (i förekommande fall) | | T | |
| Hjulmuttrar | T | | |
| Bakhjulsskrapare och bergavvisare | | I, C | |

| KRAFTIG ANVÄNDNING | A+ | A | B |
|--|--|---|---|
| A = Justera C = Rengör I = Inspektera L = Smörj R = Ersätt T = Vridmoment | Var 6 månad eller 50 timmar eller 1 500 km (900 mi) | Varje år eller 100 timmar eller 3 000 km (1900 mi) | Vartannat år eller 200 timmar eller 6 000 km (3700 mi) |
| EI | | | |
| Batteriets anslutningar och tillstånd | | I, C | |
| Styrreglagens och belysningens funktion | | I | |
| Elektroniska moduler (Felkoder och tillämpliga programuppdateringar) | | I | |
| Styrning | | | |
| Styrkomponenter och funktion (kuggstång, styrkolonn, dragstänger)* | I | | |
| Fjädring | | | |
| Fjädringskomponenter och funktion (stötdämpare, sfäriska lager, kulleleder, upphängningsarmar, krängningshämmare och klämmor)* | I, C, L, T | | |
| Smörjning av krängningshämmarbussningar | L Rekommende ras vid var 1 000 km (620 mi) | | |
| *För en utförlig lista över underhållsåtgärder som ska utföras, kontakta din lokala Can-Am Off-road återförsäljare. | | | |

Dokumentation av underhåll

Skicka kopia av dokumentation av underhåll till BRP om det behövs.

| Förleverans- | |
|---|--------------------|
| Serienummer: _____ | Underskrift/Tryck: |
| Körsträcka / km: _____ | |
| Timmar: _____ | |
| Datum: _____ | |
| Återförsäljarnr.: _____ | |
| Noteringar: _____ | |
| _____ | |
| Se fordonets förleveransbulletin för detaljerade Installationsinstruktioner | |

| FÖRSTA kontroll | |
|---|--------------------|
| Körsträcka / km: _____ | Underskrift/Tryck: |
| Timmar: _____ | |
| Datum: _____ | |
| Återförsäljarnr.: _____ | |
| Noteringar: _____ | |
| _____ | |
| För underhållsschema se avsnittet Underhållsinformation i den här instruktionsboken | |

| Service | |
|---|--------------------|
| Körsträcka / km: _____ Timmar: _____ Datum: _____ Återförsäljarnr.: _____ Noteringar: _____ _____ | Underskrift/Tryck: |
| För underhållsschema se avsnittet Underhållsinformation i den här instruktionsboken | |

| Service | |
|---|--------------------|
| Körsträcka / km: _____ Timmar: _____ Datum: _____ Återförsäljarnr.: _____ Noteringar: _____ _____ | Underskrift/Tryck: |
| För underhållsschema se avsnittet Underhållsinformation i den här instruktionsboken | |

| Service | |
|---|--------------------|
| Körsträcka / km: _____ Timmar: _____ Datum: _____ Återförsäljarnr.: _____ Noteringar: _____ _____ | Underskrift/Tryck: |
| För underhållsschema se avsnittet Underhållsinformation i den här instruktionsboken | |

Service

Körsträcka /
km:

Timmar:

Datum:

Återförsäljarnr.:

Noteringar:

Underskrift/Tryck:

För underhållsschema se avsnittet Underhållsinformation i den här instruktionsboken

Service

Körsträcka /
km:

Timmar:

Datum:

Återförsäljarnr.:

Noteringar:

Underskrift/Tryck:

För underhållsschema se avsnittet Underhållsinformation i den här instruktionsboken

Service

Körsträcka /
km:

Timmar:

Datum:

Återförsäljarnr.:

Noteringar:

Underskrift/Tryck:

För underhållsschema se avsnittet Underhållsinformation i den här instruktionsboken

| Service | |
|---|--------------------|
| Körsträcka / km: _____ Timmar: _____ Datum: _____ Återförsäljarnr.: _____ Noteringar: _____ _____ | Underskrift/Tryck: |
| För underhållsschema se avsnittet Underhållsinformation i den här instruktionsboken | |

| Service | |
|---|--------------------|
| Körsträcka / km: _____ Timmar: _____ Datum: _____ Återförsäljarnr.: _____ Noteringar: _____ _____ | Underskrift/Tryck: |
| För underhållsschema se avsnittet Underhållsinformation i den här instruktionsboken | |

| Service | |
|---|--------------------|
| Körsträcka / km: _____ Timmar: _____ Datum: _____ Återförsäljarnr.: _____ Noteringar: _____ _____ | Underskrift/Tryck: |
| För underhållsschema se avsnittet Underhållsinformation i den här instruktionsboken | |

Service

Körsträcka /
km:

Timmar:

Datum:

Återförsäljnr.:

Noteringar:

Underskrift/Tryck:

För underhållsschema se avsnittet Underhållsinformation i den här instruktionsboken

Service

Körsträcka /
km:

Timmar:

Datum:

Återförsäljnr.:

Noteringar:

Underskrift/Tryck:

För underhållsschema se avsnittet Underhållsinformation i den här instruktionsboken

Service

Körsträcka /
km:

Timmar:

Datum:

Återförsäljnr.:

Noteringar:

Underskrift/Tryck:

För underhållsschema se avsnittet Underhållsinformation i den här instruktionsboken

Service

Körsträcka /
km:

Timmar:

Datum:

Återförsäljarnr.:

Noteringar:

Underskrift/Tryck:

För underhållsschema se avsnittet Underhållsinformation i den här instruktionsboken

Service

Körsträcka /
km:

Timmar:

Datum:

Återförsäljarnr.:

Noteringar:

Underskrift/Tryck:

För underhållsschema se avsnittet Underhållsinformation i den här instruktionsboken

Service

Körsträcka /
km:

Timmar:

Datum:

Återförsäljarnr.:

Noteringar:

Underskrift/Tryck:

För underhållsschema se avsnittet Underhållsinformation i den här instruktionsboken

UNDERHÅLLSPROCEDURER

Det här avsnittet innehåller anvisningar för grundläggande underhållsprocedurer.

Goda mekaniska kunskaper krävs eftersom vissa av underhållsprocedurerna är komplexa. Om du inte känner dig bekväm med att utföra dessa procedurer, tveka inte att kontakta en auktoriserad Can-Am-återförsäljare för terrängfordon, verkstad eller valfri tekniker.

⚠ VARNING

Såvida inget annat anges, ta alltid bort D.E.S.S.-nyckeln från D.E.S.S.-kontaktstiftet innan något underhåll utförs och ta ur nyckeln.

⚠ VARNING

Om det blir nödvändigt att ta bort en låsanordning (t.ex. en låsbricka, låsmutter, osv.), ersätt alltid den borttagna detaljen med en ny.

MOTORNS LUFTFILTER

OBS

Modifiera aldrig luftintagssystemet. Annars kan motorns prestanda försämrats eller skador uppstå. Motorn är kalibrerad att fungera med just dessa delar.

Riktlinjer för byte av motorns luftfilter

Frekvensen för inspektion och byte av motorluftfiltret måste anpassas till körförhållandena eftersom det är kritiskt för korrekt motorprestanda och livslängd.

Motorluftfiltret måste inspekteras och bytas oftare vid följande svåra körförhållanden:

- Körning på torr sand.
- Körning på torr lerjord.
- Körning på torra grusspår och -banor eller liknande

- Körning på platser med höga halter av frön eller agnar.
- Körning under svåra snöförhållanden.

OBS

Vid körning i dammiga förhållanden eller sand, behöver luftfilterhuset rengöras före varje körning.

OBS:

Vid körning i grupp under dessa förhållanden behöver luftfilterunderhåll utföras oftare.

Ta bort luftfiltret till motorn

1. Öppna de fyra fästklämmorna på luftfilterkåpan från den vänstra bakre hjulbrunnen.

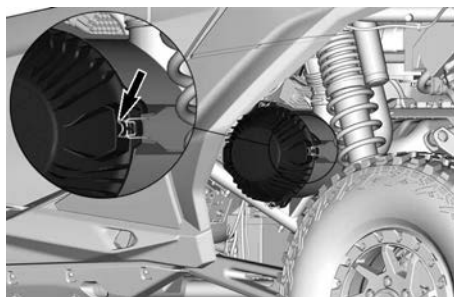

FÄSTKLÄMMA – TYPBILD

2. Ta bort luftfilterelementet från huset.

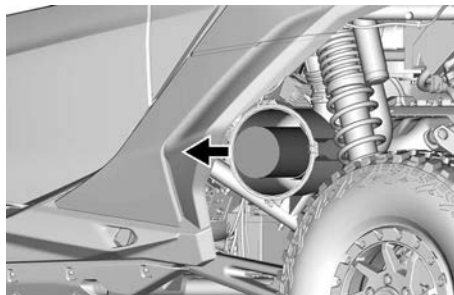

Rengöring av motorns luftfilter

1. Inspektera filtret för eventuella tecken på läckage. En strimma damm på den rena sidan av filtret

är ett avslöjande tecken. Byt filtret om det finns några skador. Eliminera alla källor till luftläckage innan ett nytt filter installeras.

2. Rengör motorns luftfilter genom att knacka på papperselementet, så att kraftig smuts och damm avlägsnas från pappersfiltret.

OBS

Vi rekommenderar inte att tryckluft används för att blåsa rent papperselementet, eftersom det kan skada pappersfibrerna och minska dess filtreringsförmåga i dammiga miljöer. Om motorns luftfilter är alltför smutsigt och inte går att få rent med den rekommenderade proceduren bör filtret bytas.

3. Använd en ren fuktig trasa för att torka av både filtertätningssytan och insidan av utloppsroret. Se till att tätningssområdet på utloppsroret är oskadat.
4. Kontrollera om luftfilterhuset är rent.

Rengöring av motorns luftfilterhus

1. Kontrollera om luftfilterhuset är rent.

OBS

Om det finns sand eller andra partiklar i luftfilterhuset, rengör det med dammsugare.

Montera motorns luftfilter

1. Sätt in det nya motorluftfilterelementet i sitt hus.

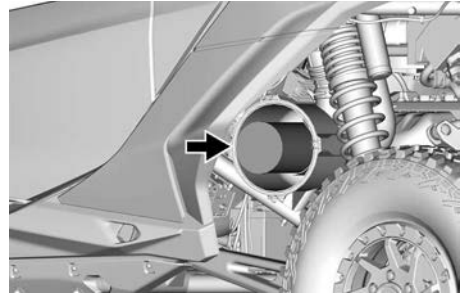

2. Se till att elementet sitter ordentligt.
3. Placera luftfilterlocket på huset och fäst det med de fyra fästklämmorna.

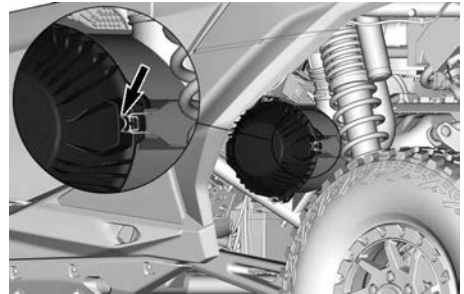

FÄSTKLÄMMA – TYPBILD

FRONTGRILL

Borttagning av frontgrillen

Frontgrillen är placerad i panelen.

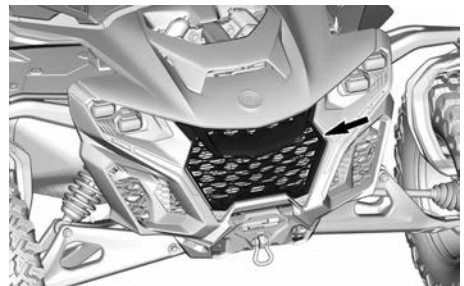

1. Tryck ner den övre delen av grillen.
2. Dra försiktigt grillen framåt för att frigöra dess fyra flikar från fjäderklämmorna i panelen.

Montering av frontgrillen

1. Pressa försiktigt in grillen i panelen så att dess fyra flikar griper in i fjäderklämmorna.
2. Kontrollera att grillen är ordentligt klippt.

FÖRFILTER FÖR AVDUNSTNINGSUT- SLÄPPSYSTEM (i förekommande fall)

Byte av avdunstningsutsläppsystemets förfilter

Förfiltret finns under den vänstra bakskrämen.

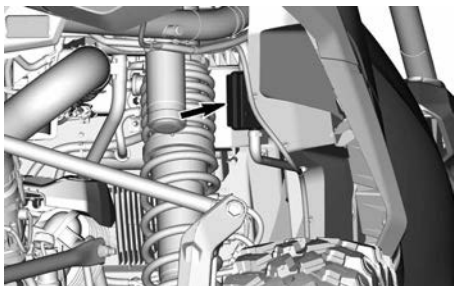

1. Ta bort Oetiker-klämmorna som håller fast inlopps- och utloppsslangarna till förfiltret.

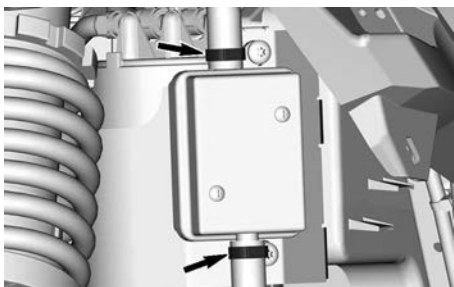

2. Koppla bort slangarna från förfiltret
3. Ta bort båda fästskruvarna.

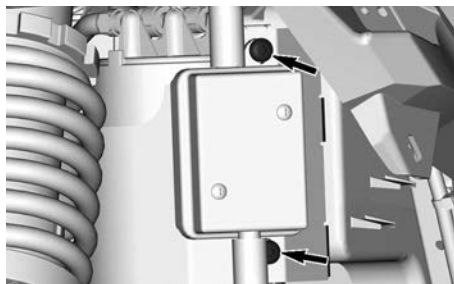

4. Ta bort förfiltermonteringen.
5. Fäst det nya förfiltret på ramen.

| Åtdragningsmoment | |
|------------------------|--------------------------------|
| Skrudar till förfilter | 2,5± 0,5 Nm (22 ± 4 lbf-in) |

6. Anslut inlopps- och utloppsslangarna till förfiltret.
7. Säkra slangarna med nya Oetiker-klämmor.

MOTOROLJA

Rekommenderad motorolja

| OBS |
|---|
| Fyll inte på motoroljan i växellådan. Växellådan kräver DCT-olja och växelolja. |

Rotax®-motorer har utvecklats och testats med XPS®-olja. BRP rekommenderar att alltid använda XPS-motorolja eller motsvarande. Skador som uppstår på grund av att olja som inte lämpar sig för den här motorn har inte vänts omfattas inte av BRP:s garanti.

| Rekommenderad XPS-motorolja | |
|-----------------------------|----------------------|
| Allmänt bruk | 5W40 syntetisk olja |
| Kall temperatur | 0W40 syntetisk olja |
| Varm temperatur | 10W50 syntetisk olja |

Om rekommenderad XPS-motorolja inte är tillgänglig:

- Använd en 4-takts SAE syntetisk motorolja som uppfyller eller överskrider följande specifikationer
- Kontrollera alltid etiketten med den certifierade API-serviceklassen på oljebehållaren. Den måste uppfylla den standard som indikeras.
 - **API-serviceklass SN och JASO MA2**

Kontrollera oljenivån i motorn

OBS

Om motorn körs med fel oljenivå kan svåra skador uppstå.

Motoroljenivån måste kontrolleras vid normal drifttemperatur, antingen efter körning eller efter att ha låtit motorn gå på tomgång i minst 10 minuter.

OBS:

Motorn håller normal drifttemperatur när temperaturindikatorn på den högre sidodisplyen visar 5 bar.

1. Placera fordonet på jämnt underlag.
2. Koppla in PARKERING
3. Starta motorn och låt den gå på tomgång i minst 20 sekunder.
4. Stäng av motorn.

OBS

Verifiering av motoroljenivån måste utföras inom 1 minut efter att motorn stängts av.

5. Skruva av oljestickan genom den högra bakre hjulbrunnen. Ta sedan bort den och torka av den.

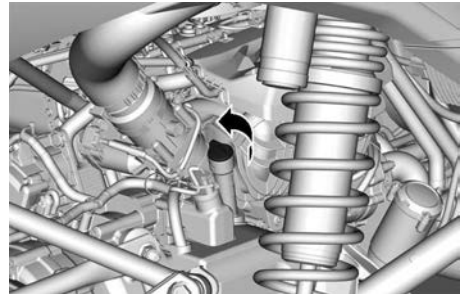

6. Återställ oljestickan och skruva in den helt.
7. Ta ut mätstickan och kontrollera oljenivån. Den bör ligga vid eller nära det övre (MAX) märket.

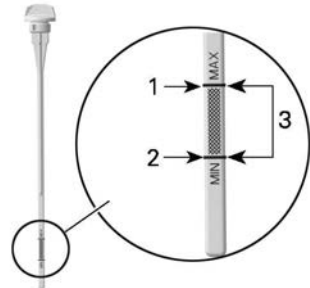

1. MAX
2. MIN
3. Gränsvärden

8. Om olja behöver tillsättas, sätt in en tratt i oljestickans rör.
9. För att undvika överfyllning, fyll på en liten mängd rekommenderad olja och kontrollera nivån på nytt. Se avsnittet *Rekommenderad motorolja*.

Oljekvantiteten mellan MIN- och MAX-markeringarna

600 ml
(20,3 fl oz (US))

10. Upprepa de föregående stegen tills oljenivån når det övre (MAX) märket på oljestickan.

OBS

Fyll inte på för mycket.

11. Sätt tillbaka oljestickan och dra åt ordentligt.
12. Torka av ev. utspild olja.

Byte av motorolja

Motorolja och filter måste bytas samtidigt, med varm motor.

⚠ OBS

Motoroljan kan vara mycket het. Låt den svalna tillräckligt innan du börjar.

1. Placera fordonet på jämnt underlag.
2. Ställ fordonet på PARKERING.
3. Starta motorn och låt den gå på tomgång i minst 2 minuter.
4. Stäng av motorn.
5. Dra ut mätstickan.
6. Rengör området runt dräneringspluggarna.

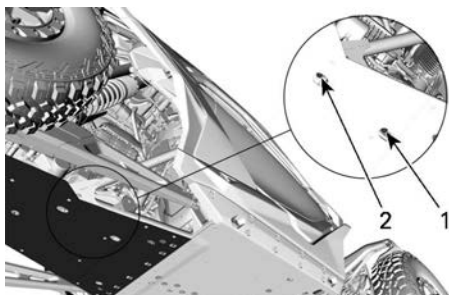

1. Magnetisk dräneringsplugg (magnetlock)
2. Magnetisk dräneringsplugg (oljetanklock)

7. För att undvika spill ska en tratt användas mellan dräneringshålen och hasplåten.

Tratt

(Artikelnr
529000155)



8. Placera ett uppsamlingskärl under motorns båda dräneringspluggar.
9. Skruva loss båda magnetiska dräneringspluggar. Kassera packningsringarna och O-ringen.

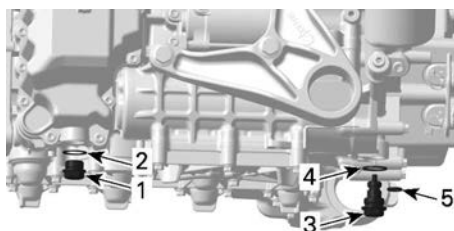

1. Magnetisk dräneringsplugg (magnetlock)
2. O-ring
3. Magnetisk dräneringsplugg (oljetanklock)
4. Tätningring
5. O-ring

10. Låt all olja tömmas ut ur vevhuset.
11. Rengör de magnetiska dräneringspluggarna från metallflis och avlagringar. Flis eller avlagringar tyder på interna problem i motorn.
12. Montera nya packningsringar och O-ringar på de magnetiska dräneringspluggarna.

OBS

Återanvänd aldrig packningsringar eller O-ringar. Byt alltid ut dem mot NYA. En saknad eller skadad O-ring kommer att orsaka förlust av oljetryck och eventuell motorskada.

13. Dra åt den magnetiska dräneringspluggen enligt specifikation.

Åtdragningsmoment

| | |
|------------------------------|------------------------------|
| Magnetiska dräneringspluggar | 30 ± 3 Nm (22 ± 2 lbf-ft) |
|------------------------------|------------------------------|

14. Byt oljefiltret. Se *Byte av motoroljafilter*.
15. Fyll på med rekommenderad motorolja. Se avsnittet *Rekommenderad motorolja*

Motoroljekapacitet

| | |
|----------------------------------|----------------------------------|
| Byte av motorolja och oljefilter | 2,8 l (2,96 qt (liq., US)) |
|----------------------------------|----------------------------------|

16. Efter påfyllning, starta motorn och kontrollera oljenivån, se *Kontrollera oljenivån*.
17. Torka av ev. utspild olja.
18. Gör dig av med den uttjänta oljan och filter enligt lokala bestämmelser och förordningar.

MOTOROLJEFILTER**Motoroljafilterplats**

Oljefiltret är placerat på höger sida av motorn.

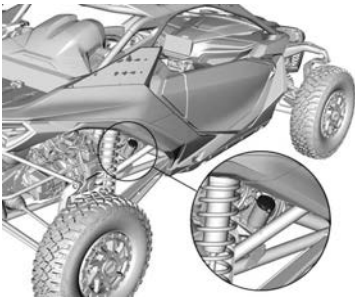
**Byte av motoroljafilter**

1. Rengör oljefilterområdet.

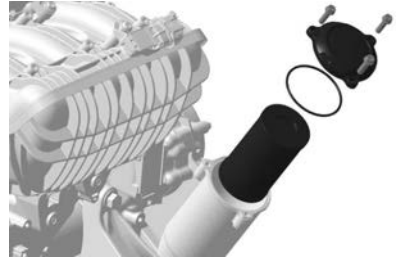

2. Ta bort oljefilterlocket. Kassera O-ringen.
3. Ta bort och kassera oljefiltret.
4. Kontrollera och rengör oljefiltrets inlopps-/utloppsområde för smuts och andra föroreningar.

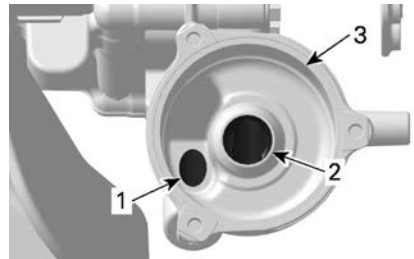

1. Oljeinloppsytta från oljetryckpumpen.
2. Oljeutloppsytta till motorns smörjsystem
3. Oljefilterhus
5. Fukta en **NY** O-ring med motorolja och sätt den på oljefilterlocket.
6. Installera **NYA** motoroljafilter i oljefilterlocket.
7. Applicera motorolja på tätningen på oljefiltrets öppna ände.



**APPLICERA MOTOROLJA HÄR**

8. Installera det nya filtret i sitt hus.

OBS

Motoroljefilter och växellådsoljefilter liknar varandra, blanda dem inte.

Motoroljefiltret har en stängd ände medan växellådsoljefiltret är öppet i båda ändar och ordet växellåda är också markerat på det.

| Motoroljefilter | Växellådans oljefilter |
|---|--|
|  <p>1. Stängd ände</p> |  <p>1. Öppen ände (avlastningsventil) 2. Växellåd sindikering</p> |

9. Dra åt oljefilterlockets skruvar till specificerat moment.

OBS

Se till att O-ringen inte kläms vid montering av filter och lock.

Åtdragningsmoment

| | |
|----------------------------|---|
| Oljefilterlockets skruvar. | $9 \pm 1 \text{ Nm}$ ($80 \pm 9 \text{ lbf-in}$) |
|----------------------------|---|

10. Torka av eventuell utspilld olja på motorn.

11. Gör dig av med det uttjänta oljefiltret enligt lokala bestämmelser och förordningar.

FRÄMRE KYLARE

Inspektion och rengöring av främre kylaren

1. Ta bort det främre gallret, se *Ta bort det främre gallret.*

OBS

Innan du fortsätter, vänta tills kylaren har svalnat.

2. Kontrollera kylarslangarna för läckage eller skador. Byt vid behov.

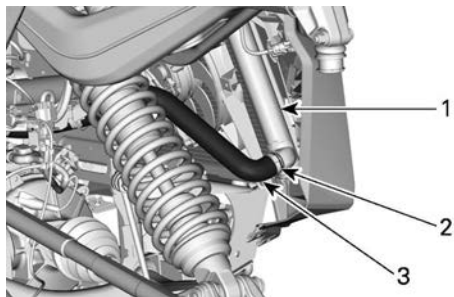

NEDRE KYLARSLANG

1. Kylare
2. Slangklämma
3. Nedre kylarslang

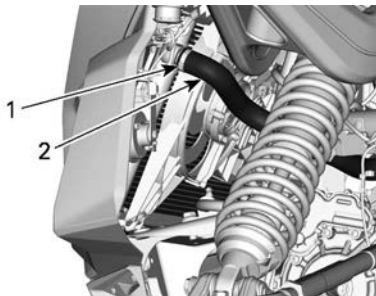

ÖVRE KYLARSLANG

1. Slangklämma
2. Övre kylarslang
3. Inspektera kylflänsarna. De måste vara fria från främmande material som kan försämra kylningen.
4. Använd en trädgårdsslang för att skölja flänsarna.

OBS

Var försiktig så att kylflänsarna inte skadas vid rengöring. Använd en vattenstråle med lågt tryck. Använd aldrig HÖGTRYCKSTVÄTT. Använd inga verktyg som kan skada flänsarna.

- Återinstallera det främre gallret. Se *Installera frontgrillen*.

INTERCOOLER OCH BAKRE KYLARE

Inspektion och rengöring av intercooler/bakre kylaren

- Kontrollera kylarslangarna för läckage eller skador. Byt vid behov.

⚠ OBS

Innan du fortsätter, vänta tills kylaren har svalnat.

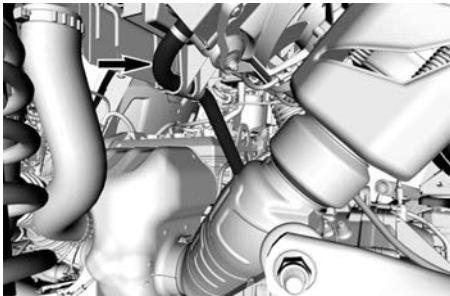

NEDRE KYLARSLANG – VÄNSTER HJULHUS BAK

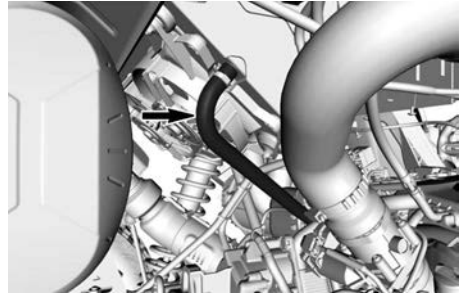

ÖVRE KYLARSLANG – HÖGER HJULHUS BAK

- Ta bort plastniten högst upp på luftintagsgallret som finns bakom sätet.

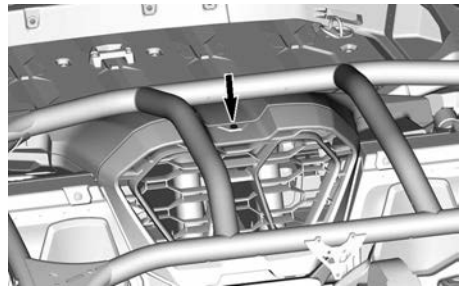

- Haka loss och ta bort luftintagsgallret.
- Inspektera intercooler- och kylflänsarna. De måste vara fria från främmande material som kan försämra kylningen.
- Använd en trädgårdsslang för att rengöra intercoolern och de bakre kylarflänsarna.

OBS

Var försiktig så att du inte skadar intercoolern eller kylflänsarna vid rengöring. Använd en vattenstråle med lågt tryck. Använd aldrig HÖGTRYCKSTVÄTT. Använd inga verktyg som kan skada flänsarna.

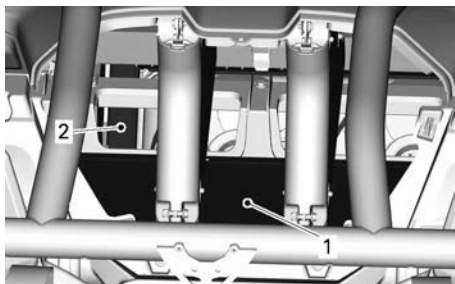

1. Mellankylare
2. Bakre kylare

MOTORKYLVÄTSKA

Rekommenderad motorkylvätska

| |
|--|
| XPS-rekommenderad kylvätska |
| Förblandad kylvätska med utökad livslängd |
| Om XPS inte är tillgängligt |
| Destillerat vatten och frostskyddsmedel (50 % destillerat vatten, 50 % frostskyddsmedel) |

OBS

Använd alltid etylenglykolbaserat frostskyddsmedel innehållande korrosionsskyddsmedel speciellt avsedd för förbränningsmotorer av aluminium.

Kontrollera motorns kylvätskenivå

⚠ VARNING

Kontrollera kylvätskenivån med kall motor.

1. Placera fordonet på jämnt underlag.
2. För att ta bort servicepanelen, tryck in spärren och luta kåpan bakåt.

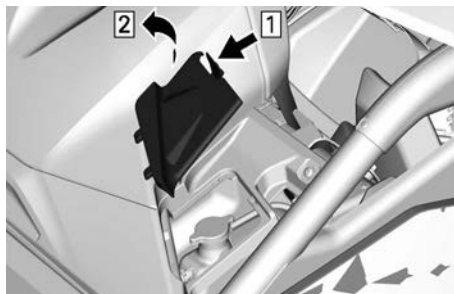

TA AV SERVICEKÅPAN

1. Tryck ner spärren
2. Luta bakåt
3. Kontrollera att kylvätskenivån är vid MAX-linjen på sidan av behållaren.



4. Fyll på kylvätska i behållaren vid behov. Se *Påfyllning och luftning av kylsystemet*

Byte av motorkylvätska

Dränera kylsystemet

⚠ VARNING

Ta inte bort trycklocket eller lossa dräneringspluggen för kylvätska medan motorn är varm, för att undgå risk för brännskador.

1. Lyft den bakre delen av fordonet cirka 30 cm (12 tum).

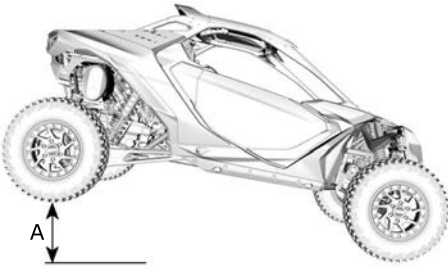

A. A = 30 cm (12 tum)

2. Placera ett uppsamlingskärl under den nedre kylarslangen.

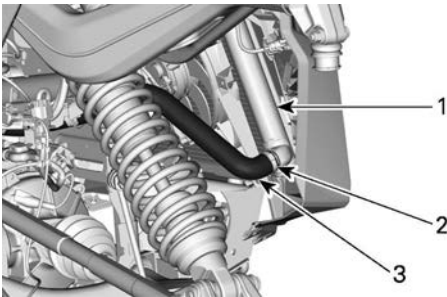

1. Kylare
2. Oetiker-klämma
3. Nedre kylarslang

3. Montera en stor slangklämma på den nedre kylarslangen.
4. Ta bort Oetiker-klämman och koppla sakta bort slangen från kylaren.
5. Ta bort kylvätskebehållarens trycklock.

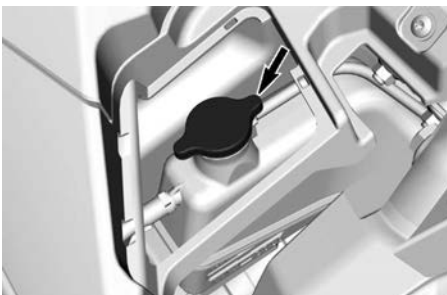

6. Vänta tills kylvätskeflödet stoppar.

7. Ta bort slangklämman för att tömma ur resten av kylvätskan från systemet.
8. Installera kylarslangen med en ny Oetiker-klämma.
9. Fyll kylsystemet med kylvätska. Se *Fylla på och lufta kylsystemet*.

Fylla på och lufta kylsystemet

1. Ta bort trycklocket.

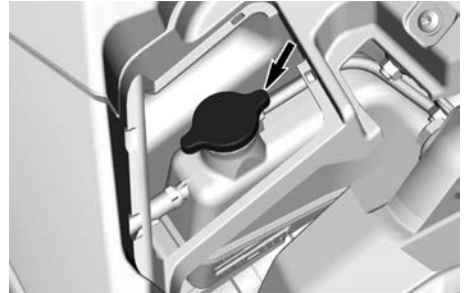

2. Tillsätt kylvätska tills nivån når MAX-linjen på kylvätskebehållaren. Se avsnittet *Rekommenderad kylarvätska*. Använd en tratt för att undvika spill. **Fyll inte på för mycket.**



3. Sätt tillbaka trycklocket.
4. Kör motorn på tomgång med trycklocket **på** och låt de främre kylfläktarna gå två gånger.
5. Trampa ned gaspedalen fem (5) gånger för att varva motorn runt 4 000 r/min i 1–2 sekunder.
6. Stäng av motorn och låt den svalna.

⚠ VARNING

Ta inte bort trycklocket eller lossa dräneringspluggen för kylvätska medan motorn är varm, för att undgå risk för brännskador.

7. Fyll på kylvätska vid behov.
8. Efter nästa körning efter denna procedur, kontrollera kylvätskenivån. Fyll på kylvätska vid behov. Se *Kontrollera motorns kylvätskenivå.*

AVGASSYSTEM

Rengöra området runt avgassystemet

⚠ VARNING

Ansamling av skräp kan leda till fordonsbrand när avgassystemet är varmt och skräpet torrt. I vissa fall kan det resultera i allvarliga skador på egendom, personskador eller till och med dödsfall.

Rengör ofta och regelbundet området kring avgassystemet när du åker i träska, myr, hö eller nedfallna löv.

I övriga situationer, rengör enligt underhållsschemat.

⚠ OBS

Utför aldrig denna procedur direkt när motorn har stängts av, eftersom avgassystemet då är mycket varmt.

1. Från fordonets bakre del, rengör områdena runt ljuddämparen.
2. Rengör områdena runt avgasröret.

⚠ VARNING

Rengör även under värmesköldarna.

Rengöring av ljuddämparens gnistskydd

Sotavlagringar måste regelbundet rensas ut ur ljuddämparens gnistskydd.

⚠ OBS

Utför aldrig denna procedur direkt när motorn har stängts av, eftersom avgassystemet då är mycket varmt.

1. Ta bort de tre sexkantsskruvarna som håller fast avgasmunstycket vid dess stöd. Ta sedan bort avgasmunstycket.

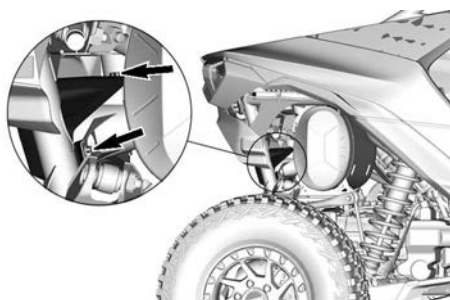

AVGASMUNSTYCKETS SKRUVAR – HÖGER SIDA (TYPBILD)

2. Dra gnistskyddet från avgasröret.

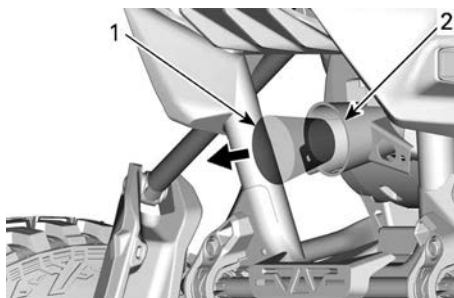

1. Gnistskydd
2. Utloppsrör

OBS

Använd en mjuk metallborste och var försiktig så att gnistskyddets galler inte skadas.

3. Avlägsna sotavlagringar från gnistskyddet med en borste.
4. Inspektera gnistskydds nätet för eventuella skador. Byt vid behov.
5. Inspektera insidan av avgasröret. Ta bort eventuellt skräp efter behov.
6. Placera gnistskyddet tillbaka inuti utloppsröret.
7. Applicera en droppe gänglåsning på avgasmunstyckets gängor.

Loctite 243 (blå)

8. Placera avgasmunstycket på dess stöd och dra åt skruvarna enligt specifikationen.

Åtdragningsmoment

| | |
|--------------------------|------------------------------------|
| Avgasmunstyckets skruvar | 24,5 ± 3,5 Nm (18 ± 2,5 lbf-in) |
|--------------------------|------------------------------------|

VÄXELLÅDA

Rekommenderad DCT-växellådsolja

OBS

Observera att växellådans system med dubbelkoppling (Dual Clutch Transmission, DCT) är ett högpresterande system, med högt underhåll som kräver hög kvalitet och presterande olja för att fungera säkert, korrekt och för att bibehålla sin förväntade livscykel. Växellådans DCT har utvecklats och testats med XPS DCT-olja. Skador som orsakats av en olja som inte uppfyller eller överstiger XPS DCT-oljespecifikationerna täcks eventuellt inte av BRP:s begränsade garanti. Använd inte någon annan oljetyp vid service.

XPS Rekommenderad DCT-växellådsolja

XPS full syntetisk DCT-olja

Om XPS-produkten inte finns tillgänglig

Kontakta en auktoriserad Can-Am Off-road-återförsäljare

Kontrollera oljenivån i DCT-växellådan

1. Placera fordonet på jämnt underlag.

OBS

För att få en bra nivåavläsning måste fordonet stå horisontellt i båda riktningarna (i sidled och i längsled). En vinklad fordonsinriktning orsakar felaktiga avläsningar för DCT-växellådsoljenivån och kan påverka växellådans beteende.

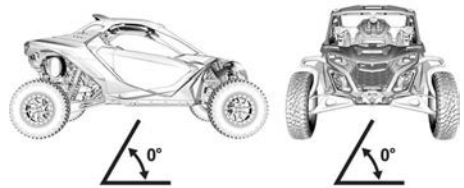

FORDONET SKA STÅ PÅ ETT JÄMNT UNDERLAG.

2. Välj positionen PARKERING.
3. Starta motorn och låt den gå på tomgång i minst 1 minut.
4. Stäng av motorn.
5. Rengör området runt DCT-växellådans oljenivåplugg.



HÖGER HJULHUS BAK

6. Ta bort pluggen och O-ring.

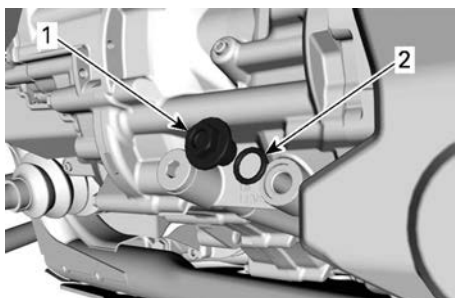

1. Oljenivåplugg

2. O-ring

7. Kontrollera oljenivån. Det bör vara högst upp av den yttersta gången i oljenivåhålet.

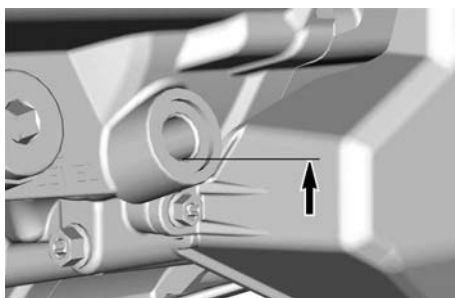

OLJENIVÅ

8. För att justera oljenivån, fyll en spruta med den rekommenderade oljan. Se avsnittet *Rekommenderad DCT-växellådsolja*.

9. Tillsätt olja genom hålet tills den når rätt nivå.

10. Montera oljenivåpluggen och dra åt den enligt specifikation.

OBS

Byt ut O-ring om den är spröd eller skadad.

Åtdragningsmoment

DCT-växellådens oljenivåplugg

$5 \pm 0,6$ Nm
(44 ± 5 lbf-in)

11. Torka av ev. utspilld olja.

Byte av DCT-växellådsolja och filter

1. Kör fordonet i några minuter för att värma DCT-oljan.
2. Placera fordonet på jämnt underlag.

OBS

För att få en bra nivåavläsning måste fordonet stå horisontellt i båda riktningarna (i sidled och i längsled).

En vinklad fordonsinriktning kommer att orsaka en felaktig DCT-oljenivåavläsning för växellådan och kan påverka växellådans beteende.



3. Ställ växeln i läget PARKERING och stanna motorn.
4. Rengör området runt båda avtappningspluggarna, underifrån fordonet.

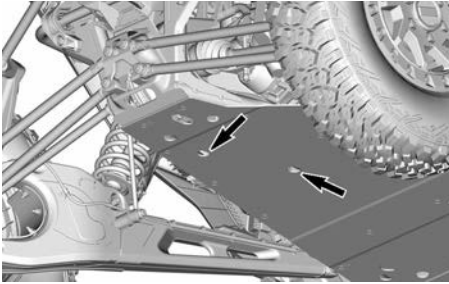

DRÄNERINGSPLUGG, ÖPPNINGAR

5. Placera ett uppsamlingskärl under området omkring växellådans oljedräneringspluggar.
6. Ta bort båda magnetiska dräneringspluggar. Kassera packningsringarna och O-ringen.
7. Rengör de magnetiska dräneringspluggarna från metallflis och avlagringar.

OBS

Förekomsten av fina slipmedel är acceptabel.

8. Ta bort skruvarna som håller hydraulventilen och oljefiltrets skyddskåpa på plats. Ta sedan bort kåpan.

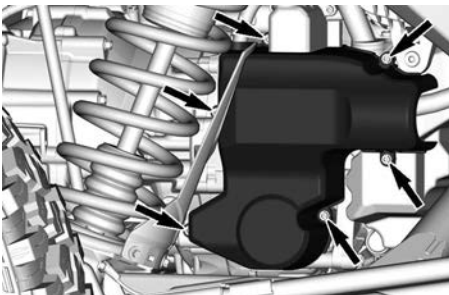

HÖGER HJULHUS BAK

9. Rengör området runt oljefilterlocket.
10. Skär av buntbandet och koppla bort temperatursensorns kontakt.

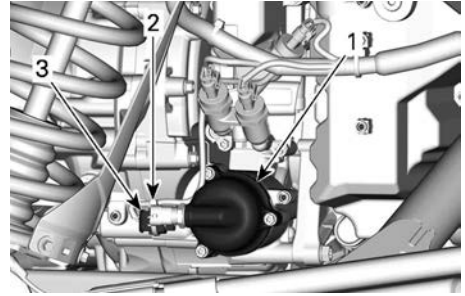

1. Oljefilterlock
2. Buntband
3. Temperatursensorkontakt

11. Ta loss oljefilterlocket och kasta O-ringen.

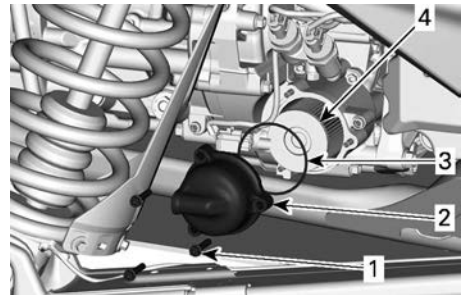

1. Oljefilterlockets skruvar.
2. Oljefilterlock
3. O-ring (kassera den)
4. Oljefilter

12. Kontrollera och rengör områdena runt oljefiltrets inlopp och utlopp.

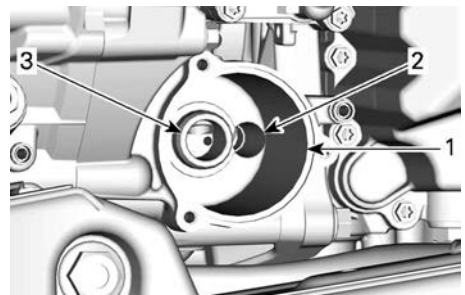

1. Oljefilterhus
2. Oljeinloppsöppning från lamellpump
3. Oljeutloppsöppning

13. Ta bort oljedräneringspluggen från hydraulventilkåpan. Kassera tätningsringen.

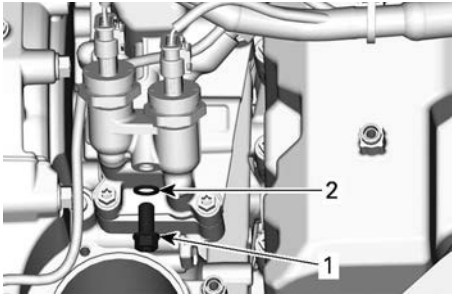



1. Oljedräneringsplugg
2. Tätningsring (kassera den)

14. Låt oljan rinna helt ut ur hydraulhuset.
 15. Montera tillbaka avtappningspluggen för hydraulhuset med en ny tätningsring och momentdra enligt specifikationen.

| Åtdragningsmoment | |
|----------------------------|--------------------------------|
| Hydraulhus dräneringsplugg | 15 ± 2 Nm (133 ± 18 lbf-in) |

16. Applicera ett tunt lager DCT-olja på tätningen på det nya växellådsoljefiltret.

| OBS |
|---|
| <p>Motoroljefiltret och växellådsoljefiltret liknar varandra. Förväxla dem inte. Motoroljefiltret har en stängd ände, medan växellådsans oljefilter är öppet i båda ändar. Växellådsoljefiltret har "ONLY GEARBOX" märkt på sig.</p> |

| Motoroljefilter | Växellådsans oljefilter |
|---|---|
|  <p>1. Stängd ände</p> |  <ol style="list-style-type: none"> 1. Öppen ände (avlastningsventil) 2. "ENDAST VÄXELLÅDA"-indikation |

17. Installera det nya oljefiltret i sitt hus.
 18. Belägg en ny O-ring med DCT-olja och sätt den på oljefilterlocket.
 19. Montera filterkåpan och dra åt skruvarna enligt specifikationen.

| Åtdragningsmoment | |
|------------------------|------------------------------|
| Skrubar för filterkåpa | 11 ± 1 Nm (97 ± 9 lbf-in) |

20. Anslut temperatursensorn och fäst kabeln i kontakthuset med ett buntband.

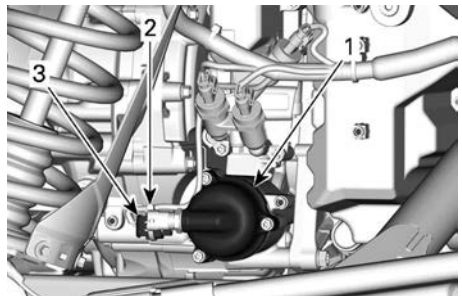

1. Oljefilterlock
2. Buntband
3. Temperatursensorkontakt

21. Montera en ny O-ring och packningsringar på växellådsans dräneringspluggar.

OBS

En saknad eller skadad O-ring kan leda till internt läckage av växellådan och efterföljande fel på DCT-oljetrycket.

22. Montera båda dräneringspluggarna och dra åt dem enligt specifikation.

Åtdragningsmoment

Växellådans
dränerings
pluggar

$30 \pm 3 \text{ Nm}$
($22 \pm 2 \text{ lbf-ft}$)

23. Rengör området runt DCT-växellådans oljenivåplugg, från den högra sidan av motorn.

**HÖGER HJULHUS BAK**

24. Ta bort nivåpluggen och O-ringen.

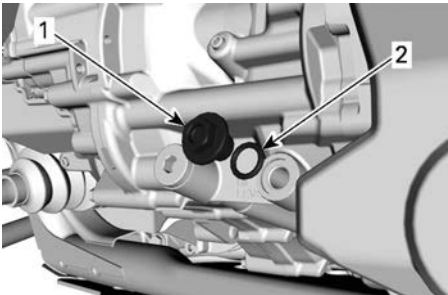

1. Oljenivåplugg
2. O-ring

25. Ta bort växellådans påfyllningsplugg från vänster sida av motorn, och kassera packningsringen.

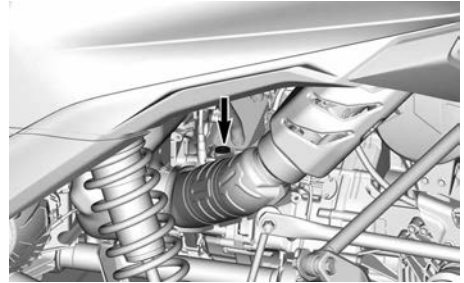

26. Fyll en spruta med den rekommenderade DCT-oljan. Se avsnittet *Rekommenderad DCT-växellådsolja*.

Växellåda DCT oljemängd

3 till 3,5 l
(3,17 till 3,7 qt (liq., US))

27. Fyll på oljan genom påfyllningspluggens hål tills oljenivån når toppen av den yttersta gängan på oljenivåhålet.

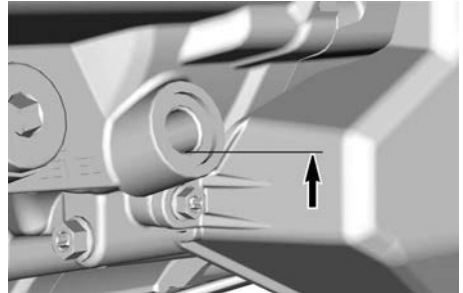
**OLJENIVÅ**

28. Montera tillbaka oljefiltepluggen med en ny packningsring och momentdra enligt specifikationen.

Åtdragningsmoment

DCT
påfyllnings
plugg för
växellådsolja

$30 \pm 3 \text{ Nm}$
($22 \pm 2 \text{ lbf-ft}$)

29. Montera oljenivåpluggen och dra åt den enligt specifikation.

OBS

Byt ut O-ringen om den är spröd eller skadad.

Åtdragningsmoment

| | |
|-------------------------------|-------------------------------|
| DCT-växellådans oljenivåplugg | 5 ± 0,6 Nm (44 ± 5 lbf-in) |
|-------------------------------|-------------------------------|

30. Torka av ev. utspilld olja.
31. Starta motorn och låt den gå på tomgång i minst 1 minut, kontrollera sedan DCT-oljenivån, se *Verifiera växellådans DCT-oljenivå*.
32. Justera oljenivån vid behov.
33. Montera hydraulventilens filterskydd.

Åtdragningsmoment

| | |
|--|------------------------------|
| Hydraulventil filter, skruvar för skyddskåpa | 11 ± 1 Nm (97 ± 9 lbf-in) |
|--|------------------------------|

34. Gör dig av med den uttjänta oljan och filter enligt lokala bestämmelser och förordningar.

KOPPLA BORT ENHETEN

Rekommenderad olja för koppla bort enhetens olja

OBS

Fyll inte koppla bort enheten med annan typ av olja än den rekommenderade.

Rekommenderad XPS-olja för koppla bort enhetens olja

5W40 syntetisk olja

Om rekommenderad XPS-motorolja inte är tillgänglig:

- Använd en 4-takts SAE syntetisk motorolja som uppfyller eller överskrider följande specifikationer
- Kontrollera alltid etiketten med den certifierade API-serviceklassen på oljebehållaren. Den måste uppfylla den standard som indikeras.
 - **API-serviceklass SN och JASO MA2**

Byte av olja för Koppla bort enhetens olja

1. Placera fordonet på jämnt underlag.
2. Ställ växeln i läget PARKERING och stanna motorn.
3. Rengör området runt oljedräneringspluggen.

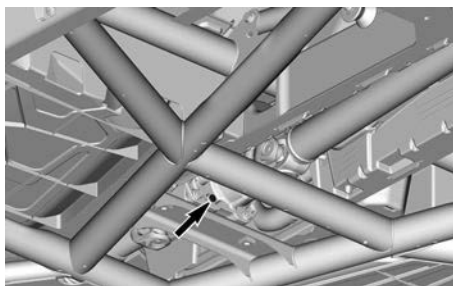

HASPLÅT BORTTAGEN FÖR TYDLIGHETENS SKULL

4. Placera ett uppsamlingskärl under området för dräneringspluggen för att koppla bort enhetens olja.
5. Ta bort oljenivåpluggen.
6. Låt oljan tappas ur helt.
7. Montera dräneringspluggen och dra åt den enligt specifikation.

Åtdragningsmoment

| | |
|--------------------------------------|---------------------------------|
| Koppla bort enhetens dräneringsplugg | 2,5 ± 0,5 Nm (22 ± 4 lbf-in) |
|--------------------------------------|---------------------------------|

8. Ta bort påfyllningspluggen.

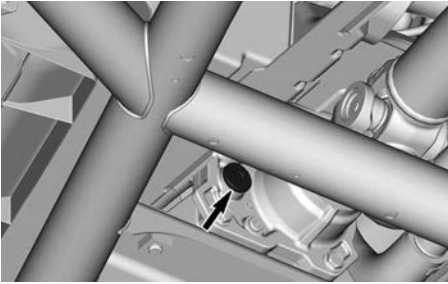

9. Fyll en spruta med den rekommenderade oljan. Se *Rekommenderad olja för koppla bort enhetens olja*.

| | |
|--------------------------------------|--|
| Koppla bort enhetens olja, kvantitet | |
| 65 ml (2,2 fl oz (US)) | |

10. Montera påfyllningspluggen och dra åt den enligt specifikation.

| | |
|---------------------------------------|------------------------------------|
| Åtdragningsmoment | |
| Koppla bort enhetens påfyllningsplugg | 16,5 ± 2,5 Nm (146 ± 22 lbf-in) |

11. Sätt tillbaka den centrala skyddsplåten.

FRÄMRE DIFFERENTIAL

Rekommenderad framdifferentialolja

XPS-oljan är speciellt formulerad för denna differentials smörjkrav. BRP rekommenderar starkt användning av sin XPS-olja.

| |
|---|
| OBS |
| Använd inte någon annan oljetyp vid service. |

| |
|---|
| Rekommenderad XPS-framdifferentialolja |
| 75W90 syntetisk växelolja |
| Alternativ om XPS-produkt inte finns tillgänglig |
| 75W90 (API GL-5) syntetisk växelolja |

Kontroll av framdifferentialens oljenivå

1. Parkera fordonet på jämnt underlag.
2. Ställ växeln i läget PARKERING och stanna motorn.
3. Rengör området runt främre differentialens oljenivåplugg.



4. Ta bort pluggen och O-ringen.

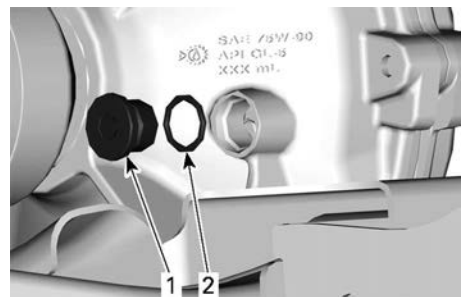

1. Oljenivåplugg
2. O-ring

5. Kontrollera oljenivån. Det bör vara högst upp av den yttersta gången i oljenivåhålet.

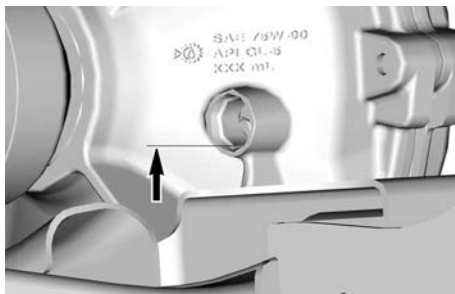

6. För att justera oljenivån, fyll en spruta med den rekommenderade oljan för främre differentialen. Se *Rekommenderad främre differentialolja*.
7. Tillsätt olja genom hålet tills den når rätt nivå.
8. Inspektera oljenivåpluggens O-ring. Byt vid behov
9. Montera tillbaka oljenivåpluggen med O-ringen och momentdra enligt specifikationen.

| Åtdragningsmoment | |
|---------------------------------------|-----------------------------------|
| Oljenivåplugg i främre differentialen | 16,5± 2,5 Nm (146 ± 22 lbf-in) |

10. Torka av ev. utspilld olja.

Byte av differentialolja fram

1. Placera fordonet på jämnt underlag.
2. Ställ växeln i läget PARKERING och stanna motorn.
3. Rengör området runt oljenivåpluggen.



4. Ta bort oljenivåpluggen och O-ringen.

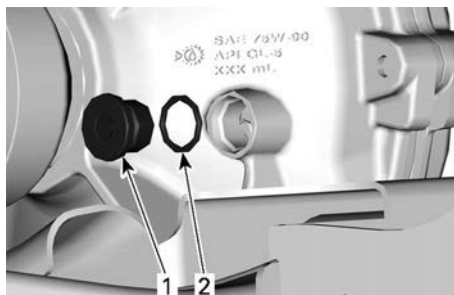

1. Oljenivåplugg
2. O-ring

5. Rengör området runt dräneringspluggen, underifrån fordonet.

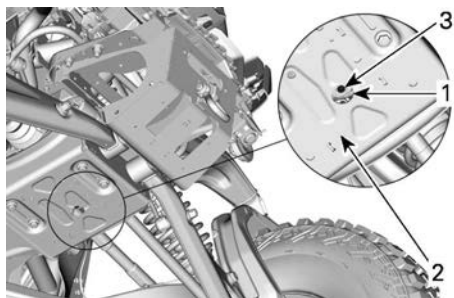

1. Åtkomsthål
2. Bukskydd
3. Dräneringsplugg

6. Placera ett uppsamlingskärl under framdifferentialen.
7. Kom åt dräneringspluggen genom hålet i hasplåten. Ta sedan bort dräneringspluggen och O-ringen.
8. Inspektera dräneringspluggens O-ring. Byt vid behov
9. När all olja har tappats ut från den främre differentialen, installera dräneringspluggen med O-ringen. Dra åt enligt specifikation.

| Åtdragningsmoment | |
|--------------------------------------|--------------------------------|
| Främre differential dränerings plugg | 2,5± 0,5 Nm (22 ± 4 lbf-in) |

- Använd den rekommenderade oljan och fyll på den främre differentialen genom oljenivåhålet. Se *Rekommenderad främre differentialolja*.
- Se till att oljenivån når toppen av den yttersta gängan i oljenivåhålet.
- Inspektera oljenivåpluggens O-ring. Byt vid behov
- Montera oljenivåpluggen med dess O-ring. Dra åt enligt specifikation.

| Åtdragningsmoment | |
|---------------------------------------|-----------------------------------|
| Oljenivåplugg i främre differentialen | 16,5± 2,5 Nm (146 ± 22 lbf-in) |

- Torka av ev. utspild olja.

BAKRE SLUTDREV

Rekommenderad olja i slutväxel

XPS-oljan är speciellt formulerad för detta slutdrevs smörjkrav.

BRP rekommenderar starkt användning av sin XPS-olja.

OBS

Använd inte någon annan oljetyp vid service.

| |
|--|
| Rekommenderad XPS-olja i slutväxel |
| 75W140 syntetisk växelolja |
| Om XPS-produkten inte finns tillgänglig |
| Använd en 75W140 syntetisk växellådsolja som uppfyller API GL-5 specifikationen. |

Kontrollera oljenivån i bakre slutdrevet

- Parkera fordonet på jämnt underlag.
- Ställ växeln i läget PARKERING och stanna motorn.
- Rengör området runt den bakre oljenivåpluggen för slutdrevet, från vänster sida.



- Ta bort oljenivåpluggen och O-ringen i den bakre slutväxeln.
- Kontrollera oljenivån. Oljan ska stå i jämnhöjd med botten av hålet.
- För att justera oljenivån, fyll en spruta med den rekommenderade oljan. Se *Rekommenderad slutväxelsolja*.
- Tillsätt en liten mängd olja genom oljenivåhålet tills det når botten av hålet.
- Inspektera oljenivåpluggens O-ring. Byt vid behov
- Montera oljenivåpluggen med O-ringen och momentdra enligt specifikationen.

| Åtdragningsmoment | |
|--------------------------------|-------------------------------|
| Bakre slutväxels oljenivåplugg | 5 ± 0,6 Nm (44 ± 5 lbf-in) |

Byta olja för bakre slutdrevet

1. Parkera fordonet på jämnt underlag.
2. Ställ växeln i läget PARKERING och stanna motorn.
3. Rengör området runt den bakre oljenivåpluggen för slutdrevet, från vänster sida.



OLJENIVÅPLUGG

4. Rengör området runt den magnetiska dräneringspluggen från höger sida.

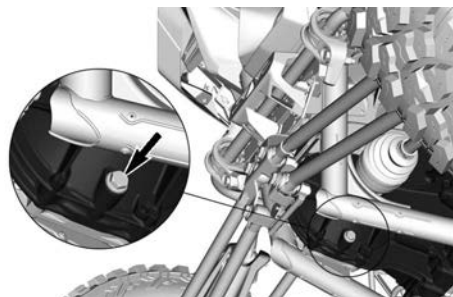

MAGNETISK DRÄNERINGSPLUGG — HASPLÅT VISAS EJ

5. Placera ett dräneringsfat under den magnetiska dräneringspluggen.
6. Ta bort den magnetiska dräneringspluggen och kassera tätningringen.

OBS:

Låt oljan rinna helt ut ur slutväxeln.

7. Ta bort oljenivåpluggen och O-ringen i slutväxelhuset.
8. Rengör den magnetiska dräneringspluggen från metallflis och avlagringar.

OBS:

Förekomsten av fina spån är acceptabel.

9. Montera den magnetiska dräneringspluggen med en ny tätningssring och dra åt enligt specifikation.

OBS

Återanvänd aldrig en tätningssbricka. Byt alltid ut den mot en ny.

OBS:

Låt oljan rinna helt ut ur slutväxeln innan du installerar pluggen.

| Åtdragningsmoment | |
|----------------------------------|------------------------------|
| Bakre slutväxels dräneringsplugg | 30 ± 3 Nm (22 ± 2 lbf-ft) |

10. Fyll en spruta med den rekommenderade oljan. Se *Rekommenderad slutväxelsolja*.
11. Tillsätt olja genom hålet tills det är i nivå med botten av hålet.
12. Inspektera oljenivåpluggens O-ring. Byt vid behov
13. Montera tillbaka oljenivåpluggen med O-ringen och momentdra enligt specifikationen.

| Åtdragningsmoment | |
|--------------------------------|-------------------------------|
| Bakre slutväxels oljenivåplugg | 5 ± 0,6 Nm (44 ± 5 lbf-in) |

BATTERI

Batteriunderhåll

OBS

Ladda aldrig ett batteri medan det är installerat i fordonet.

Dessa fordon är utrustade med ett VRLA-batteri (ventilreglerat blysyra-batteri). Det kallas för ett underhållsfritt batteri eftersom elektrolytnivån inte behöver justeras genom påfyllning av vatten.

OBS

Avlägsna aldrig batteriförseglingen.

Tillgång till batteriet

Kom åt batteriet genom servicepanelen bakom förarsätet. Se *Ta bort och installera ett säte*.



1. Servicepanel
2. Batteri

Ta ut batteriet

1. Ta bort sexkantskruven och låsbrickorna som håller fast den svarta kabeln till batteriets minuspol (-). Koppla sedan bort kabeln.

OBS

Följ alltid denna ordning vid frånkoppling. Koppla alltid bort den SVARTA (-) kabeln först.

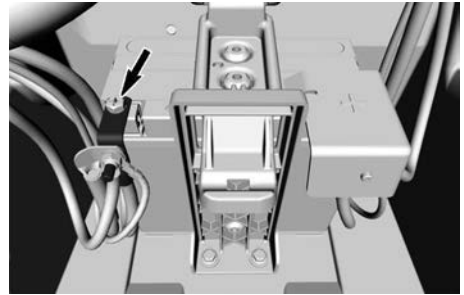

2. Ta bort de två sexkantskruvarna och de platta brickorna som håller fast batterihållaren i botten av batterifacket.

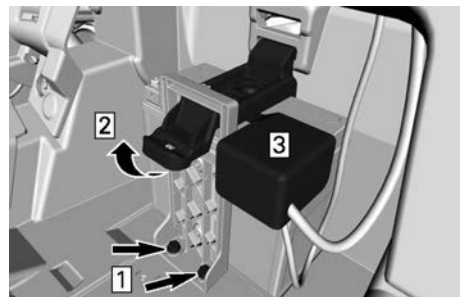

1. Ta av skruvarna
2. Dra uppåt
3. Ta bort kapseln

3. Dra uppåt i hållaren och ta sedan bort den.
4. Ta bort den positiva polkåpan.
5. Ta bort sexkantskruven och låsbrickorna som håller fast den röda kabeln till batteriets pluspol (+). Koppla sedan bort kabeln.

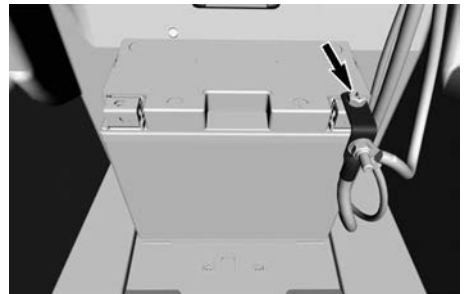

6. Ta bort batteriet.

Rengöring av batteriet

Rengör batteri, batterihölje och batteripoler med bikarbonat löst i vatten.

Avlägsna rost från batterikabeländar och batteripoler med en styv stålbors-te. Batterihöljet rengörs med en mjuk borste och bikarbonat och vatten.

Sätt i batteriet

1. Placera batteriet i dess fack.
2. Anslut den röda kabeln till batteriets pluspol (+) med hjälp av sexkantskruven och låsbrickorna. Dra åt enligt specifikation.

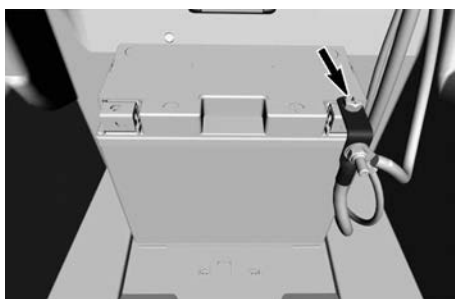

OBS

Var noga med att följa denna ordning vid montering. Anslut alltid den RÖDA (+) kabeln först.

Åtdragningsmoment

| | |
|--------------------------|---|
| Positiv batteripolsk ruv | $5,0 \pm 0,5 \text{ Nm}$ ($44 \pm 4 \text{ lbf-in}$) |
|--------------------------|---|

3. Placera skyddslocket över pluspolen.
4. Placera batterihållaren på batteriet. Se till att den övre delen av hållaren är ordentligt inkopplad i dess skåra.

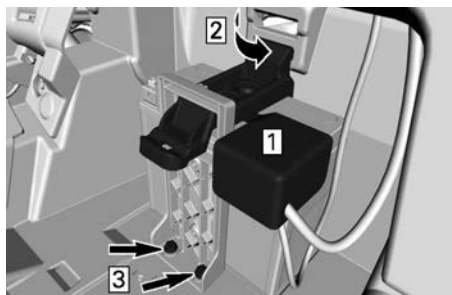

1. Sätt på den positiva terminalen
2. Sätt i hållaren i spåret
3. Montera skruvar och brickor

5. Montera batterihållarens två fästskruvar och platta brickor. Dra åt enligt specifikation.

Åtdragningsmoment

| | |
|------------------------------|---|
| Batterihållarens fästskruvar | $5 \pm 1 \text{ Nm}$ ($44 \pm 4 \text{ lbf-in}$) |
|------------------------------|---|

6. Anslut den svarta kabeln till batteriets minuspol (-) med hjälp av sexkantskruven och låsbrickorna. Dra åt enligt specifikation.

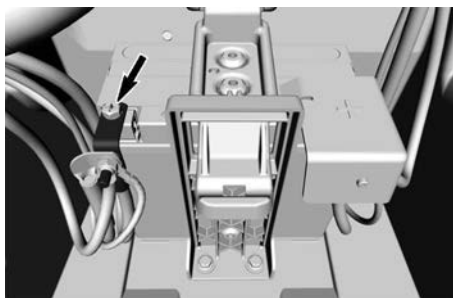

Åtdragningsmoment

| | |
|--------------------------|---|
| Negativ batteripolsk ruv | $5,0 \pm 0,5 \text{ Nm}$ ($44 \pm 4 \text{ lbf-in}$) |
|--------------------------|---|

SÄKRINGAR

Hur man byter en säkring

Om en säkring är skadad, byt ut den mot en säkring med samma amperetal.

OBS

Använd inte en säkring med högre amperetal eftersom detta kan orsaka allvarliga skador.

1. Ta bort O-ringarna som är installerade på båda låsen, för att öppna säkringsboxen.

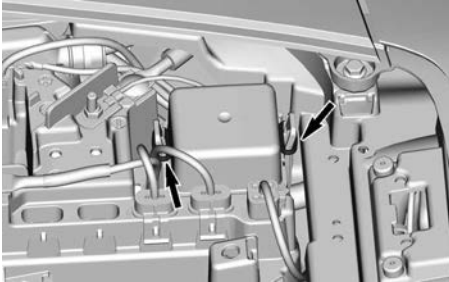

2. Tryck båda flikarna mot locket och dra det uppåt.

Säkringsbox och säkringshållare, Platser

Främre säkringsbox

Den främre säkringsboxen är placerad under den främre säkringsboxens lock i mitten av instrumentbrädan.

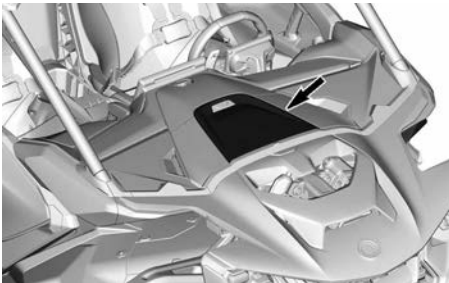

LOCK TILL FRÄMRE SÄKRINGSBOX

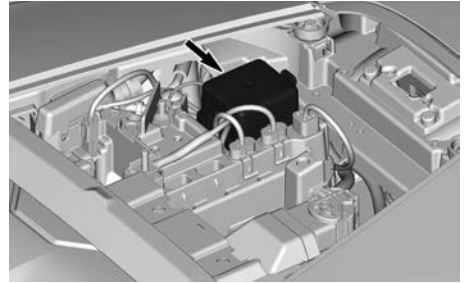

FRÄMRE SÄKRINGSBOX

Säkringshållare

Säkringshållarna är också placerade under den främre säkringsboxens lock, bredvid den främre säkringsboxen.

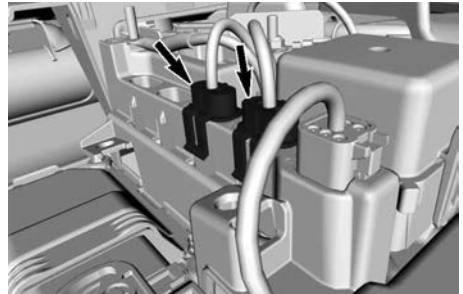

Smältsäkringar

Det finns två smältsäkringar på fordonet. En av dem finns nära den främre säkringsboxen.

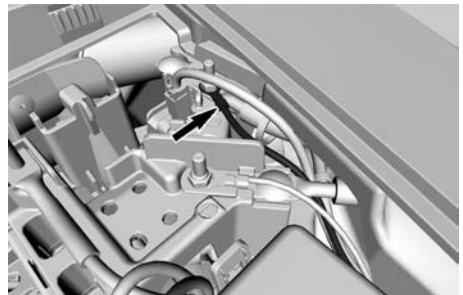

Den andra är placerad under mittkonsolen.

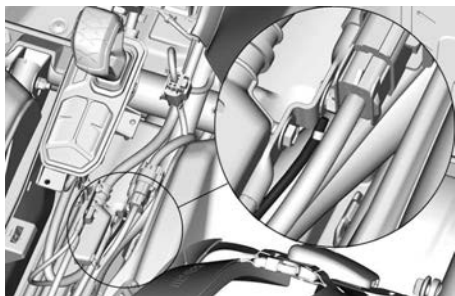

Se din *Can-Am Off-Road*-återförsäljare om en smältsäkring går.

Bakre säkringsboxar

De bakre säkringsboxarna är placerade på det bakre baffelskyddet bakom förarsätet. Dessa inkluderar motorns säkringsbox och fordonets säkringsbox.

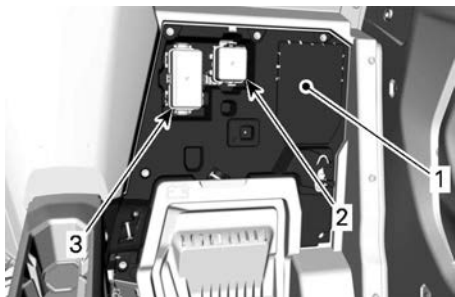

1. Bakre baffelkåpa
2. Motorsäkringsbox
3. Fordonssäkringsbox

Säkringsbox och säkringshållare, Beskrivningar

Främre säkringsbox

| Främre säkringsbox | | |
|--------------------|-----------------------|------------|
| Nej. | BESKRIVNING | AMPE RETAL |
| F7 | Sensor och växla ljus | 10 A |
| F11 | Strålkastare | 10 A |

| Främre säkringsbox | | |
|--------------------|---------------------------|------------|
| Nej. | BESKRIVNING | AMPE RETAL |
| F12 | DC1–DC3 | 10 A |
| F14 | ACC-post | 20 A |
| F16 | Bakljus | 10 A |
| F22 | BCM SAS (om sådant finns) | 20 A |
| F23 | BCM Smart lås | 20 A |
| R3 | Tillbehörsrelä | — |
| R4 | Strålkastarrelä | — |
| R8 | BRK-relä | — |

Säkringshållare

| Säkringshållare | | |
|-----------------|---|------------|
| Nej. | BESKRIVNING | AMPE RETAL |
| F2 | DPS | 40 A |
| F29 | 10,25-tums pekskärmssdisplay (om sådan finns) | 20 A |

Bakre säkringsdosa – Fordon

| Bakre säkringsdosa – Fordon | | |
|-----------------------------|---------------------|------------|
| Nej. | BESKRIVNING | AMPE RETAL |
| F4 | Relä-speedo | 10 A |
| F5 | Spole/SS1–SS2 | 10 A |
| F6 | ECM | 10 A |
| F8 | Tändning/Klocka | 10 A |
| F18 | EVAP/Spolrelä Fläkt | 10 A |

| Bakre säkringsdosa – Fordon | | |
|-----------------------------|---|------------|
| Nej. | BESKRIVNING | AMPE RETAL |
| F22 | BCM SAS | 20 A |
| F23 | BCM Smart lås | 20 A |
| F28 | Bränslepump | 10 A |
| F34 | Huvudrelä Lampa | 25 A |
| F35 | Inspr - Hastighetssensor - Syresensor | 10 A |

Bakre säkringsdosa – Motor

| Bakre säkringsdosa – Motor | | |
|----------------------------|-----------------------------------|------------|
| Nej. | BESKRIVNING | AMPE RETAL |
| F9 | Motorfläkt 1 | 10 A |
| F17 | Motorturbo Intercooler-fläkt 1 | 25 A |
| F27 | Växellåda ACT | 25 A |
| F30 | Växellåda Fläkt 1 | 15 A |
| F31 | Växellåda Fläkt 2 | 15 A |
| F32 | Intercooler-fläkt 2 | 25 A |
| F33 | Motorfläkt 2 | 10 A |
| R1 | Motorfläktrrelä | — |
| R2 | Motorfläkt huvudrelä | — |
| R10 | Motorturbo Intercooler1-relä | |

Smältsäkringar

| Smältsäkringar | | |
|----------------|----------------|------------|
| Nej. | BESKRIVNING | AMPE RETAL |
| FL-1 | Säkringslänk 1 | 14 AWG |
| FL-2 | Säkringslänk 2 | 14 AWG |

BELYSNING

Byte av lampa

Inget byte av lampa behövs på detta fordon.

Fordonet är utrustat med LED-lampor. Denna teknik har visat sig vara mycket pålitlig.

Om en lampa mot förmodan inte skulle fungera, få den kontrollerad av en auktoriserad Can-Am Off-road-återförsäljare, en verkstad eller person som du själv väljer.

Justering av strålkastare

1. Ta bort strålkastarskyddet.

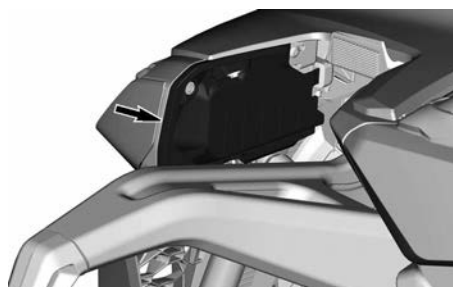

2. Vrid justeringsskruvarna för justering av strålkastarhöjd efter behov. Skruven som riktar strålen är placerad under strålkastarmodulen.

OBS:

Justera vänster och höger strålkastare jämnt.

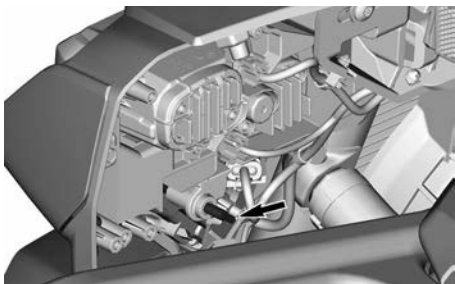

TÄNDSTIFT

Åtkomst till tändstift

För att komma åt tändstiften måste intercoolern tas bort.

1. Koppla bort de två kontakterna för intercoolerfläkten. Ta sedan bort fläktkablage från dess plastkrokar.

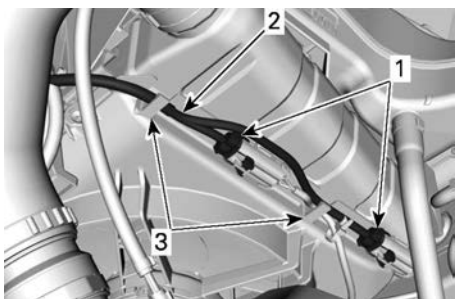

HÖGER HJULHUS BAK

1. Fläktkontakter
2. Fläktkablage
3. Plastkrokar

2. Lossa slangklämmorna på vänster och höger intercoolerslangar. Lossa sedan slangarna från intercoolern.

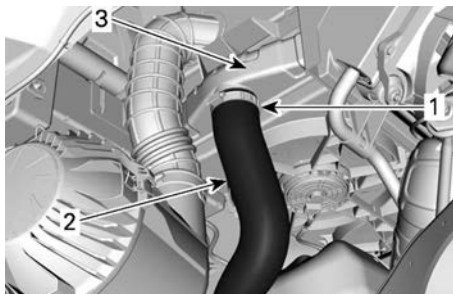

VÄNSTER HJULHUS BAK

1. Slangklämma
2. Vänster intercoolerslang
3. Mellankylare

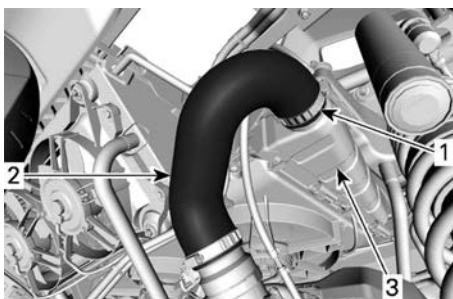

HÖGER HJULHUS BAK

1. Slangklämma
2. Höger intercoolerslang
3. Mellankylare

3. Ta bort plastniten högst upp på luftintagsgallret.

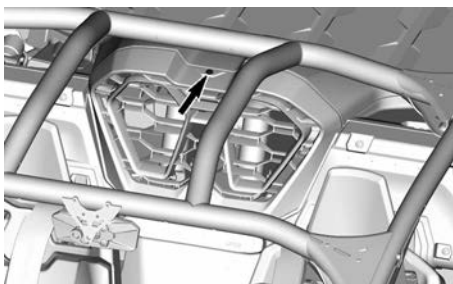

4. Dra framåt för att ta bort luftintagsgallret.

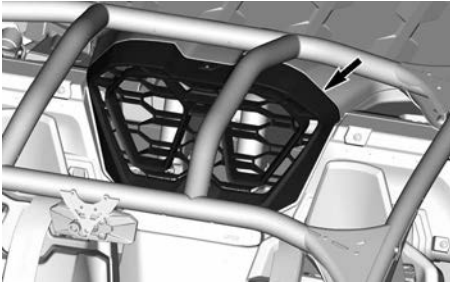

5. Ta bort plastnitarna och skruvarna som håller fast luftintagsenheten vid lasträcket. Ta sedan bort luftintagsenheten.

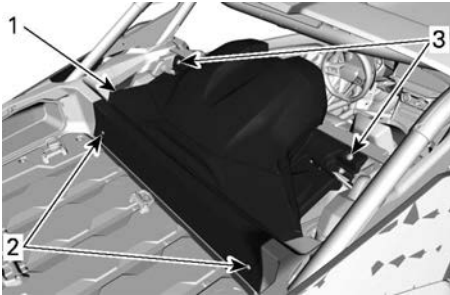

1. Luftintagsenhet
2. Plastnitar
3. Skruvar

6. Ta bort skruvarna och platta brickor från lasträcket. Ta sedan bort lasträcket.

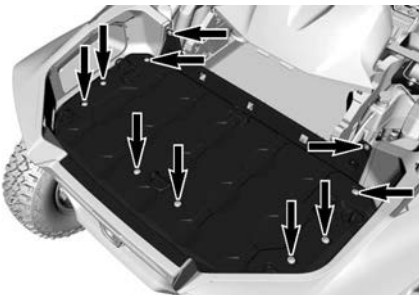

7. Ta bort skruvarna som håller fast de akustiska bafflarna till intercoolerstödet och chassit. Ta sedan bort baffeln från vardera sidan av intercoolern.

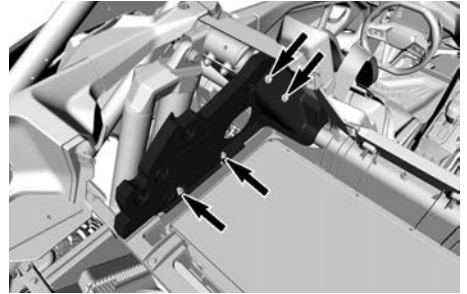

AKUSTISK BAFTEL - VÄNSTER - TYPBILD

8. Ta bort skruven och den platta brickan som håller kvar kylvätskebehållaren till intercoolerns stöd. Flytta den sedan åt sidan.

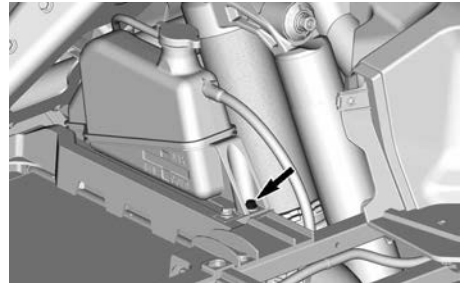

9. På vänster sida, lossa lufffiltrets inloppsslang från sidobaffeln.

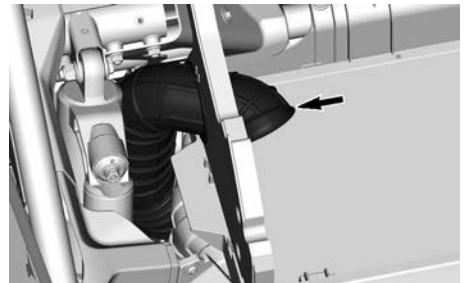

10. Ta bort skruvarna från intercoolerstödet. Ta sedan bort intercoolern.

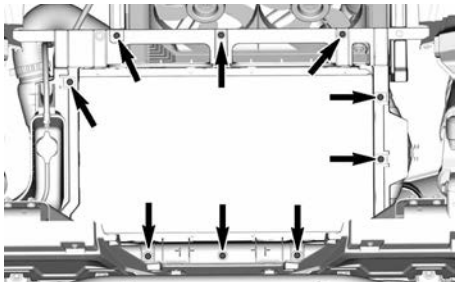

Tändstiften är nu åtkomliga.

När du återinstallerar ovan nämnda komponenter, var uppmärksam på följande:

| Åtdragningsmoment | |
|---|---|
| Slangklämmor för intercooler | $6 \pm 0,5 \text{ Nm}$ ($53 \pm 4 \text{ lbf-in}$) |
| Luftintagsskruvar | $2,5 \pm 0,5 \text{ Nm}$ ($22 \pm 4 \text{ lbf-in}$) |
| Skrubar till lasträcket | $3,5 \pm 0,5 \text{ Nm}$ ($31 \pm 4 \text{ lbf-in}$) |
| Akustiska baffelskruvar (i chassit) | $8 \pm 1 \text{ Nm}$ ($71 \pm 9 \text{ lbf-in}$) |
| Akustiska baffelskruvar (i intercoolerstödet) | $5,5 \pm 0,5 \text{ Nm}$ ($49 \pm 4 \text{ lbf-in}$) |
| Kylvätskebehållarens skruv | $4,5 \pm 0,5 \text{ Nm}$ ($40 \pm 4 \text{ lbf-in}$) |
| Luftintagsslangklämma | $6 \pm 0,5 \text{ Nm}$ ($53 \pm 4 \text{ lbf-in}$) |
| Intercoolerns stödskrubar | $8 \pm 1 \text{ Nm}$ ($71 \pm 9 \text{ lbf-in}$) |

Borttagning av tändstiftet

1. Koppla loss tändspoleanslutningen.
2. Ta bort tändspolens skruv.

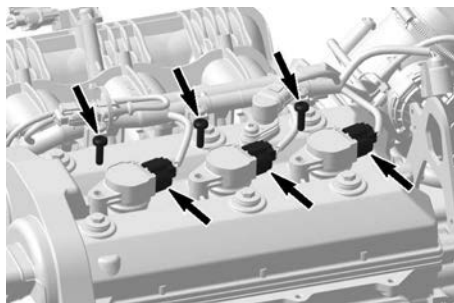

3. Ta bort tändspolarna med tätningar från tändstiftet genom att rotera spolen från den ena sidan till den andra när du drar uppåt.

OBS

Bänd inte på tändspolen med ett verktyg.

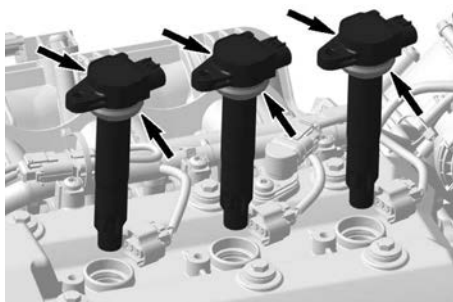

4. Använd en tändstiftsnyckel för att lösgöra momentet som tändstiftet dragits åt med.

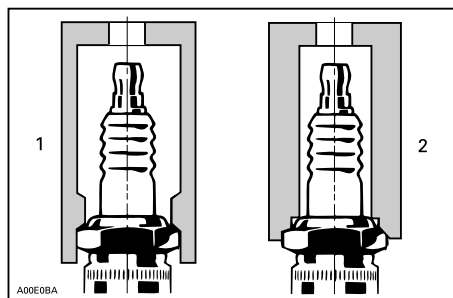

1. Korrekt gänga
2. Inkorrekt gänga

- Rengör tändstiftets hål med tryckluft.
- Ta bort tändstiftet.
- Använd tändspole som avdragare för att dra ut tändstiftet från dess hål.

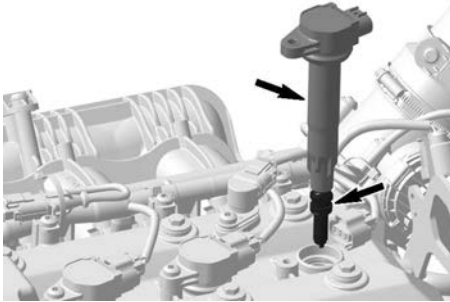

Inspektion av tändstiftet

- Inspektera elektrodgapet med hjälp av ett bladmått enligt specifikationen.

| Tändstift | |
|---------------------|---------------------------------|
| Tillverkare och typ | NGK SILMAR9F7 |
| Elektrodgap | 0,6–0,7 mm (0,024–0,028 tum) |

OBS

Byt ut tändstift som inte uppfyller specifikationerna.

Felsökning av smutsigt tändstift

- Ett smutsigt tändstift indikeras av ojämn gång eller feltändning av motorn, minskat motorvarvtal på grund av feltändning, sämre prestanda och ökad bränsleförbrukning.
- Andra möjliga orsaker är: användning av felaktigt eller dåligt bränsle, defekt tändsystem, felaktigt tändstiftetsgap, förlust av kompression eller att smörjolja kommer in i förbränningskammaren.

- Stiftytan av ett smutsigt tändstift har antingen en våt eller torr svart kolavlagring. Sådana beläggningar bildar en ledande förbindelse mellan elektroden i mitten och jordelektroden.

Tändstiftsanalys

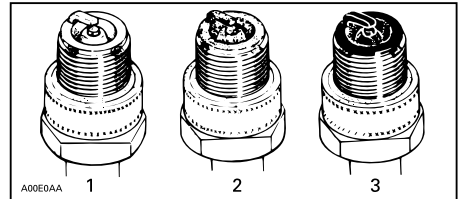

TYPBILD

- Överhettat (ljusgrått, vitt)
- Normalt (ljusbrunt, brunt)
- Smutsigt (svart, vått eller torrt, mörka avlagringar, grått, smält beläggning)

Stiftytan avslöjar skicket på motorn, drifförhållandet, körsättet och bränsleblandningen. Det rekommenderas därför att regelbundet inspektera tändstiftet vid föreskrivna intervall, och undersöka stiftytan (dvs. delen av stiftet som skjuter in i förbränningskammaren).

Sätta dit tändstiftet

- Före monteringen, kontrollera att kontaktytorna på topplocket och tändstiftet är fria från smuts.
- Skruva in tändstiftet i topplocket och dra sedan åt det med en momentnyckel och ett lämpligt uttag.

Åtdragningsmoment

| | |
|-----------|--------------------------------|
| Tändstift | 14 ± 1 N·m (124 ± 9 lbf·in) |
|-----------|--------------------------------|

- Montera tändspolen och koppla in kontakten.

Åtdragningsmoment

| | |
|----------------------|------------------------------|
| Skruv för tändspolen | 9 ± 1 N·m (80 ± 9 lbf·in) |
|----------------------|------------------------------|

DRIVAXELBÄLGAR

Kontroll av drivaxelbälgen

1. Granska drivaxelbälgarna visuellt för att se i vilket skick de är.
2. Kontrollera bälgarna med avseende på sprickor, revor, smörjmedelsläckage, osv.
3. Byt skadade bälgar vid behov.

HJULLAGER

Kontrollera hjullagret

1. Lyft upp fordonet och stöd det med pallbockar.
2. Tryck och dra i hjulets överkant för att känna glappet.



3. Kontakta en auktoriserad Can-Am Off-road-återförsäljare, en reparationsverkstad eller en person som du själv väljer om det finns onormalt spel.

FÄLGAR OCH DÄCK

Borttagning av hjul

1. Lossa muttrarna och lyft sedan fordonet och stöd det med pallbockar.
2. Avlägsna hjulmuttrarna och ta sedan av hjulet.

Ditsättning av hjul

1. Se till att hjuldubbarna är fria från smuts eller metallspån.

⚠ VARNING

Applicera inte smörjmedel på dubbarna eller hjulmuttrarnas gängor före åtdragning.

2. Lyft upp hjulet på dubbarna.
3. Montera hjulmuttrarna och dra åt för hand tills de sitter åt.

OBS

Använd alltid rekommenderade hjulmuttrar för den specifika typen av fälg. Användning av andra typer av hjulmuttrar skulle kunna skada fälgen eller bultarna.

4. Dra åt till det specificerade vridmomentet enligt sekvensen som visas nedan.

Åtdragningsmoment

| | |
|-------------|---------------------------------|
| Hjulmuttrar | 120 ± 5 Nm (88,5 ± 4 lbf-ft) |
|-------------|---------------------------------|



Däcktryck

⚠ VARNING

Däckens lufttryck har stor inverkan på fordonets väghållning och stabilitet.

Otillräckligt tryck kan leda till punktering och däckets kan börja rotera på fälgen.

Vid övertryck kan däckets punkteras. Följ alltid rekommenderat däcktryck.

Ha ALDRIG lägre däcktryck än minimum. Det kan få hjulen att lossna från fälgen.

Kontrollera trycket i däcken när de är kalla innan du kör fordonet. Däcktrycket varierar med temperatur och höjd. Kontrollera trycket om ett av dessa förhållanden förändras.

Se *Dekalen Däcktryck och maximal last* på fordonet för tillämpligt tryck.

OBS:

Däcken är utformade för terrängkörning, men punktering kan ändå inträffa. Ta därför med mätare, däckpump och reparationsutrustning.

Kontrollera ett däck

1. Kontrollera ev. skador och slitage på däcken.
2. Byt vid behov.

Byte av däck

Däckbyte ska utföras av en auktoriserad Can-Am Offroad-återförsäljare, en reparationsverkstad eller en person som du själv väljer.

⚠ VARNING

Vid däckbyte, byt endast ut däck mot ett nytt av samma typ och storlek som originaldäcket.

För däck med bestämd rotationsriktning, se till att däcken monteras i rätt rotationsriktning.

Däck måste bytas av en erfaren person enligt vedertagen industristandard och med lämplig utrustning.

FJÄDRING

Kontroll av fjädringen

Kontakta en auktoriserad Can-Am Offroad-återförsäljare, en reparationsverkstad eller en person som du själv väljer om något problem upptäcks.

Stötdämpare

1. Kontrollera stötdämpare för läckage, utnötta dämparstopp eller andra skador.
2. Kontrollera fästernas åtdragning.

Åtdragningsmoment

| | |
|----------|---------------------------------|
| M14-bult | 140 ± 10 Nm (103 ± 7 lbf-ft) |
|----------|---------------------------------|

Främre bärramar

1. Kontrollera om bärramarna är spruckna, böjda eller på annat sätt skadade.
2. Dra åt bultarna för fjädringsarmen enligt specifikationerna för körhöjd:

OBS

Lyft aldrig fordonet från marken för att dra åt bärramarnas fästelement, för att undvika skador på bärrarmsbussningarna.

Använd alltid åtdragningsmomentet på bulthuvudet och inte genom att använda muttern för att säkerställa optimal fastspänning, när det är möjligt.

Åtdragningsmoment

M14-bult

185 ± 5 Nm
(136 ± 4 lbf-ft)

Bakre bärmarmar

1. Kontrollera om länkmarmarna är skeva, spruckna eller böjda.
2. Dra åt länkmarmarna enligt specifikationerna.

OBS

Bärmarmarna måste dras åt på M14-bulthuvudet och inte på muttern (om möjligt) för att säkerställa optimal fastspänning.

Åtdragningsmoment

Alla M14-bultar

170 ± 20 Nm
(125 ± 157 lbf-ft)

Krängningshämmare

1. Kontrollera om krängningshämmare är spruckna, böjda eller på annat sätt skadade.

Smörjning av fjädningen

Krängningshämmare

1. Smörj krängningshämmare med följande produkt.

XPS-syntetiskt upphängningsfett

Krängningshämmare Smörjnippel Placering

Det finns en smörjnippel under varje främre krängningshämmarbussning.

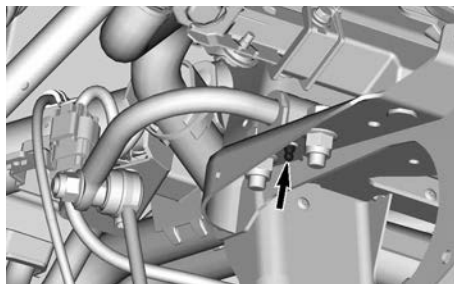

FRÄMRE HÖGRA SIDAN VISAS – BAKOM DEN FRÄMRE KYLAREN

Det finns också en smörjnippel på var och en av de bakre krängningshämmarbussningarna.



BAKRE KRÄNGNINGSHÄMMARE – VÄNSTER SIDA – TYPBILD

BROMSAR

Kontrollera bromsoljenivån

1. Placera fordonet på jämnt underlag.
2. Ta bort säkringsboxens lock.
3. Ta bort den främre servicekåpan.

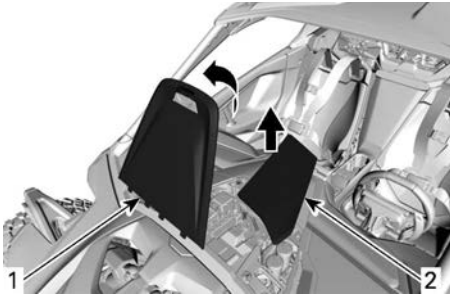

1. Säkringsboxens lock
2. Främre servicekåpa

4. Kontrollera vätskenivån med hjälp av märkena på bromsvätskebehållaren. Den korrekta nivån bör ligga mellan den NEDRE och ÖVRE linjen.

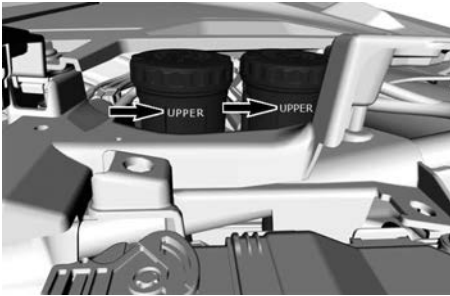

BROMSVÄTSKEBEHÅLLARE - FRÅN PASSAGERARSIDAN

OBS:

En låg vätskenivå kan tyda på läckage eller slitna bromsbelägg.

Påfyllning av bromsvätska

1. Rengör påfyllningslocket innan du öppnar det.
2. Fyll på vätska vid behov. **Fyll inte på för mycket.**
3. Stäng påfyllningslocket och dra åt skruvarna enligt specifikationen.

OBS

Kontrollera att påfyllningslockets membran är inskjutet innan du stänger locket på bromsvätskebehållaren.

Kontrollera att påfyllningslockets membran är inskjutet innan du stänger locket på bromsvätskebehållaren.

Åtdragningsmoment

| | |
|-----------------------------|-------------------------------------|
| Skruvar för påfyllningslock | 0,75 ± 0,2 Nm (6,6 ± 1,8 lbf-in) |
|-----------------------------|-------------------------------------|

Rekommenderad bromsvätska

Använd enbart bromsvätska som uppfyller kraven i specifikationen DOT 4.

OBS

Undvik allvarliga skador på bromssystemet genom att inte använda andra bromsvätskor än den rekommenderade. Blanda inte heller olika vätskor för påfyllning. Använd inte bromsvätska från gamla eller redan öppnade behållare.

Inspektion av bromsar

Inspektion, underhåll och reparation av bromsarna ska utföras av en auktoriserad Can-Am-återförsäljare, verkstad eller person som du själv väljer att anlita.

Kontrollera dock följande mellan besöken hos återförsäljaren:

- Bromsvätskenivån
- Om bromssystemet har vätskeläckage
- Bromsbeläggsitage
- Om bromsarna är smutsiga

⚠ VARNING

Byte av bromsvätska och reparation eller underhåll av bromssystemet måste utföras av en auktoriserad Can-Am-återförsäljare.

SÄKERHETSÅLTEN

Rengöring av ett säkerhetsbälte

1. Använd svamp med mild tvål och vatten på remmarna för att rensa bort smuts och skräp från säkerhetsbältena.

⚠ VARNING

Använd inte högtryckstvätt för att rengöra komponenterna på bältet. Vid användning av vattentryck kan förstöra komponenterna helt i säkerhetsbältet.

OBS

Använd inte blekmedel, färgämnen eller hushållsrengöring.

STÖRTBUR

Dra åt burfästena

Åtdragningen hos burfästena måste kontrolleras regelbundet.

1. Dra åt följande främre fästelement enligt specifikation.

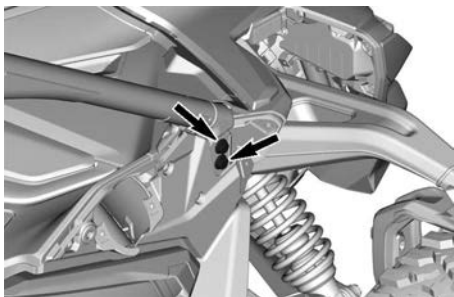

FRAMFÅSTEN – TYPBILD

Åtdragningsmoment

| | |
|---------------------|--------------------------------|
| M12 x 60 skruvar | 110 ± 10 Nm (81 ± 7 lbf-ft) |
|---------------------|--------------------------------|

2. Dra åt följande främre sidofästen enligt specifikation.

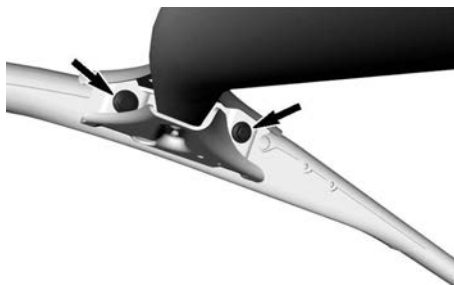

FRÄMRE SIDOFÅSTEN – TYPBILD

Åtdragningsmoment

| | |
|---------------------|--------------------------------|
| M12 x 30 skruvar | 110 ± 10 Nm (81 ± 7 lbf-ft) |
|---------------------|--------------------------------|

3. Dra åt följande bakre sidofästen enligt specifikation.

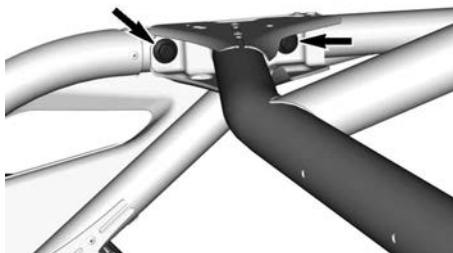

BAKRE SIDOFÅSTEN – TYPBILD

Åtdragningsmoment

| | |
|---------------------|--------------------------------|
| M12 x 30 skruvar | 110 ± 10 Nm (81 ± 7 lbf-ft) |
|---------------------|--------------------------------|

4. Dra åt bakre fästen enligt specifikation.

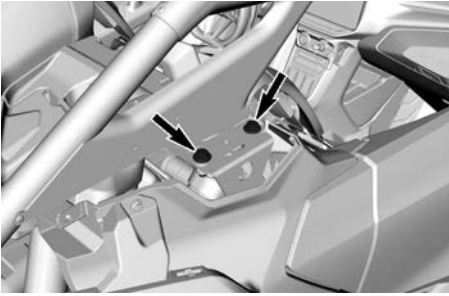
**BAKFÄSTEN – TYPBILD**

| Åtdragningsmoment | |
|--------------------------|--------------------------------|
| M12 x 30 skruvar | 110 ± 10 Nm (81 ± 7 lbf-ft) |

FORDONSVÅRD

Rengöring och skydd av fordonet

OBS

När du använder en högtryckstvätt för att rengöra fordonet, gå försiktigt runt säten, elektriska komponenter och dekaler. Håll även ett bra avstånd mellan munstycket och ytan som tvättas.

Var speciellt uppmärksam på områden där saltvatten, lera och skräp kan ansamlas och riskera att orsaka:

- Brand
- Slitage
- Interferens
- Korrosion.

Denna lista inkluderar men är inte begränsad till:

- Omkring avgassystemet och mellan ljuddämparen och ljuddämparens lock
- Under och omkring bränsletanken
- Kylare
- Stötdämpare
- Omkring fram- och bakdifferential
- Omkring och under motor och växellåda
- På hjulens insida
- Ovanpå hasplåtarna.

⚠ VARNING

Ansamling av skräp kan leda till fordonsbrand när avgassystemet är varmt och skräpet torrt.

I vissa fall kan det resultera i allvarliga skador på egendom, personskador eller till och med dödsfall.

Rengör ofta och regelbundet området kring avgassystemet när du åker i träsk, myr, hö eller nedfallna löv.

I övriga situationer, rengör enligt underhållsschemat.

varje dag för att skydda fordonet och dess komponenter.

Lackerade delar som har skador bör lackeras om på rätt sätt för att skydda mot rost.

Tvätta vid behov karossen med varm tvålvattenlösning (använd endast mildt rengöringsmedel). Applicera vax som inte innehåller slipmedel.

OBS

Rengör aldrig plastdelar med starkt rengöringsmedel, avfettningsmedel, thinner, aceton eller liknande.

Skydda fordonet genom övertäckning för att förhindra dammbildning vid förvaring.

OBS

Fordonet måste förvaras på ett svalt och torrt ställe och täckas över med en ogenomskinlig presenning. Detta förhindrar att solstrålar och smuts angriper plastkomponenter och fordonets finish.

Om fordonet används i saltvatten eller gyttna måste det spolvas med sötvatten

FÖRVARING OCH FÖRSÄSONGSSERVICE

När fordonet inte används på mer än 4 månader ska du hålla dig till korrekta förvaringsrutiner.

Om fordonet inte ska användas på mer än 21 dagar ska du koppla bort den SVARTA (-) batterikabeln.

Användning av en underhållsladdare med låg strömstyrka rekommenderas för att hålla batteriet fulladdat.

Innan fordonet används efter förvaring krävs viss förberedelse.

Kontakta en auktoriserad Can-Am Off-road-återförsäljare, en reparationsverkstad eller en person som du själv väljer för att få fordonet ordentligt förberett.

När du läser insktrutionsboken, kom då ihåg att:



VARNING!

Anger en potentiell risk som kan resultera i svåra personskador eller dödsfall om den inte undviks.

Den här sidan är avsiktligt tom

TEKNISK INFORMATION

FORDONSIDENTIFIKATION

Fordonets huvudkomponenter (motor och ram) identifieras av olika serie-nummer. Det kan ibland vara nödvändigt att ha dessa nummer till hands för garantiändamål eller för att spåra fordonet i händelse av förlust.

Den auktoriserade Can-Am Off-road-återförsäljaren kommer att efterfråga dessa nummer om du behöver utnyttja garantin.

Vi rekommenderar starkt att du skriver ned samtliga serienummer som finns på fordonet och ger dem till ditt försäkringsbolag.

Fordonsidentifikationsnummer

VIN-dekalen är placerad på panelen, under handskfacket.

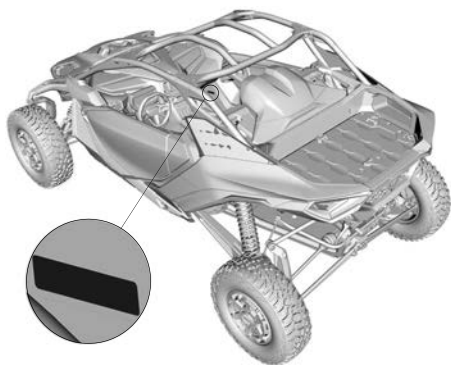

Fordonet är även utrustat med ett graverat VIN på ramen. Den är placerad på den högra nedre främre delen av ramen, precis under den främre differentialen.

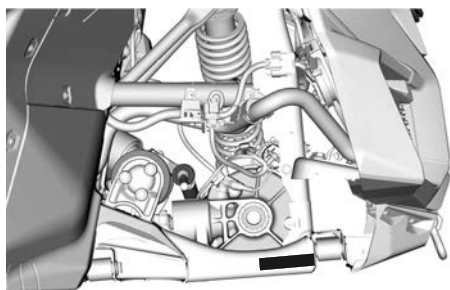

Motorns identifikationsnummer

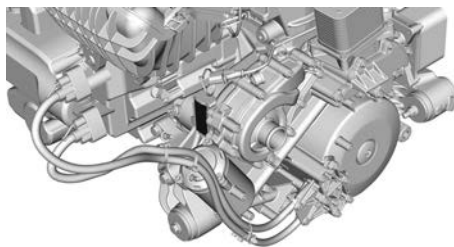

Motorns serienummerskylt är placerad till höger om motorn nära motorns oljefilterhus.



Växellådans identifieringsnummer

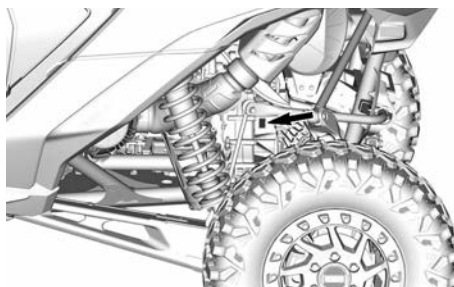

Växellådans identifieringsskylt är placerad på vänster sida av växellådan, nära slutdrevet.



| NRMM-modeller | |
|---|----------|
|  Bombardier Recreational Products Inc. TYP: S05 Tillverkad i Mexiko 595 de la Montagne, Valcourt, QC B9P-0V6X GmbH Co. KG Kanada, JOE 2L0 Rolaxstrasse 1 Gunskirchen, A-4623, Österrike | kW kg |
| Alla andra modeller | |
|  Bombardier Recreational Products Inc. TYP: ATV / ATV 595 de la Montagne, Valcourt, QC CAN ICES-002 / NMB-002 Kanada, JOE 2L0 Gjord i Mexiko / Made in Mexico | ERIC |

DEKALER OM ÖVERENSSTÄMMELSE

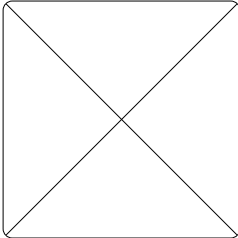
Information om utsläppskontroll

| NRMM | CARB | Andra modeller |
|---|---|---|
|  |  |  |

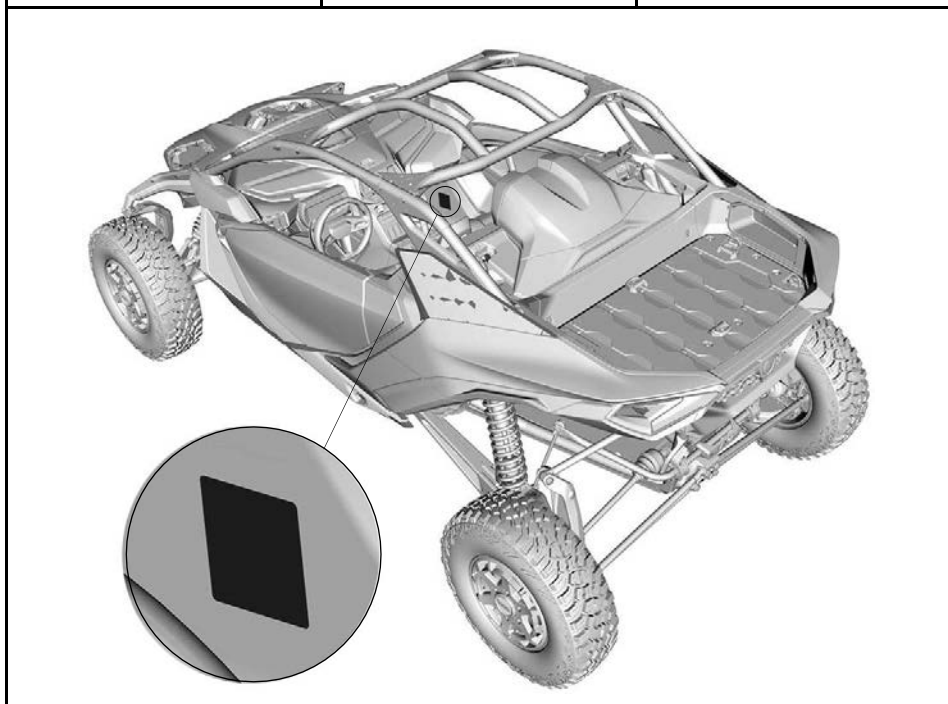

ANSI/ROHVA-dekal

BRP intygar att det här ROV (Recreational Off-Highway Vehicle) uppfyller den Amerikanska nationella standarden för Recreational Off-Highway Vehicles, ANSI/ROHVA 1 - 2016.

BRP certifies that this ROV complies with the American National Standard for Recreational Off-Highway Vehicles, ANSI / ROHVA 1 - 2016 Standard.

**Denna skyddsstruktur mot vältning uppfyller prestandakraven för ISO 3471: 2008.
This roll over protective structure meets the performance requirements of ISO 3471: 2008.**

704906982_SE

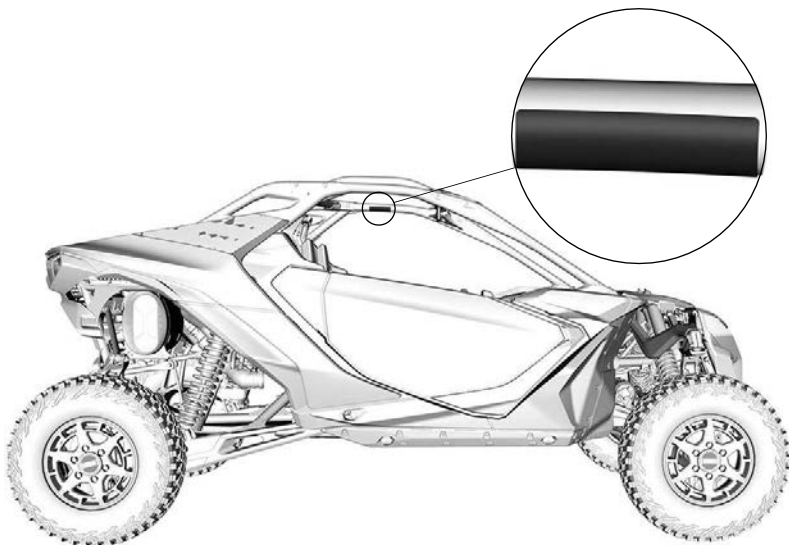

NRMM överensstämmelsedekal

Rotax

8938

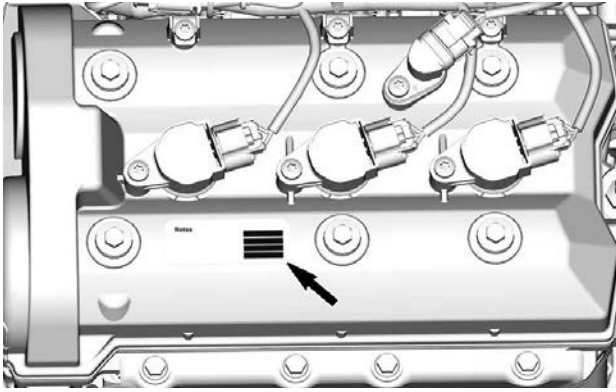

Bränsle Etanolhalt

Denna dekal finns nära bensinlocket.



DEKALER MED TEKNISK INFORMATION

Kontrollera oljenivån i motorn

⚠ OBS

Hitta och följ proceduren som anges i instruktionsboken.

Motorn i denna SSV har utvecklats och validerats med BRP XPS syntetisk 4-taktsolja.

Motorolja och vissa delar i motorrummet kan vara heta. Direkt kontakt med huden kan ge brännskador.

1. Motorn **MÅSTE** befinna sig vid drifttemperatur.
2. Fordonet får inte luta vid kontrollen.
3. Låt motorn gå på tomgång i minst 20 sekunder.
4. Stanna motorn och torka av oljestickan.
5. Skruva in oljestickan helt innan du kontrollerar oljenivån.

Nordamerikanska modeller

Modeller utanför Nordamerika

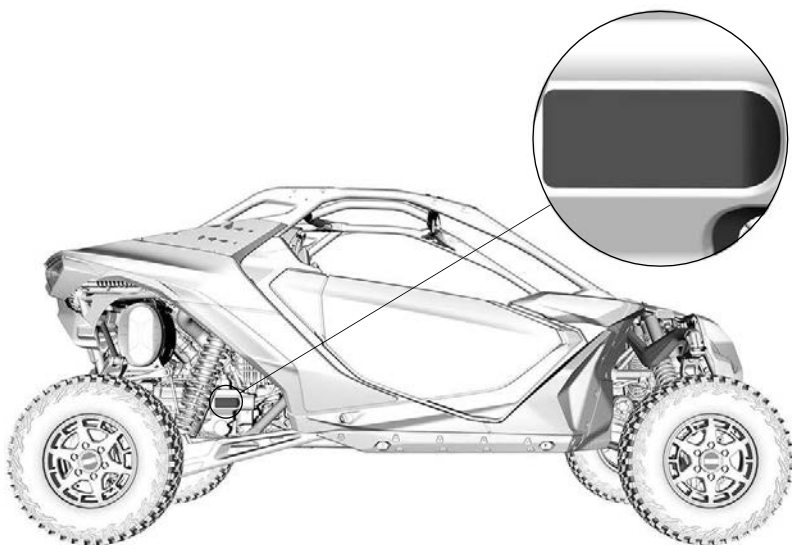
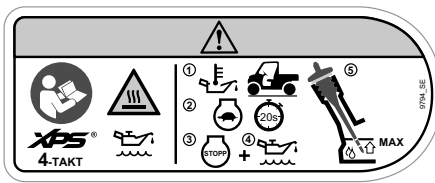
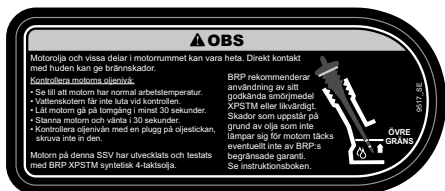

Rekommenderat bränsle

Inuti bränsletanklocket

OBS

Använd endast blyfri bensin. Rekommenderat oktantal: **PREMIUM 91** (min. (R+M)/2) eller **SUPER 95** (min. RON). Se instruktionsboken.

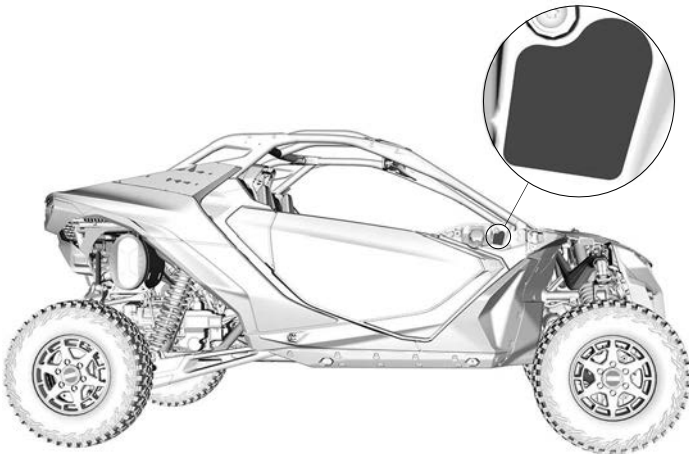
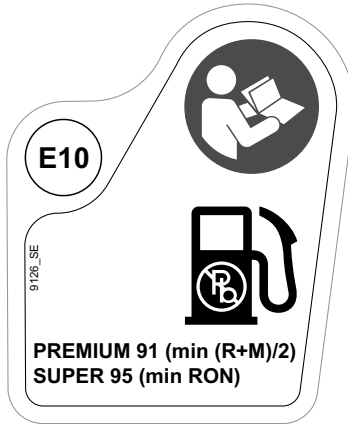

Underhåll av luftfilter

På motorns luftfilterhus

OBS

Se instruktionsboken för luftfiltrets underhållsschema och anvisningar.

UNDERHÅLL AV LUFTFILTER

Underhåll måste utföras så som anges i instruktionsboken. Underhåll av luftfilter måste ske mer regelbundet under svårare (dammiga) användningsförhållanden.

AIR FILTER MAINTENANCE

Maintenance must be performed as specified in the operator's guide. Air filter maintenance should increase in frequency in more severe (dusty) conditions.

9481_SE

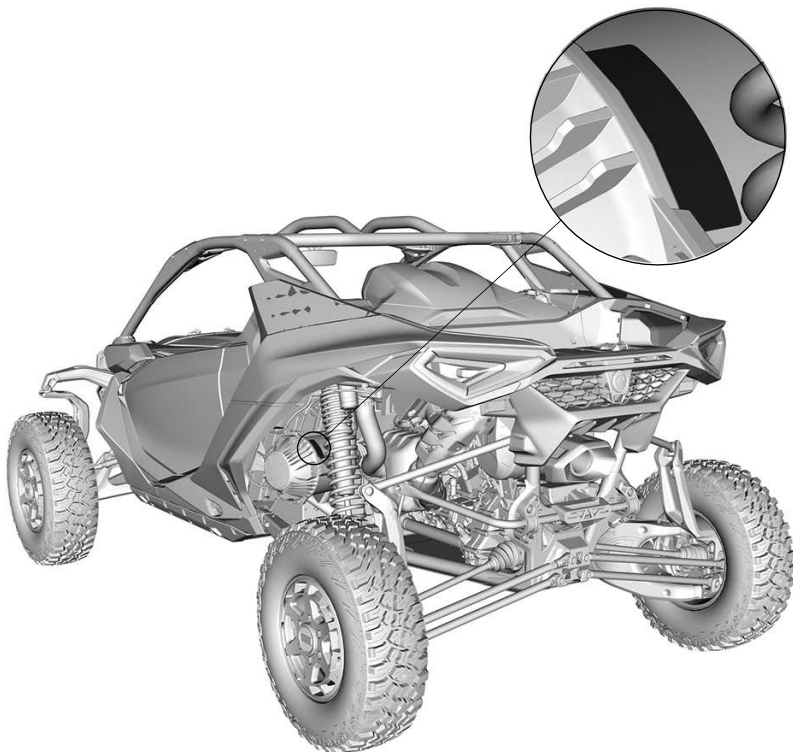
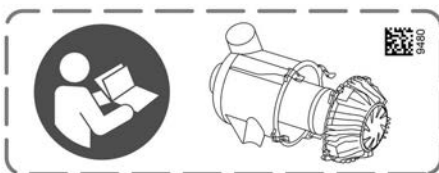

RADIOFREKVENT DIGITALKODAT STÖLDSKYDDSSYSTEM (RF D.E.S.S.- NYCKEL)

Denna enhet uppfyller FCC del 15 och Industry Canada-licensundantagna RSS-standard(er).

Användningen är underställd följande två villkor: 1) enheten får inte orsaka störningar och 2) enheten måste kunna hantera eventuella störningar utifrån, inklusive störningar som kan orsaka driftsfel.

Ändringar eller modifieringar som inte uttryckligen godkänts av parten som ansvarar för överensställelsen kan upphäva användarens rätt att använda utrustningen.

IC-registreringsnummer: 12006A-1001317030

FCC-ID: 2ACER-1001317030

I egenskap av kompatibilitetsansvarig part försäkrar vi att enheten uppfyller kraven enligt direktiv 2014/53/EU. Med denna konformitetsförklaring försäkrar vi att enheten uppfyller de huvudsakliga kraven samt andra relevanta krav. Produkten uppfyller följande direktiv, harmoniserade standarder och regleringar:

Radioutrustningsdirektivet (RED) 2014/53/EU och harmoniserade standarder:

- IEC 62368-1:2014, CISPR 25:2016, ISO 11452-2:2004, ETSI EN 300 330 V2.1.1:2017

Radioutrustning lagstadgad förordning (Statutory Instrument, SI) 2017/1206 och Angivna standarder:

- IEC 62368-1:2014, CISPR 25:2016, ISO 11452-2:2004, ETSI EN 300 330 V2.1.1:2017

KONTROLLSYSTEM FÖR UTSLÄPP

Kalifornienmodeller med Kontrollsystem för avdunstningsutsläpp

Från och med fordonen av årsmodell 2018, är vissa Kalifornienmodeller certifierade att uppfylla CARB (California Air Resources Board) TP-933. Dessa modeller är utrustade med ett kontrollsystem för avdunstningsutsläpp som består av en bränsletank med låg permeabilitet (LPFT), bränsleledningar med låg permeabilitet (LPFL) och en aktivt rensad kolkänstare.

Följande förklaring krävs av CCR (California Code of Regulation): Tillägget eller den modifierade delen måste uppfylla gällande ARB-standarder för kontroll av avdunstningsutsläpp. Överträdelse av detta krav är straffbar genom civila och/eller straffrättsliga påföljder.

REGLER FÖR LJUDDÄMPNINGSSYSTEM (KANADA OCH USA)

Enbart för USA och Kanada

Det är förbjudet att manipulera ljuddämpningssystemet!

Enligt amerikansk federal lag och provinslagar i Kanada kan följande handlingar eller upphov till följande handlingar vara åtalbara:

1. Att, i annat syfte än för underhåll, reparation eller utbyte, ta bort eller göra någon enhet eller designkomponent för ljuddämpningsändamål som installerats i ett nytt fordon funktionsoduglig, före försäljning eller leverans till den slutliga köparen eller medan fordonet används. Eller:
2. Att använda fordonet efter det att någon har tagit bort en sådan enhet eller designkomponent eller gjort den funktionsoduglig.

Bland de handlingar som anses utgöra otillåten manipulering är de följande:

1. Att ta bort, modifiera eller göra hål på ljuddämparen eller någon motordel som används för avledning av avgaser.
2. Att ta bort, modifiera eller göra hål på någon del av insugningssystemet.
3. Att byta ut rörliga fordonsdelar eller delar av avgas- eller insugningssystem mot andra delar än de som specificerats av tillverkaren.
4. Underlåtenhet att utföra lämpligt underhåll.

BULLER- OCH VIBRATIONSVÄRDEN

Modeller som uppfyller maskindirektivet 2006/42/EG

Buller- och vibrationsvärdena är uppmätta i enlighet med maskindirektivet 2006/42/EG på vägbeläggning, i neutral.

| Buller- och vibrationsvärden | | |
|------------------------------|------------------------|-------------------------------------|
| Buller | Ljudtrycknivå (LpA) | 85 dB (A) (mätosäkerhet (KpA) 3dB) |
| | Ljudeffektnivå (LWA) | 100 dB (A) (mätosäkerhet (KwA) 3dB) |
| Vibration | Hand-armsystemet | Mindre än 2,5 m/s ² |
| | Hela kroppen vid sätet | Mindre än 0,5 m/s ² |

KONFORMITETSFÖRKLARING

EU-försäkran om överensstämmelse



565 de la Montagne Street
Valcourt (Québec) J0E 2L0
Canada
www.brp.com

EU-försäkran om överensstämmelse

Auktoriserad representant: BRP-Rotax GmbH Co. KG, Rotaxstrasse1, Gunskirchen, A-4623, Österrike

Denna försäkran om överensstämmelse utfärdas på eget ansvar av tillverkaren.

Undertecknad, som representerar tillverkaren, deklarerar härmed att **SSV** av årsmodell **2024** som är **CE** -märkta med ett chassinummer (VIN) med 17 tecken som är strukturerat som **3JBxxxxxxRxxxxxxx** under de kommersiella namnen **Can-Am Maverick R**, uppfyller alla relevanta bestämmelser i följande direktiv och förordningar:

| | |
|---|---|
| Maskindirektiv 2006/42/EG med ändringar till och med direktiv (EU) 2019/1243 | ISO 12100:2010 och EN 16990:2020 |
| Direktiv 2016/1628 NRMM (Non-Road Mobile Machinery, för maskiner som ej är lämpliga för väg) om gasformiga föroreningar med ändringar till och med direktiv (EU) 2022/992 | Kategori ATS, Gränsvärden för utsläpp i steg V |
| Direktiv om elektromagnetisk kompatibilitet (EMC) 2014/30/EU med ändringar till och med direktiv (EU) 2018/1139 | CISPR 12:2007/A1:2009 & IEC 61000-6-1:2007 eller UN R10.04 eller senare version |
| Batteridirektivet 2006/66/EG med ändringar till och med direktiv 2018/849/EU och, Direktiv (EU) 1103/2010 om märkning av batterikapacitet | EN 50342-7:2015 |
| Direktiv 2014/53/EU om radioutrustning (RED) med ändringar till och med direktiv (EU) 2018/1139 (om det är utrustat med radiofrekvens (RF) D.E.S.S.-nyckel) | Art. 3.1a: IEC 62368-1:2014 Art. 3.1b: CISPR 25:2016 & ISO 11452-2:2004 Art. 3.2: ETSI EN 300 330 V2.1.1:2017 |

Luc Bouchard (Feb-24, 2024 16:29 EST)

Luc Bouchard, Eng.
Direktör, Produktutveckling, Can-Am SSV
Bombardier Recreational Products Inc.

Valcourt, QC, Kanada

24 feb. 2023

ski-doo LYNX SEA-DOO EVINRUDE ROTAX CAN-AM

Brittisk Försäkran om överensstämmelse



565 de la Montagne Street
Valcourt (Québec) J0E 2L0
Canada

www.brp.com

Brittisk Försäkran om överensstämmelse

Auktoriserad representant: BRP Recreational Products UK Ltd.,
Castle Chambers, 43 Castle Street, Liverpool, L2 9SH

Denna försäkran om överensstämmelse utfärdas på eget ansvar av tillverkaren.

Undertecknad, som representerar tillverkaren, deklarerar härmed att **SSV** av årsmodell **2024** som är **UK** -märkta med ett chassinummer (VIN) med 17 tecken som är strukturerat som **3JBxxxxxRxxxxxxx** under de kommersiella namnen **Can-Am Maverick R**, uppfyller alla relevanta bestämmelser i följande direktiv och förordningar:

| | |
|--|---|
| Direktiv gällande Leverans av maskiner (säkerhets-) föreskrifter 2008, Storbritannien SI 2008/1597 med ändringar till och med SI 2020/1112 | ISO 12100:2010 & EN 16990:2020 |
| Non-Road Mobile Machinery (Type-Approval and Emission of Gaseous and Particulate Pollutants) Regulations 2018, UK SI 2018/764 med ändringar fram till och med SI 2020/1393 | Kategori ATS, Gränsvärden för utsläpp i steg V |
| Electromagnetic Compatibility Regulations 2016 UK SI 2016/1091 med ändringar fram till och med SI 2020/1112 | CISPR 12:2007/A1:2009 & IEC 61000-6-1:2007 eller UN R10.04 eller senare version |
| Batteries and Accumulators (Placing on the Market) Regulations 2008, UK SI 2008/2164 med ändringar fram till och med UK SI 2020/904 | EN 50342-7:2015 |
| Radio Equipment Regulations 2017, UK SI 2017/1206 med ändringar fram till och med SI 2020/1112 | Art. 3.1a: IEC 62368-1:2014 Art. 3.1b: CISPR 25:2016 & ISO 11452-2:2004 |
| (om det är utrustat med radiofrekvens (RF) D.E.S.S.-nyckel) | Art. 3.2: ETSI EN 300 330 V2.1.1.2017 |

Luc Bouchard (Feb 24, 2023 16:28 EST)

Luc Bouchard, Eng.
Direktör, Produktutveckling, Can-Am SSV
Bombardier Recreational Products Inc.

Valcourt, QC, Kanada

24 feb. 2023

ski-doo LYNX SEQ-DOO EVINRUDE ROTAX CAN-AM

**Utrymme för märke om eurasisk överensstämmelse
i tillämpliga fall**

Den här sidan är avsiktligt tom

SPECIFIKATIONER

TEKNISKA SPECIFIKATIONER

MOTOR

| Motor | |
|------------------|---|
| Motortyp | ROTAX® 999 cc med turboladdare |
| Antal cylindrar | 3 |
| Antal ventiler | 2 inlopps- och 2 avgasventiler per cylinder (självjusterande hydrauliska ventillyftare) |
| Borring | 78 mm (3,1 tum) |
| Slaglängd | 69,68 mm (2,74 tum) |
| Cylindervolym | 999 cm ³ (60,8 tum ³) |
| R/MIN för max HK | 8000 r/min |

| Smörjsystem | | | |
|-------------|--|-----------------------------------|---|
| Typ | | Torrsump | |
| Oljefilter | Oljefilter | Utbytbart oljefilter av patrontyp | |
| Motorolja | Kapacitet | | 2,8 l (3 qt (liq., US)) |
| | Rekommenderad XPS-olja | Allmänt bruk | 5W40 syntetisk olja |
| | | Kall temperatur | 0W40 syntetisk olja |
| | | Varm temperatur | 10W50 syntetisk olja |
| | Om XPS-produkterna inte finns tillgängliga | | Använd en 4-takts SAE syntetisk olja som uppfyller eller överskrider följande specifikationer från smörjmedelsbranschen. Kontrollera alltid API-servicedekals certifiering på oljebehållaren. Den måste innehålla de angivna standarderna. – API-serviceklass SN och JASO MA2 |

| Växellåda | |
|------------------------|--|
| Typ | 7-växlad dubbel växellåda med våtkoppling (DCT) |
| Växlingsläge | Automatiskt växelsläge och manuellt växlingsläge (paddlar) |
| Växelval | Lågt och högt intervall i farten |
| Tillgängliga kör lägen | 3 (normal/Sport/Sport+) |

| Växellåda | | | |
|------------------|--|-----------------|---|
| Typ | | | Dubbel (hög/låg) med PARKERING, neutral och back |
| Växellådsolja | Kapacitet | Påfyllning | 3 till 3,5 l (3,17 till 3,7 qt (liq.,US)) |
| | | Ny eller förnya | 4,9 l (5,2 qt (liq.,US)) |
| | Rekommenderad XPS-olja | | XPS full syntetisk DCT-olja |
| | Om XPS-produkterna inte finns tillgängliga | | Kontakta en auktoriserad Can-Am Off-road-återförsäljare |

FORDON

| Insugssystem | |
|--------------|---------------------------------|
| Luftfilter | Donaldson högprestandafilter |

| Avgassystem | | |
|-------------|----------------|---|
| Avgassystem | NRMM-modeller | Katalysator + Gnistavledare |
| | Andra modeller | Gnistskydd godkänt av USDA Forest Service (USA:s skogsstyrelse) |

| Kylsystem | | |
|-------------|---|---|
| Kylarvätska | Typ | Huvudkylare fram med växellåda bak |
| | Rekommenderad XPS-kylvätska | Förblandad kylvätska med utökad livslängd |
| | Om XPS-produkterna inte finns tillgängliga | Etylglykol-/ vattenblandning (50/ 50 %). eller kylvätska speciellt avsedd för aluminiummotorer |
| | Kapacitet | 8,7 l (2,3 gal (liq.,US)) |

| Elsystem | | |
|-----------------|---------------------|--|
| Generatoreffekt | | 1 700 W |
| Tändstift | Mängd | 3 |
| | Tillverkare och typ | NGK SIMLAR9F7 |
| | Avstånd | 0,6 till 0,7 mm (0,023 till 0,028 in) |
| Batteri | Typ | Underhållsfri SLA |
| | Spänning | 12 volt |
| | Nominell kapacitet | 20 A•h |

| Elsystem | | |
|--------------|----------------------------|--|
| | Elektrisk startmotoreffekt | 800 W |
| Strålkastare | | Lampor |
| Bakljus | | Lampor |
| Säkringar | | Se <i>Säkringar</i> i <i>Underhåll</i> |
| Kamera | | Nej |

| Bränslesystem | | | |
|--|------------------------|--|----------------|
| Bränsletillförsel | | Elektronisk bränsleinsprutning (EFI) | |
| Bränslepump | Typ | Elektrisk (i bränsletanken) | |
| Insprutare | | 2 med cylindrar | |
| Gasspjällhus | | 54 mm | |
| Bränsle | Typ | Premium blyfri bensin – se <i>Bränslespecifikationer</i> | |
| | Rekommenderat oktantal | Nordamerika | 91 AKI (R+M)/2 |
| | | Utanför Nordamerika | 95 RON |
| Kapacitet bränsletank | | 50 l (13,2 gal (liq.,US)) | |
| Mängd återstående bränsle när lampan för låg bränslenivå är TÄND | | 7 l (1,85 gal (liq.,US)) | |

| Drivsystem | | |
|----------------------------|------------------------------------|--|
| Framhjulsdrift | | Koniska kugghjul Låsbar främre differential med exklusiv Smart-Lok |
| Framhjulsdriftsförhållande | | 3.6:1 |
| Framdifferentialolja | Kapacitet | 350 ml (11,8 fl oz(US)) |
| | Rekommenderad XPS-differentialolja | XPS 75W90 syntetisk växelolja |

| Drivsystem | | |
|----------------------------|---|--|
| | Om XPS-produkterna inte finns tillgängliga | Syntetisk växelolja 75W90 API GL-5 |
| Bakre slutväxel | | Cylindrisk skruvväxel/ slutväxel |
| Bakre slutväxelförhållande | | 4.09:1 |
| Bakre slutväxelolja | Kapacitet | 500 ml (17 fl oz (US)) |
| | Rekommenderad XPS-olja för bakre slutdrevet | XPS 75W140 Syntetisk växelolja |
| | Om XPS-produkterna inte finns tillgängliga | Syntetisk växelolja 75W140 API GL-5 |
| Koppla bort enheten | Kapacitet | 65 ml (2,2 fl oz (US)) |
| | Rekommenderad XPS-olja för bakre slutdrevet | 5W40 delsyntetisk olja |
| | Om XPS-produkterna inte finns tillgängliga | Använd en 4-takts SAE-motorolja syntetisk eller syntetisk blandningsolja, som uppfyller eller överskrider följande specifikationer från smörjmedelsbranschen. Kontrollera alltid API-servicedekals certifiering på oljebehållaren; den måste innehålla minst en av de angivna standarderna. – API-serviceklassifikation SN eller – JASO MA2 |
| CV smörjfett | | CV smörjfett |

| Styrning | |
|----------|-------------------------|
| Typ | Kuggstång för mittuttag |
| Ratt | Justerbar rattlutning |

| Framfjädring | | |
|------------------------------|-------|---|
| Typ av fjädring | | Dubbla upphängningsarmar med "tall knuckle" i aluminium och krängningshämmare |
| Fjädringsväg | | 63,5 mm (25 tum) |
| Stötdämpare | Mängd | 2 |
| | Typ | FOX 2.5 PODIUM-piggyback-stötdämpare med QS3-dämpningskaraktäristik |
| Typ av förspänningsjustering | | Gängat |

| Bakfjädring | | |
|------------------------------|-------|--|
| Typ av fjädring | | 4-länks länkmarm med hög knoge i aluminium |
| Fjädringsväg | | 63,5 mm (25 tum) |
| Stötdämpare | Mängd | 2 |
| | Typ | FOX † 2.5 PODIUM-piggyback med Qs3†-dämpningskaraktäristik och kontroll för att slå i botten |
| Typ av förspänningsjustering | | Gängat |

| Bromsar | | |
|----------------|-----------|---|
| Främre broms | Antal | 2 |
| | Skivbroms | Bromsrotor i ett stycke av gjutjärn 265 mm (10,4 tum) |
| | Bromsok | Hydrauliska trekolvars bromsok av 32 mm (1,3 tum) |

| Bromsar | | |
|-------------------------------|-----------|---|
| Bakbroms | Antal | 2 |
| | Skivbroms | Bromsrotor i ett stycke av gjutjärn 255 mm (10 tum) |
| | Bromsok | Hydrauliska tvåkolvars bromsok av 30 mm (1,2 tum) |
| Bromsvätska | Typ | DOT 4 |
| | Kapacitet | 310 ml (10,5 fl oz (US)) |
| Bromsok | | Flytande |
| Bromsbelägg, material | | Sintrad högprestanda |
| Min. tjocklek för bromsbelägg | | 0,5 mm (0,02 tum) |
| Min. tjocklek för bromsskiva | | 4 mm (0,157 tum) |
| Max. skevhet för bromsskiva | | 0,2 mm (0,01 tum) |

| Däck | |
|------------------------|---|
| Tryck | Rekommenderat ringtryck återfinns på däckdekalen. Se lämpligt avsnitt om <i>Viktiga dekaler på produkten</i> för placering. |
| Storlek | 255/80R15 (UT30x10R15NHS) |
| Minimalt däckspår djup | 3 mm (0,118 tum) |

| Hjul | | |
|--------------------------------|------|--------------------------------------|
| Typ | | Flödesformad aluminium utan Beadlock |
| Fälgstorlek | Fram | 38,1 x 17,8 cm (15 x 7.0J tum) |
| | Bak | 38,1 x 17,8 cm (15 x 7.0J tum) |
| Hjulmuttrar, åtdragningsmoment | | 120 ± 5 Nm (89 ± 4 lbf-ft) |
| Hjuloffset | Fram | 78,9 mm (3,1 tum) |
| | Bak | 78,9 mm (3,1 tum) |

| Chassi | |
|-----------------|----------------------|
| Typ av störbåge | Höghållfast 980-stål |

| Mått | | |
|-------------|--------------------------|-------------------------|
| Totallängd | | 352,2 cm (138,7 tum) |
| Totalbredd | Frigångshöjd | 198 cm (78,1 tum) |
| | Maximalt i fjärdingstakt | 202 cm (79,4 tum) |
| Totalhöjd | | 171,9 cm (67,7 tum) |
| Hjulbas | | 274,3 cm (108 tum) |
| Markfrigång | | 43,2 cm (17 tum) |

| Lastkapacitet och vikt | |
|---|----------------------|
| Torrsvikt | 975 kg (2 150 lb) |
| Högsta tillåtna fordonsbelastning (inkluderar förare, passagerare, övrig last och eventuella tillbehör) | 286 kg (630 lb) |
| Fordonets torrsviktklass | 286 kg (630 lb) |
| Lasträckets kapacitet | 90 kg (200 lb) |

Den här sidan är avsiktligt tom

FELSÖKNING

RIKTLINJER FÖR PROBLEMLÖSNING

1. "-" VISAS PÅ VÄXELLÄGESDISPLAYEN

- Elektriskt kommunikationsfel.
 - Kontakta en auktoriserad Can-Am Offroad-återförsäljare.

2. MOTORN DRAS INTE RUNT

- D.E.S.S.-nyckeln är inte placerad på D.E.S.S.-kontaktstiftet.
 - Placera säkert nyckeln på D.E.S.S.-kontaktstiftet.
- Bränd säkring.
 - Kontrollera säkringarna.
- Svagt batteri eller lösa anslutningar.
 - Kontrollera säkringen för laddningssystemet.
 - Kontrollera felmeddelanden på digital display.
 - Kontrollera batterianslutningar och kontakter.
 - Låt en auktoriserad Can-Am Offroad-återförsäljare kontrollera batteriet.
- Fel på startknappen.
 - Kontakta en auktoriserad Can-Am-återförsäljare.
- Fel på startsolenoid.
 - Kontakta en auktoriserad Can-Am-återförsäljare.
- D.E.S.S.-nyckeln känns inte igen, visas i flerfunktionsmätaren.
 - Rengör D.E.S.S.

3. MOTORN GÅR RUNT MEN STARTAR INTE

- Flödad motor (tändstiftet vått vid demontering).
 - *I fall motorn inte startar och den är flödad med bränsle, kan detta specialläge aktiveras för att förhindra bränsleinsprutning och för att slå av tändningen när motorn dras igång. Gör så här:*
 - Installera nyckel på D.E.S.S.-kontaktstiftet.
 - Tryck helt och HÅLL KVAR gaspedalen.
 - Tryck på motorns START-knapp.*Motorn ska dra runt i 10 sekunder. Släpp START-knappen. Släpp upp gaspedalen och starta/dra runt motorn igen så att motorn startas.*
 - Om det inte fungerar:**
 - Ta bort tändstiften (verktyg finns i verktygssatsen). Se Tändstift i Underhållsprocedurer.
 - Dra igång motorn flera gånger.
 - Montera nya tändstift om möjligt eller rengör och torka tändstiften.
 - Om motorn inte startar, kontakta en auktoriserad Can-Am-återförsäljare, verkstad, eller en person som du väljer att anlita för underhåll, reparation eller byte. Se US EPA utsläppsrelaterad garanti som finns här för information om garantireklamationer.
- Inget bränsle når motorn (tändstiftet torrt vid demontering).
 - Kontrollera nivån i bränsletanken.
 - Kontrollera bränslepumpssäkring.

- Smutsigt förfilter till oljepumpen eller fel på bränslepumpen. Kontakta en auktoriserad Can-Am-återförsäljare, verkstad, eller en person som du väljer att anlita för underhåll, reparation eller byte. Se US EPA utsläppsrelaterad garanti som finns häri för information om garantireklamationer.
- Tändstift/tändning (ingen gnista).
 - Kontrollera tändningens säkring.
 - Ta bort tändstiftet och koppla sedan på nytt till tändspolen.
 - Starta motorn med tändstiftet grundat till motorn, på avstånd från tändstiftshålet. Om ingen gnista uppstår, byt tändstiftet.
 - Om fel kvarstår, kontakta en auktoriserad Can-Am-återförsäljare, verkstad, eller en person som du väljer att anlita för underhåll, reparation eller byte. Se US EPA utsläppsrelaterad garanti som finns häri för information om garantireklamationer.

4. MOTORN SAKNAR ACCELERATION ELLER EFFEKT

- Säkerhetsbältet är inte korrekt fastspänt. Kontrollera meddelandet i instrumentgruppen.
 - Spänn fast säkerhetsbältet.
- Smuts eller skador på tändstift.
 - Byt tändstift.
- Motorns luftfilter igensatt eller smutsigt.
 - Kontrollera luftfiltret och byt ut vid behov.
 - Kontrollera om motorn är igensatt eller smutsigt.
- För lite bränsle
 - Smutsigt eller igensatt förfilter till bränslepumpen. Kontakta en auktoriserad Can-Am-återförsäljare, verkstad, eller en person som du väljer att anlita för underhåll, reparation eller byte. Se US EPA utsläppsrelaterad garanti som finns häri för information om garantireklamationer.
- Motorn är i momentbegränsningsläget (om sådant finns).
 - Motorns vridmoment begränsas stegvis för att skydda motorn när kylvätsketemperaturen är för hög. Kontrollera om motortemperaturen visas i flerfunktionsmätarens display.
 - Låt motorn svalna.
- Motorns nödläge är aktiverat.
 - Multifunktionsinstrumentets MOTORFEL-indikator lyser och displayen visar LIMP HOME (Nödläge): Kontakta en auktoriserad Can-Am-återförsäljare, verkstad, eller en person som du väljer att anlita för underhåll, reparation eller byte. Se US EPA utsläppsrelaterad garanti som finns häri för information om garantireklamationer.

5. MOTORN ÖVERHETTAS

- Låg kylvätskenivå i kylsystemet.
 - Kontrollera kylvätskenivån och fyll på. Se Underhållsprocedurer. Kontakta en auktoriserad Can-Am-återförsäljare, verkstad, eller en person som du väljer att anlita för underhåll, reparation eller byte. Se US EPA utsläppsrelaterad garanti som finns häri för information om garantireklamationer.

- *Kylfläkten fungerar inte.*
 - *Se till att kylfläktar (vid främre och bakre kylarna) inte har fastnat och fungerar korrekt.*
 - *Kontrollera fläktens säkring. Se Säkringar i Underhållsprocedurer.*
- *Smutsiga kylflänsar.*
 - *Kontrollera och rengör kylflänsarna. Se Underhållsprocedurer.*

6. MOTORN FELTÄNDER

- *Smutsigt/skadat/slitet tändstift.*
 - *Byt tändstift vid behov.*
- *Vatten i bränslet.*
 - *Dränera bränslesystemet och fyll på med nytt bränsle.*

7. DELVIS ELLER INGEN RESPONS FRÅN GASPEDALEN (MOTORFEL-LAMPAN LYSER OCH DISPLAYEN VISAR PPS-FEL)

- *Partiellt fel på gaspedalens sensorer (PPS).*
 - *Använd override-omkopplaren för att få gaspedalen att fungera normalt igen. Kontakta en auktoriserad Can-Am-återförsäljare.*
- *Gaspedalens sensorer (PPS) har helt slutat att fungera.*
 - *Använd override-omkopplaren för att kringgå gaspedalen och öka motorvarvtalet för att kunna förflytta fordonet. Kontakta en auktoriserad Can-Am-återförsäljare.*

8. STÖTDÄMPARIKONEN BLINKAR SNABBT MEDAN INDIKATORN FÖR FORDONSFEL LYSER

- *Partiellt fel på Smart-Shox-systemet: Främre eller bakre stötdämpare blir helt styva (som Sport+).*
 - *Ändra Smart-Shox-läget till Sport+ för att få en liknande inställning fram och bak. Fordonet förblir körbart. Kontakta en auktoriserad Can-Am-återförsäljare.*
- *Totalt fel på Smart-Shox-systemet: Främre och bakre stötdämpare blir helt styva (som Sport+).*
 - *Fordonet förblir körbart. Kontakta en auktoriserad Can-Am-återförsäljare.*

DIGITALDISPLAYMEDDELANDEN

Vid ett onormalt motortillstånd kan följande meddelanden visas i kombination med en signallampa.

| Meddelande | Beskrivning |
|-----------------------------|--|
| D.E.S.S. KEY NOT RECOGNIZED | D.E.S.S.-nyckel behöver rengöras. |
| BAD KEY | Indikerar att du har använt fel D.E.S.S.-nyckel. Använd nyckeln som är avsedd för fordonet. |
| CHECK ENGINE | Alla aktiva eller tidigare aktiverade fel som kräver åtgärd. Ingen varvtalsbegränsning aktiveras. |
| LIMP HOME | Kritiska fel som måste undersökas så snart som möjligt. Varvtalsbegränsning aktiveras och/eller motorns funktionssätt modifieras. |
| TPS-FEL | Spjällhusfel, normalt följt av ett nödlägesmeddelande. |
| BROMSKON TAKT - FEL | Bromssignalfel. |
| CHECK DPS | Kontrollera att motorns kontrollampa är tänd (). Anger att DPS (den dynamiska servostyrningen) inte fungerar normalt. Kontakta en auktoriserad Can-Am-återförsäljare. |
| PPS-FEL | Fel på pedalpositionsgivare (PPS). Se <i>Override-omkopplare</i> i <i>Sekundära reglage</i> för att köra fordonet i det manuella nödläget. |
| MANUELLT NÖDLÄGE | Bekräftar att det manuella nödläget är aktiverat med hjälp av <i>Override-omkopplaren</i> i händelse av ett fel på PPS. |
| DEFEKT BRÄNSLEGIVARE | När bränslenivågivarens värde är utanför normalområdet, upptäcks detta av flerfunktionsmätaren (analog/digital) och meddelandet visas. |
| CHECK SMART-LOK | Varningslampan för utropstecken tänds (!). Anger att Smart-Lok inte fungerar normalt. Kontakta en auktoriserad Can-Am-återförsäljare. |

Den här sidan är avsiktligt tom

GARANTI

BRP BEGRÄNSAD GARANTI FÖR KANADA OCH USA: 2024 ÅRS CAN-AM® SSV

1) Den begränsade garantins omfattning

Bombardier Recreational Products Inc. ("BRP") garanterar sina 2024 Can-Am SSV ("Produkt(er)") som säljs av auktoriserade BRP-Återförsäljare (härefter definierade) i USA och Kanada avseende material- eller tillverkningsfel under den period och enligt de villkor som anges nedan.

Garantin ogiltigförklaras om:

1. Produkten har använts för racing eller någon annan tävlingsaktivitet, vid vilken som helst tidpunkt, även av en tidigare ägare; eller
2. Produkten har ändrats eller modifierats på ett sätt som skadligt påverkar dess användning, prestanda eller hållbarhet, eller om den har ändrats eller modifierats för annat bruk än vad den är avsedd för.

Icke-fabriksinstallerade delar och tillbehör omfattas inte av garantin. Var god se tillämpliga garantivillkor avseende delar och tillbehör.

2) Ansvarsbegränsning

IDEN UTSTRÄCKNING LAGEN ANGER SKA DENNA UTTRYCKLIGA GARANTI LÄMNAS OCH ERSÄTTER ALLA ANDRA UTTRYCKLIGA ELLER UNDERFÖRSTÅDDA GARANTIER, INKLUSIVE MEN INTE BEGRÄNSAT TILL SÅDANA SOM AVSER SÄLJBARHET OCH LÄMPLIGHET FÖR ETT SPECIELLT ÄNDAMÅL. I DEN MÅN UNDERFÖRSTÅDDA GARANTIER INTE KAN UPPHÄVAS, BEGRÄNSAS DESSA TILL TIDEN FÖR DEN UTTRYCKLIGA GARANTIN. TILLFÄLLIGA OCH FÖLJDSKADOR AV NÅGOT SOM HELST SLAG UTESLUTS FRÅN ERSÄTTNING UNDER DENNA GARANTI. VISSA STATER/PROVINSER TILLÅTER INTE ANSVARSBEGRÄNSNINGAR, BEGRÄNSNINGAR OCH UNDANTAG ENLIGT OVAN. DETTA BETYDER ATT DET ÄR MÖJLIGT ATT DE INTE GÄLLER DIG. DENNA GARANTI GER DIG SPECIFIKA RÄTTIGHETER, OCH DU ÅTNJUTER EV. ÄVEN ANDRA LAGLIGA RÄTTIGHETER SOM KAN VARIERA FRÅN STAT TILL STAT, ELLER PROVINS TILL PROVINS.

Ingen distributör eller BRP-återförsäljare eller någon annan person är auktoriserad att lämna någon som helst utfästelse, representation eller garanti beträffande produkten utöver det som ingår i denna begränsade garanti och en sådan kan ej, ifall den lämnas, göras gällande gentemot BRP.

BRP förbehåller sig rätten att när som helst ändra denna begränsade garanti, varvid förstås att en sådan ändring inte påverkar de garantivillkor som gäller för de produkter som har sålts under giltighetstiden för garantin.

3) UNDANTAG – följande omfattas ej av garantin

Följande omfattas inte under några omständigheter av garantin:

- Normalt slitage;
- Normalt underhåll, trimning, justeringar;
- Skador som beror på att produkten har underhållits eller förvarats på ett felaktigt eller försumligt sätt. Korrekt underhåll och förvaring beskrivs i Instruktions'boken;

- Skador som uppstått p.g.a demontering av delar, felaktig(t) reparation, service, underhåll, modifiering eller användning av delar som inte är tillverkade eller godkända av BRP, eller skador från reparationer utförda av en person som inte tillhör en auktoriserad servicegivande BRP-återförsäljare;
- Skador som orsakats av att produkten har använts på ett felaktigt eller onormalt sätt, försumlighet eller av att produkten har använts på ett sätt som strider mot produktens instruktionsbok;
- Skador som orsakas av olycka, nedsänkning i vatten, brand, stöld, vandalism eller naturkatastrof;
- Användning av bränslen, oljor, eller smörjmedel som inte är lämpliga för användning med produkten (se instruktionsboken);
- Skador orsakade av rost, korrosion eller att de utsatts för väder och vind;
- Skador orsakade av inträngande vatten eller snö;
- Tillfälliga skador eller följdskador eller skador av något slag inklusive, men ej begränsat till, transportutgifter, bärgnings-, lagrings-, telefon-, hyr- eller taxivavgifter, olägenhet, försäkringskostnader, betalningar av lån, förlust av tid, förlust av inkomst, förlust av besittningsrätt eller utnyttjande på grund av servicearbete.

4) Garantiperiod

Denna begränsade garanti träder i kraft från och med (1) datum för produktens första leverans vid detaljförsäljning eller (2) det datum då produkten tas i bruk för första gången, beroende på vilket av dessa som inträffar först och för tillämplig period nedan:

1. SEX (6) på varandra följande månader för privat eller kommersiellt bruk
2. **För utsläppsrelaterade komponenter**, se även den utsläppsrelaterade garantin för US EPA.
3. **För komponenter relaterade till avdunstningsutsläpp på modeller för Kalifornien utrustade med kontrollsystem för avdunstningsutsläpp som tillverkats av BRP för försäljning i delstaten Kalifornien**, och som ursprungligen sålts till en invånare i eller senare har registrerats för garanti till en invånare i delstaten Kalifornien, se även Garantiförklaring kontroll av avdunstningsutsläpp för Kalifornien.

Reparationen eller bytet av delar eller utförandet av service under denna garanti förlänger inte livslängden för denna begränsade garanti bortom dess ursprungliga förfalldatum.

5) Garantivillkor

Garantin gäller **endast** ifall **samtliga** av följande villkor är uppfyllda:

1. Produkten måste av den första ägaren ha köpts som ny och oanvänd från en Återförsäljare som är auktoriserad att distribuera Produkten i det land där försäljningen har ägt rum ("Återförsäljare").
2. Den av BRP specificerade förleveransinspektionen måste ha utförts och dokumenterats samt undertecknats av köparen;
3. Produkten måste ha garantiregistrerats av en auktoriserad återförsäljare;
4. Produkten måste ha köpts i det land där köparen bor;

5. Garantins giltighet förutsätter att regelbundet underhåll, enligt anvisningarna i denna Instruktions'bok, utförs med angivna tidsintervall. BRP förbehåller sig rätt att kräva bevis på korrekt underhåll innan garantiersättning beviljas.

Om något av ovanstående villkor inte har uppfyllts, beviljar BRP ingen garantiersättning för någon ägare, varken vid privat fritidsägande eller vid kommersiellt ägande. Dessa begränsningar är nödvändiga för att ge BRP möjlighet att skydda sina produkter, sina konsumenters och allmänhetens säkerhet.

6) Kundens rättigheter och skyldigheter

Kunden måste upphöra med att använda produkten när en anomaly upptäcks, informera en auktoriserad BRP-återförsäljare inom tre (3) dagar från anomalins upptäckande och ge denne rimlig tillgång till produkten samt rimlig tid att reparera produkten.

Kunden måste även för återförsäljaren uppvisa bevis på inköp av produkten och är skyldig att underteckna en reparations-/arbetsorder vid början av garantireparationen för att göra den giltig.

Alla delar som byts ut under denna garanti övergår i BRP:s ägo.

7) BRP:s ansvar

BRP:s ansvar under denna garanti begränsas, efter eget godtycke, till reparation eller byte av delar som befunnits vara defekta under normal användning, underhåll och service, utan kostnad för material och arbete, hos en valfri auktoriserad BRP-återförsäljare under garantiperioden enligt de villkor som anges här. Inget påstående om garantiavtalsbrott skall utgöra grund för återgång eller annullering av produktens försäljning till ägaren.

Vid behov av service utanför det ursprungliga försäljningslandet ansvarar ägaren för alla extra kostnader som erfordras enligt lokala konventioner och förhållanden, så som, men ej begränsat till, frakt, försäkring, skatter, licensavgifter, importavgifter och alla andra finansiella kostnader, inklusive sådana som påförs av regeringar, stater, regioner och deras respektive myndigheter.

BRP förbehåller sig rätten att förbättra, modifiera eller ändra produkter från tid till annan, utan skyldighet att ändra tidigare tillverkade produkter.

8) Överlåtelse av garanti

Om äganderätten till en produkt överläts under garantitiden, skall även denna garanti överlätas och gälla för den återstående garantitiden, förutsatt att BRP eller en produkt distributor/-återförsäljare erhåller ett bevis på att den tidigare ägaren har godkänt överlåtelsen av ägandeskapet liksom erforderliga adressuppgifter för den nya ägaren.

9) Konsumentvägledning

I fall av en ev. kontrovers eller tvist som berör denna garanti rekommenderar BRP att du försöker lösa frågan på återförsäljarnivå. Vi rekommenderar att du talar med servicechefen eller ägaren hos den auktoriserade återförsäljaren.

Om frågan fortfarande är olöst, kontakta BRP genom att fylla i kundkontaktformuläret på www.brp.com eller genom att kontakta BRP per post på någon av adresserna som anges under Kontakta oss i denna Instruktionsbok.

US EPA UTSLÄPPSRELATERAD GARANTI

Bombardier Recreational Products Inc. ("BRP") garanterar den slutliga köparen och varje efterföljande köpare att detta nya fordon, inklusive alla delar i dess kontrollsystem för avgasutsläpp och dess kontrollsystem för avdunstningsutsläpp, uppfyller två villkor:

1. Den är utformad, tillverkad och utrustad så att den vid tidpunkten för försäljning till den slutliga köparen uppfyller kraven enligt 40 CFR 1051 och 40 CFR 1060.
2. Den har inga material- eller tillverkningsfel som skulle kunna förhindra uppfyllande av kraven enligt 40 CFR 1051 och 40 CFR 1060.

Om garantiberättigade villkor föreligger kommer BRP att reparera eller byta delar eller komponenter med material- eller tillverkningsfel som skulle öka motorns utsläpp av någon reglerad förorening inom den angivna garantiperioden utan några kostnader för ägaren, inklusive kostnader relaterade till diagnos och reparation eller byte av utsläppsrelaterade delar. Alla defekta delar som byts under denna garanti övergår i BRP:s ägo.

För alla utsläppsrelaterade garantireklamationer begränsar BRP diagnos och reparationer av utsläppsrelaterade delar till auktoriserade Can-Am-återförsäljare, med undantag för erforderliga nödfallsreparationer enligt punkt 2 i nedanstående lista.

Som certifierande tillverkare nekar inte BRP utsläppsrelaterade garantireklamationer baserat på något av följande:

1. Underhåll eller annan service utförd av BRP eller av BRP-auktoriserad inrättning.
2. Reparationsarbete på motor/utrustning som utförs för att åtgärda en vanskelig nödsituation som kan härledas till BRP så länge man försöker återställa motorn/utrustningen till dess rätta konfiguration så snart som möjligt.
3. Varje åtgärd eller utebliven åtgärd ej relaterad till garantireklamationen.
4. Underhåll som utförts oftare än BRP specificerar.
5. Allt som är BRP:s fel eller ansvar.
6. Användning av bränsle som är allmänt tillgängligt där utrustningen används såvida det inte anges i skrivna underhållsanvisningar från BRP att detta bränsle skulle skada utsläppskontrollsystemet och operatörer har tillgång till rätt bränsle. Se avsnittet om underhållsinformation och bränslekraven i avsnittet om bränsle.

Period för utsläppsrelaterad garanti

Den utsläppsrelaterade garantin har följande giltighetsperiod, beroende på vilket som inträffar först.

| | TIMMAR | MÅNADER | KILOMETER |
|---|--------|---------|-----------|
| Komponenter relaterade till avgasutsläpp | 500 | 30 | 5000 |
| Komponenter relaterade till avdunstningsutsläpp | N/A | 24 | N/A |

Komponenter som innefattas

Den emissionsrelaterade garantin omfattar alla komponenter vilkas haveri skulle öka en motors utsläpp av någon reglerad förorening, inklusive följande listade komponenter:

1. För avgasutsläpp inkluderar utsläppsrelaterade komponenter alla motordelar relaterade till följande system:
 - Luftintagssystem
 - Bränslesystem
 - Tändningssystem
 - Avgasåterledningssystem
2. Följande delar betraktas dessutom som utsläppsrelaterade komponenter för avgasutsläpp:
 - Efterbehandlingsenheter
 - Vevhusventilationsventiler
 - Givare
 - Elektroniska styrenheter.
3. Följande delar betraktas som utsläppsrelaterade komponenter för avdunstningsutsläpp:
 - Bränsletank
 - Tanklock
 - Bränsleledning
 - Bränsleledningsskopplingar
 - Klämmor*
 - Övertrycksventiler*
 - Reglerventiler*
 - Reglersolenoider*
 - Elektroniska styranordningar*
 - Vakuumbstyrningsmembran*
 - Styrkablar*
 - Styrlänkage*
 - Evakueringsventiler
 - Ångslangar
 - Vätske-/ångavskiljare
 - Kolkanister
 - Kanistermonteringsfästen
 - Förgasarevakueringsportanslutning.

OBS: *Relaterat till kontrollsystemet för avdunstningsutsläpp

4. Utsläppsrelaterade komponenter inkluderar dessutom alla andra delar vars enda syfte är att reducera utsläpp eller där funktionsfel hos komponenten medför ökade utsläpp utan någon betydande försämring av motorns/utrustningens funktion.

Begränsad tillämplighet

I egenskap av certifierande tillverkare kan BRP avslå emissionsrelaterade garantianspråk för fel som har orsakats av ägarens eller förarens felaktiga underhåll eller användning, av olyckor för vilka tillverkaren inte är ansvarig eller av

naturkatastrofer. Som exempel behöver en utsläppsrelaterad garantireklamation inte beviljas för fel som direkt orsakats av föraren genom felaktig hantering av motorn/utrustningen eller förarens användning av motorn/utrustningen på ett sätt som den inte är avsedd för och som inte på något sätt kan härledas till tillverkaren.

Om du har någon fråga om dina rättigheter och ansvar i enlighet med garantin eller behöver namn och adress till närmaste auktoriserade BRP-återförsäljare, ska du kontakta BRP genom att fylla i kundkontaktformuläret på www.brp.com eller kontakta BRP per post på någon av adresserna som anges under avsnittet KON-TAKTA OSS i den här guiden eller ringa 1-888-272-9222..

GARANTIFÖRKLARING KONTROLL AV AVDUNSTNINGSLÄPP FÖR KALIFORNIEN

Garantiperioderna börjar från och med det datum det nya OHRV-fordonet ("Off-Highway Recreational Vehicle") levererats till den slutliga köparen.

Bombardier Recreational Products Inc. ("BRP") garanterar den slutliga köparen och varje efterföljande köpare att OHRV-fordonet är:

1. Utformat, tillverkat och utrustat så att det vid försäljningstillfället uppfyller alla tillämpliga lagar, regler och förordningar; och
2. Fritt från defekter i material och utförande som skulle kunna orsaka fel på en garanterad del. Alla reservdelar är identiska i alla väsentliga avseenden med den delen som beskrivs i BRP:s Verkställande order för certifiering (Executive Order of Certification).

Garantin på utsläppsrelaterade delar fungerar enligt följande:

1. Reparation eller utbyte av någon garanterad del måste utföras utan kostnad för OHRV-fordonsägaren, vid en garantistation, utom i fall av en tillfällig reparation när en garanterad del eller en garantistation inte rimligen är tillgänglig för OHRV-fordonsägaren. I de fall där en tillfällig reparation är tillåten, kan reparationer utföras på vilken tillgänglig serviceinrättning som helst eller av ägaren med hjälp av någon reservdel. BRP måste ersätta ägaren för hans eller hennes utgifter inklusive diagnostiska avgifter för sådan tillfällig reparation eller utbyte, som inte ska överstiga BRP:s föreslagna återförsäljningspris för alla garanterade utbytta delar och arbetskostnader baserat på BRP:s rekommenderade tid för garantireparationen och den geografiska lämpliga arbetskostnaden.
2. Bristen på tillgång till garanterade delar eller ofullständiga reparationer inom en rimlig tidsperiod, som inte får överstiga 30 dagar från det att OHRV-fordonet initialt presenterades för garantistationen för reparation, kvalificerar behovet av en tillfällig reparation.
3. Varje garanterad del som inte är planerad att bytas ut som del av underhåll i de skriftliga instruktionerna måste omfattas av garantiperioden som definieras nedan. Om någon sådan del går sönder under garantiperioden måste den repareras eller ersättas av BRP. Alla sådana delar som repareras eller byts ut under garantin måste omfattas av full garanti.
4. Alla garanterade delar som endast är planerade för regelbunden inspektion i de skriftliga instruktionerna måste omfattas av garantiperioden som definieras nedan. Ett uttalande i sådana skriftliga instruktioner om att "reparera eller byt ut vid behov" minskar inte garantitiden. Alla sådana delar som repareras eller byts ut under garantin, omfattas av den återstående garantiperioden.
5. Varje garanterad del som är planerad att bytas ut som del av underhåll i de skriftliga instruktionerna är garanterad för tidsperioden före den första planerade utbytespunkten för den delen. Om delen går sönder före den första planerade utbytespunkten kommer den delen att repareras eller bytas ut av BRP. Alla sådana delar som repareras eller byts ut under garantin, omfattas av garantin under återstoden av perioden före den första planerade utbytespunkten för den delen.
6. Garantitjänster eller reparationer tillhandahålls hos alla tillverkarens återförsäljare som ägs av tillverkaren eller har franchise-avtal för att serva de aktuella OHRV-fordonen.

7. OHRV-ägaren kommer inte att debiteras för diagnosarbete som leder till fastställande att en garanterad del faktiskt är defekt, förutsatt att sådant diagnosarbete utförs på en garantistation.
8. BRP är ansvarig för skador på andra fordonskomponenter som orsakas av ett fel, under garantin, på någon garanterad del.
9. Alla reservdelar angivna av BRP kan användas i garantireparationer tillhandahållna utan kostnad för OHRV-ägaren. Sådant användning kommer inte att minska BRP:s garantiskyldigheter, förutom det att BRP inte kommer att vara ansvarig för reparationer eller utbyte av någon reservdel som inte är en garanterad del.
10. Varje tillägg eller modifierad del som undantas av Air Resources Board från förbuden i avsnitt 27156 av California Vehicle Code får användas på ett OHRV. Sådant användning, i och för sig, kommer inte att vara skäl för att avslå ett garantianspråk. BRP är inte ansvarig att garantera fel på garanterade delar som orsakats från användning av ett tillägg eller modifierad(e) del(ar), om inte även sådan(a) del(ar) omfattas av garantin.

Villkor och undantag:

- BRP kan neka dig garantiersättning om det har uppstått fel på ditt OHRV eller en av dess komponenter direkt på grund av felaktig användning, vårdslöshet, felaktigt underhåll eller ej godkända modifieringar.

Dina rättigheter och skyldigheter i garantin

California Air Resources Board är glada att förklara garantin på kontrollsystemet för avdunstningsutsläpp på ditt Terrängsportfordon av årsmodell 2024. I delstaten Kalifornien måste nya terrängfritidsfordon vara utformade, byggda och utrustade så att de uppfyller delstatens strikta anti-smogstandarder. BRP måste ge garanti på kontrollsystemet för avdunstningsutsläpp på ditt Terrängsportfordon för de tidsperioder som anges nedan, under förutsättning att ditt Terrängsportfordon inte har utsatts för vanvård, vårdslöshet, felaktigt underhåll eller ändring som inte godkänts.

Ditt kontrollsystem för avdunstningsutsläpp kan inkludera delar såsom förgasaren eller bränsleinsprutningssystemet, bränsletanken, bränsleslangarna, kolkanister och motorns dator. Det kan även inkludera slangar, remmar, kontakter och andra sammansättningar relaterade till avdunstningsutsläpp. Om det finns ett garantiberättigat förhållande, kommer Bombardier Recreational Products Inc. att reparera ditt Terrängsportfordon utan kostnad för dig, inklusive diagnos, delar och arbete.

OHRV Tillverkarens garanti

Garantiperioden för detta OHRV är 60 månader, eller 5 000 miles, eller 500 timmar, det som kommer först.

Delar som omfattas är:

1. Monteringsfäste(n) för kanistern
2. Kolkanister
3. Evakueringsportkontakt
4. Klämma/klämmor*
5. Elektronisk styrning*
6. Tanklock

7. Påfyllningsrör
8. Slang för påfyllningsröret
9. Bränsleledning(ar)
10. Bränsleledningsbeslag
11. Bränsletank
12. Tryckavlastningsventil(er)*
13. Evakueringsventil(er)
14. Kontrollventil(er)*
15. Ångslang(ar)
16. Flödesreducerare
17. Filter*
18. Bränslepump
19. Alla andra delar som inte angivits och som kan påverka kontrollsystemet för avdunstningsutsläpp

OBS: *Relaterat till kontrollsystemet för avdunstningsutsläpp

Om någon del relaterad till avdunstningsutsläpp på ditt Terrängsportfordon är felaktig, kommer delen att repareras eller bytas ut av Bombardier Recreational Products Inc.

Ägarens ansvar i enlighet med garantin

Som ägare av terrängsportfordonet ansvarar du för att erforderligt underhåll utförs i enlighet med anvisningarna i instruktionsboken. Bombardier Recreational Products Inc. rekommenderar att du behåller alla kvitton för utfört underhåll på ditt Terrängsportfordon, men Bombardier Recreational Products Inc. kan inte neka till garanti enbart på grund av att kvitton saknas eller för underlåtenhet att utföra ett schemalagt underhåll.

Som ägare är du ansvarig för att visa upp ditt Terrängsportfordon för en återförsäljare till Bombardier Recreational Products Inc. så snart ett problem finns. Garantireparationer ska utföras inom en rimlig tidsperiod som inte får överskrida 30 dagar.

Som ägare till ett Terrängsportfordon ska du även vara medveten om att Bombardier Recreational Products Inc. kan neka dig garantitäckning om det har uppstått fel på ditt Terrängsportfordon eller en av dess delar på grund av felaktig användning, vårdslöshet, felaktigt underhåll eller ej godkända modifieringar.

Om du har några frågor angående dina garantirättigheter och ansvar ska du kontakta:

- Bombardier Recreational Products Inc. på 1-888-272-9222, eller
- California Air Resources Board på 4001 Iowa Avenue, Riverside, CA 92507.

BRP BEGRÄNSAD GARANTI – INTERNATIONELLT: 2024 ÅRS CAN-AM® SSV

1) Den begränsade garantins omfattning

Bombardier Recreational Products Inc. ("BRP") garanterar sina 2024 Can-Am SSV ("Produkt(er)") som säljs av distributörer eller återförsäljare som av BRP auktoriserats att distribuera Produkterna i medlemsstaterna i det Europeiska ekonomiska samarbetsområdet ("EES") (som består av Europeiska unionens medlemsstater samt Storbritannien, Norge, Island och Liechtenstein), Turkiet och medlemsstaterna i Oberoende staters samväldie ("OSS") (inklusive Ukraina och Turkmenistan), avseende material- eller tillverkningsfel under den period och enligt de villkor som anges nedan.

Garantin ogiltigförklaras om:

1. Produkten har använts för racing eller någon annan tävlingsaktivitet, vid vilken som helst tidpunkt, även av en tidigare ägare; eller
2. Produkten har ändrats eller modifierats på ett sätt som skadligt påverkar dess användning, prestanda eller hållbarhet, eller om den har ändrats eller modifierats för annat bruk än vad den är avsedd för.

Icke-fabriksinstallerade delar och tillbehör omfattas inte av garantin. Var god se tillämpliga garantivillkor avseende delar och tillbehör.

2) Ansvarsbegränsning

IDEN UTSTRÄCKNING LAGEN ANGER SKA DENNA UTTRYCKLIGA GARANTI LÄMNAS OCH ERSÄTTER ALLA ANDRA UTTRYCKLIGA ELLER UNDERFÖRSTÅDDA GARANTIER, INKLUSIVE MEN INTE BEGRÄNSAT TILL SÅDANA SOM AVSER SÄLJBARHET OCH LÄMPLIGHET FÖR ETT SPECIELLT ÄNDAMÅL. I DEN MÅN UNDERFÖRSTÅDDA GARANTIER INTE KAN UPPHÄVAS, BEGRÄNSAS DESSA TILL TIDEN FÖR DEN UTTRYCKLIGA GARANTIN. TILLFÄLLIGA OCH FÖLJDSKADOR AV NÅGOT SOM HELST SLAG UTESLUTS FRÅN ERSÄTTNING UNDER DENNA GARANTI. VISSA STATER/PROVINSER TILLÅTER INTE ANSVARSBEGRÄNSNINGAR, BEGRÄNSNINGAR OCH UNDANTAG ENLIGT OVAN. DETTA BETYDER ATT DET ÄR MÖJLIGT ATT DE INTE GÄLLER DIG. DENNA GARANTI GER DIG SPECIFIKA RÄTTIGHETER, OCH DU ÅTNJUTER EV. ÄVEN ANDRA LAGLIGA RÄTTIGHETER SOM KAN VARIERA FRÅN LAND TILL LAND. BRP KAN INTE HÅLLAS ANSVARIGT OM PRODUKTER ELLER GARANTIDELAR INTE FINNS TILLGÄNGLIGA I VISSA LÄNDER PÅ GRUND AV SKÅL SOM LIGGER UTANFÖR BRP: S KONTROLL.

För produkter som har köpts i Australien, se avsnittet specifikt gällande Australien nedan.

Ingen distributör eller BRP-distributör/återförsäljare eller någon annan person är auktoriserad att lämna någon som helst utfästelse, representation eller garanti beträffande produkten utöver det som ingår i denna begränsade garanti och en sådan kan ej, ifall den lämnas, göras gällande gentemot BRP.

BRP förbehåller sig rätten att när som helst ändra denna begränsade garanti, varvid förstås att en sådan ändring inte påverkar de garantivillkor som gäller för de produkter som har sålts under giltighetstiden för garantin.

3) UNDANTAG – följande omfattas ej av garantin

Följande omfattas inte under några omständigheter av garantin:

- Normalt slitage;
- Normalt underhåll, trimning, justeringar;
- Skador som beror på att produkten har underhållits eller förvarats på ett felaktigt eller försumligt sätt. Korrekt underhåll och förvaring beskrivs i Instruktions'boken;
- Skador resulterande från demontering av delar, felaktig(t) reparation, service, underhåll, modifiering eller användning av delar som inte är tillverkade eller godkända av BRP, eller skador resulterande från reparationer utförda av en person som inte tillhör en auktoriserad servicegivande BRP-distributör/ återförsäljare;
- Skador som orsakats av att produkten har använts på ett felaktigt eller onormalt sätt, försumlighet eller av att produkten har använts på ett sätt som strider mot produktens instruktionsbok;
- Skador som orsakas av olycka, nedsänkning i vatten, brand, stöld, vandalism eller naturkatastrof;
- Användning av bränslen, oljor, eller smörjmedel som inte är lämpliga för användning med produkten (se instruktionsboken);
- Skador orsakade av rost, korrosion eller att de utsatts för väder och vind;
- Skador orsakade av inträngande vatten eller snö;
- Tillfälliga skador eller följdskador eller skador av något slag inklusive, men ej begränsat till, transportutgifter, bärgnings-, lagrings-, telefon-, hyr- eller taxivavgifter, olägenhet, försäkringskostnader, betalningar av lån, förlust av tid, förlust av inkomst, förlust av besittningsrätt eller utnyttjande på grund av servicearbete.

Följande lista inkluderar, utan begränsning, artiklar som anses vara slitartiklar och inte är täckta av BRP:s begränsade garanti om inte felet är en direkt följd av material- eller tillverkningsfel:

- Batterier
- Bromsbelägg
- Bromsskivor och -trummor
- Kopplingslameller/-dynor
- Kopplingsreglage
- Kopplingsfjädrar
- Utbytbara kopplingsbussningar
- Drivremmar
- Filter
- Behandlade och obehandlade ytor
- Säkringar
- Glödlampor/förseglade
- Smörjmedel
- Tändstift
- Fjädringsbussningar
- Fjädringsglidskenor
- Fjädringsfjädrar
- Däck

4) Garantiperiod

Denna begränsade garanti träder i kraft från och med (1) datum för produktens första leverans vid detaljförsäljning eller (2) det datum då produkten tas i bruk för första gången, beroende på vilket av dessa som inträffar först och för tillämplig period nedan:

1. SEX (6) på varandra följande månader för privat eller kommersiellt bruk

Denna garanti kommer, endast i AUSTRALIEN och NYA ZEELAND, att gälla från (1) leveransdatum till den första detaljhandelskonsumenten eller (2) det datum då produkten först tas i bruk, beroende på vad som inträffar först och under en period av TOLV (12) PÅ VARANDRA FÖLJANDE MÅNADER och TRETTIOSEX (36) PÅ VARANDRA FÖLJANDE MÅNADER endast för drivlinans motor och transmissionssystem, för privat bruk eller kommersiellt bruk.

Reparationen eller bytet av delar eller utförandet av service under denna garanti förlänger inte livslängden för denna garanti bortom dess ursprungliga förfalldatum.

Den garantiperiod som identifieras ovan är en minsta begränsad garantiperiod som kan förlängas med tillämpligt garantikampanjprogram, i förekommande fall.

Observera att varaktigheten och andra modaliteter för garantitiden är underkastade den gällande lagstiftningen i kundens hemland.

5) Endast för produkter som säljs i Australien

Våra varor är försedda med garantier som inte kan exkluderas enligt den australiensiska konsumentlagen.

Du har rätt att få en ersättningsprodukt eller återbetalning om produkten är behäftad med ett allvarligt fel och du har rätt att få kompensation för alla andra förluster eller skador som rimligen kan förutses.

Du har även rätt att få varorna reparerade eller ersätta ifall de inte är av acceptabel kvalitet och om felet inte anses vara ett allvarligt fel.

Inget i dessa garantiavtal och villkor ska anses exkludera, begränsa eller förändra applikationen av något villkor, garanti, rätt eller gottgörelse som utdelas eller påvisas under Konkurrens och konsument-lagen 2010 (Cth), inklusive den australiensiska konsumentlagen eller någon annan fall, där de skulle innebära en motsättning mot den lagen, eller får någon av dessa avtal och villkor att ogiltigförklaras. De fördelar som ges dig under garantin är utöver de andra rättigheter och gottgörelser du har under australiensisk lag.

6) Garantivillkor

Garantin gäller **endast** ifall **samtliga** av följande villkor är uppfyllda:

1. Produkten måste av den första ägaren ha köpts som ny och oanvänd från en Distributör/Återförsäljare som är auktoriserad att distribuera Produkter i det land där försäljningen har ägt rum ("Distributör/Återförsäljare");
2. Den av BRP specificerade förleveransinspektionen måste ha utförts och dokumenterats samt undertecknats av köparen;

3. Produkten måste ha garantiregistrerats av en auktoriserad distributör/återförsäljare;
4. Produkten måste ha köpts i det land där köparen bor;
5. Garantins giltighet förutsätter att regelbundet underhåll, enligt anvisningarna i denna Instruktions'bok, utförs med angivna tidsintervall. BRP förbehåller sig rätt att kräva bevis på korrekt underhåll innan garantiersättning beviljas.

Om något av ovanstående villkor inte har uppfyllts, beviljar BRP ingen garantiersättning för någon ägare, varken vid privat fritidsägande eller vid kommersiellt ägande. Dessa begränsningar är nödvändiga för att ge BRP möjlighet att skydda sina produkters, sina konsumenters och allmänhetens säkerhet.

7) Kundens rättigheter och skyldigheter

Kunden måste upphöra med att använda produkten när en anomali upptäcks, informera en auktoriserad BRP-distributör/återförsäljare inom två (2) månader från anomalins upptäckande och ge denne rimlig tillgång till produkten samt rimlig tid att reparera produkten.

Tidsgränsen för meddelande av produktfel gäller under förutsättning att den överensstämmer med gällande nationell eller lokal lagstiftning i det land där kunden bor.

Kunden måste även för distributören/återförsäljaren uppvisa bevis på inköp av produkten och är skyldig att underteckna en reparations-/arbetsorder vid början av garantireparationen för att göra den giltig.

Alla delar som byts ut under denna garanti övergår i BRP:s ägo.

8) BRP:s ansvar

I den utsträckning det är tillåtet enligt lag är BRP:s skyldigheter enligt denna garanti begränsade till, efter eget gottfinnande, reparation eller byte av delar som konstaterats vara defekta vid normal användning, underhåll och service, utan kostnad för arbetskraft, hos någon auktoriserad BRP-distributör/-återförsäljare under garantitäckningsperioden under de villkor som beskrivs här. Inget påstående om garantiavtalsbrott skall utgöra grund för återgång eller annullering av produktens försäljning till ägaren. Du kan också ha andra lagliga rättigheter, vilka kan variera från land till land.

Vid behov av service utanför det ursprungliga försäljningslandet ansvarar ägaren för alla extra kostnader som erfordras enligt lokala konventioner och förhållanden, så som, men ej begränsat till, frakt, försäkring, skatter, licensavgifter, importavgifter och alla andra finansiella kostnader, inklusive sådana som påförs av regeringar, stater, regioner och deras respektive myndigheter.

BRP förbehåller sig rätten att förbättra, modifiera eller ändra produkter från tid till annan, utan skyldighet att ändra tidigare tillverkade produkter.

9) Överlåtelse av garanti

Om äganderätten till en produkt överläts under garantitiden, skall även denna garanti överlåtas och gälla för den återstående garantitiden, förutsatt att BRP eller en produkt-distributör/-återförsäljare erhåller ett bevis på att den tidigare ägaren

har godkänt överlåtelsen av ägandeskapet liksom erforderliga adressuppgifter för den nya ägaren.

10) Konsumentvägledning

I fall av en ev. kontrovers eller tvist som berör denna garanti rekommenderar BRP att du försöker lösa frågan på återförsäljarnivå. Vi rekommenderar att du talar med servicechefen eller ägaren hos den auktoriserade distributören/återförsäljaren.

Om frågan fortfarande är olöst, kontakta BRP genom att fylla i kundkontaktformuläret på www.brp.com eller genom att kontakta BRP per post på någon av adresserna som anges under Kontakta oss i denna Instruktionsbok.

BRP:S BEGRÄNSADE GARANTI FÖR DET EUROPEISKA EKONOMISKA SAMARBETSSOMRÅDET, OBEROENDE STATERS SAMVÄLDE OCH TURKIET: 2024 ÅRS CAN-AM® SSV

1) Den begränsade garantins omfattning

Bombardier Recreational Products Inc. ("BRP") garanterar sina 2024 Can-Am SSV ("Produkt(er)") som säljs av distributörer eller återförsäljare ("Distributör/Återförsäljare") som av BRP auktoriserats att distribuera Produkterna i medlemsstaterna i det Europeiska ekonomiska samarbetsområdet ("EES") (som består av Europeiska unionens medlemsstater samt Storbritannien, Norge, Island och Liechtenstein), Turkiet och medlemsstaterna i Oberoende staters samväld ("OSS") (inklusive Ukraina och Turkmenistan), avseende material- eller tillverkningsfel under den period och enligt de villkor som anges nedan.

Garantin ogiltigförklaras om:

1. Produkten har använts för racing eller någon annan tävlingsaktivitet, vid vilken som helst tidpunkt, även av en tidigare ägare; eller
2. Produkten har ändrats eller modifierats på ett sätt som skadligt påverkar dess användning, prestanda eller hållbarhet, eller om den har ändrats eller modifierats för annat bruk än vad den är avsedd för.

Icke-fabriksinstallerade delar och tillbehör omfattas inte av garantin. Var god se tillämpliga garantivillkor avseende delar och tillbehör.

2) Ansvarsbegränsning

IDEN UTSTRÄCKNING LAGEN ANGER SKA DENNA UTTRYCKLIGA GARANTI LÄMNAS OCH ERSÄTTER ALLA ANDRA UTTRYCKLIGA ELLER UNDERFÖRSTÅDDA GARANTIER, INKLUSIVE MEN INTE BEGRÄNSAT TILL SÅDANA SOM AVSER SÄLJBARHET OCH LÄMPLIGHET FÖR ETT SPECIELLT ÄNDAMÅL. I DEN MÅN UNDERFÖRSTÅDDA GARANTIER INTE KAN UPPHÄVAS, BEGRÄNSAS DESSA TILL TIDEN FÖR DEN UTTRYCKLIGA GARANTIN. TILLFÄLLIGA OCH FÖLJDSKADOR AV NÅGOT SOM HELST SLAG UTESLUTS FRÅN ERSÄTTNING UNDER DENNA GARANTI. VISSA STATER/PROVINSER TILLÅTER INTE ANSVARSBEGRENSNINGAR, BEGRÄNSNINGAR OCH UNDANTAG ENLIGT OVAN. DETTA BETYDER ATT DET ÄR MÖJLIGT ATT DE INTE GÄLLER DIG. DENNA GARANTI GER DIG SPECIFIKA RÄTTIGHETER, OCH DU ÅTNJUTER EV. ÄVEN ANDRA LAGLIGA RÄTTIGHETER SOM KAN VARIERA FRÅN STAT TILL STAT, ELLER PROVINS TILL PROVINS. BRP KAN INTE HÅLLAS ANSVARIGT OM PRODUKTER ELLER GARANTIDELAR INTE FINNS TILLGÄNGLIGA I VISSA LÄNDER PÅ GRUND AV SKÅL SOM LIGGER UTANFÖR BRP:S KONTROLL.

För produkter som har köpts i Frankrike, se avsnittet specifikt gällande Frankrike nedan.

Ingen distributör eller BRP-distributör/återförsäljare eller någon annan person är auktoriserad att lämna någon som helst utfästelse, representation eller garanti

beträffande produkten utöver det som ingår i denna begränsade garanti och en sådan kan ej, ifall den lämnas, göras gällande gentemot BRP.

BRP förbehåller sig rätten att när som helst ändra denna begränsade garanti, varvid förstås att en sådan ändring inte påverkar de garantivillkor som gäller för de produkter som har sålts under giltighetstiden för garantin.

3) UNDANTAG – följande omfattas ej av garantin

Följande omfattas inte under några omständigheter av garantin:

- Normalt slitage;
- Normalt underhåll, trimning, justeringar;
- Skador som beror på att produkten har underhållits eller förvarats på ett felaktigt eller försumligt sätt. Korrekt underhåll och förvaring beskrivs i Instruktions'boken;
- Skador resulterande från demontering av delar, felaktig(t) reparation, service, underhåll, modifiering eller användning av delar som inte är tillverkade eller godkända av BRP, eller skador resulterande från reparationer utförda av en person som inte tillhör en auktoriserad servicegivande BRP-distributör/ återförsäljare;
- Skador som orsakats av att produkten har använts på ett felaktigt eller onormalt sätt, försumlighet eller av att produkten har använts på ett sätt som strider mot produktens instruktionsbok;
- Skador som orsakas av olycka, nedsänkning i vatten, brand, stöld, vandalism eller naturkatastrof;
- Användning av bränslen, oljor, eller smörjmedel som inte är lämpliga för användning med produkten (se instruktionsboken);
- Skador orsakade av rost, korrosion eller att de utsatts för väder och vind;
- Skador orsakade av inträngande vatten eller snö;
- Tillfälliga skador eller följskador eller skador av något slag inklusive, men ej begränsat till, transportutgifter, bärgnings-, lagrings-, telefon-, hyr- eller taxivavgifter, olägenhet, försäkringskostnader, betalningar av lån, förlust av tid, förlust av inkomst, förlust av besittningsrätt eller utnyttjande på grund av servicearbete.

Följande lista inkluderar, utan begränsning, artiklar som anses vara slitartiklar och inte är täckta av BRP:s begränsade garanti om inte felet är en direkt följd av material- eller tillverkningsfel:

- Batterier
- Bromsbelägg
- Bromsskivor och -trummor
- Kopplingslameller/-dynor
- Kopplingsreglage
- Kopplingsfjädrar
- Utbytbara kopplingsbussningar
- Drivremmar
- Filter
- Behandlade och obehandlade ytor
- Säkringar
- Glödlampor/förseglade
- Smörjmedel
- Tändstift

- Fjädringsbussningar
- Fjädringsglidskenor
- Fjädringsfjädrar
- Däck

4) Garantiperiod

Denna begränsade garanti träder i kraft från och med (1) datum för produktens första leverans vid detaljförsäljning eller (2) det datum då produkten tas i bruk för första gången, beroende på vilket av dessa som inträffar först och för tillämplig period nedan:

1. TJUGOFYRA (24) på varandra följande månader för privat bruk.
2. SEX (6) på varandra följande månader för kommersiellt bruk.

En Produkt används kommersiellt om den används i samband med inkomstpande arbete eller anställning under någon del av garantiperioden. En Produkt används även kommersiellt om den vid någon tidpunkt under garantiperioden är registrerad för kommersiell användning.

Reparationen eller bytet av delar eller utförandet av service under denna garanti förlänger inte livslängden för denna garanti bortom dess ursprungliga förfallodatum.

Den garantiperiod som identifieras ovan är en minsta begränsad garantiperiod som kan förlängas med tillämpligt garantikampanjprogram, i förekommande fall.

Observera att varaktigheten och andra modaliteter för garantitiden är underkastade den gällande lagstiftningen i kundens hemland.

5) Endast för produkter som sålts i Frankrike

Säljare ska leverera gods som är överrensstämmande med kontraktet och ska vara ansvariga för defekter som finns vid leveransen. Försäljaren ansvarar även för defekter som beror på förpackning, monteringsanvisningar eller installation om det åligger försäljaren enligt avtalet eller utförs under försäljarens ansvar. För att följa avtalet, ska varan:

1. Kunna användas i normal användning för likande gods och, om tillämpligt:
 - Motsvara beskrivningen som överlämnas av säljaren och ha den kvalitet som uppges för köparen genom prover eller modeller;
 - Ha de kvaliteter som köparen lagligen kan förvänta sig, med undantag för de allmänna uttalanden som säljaren, tillverkaren av dess representant, inklusive i reklam eller märkning; eller
2. Ha de egenskaper som enligt överenskommelse enats om mellan de båda parterna, eller vara redo för den specifika användning som den avses att av köparen användas och påvisats av säljaren och är accepterad.

Ansvaret att informera om ovanstående preskriberas två år efter leveransen av varan. Försäljaren har garantiansvar för dolda fel i den sålda produkten, om de dolda felen gör produkten olämplig för den avsedda användningen eller om de minskar produktens användningsmöjligheter på ett sådant sätt att köparen inte skulle ha köpt produkten eller skulle ha betalat ett lägre pris om han/hon känt till

felen. Åtgärder för sådana dolda defekter ska vidtas av köparen inom 2 år efter upptäckt av defekten.

6) Garantivillkor

Garantin gäller **endast** ifall **samtliga** av följande villkor är uppfyllda:

1. Produkten måste av den första ägaren ha köpts som ny och oanvänd från en Distributör/Återförsäljare som är auktoriserad att distribuera Produkterna i det land (eller gällande EES, den union av länder) där försäljningen har ägt rum ("Distributör/Återförsäljare").
2. Den av BRP specificerade förleveransinspektionen måste ha utförts och dokumenterats samt undertecknats av köparen;
3. Produkten måste ha garantiregistrerats av en auktoriserad distributör/återförsäljare;
4. Produkten måste ha köpts i det land (eller, när det gäller EES, union av länder) där köparen bor;
5. Garantins giltighet förutsätter att regelbundet underhåll, enligt anvisningarna i denna Instruktions'bok, utförs med angivna tidsintervall. BRP förbehåller sig rätt att kräva bevis på korrekt underhåll innan garantiersättning beviljas.

Om något av ovanstående villkor inte har uppfyllts, beviljar BRP ingen garantiersättning för någon ägare, varken vid privat fritidsägande eller vid kommersiellt ägande. Dessa begränsningar är nödvändiga för att ge BRP möjlighet att skydda sina produkters, sina konsumenters och allmänhetens säkerhet.

7) Kundens rättigheter och skyldigheter

Kunden måste upphöra med att använda produkten när en anomaly upptäcks, informera en auktoriserad BRP-distributör/återförsäljare inom två (2) månader från anomalins upptäckande och ge denne rimlig tillgång till produkten samt rimlig tid att reparera produkten.

Tidsgränsen för meddelande av produktfel gäller under förutsättning att den överensstämmer med gällande nationell eller lokal lagstiftning i det land där kunden bor.

Kunden måste även för distributören/återförsäljaren uppvisa bevis på inköp av produkten och är skyldig att underteckna en reparations-/arbetsorder vid början av garantireparationen för att göra den giltig.

Alla delar som byts ut under denna garanti övergår i BRP:s ägo.

8) BRP:s ansvar

I den utsträckning det är tillåtet enligt lag är BRP:s skyldigheter enligt denna garanti begränsade till, efter eget gottfinnande, reparation eller byte av delar som konstaterats vara defekta vid normal användning, underhåll och service, utan kostnad för arbetskraft, hos någon auktoriserad BRP-distributör/-återförsäljare under garantitäckningsperioden under de villkor som beskrivs häri. Inget påstående om garantiavtalsbrott skall utgöra grund för återgång eller annullering av produktens försäljning till ägaren. Du kan också ha andra lagliga rättigheter, vilka kan variera från land till land.

Om reparation behöver utföras i ett land utanför landet där den ursprungliga försäljningen skedde (eller för invånare i EES: om reparation behöver utföras utanför EES), står ägaren för eventuella extra kostnader som beror på lokala förhållanden som till exempel, men inte begränsat till, frakt, försäkring, skatt, licensavgifter, importavgifter och alla övriga finansiella avgifter, inklusive sådana som tas ut av regeringar, länder, regioner och respektive myndigheter.

BRP förbehåller sig rätten att förbättra, modifiera eller ändra produkter från tid till annan, utan skyldighet att ändra tidigare tillverkade produkter.

9) Överlåtelse av garanti

Om äganderätten till en produkt överläts under garantitiden, skall även denna garanti överlåtas och gälla för den återstående garantitiden, förutsatt att BRP eller en produkt distributor/-återförsäljare erhåller ett bevis på att den tidigare ägaren har godkänt överlåtelsen av ägandeskapet liksom erforderliga adressuppgifter för den nya ägaren.

10) Konsumentvägledning

I fall av en ev. kontrovers eller tvist som berör denna garanti rekommenderar BRP att du försöker lösa frågan på återförsäljarnivå. Vi rekommenderar att du talar med servicechefen eller ägaren hos den auktoriserade distributören/återförsäljaren.

Om frågan fortfarande är olöst, kontakta BRP genom att fylla i kundkontaktformuläret på www.brp.com eller genom att kontakta BRP per post på någon av adresserna som anges under Kontakta oss i denna Instruktionsbok.

Den här sidan är avsiktligt tom

KUNDINFORMATION

INFORMATION OM DATASEKRETESS

Bombardier Recreational Products inc., dess samarbetspartner och dotterbolag ("BRP") är fast beslutna att skydda din integritet och är öppna över hur vi samlar in, använder och lämnar ut dina personuppgifter under hanteringen av vår relation med dig. **Mer information hittar du i BRP:s sekretesspolicy på: <https://brp.com/en/privacy-policy.html> eller genom att skanna QR-koden.**

Du kan vara förvissad om att vi har vidtagit lämpliga säkerhetsåtgärder för att skydda dina uppgifter mot förlust och obehörig åtkomst.

Dina personuppgifter som kan samlas in av BRP, direkt från dig eller från auktoriserade återförsäljare eller auktoriserade tredje parter, inkluderar:

- **Kontakt-, demografisk och registreringsinformation** (till exempel namn, fullständig adress, telefonnummer, e-postadress, kön, ägarhistorik och språk för kommunikation)
- **Fordonsinformation** (till exempel serienummer, köp- och leveransdatum, enhetens användning, fordonets plats och förflyttningar)
- **Tredjepartsinformation** (till exempel information mottagen från BRP:s samarbetspartner, information kopplad till gemensamma marknadsaktiviteter och sociala medier)
- **Teknisk information** (till exempel IP-adress, typ av enhet, operativsystem, typ av webbläsare, webbsidor du visar, cookies och liknande teknik när du använder BRP:s eller återförsäljares webbplatser eller mobilappar)
- **Information vid interaktion med BRP** (till exempel information insamlad när du ringer BRP:s egna försäljningsrepresentanter, handlar på en webbplats som drivs av BRP, registrerar dig för e-postutskick från BRP, deltar i tävlingar och lotterier som sponsras av BRP eller deltar i evenemang som sponsras av BRP)
- **Transaktionsinformation** (till exempel information som krävs för returhantering, betalningsinformation när du köper våra produkter eller tjänster genom våra webbplatser eller mobilappar samt andra frågor relaterade till ditt köp av BRP-produkter)

Informationen kan användas och behandlas för följande ändamål:

- Säkerhet och skydd
- Kundsupport för försäljning och eftermarknad (till exempel slutföra eller följa upp med dig om ditt köp eller underhåll)
- Registrering och garanti
- Kommunikation (till exempel att skicka dig en BRP-nöjdhetsundersökning)
- Beteendestyrd annonsering på nätet, profilering och platsbaserade tjänster (till exempel att erbjuda en anpassad upplevelse)
- Efterlevnad och tvistlösning
- Marknadsföring och annonsering
- Assistans (till exempel hjälp med eventuella leveransproblem, returhantering och andra frågor relaterade till ditt köp av BRP-produkter).

Vi kan även använda personuppgifter för att generera aggregerad eller statistisk data som inte längre identifierar dig personligen.

Dina personuppgifter kan lämnas ut till följande: BRP, BRP:s auktoriserade återförsäljare, distributörer, tjänsteleverantörer, annonserings- och marknadsundersökningspartner samt andra auktoriserade tredje parter.

Vi kan ta emot information om dig från olika källor, som BRP:s auktoriserade återförsäljare och partner med vilka vi erbjuder tjänster eller utför gemensamma

marknadsaktiviteter. Vi kan även ta emot information om dig från sociala medie-plattformar som exempelvis Facebook och Twitter när du interagerar med oss på de plattformarna.

Beroende på omständigheterna kan dina personuppgifter kommuniceras utanför den region du har din hemvist i. Dina personuppgifter bevaras endast så länge som det behövs för det syfte för vilket vi har erhållit dem och i enlighet med våra lagringpolicyer.

Om du vill utöva dina dataskydds rättigheter (till exempel rätt till tillgång och rätt till rättelse), återkalla ditt samtycke för att tas bort från adresslistan för marknadsföringsändamål eller för nöjdhetsundersökningen, eller vid allmänna dataskyddsfrågor, så kontaktar du dataskyddsansvarig på BRP via e-post på **privacyofficer@brp.com** eller via post på:
BRP Legal Service, 726 St-Joseph, Valcourt, Quebec, Kanada, J0E 2L0.

När BRP behandlar dina personuppgifter, så sker detta i enlighet med företagets sekretesspolicy, som du hittar på: <https://www.brp.com/en/privacy-policy.html> eller genom att använda följande QR-kod.



KONTAKTA OSS

www.brp.com

Asien och Stillahavsområdet

Australien

Level 26
477 Pitt Street
Sydney, NSW 2020

Kina

上海市徐汇区衡山路10号6号楼301
Rm 301, Building 6,
No.10 Heng Shan Rd,
Shanghai, Kina

Japan

21F Shinagawa East One Tower
2- 16- 1 Konan, Minato-ku-ku,
Tokyo 108- 0075

Nya Zeeland

Suite 1.6, 2- 8 Osborne Street,
Newmarket, Auckland 2013

Europa, Mellanöstern och Afrika

Belgien

Oktrooiplein 1
9000 Gent

Tjeckien

Stefanikova 43a
Prague 5
150 00

Tyskland

Itterpark 11
40724 Hilden

Finland

Isoaavantie 7
PL 8040
96101 Rovaniemi

Frankrike

Arteparc Bâtiment B
Route de la côte d'Azur,
13 590 Meyreuil

Norge

Ingvald Ystgaardsvei 15
N-7484 Trondheim
Försäljning, marknadsföring,
eftermarknad

Sverige

Spinnvägen 15
903 61 Umeå
Sverige 90821

Schweiz

Avenue d'Ouchy 4-6
1006 Lausanne

Latinamerika

Brasilien

Av. James Clerck Maxwell, 230
Campinas, Sao Paulo
CEP 13069-380

Mexiko

Av. Ferrocarril 202
Parque Industrial Querétaro
Santo Rosa Jauregui, Querétaro
C.P. 76220

Nordamerika

Kanada

3200A, rue King Ouest,
Suite 300
Sherbrooke (Québec) J1L 1C9

Förenta staterna

10101 Science Drive
Sturtevant, Wisconsin
53177

ADRESSÄNDRING OCH ÄGARBYTE

Om du har bytt adress eller om du är ny ägare till fordonet ska du meddela BRP detta på ett av följande sätt:

- Meddela en auktoriserad Can-Am-återförsäljare.
- **Endast Nordamerika:** ring 1 888 272-9222.
- Skicka ett av adressändringskortet på följande sidor till en av BRP-adresserna som anges i avsnittet *Kontakta oss* i denna guide.

Vid ägarbyte, bifoga ett bevis på att den förre ägaren är införstådd med ägarbytet.

Det är viktigt att meddela BRP de nya uppgifterna även om garantin har upphört, eftersom BRP då kan nå fordonsägaren vid behov, t.ex. om det blir nödvändigt att införa någon ändring på fordonet av säkerhetsskäl. Det är ägare'ns ansvar att meddela BRP.

STULNA ENHETER: Om ditt fordon blir stulet bör du meddela BRP eller en auktoriserad Can-Am-återförsäljare. Du blir då ombedd att uppge namn, adress, telefonnummer, fordonets identifikationsnummer och datum för stölden.



ADRESSBYTE ÄGARBYTE

FORDONSIDENTIFIKATIONSNUMMER

| | |
|--------------|--------------------------------------|
| | |
| Modellnummer | Fordonsidentifikationsnummer (V.I.N) |

GAMMAL ADRESS
ELLER FÖREGÅENDE ÄGARE: _____ NAMN _____

NR. _____ GATA _____ LGHT _____

STAD _____ STAT/PROVINS (Om adressen är i Sverige, är detta inte tillämpligt) _____ POSTNR/POSTKOD _____

LAND _____ TELEFON _____

NY ADRESS
ELLER NY ÄGARE: _____ NAMN _____

NR. _____ GATA _____ LGHT _____

STAD _____ STAT/PROVINS (Om adressen är i Sverige, är detta inte tillämpligt) _____ POSTNR/POSTKOD _____

LAND _____ TELEFON _____

E-POSTADRESS _____



ADRESSBYTE ÄGARBYTE

FORDONSIDENTIFIKATIONSNUMMER

| | |
|--------------|--------------------------------------|
| | |
| Modellnummer | Fordonsidentifikationsnummer (V.I.N) |

GAMMAL ADRESS
ELLER FÖREGÅENDE ÄGARE: _____ NAMN _____

NR. _____ GATA _____ LGHT _____

STAD _____ STAT/PROVINS (Om adressen är i Sverige, är detta inte tillämpligt) _____ POSTNR/POSTKOD _____

LAND _____ TELEFON _____

NY ADRESS
ELLER NY ÄGARE: _____ NAMN _____

NR. _____ GATA _____ LGHT _____

STAD _____ STAT/PROVINS (Om adressen är i Sverige, är detta inte tillämpligt) _____ POSTNR/POSTKOD _____

LAND _____ TELEFON _____

E-POSTADRESS _____

Denna sida har med
avsikt lämnats tom

Denna sida har med
avsikt lämnats tom

ANTECKNINGAR: _____

ANTECKNINGAR: _____

Modell nr. _____

FORDONETS

IDENTIFIKATIONSNUMMER (V.I.N.) _____

MOTORNS

IDENTIFIKATIONSNUMMER (E.I.N.) _____

Ägare: _____

NAMN

Nr.

GATA

LGHT

STAD

STAT/PROVINS
(Om adressen är i Sverige,
är detta inte tillämpligt)

POSTNR/POSTKOD

Inköpsdatum _____

ÅR

MÅNAD

DAG

Garantins förfallodatum _____

ÅR

MÅNAD

DAG

Ifylls av säljaren vid försäljningsdatum.

ÅTERFÖRSÄLJARENS PROFILUTRYMME

⚠ VARNING!

FÖR ATT MINSKA RISKEN FÖR ALLVARLIGA PERSONSKADOR ELLER DÖD,

- Läs denna instruktionsbok och säkerhetsdekalerna.
- Se säkerhetsvideon.



VAR FÖRBEREDD

- Spänn fast säkerhetsbältena och se till att nät och/eller dörrar är säkert spärrade på plats.
- Använd godkänd hjälm och skyddsutrustning.
- Förare och passagerare måste kunna sitta med ryggen mot sätet, fötterna plant mot golvet eller fotstöden och händerna på ratten eller om handtagen. Hålla sig helt inne i fordonet.

KÖR ANSVARSFULLT

- Undvik att förlora kontrollen och voltande.
- Undvik snabba rörelser, glidande i sidled, sladdar eller slirning, och bränn aldrig däck i cirklar.
- Undvik kraftig acceleration under sväng, även från stillastående.
- Sakta ned innan du påbörjar en sväng.
- Planera för kullar, tuff terräng, hjulspår och andra förändringar i väglag och terräng.
- Undvik vägbeläggningar.
- Undvik att köra med sidolutning.

UPPTRÄD KOMPETENT OCH TA ANSVAR

- Tillåt inte oförsiktig eller oaksam körning.
- Föraren måste vara minst 16 år och ha ett giltigt körkort.
- Kör inte med droger eller alkohol i kroppen.
- Tillåt inte användning på allmän väg (om inte dispens finns) där det finns risk för kollision med bilar och lastbilar.
- Överskrid inte antal tillåtna passagerare.

®TM och BRP-logotypen är varumärken som tillhör BOMBARDIER RECREATIONAL PRODUCTS INC. eller dess dotterbolag.

©2023 BOMBARDIER RECREATIONAL PRODUCTS INC. MED ENSAMRÄTT.

www.brp.com

SKI-DOO®

LYNX®

MANITOU®

SEA-DOO®

ROTAX®

QUINTREX®

CAN-AM®

ALUMACRAFT®