

ski-doo®



MXZ 200

РУКОВОДСТВО ПО ЭКСПЛУАТАЦИИ

Включает в себя
информацию о
технике
безопасности,
техническом
обслуживании и
эксплуатации



2023

⚠ ПРЕДОСТЕРЕЖЕНИЕ

Рекомендованный минимальный возраст водителя под присмотром взрослых:
– 13 лет

Прочитайте настоящее руководство по эксплуатации. Оно содержит важную информацию по технике безопасности.

Присмотр взрослых необходим для правильного понимания опасностей, связанных с использованием этих транспортных средств.

Просмотрите с молодым водителем это руководство по эксплуатации и объясните ему его содержание. Убедитесь, что молодой водитель понимает правила безопасной эксплуатации транспортного средства.

Всегда держите это руководство по эксплуатации под рукой для справки.

520003029_RU

Перевод
оригинальных инструкций

ПРЕДОСТЕРЕЖЕНИЕ В СООТВЕТСТВИИ С ПОЛОЖЕНИЕМ 65 ШТАТА КАЛИФОРНИЯ

ПРЕДОСТЕРЕЖЕНИЕ

При эксплуатации, техническом обслуживании и ремонте внедорожных транспортных средств вы можете подвергаться воздействию химических соединений, включая отработавшие газы, угарный газ, фталаты и свинец, которые известны в штате Калифорния, как вызывающие возникновение онкологических заболеваний, дефектов деторождения и других нарушений репродуктивной функции. Чтобы минимизировать такое воздействие, избегайте вдыхания отработавших газов, не допускайте работу двигателя на холостом ходу дольше, чем это действительно необходимо, техническое обслуживание и ремонт вашего транспортного средства производите в хорошо вентилируемом месте, надевайте перчатки и часто мойте руки. Подробные сведения см. на сайте www.p65warnings.ca.gov/products/passenger-vehicle.

В Канаде продукция распространяется и обслуживается компанией Bombardier Recreational Products Inc. (BRP).

На территории США продукция распространяется и обслуживается компанией BRP US Inc.

В Европейской экономической зоне (которая состоит из государств Европейского союза, Соединенного Королевства, Норвегии, Исландии и Лихтенштейна) (ЕЭЗ), на территории государств-членов Содружества Независимых Государств (в том числе Украины и Туркменистана) (СНГ) и Турции продукция распространяется и обслуживается компанией BRP European Distribution S.A., а также другими филиалами или дочерними компаниями компании BRP.

В других странах продукция распространяется и обслуживается компанией Bombardier Recreational Products Inc. (BRP) или ее филиалами.

™ – товарные знаки компании BRP или ее филиалов.

Приведенные ниже товарные знаки являются собственностью компании Bombardier Recreational Products Inc. или ее филиалов (список не полный):

SKI-DOO®

MXZ®

XPS®

Все права защищены. Запрещается воспроизводить любую из частей данного руководства по эксплуатации без предварительного письменного разрешения компании Bombardier Recreational Products Inc. ©Bombardier Recreational Products Inc. (BRP), 2022 г.

Это транспортное средство может быть опасным в эксплуатации.

Никогда не увеличивайте резко скорость и не управляйте транспортным средством на высокой скорости вне пределов видимости или без полного ознакомления с местностью и дорогой перед вами. Соблюдайте ограничения скорости и никогда не управляйте транспортным средством на скорости, которая не позволяет обеспечить соответствующий маневренный и тормозной путь. Прочтите и изучите полностью руководство по эксплуатации и справочник по технике безопасности для снегоходов.

Несоблюдение этого предупреждения может привести к вашей травме или травмам других людей. Для вашей безопасности прочтите и соблюдайте все предупреждения, содержащиеся в настоящем руководстве по эксплуатации и на табличках на этом транспортном средстве.

Всегда держите это руководство по эксплуатации в этом транспортном средстве для справки. Если вы потеряете свое руководство, электронная версия для печати доступна на сайте www.operatorsguides.brp.com. Вы также можете обратиться к своему авторизованному агенту по сбыту для замены печатной копии. Знаки безопасности следует рассматривать как неотъемлемые части транспортного средства. Если табличка с предупреждениями оторвется или станет трудночитаемой, обратитесь к авторизованному агенту по сбыту для бесплатной замены.

НЕСОБЛЮДЕНИЕ ПРЕДУПРЕЖДЕНИЙ, СОДЕРЖАЩИХСЯ В ЭТОМ РУКОВОДСТВЕ, МОЖЕТ ПРИВЕСТИ К СЕРЬЕЗНЫМ ТРАВМАМ ИЛИ ЛЕТАЛЬНОМУ ИСХОДУ.

В руководстве по эксплуатации, справочнике по технике безопасности для снегоходов и ярлыках на снегоходах содержится важная информация:

	Символ предупреждения об опасности означает ВНИМАНИЕ! БУДЬТЕ НАЧЕКУ! ВАША БЕЗОПАСНОСТЬ ПРЕЖДЕ ВСЕГО.
 ПРЕДОСТЕРЕЖЕНИЕ	ПРЕДУПРЕЖДЕНИЕ обозначает личную информацию, связанную с безопасностью. Следуйте директиве, потому что она включает информацию о возможных серьезных травмах или даже летальном исходе.
 ОСТОРОЖНО	ОСТОРОЖНО указывает на опасную ситуацию, которая, если ее не избежать, может привести к травме легкой или средней степени тяжести.
ОСТОРОЖНО	ОСТОРОЖНО, без символа предупреждения об опасности, указывает на небезопасные действия. Следуйте этому указанию, так как оно касается возможности повреждения деталей снегохода.
■ ПРИМЕЧАНИЕ:	ПРИМЕЧАНИЕ определяет дополнительную информацию, заслуживающую особого внимания.

Телесные повреждения

- Во избежание получения травм лично или травмирования других людей НИКОГДА не управляйте снегоходом, не прочитав и не поняв этого руководства и руководства по технике безопасности для снегоходов. Затем следуйте инструкциям и обратите внимание на данные предупреждения.
- СЛЕДУЙТЕ ЗДРАВОВОМУ СМЫСЛУ.
- НЕ ИСПОЛЬЗУЙТЕ СНЕГОХОД В СОСТОЯНИИ АЛКОГОЛЬНОГО ОПЬЯНЕНИЯ.
- КОНТРОЛИРУЙТЕ СИТУАЦИЮ В ЛЮБЫХ ОБСТОЯТЕЛЬСТВАХ.
- ПОДЕЛИТЕСЬ ЭТОЙ ИНФОРМАЦИЕЙ СО СВОИМИ ДРУЗЬЯМИ. Если вы видите, как ваш друг безрассудно управляет снегоходом, на чрезмерно высокой скорости, в состоянии алкогольного опьянения или другими небезопасными способами, не ждите, пока не станет слишком поздно, чтобы предупредить о последствиях неправильного использования снегохода. Такое поведение опасно для всех. ПРИНИМАЙТЕ АКТИВНОЕ УЧАСТИЕ В ОБЕСПЕЧЕНИИ СВОЕЙ БЕЗОПАСНОСТИ И БЕЗОПАСНОСТИ ДРУГИХ ЛЮДЕЙ.

Содержание

Предисловие	4	Техническое обслуживание	26-39
Правила техники безопасности при эксплуатации снегохода	5	Моторное масло	26
Ярлыки	6-8	Аккумулятор (электрический запуск)	27
Предупредительные ярлыки и информация	9-10	Карбюратор	29
Декларация соответствия (ЕС)	11	Проверка/регулировка рычага дроссельной заслонки (натяжение)	30
Декларация соответствия (Великобритания)	12	Встроенный топливный фильтр	30
Постановление о выбросах загрязняющих веществ 2016/1628 (Европа)	13	Свеча зажигания	32
Информирование о проблемах с безопасностью	14	Торможение	32
Подготовка к безопасной эксплуатации MXZ 200	15-16	Натяжение гусеницы	34
Эксплуатация MXZ 200	17	Выравнивание гусеницы	35
Общая информация	18-22	Регулировка пружинного амортизатора	36
Расположение органов управления	18	Регулировка натяжения задней рессоры	37
Идентификация снегохода	18	Выравнивание лыж	37
Бензин и масло	18	Полос лыжи	38
Карбюратор	20	Вентиляционные отверстия ручного стартера	38
Обкатка двигателя	20	Приборы освещения	39
Глушитель	20	Подготовка к хранению	40
Подвеска	20	Подготовка после хранения	41
Аккумуляторная батарея	20	Технические характеристики	42
Инструкции по эксплуатации	23-24	Гарантия	43
Запуск и остановка двигателя	23	Информация для покупателей	58
План периодического ТО и регулировок	25	Контактная информация	60
		Изменение адреса/права собственности	61

Предисловие

Снегоход MXZ 200 предназначен для использования в качестве обучающего снегохода/снегохода для отдыха для ответственного водителя в возрасте от 13 лет под присмотром взрослых. Этот снегоход предназначен только для оператора; пассажиры не предусмотрены. Использование этого снегохода на общественных улицах, дорогах и автомагистралях может быть опасным и в большинстве случаев запрещено законом. Этот автомобиль не оборудован на заводе для движения по дорогам общего пользования. Для соблюдения местных правил может потребоваться дополнительное оборудование. Для получения дополнительной информации обратитесь к авторизованному агенту по сбыту BRP. Однако обязательно соблюдайте местные правила в отношении других требований, таких как минимальный возраст оператора и наличие лицензии. Как родитель или опекун, вы должны взять на себя ответственность за обучение водителя безопасной эксплуатации снегохода. Обучите всех водителей основным принципам эксплуатации, правилам и предписаниям, касающимся снегохода, и особенно тому, как остановить снегоход в случае возникновения чрезвычайной ситуации. Внушите оператору снегохода чувство вежливости и ответственности.

Снегоходы марки Ski-Doo – изделия высокого качества разработки, изготовления и сборки, гарантирующие надежность и высокую долговечность. Обеспечьте, как владелец, тщательное ознакомление с его основными процедурами эксплуатации, технического обслуживания и хранения. Прочтите это руководство и прилагаемое к нему руководство по технике безопасности для снегоходов, чтобы обеспечить безопасное и правильное использование снегохода.

Это руководство разделено на разделы. Главы «Приступаем к безопасной эксплуатации MXZ 200» и «Эксплуатация MXZ 200» должны быть обязательно прочитаны и поняты водителем. Другие разделы предназначены для владельца/родителя/опекуна и содержат информацию об идентификации снегохода, инструкции по безопасной эксплуатации, смазке, техническом обслуживании, хранении и подготовке к хранению. Если потребуется ремонт или обслуживание, обратитесь к авторизованному агенту по сбыту снегоходов BRP за профессиональным обслуживанием.

На момент публикации вся информация и иллюстрации были технически правильными. Никаких ретроактивных обязательств не возникает.

Настоящее руководство по эксплуатации Ski-Doo следует рассматривать как неотъемлемую часть снегохода, и оно должно оставаться со снегоходом при перепродаже.

Каждый снегоход BRP соответствует или превосходит стандарты Комитета по безопасности и сертификации снегоходов и имеет наклейку SSCC. Компания BRP подтверждает безопасность эксплуатации всех снегоходов и способствует ей. Всегда надевайте шлем и защитные очки. Двигайтесь осторожно, соблюдайте все государственные и местные законы и принимайте во внимание права окружающих. Члены международной ассоциации производителей снегоходов (ISMA), в частности компания BRP, вносят свой вклад в улучшение трасс, проведение спонсорских мероприятий и в общую поддержку спортивной езды на снегоходах. Являясь членом Национального фонда снегоходов, BRP продвигает снегоходы через образовательные, благотворительные и исследовательские программы.

© Bombardier Recreational Products Inc. (BRP) 2022

Ярлыки

Этот снегоход поставляется с ярлыками, содержащими важную информацию о безопасности. Любой, кто ездит на снегоходе, должен прочитать и понять эту информацию перед поездкой.

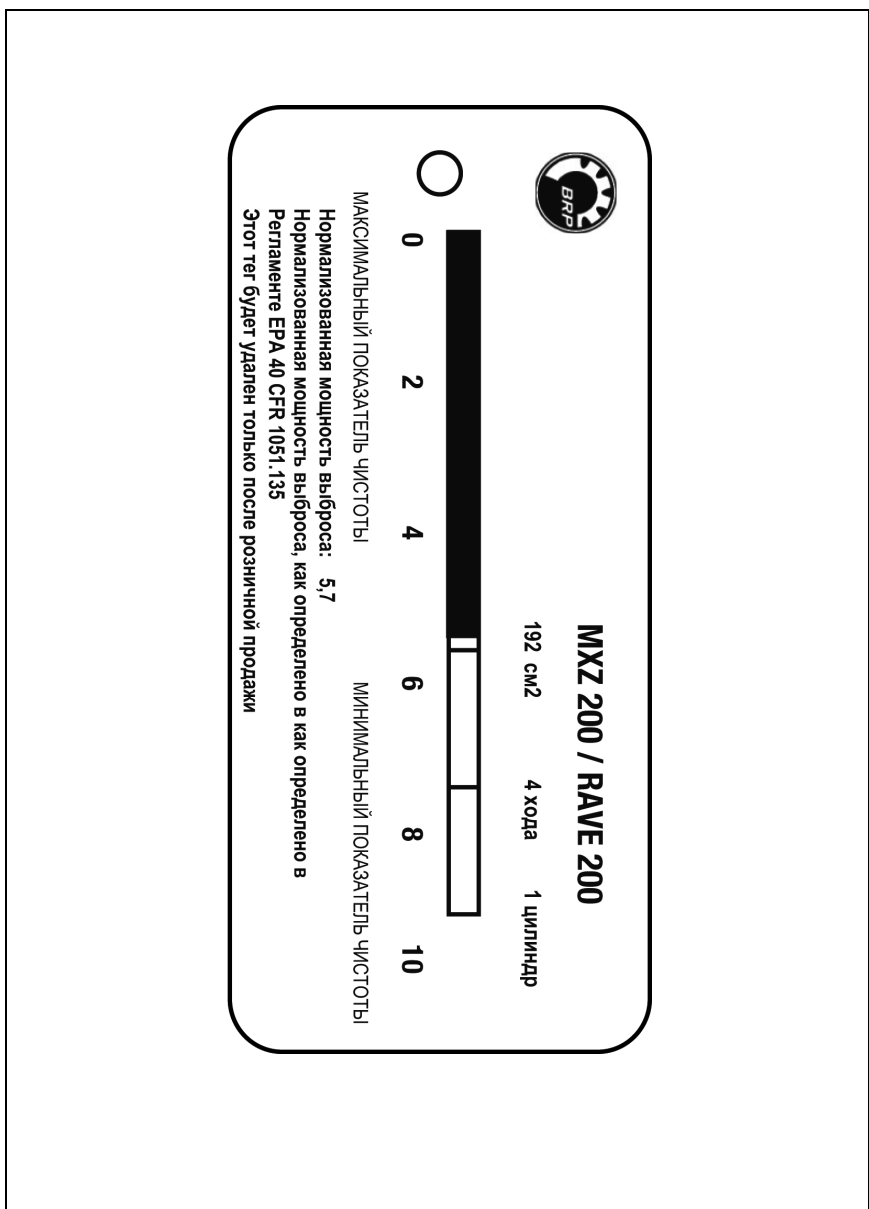

Ярлыки

Этот снегоход поставляется с ярлыками, содержащими важную информацию о безопасности. Любой, кто ездит на снегоходе, должен прочитать и понять эту информацию перед поездкой.

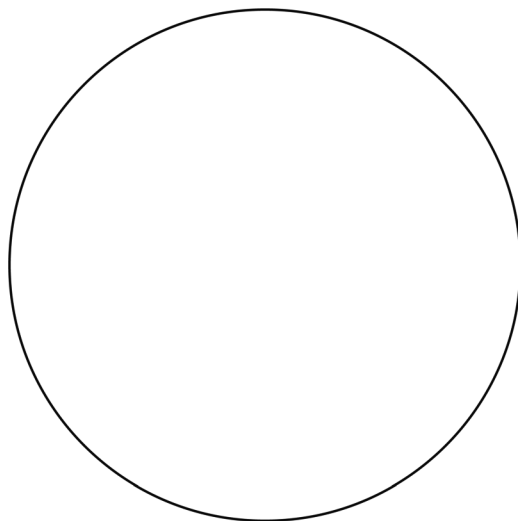

• **ОСТОРОЖНО** •

**НЕ ИСПОЛЬЗУЙТЕ
СМЕШАННЫЙ ГАЗ ДЛЯ
4-ТАКТНЫХ ДВИГАТЕЛЕЙ!**

1655-318_RU

Ярлыки

Этот снегоход поставляется с ярлыками, содержащими важную информацию о безопасности. Любой, кто ездит на снегоходе, должен прочитать и понять эту информацию перед поездкой.

КОМИТЕТ ПО БЕЗОПАСНОСТИ И СЕРТИФИКАЦИИ СНЕГОХОДОВ

**ОЦЕНКА
ШУМА**

73/78

УРОВЕНЬ ПРОИЗВОДИМОГО ШУМА ЭТОЙ МОДЕЛИ СНЕГОХОДА БЫЛ ИЗМЕРЕН В СООТВЕТСТВИИ С МЕТОДИКАМИ ИСПЫТАНИЙ ОБЩЕСТВА АВТОМОБИЛЬНЫХ ИНЖЕНЕРОВ J1161 И J192 НА РАССТОЯНИИ 15,2 м И НЕ ПРЕВЫШАЕТ 73 дБ (А) ПРИ ДВИЖЕНИИ СО СКОРОСТЬЮ 24 км/час. УРОВЕНЬ ШУМА НЕ ПРЕВЫШАЕТ 78 дБ (А) ПРИ ПОЛНОСТЬЮ ОТКРЫТОЙ ДРОССЕЛЬНОЙ ЗАСЛОНКЕ. В ПРОЦЕДУРАХ ИСПЫТАНИЙ ПРЕДУСМОТРЕН ДОПУСК 2 дБ (А) ДЛЯ ОТКЛОНЕНИЯ УСЛОВИЙ ИСПЫТАНИЙ.

ЭТОТ ЯРЛЫК НЕ ДОЛЖЕН
СНИМАТЬСЯ ПЕРЕД
ПОКУПКОЙ.

ДАННЫЙ ЯРЛЫК МОЖЕТ
БЫТЬ НАНЕСЕН ТОЛЬКО НА
СНЕГОХОД, КОТОРЫЙ ТАКЖЕ
ИМЕЕТ ЯРЛЫК
СЕРТИФИКАЦИИ
БЕЗОПАСНОСТИ SSCC.

Предупредительные ярлыки и информация

Этот снегоход поставляется с ярлыками, содержащими важную информацию о безопасности. Любой, кто ездит на снегоходе, должен прочитать и понять эту информацию перед поездкой. Знаки безопасности следует рассматривать как неотъемлемые части снегохода. Если ярлык оторвется или станет трудночитаемым, обратитесь к авторизованному агенту по сбыту для бесплатной замены.

⚠ ВНИМАНИЕ

ЕСЛИ КАКОЙ-ЛИБО ИЗ СЛЕДУЮЩИХ ПУНКТОВ БУДЕТ ПРОИГНОРИРОВАН, ЭТО МОЖЕТ ПРИВЕСТИ К СЕРЬЕЗНЫМ ТРАВМАМ ИЛИ ДАЖЕ ЛЕТАЛЬНОМУ ИСХОДУ.

- Перед эксплуатацией этого снегохода все операторы должны прочитать, понять и следовать информации, содержащейся в руководстве по эксплуатации, руководстве по технике безопасности и всех предупредительных табличках.
- Используйте сертифицированный шлем, защитные очки и соответствующую одежду для снегохода.
- Перед запуском двигателя проверьте правильность работы дроссельной заслонки, тормоза и рулевого механизма.
- Чтобы остановить двигатель в аварийной ситуации, потяните выключатель аварийной остановки вниз.
- Держитесь подальше от вращающейся гусеничной цепи. Вас может затянуть.
- Не используйте этот механизм на дорогах общего пользования.
- Избегайте контакта с горячими или движущимися частями. Перед открытием капота выключите двигатель. Оставьте все шты на месте.
- После дозаправки закройте крышку топливного бака, прежде чем садиться в него или управлять им. Не храните это транспортное средство в закрытом помещении с полным топливным баком.
- Проверьте уровень тормозной жидкости и износ колодок перед каждым использованием, иначе может произойти отказ тормозов. Отказ тормозов может привести к серьезным травмам или даже летальному исходу.
- Преждевременный износ тормозных колодок, что приводит к неожиданному спадку тормозов.
- Блокировка рычага тормоза не является стояночным тормозом и не должна включаться дольше чем на 5 минут. Более длительный простой может привести к тому, что тормоз не будет фиксироваться.
- Дополнительную информацию и инструкции см. в руководстве по эксплуатации. Бесплатное руководство по эксплуатации для этой модели доступно по письменному запросу.

⚠ ОСТОРОЖНО

Перед эксплуатацией на высокой скорости двигатель должен быть хорошо прогрет, иначе может произойти серьезное повреждение двигателя. Не запускайте двигатель более чем наполовину, пока двигатель не прогреется до нормальной рабочей температуры. Если это транспортное средство оснащено аккумулятором, его следует снять перед поворотом автомобиля на бок, чтобы предотвратить проливание аккумуляторной кислоты.

⚠ ВНИМАНИЕ / WARNING

Этот автомобиль предназначен только для одного (1) оператора, без пассажиров.

This vehicle is designed for one (1) operator only, no passengers.

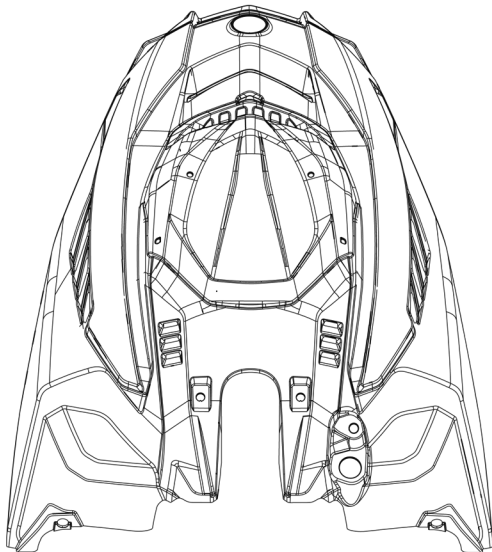

Предупредительные ярлыки и информация

Этот снегоход поставляется с ярлыками, содержащими важную информацию о безопасности. Любой, кто ездит на снегоходе, должен прочитать и понять эту информацию перед поездкой. Знаки безопасности следует рассматривать как неотъемлемые части снегохода. Если ярлык оторвется или станет трудночитаемым, обратитесь к авторизованному агенту по сбыту для бесплатной замены.

ЭТА МОДЕЛЬ ПРОШЛА ОЦЕНКУ НЕЗАВИСИМОЙ ИСПЫТАТЕЛЬНОЙ ЛАБОРАТОРИИ И СООТВЕТСТВУЕТ ВСЕМ СТАНДАРТАМ БЕЗОПАСНОСТИ SSCC, ДЕЙСТВУЮЩИМ НА ДАТУ ЕЕ ПРОИЗВОДСТВА.

СПОНСОРОМ ВЫСТУПАЕТ КОМИТЕТ ПО БЕЗОПАСНОСТИ И СЕРТИФИКАЦИИ СНЕГОХОДОВ, ИНК. (SNOWMOBILE SAFETY AND CERTIFICATION COMMITTEE, INC., SSCC)

СЕРТИФИЦИРОВАНО

НАПЕЧАТАНО В США



CERTIFIED



THIS MODEL HAS BEEN EVALUATED BY AN INDEPENDENT TESTING LABORATORY AND IT MEETS ALL SSCC SAFETY STANDARDS IN EFFECT ON THE DATE OF ITS MANUFACTURE.

SPONSORED BY THE SNOWMOBILE SAFETY AND CERTIFICATION COMMITTEE, INC.

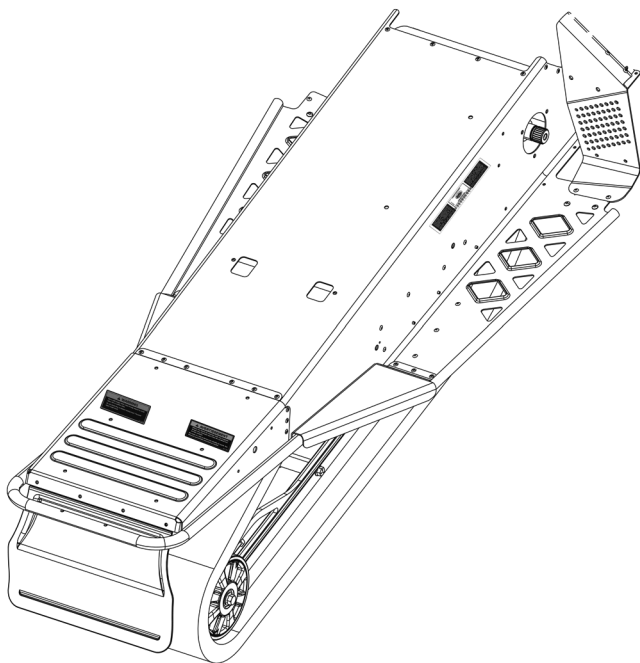

⚠ ВНИМАНИЕ

Используйте прочный сцепной прибор при буксировке предметов, чтобы избежать травм из-за внезапных остановок.

Не стойте рядом с вращающейся гусеничной цепью или позади нее. Это может привести к травмам.

5611-853_RU

⚠ WARNING

Use a solid tongue hitch when towing objects to avoid injury due to sudden stops.

Do not stand near or behind rotating track. Personal injury could result.

5611-852_EN

ONS-429

Декларация соответствия (ЕС)



565 de la Montagne Street
Valcourt (Québec) J0E 2L0
Canada

www.brp.com

Декларация соответствия ЕС

Авторизованный представитель: BRP Europe N.V., Скальденстраат 125, Гент, Бельгия, 9042
(Skaldenstraat 125, Gent, Belgium, 9042)

Настоящая декларация о соответствии выдается исключительно под ответственность производителя.

Нижеподписавшийся, представляющий производителя, настоящим заявляет, что модели **снегоходов 2023** года, отмеченные знаком **CE** и 17-значным идентификационным номером транспортного средства (HTC) со структурой **4UF9S4MxxPVxxxxxx** под коммерческими названиями **Ski-Doo и Lynx**, соответствуют всем применимым положениям следующих Директив и Регламентов:

Директива по машинному оборудованию 2006/42/EC с поправками и включая Регламент 2019/1243/EC

ISO 12100:2010

Регламент (ЕС) 2016/1628 о внедорожных транспортных средствах (NRMM) о газообразных загрязнителях

Категория SMB,
Пределы выбросов на этапе V

Директива об электромагнитной совместимости (ЭМС) 2014/30/EC с поправками и включая Регламент (ЕС) 2018/1139

CISPR 12:2007/A1:2009 и МЭК 61000-6-1:2005 или UN R10.04 или более поздняя версия

Директива по аккумуляторам 2006/66/EC с поправками и включая Регламент (ЕС) 2018/849

Директива по радиооборудованию (RED) 2014/53/EC с поправками и включая Регламент 2018/1139 (если предусмотрен радиочастотный (РЧ) ключ D.E.S.S.)

Dominic Tessier

Dominic Tessier (Jun 13, 2022 12:35 EDT)

Доминик Тессье (Dominic Tessier), инженер
Директор по разработке транспортных средств, Ski-Doo
Bombardier Recreational Products Inc.

Валькур, Квебек, Канада

13 июня 2022 г.

ski-doo LYNX SEADOO EVIRUDE ROTAX CAN-AM

Декларация соответствия (Великобритания)



ADVENTURE BY DESIGN

BRP Finland Oy
PL 8040 (Isoaavantie 7)
FI-96101 Rovaniemi, Finland
T 358 40 800 7700
F 358 16 318 114
www.brp.com

Декларация соответствия Великобритании

Авторизованный представитель: BRP Recreational Products UK Ltd., Кастл Чемберс,
43 Кастл Стрит, Ливерпуль, L2 9SH (Castle Chambers, 43 Castle
Street, Liverpool, L2 9SH)

Настоящая декларация о соответствии выдается исключительно под ответственность производителя.

Нижеподписавшийся, представляющий производителя, настоящим заявляет, что модели **снегоходов 2023** года, отмеченные знаком **UK CE** и 17-значным идентификационным номером транспортного средства (HTC) со структурой **4UF9S4MxxPVxxxxxx** под коммерческими названиями **Ski-Doo** и **Lynx**, соответствуют всем положениям следующих законодательных актов и регламентов Великобритании:

Положение о поставке машин (безопасность) 2008 г.,
Законодательный акт Великобритании 2008/1597 с
поправками, включая SI 2020/1112

ISO 12100:2010

Постановление о внедорожной мобильной технике
(утверждение типа и выбросы газообразных и твердых
загрязнителей) 2018 г., UK SI 2018/764 с поправками и
включая SI 2020/1393

Категория SMB,
Пределы выбросов на этапе V

Регламент электромагнитной совместимости 2016 г.,
UK SI 2016/1091 с поправками и включая SI 2020/1112

CISPR 12:2007/A1:2009 и МЭК
61000-6-1:2005 или
UN R10.04 или более поздняя
версия

Положение о батареях и аккумуляторах (размещение на
рынке) 2008 г., UK SI 2008/2164 с поправками и включая
UK SI 2020/904

Директива по радиооборудованию (RED) 2017, UK SI
2017/1206 с поправками и включая Регламент 2020/1112

Dominic Tessier

Dominic Tessier (Jun 13, 2022 12:35 EDT)

Доминик Тессье (Dominic Tessier), инженер
Директор по разработке транспортных средств, Ski-Doo
Bombardier Recreational Products Inc.

Валькур, Квебек, Канада

13 июня 2022 г.

ski-doo LYNX SEAWOO EVTRUDE ROTAX CAN-AM

Постановление о выбросах загрязняющих веществ 2016/1628 (Европа)

Оборудование соответствует Постановлению о выбросах загрязняющих веществ 2016/1628, о чем свидетельствует идентификационная табличка внедорожных транспортных средств (NRMM) на крышке головки блока цилиндров двигателя.

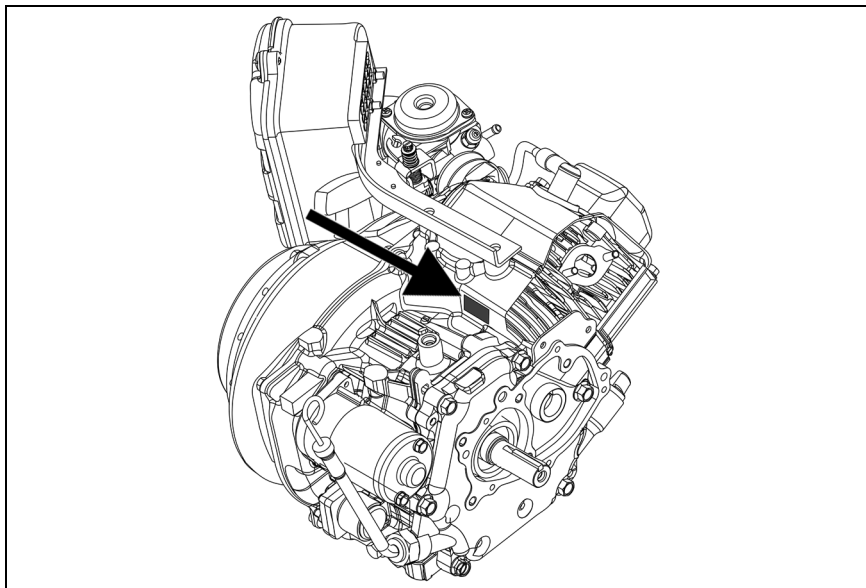

ONS-311

Информирование о проблемах с безопасностью

В Канаде, если вы считаете, что ваш автомобиль имеет дефект, который может привести к аварии или травме или летальному исходу, вы должны немедленно сообщить об этом в Министерство транспорта Канады в дополнение к уведомлению Bombardier Recreational Products Inc.

Если министерство транспорта Канады получит аналогичные жалобы, оно может начать расследование, и если оно обнаружит, что в группе транспортных средств существует дефект безопасности, оно может назначить кампанию по отзыву продукции и устранению недостатков. Тем не менее, Министерство транспорта Канады не может быть вовлечено в решение индивидуальных проблем между вами, вашим дилером или компанией Bombardier Recreational Products Inc.

Чтобы связаться с Министерством транспорта Канады

НОМЕР ТЕЛЕФОНА

- 819-994-3328 (зона Гатино-Оттава или международная зона)
- 1-800-333-0510

ПОЧТА

- Transport Canada – ASFAD
330 Sparks Street
Ottawa, ON K1A 0N5

ИНТЕРНЕТ

- <http://www.tc.gc.ca/recalls>

Подготовка к безопасной эксплуатации MXZ 200

■ **ПРИМЕЧАНИЕ:** Данная глава и глава «Эксплуатация MXZ 200» должны быть прочитаны и объяснены водителю владельцем/родителем/сопровождающим лицом. При объяснении этого раздела см. раздел «Расположение средств управления» или используйте снегоход.

Как и большинство водителей, вы с нетерпением ждете возможности сесть за руль снегохода. Помните, что снегоход – это не игрушка. Ездить надо всегда осторожно!

Во-первых, вы должны понимать средства управления, знать, где они находятся, и знать, как правильно ими пользоваться.

A. РЫЧАГ ТОРМОЗА: чтобы замедлить или остановить снегоход, рычаг тормоза следует потянуть (нажать) в сторону рукоятки руля.

■ **ПРИМЕЧАНИЕ:** При использовании тормоза рычаг дроссельной заслонки должен находиться в положении холостого хода (отпущен).

B. РЫЧАГ ДРОССЕЛЬНОЙ ЗАСЛОНКИ: контролирует скорость снегохода. Чем ближе рычаг управления дроссельной заслонкой к рукоятке руля (чем сильнее он сжат), тем быстрее будет двигаться снегоход.

C. ЗАМОК ЗАЖИГАНИЯ: когда ключ находится в положении ВЫКЛ (OFF), двигатель не запускается и не работает. Если ключ находится в положении ЗАПУСК (RUN), двигатель запустится и будет работать.

D. ВЫКЛЮЧАТЕЛЬ АВАРИЙНОЙ ОСТАНОВКИ: если происходит что-то, чего вы не понимаете, или возникла чрезвычайная ситуация, переведите переключатель аварийной остановки в положение ВЫКЛ (OFF) (вниз), чтобы немедленно остановить двигатель.

E. ВЫКЛЮЧАТЕЛЬ СО ШНУРОМ: двигатель не запустится и не будет работать, пока колпачок пояса безопасности не будет подсоединен к выключателю пояса безопасности, расположенному в верхней правой части консоли. Выключатель со шнуром **ДОЛЖЕН БЫТЬ** прикреплен к оператору до попытки запуска двигателя.

Во-вторых, вы должны проверять несколько вещей каждый раз перед запуском двигателя.

A. Убедитесь, что рычаг тормоза работает правильно (двигается свободно), потянув (нажав) рычаг тормоза и отпустив его несколько раз.

B. Убедитесь, что рычаг дроссельной заслонки работает правильно (двигается свободно) и быстро возвращается в положение холостого хода при отпуске. Положение холостого хода – когда рычаг дроссельной заслонки максимально удален от рукоятки руля. Если рычаг дроссельной заслонки не возвращается быстро, двигатель нельзя запускать и необходимо отремонтировать систему дроссельной заслонки.

C. Убедитесь, что на вас достаточно одежды, чтобы согреться, но **НИКОГДА** не надевайте такую одежду, как длинные или свободные шарфы или длинные шнурки, которые могут попасть в движущуюся часть снегохода.

В-третьих, убедитесь, что вы можете ответить «да» на все следующие вопросы перед каждой поездкой.

- A. Есть ли у вас разрешение владельца, родителя или опекуна на управление снегоходом?
- B. Вы носите сертифицированный защитный шлем?
- C. Вы носите что-то для защиты глаз (например, защитные очки или козырек)?
- D. Вы одеты достаточно тепло?
- E. Проверял ли ваш родитель или опекун, достаточно ли у вас бензина?
- F. Рычаги газа и тормоза двигаются свободно?
- G. Все ли щитки и кожухи на своих местах, а капот надежно заперт?
- H. У вас есть безопасная зона для катания? На участке нет камней, проводов, деревьев, транспорта и т. д.?

Эксплуатация MXZ 200

Вы всегда должны быть ответственным, осторожным и внимательным водителем снегохода. Ваша безопасность – наша забота, и она всегда должна быть вашим приоритетом.

- A. Когда вы учитесь управлять снегоходом, попросите родителя или опекуна вывести вас на открытую площадку, чтобы попрактиковаться в «восьмерках», старте и остановке. Эта практика важна и даст вам хорошее «ощущение» снегохода. Вы также сможете узнать, как снегоход ведет себя в различных условиях (глубокий снег, утрамбованный снег и т. д.).
- B. Всегда садитесь на сиденье и держите обе ноги на подножках во время управления снегоходом. Не слезайте со снегохода, пока он не остановится полностью.
- C. Никогда не управляйте снегоходом быстрее безопасной скорости. Не подъезжайте слишком близко к дорогам, зданиям, деревьям, другим снегоходам или людям. Никогда не хвастайтесь!
- D. Никогда не управляйте снегоходом, если фара и задний фонарь не исправны.
- E. Снегоход создан для вашего удовольствия. НЕ приглашайте своих друзей для совместной поездки. Он предназначен для перевозки только одного человека.
- F. Не тяните сани, салазки и т.п. за снегоходом.
- G. Если вы застряли, выключите двигатель и обратитесь за помощью.

Общая информация

Расположение органов управления

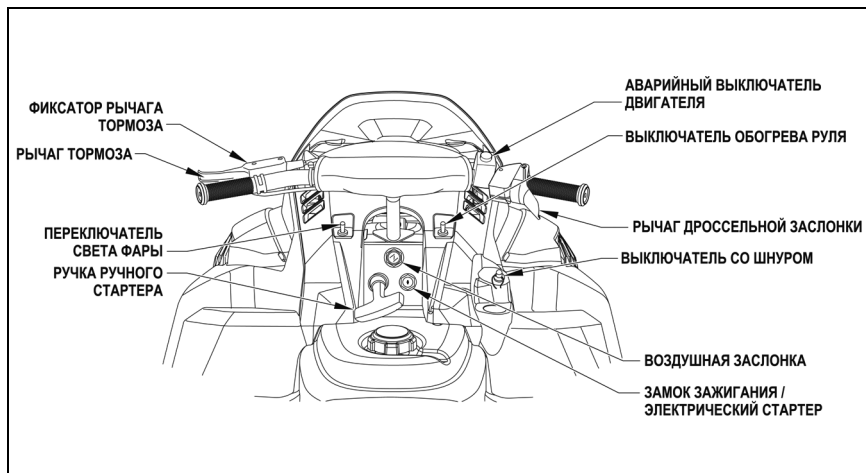

0753-827

Идентификация снегохода

Этот снегоход имеет два идентификационных номера: Идентификационный номер автомобиля (VIN) выбит на правой стороне туннеля, а серийный номер двигателя (ESN) выбит на передней стороне картера.

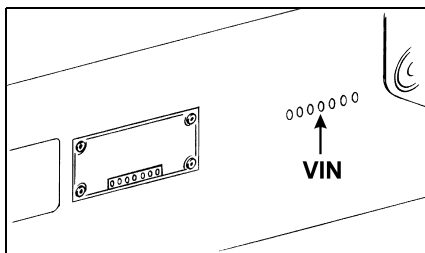

0726-200

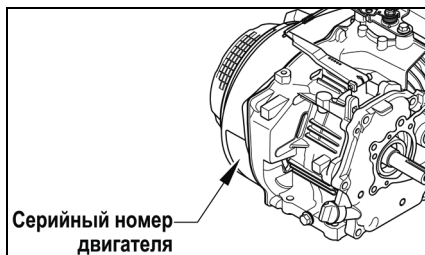

0744-926

Эти номера требуются агенту по сбыту для правильного заполнения гарантийных требований. BRP не дает никаких гарантий, если ESN либо VIN удалены или испорчены каким-либо образом.

Всегда указывайте название модели снегохода, VIN и серийный номер двигателя при обращении к авторизованному агенту по сбыту снегоходов BRP по вопросам запасных частей, обслуживания, аксессуаров или гарантии. Если необходимо заменить весь двигатель, попросите агента по сбыту сообщить BRP правильную регистрационную информацию.

Бензин и масло

Этот снегоход имеет четырехтактный двигатель; следовательно, нет необходимости предварительно смешивать бензин и масло.

Требования к топливу

ОСТОРОЖНО

Используйте только свежий бензин. Со временем бензин окисляется и выветривается, в результате снижается фактическое октановое число, теряются летучие фракции, образуются отложения смол и лаковые отложения, которые могут привести к повреждению топливной системы подвесного мотора.

Технические регламенты и требования к составу и качеству топлива могут отличаться в зависимости от региона и страны. Ваш родстер был спроектирован для использования рекомендованных типов топлива, тем не менее необходимо помнить следующее:

Использование в составе топлива спирта в количествах, превышающих установленные правительством, не рекомендуется так как может повлечь следующие проблемы:

- Проблемы с запуском и эксплуатацией.
- Повреждение резинотехнических изделий и пластиковых компонентов.
- Коррозия металлических компонентов.
- Повреждения внутренних частей двигателя.
- Регулярно проводите проверки на предмет отсутствия течи топлива и других неисправностей топливной системы, если вы подозреваете, что содержание в составе топлива этилового спирта превышает установленные нормы.
- Топливо, содержащее этанол, гигроскопично, т.е. имеет способность поглощать водяные пары из воздуха, что может привести к концентрации воды, что, в свою очередь, может повлечь снижение эффективности работы двигателя или его поломку.

Рекомендуемое топливо

Используйте неэтилированный бензин с МАКСИМАЛЬНЫМ содержанием этанола 10%. Бензин должен отвечать следующим требованиям:

Тип топлива	Двигателя	Минимальное октановое число
Заправлять НЕЭТИЛИРОВАННЫМ бензином	200	АДИ 87, указанный на насосе (ИОЧ + МОЧ)/2 92 ИОЧ
Бензин может содержать МАКСИМАЛЬНО до 10% этанола	200	не переводить 95 RON

ОСТОРОЖНО

Никогда не экспериментируйте с прочими видами топлива. Использование несоответствующего топлива может привести к повреждению топливной системы или двигателя.

ОСТОРОЖНО

Использование топлива E85 не допускается.

Использование топлива марки E15 запрещено правилами Агентства по защите окружающей среды США.

Рекомендованное масло

■ **ПРИМЕЧАНИЕ:** Этот снегоход поставляется с установленным на заводе синтетическим маслом SAE 0W-40.

Для двигателя рекомендуется использовать синтетическое масло 0W-40. Подробную информацию см. в таблице вязкости.

ОСТОРОЖНО

Любое масло, используемое вместо рекомендованного масла, может привести к серьезному повреждению двигателя.

Универсальное моторное для двигателей								
МАСЛО ДЛЯ ДВИГАТЕЛЕЙ	← Синтетическое масло 0W-40 →							
ТЕМПЕ °С	-30	-20	-10	0	10	20	30	40
РАТУРА °F	-22	-4	14	32	50	68	86	104

OILCHART.J

Карбюратор

Главный жиклер	Пусковой жиклер	Вспомогательный винт (ВВ) (выкручивать)	Высота поплавковой камеры
107,5	17,5	2	8 мм (0,31 дюйма)

Схема жиклера карбюратора для 200					
Высота		Главный жиклер (ГЖ) Пусковой жиклер (ПЖ) Игла жиклера (ИЖ) Вспомогательный винт (ВВ)			
футы	(метры)	ГЖ	ПЖ	ИЖ	ВВ
6000+	(1829+)	105 4E0JL	17,5 4E0JL	102,5 4E0JL	100 19 4E0JL
4000	(1219)	105 4E0JL	17,5 4E0JL	102,5 4E0JL	100 19 4E0JL
0	(0)	113 4E0JL	17,5 4E0JL	107,3 4E0JL	105 19 4E0JL
2000	(610)	113 4E0JL	17,5 4E0JL	107,3 4E0JL	105 19 4E0JL
Температура на входе топлива		40 - 42	19 - 20	15 - 45	40 - 80
Температура на входе воздуха		(-40 - -20)	(-25 - -7)	(10 - 7)	(4 - 27)

ONS-257

Обкатка двигателя

Двигателю требуется короткий период обкатки (приблизительно 10 часов работы), прежде чем он будет работать в условиях большой нагрузки или на полном газу. Строгое соблюдение процедуры обкатки способствует оптимальной работе и долговечности двигателя.

Во время обкатки рекомендуется использовать не более 1/2 дроссельной заслонки. Тем не менее, кратковременные ускорения на полном газу и колебания скорости движения способствуют хорошей обкатке двигателя. После 10-часовой обкатки снегоход можно доставить официальному агенту по сбыту снегоходов BRP для проверки и замены масла. Эта услуга предоставляется на усмотрение и за счет владельца снегохода.

Глушитель

Глушитель предназначен для снижения шума двигателя и повышения общей производительности двигателя. Если двигатель работает без установленного глушителя, это может привести к серьезному повреждению двигателя.

Подвеска

Дополнительный комплект усиленных пружин можно приобрести у любого агента по сбыту снегоходов BRP. В этот комплект входят более жесткие пружины амортизаторов для лыж, а также более жесткие задние стержневые пружины.

Аккумуляторная батарея

Чрезвычайно важно, чтобы батарея всегда была полностью заряжена, а соединения батареи были чистыми и затянутыми. Если возникает необходимость в зарядке аккумулятора, см. подраздел «Аккумулятор» в разделе «Техническое обслуживание».

Запуск от внешнего источника

■ **ПРИМЕЧАНИЕ:** BRP рекомендует не запускать снегоход с разряженным аккумулятором, а снимать аккумулятор, обслуживать его и правильно заряжать. Однако в экстренной ситуации может потребоваться запустить снегоход от внешнего источника. Если это так, используйте следующую процедуру, чтобы аккуратно и безопасно выполнить эту процедуру.

ОСТОРОЖНО

Не рекомендуется запускать автомобиль без аккумуляторной батареи, так как это может привести к повреждению. Кроме того, работа устройства без установленной батареи или использование «колодки» может привести к повреждению электрической системы.

⚠ ПРЕДОСТЕРЕЖЕНИЕ

Неправильное обращение с батареей или ее подключение могут привести к серьезным травмам, включая ожоги кислотой, электрические ожоги или слепоту в результате взрыва. Всегда снимайте кольца и часы.

1. Снимите клеммные башмаки на снегоходе, который необходимо запустить.

⚠ ПРЕДОСТЕРЕЖЕНИЕ

При каждом обслуживании батареи необходимо соблюдать следующее: не допускайте искр, открытого пламени, сигарет или любого другого пламени. Всегда надевайте защитные очки. Защищайте кожу и одежду при работе с батареями. При обслуживании батареи в закрытом помещении обеспечивайте хорошую вентиляцию помещения.

2. Осмотрите аккумулятор на наличие любых признаков утечки электролита, незакрепленных клемм или выпуклых сторон. Протекающие или вздутые корпуса батарей могут указывать на замерзание или короткое замыкание батареи.

⚠ ПРЕДОСТЕРЕЖЕНИЕ

При наличии любого из этих условий НЕ ПЫТАЙТЕСЬ запускать аккумулятор от внешнего источника, ускорять или заряжать его. Взрыв может привести к серьезным травмам.

3. Осмотрите автомобиль, который будет использоваться для запуска от внешнего источника, чтобы определить, совместимы ли напряжение и полярность заземления. Автомобиль должен иметь 12-вольтовую электрическую систему постоянного тока с отрицательным заземлением.

ОСТОРОЖНО

Всегда проверяйте, что электрические системы имеют одинаковое напряжение и полярность заземления перед подключением соединительных кабелей. В противном случае может произойти серьезное электрическое повреждение.

4. Переместите транспортное средство, которое будет использоваться для запуска, достаточно близко, чтобы соединительные кабели были легко доступны. Затем включите и заблокируйте тормоза, выключите все электрические аксессуары и выключите зажигание.

■ **ПРИМЕЧАНИЕ:** Убедитесь, что все переключатели на снегоходе, который нужно запустить, выключены.

5. Подсоедините один зажим положительного (красного) кабеля к положительной (+) клемме (1) разряженной батареи (С), стараясь не касаться металла другим зажимом; затем присоедините другой зажим положительного (красного) кабеля к положительной (+) клемме (2) исправной батареи (В).



0744-527

■ **ПРИМЕЧАНИЕ:** Некоторые соединительные кабели могут быть одного цвета, но зажимы или концы имеют красный и черный цвет.

6. Подсоедините один зажим кабеля отрицательного провода для запуска от внешнего источника (черный) к отрицательной (-) клемме (3) исправной батареи (B); затем прикрепите другой зажим отрицательного (черного) соединительного кабеля (4) к неокрашенной металлической поверхности (A) на двигателе на достаточном расстоянии от разряженного аккумулятора и компонентов топливной системы.
7. Отойдите подальше от разряженного аккумулятора и заведите автомобиль с исправным аккумулятором. Дайте автомобилю поработать несколько минут, подзарядив разряженный аккумулятор.
8. Запустите снегоход с разряженным аккумулятором и дайте ему поработать несколько минут, прежде чем отсоединять соединительные кабели.
9. Снимите соединительные кабели в порядке, обратном подключению (4, 3, 2, 1). Будьте осторожны, чтобы не произошло короткое замыкание в кабеле относительно оголенного металла.



ПРЕДОСТЕРЕЖЕНИЕ

Никогда не выполняйте окончательное подключение к батарее, так как искра может воспламенить газообразный водород, что приведет к взрыву батареи, что приведет к ожогам кислотой или слепоте.

■ **ПРИМЕЧАНИЕ:** Проверьте аккумулятор и электрическую систему, прежде чем снова эксплуатировать снегоход.

Инструкции по эксплуатации

Запуск и остановка двигателя

⚠ ПРЕДОСТЕРЕЖЕНИЕ

Никогда не позволяйте никому стоять перед снегоходом, особенно при запуске двигателя.

Крайне важно, чтобы все проверки техники безопасности, приведенные в прилагаемом руководстве по технике безопасности вождения снегохода, были выполнены перед попыткой запуска двигателя.

Этот снегоход оснащен ручным стартером, а также электростартером. Рукоятка ручного стартера и ключ зажигания расположены под рулевой колонкой.

Чтобы запустить двигатель, выполните следующую процедуру:

1. Проверьте рычаг газа, полностью нажав и отпустив его несколько раз. Рычаг **ДОЛЖЕН** быстро и полностью вернуться в положение холостого хода.
2. Переместите переключатель аварийной остановки в положение **ВВЕРХ (UP)** или **ЗАПУСК (RUN)**.

■ **ПРИМЕЧАНИЕ:** Убедитесь, что колпачок пояса безопасности подсоединен к выключателю пояса безопасности, а пояс безопасности прикреплен к водителю.

3. Вставьте ключ в замок зажигания; затем поверните ключ в положение **ЗАПУСК (RUN)**.
4. Для холодного двигателя переместите рычаг воздушной заслонки в положение полной воздушной заслонки. Если двигатель теплый, дросселирование обычно не требуется.

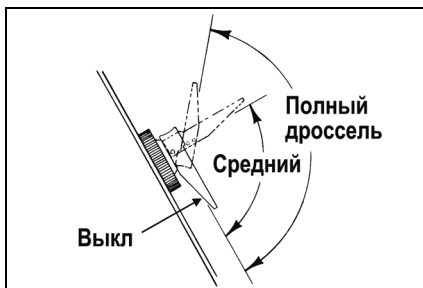

0725-001

5. Используя ручной стартер для ручного запуска снегохода, медленно потяните ручку ручного стартера, пока не почувствуете сопротивление; затем сделайте короткий, быстрый рывок. Двигатель должен запуститься; однако, если двигатель не запускается, повторите этот шаг, открывая дроссельную заслонку на 1/8, пока двигатель не заработает.

ОСТОРОЖНО

Во избежание повреждения ручного стартера **НЕ** тяните за трос до упора и не отпускайте рукоятку пускового устройства из выдвинутого положения. Дайте веревке медленно перемотаться.

6. Используя функцию электрического запуска, поверните ключ в положение **ПУСК (START)**; затем, когда двигатель запустится, отпустите ключ.

ОСТОРОЖНО

Не включайте стартер непрерывно более чем на 5 секунд за раз.

7. Когда двигатель запустится, дайте ему прогреться в течение примерно 30 секунд, установив рычаг воздушной заслонки в положение полной воздушной заслонки. Через 30 секунд переведите рычаг воздушной заслонки в среднее положение. Рычаг воздушной заслонки должен быть переведен в положение ВЫКЛ (OFF) при прогревом двигателя. После запуска двигателя и во время прогрева может потребоваться небольшое нажатие на рычаг управления дроссельной заслонкой. Дайте двигателю поработать на холостом ходу несколько минут, пока двигатель не прогреется до нормальной рабочей температуры.
8. Заглушение – если двигатель не запускается при использовании воздушной заслонки, но кажется готовым к запуску, переместите рычаг воздушной заслонки в положение ВЫКЛ (OFF).

■ **ПРИМЕЧАНИЕ:**

Продолжительное заглушение приведет только к тому, что двигатель будет глохнуть еще больше.

■ **ПРИМЕЧАНИЕ:** Если двигатель не запускается во время попытки с нажатым рычагом дроссельной заслонки, снимите свечу зажигания, очистите и тщательно высушите ее или установите новую рекомендуемую свечу зажигания с надлежащим зазором.

9. Чтобы выключить двигатель, поверните ключ зажигания в положение ВЫКЛ (OFF), переместите переключатель аварийной остановки в положение ВЫКЛ (OFF) (вниз) или потяните колпачок пояса безопасности с выключателя пояса безопасности.

План периодического ТО и регулировок

	Ежед невн о	1-е 10 часов (2 недели)	Каждые 20 часов (1 месяц)	Каждые 50 часов (3 месяца)	Каждые 100 часов (6 месяца)	Каждые 300 часов (12 месяца)
Клапанный зазор						ПР
Двигателя Сжатие						П
Свеча зажигания					П	
Шланг подачи топлива	П**					Заменять каждые 3 года
Поплавковая камера карбюратора					Ч*	
Масло для двигателя	П	З*			З*	
Гайки/винты/ болты	П			Т		
Задняя подвеска			П			
Ручной стартер	П					П-ПО-ПС-*
Карбюратор						ПО
Вспомогательный воздушный винт						ПР
Тормозная система	П					
Встроенный топливный фильтр			П			
Аккумуляторная батарея	П					

Ч = Чистый
необходимости)

П = Проверить

З = Заменить

Зт = Затянуть

используется в неблагоприятных условиях

в соответствии с рекомендациями.

ПР = Проверить и выполнить регулировку (при

ПО = Проверить и очистить (заменить при необходимости)

ПС = Проверить и смазать (заменить при необходимости)

* = Проводить техническое обслуживание чаще, если

** = Ежедневно проверять и заменять при необходимости или

Техническое обслуживание

Моторное масло

■ **ПРИМЕЧАНИЕ:** После обкатки двигателя моторное масло следует менять каждые 100 часов работы (6 месяцев) и перед длительным хранением.

Проверка

Уровень моторного масла следует проверять каждый день перед началом эксплуатации снегохода.

Для этой процедуры снегоход должен стоять на ровной поверхности.

■ **ПРИМЕЧАНИЕ:** Убедитесь, что двигатель «остыл» до комнатной температуры, чтобы масло могло стечь в поддон картера.

1. Освободите две прижимные планки и откройте капот.
2. Снимите щуп для измерения уровня масла и протрите его чистой тканью.



ZR-303

3. Установите щуп для измерения уровня масла и снимите его; уровень моторного масла должен быть в пределах рабочего диапазона, но не выше отметки МАКСИМУМ / ПОЛНЫЙ (MAX/FULL).

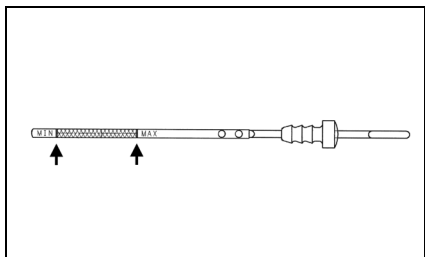

ONS-071

4. Если после выполнения шагов 1-3 уровень масла не находится в рабочем диапазоне, долейте рекомендованное моторное масло через трубку щупа. Установите щуп для измерения уровня масла, закройте и зафиксируйте капот.

Замена

1. Снимите пробку для доступа; затем поместите сливной поддон под двигатель.
2. Освободите две прижимные планки и откройте капот.
3. Снимите пробку слива масла с поддона картера и дайте маслу стечь.

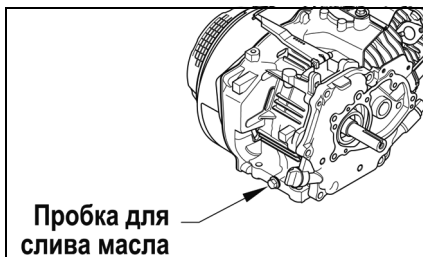

ONS-072

4. Установите пробку слива и пробку для доступа.
5. Снимите щуп для измерения уровня масла; затем залейте 600 мл (20,3 жидких унций) рекомендованного масла в трубку щупа.
6. Проверьте уровень масла с помощью щупа для измерения уровня масла, убедившись, что масло находится в пределах рабочего диапазона.
7. Закройте капот и закрепите двумя ремнями.

Аккумулятор (электрический запуск)

Эти герметичные аккумуляторы после эксплуатации требуют регулярной очистки и перезарядки, чтобы обеспечить максимальную производительность и максимальный срок службы. Следующие процедуры рекомендуются для очистки и обслуживания герметичных аккумуляторов. Всегда читайте и следуйте инструкциям, прилагаемым к зарядным устройствам и аккумуляторам.

■ **ПРИМЕЧАНИЕ:** Обслуживание аккумуляторной батареи может выполнять владелец снегохода, если он имеет соответствующую квалификацию. Если владелец не считает себя квалифицированным, отправьте снегоход уполномоченному агенту по сбыту снегоходов BRP. Эта услуга предоставляется на усмотрение и за счет владельца снегохода.

ОСТОРОЖНО

Не рекомендуется запускать автомобиль без аккумуляторной батареи, так как это может привести к повреждению. Кроме того, работа устройства без установленной батареи или использование «колодки» может привести к повреждению электрической системы.

Чтобы снять и зарядить батарею, выполните следующую процедуру:

⚠ ПРЕДОСТЕРЕЖЕНИЕ

Неправильное обращение с батареей или ее подключение могут привести к серьезным травмам, включая ожоги кислотой, электрические ожоги или слепоту в результате взрыва. Всегда снимайте кольца и часы. При каждом обслуживании батареи необходимо соблюдать следующее: не допускайте искр, открытого пламени, сигарет или любого другого пламени. Всегда надевайте защитные очки. Защищайте кожу и одежду при работе с батареей. При обслуживании батареи в закрытом помещении обеспечивайте хорошую вентиляцию помещения.

⚠ ПРЕДОСТЕРЕЖЕНИЕ

Штыри аккумулятора, клеммы и сопутствующие аксессуары содержат свинец и соединения свинца, химические вещества, известные в штате Калифорния как вызывающие рак и вредные для репродуктивной системы. Мойте руки после обработки.

1. Откройте капот; затем снимите отрицательный кабель аккумулятора и провод заземления; затем снимите положительный кабель.
2. Снимите резиновый ремешок, фиксирующий аккумулятор. Снимите аккумуляторную батарею.



ZR-306

⚠ ПРЕДОСТЕРЕЖЕНИЕ

Избегайте проливания и контакта с кожей, глазами и одеждой.

ОСТОРОЖНО

Не заряжайте аккумулятор, когда он находится в снегоходе с подсоединенными клеммами аккумулятора.

3. Тщательно промойте аккумулятор водой с мылом; затем с помощью проволочной щетки очистите клеммы аккумуляторной батареи и концы кабелей, удалив все коррозионные отложения.

■ **ПРИМЕЧАНИЕ:** Если на штырях батареи или концах кабелей обнаружены остатки белого/зеленого порошка, смочите их водой и пищевой содой, чтобы нейтрализовать кислоту; затем смойте теплой водой с мылом.

ОСТОРОЖНО

Не снимайте уплотнительную ленту с герметичной батареи.

⚠ ПРЕДОСТЕРЕЖЕНИЕ

Аккумуляторная кислота вредна при попадании в глаза, на кожу или одежду. При обращении с батареями необходимо соблюдать осторожность.

4. С помощью мультиметра проверьте напряжение аккумулятора. Измеритель должен показывать не менее 12,8 В постоянного тока для полностью заряженной батареи.

■ **ПРИМЕЧАНИЕ:** В этот момент, если счетчик показывает, как указано, батарею можно вернуть в эксплуатацию.

5. Если мультиметр показывает напряжение ниже указанного, зарядите аккумулятор, следуя приведенным ниже рекомендациям.

А. При использовании автоматического зарядного устройства всегда следуйте инструкциям производителя зарядного устройства.

В. При использовании зарядного устройства постоянного тока используйте следующую таблицу зарядки аккумулятора.

ОСТОРОЖНО

Никогда не превышайте стандартную скорость зарядки.

⚠ ПРЕДОСТЕРЕЖЕНИЕ

Перегретая батарея может взорваться, что приведет к серьезным травмам или летальному исходу. Всегда внимательно следите за временем зарядки и скоростью зарядки. Прекратите зарядку, если батарея станет очень теплой на ощупь. Дайте ей остыть перед возобновлением зарядки.

Таблица заряда аккумуляторной батареи (зарядное устройство постоянного тока)

Напряжение батареи (пост. ток)	Заряд Состояние	Необходимое время зарядки (при токе 1,5–2,0 А)
12,8 - 13,0	100%	Нет
12,5–12,8	75 % – 100 %	3-6 часов
12,0–12,5	50 % – 75 %	5-11 часов
11,5–12,0	25 % – 50 %	13 часов (минимальный)
11,5 или менее	0-25%	20 часов (минимальный)

■ **ПРИМЕЧАНИЕ:** Если напряжение аккумулятора составляет 11,5 В постоянного тока или меньше, некоторые зарядные устройства могут «отключиться» и не заряжаться. В этом случае подключите полностью заряженную вспомогательную батарею параллельно (плюс к плюсу и минус к минусу) на короткое время с подключенным зарядным устройством. Через 10-15 минут отсоедините вспомогательную батарею, оставив зарядное устройство подключенным, и зарядное устройство должно продолжать заряжаться. Если зарядное устройство «отключается», замените батарею.

6. После зарядки аккумулятора в течение указанного времени снимите зарядное устройство и оставьте аккумулятор на 1-2 часа.

7. Подключите мультиметр и проверьте напряжение аккумулятора. Измеритель должен показывать не менее 12,8 В постоянного тока. Если напряжение соответствует указанному, аккумулятор готов к работе.

■ **ПРИМЕЧАНИЕ:** Если напряжение на шаге 7 ниже спецификации, зарядите аккумулятор еще в течение 1-5 часов; затем повторите тестирование. Аккумулятор готов к эксплуатации.

8. Установите аккумулятор на место в снегоходе; затем смажьте контакты батареи и концы кабелей тонким слоем универсальной смазки.

ОСТОРОЖНО

Перед установкой аккумулятора убедитесь, что ключ зажигания находится в положении ВЫКЛ (OFF).

9. Закрепите красный положительный кабель на положительной клемме аккумулятора с помощью болта. Надежно затяните.

10. Прикрепите основной черный отрицательный кабель и маленький черный отрицательный кабель к аккумулятору с помощью болта. Надежно затяните.

ОСТОРОЖНО

Подключение кабелей в обратном порядке (плюс к минусу и минус к плюсу) может привести к серьезному повреждению электрической системы.

11. Закрепите аккумулятор на кронштейне с помощью резинового ремня.

Карбюратор

Карбюратор откалиброван для средних условий езды; однако высота над уровнем моря, температура и общий износ могут потребовать определенных регулировок карбюратора. Поскольку регулировка карбюратора критически влияет на характеристики двигателя и выбросы, BRP рекомендует, чтобы любые изменения внутренней калибровки карбюратора производились авторизованным агентом по сбыту снегоходов BRP; однако на карбюраторе можно выполнить три внешние регулировки. Это стопорный винт дроссельной заслонки, вспомогательный винт и трос дроссельной заслонки.

■ **ПРИМЕЧАНИЕ:** При использовании бензина без этанола вспомогательный винт на карбюраторе следует полностью повернуть по часовой стрелке до упора. При использовании бензина, содержащего этанол, вспомогательный винт следует полностью повернуть против часовой стрелки до упора.

Винт дроссельной заслонки

Этот винт контролирует положение дроссельной заслонки, которое, в свою очередь, определяет правильную скорость холостого хода. Вращайте винт по часовой стрелке, чтобы увеличить число оборотов холостого хода двигателя, и против часовой стрелки, чтобы уменьшить число оборотов холостого хода двигателя.

Проверка/регулировка рычага дроссельной заслонки (натяжение)

■ **ПРИМЕЧАНИЕ:** Убедитесь, что трос дроссельной заслонки правильно установлен в корпусе дроссельной заслонки.

1. При отпускании рычага дроссельной заслонки убедитесь, что круглый переключатель в корпусе блока управления нажат. Если переключатель не сжат, двигатель остановится при отпускании рычага дроссельной заслонки.



ZR-089A



ZR-090

2. Если необходимо отрегулировать трос дроссельной заслонки, найдите линейный регулятор троса дроссельной заслонки рядом с рулевой колонкой.

3. Затяните гайку на линейном регуляторе и накройте регулятор резиновым чехлом.

Встроенный топливный фильтр

⚠ ПРЕДОСТЕРЕЖЕНИЕ

Всякий раз, когда производится техническое обслуживание или осмотр топливной системы, когда может быть утечка топлива, в этом районе не должно быть сварки, курения, открытого огня и т. д.

BRP рекомендует проверять линейный топливный фильтр один раз в месяц. Фильтр расположен в топливном шланге между бензобаком и топливным насосом. Единственная возможная очистка – это промывка фильтра чистым бензином. Для проверки, очистки или замены фильтра используйте следующую процедуру:

1. Используя подходящие клещи для зажима шлангов, пережмите топливный шланг между бензобаком и фильтром.
2. Снимите и выбросьте зажимы; затем медленно снимите топливные шланги с топливного фильтра. Правильно утилизируйте излишки топлива из фильтра.

3. Установите встроенный топливный фильтр в топливный шланг так, чтобы стрелка на фильтре указывала на топливный насос. Убедитесь, что топливные шланги плотно прилегают к фильтру. Если топливный шланг не плотно прилегает, отрежьте 6 мм (1/4 дюйма) от конца топливного шланга; затем установите на фильтр. Установите новые хомуты и снимите зажимные клещи.

ОСТОРОЖНО

Топливные шланги должны плотно прилегать к топливному фильтру. Если длина топливного шланга не позволяет выполнить эту процедуру, замените топливный шланг. Кроме того, после установки топливных шлангов на фильтр убедитесь, что топливные шланги не касаются каких-либо горячих или вращающихся компонентов.

Свеча зажигания

Этот снегоход оснащен специальной свечой зажигания. См. таблицу технических характеристик для правильной эксплуатации свечи зажигания. Чтобы предотвратить засорение в холодную погоду, обязательно тщательно прогрейте двигатель перед работой.

Чтобы сохранить горячую и сильную искру, следите за тем, чтобы на свече не было нагара.

Перед снятием свечи зажигания обязательно очистите область вокруг свечи зажигания. В противном случае грязь может попасть в двигатель при снятии или установке свечи зажигания.

Отрегулируйте зазор до указанной величины (см. таблицу технических характеристик на стр. 42) для соответствующего зажигания. Используйте щуп, чтобы проверить зазор.

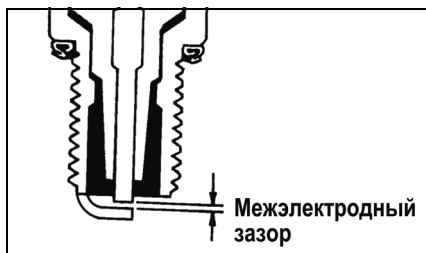

При установке свечи зажигания убедитесь, что она надежно затянута. Новую свечу зажигания следует затянуть на 1/2 оборота после того, как шайба коснется головки блока цилиндров. Ранее использованную свечу зажигания следует затянуть на 1/8-1/4 оборота после того, как шайба коснется головки блока цилиндров.

Торможение

Следующие элементы должны быть знакомы оператору при эксплуатации снегохода и его гидравлической тормозной системы.

1. Используйте тормоза с умом. При каждом торможении во всех гидравлических тормозных системах тепло передается тормозной жидкости.
2. Обязательно поддерживайте уровень тормозной жидкости на должном уровне и следите за тем, чтобы в систему не попала влага, так как влага в тормозной жидкости снижает температуру кипения. Если тормозная жидкость когда-либо кипела (из-за остановок на высокой скорости или многократного использования) или в систему попала влага, ее необходимо заменить. Никогда не заменяйте и не смешивайте различные типы или сорта тормозной жидкости.

⚠ ПРЕДОСТЕРЕЖЕНИЕ

Используйте только утвержденную BRP тормозную жидкость DOT 4. Никогда не заменяйте и не смешивайте различные типы или сорта тормозной жидкости. Это может привести к отказу тормозов. Проверяйте уровень тормозной жидкости и износ колодок перед каждым использованием. Отказ тормозов может привести к серьезным травмам или даже летальному исходу.

3. Никогда не ездите на тормозе. Даже непрерывное минимальное давление на рычаг тормоза приведет к тому, что тормозные колодки будут тянуться к диску, что может привести к перегреву тормозной жидкости.

4. Фиксатор рычага тормоза не является стояночным тормозом и не должен задействоваться более 5 минут. НИКОГДА НЕ УПРАВЛЯЙТЕ СНЕГОХОДОМ, ЕСЛИ ЗАМОК ТОРМОЗНОГО РЫЧАГА ВКЛЮЧЕН.

ПРЕДОСТЕРЕЖЕНИЕ

Фиксатор рычага тормоза не является стояночным тормозом и не должен задействоваться более 5 минут. Фиксатор рычага тормоза удерживает рычаг тормоза в нажатом положении и поддерживает давление на тормозной диск. Однако, через определенное время давление, приложенное к тормозному диску, может опуститься ниже значения, необходимого для удержания снегохода неподвижным.

5. Допускается прокачка тормозного рычага; однако, если для получения необходимого тормозного усилия необходимо нажать на рычаг тормоза более двух раз, немедленно доставьте снегоход уполномоченному агенту по сбыту снегоходов BRP для обслуживания. Если гарантия не покрывает эту услугу, она предоставляется на усмотрение и за счет владельца снегохода.

6. При установке новых тормозных колодок требуется «обкатывание».

Проверка хода рычага тормоза

1. Проверьте работу гидравлической тормозной системы, нажав на рычаг тормоза.
2. Рычаг тормоза должен быть твердым при нажатии.
3. Чтобы проверить ход рычага, сожмите и удерживайте тормозной рычаг до максимального сопротивления.

■ **ПРИМЕЧАНИЕ:** Не нажимайте на рычаг тормоза, так как это приведет к неточным показаниям.

4. Убедитесь, что между рычагом тормоза и рулем есть зазор. Рычаг не должен касаться руля.

ПРЕДОСТЕРЕЖЕНИЕ

Не управляйте снегоходом, если рычаг тормоза касается руля. Возможен отказ тормозов. Отказ тормозов может привести к серьезным травмам.

Обкатывание тормозных колодок

Дисковые тормоза требуют специального периода обкатывания для достижения максимальной мощности торможения. Период обкатывания составляет приблизительно 30-50 остановок. В этот период может возникать некоторый шум.

Для правильного обкатывания тормозов используйте следующую процедуру:

1. Выберите участок, достаточно большой для безопасного ускорения и торможения до полной остановки.

■ **ПРИМЕЧАНИЕ:** Эту процедуру также можно выполнить с помощью экранированного домкрата.

2. Увеличьте скорость; затем нажмите на рычаг тормоза, чтобы замедлить движение до полной остановки.

■ **ПРИМЕЧАНИЕ:** Слегка нажмите на рычаг тормоза, чтобы легко остановиться; не переусердствуйте с тормозами и не «блокируйте» гусеницу.

3. Повторите процедуру 10-15 раз, давая немного остыть между остановками.

ПРЕДОСТЕРЕЖЕНИЕ

Не пытайтесь резко остановиться и не попадайте в ситуации, когда потребуются внезапная остановка, пока тормозные колодки не будут должным образом обкатаны.

Натяжение гусеницы

■ **ПРИМЕЧАНИЕ:** Натяжение гусеницы и выравнивание гусеницы взаимосвязаны; поэтому всегда проверяйте оба аспекта, даже если кажется необходимым проконтролировать только один.

Натяжение гусеницы напрямую связано с общими характеристиками снегохода. Если гусеница слишком ослаблена, она может биться о туннель, вызывая износ, или может защелкнуться на ведущих звездочках гусеницы. BRP рекомендует проверять натяжение гусеницы раз в месяц и соответствующим образом регулировать.

ПРЕДОСТЕРЕЖЕНИЕ

Натяжение гусеницы должно поддерживаться должным образом. Чрезмерное ослабление гусеницы может привести к травмам.

Проверка

ПРЕДОСТЕРЕЖЕНИЕ

НЕ пытайтесь проверить или отрегулировать натяжение гусеничной цепи при работающем двигателе. Поверните ключ зажигания в положение ВЫКЛ (OFF). Контакт с вращающейся гусеничной цепью может привести к травме.

1. Удалите скопившийся лед и снег с гусеничной цепи, ведущих звездочек гусеницы и внутренней части рамы салазков.
2. Установите заднюю часть снегохода на безопасную подставку достаточно высоко, чтобы гусеница не касалась пола.
3. В нижнем монтажном положении заднего амортизатора зацепите пружинную шкалу за зажим гусеницы; затем опустите весы до 9 кг (20 фунтов). Измерьте прогиб (расстояние) между нижней частью сменной накладки и внутренней поверхностью зажима гусеницы. Результат измерения должен быть равен 50 мм (2,0 дюйма).

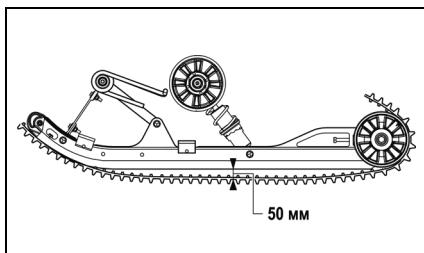

0753-328

Регулировка

1. Ослабьте болты натяжного колеса.

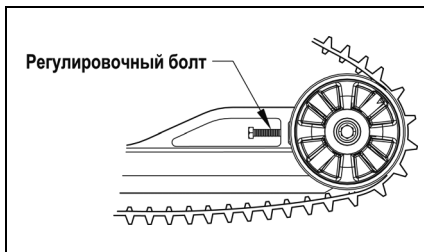

0753-329

■ **ПРИМЕЧАНИЕ:** Чтобы обеспечить правильную регулировку натяжения гусеничной цепи, выполняйте все регулировки с обеих сторон снегохода.

2. Если отклонение (расстояние между нижней сменной накладкой и внутренней частью гусеничной цепи) превышает допустимое значение, затяните регулировочные болты, чтобы компенсировать чрезмерное провисание гусеничной цепи.
3. Если расстояние между нижней частью сменной накладки и внутренней поверхностью гусеничной цепи меньше указанного, ослабьте регулировочные болты, чтобы увеличить провисание гусеничной цепи.
4. Проверьте выравнивание гусеницы (см. раздел «Выравнивание гусеницы»).
5. После достижения надлежащего натяжения гусеницы надежно затяните болты натяжных колес.

■ ПРИМЕЧАНИЕ: Поскольку натяжение гусеничной цепи и выравнивание гусеничной цепи взаимосвязаны, всегда проверяйте и то, и другое, даже если кажется, что требуется только одна регулировка.

ПРЕДОСТЕРЕЖЕНИЕ

Всегда следите за тем, чтобы регулировочные болты плотно прилегали к оси, а болты натяжных колес были затянуты в соответствии со спецификацией. Несоблюдение этого требования может привести к чрезмерному ослаблению гусеничной цепи и, в некоторых условиях эксплуатации, к тому, что натяжные колеса могут выходить за пределы проушин гусеничной цепи, прижимая ее к туннелю и вызывая «блокировку» гусеничной цепи. Если гусеничная цепь «заблокируется» во время работы, это может привести к серьезной травме.

Выравнивание гусеницы

Надлежащее выравнивание гусеницы достигается, когда внешние натяжные колеса находятся на одинаковом расстоянии от края гусеницы. Если гусеничная цепь неправильно выровнена, произойдет чрезмерный износ натяжных колес, ведущих проушин и гусеницы. BRP рекомендует проверять выравнивание гусеничной цепи раз в неделю или при каждой регулировке натяжения гусеницы.

Проверка

Перед проверкой или регулировкой выравнивания гусеничной цепи убедитесь, что ключ зажигания находится в положении ВЫКЛ (OFF) и гусеница не вращается. Контакт с вращающейся гусеничной цепью может привести к травме.

1. Расположите кончики лыж у стены; затем, используя защитную подставку, поднимите заднюю часть снегохода над полом, убедившись, что гусеница может свободно вращаться.

ПРЕДОСТЕРЕЖЕНИЕ

Края лыж должны быть прижаты к стене или подобному объекту в целях безопасности.

2. Запустите двигатель и немного увеличьте скорость. Используйте столько газа, сколько нужно, чтобы вернуть гусеницу на несколько оборотов. **ВЫКЛЮЧИТЕ ДВИГАТЕЛЬ.**

■ ПРИМЕЧАНИЕ: Позвольте гусенице двигаться по инерции до полной остановки. **НЕ** нажимайте на тормоз, так как это может привести к неточному выравниванию.

3. Когда гусеница перестанет вращаться, проверьте соотношение натяжных колес и края гусеницы. Если расстояние от задних натяжных колес до края гусеницы одинаково с обеих сторон, регулировка не требуется.
4. Если расстояния от натяжных колес до края гусеницы неодинаковы с обеих сторон, необходима регулировка.

Регулировка

1. На той стороне гусеницы, где край гусеницы находится дальше всего от заднего натяжного колеса, ослабьте болт натяжного колеса; затем поверните регулировочный болт по часовой стрелке на 1–1/2 оборота.

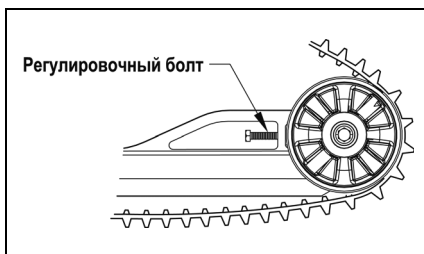

0753-329

- Проверьте выравнивание гусеницы и продолжайте регулировку до тех пор, пока не будет достигнуто надлежащее выравнивание.

■ **ПРИМЕЧАНИЕ:** Убедитесь, что после регулировки выравнивания гусеницы сохраняется правильное натяжение гусеничной цепи (см. раздел «Натяжение гусеничной цепи»).

- После достижения надлежащего выравнивания гусеничной цепи надежно затяните болт натяжного колеса.

⚠ ПРЕДОСТЕРЕЖЕНИЕ

Всегда следите за тем, чтобы регулировочные болты плотно прилегали к оси, а болты натяжных колес были затянуты в соответствии со спецификацией. Несоблюдение этого требования может привести к чрезмерному ослаблению гусеничной цепи и, в некоторых условиях эксплуатации, к тому, что натяжные колеса могут выходить за пределы проушины гусеничной цепи, прижимая ее к туннелю и вызывая «блокировку» гусеничной цепи. Если гусеничная цепь «заблокируется» во время работы, это может привести к серьезной травме.

- Полевые испытания гусеницы в реальных условиях.
- После полевых испытаний проверьте выравнивание гусеницы. Если необходима дополнительная регулировка, повторите процедуру регулировки выравнивания гусеницы.

Регулировка пружинного амортизатора

Пружинный амортизатор индивидуально регулируется в зависимости от стиля вождения оператора.

■ **ПРИМЕЧАНИЕ:** Обе пружины амортизаторов лыж должны быть отрегулированы одинаково.

Передние амортизаторы имеют втулку регулировки натяга с пятью положениями регулировки натяга для увеличения или уменьшения натяжения цилиндрической пружины.

Чтобы отрегулировать натяжение пружины, поворачивайте втулку регулировки натяга подходящим гаечным ключом, пока не будет достигнуто желаемое натяжение пружины.

Должность	Натяжение рессоры	Настройка	Реле нагрузки
1	↓ Сильнее	↕ Жесткая	↕ Тяжелая
2			
3			
4			
5			

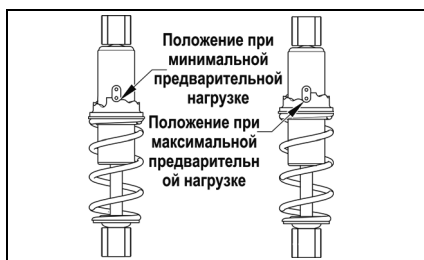

0753-279

Регулировка натяжения задней рессоры

Регулировка натяжения задней рессоры осуществляется вращением регулировочных кулачков. Положение 3 обеспечивает самую жесткую езду, а положение 1 предназначено для легкого водителя или медленной езды по пересеченной местности. Положение 2 предназначено для обычного оператора для вождения в нормальных условиях. Всегда поворачивайте кулачок из более легкого положения в более тяжелое.

ОСТОРОЖНО

Никогда не нажимайте на регулировочные кулачки из нижнего положения в верхнее положение. Может произойти повреждение кулачка.

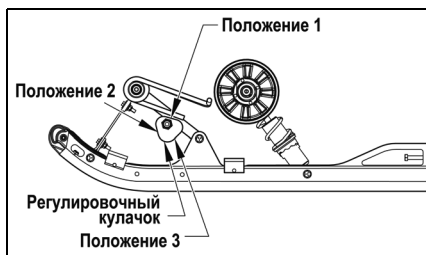

С помощью ключа на 13/16 дюйма поверните кулачок, пока он не окажется в нужном положении. Чтобы сделать ход более жестким, поверните кулачок, чтобы поднять конец рессоры. Отрегулируйте другой кулачок и убедитесь, что оба кулачка отрегулированы одинаково.

Выравнивание лыж

Лыжи были выровнены во время настройки снегохода. Выравнивание лыж обычно не меняется, если во время движения снегохода не происходит удар о камень или подобный твердый предмет. BRP рекомендует проверять выравнивание лыж один раз в неделю.

Проверка

1. Поверните руль в положение для движения прямо.

2. Измерьте расстояния до внутренних краев лыж. Отмерьте 5 дюймов перед болтом крепления лыжи и 5 дюймов за болтом крепления лыжи.

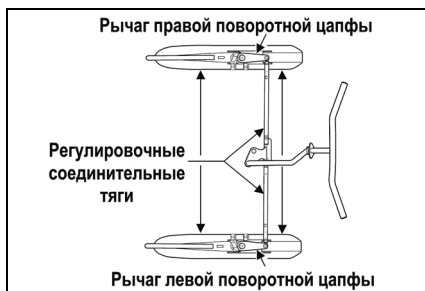

■ **ПРИМЕЧАНИЕ:** Выравнивание лыж считается правильным, когда лыжи параллельны друг другу (равные размеры спереди и сзади) или когда лыжи имеют расхождение в обратном схождении не более 1,58–6,35 мм (1/16–1/4 дюйма) (размер спереди на 1,58–6,35 мм [1/16–1/4 дюйма] больше, чем размер сзади).

3. Если выравнивание лыж не соответствует указанному, положение снегохода будет смещаться, и им может быть трудно управлять; следовательно, необходима регулировка.

Регулировка

1. Убедитесь, что ключ зажигания находится в положении ВЫКЛ (OFF).
2. Визуально осмотрите лыжи, чтобы определить, какая из них не выровнена относительно руля.
3. Откройте капот и ослабьте контргайки на каждом конце регулировочной стяжки.
4. Удерживая лыжу на месте, поворачивайте регулировочную тягу до тех пор, пока расстояние между лыжами не будет соответствовать техническим требованиям.

5. Когда лыжи выровнены правильно, нанесите синий локтайт 243 на резьбу контргайки и надежно затяните каждую контргайку относительно ее регулировочной стяжки.

⚠ ПРЕДОСТЕРЕЖЕНИЕ

Пренебрежение фиксацией поперечной рулевой тяги путем затягивания контргаек на регулировочной поперечной рулевой тяге может привести к потере управления снегоходом и возможным травмам.

Полоз лыжи

Износная планка лыж представляет собой сменную планку, прикрепленную к нижней части лыжи. Износная планка предназначена для облегчения поворота снегохода, минимизации износа лыж и обеспечения хорошей управляемости. Если снегоход эксплуатируется в основном по глубокому снегу, износ износной планки лыжи будет минимальным; однако, если снегоход эксплуатируется на местности с минимальным снежным покровом, износная планка лыжи будет изнашиваться быстрее.

Для поддержания положительных характеристик рулевого управления BRP рекомендует проверять износные планки лыж раз в неделю и заменять их, если они изношены до 1/2 первоначального диаметра. Износные планки лыж можно приобрести у уполномоченного агента по сбыту снегоходов BRP.

⚠ ПРЕДОСТЕРЕЖЕНИЕ

Эксплуатация снегохода с чрезмерно изношенными износными планками может привести к потере контроля.

Снятие

1. Поднимите переднюю часть снегохода.
2. Снимите стопорные гайки, крепящие износную планку к лыже.

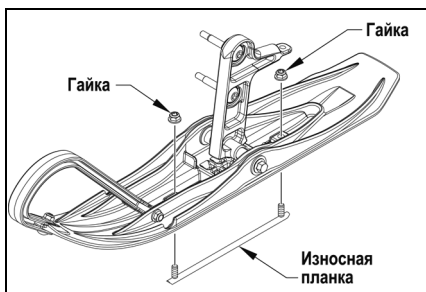

0750-990

3. Снимите износную планку.

Установка

1. Вставьте шпильки износной планки в отверстия лыжи.
2. Отцентрируйте шпильки износной планки в отверстиях и установите стопорные гайки.
3. Надежно затяните стопорные гайки.

Вентиляционные отверстия ручного стартера

Для надлежащего охлаждения двигателя важно, чтобы вентиляционные отверстия, расположенные на ручном стартере, содержались в чистоте. Эти вентиляционные отверстия следует периодически проверять и при необходимости очищать.

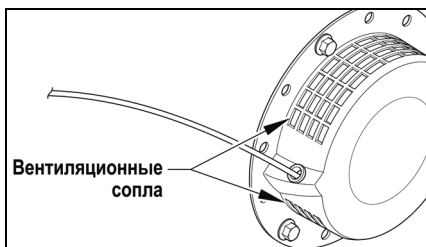

0744-923

ОСТОРОЖНО

Несоблюдение чистоты вентиляционных отверстий может привести к серьезному перегреву двигателя и повреждению двигателя.

Приборы освещения

Чтобы заменить лампу фары, используйте следующую процедуру:

1. Откройте капот; затем отсоедините разъем жгута проводов от лампы фары.
2. Выньте лампу из корпуса, повернув ее против часовой стрелки до упора.

ОСТОРОЖНО

Не прикасайтесь к стеклянной части колбы. Если вы коснулись стеклянной части, перед установкой ее необходимо очистить сухой тканью.

3. Установите новую лампочку в корпус; затем поверните лампочку по часовой стрелке, чтобы зафиксировать ее на месте.

Регулировка угла наклона фар

Фара может быть отрегулирована для вертикального направления дальнего/ближнего света. Геометрический центр зоны ДАЛЬНОГО света используется для вертикального наведения.

1. Установите снегоход на ровной поверхности таким образом, чтобы фара находилась приблизительно в 8 м (25 футах) от направляющей поверхности (стены или подобной поверхности).

■ **ПРИМЕЧАНИЕ:** При регулировке угла наклона фар снегоход должен работать при «средней» эксплуатационной нагрузке.

2. Измерьте расстояние от пола до середины фары.
3. Используя результат измерения, полученный на этапе 2, сделайте горизонтальную отметку на поверхности регулировки фар.

4. Нанесите вертикальную отметку, которая пересекает горизонтальную отметку на поверхности регулировки фар прямо перед фарой.
5. Включите блокировку рычага тормоза и запустите двигатель. Переместите переключатель затемнения фар в положение ближнего света. НЕ ИСПОЛЬЗУЙТЕ ДАЛЬНИЙ СВЕТ.
6. Следите за направлением ближнего света. Правильная регулировка фар – это когда БЛИЖНИЙ свет направлен по центру вертикальной отметки на 5 см (2 дюйма) ниже горизонтальной отметки на поверхности регулировки фар.

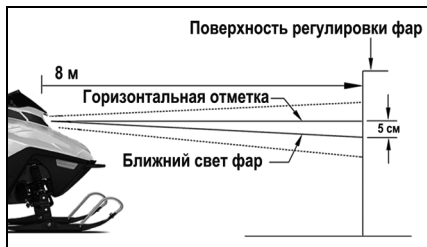

ONS-052A

7. Отрегулируйте фару с помощью винта на задней стороне фары, пока не будет достигнута правильная регулировка фар. Выключите двигатель; затем снимите блокировку рычага тормоза.

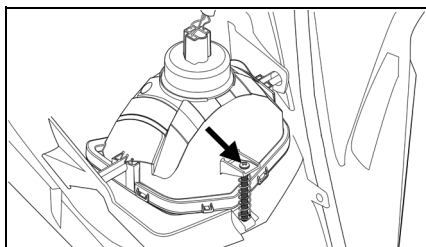

0752-957

Подготовка к хранению

Перед тем, как поставить снегоход на хранение, крайне важно провести его надлежащее техническое обслуживание, чтобы предотвратить коррозию и износ компонентов. BRP рекомендует следующую процедуру подготовки снегохода к хранению:

1. Очистите подушку сиденья с помощью средства для защиты винила и влажной ткани.
2. Тщательно очистите снегоход, удалив из шланга грязь, масло, траву и другие посторонние вещества с ходовой части, туннеля, капота и поддона. Дайте снегоходу полностью высохнуть. НЕ допускайте попадания воды в какие-либо части двигателя.
3. Слейте весь бензин из бензобака; затем слейте бензин из карбюратора, ослабив сливной винт на поплавковой камере карбюратора.
4. Заткните выпускное отверстие глушителя чистой тканью.
5. Установив ключ зажигания в положении ВЫКЛ (OFF):
 - A. Отсоедините высоковольтный провод от свечи зажигания; затем снимите свечу зажигания.
 - B. Залейте 10 мл (приблизительно две чайные ложки) масла на нефтяной основе в отверстие для свечи зажигания; затем медленно потяните ручку стартера примерно пять раз.

C. Установите свечу зажигания и подсоедините высоковольтный провод.

6. Смените масло.
7. Надежно затяните все винты, гайки и болты.
8. Убедитесь, что все заклепки, скрепляющие компоненты, затянуты. Замените все ослабленные заклепки.
9. Очистите и отполируйте капот, консоль и шасси с помощью аэрозольного чистящего средства и средства для полировки XPS. НЕ ИСПОЛЬЗУЙТЕ РАСТВОРИТЕЛИ. ПРОПЕЛЛАНТ ПОВРЕДИТ ОТДЕЛКУ.

■ ПРИМЕЧАНИЕ: Отсоедините кабели аккумулятора, предварительно отсоединив отрицательный кабель; затем очистите клеммы аккумулятора и кабели. Зарядить аккумуляторную батарею.

10. По возможности храните снегоход в помещении. Поднимите заднюю часть снегохода над поверхностью земли и заблокируйте заднюю часть. Накройте снегоход чехлом для защиты от грязи и пыли.
11. Если снегоход необходимо хранить на открытом воздухе, заблокируйте весь снегоход от земли и накройте его чехлом для защиты от грязи, пыли и дождя.

ОСТОРОЖНО

Никогда не запускайте двигатель, не заземлив свечу зажигания. Это может привести к повреждению транзисторного зажигания.

ОСТОРОЖНО

Избегайте использования пластикового покрытия, так как на снегоходе будет скапливаться влага, вызывающая коррозию.

Подготовка после хранения

Снятие снегохода с хранения и правильная подготовка его к эксплуатации обеспечат большой пробег и часы безаварийной езды на снегоходе. BRP рекомендует следующую процедуру подготовки снегохода:

1. Тщательно очистите снегоход. Отполируйте снегоход снаружи с помощью очистителя.
2. Очистите ребра охлаждения двигателя и вентиляционные отверстия ручного стартера. Снимите ткань с глушителя.
3. Проверьте все провода и тросы управления на наличие признаков износа или истирания. При необходимости заменить. Используйте кабельные стяжки или ленту для прокладки проводов и кабелей вдали от горячих или вращающихся частей.
4. Проверьте ход рычага тормоза, натяжение рычага дроссельной заслонки, все органы управления, выравнивание лыж, натяжение гусеницы, регулировку гусеницы, тормозные колодки и износные планки лыж; отрегулируйте или замените при необходимости.
5. Осмотрите встроенный топливный фильтр и при необходимости очистите или замените его.
6. Заполните газовый баллон.
7. Очистите подушку сиденья защитным средством для винила.
8. Проверьте свечу зажигания (очистите, проделайте отверстие и/или замените при необходимости); затем запустите двигатель и убедитесь в правильной регулировке карбюратора.
9. Полностью зарядите аккумулятор; затем подключите кабели аккумулятора, предварительно подключив положительный кабель. Проверьте систему электрического запуска.

Технические характеристики

ДВИГАТЕЛЬ И ПРИВОД	
Тип	Принудительное воздушное охлаждение/4-тактный
Диаметр цилиндра x Ход поршня	70 x 50 мм (2,76 x 1,97 дюйма)
Расположение клапанов	Верхнее
Рабочий объём	192 см ³ (11,7 дюймов ³)
Мощность катушки освещения	96 Вт @ 3000 об/мин
Система смазки	Принудительный всплеск
Система охлаждения	Принудительное охлаждение
Муфта привода	Датчик оборотов
Тип тормоза	Гидравлический тормоз
Тип зажигания	Зажигание с емкостным разрядом
Ширина ленты	25,4 мм (10 дюймов)
Длина ленты	236,2 мм (93 дюймов)
Натяжение гусеницы	50 мм (2 дюйма) @ 20 футов
Стиль цепи	Кобра
Тип свечи зажигания	NGK BPR4ES
Зазор свечи зажигания	0,7-0,8 мм (0,028-0,031 дюйма)
Время зажигания (фиксированное)	28° перед верхней мертвой точкой @ 3600 об/мин
КАРБЮРАТОР	
Тип	Mikuni BS25-157
ШАССИ	
Общая длина	213,3 мм (84 дюймов)
Общая высота	91,4 мм (36 дюймов)
Общая ширина	91,4 мм (36 дюймов)
Межцентровое расстояние лыж	77,5 мм (30,5 дюймов)
РАЗНОЕ	
Бензин (рекомендованный)	Минимальное октановое число 87, обычный неэтилированный бензин
Емкость резервуара для газа	8,3 л (2,2 галлона США)
Масло для двигателя (рекомендованное)	Synthetic 0W-40
Емкость бака для картерного масла	600 мл (20,3 жидких унций)
Задняя фара (номер детали)	0609-963
Лампа передней фары (номер детали)	0609-956
Система запуска	Электрический запуск/Ручной обратный ход
Сухой вес	93,9 кг (207 фунтов)
Аккумуляторная батарея	100 А (в холодном состоянии)
Вибрация – Подлокотник	< 3,8 м/с ²
Вибрация – Сиденье	< 0,5 м/с ²

Технические характеристики могут быть изменены без предварительного уведомления.

Гарантия

ГАРАНТИЯ BRP LIMITED, США И КАНАДА НА СНЕГОХОДЫ SKI-DOO® 2023 МОДЕЛЬНОГО ГОДА

ОБЛАСТЬ ПРИМЕНЕНИЯ ОГРАНИЧЕННОЙ ГАРАНТИИ

Компания Bombardier Recreational Products Inc. («BRP») гарантирует отсутствие дефектов материалов или изготовления своих снегоходов Ski-Doo 2023 года выпуска, проданных уполномоченными агентами по сбыту BRP (как определено ниже) в Соединенных Штатах Америки («США») и в Канаде, в течение указанного периода и на условиях, описанных ниже. Настоящие ограниченные гарантийные обязательства не являются действительными в случаях: (1) снегоход эксплуатировался, в том числе и предыдущим владельцем, в гонках и других соревновательных мероприятиях, или (2) в конструкцию снегохода были внесены изменения или произведены модификации, отрицательно повлиявшие на его работу, технические характеристики и надежность, или такие изменения, которые изменили назначение снегохода.

Эта ограниченная гарантия не распространяется на детали и вспомогательные части, установленные не на заводе. Пожалуйста, обращайтесь к условиям гарантийного обслуживания, предоставляемым производителями или продавцами таких компонентов/оборудования.

ОГРАНИЧЕНИЕ ГАРАНТИЙНЫХ ОБЯЗАТЕЛЬСТВ

ДАННЫЕ ГАРАНТИЙНЫЕ ОБЯЗАТЕЛЬСТВА ЯВЛЯЮТСЯ ИСКЛЮЧИТЕЛЬНЫМИ И НЕ ПРЕДУСМАТРИВАЮТ НИКАКИХ ИНЫХ ГАРАНТИЙНЫХ ОБЯЗАТЕЛЬСТВ, ВЫРАЖЕННЫХ ИЛИ ПОДРАЗУМЕВАЮЩИХСЯ, В ТОМ ЧИСЛЕ ГАРАНТИЙ КОММЕРЧЕСКОЙ ЦЕННОСТИ ИЗДЕЛИЯ ИЛИ ЕГО СООТВЕТСТВИЯ КАКОМУ-ЛИБО ОПРЕДЕЛЕННОМУ ПРЕДНАЗНАЧЕНИЮ. СРОК ДЕЙСТВИЯ ПОДРАЗУМЕВАЮЩИХСЯ ГАРАНТИЙНЫХ ОБЯЗАТЕЛЬСТВ В ЧАСТИ, НЕ ДОПУСКАЮЩЕЙ ИСКЛЮЧЕНИЯ, ОГРАНИЧЕН СРОКОМ ВЫРАЖЕННЫХ ГАРАНТИЙНЫХ ОБЯЗАТЕЛЬСТВ. ДАННЫЕ ГАРАНТИЙНЫЕ ОБЯЗАТЕЛЬСТВА НЕ РАСПРОСТРАНЯЮТСЯ НА ЗАКОНОМЕРНЫЙ ИЛИ СЛУЧАЙНЫЙ УЩЕРБ. В ПРЕДЕЛАХ НЕКОТОРЫХ ТЕРРИТОРИАЛЬНЫХ ЕДИНИЦ НЕ ДОЗВОЛЯЕТСЯ ИСКЛЮЧАТЬ ИЛИ ОГРАНИЧИВАТЬ ОТВЕТСТВЕННОСТЬ ПО УКАЗАННЫМ ВЫШЕ ОБСТОЯТЕЛЬСТВАМ, ПОЭТОМУ ПРИВЕДЕННЫЕ ВЫШЕ ИСКЛЮЧЕНИЯ ИЛИ ОГРАНИЧЕНИЯ МОГУТ НЕ ОТНОСИТЬСЯ К ВАМ ЛИЧНО. ЭТИ ГАРАНТИЙНЫЕ ОБЯЗАТЕЛЬСТВА ДАЮТ ВАМ ОПРЕДЕЛЕННЫЕ ПРАВА, ТАКЖЕ ВЫ МОЖЕТЕ ИМЕТЬ ДРУГИЕ ЗАКОННЫЕ ПРАВА, КОТОРЫЕ МОГУТ МЕНЯТЬСЯ В ЗАВИСИМОСТИ ОТ МЕСТА ПРОЖИВАНИЯ.

Ни дистрибьютор, ни дилер BRP, ни какое-либо иное лицо не уполномочены совершать действия, делать заявления или давать гарантии, отличные от приведенных в настоящих гарантийных обязательствах, и, будучи сделаны, такие действия, заявления или гарантии не будут иметь исковой силы в отношении компании BRP. Компания BRP оставляет за собой право вносить изменения в данную ограниченную гарантию в любое время, при том понимании, что подобные изменения не будут изменять условия гарантии, применимые к продукции, продаваемой в период действия данной гарантии.

ИСКЛЮЧЕНИЯ НЕ ГАРАНТИРУЮТСЯ

Гарантия ни при каких условиях не распространяется на нижеследующие случаи:

- Обычный износ;

- Элементы текущего обслуживания, настройки, регулировки;
- Повреждения, вызванные ненадлежащим обслуживанием и/или хранением, как описано в руководстве по эксплуатации;
- Повреждение, вызванное снятием деталей, неправильным ремонтом, обслуживанием, техническим обслуживанием, модификацией или использованием деталей или вспомогательных частей, не произведенных или не одобренных BRP, или возникшие в результате ремонта, выполненного лицом, не являющимся уполномоченным сервисным агентом по сбыту BRP;
- Повреждение, вызванное небрежным обращением, неправильным использованием, пренебрежением, использованием изделия на поверхностях, кроме снега, или использованием изделия не в соответствии с рекомендуемыми процедурами, описанными в руководстве по эксплуатации;
- Ущерб в результате несчастного случая, затопления, пожара, кражи, вандализма или любого стихийного бедствия;
- Использование с топливом, маслом или смазочными материалами, не подходящими для использования с изделием (см. руководство по эксплуатации);
- Попадание снега или воды;
- Случайный или косвенный ущерб или ущерб любого рода, включая, помимо прочего, буксировку, хранение, телефон, аренду, такси, неудобства, страховое покрытие, платежи по кредиту, потерю времени, потерю дохода; а также
- Повреждение в результате установки шипов на гусеницы, если установка не соответствует инструкциям BRP.

СРОК ДЕЙСТВИЯ ГАРАНТИЙНЫХ ОБЯЗАТЕЛЬСТВ

Настоящая ограниченная гарантия вступает в силу с даты доставки первому розничному потребителю или с даты первого использования продукта, в зависимости от того, что наступит раньше, и в течение следующего периода:

ДВЕНАДЦАТЬ (12) ПОСЛЕДОВАТЕЛЬНЫХ МЕСЯЦЕВ для владельцев, использующих транспортное средство в частном или коммерческом порядке. На снегоход, приобретенный в период с 1 июня по 1 декабря текущего года, гарантийный срок устанавливается до 30 ноября следующего года. Следует иметь в виду, что в разных странах правила исчисления гарантийного срока могут отличаться. Рекомендуем обратиться к дилеру или дистрибьютору за разъяснениями по поводу установленного гарантийного срока.

Для компонентов, связанных с выбросами; также см. ГАРАНТИИ, СВЯЗАННЫЕ С ВЫБРОСАМИ, Агентства по охране окружающей среды США, ГАРАНТИИ, СВЯЗАННЫЕ С ВЫБРОСАМИ, Агентства по охране окружающей среды США, содержащиеся в данном документе.

Ремонт и замена деталей, а также выполнение операций технического обслуживания не являются основанием для продления гарантийного срока.

УСЛОВИЯ, НЕОБХОДИМЫЕ ДЛЯ ДЕЙСТВИЯ ГАРАНТИИ

Эта гарантия действует только при соблюдении каждого из следующих условий:

- Снегоход Ski-Doo 2023 года должен быть приобретен первым владельцем как новый и неиспользованный у агента по сбыту BRP, уполномоченного распространять снегоходы Ski-Doo в стране, в которой произошла продажа («агент по сбыту BRP»);

- Предписанный BRP процесс предпродажной инспекции должен быть завершен, задокументирован и подписан покупателем;
- Снегоход Ski-Doo 2023 года должен пройти надлежащую регистрацию у уполномоченного агента по сбыту BRP;
- Снегоход Ski-Doo 2023 года должен быть приобретен в стране, в которой проживает покупатель; а также
- Обязательным условием признания действительности гарантийных обязательств является регулярное прохождение снегоходом описанного в настоящем Руководстве технического обслуживания. Компания BRP оставляет за собой право потребовать доказательства надлежащего ухода и выполнения соответствующего обслуживания родстера.

В случае несоблюдения вышеуказанных условий BRP не несет ответственности по гарантийным обязательствам перед любым пользователем. Указанные ограничения вводятся для того, чтобы BRP имела возможность гарантировать как безопасность использования своей продукции, так и безопасность потребителей и других людей.

ЧТО СДЕЛАТЬ, ЧТОБЫ ПОЛУЧИТЬ ГАРАНТИЮ?

Владелец должен прекратить эксплуатацию снегохода, с момента обнаружения неполадки. Владелец обязан уведомить дилера BRP в течение трех (3) дней с момента появления дефекта и предоставить ему доступ к изделию и приемлемую возможность его отремонтировать. Кроме того, владелец обязан представить уполномоченному дилеру BRP доказательство покупки изделия и подписать наряд на ремонт/работу до начала ремонта в целях подтверждения гарантийного ремонта. Все детали, заменяемые в процессе гарантийного ремонта, переходят в собственность BRP.

ОБЯЗАТЕЛЬСТВА КОМПАНИИ BRP

Обязательства BRP по данной гарантии ограничиваются, по собственному усмотрению компании, ремонтом деталей, обнаруженных дефектными при нормальном использовании, техническом обслуживании и обслуживании, или заменой таких деталей новыми оригинальными деталями Ski-Doo без взимания платы за детали и работу у любого уполномоченного агента по сбыту BRP в течение гарантийного срока на условиях, описанных в настоящем документе. Нарушение условий гарантии не может являться основанием для отмены или аннулирования продажи снегохода владельцу.

В случае необходимости выполнения обслуживания за пределами страны продажи владелец обязан нести дополнительные расходы согласно местному законодательству, такие как, но не ограничены, плата за провоз, страховка, налоги, оплата разрешения, налог на импорт и все другие виды материальных расходов, включая налоги, установленные правительством, региональными и районными органами власти и их территориальными агентствами.

BRP оставляет за собой право вносить улучшения или изменения в свою продукцию без обязательства произвести аналогичную модификацию ранее выпущенных изделий.

ПЕРЕДАЧА ПРАВ НА ГАРАНТИЙНОЕ ОБСЛУЖИВАНИЕ

Если право собственности на продукт передается в течение гарантийного срока, настоящая ограниченная гарантия, в соответствии с ее положениями и условиями, также передается и действует в течение оставшегося периода действия при условии, что BRP или уполномоченный дистрибьютор/агент по сбыту Ski-Doo получают доказательство того, что прежний владелец согласился на передачу права собственности, в дополнение к координатам нового владельца.

ПОДДЕРЖКА ПОТРЕБИТЕЛЕЙ

Споры и разногласия, возникшие в связи с применением данных ограниченных гарантийных обязательств, BRP предлагает разрешать на уровне дистрибьютора/дилера. Рекомендуем обсудить проблему с менеджером или владельцем компании-дилера.

Если вопрос по-прежнему остается нерешенным, свяжитесь с BRP, заполнив контактную форму для клиентов на сайте www.brp.com, или свяжитесь с BRP по почте по одному из адресов, перечисленных в разделе «КОНТАКТЫ» данного руководства.

ГАРАНТИЯ, СВЯЗАННАЯ С ВЫБРОСАМИ, Агентства по охране окружающей среды США

Bombardier Recreational Products Inc. («BRP») гарантирует конечному покупателю и каждому последующему покупателю, что этот новый двигатель, включая все части его системы контроля выбросов выхлопных газов и системы контроля выбросов паров топлива, соответствует двум условиям:

1. Он спроектирован, изготовлен и оборудован таким образом, чтобы на момент продажи конечному покупателю он соответствовал требованиям 40 CFR 1051 и 40 CFR 1060.
2. В нем отсутствуют дефекты материалов и изготовления, которые могут помешать ему соответствовать требованиям 40 CFR 1051 и 40 CFR 1060.

При наличии гарантийных условий компания BRP отремонтирует или заменит, по своему усмотрению, любую деталь или компонент с дефектами материалов или изготовления, которые могут привести к увеличению выбросов двигателя любого регулируемого загрязняющего вещества в течение установленного гарантийного периода бесплатно для владельца, в том числе расходы, связанные с диагностикой и ремонтом или заменой деталей, связанных с выбросами. Все дефективные детали, заменяемые в процессе гарантийного ремонта, переходят в собственность компании BRP.

Для всех претензий по гарантии, связанных с выбросами, BRP ограничивает диагностику и ремонт деталей, связанных с выбросами, уполномоченными агентами по сбыту Ski-Doo, за исключением аварийного ремонта, как требуется в пункте 2 следующего списка.

Как сертифицирующий производитель, BRP не будет отказывать в гарантийных требованиях, связанных с выбросами, на основании любого из следующего:

1. Техническое обслуживание или другой сервис, выполняемый BRP или авторизованными объектами BRP.
2. Работы по ремонту двигателя/оборудования, которые оператор выполнил для устранения небезопасного аварийного состояния, связанного с BRP, при условии, что оператор пытается как можно скорее восстановить двигатель/оборудование до его надлежащей конфигурации.
3. Любое действие или бездействие оператора, не связанное с гарантийным случаем.
4. Техническое обслуживание, которое выполнялось чаще, чем указано BRP.
5. Все, что является ошибкой или ответственностью BRP.

6. Использование любого топлива, которое обычно доступно там, где работает оборудование, если только в письменных инструкциях по техническому обслуживанию BRP не указано, что это топливо может повредить систему контроля выбросов оборудования, и операторы могут легко найти подходящее топливо. См. раздел информации об обслуживании и требования к топливу в разделе «Топливо».

Гарантийный срок, связанный с выбросами

Гарантия на выбросы действительна в течение следующего периода, в зависимости от того, что наступит раньше:

	Часы	Месяцы	Километры
Компоненты, связанные с выбросами выхлопных газов	200	30	400
Компоненты, связанные с выбросами паров топлива	Н/Д	24	Н/Д

Компоненты, на которые распространяется гарантия

Гарантия, связанная с выбросами, распространяется на все компоненты, отказ которых может привести к увеличению выбросов двигателем любых регулируемых загрязняющих веществ, включая следующие перечисленные компоненты:

1. Компоненты выхлопной системы и детали двигателя, относящиеся к следующим системам:

- Система подачи воздуха
- Система подачи топлива
- системой зажигания
- Системы рециркуляции отработавших газов

2. Следующие детали также считаются компонентами, связанными со снижением токсичности отработавших газов:

- Устройства после обработки
- Клапаны вентиляции картера
- Датчики
- Электронные средства управления

3. Следующие детали также считаются компонентами, связанными с системой улавливания паров топлива:

- Емкость топливного бака
- Крышка бензобака
- Топливопровод
- Фитинги топливпровода
- Зажимы*
- Клапаны сброса давления*
- Клапаны управления*
- Соленоиды управления*
- Электронное управление*
- Диафрагмы контроля вакуума*
- Кабели управления*
- Проводка системы управления*
- Продувочные клапаны
- Шланги паров

- Сепаратор жидкости/пара
- Углеродный баллончик
- Кронштейны для крепления канистры
- Разъем порта продувки карбюратора

ПРИМЕЧАНИЕ: *относится к системе улавливания паров топлива

4. Также компоненты, относящиеся к системе снижения токсичности газов, включают все детали, единственной задачей которых является уменьшение токсичности газов или неисправность которых увеличивает токсичность газов без значительного ухудшения характеристик двигателя/оборудования.

Ограниченная применимость

Как сертифицирующий производитель, BRP может отказать в гарантийных требованиях, связанных с выбросами, в случае поломок, вызванных неправильным обслуживанием или эксплуатацией со стороны владельца или оператора, авариями, за которые производитель не несет ответственности, или стихийными бедствиями. Например, гарантия не распространяется на неисправности, прямо вызванные плохим обращением водителя с двигателем/оборудованием или с использованием водителем двигателя/оборудования образом, непредусмотренным конструкцией. Такие случаи никаким образом не относятся к производителю.

Если у вас есть какие-либо вопросы относительно ваших гарантийных прав и ответственности или имени и местонахождения ближайшего авторизованного агента по сбыту BRP, вам следует связаться с BRP, заполнив форму для связи на сайте www.brp.com, или связаться с BRP по почте по одному из адресов, перечисленных в разделе «КОНТАКТНАЯ ИНФОРМАЦИЯ» в настоящем руководстве, или позвонив по телефону 1-888-272-9222.

BRP INTERNATIONAL LIMITED WARRANTY: НА СНЕГОХОДЫ SKI-DOO® 2023 МОДЕЛЬНОГО ГОДА

ОБЛАСТЬ ПРИМЕНЕНИЯ ОГРАНИЧЕННОЙ ГАРАНТИИ

Компания Bombardier Recreational Products Inc. («BRP») гарантирует, что ее снегоходы Ski-Doo 2023 года, проданные дистрибьюторами или агентами по сбыту, уполномоченными BRP распространять снегоходы Ski-Doo («Дистрибьютор/агент по сбыту Ski-Doo») за пределами пятидесяти Соединенных Штатов, Канады и стран-членов Европейской экономической зоны (в которую входят государства-члены Европейского Союза, а также Великобритания, Норвегия, Исландия и Лихтенштейн) («ЕЭЗ»), государств-членов Содружества Независимых Государств (включая Украину и Туркменистан) («СНГ») и Турции, из-за дефектов материала или изготовления в течение периода и на условиях, описанных ниже.

Эта ограниченная гарантия не распространяется на детали и вспомогательные части, установленные не на заводе. Пожалуйста, обращайтесь к условиям гарантийного обслуживания, предоставляемым производителями или продавцами таких компонентов/оборудования.

Настоящие ограниченные гарантийные обязательства не являются действительными в случаях: (1) снегоход эксплуатировался, в том числе и предыдущим владельцем, в гонках и других соревновательных мероприятиях, или (2) в конструкцию снегохода были внесены изменения или произведены модификации, отрицательно повлиявшие на его работу, технические характеристики и надежность, или такие изменения, которые изменили назначение снегохода.

ОГРАНИЧЕНИЕ ГАРАНТИЙНЫХ ОБЯЗАТЕЛЬСТВ

ДАННЫЕ ГАРАНТИЙНЫЕ ОБЯЗАТЕЛЬСТВА ЯВЛЯЮТСЯ ИСКЛЮЧИТЕЛЬНЫМИ И НЕ ПРЕДУСМАТРИВАЮТ НИКАКИХ ИНЫХ ГАРАНТИЙНЫХ ОБЯЗАТЕЛЬСТВ, ВЫРАЖЕННЫХ ИЛИ ПОДРАЗУМЕВАЮЩИХСЯ, В ТОМ ЧИСЛЕ ГАРАНТИЙ КОММЕРЧЕСКОЙ ЦЕННОСТИ ИЗДЕЛИЯ ИЛИ ЕГО СООТВЕТСТВИЯ КАКОМУ-ЛИБО ОПРЕДЕЛЕННОМУ ПРЕДНАЗНАЧЕНИЮ. СРОК ДЕЙСТВИЯ ПОДРАЗУМЕВАЮЩИХСЯ ГАРАНТИЙНЫХ ОБЯЗАТЕЛЬСТВ В ЧАСТИ, НЕ ДОПУСКАЮЩЕЙ ИСКЛЮЧЕНИЯ, ОГРАНИЧЕН СРОКОМ ВЫРАЖЕННЫХ ГАРАНТИЙНЫХ ОБЯЗАТЕЛЬСТВ. ДАННЫЕ ГАРАНТИЙНЫЕ ОБЯЗАТЕЛЬСТВА НЕ РАСПРОСТРАНЯЮТСЯ НА ЗАКОНОМЕРНЫЙ ИЛИ СЛУЧАЙНЫЙ УЩЕРБ. В ПРЕДЕЛАХ НЕКОТОРЫХ ТЕРРИТОРИАЛЬНЫХ ЕДИНИЦ НЕ ДОЗВОЛЯЕТСЯ ИСКЛЮЧАТЬ ИЛИ ОГРАНИЧИВАТЬ ОТВЕТСТВЕННОСТЬ ПО УКАЗАННЫМ ВЫШЕ ОБСТОЯТЕЛЬСТВАМ, И ПОЭТОМУ ПРИВЕДЕННЫЕ ВЫШЕ ИСКЛЮЧЕНИЯ ИЛИ ОГРАНИЧЕНИЯ МОГУТ НЕ ОТНОСИТЬСЯ К ВАМ ЛИЧНО. ЭТИ ГАРАНТИЙНЫЕ ОБЯЗАТЕЛЬСТВА ДАЮТ ВАМ ОПРЕДЕЛЕННЫЕ ПРАВА, ТАКЖЕ ВЫ МОЖЕТЕ ИМЕТЬ ДРУГИЕ ЗАКОННЫЕ ПРАВА, КОТОРЫЕ МОГУТ МЕНЯТЬСЯ В ЗАВИСИМОСТИ ОТ МЕСТА ПРОЖИВАНИЯ. (ИНФОРМАЦИЯ В ОТНОШЕНИИ ТОВАРОВ, КУПЛЕННЫХ В АВСТРАЛИИ, ПРИВЕДЕНА В РАЗДЕЛЕ «ТОЛЬКО ДЛЯ ТОВАРОВ, ПРОДАННЫХ В АВСТРАЛИИ»), НИЖЕ).

Ни дистрибьютор, ни дилер Ski-Doo, ни какое-либо иное лицо не уполномочены совершать действия, делать заявления или давать гарантии, отличные от приведенных в настоящих гарантийных обязательствах, и, будучи сделаны, такие действия, заявления или гарантии не будут иметь исковой силы в отношении компании BRP.

BRP оставляет за собой право на изменения данной гарантии в любое время, при этом подразумевается, что такие изменения не могут быть применены к снегоходам, проданным на ранее действовавших условиях осуществления гарантийных обязательств.

ИСКЛЮЧЕНИЯ НЕ ГАРАНТИРУЮТСЯ

Исключениями из данных ограниченных гарантийных обязательств являются:

- Обычный износ;
- Элементы текущего обслуживания, настройки, регулировки;
- Повреждения, вызванные небрежностью или несоблюдением указаний по надлежащему техническому обслуживанию и/или хранению, как описано в Руководстве по эксплуатации;
- Повреждения, вызванные удалением деталей, неправильным ремонтом, обслуживанием, техническим обслуживанием, модификациями или использованием деталей или принадлежностей, не произведенных или не одобренных BRP, которые, по разумному суждению компании, либо несовместимы с продуктом, либо отрицательно влияют на его работу, производительность и долговечность, либо в результате ремонта, проведенного лицом, не являющимся авторизованным дистрибьютором/агентом по сбыту снегоходов BRP;
- Повреждение, вызванное небрежным обращением, неправильным использованием, пренебрежением, вождением или использованием изделия на поверхностях, кроме снега, или использованием изделия не в соответствии с рекомендуемыми процедурами, описанными в руководстве по эксплуатации;
- Ущерб в результате несчастного случая, затопления, пожара, попадания снега или воды, кражи, вандализма или любого стихийного бедствия;
- Использование с топливом, маслом или смазочными материалами, не подходящими для использования с изделием (см. руководство по эксплуатации);
- Повреждения в результате ржавчины, коррозии или воздействия элементов;
- Случайный или косвенный ущерб или ущерб любого рода, включая, помимо прочего, буксировку, хранение, расходы на транспортировку, телефон, аренду, такси, неудобства, страховое покрытие, платежи по кредиту, потерю времени, потерю дохода; а также
- Повреждение в результате установки шипов на гусеницы, если установка не соответствует инструкциям BRP.

СРОК ДЕЙСТВИЯ ГАРАНТИЙНЫХ ОБЯЗАТЕЛЬСТВ

Настоящая гарантия вступает в силу с (1) даты поставки первому розничному потребителю или (2) даты первого использования продукта, в зависимости от того, что наступит раньше, и на период:

ДВЕНАДЦАТЬ (12) ПОСЛЕДОВАТЕЛЬНЫХ МЕСЯЦЕВ для владельцев, использующих транспортное средство в частном или коммерческом порядке. На снегоход, приобретенный в период с 1 июня по 1 декабря текущего года, гарантийный срок устанавливается до 30 ноября следующего года. Следует иметь в виду, что в разных странах правила исчисления гарантийного срока могут отличаться. Рекомендуем обратиться к дилеру или дистрибьютору за разъяснениями по поводу установленного гарантийного срока.

Ремонт и замена деталей, а также выполнение операций технического обслуживания не являются основанием для продления гарантийного срока.

Необходимо иметь в виду, что продолжительность гарантийного периода, как и другие аспекты гарантий, регулируются местным законодательством.

ТОЛЬКО ДЛЯ ПРОДУКТОВ, РЕАЛИЗУЕМЫХ В АВСТРАЛИИ

Ничто в настоящих положениях и условиях гарантии не должно рассматриваться как исключаящее, ограничивающее или изменяющее применение любого условия, гарантии, обеспечения, права или средства правовой защиты, предоставленных или подразумеваемых в соответствии с Законом о конкуренции и защите прав потребителей 2010 г. (Cth), включая Закон Австралии о защите прав потребителей или любые другие законы, если это противоречило бы этому закону или сделало бы любую часть этих условий недействительной. Льготы, предоставляемые вам согласно данной ограниченной гарантии, дополняют другие права и средства защиты, предоставляемые вам в соответствии с австралийским законодательством.

Наши товары поставляются с гарантиями, которые не могут быть исключены в соответствии с Законом Австралии о защите прав потребителей. Вы имеете право на замену или возмещение в случае серьезной неисправности, а также на компенсацию за любые иные прогнозируемые потери или повреждения. Вы также имеете право на ремонт или замену товаров в случае их неудовлетворительного качества, если неисправность не является серьезной.

УСЛОВИЯ ПРИЗНАНИЯ ГАРАНТИЙНЫХ ОБЯЗАТЕЛЬСТВ

Эта гарантия действует только при соблюдении каждого из следующих условий:

- Снегоход Ski-Doo 2023 года должен быть приобретен как новый и неиспользованный его первым владельцем у дистрибьютора / агента по сбыту Ski-Doo, уполномоченного распространять снегоходы Ski-Doo в стране, в которой произошла продажа;
- Предписанный BRP процесс предпродажной инспекции должен быть завершен, задокументирован;
- Продукт должен пройти надлежащую регистрацию у авторизованного дистрибьютора/агента по сбыту Ski-Doo;
- Снегоход Ski-Doo 2023 года должен быть приобретен в стране или союзе стран, в которых проживает покупатель.
- Обязательным условием признания действительности гарантийных обязательств является регулярное прохождение снегоходом описанного в настоящем Руководстве технического обслуживания. Компания BRP оставляет за собой право потребовать доказательства надлежащего ухода и выполнения соответствующего обслуживания родстера.

В случае несоблюдения вышеуказанных условий BRP не несет ответственности по гарантийным обязательствам перед любым пользователем. Указанные ограничения вводятся для того, чтобы BRP имела возможность гарантировать как безопасность использования своей продукции, так и безопасность потребителей и других людей.

ЧТО СДЕЛАТЬ, ЧТОБЫ ПОЛУЧИТЬ ГАРАНТИЮ?

Владелец должен прекратить эксплуатацию снегохода, с момента обнаружения неполадки. Владелец должен уведомить дистрибьютора/дилера по обслуживанию снегоходов BRP в течение 2 (двух) месяцев с момента обнаружения дефекта и предоставить ему право доступа к транспортному средству с целью осуществления ремонта. Владелец также должен предоставить официальному дистрибьютору/дилеру снегоходов BRP доказательство покупки транспортного средства, а также подписать наряд на ремонт/выполнение работ перед началом ремонта с целью подтверждения гарантийного ремонта. Все детали, заменяемые в процессе гарантийного ремонта, переходят в собственность BRP.

Обратите внимание, что срок уведомления может определяться требованиями федерального и местного законодательства, действующего на территории вашей страны.

ОБЯЗАТЕЛЬСТВА КОМПАНИИ BRP

В пределах, допускаемых законом, в течение гарантийного срока BRP обязуется, по своему усмотрению, бесплатно отремонтировать или заменить через дистрибьютора/дилера Ski-Doo любую подлинную деталь, в которой обнаружен дефект материала или изготовления, на подлинную деталь Ski-Doo при условии нормальной эксплуатации и технического обслуживания снегохода в соответствии с данным руководством. Ответственность BRP ограничена обязанностью выполнения необходимого ремонта или замены частей. Нарушение условий гарантии не может являться основанием для отмены или аннулирования продажи снегохода владельцу. Прочие права устанавливаются местным законодательством.

В случае необходимости выполнения обслуживания за пределами страны продажи владелец обязан нести дополнительные расходы согласно местному законодательству, такие как, но не ограничены, плата за провоз, страховка, налоги, оплата разрешения, налог на импорт и все другие виды материальных расходов, включая налоги, установленные правительством, региональными и районными органами власти и их территориальными агентствами.

BRP оставляет за собой право вносить улучшения или изменения в свою продукцию без обязательства произвести аналогичную модификацию ранее выпущенных изделий.

ПЕРЕДАЧА ПРАВ НА ГАРАНТИЙНОЕ ОБСЛУЖИВАНИЕ

Если право собственности на продукт передается в течение гарантийного срока, настоящая ограниченная гарантия, в соответствии с ее положениями и условиями, также передается и действует в течение оставшегося периода действия при условии, что BRP или уполномоченный дистрибьютор/агент по сбыту Ski-Doo получают доказательство того, что прежний владелец согласился на передачу права собственности, в дополнение к координатам нового владельца.

ПОДДЕРЖКА ПОТРЕБИТЕЛЕЙ

Споры и разногласия, возникшие в связи с применением данных ограниченных гарантийных обязательств, компания BRP предлагает разрешать на уровне уполномоченного дилера/дистрибьютора Ski-Doo. Рекомендуем обсудить проблему с менеджером или владельцем компании-дилера. Если вопрос по-прежнему остается нерешенным, свяжитесь с BRP, заполнив контактную форму для клиентов на сайте www.brp.com, или свяжитесь с BRP по почте по одному из адресов, перечисленных в разделе «КОНТАКТЫ» данного руководства.

ОГРАНИЧЕННАЯ ГАРАНТИЯ BRP ДЛЯ ЕВРОПЕЙСКОЙ ЭКОНОМИЧЕСКОЙ ЗОНЫ И ТЕРРИТОРИИ СОДРУЖЕСТВА НЕЗАВИСИМЫХ ГОСУДАРСТВ (СНГ) И ТУРЦИИ: НА СНЕГОХОДЫ SKI-DOO® 2023 МОДЕЛЬНОГО ГОДА

ОБЛАСТЬ ПРИМЕНЕНИЯ ОГРАНИЧЕННОЙ ГАРАНТИИ

Компания Bombardier Recreational Products Inc. («BRP») гарантирует, что ее снегоходы Ski-Doo 2023 года, проданные дистрибьюторами или агентами по сбыту, уполномоченными BRP распространять снегоходы Ski-Doo («Дистрибьютор/агент по сбыту Ski-Doo») в странах-членах Европейской экономической зоны (в которую входят государства-члены Европейского Союза, а также Великобритания, Норвегия, Исландия и Лихтенштейн) («ЕЭЗ»), государств-членов Содружества Независимых Государств (включая Украину и Туркменистан) («СНГ») и Турции, из-за дефектов материала или изготовления в течение периода и на условиях, описанных ниже.

Эта ограниченная гарантия не распространяется на детали и вспомогательные части, установленные не на заводе. Пожалуйста, обращайтесь к условиям гарантийного обслуживания, предоставляемым производителями или продавцами таких компонентов/оборудования.

Настоящие ограниченные гарантийные обязательства не являются действительными в случаях: (1) снегоход эксплуатировался, в том числе и предыдущим владельцем, в гонках и других соревновательных мероприятиях, или (2) в конструкцию снегохода были внесены изменения или произведены модификации, отрицательно повлиявшие на его работу, технические характеристики и надежность, или такие изменения, которые изменили назначение снегохода.

ОГРАНИЧЕНИЕ ГАРАНТИЙНЫХ ОБЯЗАТЕЛЬСТВ

ДАННЫЕ ГАРАНТИЙНЫЕ ОБЯЗАТЕЛЬСТВА ЯВЛЯЮТСЯ ИСКЛЮЧИТЕЛЬНЫМИ И НЕ ПРЕДУСМАТРИВАЮТ НИКАКИХ ИНЫХ ГАРАНТИЙНЫХ ОБЯЗАТЕЛЬСТВ, ВЫРАЖЕННЫХ ИЛИ ПОДРАЗУМЕВАЮЩИХСЯ, В ТОМ ЧИСЛЕ ГАРАНТИЙ КОММЕРЧЕСКОЙ ЦЕННОСТИ ИЗДЕЛИЯ ИЛИ ЕГО СООТВЕТСТВИЯ КАКОМУ-ЛИБО ОПРЕДЕЛЕННОМУ ПРЕДНАЗНАЧЕНИЮ. СРОК ДЕЙСТВИЯ ПОДРАЗУМЕВАЮЩИХСЯ ГАРАНТИЙ В ЧАСТИ, НЕ ДОПУСКАЮЩЕЙ ИСКЛЮЧЕНИЯ, ОГРАНИЧЕН СРОКОМ ВЫРАЖЕННЫХ ГАРАНТИЙ. ДАННЫЕ ГАРАНТИЙНЫЕ ОБЯЗАТЕЛЬСТВА НЕ РАСПРОСТРАНЯЮТСЯ НА ЗАКОНОМЕРНЫЙ ИЛИ СЛУЧАЙНЫЙ УЩЕРБ. В ПРЕДЕЛАХ НЕКОТОРЫХ ТЕРРИТОРИАЛЬНЫХ ЕДИНИЦ НЕ ДОЗВОЛЯЕТСЯ ИСКЛЮЧАТЬ ИЛИ ОГРАНИЧИВАТЬ ОТВЕТСТВЕННОСТЬ ПО УКАЗАННЫМ ВЫШЕ ОБСТОЯТЕЛЬСТВАМ, И ПОЭТОМУ ПРИВЕДЕННЫЕ ВЫШЕ ИСКЛЮЧЕНИЯ ИЛИ ОГРАНИЧЕНИЯ МОГУТ НЕ ОТНОСИТЬСЯ К ВАМ ЛИЧНО. ЭТИ ГАРАНТИЙНЫЕ ОБЯЗАТЕЛЬСТВА ДАЮТ ВАМ ОПРЕДЕЛЕННЫЕ ПРАВА, ТАКЖЕ ВЫ МОЖЕТЕ ИМЕТЬ ДРУГИЕ ЗАКОННЫЕ ПРАВА, КОТОРЫЕ МОГУТ МЕНЯТЬСЯ В ЗАВИСИМОСТИ ОТ МЕСТА ПРОЖИВАНИЯ.

Ни дистрибьютор, ни дилер Ski-Doo, ни какое-либо иное лицо не уполномочены совершать действия, делать заявления или давать гарантии, отличные от приведенных в настоящих гарантийных обязательствах, и, будучи сделаны, такие действия, заявления или гарантии не будут иметь исковой силы в отношении компании BRP.

BRP оставляет за собой право на изменения данной гарантии в любое время, при этом подразумевается, что такие изменения не могут быть применены к снегоходам, проданным на ранее действовавших условиях осуществления гарантийных обязательств.

ИСКЛЮЧЕНИЯ НЕ ГАРАНТИРУЮТСЯ

Исключениями из данных ограниченных гарантийных обязательств являются:

- Обычный износ;
- Элементы текущего обслуживания, настройки, регулировки;
- Повреждения, вызванные небрежностью или несоблюдением указаний по надлежащему техническому обслуживанию и/или хранению, как описано в Руководстве по эксплуатации;
- Повреждения, вызванные удалением деталей, неправильным ремонтом, обслуживанием, техническим обслуживанием, модификациями или использованием деталей или принадлежностей, не произведенных или не одобренных BRP, которые, по разумному суждению компании, либо несовместимы с продуктом, либо отрицательно влияют на его работу, производительность и долговечность, либо в результате ремонта, проведенного лицом, не являющимся авторизованным дистрибьютором/агентом по сбыту снегоходов BRP;
- Повреждение, вызванное небрежным обращением, неправильным использованием, пренебрежением, вождением или использованием изделия на поверхностях, кроме снега, или использованием изделия не в соответствии с рекомендуемыми процедурами, описанными в руководстве по эксплуатации;
- Ущерб в результате несчастного случая, затопления, пожара, попадания снега или воды, кражи, вандализма или любого стихийного бедствия;
- Использование с топливом, маслом или смазочными материалами, не подходящими для использования с изделием (см. руководство по эксплуатации);
- Повреждения в результате ржавчины, коррозии или воздействия элементов;
- Случайный или косвенный ущерб или ущерб любого рода, включая, помимо прочего, буксировку, хранение, расходы на транспортировку, телефон, аренду, такси, неудобства, страховое покрытие, платежи по кредиту, потерю времени, потерю дохода; а также
- Повреждение в результате установки шипов на гусеницы, если установка не соответствует инструкциям BRP.

СРОК ДЕЙСТВИЯ ГАРАНТИЙНЫХ ОБЯЗАТЕЛЬСТВ

Настоящая гарантия вступает в силу с (1) даты поставки первому розничному потребителю или (2) даты первого использования продукта, в зависимости от того, что наступит раньше, и на период:

ДВАДЦАТЬ ЧЕТЫРЕ (24) ПОСЛЕДОВАТЕЛЬНЫХ МЕСЯЦА для личного использования и **ДВЕНАДЦАТЬ (12) ПОСЛЕДОВАТЕЛЬНЫХ МЕСЯЦЕВ** для коммерческого использования. Однако на снегоход, приобретенный в период с 1 июня по 1 декабря текущего года, гарантийный срок устанавливается до 30 ноября соответствующего года. Считается, что снегоход находится в коммерческой эксплуатации, если он используется для получения дохода, выполнения любых работ или сдается в аренду в любой период срока гарантийного обслуживания. Снегоход также считается находящимся в коммерческой эксплуатации, если в любой момент в течение гарантийного срока, он оснащен коммерческими ярлыками или лицензирован для коммерческого использования.

Ремонт и замена деталей, а также выполнение операций технического обслуживания не являются основанием для продления гарантийного срока.

Необходимо иметь в виду, что продолжительность гарантийного периода, как и другие аспекты гарантий, регулируются местным законодательством.

УСЛОВИЯ ПРИЗНАНИЯ ГАРАНТИЙНЫХ ОБЯЗАТЕЛЬСТВ

Эта гарантия действует только при соблюдении каждого из следующих условий:

- Снегоход Ski-Doo 2023 года должен быть приобретен как новый и неиспользованный его первым владельцем у дистрибьютора / агента по сбыту Ski-Doo, уполномоченного распространять продукты Ski-Doo в стране, в которой произошла продажа;
- Предписанный BRP процесс предпродажной инспекции должен быть завершен, задокументирован;
- Продукт должен пройти надлежащую регистрацию у авторизованного дистрибьютора/агента по сбыту Ski-Doo;
- Снегоход Ski-Doo 2023 года должен быть приобретен на территории ЕЭЗ резидентами ЕЭЗ, в СНГ жителями стран СНГ, входящих в такую зону, и в Турции резидентами Турции;
- Обязательным условием признания действительности гарантийных обязательств является регулярное прохождение снегоходом описанного в настоящем Руководстве технического обслуживания. Компания BRP оставляет за собой право потребовать доказательства надлежащего ухода и выполнения соответствующего обслуживания родстера.

В случае несоблюдения вышеуказанных условий BRP не несет ответственности по гарантийным обязательствам перед любым пользователем. Указанные ограничения вводятся для того, чтобы BRP имела возможность гарантировать как безопасность использования своей продукции, так и безопасность потребителей и других людей.

ЧТО СДЕЛАТЬ, ЧТОБЫ ПОЛУЧИТЬ ГАРАНТИЮ?

Владелец должен прекратить эксплуатацию снегохода, с момента обнаружения неполадки. Владелец должен уведомить дистрибьютора/дилера по обслуживанию снегоходов BRP в течение 2 (двух) месяцев с момента обнаружения дефекта и предоставить ему право доступа к транспортному средству с целью осуществления ремонта. Владелец также должен предоставить официальному дистрибьютору/дилеру снегоходов BRP доказательство покупки транспортного средства, а также подписать наряд на ремонт/выполнение работ перед началом ремонта с целью подтверждения гарантийного ремонта. Все детали, заменяемые в процессе гарантийного ремонта, переходят в собственность BRP.

Обратите внимание, что срок уведомления может определяться требованиями федерального и местного законодательства, действующего на территории вашей страны.

ОБЯЗАТЕЛЬСТВА КОМПАНИИ BRP

В той степени, в которой это разрешено законом, обязательства BRP по данной гарантии ограничиваются по ее собственному усмотрению ремонтом деталей, обнаруженных дефектными при нормальном использовании, техническом обслуживании и обслуживании, или заменой таких деталей новыми подлинными деталями Ski-Doo без взимания платы за детали и работу, любым авторизованным дистрибьютором / агентом по сбыту Ski-Doo в течение гарантийного периода на условиях, описанных в настоящем документе. Ответственность BRP ограничена обязанностью выполнения необходимого ремонта или замены частей. Нарушение условий гарантии не может являться основанием для отмены или аннулирования продажи снегохода владельцу. Прочие права устанавливаются местным законодательством.

В случае необходимости выполнения обслуживания за пределами страны продажи владелец обязан нести дополнительные расходы согласно местному законодательству, такие как, но не ограниченные, транспортные расходы, страховые расходы, налоги, оплата разрешения, налог на импорт и все другие виды материальных расходов, включая налоги, установленные правительством, региональными и районными органами власти и их территориальными агентствами.

BRP оставляет за собой право вносить улучшения или изменения в свою продукцию без обязательства произвести аналогичную модификацию ранее выпущенных изделий.

ПЕРЕДАЧА ПРАВ НА ГАРАНТИЙНОЕ ОБСЛУЖИВАНИЕ

Если право собственности на продукт передается в течение гарантийного срока, настоящая ограниченная гарантия, в соответствии с ее положениями и условиями, также передается и действует в течение оставшегося периода действия при условии, что BRP или уполномоченный дистрибьютор/агент по сбыту Ski-Doo получат доказательство того, что прежний владелец согласился на передачу права собственности, в дополнение к координатам нового владельца.

ПОДДЕРЖКА ПОТРЕБИТЕЛЕЙ

Споры и разногласия, возникшие в связи с применением данных ограниченных гарантийных обязательств, компания BRP предлагает разрешать на уровне уполномоченного дилера/дистрибьютора Ski-Doo. Рекомендуем обсудить проблему с менеджером или владельцем компании-дилера.

Если вопрос по-прежнему остается нерешенным, свяжитесь с BRP, заполнив контактную форму для клиентов на сайте www.brp.com, или свяжитесь с BRP по почте по одному из адресов, перечисленных в разделе «КОНТАКТЫ» данного руководства.

ДОПОЛНИТЕЛЬНЫЕ УСЛОВИЯ, ПРИМЕНИМЫЕ ТОЛЬКО ДЛЯ ФРАНЦИИ

Нижеуказанные условия и положения применяются исключительно к продукции, которая распространяется на территории Франции:

Продавец поставяет товар в соответствии с договором и несет ответственность за дефекты, обнаруженные на момент поставки. Продавец также несет ответственность за дефекты, вызванные упаковкой, инструкциями по монтажу и установке, если он несет за это ответственность по договору или если эти действия осуществляются под его ответственность. Чтобы соответствовать условиям договора, Изделие должно:

1. Быть пригодным для нормального использования для товаров, аналогичных им, и, если применимо:

- Соответствовать описанию, предоставленному продавцом, и обладать всеми качествами, продемонстрированными покупателю с помощью образца или модели;
- Обладать качествами, которые покупатель может законно ожидать, основываясь на публичных заявлениях со стороны продавца, производителя или его представителя, в том числе посредством рекламы или маркировки; или

2. Иметь характеристики, взаимно согласованные между сторонами, или быть пригодными для конкретного использования, предусмотренного покупателем, принятого и доведенного до сведения продавца.

Продавец несет ответственность за невыполнение условий договора в течение двух лет после поставки товара. Продавец обязан предоставлять гарантию на скрытые дефекты проданных товаров, если такие скрытые дефекты делают изделие непригодным для использования по назначению или сокращают возможности его использования таким образом, что если бы покупателю было известно о них заранее, он бы не приобрел изделие или заплатил бы более низкую цену за него. Покупатель обязан принимать соответствующие действия в отношении подобных скрытых дефектов в течение двух лет после их обнаружения.

Информация для покупателей

Информация о конфиденциальности данных

Bombardier Recreational Products Inc., ее филиалы и дочерние компании («BRP») обязуются защищать вашу конфиденциальность и поддерживают общую политику открытости в отношении того, как мы собираем, используем и раскрываем вашу личную информацию в ходе развития наших отношений с вами. **Более подробную информацию можно найти в Политике конфиденциальности BRP по адресу: <https://brp.com/en/privacy-policy.html> или отсканировав QR-код ниже.**

Уверяем вас, что у нас приняты соответствующие меры безопасности для защиты вашей личной информации от потери и несанкционированного доступа.

Ваша личная информация, которую BRP может получить непосредственно от вас, авторизованных агентов по сбыту или уполномоченных третьих лиц, включает:

- **контакты, демографическую и регистрационную информацию** (например, ФИО, полный адрес, номер телефона, адрес эл. почты, пол, историю владения, язык общения)
- **информацию о транспортном средстве** (например, серийный номер, дата покупки и поставки, использование, местоположение транспортного средства и его перемещения)
- **информацию о третьих лицах** (например, информация, полученная от партнеров компании BRP, информация о совместных маркетинговых действиях и информация из социальных сетей)
- **технологическую информацию** (например, IP-адрес, тип устройства, операционная система, тип браузера, просматриваемые веб-сайты, файлы куки и похожие технологии, используемые во время просмотра веб-сайтов компании BRP или ее дилеров, или мобильные приложения)
- **информацию о взаимодействии с компанией BRP** (например, информация, собираемая, когда вы звоните сотрудникам отдела продаж компании BRP, покупаете изделия через веб-сайт компании BRP, подписываетесь на рассылку компании BRP, участвуете в обсуждениях и пари, спонсируемых компанией BRP, или посещаете мероприятия, спонсируемые компанией BRP)
- **информацию, связанную с транзакциями** (например, информация, необходимая для возврата покупки, платежная информация, связанная с покупкой наших изделий или услуг через наши веб-сайты или мобильные приложения и другие вопросы, связанные с покупкой изделий компании BRP)

Эта информация может использоваться и обрабатываться в следующих целях:

- Безопасность и защита
- Поддержка клиентов для продаж и послепродажного обслуживания (например, завершить или связаться с вами по поводу вашей покупки или обслуживания)
- Регистрация и гарантия
- Коммуникация (например, отправка вам опроса удовлетворенности BRP)
- Поведенческая онлайн-реклама, профилирование и услуги на основе местоположения (например, предложение индивидуального опыта)
- Соответствие требованиям и разрешение споров
- Маркетинг и реклама

- Помощь (например, помощь в решении любых проблем с доставкой, возвратом и другими проблемами, связанными с покупкой продуктов BRP).

Мы также можем использовать личную информацию для создания укрупненных или статистических данных, которые больше не идентифицируют вас лично.

Ваша личная информация может быть раскрыта следующим лицам: компании BRP, авторизованным дилерам, дистрибьюторам компании BRP, компаниям, предоставляющим услуги, партнерам в области рекламы и маркетинговых исследований и другим авторизованным третьим сторонам.

Мы можем получать информацию о вас из различных источников, в том числе от третьих лиц, таких как авторизованные агенты по сбыту и партнеры BRP, с которыми мы предлагаем услуги или участвуем в совместной маркетинговой деятельности. Мы можем также получать информацию из социальных сетей, таких как Facebook и Twitter, если вы связываетесь с нами через эти платформы.

В зависимости от обстоятельств ваша личная информация может быть передана за пределы региона, в котором вы проживаете. Ваша персональная информация храниться ровно столько, сколько это необходимо, в целях, для которых она была получена, и в соответствии с политикой хранения.

Чтобы воспользоваться своими правами на конфиденциальность данных (например, право на доступ, право на исправление), отозвать свое согласие, чтобы быть удаленным из списка адресов в маркетинговых целях, для опроса на предмет удовлетворенности или по общим вопросам конфиденциальности данных, обратитесь в отдел защиты данных BRP к сотрудникам компании или свяжитесь по электронной почте privacyofficer@brp.com или по почте по адресу: Юридические услуги BRP, 726 Сент-Джозеф, Валькур, Квебек, Канада, J0E 2L0 (726 St-Joseph, Valcourt, Quebec, Canada, J0E 2L0).

Когда BRP обрабатывает вашу личную информацию, она делает это в соответствии со своей Политикой конфиденциальности, доступной по адресу: <https://www.brp.com/en/privacy-policy.html> или используя следующий QR-код.



Контактная информация

www.brp.com

Европа

Финляндия

Isoaavantie 7
PL 8040
96101 Rovaniemi

Норвегия

Ingvald Ystgaardsvei 15
N-7484 Trondheim
Salg, marketing, ettermarked

Швеция

Spinnvägen 15
903 61 Umeå
Sweden 90821

Северная Америка

Канада

3200A, rue King Ouest,
Suite 300
Sherbrooke, Québec J1L 1C9

США

10101 Science Drive
Sturtevant, Wisconsin 53177

Изменение адреса/права собственности

В случае изменения адреса или смены владельца снегохода:

- Уведомление авторизованного агента по сбыту или дистрибьютора снегоходов BRP.
- **Только для Северной Америки:** телефон 1-888-272-9222.
- Отправка одной из карточек смены адреса на следующих страницах на один из адресов BRP, указанных в разделе «Контакты» данного руководства.

В случае перепродажи снегохода приложите также к карте доказательство того, что прежний владелец не против перепродажи.

Это необходимо сделать, прежде всего, из соображений вашей безопасности, независимо от того, истек срок гарантии или нет, так как это позволит компании BRP при необходимости связаться с владельцем, например, в случае отзыва продукции. Компания BRP свяжется с вами, когда возникнет необходимость внесения каких-либо изменений в конструкцию родстера.

КРАЖА: В случае кражи снегохода следует сообщить об этом в компанию BRP или авторизованному дилеру снегоходов BRP. Мы просим вас быть готовым предоставить следующую информацию: ваше имя, адрес, номер телефона, VIN и дату кражи.

Эта страница намеренно
оставлена пустой

Эта страница намеренно
оставлена пустой

ПРИМЕЧАНИЕ

№ МОДЕЛИ МАШИНЫ _____

ТРАНСПОРТНОЕ СРЕДСТВО
ИДЕНТИФИКАЦИОННЫЙ НОМЕР (V.I.N.) _____

ДВИГАТЕЛЬ
ИДЕНТИФИКАЦИОННЫЙ НОМЕР (E.I.N.) _____

Владелец: _____
Ф.И.О.

№ _____ УЛИЦА _____ КВ. _____

ГОРОД _____ ШТАТ / ПРОВИНЦИЯ _____ ПОЧТОВЫЙ ИНДЕКС _____

Дата продажи _____ | _____ | _____ | _____
ГОД МЕСЯЦ ДЕНЬ

Срок действия гарантии _____ | _____ | _____ | _____
ГОД МЕСЯЦ ДЕНЬ

Заполняется дилером при продаже.

МЕСТО ДЛЯ ПЕЧАТИ ДИЛЕРА

⚠ ПРЕДОСТЕРЕЖЕНИЕ

Несоблюдение любых правил техники безопасности и инструкций, приведенных в руководстве по эксплуатации, руководстве по технике безопасности, в видеоролике по безопасности и на предупреждающих наклейках, расположенных на изделии, может привести к травмам, включая возможность гибели людей.



®ТМ И ЛОГОТИП BRP ЯВЛЯЮТСЯ ТОВАРНЫМИ ЗНАКАМИ КОМПАНИИ BOMBARDIER RECREATIONAL PRODUCTS INC. ИЛИ ЕЕ ФИЛИАЛОВ.

©2022 BOMBARDIER RECREATIONAL PRODUCTS INC.
ВСЕ ПРАВА ЗАЩИЩЕНЫ

www.brp.com

SKI-DOO®

LYNX®

SEA-DOO®

CAN-AM®

ROTAX®

ALUMACRAFT®

MANITOU®

QUINTREX®